



# AUDIOLINE

## DECT

Schnurloses digitales  
DECT-Telefonsystem

## 1000G

8 Handapparate  
anschliessbar



### BEDIENUNGSANLEITUNG



## INHALTSVERZEICHNIS

<b>1.</b>	<b>BEDIENELEMENTE .....</b>	<b>5</b>
<b>2.</b>	<b>INBETRIEBNAHME .....</b>	<b>7</b>
2.1	Aufstellort .....	7
2.2	Anschliessen .....	7
2.3	Batterien einbauen .....	7
2.4	Aufladen der Batterien .....	7
2.5	TON (MFV)- oder IMPULS (IWV) - Wahlverfahren .....	8
2.6	Gürtelclip .....	8
<b>3.</b>	<b>BEDIENUNG .....</b>	<b>9</b>
3.1	Die Displaysymbole .....	9
3.2	Ein- Ausschalten des Handapparates .....	9
3.3	Anrufe entgegennehmen .....	10
3.4	Anrufe führen .....	10
3.5	Anpassen der Hörerlautstärke .....	10
3.6	Mikrofon im Handapparat stummschalten .....	10
3.7	Wahlwiederholung .....	11
3.8	Telefonnummer speichern .....	11
3.9	Gespeicherte Telefonnummer abrufen .....	12
3.10	Sondernummer eingeben und benutzen .....	12
3.11	Tastatur schützen .....	12
3.12	Temporäres Ausschalten des Tonrufes .....	13
3.13	Handapparat suchen (Paging) .....	13
3.14	Temporäre Tonwahl .....	13
<b>4.</b>	<b>EINSTELLUNGEN FÜR DEN HANDAPPARAT .....</b>	<b>14</b>
4.1	Tastenklick .....	14
4.2	Tonruf für eingehende interne Gespräche einstellen .....	14
4.3	Tonruf für eingehende externe Gespräche einstellen .....	15
4.4	Tonruf für Gespräche nach versuchter Weiterleitung .....	15
4.5	Lautstärke des Tonrufs einstellen .....	15
4.6	Displayanzeigen .....	16
4.7	Babyruf einschalten und benutzen .....	16
4.8	Ändern des PIN-Codes .....	17
4.9	Einschalten des Handapparates über PIN-Code .....	18
4.10	Zurücksetzen des Handapparates (RESET) .....	18



## INHALTSVERZEICHNIS

<b>5.</b>	<b>EINSTELLUNGEN FÜR DIE BASISSTATION .....</b>	<b>19</b>
5.1	Lautstärke des Tonrufes an der Basisstation einstellen .....	19
5.2	Tonruf an der Basisstation einstellen .....	19
5.3	Wahlsperren einrichten .....	20
5.4	Ton- (MFV) oder Impuls (I WV) - Wahlverfahren .....	21
5.5	SYSTEM-Code der Basisstation ändern .....	22
5.6	Reset der Basisstation .....	22
5.7	Gebührenwert einstellen .....	23
5.8	Gebührenzähler auf Null zurücksetzen .....	23
<b>6.</b>	<b>MEHRERE HANDAPPARATE .....</b>	<b>24</b>
6.1	Weitere Handapparate installieren und einrichten .....	24
6.1.1	Handapparate anmelden .....	24
6.1.2	Handapparate abmelden .....	24
6.1.3	Signalisierung von externen Gesprächen .....	25
6.2	Bedienhinweise für mehrere Handapparate - Interne Gespräche - externe Gespräche Weiterleiten .....	26
6.2.1	Interne Gespräche zwischen den Handapparaten .....	26
6.2.2	Rücksprache mit einem anderen Handapparat, während eines externen Gesprächs .....	26
6.2.3	Weiterleiten von externen Gesprächen auf andere Handapparate .....	27
6.2.4	Konferenzgespräch zwischen 2 Handapparaten und einem externen Teilnehmer .....	27
<b>7.</b>	<b>NEBENSTELLENANLAGEN / T-NET .....</b>	<b>28</b>
7.1	Die Signaltaste <b>R</b> .....	28
7.2	Amtskennziffer und Pause .....	28
<b>8.</b>	<b>FEHLERBESEITIGUNG .....</b>	<b>30</b>
<b>9.</b>	<b>WICHTIGE INFORMATIONEN .....</b>	<b>31</b>
9.1	Betrieb von mehreren Basisstationen .....	31
9.2	Betrieb von anderen Handapparaten nach dem GAP-Standard .....	31
9.3	Anschluss Hinweise .....	31
9.4	Telefonkabel austauschen .....	31
9.5	Reinigung und Pflege .....	32
9.6	Garantie .....	32
9.7	Postzulassung .....	32

**AUDIOLINE**

**3**





## VORWORT

Sehr geehrter AUDIOLINE Kunde,

danke, dass Sie sich für das AUDIOLINE Telefon DECT1000G entschieden haben. Die Zeiten, als Sie beim Klingeln zum Telefon laufen mussten, gehören mit Ihrem neuen schnurlosen Telefon der Vergangenheit an. Telefonieren Sie dort, wo Sie gerade sind.

Ihr DECT1000G besteht aus einer Basisstation und einem Handapparat. Das System lässt sich zur multifunktionalen Telefonanlage erweitern. Bis zu 7 weitere Handapparate können an die Basisstation angeschlossen werden.

Mit folgenden Produkten können Sie Ihre Telefonanlage erweitern:

DECT1001G = Einzelner Handapparat betriebsbereit mit aufladbaren Batterien ohne Ladestation  
DECT1002G = Ladestation und Netzteil für Handapparat

Wie Sie die weiteren Handapparate bedienen und in Ihr System integrieren können, erfahren Sie unter Kapitel 6 dieser Anleitung.

Ihr neues Telefonsystem beinhaltet viele nützliche Besonderheiten, die Ihnen den täglichen Umgang mit dem Telefon wesentlich erweitern. Hier einige der neuen wichtigen Funktionen im Überblick:

### Allgemein

- Digitaler DECT-Standard für optimale Übertragungsqualität.
- GAP-kompatible Handapparate anderer Hersteller können an die Basisstation angemeldet werden.
- Ein Handapparat kann an verschiedene Basisstation angemeldet werden.

### Betrieb mit einem Handapparat

- 10 Speicherplätze für wichtige Telefonnummern.
- Wahlsperren um bestimmte Telefonnummer zu sperren.
- Mit dem Babyruf wird beim Druck auf eine beliebige Taste des Handapparates direkt die Verbindung zu einem beliebigen Gesprächspartner hergestellt.
- 5-fache Wahlwiederholung.
- T-Net geeignet, siehe Kapitel 7.

### Betrieb mit mehreren Handapparaten - siehe Kapitel 6.

- Gezielte Gesprächsübergabe zwischen den Handapparaten.
- Rücksprache während eines externen Gesprächs mit einem internen Gesprächspartner.
- Ein externes Gespräch und zwei weitere unabhängige Intergespräche möglich.
- Konferenzgespräch zwischen einem externen und zwei internen Gesprächspartnern möglich.

Bitte nehmen Sie sich etwas Zeit, um die Bedienungsanleitung sorgfältig zu lesen. Hier erfahren Sie, wie Ihr DECT 1000G arbeitet und angeschlossen wird, so dass Sie alle Möglichkeiten effizient nutzen können.

Das AUDIOLINE-Team



## 1. BEDIENELEMENTE

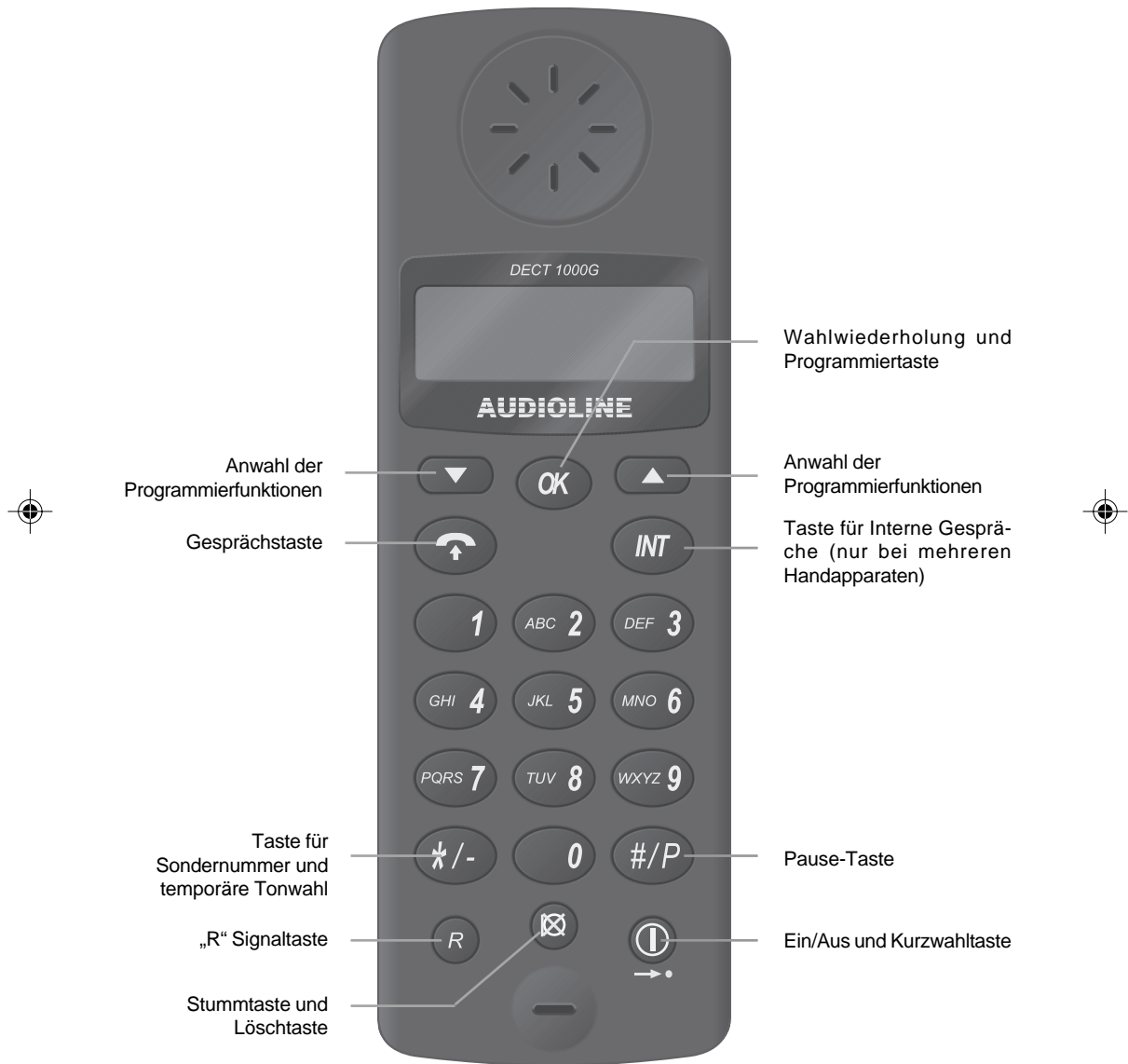

**AUDIOLINE**



## 1. BEDIENELEMENTE

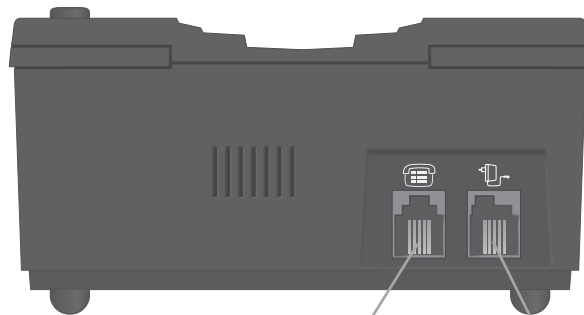
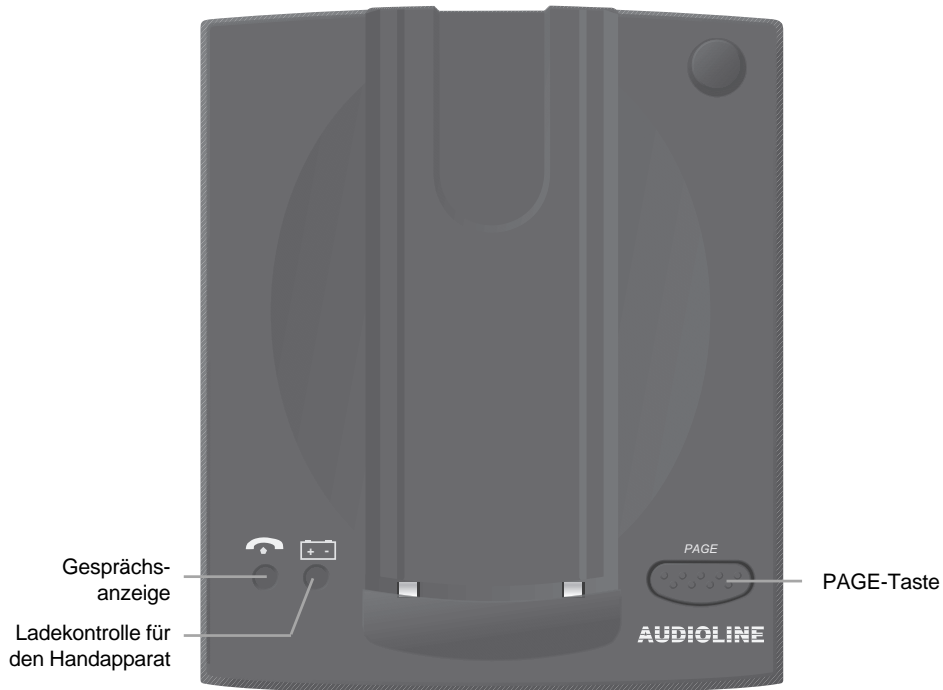

Buchse für die Telefonleitung

Buchse für das Netzteil

6

**AUDIOLINE**

1000g.p65

6

01.04.99, 08:22



## 2. INBETRIEBNAHME

### 2. INBETRIEBNAHME

#### 2.1 AUFSTELLORT

Die Basisstation sollte nicht in der Nähe von Radiogeräten, Fernsehgeräten, Computern oder Mikrowellengeräten aufgestellt werden. Die Übertragungsqualität könnte nachteilig beeinflusst werden. Der Aufstellort hat einen entscheidenden Einfluss auf einen einwandfreien Betrieb des Telefons. Übermäßige Belastungen durch Rauch, Staub, Erschütterungen, Chemikalien, Feuchtigkeit, Hitze oder direkte Sonneneinstrahlung müssen vermieden werden.



**Medizinischer Hinweis:** Das DECT1000G arbeitet mit einer sehr geringen Sendeleistung. Diese geringe Sendeleistung schliesst eine gesundheitliche Gefährdung nach dem derzeitigen Stand von Forschung und Technik aus.

#### 2.2 ANSCHLIESSEN

Stellen Sie das DECT1000G in die Nähe Ihrer Telefonanschlussdose und einer Netzsteckdose auf.

1. Stecken Sie den kleinen Stecker des Netzteils in die Buchse auf der Rückseite der Basisstation und das Steckernetzteil in eine vorschriftsmässig installierte Netzsteckdose. Das Steckernetzteil der Basisstation muss immer angeschlossen sein.
2. Verbinden Sie das beiliegende Telefonkabel mit der Telefonsteckdose und der Telefonbuchse auf der Rückseite der Basisstation.

#### 2.3 BATTERIEN EINBAUEN

Um die mitgelieferten aufladbaren Batterien in den Handapparat einzulegen, drücken Sie auf den Akkudeckel am oberen Rand und schieben Sie ihn nach unten. Legen Sie nun die Batterien ein und achten Sie auf die Polungshinweise im Batteriefach. Legen Sie den Handapparat mindestens 12 Stunden auf die Basisstation. Während des Ladevorgangs blinkt im Display das Batteriesymbol und die Ladekontrollleuchte an der Basisstation leuchtet.

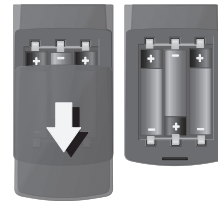

#### 2.4 AUFLADEN DER BATTERIEN

Die wiederaufladbaren Batterien Ihres DECT1000G besitzen eine Standby-Zeit bei Zimmertemperatur von max. 80 Stunden und eine maximale Gesprächsdauer von bis zu 8 Stunden. Die aktuelle Kapazität der Batterien wird im Display angezeigt.



Erscheint die nebenstehende Displayanzeige, sind die Batterien aufgeladen.

Blinkt die nebenstehende Displayanzeige, sind die Batterien erschöpft und Sie hören während eines Gesprächs einen Warnton.

Zum Laden der Batterien legen Sie den Handapparat mit dem Display nach oben oder nach unten auf die Basisstation. Während des Ladevorgangs blinkt im Display das Batteriesymbol und die Ladekontrollleuchte an der Basisstation leuchtet.

**AUDIOLINE**

**7**





## 2. INBETRIEBNAHME

**Hinweis:** Vor der ersten Inbetriebnahme müssen die Batterien für mindestens 12 Stunden geladen werden. Die aufladbaren Batterien unterliegen genau wie Ihre Autobatterie unvermeidlich einer gewissen Alterung. Allerdings können Sie auf diesen Alterungsprozess Einfluss nehmen, indem Sie die Batterien gewissermaßen "trainieren". Wenn Sie bei regelmässiger Benutzung Ihres Telefons die Batterien zyklisch aufladen und dann wieder "leer" telefonieren, bis die Anzeige  im Display blinkt, werden die Batterien gefordert und danken dies durch volle Leistungsfähigkeit und eine lange Lebensdauer. Dauerladung und Dauerentladung schaden dagegen sowohl der Kapazität wie auch der Lebensdauer der Batterien.

### 2.5 TON (MFV)- ODER IMPULS (IWV) - WAHLVERFAHREN

Dieses zukunftsweisende Merkmal ermöglicht Ihnen Ihr Telefon sowohl an den analogen Anschlüssen (IMPULS-Wahl) als auch an den digitalen Anschlüssen (TON-Wahl) zu betreiben. Das TON-Wahlverfahren ist wesentlich schneller als das IMPULS-Wahlverfahren, und bietet mehr Möglichkeiten.



**Hinweis:** Das Gerät ist werkseitig auf das Ton-Wahlverfahren eingestellt. Sollte Ihr DECT1000G nicht an Ihrem Anschluss funktionieren, erfahren Sie unter Punkt 5.4, wie Sie Ihr Telefon auf das IMPULS-Wahlverfahren einstellen können.

### 2.6 GÜRTELCLIP

Möchten Sie Ihr DECT1000G immer bei sich tragen, können Sie den beiliegenden Befestigungsclip benutzen, um den Handapparat z.B. an Ihrem Gürtel zu befestigen.

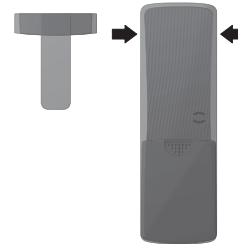



## 3. BEDIENUNG

### 3. BEDIENUNG

#### 3.1 DIE DISPLAYSYMBOLE

Das Display zeigt Ihnen alle wichtigen Funktion mit verschiedenen Symbolen an.



Symbol leuchtet: Die Verbindung zur Basisstation ist einwandfrei  
Symbol blinkt: Die Verbindung zum Handapparat ist unterbrochen. Es können keine Gespräche geführt werden.



Leuchtet: Es wird ein externes oder internes Gespräch geführt.  
Blinkt: Die Verbindung zur Basisstation ist nicht einwandfrei.



Aus: Der Handapparat ist ausgeschaltet  
Blinkt: Batterien sind aufgebraucht und es ertönt ein Warnsignal. Bitte den Handapparat laden.  
Leuchtet: Handapparat ist eingeschaltet.



Aus: Kein Programmiermodus  
Leuchtet: Der Handapparat befindet sich in einem Programmiermodus.



Aus: Tastatursperre ausgeschaltet  
Leuchtet: Tastatursperre eingeschaltet



Aus: Es wird kein externes Gespräch geführt.  
Leuchtet: Es wird ein externes Gespräch geführt.  
Blinkt: Es wird ein externes Gespräch signalisiert.



Aus: Es wird kein internes Gespräch geführt.  
Leuchtet: Es wird ein internes Gespräch geführt.  
Blinkt: Es wird ein internes Gespräch signalisiert.

#### 3.2 EIN- AUSSCHALTEN DES HANDAPPARATES

Wird der Handapparat nicht benötigt oder möchten Sie ungestört bleiben, können Sie mit der Taste  den Handapparat ein- oder ausschalten.

Ausschalten

Halten Sie die Taste  für ca. 2 Sekunden gedrückt. Die Displayanzeige erlischt und der Handapparat ist ausgeschaltet.

Einschalten

Halten Sie die Taste  für ca. 3 Sekunden gedrückt. Der Handapparat ist wieder eingeschaltet.

**ACHTUNG!** Das Einschalten lässt sich auch über einen PIN-Code schützen. So können Sie Ihre Telefon vor unerlaubter Benutzung schützen. Um diese Funktion zu aktivieren gehen Sie bitte zum Kapitel 4.9.

**AUDIOLINE**

**9**







## 3. BEDIENUNG

### 3.3 ANRUF ENTGEGENNEHMEN

Erreicht Sie ein Anruf, ertönt der Tonruf am Handapparat und an der Basisstation. Im Display blinkt die Anzeige **EXT**.

Nehmen Sie den Handapparat von der Basisstation oder drücken Sie die Gesprächstaste . Die Gesprächsanzeige des Handapparates und der Basisstation leuchten während des Gesprächs.



**Hinweis:** Erst wenn die Gesprächsanzeige  durchgehend leuchtet und nicht mehr blinkt, ist die Verbindung hergestellt. Zuvor gesprochene Silben werden nicht übertragen.

Um das Gespräch zu beenden, legen Sie den Handapparat zurück auf die Basisstation oder drücken Sie die Gesprächstaste  am Handapparat.

Ihr DECT1000G ist nun wieder bereit, Anrufe entgegenzunehmen.

### 3.4 ANRUF FÜHREN



1. Geben Sie die gewünschte Telefonnummer über das Tastenfeld ein. Die gedrückten Zahlen werden im Display angezeigt. Das Display kann maximal 16 Zahlen im Display anzeigen. Werden weitere Zahlen eingegeben, zeigt das Display nur die letzten 16 Zahlen an.

 **Hinweis:** Haben Sie eine falsche Zahl eingegeben, können Sie mit der Taste  die Telefonnummer komplett oder die Zahlen einzeln löschen. Durch kurzes Drücken werden die Zahlen einzeln gelöscht und durch längeres Festhalten wird die komplette Nummer im Display gelöscht.

2. Drücken Sie die Gesprächstaste  und die gewünschte Verbindung wird hergestellt.

 **Hinweis:** Sie können auch zuerst die Gesprächstaste drücken und erhalten damit das Freizeichen. Durch Eingabe der Zahlen Ihrer gewünschten Rufnummer wählt Ihr DECT1000G die Rufnummer direkt an. Eine Korrektur einzelner Zahlen der Rufnummer, wie oben erwähnt, ist bei dieser Form des Gesprächsaufbaus nicht möglich.

### 3.5 ANPASSEN DER HÖRERLAUTSTÄRKE

Hören Sie einen Gesprächspartner zu leise, können Sie die Hörerlautstärke verändern. Drücken Sie dazu während eines Gesprächs die Taste  für lauter und die Taste  für leiser.



### 3.6 MIKROFON IM HANDAPPARAT STUMMSCHALTEN

Mit der Taste  können Sie während eines Telefongesprächs das Mikrofon des Handapparates abschalten. So ist es möglich zu sprechen, ohne dass der Gesprächspartner Sie hört. Der Lautsprecher im Handapparat bleibt eingeschaltet, und Sie können den Gesprächspartner weiterhin verstehen.









### 3. BEDIENUNG





1. Drücken Sie einmal die Taste  während eines Gesprächs. Das Display zeigt die Anzeige "DISABLE". Sie hören Signaltöne und das Mikrofon ist abgeschaltet.
2. Um das Mikrofon wieder einzuschalten, drücken Sie erneut die Taste . Die Displayanzeige erlischt, die Signaltöne werden beendet und Sie können das Gespräch normal fortsetzen.



Hinweis: Um das Mikrofon nur kurzzeitig abschalten, halten Sie die Taste  solange gedrückt, bis Sie das Mikrofon wieder einschalten möchten.



#### 3.7 WAHLWIEDERHOLUNG

Die Wahlwiederholung nutzen Sie, wenn der angerufene Teilnehmer besetzt ist oder sich nicht meldet. Ihr DECT1000G speichert die 5 zuletzt gewählten Telefonnummern (max. 24 Zahlen). Durch mehrmaliges Drücken der Taste  werden Sie 5 zuletzt benutzten Telefonnummern im Display angezeigt. Mit der Gesprächstaste  wird die Nummer automatisch gewählt. Möchten Sie die Wahlwiederholung nicht nutzen, können Sie mit der Taste  diese Funktion wieder verlassen.

Weiterhin befindet sich im Menü der Punkt „REDIAL“. Auch hierrüber können Sie die gespeicherten Nummern der Wahlwiederholung abrufen. Drücken Sie dazu einmal die Taste . Im Display erscheint die Anzeige „REDIAL“ (Wahlwiederholung). Bestätigen Sie mit  und es wird die erste Nummer der Wahlwiederholung angezeigt. Mit den Tasten  und  können Sie sich nun die 5 zuletzt gewählten Telefonnummern ins Display holen und mit der Gesprächstaste  anwählen.

#### 3.8 TELEFONNUMMER SPEICHERN

In Ihrem Telefon lassen sich bis zu 10 Telefonnummern speichern, die Sie schnell mit wenigen Tasten abrufen können. Um diese Telefonnummern einzugeben, gehen Sie bitte wie folgt vor:

1. Drücken Sie einmal die Taste . Im Display erscheint die Meldung "STORE NUMBER".
2. Bestätigen Sie die Auswahl mit der Taste . Das Display zeigt den ersten Speicherplatz "0" an.
3. Mit den Tasten  und  können Sie sich nun einen Speicherplatz zwischen 0 und 9 aussuchen. Sind schon Telefonnummern eingegeben, werden die aktuell gespeicherten Nummern angezeigt. Jeder Speicherplatz kann durch Überschreiben jederzeit mit einer neuen Telefonnummer belegt werden.
4. Bestätigen Sie den ausgewählten Speicherplatz mit der Taste .
5. Geben Sie nun die gewünschte Telefonnummer ein. Eine bereits gespeicherte Nummer, wird durch mehrmaliges Drücken der Taste  gelöscht.
6. Bestätigen Sie die neue Telefonnummer mit der Taste . Sie hören einen Bestätigungston und das Display kehrt zur normalen Anzeige zurück.

**Wichtiger Tip! Call by Call** Mit Ihrem AUDIOLINE Telefon können Sie das Telefonieren über die privaten Telefonanbieter wesentlich vereinfachen. Speichern Sie nur die Zugangsnummern zu diesen privaten Anbietern und die eigentlichen Telefonnummern getrennt auf verschiedene Speicherplätze. Wählen Sie zuerst den Speicherplatz für den privaten Telefonanbieter und dann manuell die gewünschte Rufnummer.

**AUDIOLINE**

11





## 3. BEDIENUNG

### 3.9 GESPEICHERTE TELEFONNUMMER ABRUFEN

Um eine gespeicherte Telefonnummer zu wählen, gehen Sie bitte wie folgt vor:

1. Drücken Sie einmal die Taste . Im Display erscheint die auf dem Speicherplatz „0“ gespeicherte Telefonnummer.
2. Wählen Sie mit den Tasten oder den gewünschten Speicherplatz an oder benutzen Sie das Zahlenfeld zwischen 1-9,0 um eine gespeicherte Nummer anzuwählen.
3. Mit der Taste wird die Telefonnummer automatisch gewählt.

### 3.10 SONDERNUMMER EINGEBEN UND BENUTZEN

Das Speichern einer Sondernummer kann für verschiedene Funktionen genutzt werden. So können Sie z.B. die Zugangsnummer für Ihren bevorzugten privaten Netzanbieter speichern oder speichern Sie hier die Ortsvorwahl die Sie am häufigsten benötigen. Die gespeicherte Nummer lässt sich später durch Festhalten der Taste abrufen und wird mit der gewünschten normalen Telefonnummer ergänzt.

1. Drücken Sie zweimal die Taste . Im Display erscheint die Meldung "HANDSET SETUP".
2. Bestätigen Sie mit . Im Display erscheint die Anzeige "SELECT BASE".
3. Drücken Sie einmal die Taste . Das Display zeigt "DIAL OUT SEQ".
4. Bestätigen Sie und das Display zeigt die aktuell gespeicherte Nummer an. Wurde noch keine Nummer gespeichert, bleibt das Display leer.
5. Geben Sie die gewünschte Nummer (max. 8 Zahlen) ein. Bei dem Betrieb an Nebenstellenanlagen müssen Sie die Ziffer für die Amtsholung noch vor die Sondernummer setzen. Ist schon eine Nummer gespeichert, können Sie diese durch mehrmaliges Drücken der Taste löschen.
6. Bestätigen Sie die gewünschte Einstellung mit der Taste . Sie hören einen Bestätigungston und können die Programmierung durch Festhalten der Taste verlassen.

**Benutzen der Sondernummer:** Bevor Sie die gewünschte Telefonnummer wählen, drücken Sie für eine Sekunde die Taste . Das Display zeigt "-.". Wählen Sie nun die gewünschte Telefonnummer und drücken Sie die Gesprächstaste . Ihr Telefon wählt nun zuerst die eingespeicherte Sondernummer und dann nach einer kurzen Pause die gewählte Telefonnummer.

### 3.11 TASTATUR SCHÜTZEN

Tragen Sie den Handapparat öfter bei sich, können Sie die Tastatur sperren, damit nicht ungewollt Tasten gedrückt werden.

**Tastatursperre einschalten:** Drücken Sie nacheinander die Tasten und . Das Display zeigt das Symbol für die Tastatursperre.

**Tastatursperre ausschalten:** Um die Tastatursperre aufzuheben, drücken Sie wiederum die Tasten und . Das Symbol für die Tastatursperre erlischt und Sie können den Handapparat wieder normal benutzen.





## 3. BEDIENUNG

### 3.12 TEMPORÄRES AUSSCHALTEN DES TONRUFES

Erreicht Sie ein Anruf können Sie das Klingelsignal durch Drücken der Taste  für dieses eine eingehende Gespräch unterdrücken.

### 3.13 HANDAPPARAT SUCHEN (PAGING)

Wenn Sie sich nicht mehr erinnern können, wo Sie Ihren Handapparat liegen gelassen haben, genügt ein Druck auf die Taste **PAGE** der Basisstation. Sie werden Tonsignale des Handapparates hören und ihn so leicht wiederfinden.

### 3.14 TEMPORÄRE TONWAHL

Können Sie an Ihrem Telefonanschluss nur das IMPULS-Wählverfahren benutzen, brauchen Sie nicht auf die vielfältigen Möglichkeiten des TON-Wählverfahren (TON) zu verzichten. Beide Verfahren können mit diesem Telefon ideal kombiniert werden. So können Sie, z.B. nachdem Sie mit dem herkömmlichen IMPULS-Wählverfahren einen Anschluss gewählt haben, mit einfachen Tastendruck auf TON-Wählverfahren umschalten.

1. Wählen Sie wie gewohnt die gewünschte Telefonnummer.
2. Drücken Sie die Taste .

Nach einer kurzen Pause können Sie dann mit der Eingabe der Zahlen beginnen, um z.B. einen Anrufbeantworter zu aktivieren. Die Zahlen werden nun als Töne übertragen. Nach Beendigung jedes Gesprächs schaltet Ihr AUDIOLINE DECT1000G immer automatisch wieder auf das IMPULS-Wählverfahren um.











## 4. EINSTELLUNGEN FÜR DEN HANDAPPARAT

### 4. EINSTELLUNGEN FÜR DEN HANDAPPARAT

Während der Programmierung können Sie jeden Vorgang durch längeres Festhalten der Taste  abbrechen. Entstehen während der Programmierung Pausen von über 15 Sekunden, wird die Programmierung abgebrochen.











#### 4.1 TASTENKLICK

Jeder Tastendruck wird vom DECT1000G mit einem Tastenклик bestätigt. Der Tastenклик kann ein- oder ausgeschaltet werden.

1. Drücken Sie zweimal die Taste . Im Display erscheint die Meldung "HANDSET SETUP".
2. Bestätigen Sie mit . Im Display erscheint die Anzeige „SELECT BASE“.
3. Drücken Sie zweimal die Taste . Im Display erscheint die Meldung "TONES".
4. Bestätigen Sie wiederum mit  und das Display zeigt die Anzeige „BEEP“.
5. Drücken Sie noch einmal  und das Display zeigt die aktuelle Einstellung an.  
Yes = Ja = Tastenклик eingeschaltet  
No = Nein = Tastenклик ausgeschaltet
6. Mit den Taste  und  können Sie zwischen "yes" und "no" wechseln.
7. Bestätigen Sie die gewünschte Einstellung mit der Taste . Sie hören einen Bestätigungston und können durch Festhalten der Taste  die Programmierung verlassen.

#### 4.2 TONRUF FÜR EINGEHENDE INTERNE GESPRÄCHE EINSTELLEN

Damit Sie bei der Benutzung von mehreren Handapparaten externe und interne Gespräche besser unterscheiden können, kann sich Ihr Handapparat mit fünf verschiedenen Tonruf-Melodien melden, wenn Sie ein interner Anruf erreicht.

1. Drücken Sie zweimal die Taste . Im Display erscheint die Meldung "HANDSET SETUP".
2. Bestätigen Sie mit . Im Display erscheint die Anzeige "SELECT BASE".
3. Drücken Sie zweimal die Taste . Im Display erscheint die Meldung "TONES".
4. Bestätigen Sie wiederum mit  und das Display zeigt die Anzeige „BEEP“.
5. Drücken Sie einmal die Taste . Das Display zeigt "INT RING PAT".
6. Bestätigen Sie  und das Display zeigt die aktuelle Einstellung als Zahl zwischen 1 und 5 an. Zusätzlich hören Sie den aktuell eingestellten Tonruf.
7. Mit den Tasten  und  können Sie nun eine der fünf möglichen Melodien einstellen.
8. Bestätigen Sie die gewünschte Einstellung mit der Taste . Sie hören einen Bestätigungston und können durch Festhalten der Taste  die Programmierung verlassen.





## 4. EINSTELLUNGEN FÜR DEN HANDAPPARAT

### 4.3 TONRUF FÜR EINGEHENDE EXTERNE GESPRÄCHE EINSTELLEN

Ihr Handapparat kann sich mit fünf verschiedenen Tonruf-Melodien melden, wenn Sie ein externes Gespräch erreicht.

1. Drücken Sie zweimal die Taste . Im Display erscheint die Meldung "HANDSET SETUP".
2. Bestätigen Sie mit . Im Display erscheint die Anzeige "SELECT BASE".
3. Drücken Sie zweimal die Taste . Im Display erscheint die Meldung "TONES".
4. Bestätigen Sie mit und das Display zeigt „BEEP“.
5. Drücken Sie zweimal die Taste . Das Display zeigt "ENT RING PAT".
6. Bestätigen Sie mit und das Display zeigt die aktuelle Einstellung als Zahl zwischen 1 und 5 an. Zusätzlich hören Sie den aktuell eingestellten Tonruf.
7. Mit den Tasten und können Sie nun eine der fünf möglichen Melodien einstellen.
8. Bestätigen Sie die gewünschte Einstellung mit der Taste . Sie hören einen Bestätigungston und können durch Festhalten der Taste die Programmierung verlassen.

### 4.4 TONRUF FÜR GESPRÄCHE NACH VERSUCHTER WEITERLEITUNG

Besitzen Sie mehrere Handapparate können Sie Gespräche an andere Handapparate weiterleiten. Wurde ein Gespräch an einen anderen Handapparat weitergeleitet und nicht entgegengenommen, wird das Gespräch wieder am ursprünglichen Handapparat signalisiert. Damit Sie auch dieses Gespräche akustisch unterscheiden können, kann sich Ihr Handapparat mit fünf verschiedenen Tonruf-Melodien melden.

1. Drücken Sie zweimal die Taste . Im Display erscheint die Meldung "HANDSET SETUP".
2. Bestätigen Sie mit . Im Display erscheint die Anzeige "SELECT BASE".
3. Drücken Sie zweimal die Taste . Im Display erscheint die Meldung "TONES".
4. Bestätigen Sie mit und das Display zeigt „BEEP“.
5. Drücken Sie dreimal die Taste . Das Display zeigt "CALL BAC RING".
6. Bestätigen Sie und das Display zeigt die aktuelle Einstellung als Zahl zwischen 1 und 5 an. Zusätzlich hören Sie den aktuell eingestellten Tonruf.
7. Mit den Tasten und können Sie nun eine der fünf möglichen Melodien einstellen.
8. Bestätigen Sie die gewünschte Einstellung mit der Taste . Sie hören einen Bestätigungston und können durch Festhalten der Taste die Programmierung verlassen.

### 4.5 LAUTSTÄRKE DES TONRUFES EINSTELLEN

Über den Handapparat können Sie die Lautstärke des Tonrufs für den Handapparat einstellen oder ganz abschalten.

1. Drücken Sie zweimal die Taste . Im Display erscheint die Meldung "HANDSET SETUP".
2. Bestätigen Sie mit . Im Display erscheint die Anzeige "SELECT BASE".
3. Drücken Sie zweimal die Taste . Im Display erscheint die Meldung "TONES".

**AUDIOLINE**

15





## 4. EINSTELLUNGEN FÜR DEN HANDAPPARAT

4. Bestätigen Sie mit **OK** und das Display zeigt „BEEP“.
5. Drücken Sie einmal die Taste . Das Display zeigt „RING LEVEL.“.
6. Bestätigen Sie **OK** und das Display zeigt die aktuelle Einstellung als Zahl zwischen 1 und 6 an. Zusätzlich hören Sie die eingestellte Lautstärke.
7. Mit den Tasten und können Sie nun eine der sechs möglichen Lautstärkestufen einstellen.
8. Bestätigen Sie die gewünschte Einstellung mit der Taste **OK**. Sie hören einen Bestätigungston und können durch Festhalten der Taste die Programmierung verlassen.

### 4.6 DISPLAYANZEIGEN

Im Display können verschiedene Informationen während oder nach einem Gespräch angezeigt werden.

1. Drücken Sie zweimal die Taste . Im Display erscheint die Meldung „HANDSET SETUP“.
2. Bestätigen Sie mit **OK**. Im Display erscheint die Anzeige „SELECT BASE“.
3. Drücken Sie dreimal die Taste . Das Display zeigt „DISP INFO“.
4. Bestätigen Sie **OK** und das Display zeigt die aktuelle Einstellung an.

DISPLAY	= Das Display zeigt nur die gewählte Telefonnummer an.
NUMBER	= Das Display zeigt die verbrauchten Einheiten an.
CALL PRICE	= Das Display zeigt die Gebühren in DM an. Zur Anzeige der Gebühren beachten Sie bitte die Hinweise im Kapitel 5.7.
TIME	= Das Display zeigt die aktuelle Gesprächsdauer an.

5. Mit den Tasten und können Sie nun eine der möglichen Anzeigen einstellen.
6. Bestätigen Sie die gewünschte Einstellung mit der Taste **OK**. Sie hören einen Bestätigungston und können durch Festhalten der Taste die Programmierung verlassen.

### 4.7 BABYRUF EINSCHALTEN UND BENUTZEN

Der Druck auf eine beliebige Taste des Handapparates bewirkt die Anwahl einer bestimmten Rufnummer.

1. Drücken Sie zweimal die Taste . Im Display erscheint die Meldung „HANDSET SETUP“.
2. Bestätigen Sie mit **OK**. Im Display erscheint die Anzeige „SELECT BASE“.
3. Drücken Sie zweimal die Taste . Das Display zeigt „BABY CALL NO“.
4. Bestätigen Sie **OK**.
5. Geben Sie nun über das Zahlenfeld die gewünschte Telefonnummer für den Babyruf ein. Falsch eingegebene Zahlen können durch mehrmaliges Drücken der Taste wieder gelöscht werden.
6. Bestätigen Sie die gewünschte Telefon mit der Taste **OK**. Sie hören einen Bestätigungston und das Display zeigt die Anzeige „BABY CALL“.

Durch die Betätigung einer beliebigen Taste wird die gespeicherte Nummer sofort gewählt.





## 4. EINSTELLUNGEN FÜR DEN HANDAPPARAT









### Babyruf ausschalten

Um den Babyruf wieder auszuschalten, gehen Sie wie folgt vor:









1. Halten Sie die Taste  für ca. zwei Sekunden gedrückt. Das Display zeigt "PIN CODE \_\_\_\_".
2. Geben Sie nun den PIN-Code für den Handapparat ein (Werkseinstellung 0 0 0 0).
3. Bei richtiger Eingabe des PIN-Codes hören Sie einen Bestätigungston und der Handapparat kehrt zur normalen Anzeige zurück.

### 4.8 ÄNDERN DES PIN-CODES

Einige wichtige Funktionen sind vor unerlaubter Benutzung mit einem PIN-Code geschützt. Dazu gehören das Zurücksetzen des Handapparates (RESET) und die An- und Abmeldung des Handapparates. Die Werkseinstellung ist "0 0 0 0".

1. Drücken Sie zweimal die Taste . Im Display erscheint die Meldung "HANDSET SETUP".
2. Bestätigen Sie mit . Im Display erscheint die Anzeige SELECT BASE.
3. Drücken Sie fünfmal die Taste . Das Display zeigt "PIN CODE".
4. Bestätigen Sie mit . Das Display zeigt "PIN STATUS".
5. Drücken Sie einmal die Taste . Das Display zeigt "CHANGE PIN CODE".
6. Bestätigen Sie mit . Das Display zeigt "PINCODE \_ \_ \_ \_".
7. Geben Sie nun über das Zahlenfeld den aktuellen PIN-Code ein, z.B. 0 0 0 0 für die Werkseinstellung.
8. Das Display zeigt bei richtiger PIN-Code-Eingabe die Meldung "NEW PIN". Geben Sie nun den neuen gewünschte PIN-Code ein.
9. Bestätigen Sie mit . Das Display zeigt "VER PIN".
10. Geben Sie nun als Kontrolle den neuen PIN-Code noch einmal ein.
11. Bestätigen Sie die gewünschte Einstellung mit der Taste . Sie hören einen Bestätigungston und können durch Festhalten der Taste  die Programmierung verlassen.

 **ACHTUNG! Sollten Sie Ihren PIN-Code einmal vergessen haben, können Sie mit einer Sonderfunktion die Werkseinstellung "0 0 0 0" wieder herstellen. Möchten Sie den PIN-Code benutzen, sollten Sie die nachfolgenden Informationen vor unerlaubtem Lesen schützen.**

1. Drücken Sie zweimal die Taste . Im Display erscheint die Meldung "HANDSET SETUP".
2. Bestätigen Sie mit . Im Display erscheint die Anzeige SELECT BASE.
3. Drücken Sie fünfmal die Taste . Das Display zeigt "PIN CODE".
4. Bestätigen Sie mit . Das Display zeigt "PIN STATUS".
5. Drücken Sie einmal die Taste . Das Display zeigt "CHANGE PIN".
6. Bestätigen Sie mit . Das Display zeigt "PINCODE \_ \_ \_ \_".
7. Geben Sie nun über das Zahlenfeld den Code „2 0 0 2“ ein.
8. Das Display zeigt die Meldung "NEW PIN". Geben Sie nun erneut den neuen PIN-Code „2 0 0 2“ ein.
9. Bestätigen Sie mit . Das Display zeigt "VER PIN".
10. Geben Sie nun noch einmal den PIN-Code „2 0 0 2“ ein.
11. Bestätigen Sie die gewünschte Einstellung mit der Taste . Sie hören einen Bestätigungston und können durch Festhalten der Taste  die Programmierung verlassen. Der PIN-Code wurde nun wieder auf die Werkseinstellung „0 0 0 0“ eingestellt.

**AUDIOLINE**

17





## 4. EINSTELLUNGEN FÜR DEN HANDAPPARAT

### 4.9 EINSCHALTEN DES HANDAPPARATES ÜBER PIN-CODE

Das Einschalten des Handapparates lässt sich über einen PIN-Code schützen. So können Sie Ihr Telefon vor unerlaubter Benutzung schützen. Die Werkseinstellung des PIN-Codes ist "0 0 0 0" und kann wie im Kapitel 4.8 jederzeit geändert werden.

1. Drücken Sie zweimal die Taste . Im Display erscheint die Meldung "HANDSET SETUP".
2. Bestätigen Sie mit . Im Display erscheint die Anzeige "SELECT BASE".
3. Drücken Sie fünfmal die Taste . Das Display zeigt "PIN CODE".
4. Bestätigen Sie mit und das Display zeigt „PIN STATUS“
5. Bestätigen Sie mit . Das Display zeigt die aktuelle Einstellung "YES" (ja) oder "NO" (nein) an.
6. Mit der oder -Taste können Sie zwischen "YES" oder "NO" umschalten.

YES = JA = Zum Einschalten des Handapparates wird der PIN-Code benötigt.

NO = NEIN = Zum Einschalten des Handapparates wird **kein** PIN-Code benötigt.

7. Bestätigen Sie die gewünschte Einstellung mit der Taste und sie hören einen Bestätigungston.

### 4.10 ZURÜCKSETZEN DES HANDAPPARATES (RESET)

Mit dieser Funktion kann an einem Handapparat ein Reset durchgeführt werden. Dadurch werden die Werkseinstellungen wieder zurückgeholt und andere Daten gelöscht.

Auf Werkseinstellungen werden zurückgesetzt:		Gelöscht werden:
Tastenklick	EIN	10 Speicherplätze
Tonruf für interne Gespräche	1	Speicher der Wahlwiederholung
Tonruf für externe Gespräche	1	
Tonruf für eingehende interne		
Gespräche nach versuchter Weiterleitung	1	<b>Keinen Einfluss hat der Reset:</b>
Lautstärke des Tonrufes	6	PIN-Code des Handapparates
Sondernummer	keine	Anmeldung des Handapparates an eine Basisstation
Displayanzeige	Telefonnummer	Auswahl der Basisstation
Babyruf	aus	

1. Drücken Sie zweimal die Taste . Im Display erscheint die Meldung "HANDSET SETUP".
2. Bestätigen Sie mit . Im Display erscheint die Anzeige "SELECT BASE".
3. Drücken Sie sechsmal die Taste . Das Display zeigt "RESET PHONE".
4. Bestätigen Sie mit . Das Display zeigt die Einstellung "NO" (nein) an.
5. Mit der oder -Taste können Sie zwischen "YES" oder "NO" umschalten.

YES = JA = Der Reset wird durchgeführt

NO = NEIN = Der Reset wird nicht durchgeführt.

6. Bestätigen Sie die gewünschte Einstellung mit der Taste . Sie hören einen Bestätigungston und das Display kehrt zur normalen Anzeige zurück.





## 5. EINSTELLUNGEN FÜR DIE BASISSTATION

### 5. EINSTELLUNGEN FÜR DIE BASISSTATION

#### 5.1 LAUTSTÄRKE DES TONRUFES AN DER BASISSTATION EINSTELLEN

Die Lautstärke des Tonrufs an der Basisstation lässt sich in drei Stufen einstellen.

1. Drücken Sie zweimal die Taste . Im Display erscheint die Meldung "BASE SETUP".
2. Bestätigen Sie mit . Im Display erscheint die Anzeige "SYSTEM CODE \_\_\_\_".
3. Geben Sie nun den SYSTEM-Code der Basisstation ein. Werkseinstellung "1 2 3 4".
4. Nach erfolgreicher Eingabe zeigt das Display die Meldung "CALLTARIFF".
5. Drücken Sie einmal die Taste . Das Display zeigt "RINGER VOL".
6. Bestätigen Sie und das Display zeigt die aktuelle Einstellung an.
7. Wählen Sie mit oder die gewünschte Lautstärke aus.

OFF = aus  
LOW = leise  
MEDIUM = mittel  
HIGH = laut

8. Bestätigen Sie die gewünschte Einstellung mit der Taste . Sie hören einen Bestätigungston und können durch Festhalten der Taste die Programmierung verlassen.

#### 5.2 TONRUF AN DER BASISSTATION EINSTELLEN

Die Basisstation kann sich mit fünf verschiedenen Tonruf-Melodien melden, wenn Sie ein Gespräch erreicht.

1. Drücken Sie zweimal die Taste . Im Display erscheint die Meldung "BASE SETUP".
2. Bestätigen Sie mit . Im Display erscheint die Anzeige "SYSTEM CODE \_\_\_\_".
3. Geben Sie nun den SYSTEM-Code der Basisstation ein. Werkseinstellung "1 2 3 4".
4. Nach erfolgreicher Eingabe zeigt das Display die Meldung "CALLTARIFF".
5. Drücken Sie zweimal die Taste . Das Display zeigt "RING PATTERN".
6. Bestätigen Sie und das Display zeigt die aktuelle Einstellung an.
7. Wählen Sie mit oder eine der fünf möglichen Tonruf-Melodien aus.
8. Bestätigen Sie die gewünschte Einstellung mit der Taste . Sie hören einen Bestätigungston und können durch Festhalten der Taste die Programmierung verlassen.

























## 5. EINSTELLUNGEN FÜR DIE BASISSTATION

### 5.3 WAHLSPERREN EINRICHTEN

Mit der Wahlsperre können Sie Ihr Telefon vor unerlaubtem Telefonieren schützen. So ist es möglich den Handapparat für gebührenpflichtige Rufnummern "0190" zu sperren oder sperren Sie eine ganze Vorwahl oder Auslandsgespräche. Es lassen Sie bis zu 10 verschiedene Nummern mit maximal 8 Stellen speichern. Bei der Verwendung von mehreren Handapparaten lässt sich jeder Handapparat einzeln auf die gesperrten Nummern aktivieren. Als Besonderheit lassen sich 5 Telefonnummern mit maximal 24 Stellen wieder freigeben. So können Sie trotz einer gesperrten Vorwahl eine bestimmte Telefonnummer mit dieser Vorwahl freigeben.

#### Wahlsperre einrichten

1. Drücken Sie zweimal die Taste . Im Display erscheint die Meldung "BASE SETUP".
2. Bestätigen Sie mit . Im Display erscheint die Anzeige "SYSTEMCODE \_\_\_\_".
3. Geben Sie nun den SYSTEM-Code der Basisstation ein. Werkseinstellung "1 2 3 4".
4. Nach erfolgreicher Eingabe zeigt das Display die Meldung "CALLTARIF".
5. Drücken Sie viermal die Taste . Das Display zeigt "CALL BARRING".
6. Bestätigen Sie  und das Display zeigt die aktuelle Meldung "BAR HANDSET" an.
7. Drücken Sie einmal die Taste . Das Display zeigt "NUMBERS".
8. Bestätigen Sie mit  und das Display zeigt die erste der gesperrten Nummern an.
9. Mit den Tasten  und  können die 10 möglichen Speicherplätze angewählt werden.
10. Geben Sie nun über das Zahlenfeld die gewünschte Nummer, die Sie sperren möchten, ein. Korrekturen können mit der Taste  vorgenommen werden. Mit den Tasten  und  können sofort weitere Speicherplätze zur Eingabe angewählt werden. Schon belegte Speicherplätze können durch mehrmaliges Drücken der Taste  gelöscht werden.
11. Haben Sie die Eingabe der zu sperrenden Nummern abgeschlossen, bestätigen Sie mit . Das Display zeigt "NUMBERS".
12. Möchten Sie nun wieder einzelne Telefonnummern wieder freigeben, drücken Sie einmal die Taste  und bestätigen Sie mit . Möchten Sie keine weiteren Einstellungen vornehmen, verlassen Sie die Programmierung durch dreimaliges Drücken der Taste .
13. Mit den Tasten  und  können die 5 möglichen Speicherplätze angewählt werden, mit denen Sie wieder einzelne Rufnummern freigeben können..
14. Geben Sie nun über das Zahlenfeld die gewünschte Nummer, die Sie wieder freigeben möchten, ein. Korrekturen können mit der Taste  vorgenommen werden. Mit den Tasten  und  können sofort weitere Speicherplätze zur Eingabe angewählt werden. Schon belegte Speicherplätze können durch mehrmaliges Drücken der Taste  gelöscht werden.
15. Bestätigen Sie die gewünschte Einstellung mit der Taste .
16. Durch dreimaliges Drücken der Taste  gelangen Sie wieder zum Hauptdisplay.



## 5. EINSTELLUNGEN FÜR DIE BASISSTATION

### Wahlsperre ein- ausschalten

1. Drücken Sie zweimal die Taste . Im Display erscheint die Meldung "BASE SETUP".
2. Bestätigen Sie mit . Im Display erscheint die Anzeige "SYSTEMCODE \_\_\_\_".
3. Geben Sie nun den SYSTEM-Code der Basisstation ein. Werkseinstellung "1 2 3 4".
4. Nach erfolgreicher Eingabe zeigt das Display die Meldung "CALLTARIF".
5. Drücken Sie viermal die Taste . Das Display zeigt "CALL BARRING".
6. Bestätigen Sie und das Display zeigt die aktuelle Meldung "BAR HANDSET" an.
7. Bestätigen Sie mit und im Display erscheint die Meldung "HS xxxxxx".
8. Durch mehrmaliges Drücken der entsprechenden Zahlen 1 bis 8 kann die Wahlsperre für jeden der 8 möglichen Handapparate ein- oder ausgeschaltet werden.
9. Bestätigen Sie die Einstellung mit der Taste .
10. Durch dreimaliges Drücken der Taste gelangen Sie wieder zum Hauptdisplay.

### 5.4 TON- (MFV) ODER IMPULS (IWV) - WAHLVERFAHREN - T-NET

Dieses Merkmal, ermöglicht Ihnen Ihr Telefon sowohl an den analogen Vermittlungsstellen (PULS/IWV) als auch an den neuen digitalen Vermittlungsstellen (TON/MFV) zu betreiben. Als Werkseinstellung ist das Ton- (MFV) Wahlverfahren eingestellt.

1. Drücken Sie zweimal die Taste . Im Display erscheint die Meldung "BASE SETUP".
2. Bestätigen Sie mit . Im Display erscheint die Anzeige "SYSTEMCODE \_\_\_\_".
3. Geben Sie nun den SYSTEM-Code der Basisstation ein. Werkseinstellung "1 2 3 4".
4. Nach erfolgreicher Eingabe zeigt das Display die Meldung "CALLTARIF".
5. Drücken Sie viermal die Taste . Das Display zeigt "LINE SETTING".
6. Bestätigen Sie mit und das Display zeigt die aktuelle Einstellung an.
7. Wählen Sie mit oder eine der folgenden Möglichkeiten aus:

DTMF BREAK	= Ton-Wahlverfahren = MFV mit ERDE
DTMF FLASH	= Ton-Wahlverfahren = MFV mit FLASH
PULSE BREAK	= Impuls-Wahlverfahren = IWV mit ERDE

**Hinweis:** Möchten Sie die T-Net Funktionen der DEUTSCHEN TELEKOM nutzen, wird der Wahlverfahren "DTMF FLASH" benötigt. Ansonsten werden die Einstellungen FLASH und ERDE nur bei der Verwendung an Nebenstellenanlagen benötigt.

8. Bestätigen Sie die gewünschte Einstellung mit der Taste . Sie hören einen Bestätigungston und können durch Festhalten der Taste die Programmierung verlassen.



## 5. EINSTELLUNGEN FÜR DIE BASISSTATION

### 5.5 SYSTEM-CODE DER BASISSTATION ÄNDERN

Alle Funktionen der Basisstation sind vor unerlaubter Benutzung mit einem SYSTEM-Code geschützt. Die Werkseinstellung ist "1 2 3 4".

1. Drücken Sie zweimal die Taste . Im Display erscheint die Meldung "BASE SETUP".
2. Bestätigen Sie mit **OK**. Im Display erscheint die Anzeige "SYSTEMCODE \_\_\_\_".
3. Geben Sie nun den SYSTEM-Code der Basisstation ein. Werkseinstellung "1 2 3 4".
4. Nach erfolgreicher Eingabe zeigt das Display die Meldung "CALLTARIF".
5. Drücken Sie zweimal die Taste . Das Display zeigt "CHANGE PIN".
6. Bestätigen Sie mit **OK**. Das Display zeigt "OLD PIN \_\_\_\_".
7. Geben Sie nun über das Zahlenfeld den aktuellen PIN-Code ein, z.B. 1 2 3 4 für die Werkseinstellung.
8. Das Display zeigt bei richtiger PIN-Code-Eingabe die Meldung "NEW PIN". Geben Sie nun den neuen gewünschte PIN-Code ein.
9. Bestätigen Sie mit **OK**. Das Display zeigt "VER PIN".
10. Geben Sie nun als Kontrolle den neuen PIN-Code noch einmal ein.
11. Bestätigen Sie die gewünschte Einstellung mit der Taste **OK**. Sie hören einen Bestätigungston und können durch Festhalten der Taste die Programmierung verlassen.



**ACHTUNG!** Sollten Sie den SYSTEM-Code der Basisstation einmal vergessen haben, können Sie mit einer Sonderfunktion die Werkseinstellung "1 2 3 4" wieder herstellen. Bei diesem Vorgang werden alle Daten der Basisstation gelöscht. Alle Handapparate müssen erneut angemeldet werden.

**Um den PIN-Code wieder auf die Werkeinstellung „1 2 3 4“, zurückzusetzen, halten Sie die Taste „PAGE“ der Basisstation für 30 Sekunden bis zu einem Signalton gedrückt.**

### 5.6 RESET DER BASISSTATION

Mit dieser Funktion kann ein Reset der Basisstation durchgeführt werden. Dadurch werden die Werkseinstellungen wieder zurückgeholt und andere Daten gelöscht.

Auf Werkseinstellungen werden zurückgesetzt:		Keinen Einfluss hat der Reset auf:
Lautstärke des Tonrufes an der Basisstation	laut	PIN-Code der Basisstation
Tonruf der Basisstation	1	Anmeldung der Handapparate
Signalisierung von externen Gesprächen	alle	
Wählpause	3 Sek.	
Amtskennziffer	keine	
Wahlsperrern	keine	
Ausnahmenummern	keine	

1. Drücken Sie zweimal die Taste . Im Display erscheint die Meldung "BASE SETUP".
2. Bestätigen Sie mit **OK**. Im Display erscheint die Anzeige "SYSTEMCODE \_\_\_\_".
3. Geben Sie nun den PIN-Code der Basisstation ein. Werkseinstellung "1 2 3 4".
4. Nach erfolgreicher Eingabe zeigt das Display die Meldung "CALLTARIF".
5. Drücken Sie einmal die Taste . Das Display zeigt "RESET BASE".
6. Bestätigen Sie mit **OK**. Das Display zeigt „ARE YOU SURE“.





## 5. EINSTELLUNGEN FÜR DIE BASISSTATION

- Bestätigen Sie mit der Taste **OK** um den Reset durchzuführen oder brechen Sie den Vorgang mit der Taste **⊗** ab.
- Durch Festhalten der Taste **⊗** können Sie die Programmierung verlassen.

### 5.7 GEBÜHRENWERT EINSTELLEN

Im Telefonnetz der Deutschen Telekom können die Gebühreninformationen eines Gesprächs übertragen werden. Ob diese Funktion an Ihrem Anschluss möglich ist, erfahren Sie unter der Servicenummer der Deutschen Telekom. Ob die Gebühreninformationen auch von privaten Anbietern übertragen werden, erfahren Sie bei den jeweiligen Netzbetreibern. Für die Anzeige der Gebühren, muss der Wert für eine Einheit vorher eingegeben werden.

- Drücken Sie zweimal die Taste **▼**. Im Display erscheint die Meldung "BASE SETUP".
- Bestätigen Sie mit **OK**. Im Display erscheint die Anzeige "SYSTEMCODE \_\_\_\_".
- Geben Sie nun den PIN-Code der Basisstation ein. Werkseinstellung "1 2 3 4".
- Nach erfolgreicher Eingabe zeigt das Display die Meldung "CALLTARIF".
- Bestätigen Sie mit **OK**. Das Display zeigt die Einstellung "TARIFF XX.XX" an. Ist bereits ein Wert für die Einheit eingegeben, erscheint hier der Betrag (z.B. 00.12).
- Über die Tastatur können Sie nun einen Wert für die Einheit eingeben (z.B. 0012 für 12 Pfennig).
- Bestätigen Sie die gewünschte Einstellung mit der Taste **OK**. Sie hören einen Bestätigungston und können durch Festhalten der Taste **⊗** die Programmierung verlassen.

### 5.8 GEBÜHRENZÄHLER AUF NULL ZURÜCKSETZEN

Die insgesamt verbrauchten Gebühren jedes einzelnen Gesprächs werden zusammenaddiert und gespeichert. Um diese Anzeige wieder zu löschen und mit Null zu beginnen, gehen Sie bitte wie folgt vor:

- Drücken Sie zweimal die Taste **▼**. Im Display erscheint die Meldung "BASE SETUP".
- Bestätigen Sie mit **OK**. Im Display erscheint die Anzeige "SYSTEMCODE \_\_\_\_".
- Geben Sie nun den PIN-Code der Basisstation ein. Werkseinstellung "1 2 3 4".
- Nach erfolgreicher Eingabe zeigt das Display die Meldung "CALLTARIF".
- Bestätigen Sie mit **OK**. Das Display zeigt den aktuell eingestellten Wert je Einheit an.
- Drücken Sie einmal die Taste **▲** und Sie sehen in der linken Displayhälfte die insgesamt verbrauchten Gebühren. In der rechten Hälfte werden die Gebühren des letzten Gesprächs angezeigt. Ist kein Wert für eine Einheit eingegeben, zeigt das Display jeweils die verbrauchten Einheiten an.
- Drücken Sie einmal die Taste **▲** und Sie sehen die Displayanzeige „DELETE CHARGE“.
- Bestätigen Sie mit der Taste **OK**.
- Mit den Tasten **▲** und **▼** können Sie zwischen „NO“ und „YES“ wählen.

NO = Gebührenzähler wird nicht zurückgesetzt.  
YES = Gebührenzähler wird auf null zurückgesetzt und Sie beginnen wieder bei Null.

- Bestätigen Sie die gewünschte Einstellung mit der Taste **OK**. Sie hören einen Bestätigungston und können durch Festhalten der Taste **⊗** die Programmierung verlassen.

**AUDIOLINE**

**23**





## 6. MEHRERE HANDAPPARATE

### 6. MEHRERE HANDAPPARATE

Sie haben die Möglichkeit Ihr DECT 1000G zu einer Telefonanlage mit bis zu 8 verschiedenen Handapparaten zu erweitern.

#### 6.1 WEITERE HANDAPPARATE INSTALLIEREN UND EINRICHTEN

##### 6.1.1 Handapparate anmelden

Möchten Sie einen neuen Handapparat Ihrem Telefonsystem hinzufügen, befolgen Sie bitte die folgenden Anweisungen.



**Hinweis:** Haben Sie einen neuen Handapparat erworben, bauen Sie bitte die aufladbaren Batterien ein und laden Sie den Handapparat für 12 Stunden auf der Basisstation oder in einer Ladestation bevor Sie mit dem Anmelden beginnen.

1. Halten Sie die Taste "PAGE" an der Basisstation gedrückt, bis Sie einen Signalton hören.
2. Drücken Sie zweimal die Taste . Im Display erscheint die Meldung "HANDSET SETUP".
3. Bestätigen Sie mit **OK**. Im Display erscheint die Anzeige "SELECT BASE".
4. Drücken Sie dreimal die Taste . Das Display zeigt "REGISTER".
5. Bestätigen Sie **OK**. Das Display zeigt „REGISTER HANDSET“.
6. Bestätigen Sie **OK** und der Handapparat sucht nach einer Basisstation.
7. Nachdem der Handapparat eine Basisstation gefunden hat, wird der Code der Basisstation im Display angezeigt. Bestätigen Sie den Code mit der Taste **OK**.
8. Geben Sie nun den PIN-Code der Basisstation ein (Werkseinstellung 1 2 3 4) und bestätigen Sie mit **OK**.
9. Geben Sie jetzt die Nummer des Handapparates zwischen 1 und 8 ein. Möchten Sie z.B. einen zweiten Handapparat anmelden, wählen Sie bitte die Nummer 2. Der erste Handapparat muss immer mit der Nummer 1 angemeldet werden.
10. Bestätigen Sie die Eingabe mit **OK**. Der Handapparat wird angemeldet und das Display zeigt nach kurzer Zeit die Nummer des Handapparates im Display an.

##### 6.1.2 Handapparate abmelden

Möchten Sie einen Handapparat von der Basisstation abmelden, gehen Sie wie folgt vor:

1. Drücken Sie zweimal die Taste . Im Display erscheint die Meldung "HANDSET SETUP".
2. Bestätigen Sie mit **OK**. Im Display erscheint die Anzeige "SELECT BASE".
3. Drücken Sie dreimal die Taste . Das Display zeigt "REGISTER".
4. Bestätigen Sie mit **OK** und im Display erscheint „REGISTER HANDSET“.
5. Drücken Sie einmal die Taste . Das Display zeigt "DEREGISTER".





## 6. MEHRERE HANDAPPARATE

6. Bestätigen Sie **OK** und wählen Sie mit den Tasten  oder  die gewünschte Einstellung:

No = der Handapparat wird nicht abgemeldet  
Yes = der Handapparat wird abgemeldet





7. Bestätigen Sie die Auswahl mit der Taste **OK**. Sie hören einen Bestätigungston und der Handapparat wurde von der Basisstation abgemeldet. Im Display blinkt das Antennen-Symbol.



**Hinweis:** Im Menü "BASISSTATION" können Sie auch mehrere Handapparate gleichzeitig abmelden. Bitte gehen Sie im Menü "BASE SETUP" auf die Funktion "DEREGISTER" und bestätigen Sie mit "OK". Nun werden alle angemeldeten Handapparate im Display angezeigt. Durch mehrmaliges Drücken der entsprechenden Taste 1 bis 8, können die Handapparate zum Abmelden ausgewählt werden. Das Display zeigt in diesem Fall nicht die Nummer des Handsets sondern ein "t". Bestätigen Sie mit "OK" und alle vorher selektierten Handapparate sind abgemeldet.

### 6.1.3 Signalisierung von externen Gesprächen

Benutzen Sie mehrere Handapparate können Sie bestimmen, wie externe Gespräche an den verschiedenen Handapparaten signalisiert werden. So können Sie z. B. festlegen ob alle Handapparate gleichzeitig klingeln oder nur der Handapparat Nr. 1.

1. Drücken Sie zweimal die Taste . Im Display erscheint die Meldung "BASE SETUP".
2. Bestätigen Sie mit **OK**. Im Display erscheint die Anzeige "SYSTEM CODE \_\_\_\_".
3. Geben Sie nun den PIN-Code der Basisstation ein. Werkseinstellung "1 2 3 4".
4. Nach erfolgreicher Eingabe zeigt das Display die Meldung "CALLTARIFF".
5. Drücken Sie dreimal die Taste . Das Display zeigt "RING MODES".
6. Bestätigen Sie **OK** und das Display zeigt „RING ORDER“.
7. Bestätigen Sie mit **OK** und das Display zeigt Ihnen die aktuelle Einstellung.
8. Wählen Sie mit  oder  die gewünschte Einstellung aus.

ALL	= Alle Handapparate klingeln bei eingehenden Anrufen
HS 1 ONLY	= Nur der Handapparat Nr1. klingelt bei eingehenden Anrufen
HS1 THEN ALL	= Zuerst klingelt der Handapparat Nr. 1. Wenn das Gespräch dort nicht entgegengenommen wird, klingeln alle anderen Handapparate.
CYCLIC	= Alle Handapparate klingeln nacheinander. Zuerst der Handapparat 1, dann die Nr. 2 usw.









**Hinweis:** Für die Einstellungen „HS1 THEN ALL“ und „CYCLIC“ lässt sich die Anzahl der Klingelsignale einstellen (Werkseinstellung 3x), nachdem das Gespräch auf alle oder den nächsten Handapparat weitergegeben wird.

9. Bestätigen Sie die gewünschte Einstellung mit der Taste **OK**. Sie hören einen Bestätigungston und die Auswahl wurde gespeichert.







## 6. MEHRERE HANDAPPARATE

10. Möchten Sie keine weiteren Einstellungen vornehmen, können Sie durch mehrmaliges Drücken der Taste  die Programmierung verlassen. Möchten Sie noch die Anzahl der Klingelsignale einstellen, drücken Sie einmal die Taste  und das Display zeigt „RING COUNT“.
11. Bestätigen Sie mit  und das Display zeigt Ihnen die aktuelle Einstellung.
12. Wählen Sie mit  oder  die gewünschte Anzahl zwischen 2 und 9 aus.
13. Bestätigen Sie die gewünschte Einstellung mit der Taste . Sie hören einen Bestätigungston und können durch Festhalten der Taste  die Programmierung verlassen.

### 6.2 BEDIENHINWEISE FÜR MEHRERE HANDAPPARATE - INTERNE GESPRÄCHE - EXTERNE GESPRÄCHE WEITERLEITEN

#### 6.2.1 Interne Gespräche zwischen den Handapparaten

Haben Sie mehrere Handapparate in Ihr Telefonsystem integriert, können Sie gebührenfreie Gespräche zwischen den Handapparaten führen.

1. Drücken Sie die Taste .
2. Drücken Sie die Nummer zwischen 1 und 8 des gewünschten Handapparates.
3. Das Gespräch wird am gewünschten Handapparat signalisiert und kann dort mit der Taste  entgegengenommen.
4. Mit der Taste  wird das Gespräch beendet.





#### Internes Gespräch annehmen

Erreicht ein internes Gespräch einen Handapparat, blinkt im Display die Anzeige  und die Nummer des rufenden Handapparates wird angezeigt.

Drücken Sie die Taste  um das Gespräch entgegenzunehmen. Befindet sich der Handapparat auf der Basis- oder in einer Ladestation wird das Gespräch automatisch entgegengenommen, wenn Sie den Handapparat von der Basis- oder der Ladestation nehmen.

#### 6.2.2 Rücksprache mit einem anderen Handapparat, während eines externen Gesprächs

Während eines externen Gesprächs können Sie mit einem anderen Handapparat sprechen und dann zum externen Gespräch zurückkehren.

1. Drücken Sie während eines externen Gesprächs die Taste .
2. Geben Sie nun die Nummer des gewünschten Handapparates ein. Wird das interne Gespräch entgegengenommen, blinkt im Display die Anzeige  und die Anzeige  leuchtet.
3. Um wieder zum externen Gespräch zurückzukehren, drücken Sie die Taste . Das Display zeigt wieder die Anzeige .







## 6. MEHRERE HANDAPPARATE

### 6.2.3 Weiterleiten von externen Gesprächen auf andere Handapparate

Sie können ein externes Gespräch direkt auf einen anderen Handapparat weiterleiten. Sollte das Gespräch dort nicht entgegengenommen werden, wird das Gespräch nach 30 Sekunden wieder automatisch zu Ihrem Handapparat zurückgeleitet.

1. Drücken Sie während eines externen Gesprächs die Taste **INT**.
2. Geben Sie nun die Nummer des gewünschten Handapparates ein.
3. Drücken danach die Taste . Das Gespräch wird am gewünschten Handapparat signalisiert und kann dort mit der Taste  entgegengenommen werden.

### 6.2.4 Konferenzgespräch zwischen 2 Handapparaten und einem externen Teilnehmer

Um ein Konferenzgespräch zwischen 2 internen Handapparaten und einem externen Teilnehmer herzustellen, gehen Sie bitte wie folgt vor:

1. Wählen Sie mit einem Handapparat den gewünschten externen Teilnehmer an. Während der laufenden Verbindung können Sie nun einen weiteren Handapparat zu diesem Gespräch hinzuschalten.
2. Drücken Sie dazu die Taste **INT** und die Nummer des gewünschten Handapparates.
3. Nachdem der zweite Handapparat das interne Gespräch entgegengenommen hat, drücken Sie die Zahl 3 auf dem Zahlenfeld und das externe Gespräch wird wieder hinzugeschaltet.
4. Möchte ein Handapparat die Konferenz beenden, drücken Sie die Taste **INT**. Das externe Gespräch wird nun mit dem verbleibenden Handapparat weitergeführt.
5. Um das Gespräch ganz zu beenden, drücken Sie auch dort die Taste **INT**.



## 7. NEBENSTELLENANLAGEN / T-NET

### 7. BETRIEB AN NEBENSTELLENANLAGEN / T-NET

#### 7.1 DIE SIGNALTASTE **R**

Die Signaltaste **R** verschafft Ihnen Zugang zu verschiedenen Möglichkeiten.

Haben Sie Ihr DECT1000G mit einer Nebenstellenanlage verbunden, können Sie alle Möglichkeiten, wie z. B. Anrufe weiterleiten, automatischer Rückruf usw. nutzen. Die Signaltaste lässt sich mit Nebenstellenanlagen benutzen, die nach dem Verfahren "FLASH 80ms und 230ms" sowie „ERDE“ arbeitet.

Signaltaste **R** kurz drücken => Flashzeit 90ms

Signaltaste **R** für 1 Sekunde drücken => Flashzeit 230ms

Wurde unter Punkt 5.4 „Ton- (MFV) oder Impuls (IWV) - Wahlverfahren“ die Einstellung „Impuls-Wahlverfahren/IWV mit ERDE“ oder „Ton-Wahlverfahren = MFV mit ERDE“ eingestellt, wird über die Signaltaste **R** die ERDE-Funktion ausgelöst.

Sind Sie an einer digitalen Vermittlungsstelle angeschlossen können Sie auch die Komfortleistungen im "T-Net" der deutschen TELEKOM nutzen. Sie benötigen dazu die FLASH-Zeit 230ms.



Zur Beantragung der "T-Net" Funktionen und für weitere Informationen zum "T-Net" wenden Sie sich bitte an die örtliche TELEKOM.

#### 7.2 AMTSKENNZIFFER UND PAUSE

Bei einigen Nebenstellenanlagen ist es erforderlich, eine bestimmte Nummer zu wählen (z. B. "9" oder "0"), um nach einer kurzen Pause ein Freizeichen für eine Amtsleitung auf den Apparat zu bekommen. Nach der Anpassung an Ihre Nebenstellenanlage fügt Ihr DECT1000G automatisch eine Wählpause ein, wenn die Amtskennziffer erkannt wurde. Die Wählpause beträgt als Werkseinstellung 3 Sekunden und kann jederzeit geändert werden.

 **Hinweis:** Die Pause wird nur benötigt, wenn es sich um eine älteren Nebenstellenanlage handelt, bei der zwischen der Amtskennziffer und der Rufnummer eine Pause eingefügt werden muss. Bei modernen Nebenstellenanlagen ist die Eingabe einer Amtskennziffer nicht nötig.







Es können drei Amtskennziffern mit max. 5 Stellen gespeichert werden. Wenn Sie eine Amtskennziffer eingeben wollen, gehen Sie bitte wie folgt vor:

1. Drücken Sie zweimal die Taste . Im Display erscheint die Meldung "BASE SETUP".
2. Bestätigen Sie mit **OK**. Im Display erscheint die Anzeige "SYSTEMCODE \_\_\_\_".
3. Geben Sie nun den SYSTEM-Code der Basisstation ein. Werkseinstellung "1 2 3 4".
4. Nach erfolgreicher Eingabe zeigt das Display die Meldung "CALLTARIF".
5. Drücken Sie fünfmal die Taste . Das Display zeigt "ACCESS CODES".
6. Bestätigen Sie mit **OK** und das Display zeigt „MAIN“.





## 7. NEBENSTELLENANLAGEN / T-NET

7. Bestätigen Sie mit **OK**. Das Display zeigt die den ersten Speicherplatz für die Amtskennziffer an.
8. Geben Sie nun die gewünschte Amtskennziffer ein. Eine bereits gespeicherte Kennziffer, wird durch mehrmaliges Drücken der Taste  gelöscht.
9. Mit den Tasten  und  können Sie die beiden weiteren Speicherplätze anwählen und die Kennziffer direkt eingeben. Jeder Speicherplatz kann durch Überschreiben jederzeit mit einer neuen Telefonnummer belegt werden.
10. Bestätigen Sie die gewünschte Einstellung mit der Taste **OK**. Das Display zeigt „MAIN“.
11. Drücken Sie einmal die Taste . Das Display zeigt „DIAL PAUSE“.
12. Bestätigen Sie mit **OK** und Sie sehen die aktuelle Länge der Pause.
13. Mit den Tasten  und  können Sie nun die Länge der Pause zwischen 1 und 15 Sekunden einstellen.
14. Bestätigen Sie die gewünschte Einstellung mit der Taste **OK**. Sie hören einen Bestätigungston und können durch Festhalten der Taste  die Programmierung verlassen.





## 8. FEHLERBESEITIGUNG

### 8. FEHLERBESEITIGUNG

Haben Sie Probleme mit Ihrem DECT1000G, kontrollieren Sie bitte die folgenden Hinweise.

Sollten Sie den Fehler nicht finden, wenden Sie sich bitte an unsere Service-Hotline unter der Telefonnummer 0180 5 00 13 88 (nur in Deutschland).

Bei Garantieansprüchen wenden Sie sich bitte an Ihren Fachhändler.

<b>Kein Telefongespräch möglich</b>	Die Telefonleitung ist nicht korrekt angeschlossen oder gestört. Testen Sie mit einem anderen Telefon, ob Ihr Telefonanschluss in Ordnung ist. Das Steckernetzteil ist nicht eingesteckt oder es liegt ein totaler Stromausfall vor. Die aufladbaren Batterien sind leer oder defekt. Sie haben sich zu weit von der Basisstation entfernt. Der Handapparat muss erneut an die Basisstation angemeldet werden, wenn das Antennensymbol im Display blinkt und keine Nummer des Handapparates zwischen 1 und 8 im Display angezeigt wird. Siehe dazu Kapitel 6.1.1 „Handapparate anmelden“.
<b>Verbindung abgehackt, fällt aus</b>	Sie haben sich zu weit von der Basisstation entfernt. Falscher Aufstellungsort der Basisstation.
<b>Keine Wahl möglich</b>	Wahlverfahren falsch eingestellt (siehe Kapitel 5.4).
<b>Das System reagiert nicht mehr oder befindet sich in einem undefinierten Zustand.</b>	Setzen Sie alle Funktionen in den Werkszustand zurück. Ziehen Sie vorher kurzzeitig das Steckernetzteil aus der Steckdose. Werkseinstellung für den Handapparat unter 4.10. Werkseinstellung für die Basisstation unter 5.6.
<b>Die Ladekontrollleuchte leuchtet nicht.</b>	Legen Sie den Handapparat richtig auf die Basisstation, reinigen Sie die Kontaktflächen am Handapparat und an der Basisstation mit einem weichen, trockenen Tuch.
<b>Im Display blinkt nach ein paar Stunden das Akku-Symbol.</b>	Legen Sie den Handapparat für 12 Stunden auf die Basisstation. Hilft dies nicht, erneuern Sie die aufladbaren Batterien.
<b>Display-Anzeige dunkel</b>	Verursacht durch direkte Sonnenbestrahlung, Handapparat abkühlen lassen.



## 9. WICHTIGE INFORMATIONEN

### 9. WICHTIGE INFORMATIONEN

#### 9.1 BETRIEB VON MEHREREN BASISSTATIONEN

Jeder Handapparat kann an verschiedene Basisstationen angemeldet werden. Dies hat den Vorteil, dass Sie die Reichweite der Handapparate durch mehrere verteilte Basisstationen erhöhen können, sofern Sie Telefonanschlüsse in den verschiedenen Räumen besitzen.

1. Die Handapparate müssen separat an jede Basisstation angemeldet werden. Siehe dazu das Kapitel 6.1.1 „Handapparate anmelden“.
2. Im Menü „HANDSET SETUP“ unter dem Punkt „SELECT BASE“ können Sie auswählen, mit welcher Basisstation Sie telefonieren möchten. Haben Sie einen Handapparat an verschiedene Basisstationen angemeldet, erscheinen dort die verschiedenen Identifikationsnummer der Basisstationen. Möchten Sie eine automatische Auswahl der Basisstation vornehmen, verwenden Sie die Einstellung „AUTOMATIC YES“. In dieser Einstellung wird die nächste Basisstation automatisch selektiert.

#### 9.2 BETRIEB VON ANDEREN HANDAPPARATEN NACH DEM GAP-STANDARD

Über den international genormten GAP-Standard können auch Handapparate von Fremdherstellern in das Telefonsystem integriert werden. Bitte beachten Sie dazu das Kapitel 6.1.1 „Anmelden von Handapparaten“ sowie die Bedienungsanleitung des anderen Handapparates.

Ein DECT1000G Handapparat lässt sich auch an Basisstationen anderer Hersteller anschliessen, sofern diese Geräte mit dem GAP-Standard arbeiten.

#### 9.3 ANSCHLUSSHINWEISE

Das AUDIOLINE Telefon DECT1000G besitzt die Voraussetzungen an einer TAE-Steckdose mit F-/N-Codierung gemeinsam mit anderen Anschlussgeräten wie Fax, Anrufbeantworter oder einem Modem benutzt zu werden.

#### 9.4 TELEFONKABEL AUSTAUSCHEN

Müssen Sie Ihr Telefonkabel austauschen, finden Sie anhand der folgenden Zeichnung das passende Kabel bei Ihrem Händler.

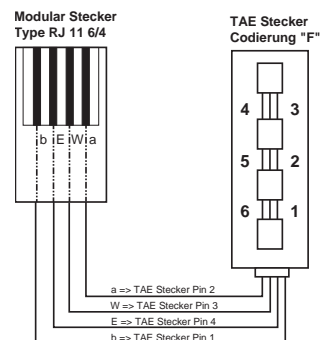

**AUDIOLINE**

31





## 9. WICHTIGE INFORMATIONEN

### 9.5 REINIGUNG UND PFLEGE

Die Gehäuseoberflächen können mit einem trockenen, weichen und fusselfreien Tuch gereinigt werden. Niemals Reinigungsmittel oder gar aggressive Lösungsmittel verwenden. Ausser einer gelegentlichen Gehäusereinigung ist keine weitere Pflege erforderlich. Die Gummifüsse der Basisstation sind nicht gegen alle Reinigungsmittel beständig. Der Hersteller kann daher nicht für evtl. Schäden an Möbeln o. ä. haftbar gemacht werden.

### 9.6 GARANTIE

AUDIOLINE - Geräte werden nach den modernsten Produktionsverfahren hergestellt und geprüft. Ausgesuchte Materialien und hoch entwickelte Technologien sorgen für einwandfreie Funktion und lange Lebensdauer. Sollte Ihr Gerät dennoch einen Defekt innerhalb der Garantiezeit aufweisen, wenden Sie sich bitte unter Vorlage Ihrer Kaufquittung ausschliesslich an das Geschäft, in dem Sie Ihr AUDIOLINE - Gerät gekauft haben. Die Garantiezeit beträgt 12 Monate, gerechnet vom Tage des Kaufs zu nachfolgenden Bedingungen: Innerhalb der Garantiezeit werden alle Mängel, die auf Material- oder Herstellungsfehler zurückzuführen sind, kostenlos beseitigt. Der Garantieanspruch erlischt bei Eingriffen durch den Käufer oder durch Dritte.

Schäden, die durch unsachgemässe Behandlung oder Bedienung, durch falsches Aufstellen oder Aufbewahren, durch unsachgemässen Anschluss oder Installation sowie durch höhere Gewalt oder sonstige äussere Einflüsse entstehen, fallen nicht unter die Garantieleistung. Wir behalten uns vor, bei Reklamationen die defekten Teile auszubessern oder zu ersetzen oder das Gerät auszutauschen. Ausgetauschte Teile oder ausgetauschte Geräte gehen in unser Eigentum über. Schadenersatzansprüche sind ausgeschlossen, soweit sie nicht auf Vorsatz oder grober Fahrlässigkeit des Herstellers beruhen.

Alle Gewährleistungsansprüche nach diesen Bestimmungen sind ausschliesslich gegenüber Ihrem Fachhändler geltend zu machen. Nach Ablauf von einem Jahr nach Kauf und Übergabe unserer Produkte können Gewährleistungsrechte nicht mehr geltend gemacht werden.

Bei unnötiger oder unberechtigter Beanspruchung des Kundendienstes berechnen wir das für unsere Dienstleistungen übliche Entgelt für Material, Arbeitszeit, Porto + Verpackung. Reklamationen sind unmittelbar nach Feststellung zu melden. Die Garantie ist gültig innerhalb der Bundesrepublik Deutschland.

### 9.7 POSTZULASSUNG

Ihr AUDIOLINE DECT1000G ist für den Einsatz im deutschen TELEKOM-Netz freigegeben. Das Zulassungszeichen mit dem Bundesadler befindet sich auf der Unterseite Ihres AUDIOLINE DECT1000G.

# AUDIOLINE

AUDIOLINE GmbH  
Promenadenstrasse 1  
41460 Neuss

Service Hotline 0180 5 00 13 88  
Internet: [www.audioline.de](http://www.audioline.de) - E-mail: [info@audioline.de](mailto:info@audioline.de)

