

OLYMPIA ®

Digitales schnurloses Komforttelefon
mit CLIP-Funktion



BEDIENUNGSANLEITUNG

03.05.2006 de/de

OLYMPIA EASY



Einleitung	1
Wichtige Sicherheitsanweisungen	1
Haftungsausschluss	1
Bestimmungsgemäße Verwendung	1
Hinweise zur Entsorgung	1
Installation	2
Verpackungsinhalt	2
Aufstellen der Basisstation und Ladestationen	2
Ladestation anschließen	2
Basisstation und Netzteil anschließen	3
Akkus einsetzen/ Gürtelclip montieren	3
Leistungsmerkmale	4
Bedienelemente und Anzeigen	5
Menüstruktur	7
Telefonieren	8
Mobilteil ein-/ausschalten / Displaybeleuchtung	8
Sprache auswählen	8
Intern telefonieren	8
Extern telefonieren	8
Direkte Wahl	8
Wählen mit Wahlvorbereitung	9
Anrufe annehmen	9
Freisprechbetrieb	9
Anrufe an anderes Mobilteil übergeben	9
Konferenzschaltung	9
Wahlwiederholung	10

Mikrofon stummschalten	10
Hörerlautstärke ändern	10
Vibrationsalarm	10
Reichweitenwarnung	10
Mobilteile rufen (Paging)	10
Tastensperre ein-/ausschalten	11
Rufton ausschalten	11
Pause programmieren	11
Telefonbuch (TEL-BUCH)	12
Tastenbelegungsübersicht	12
Einträge anzeigen und Anruf starten (ANZEIGEN)	12
Einträge bearbeiten (BEARBEITEN)	12
Einträge hinzufügen (HINZUFÜGEN)	13
Einträge löschen (LÖSCHEN)	13
Alle Einträge löschen (ALLE LÖSCHEN)	13
Aus dem Telefonbuch wählen	13
VIP Einträgen besondere Ruftonmelodien zuordnen	14
Anrufliste (ANRUFLISTE)	15
Durchsicht (Anzeigen) (ANZEIGEN)	15
Löschen eines Eintrags aus der Anrufliste (LÖSCHEN)	15
Löschen aller Einträge aus der Anrufliste (ALLE LÖSCHEN)	15
Speichern eines Eintrages aus der Anrufliste im Telefonbuch	16
Anruf während eines Gespräches (Anklopfen)	16
Rückruf aus der Anrufliste	16
Mobilteil-Einstellungen (MT EINST)	17
Externe Ruftonmelodie und -lautstärke einstellen (EXT RUFTON)	17
Interne Ruftonmelodie und -lautstärke einstellen (INT RUFTON)	17

Inhaltsverzeichnis

Tastenton ein-/ausschalten (TASTENTON)	17
Namen für Mobilteil eingeben / ändern (BEN. NAME)	18
PIN eingeben / ändern (PIN EINST)	18
Direktruf (DIREKTRUF)	19
Sprache auswählen (SPRACHE)	19
Datum und Uhrzeit einstellen (ZEIT EINST)	19
Mit Direktwahltasten arbeiten (DIREKTWAHL)	20
Werkseinstellungen (WERKSEINST.)	20
Basisstation-Einstellungen (BS EINST)	21
Pin für Die Basisstation eingeben (BS PIN:)	21
Wahlverfahren ändern (WAHLVERF)	21
Flash-Zeit ändern (FLASH ZEIT)	22
Pausenzeit ändern (PAUSE ZEIT)	22
Anmelden zusätzlicher Mobilteile	23
Neues Mobilteil anmelden (NEUS MT) (mit angemeldetem Mobilteil)	23
Ein Mobilteil mit einem registrierten Mobilteil abmelden (MT ABMELDEN)	24
PIN der Basisstation ändern (PIN ÄNDERN)	24
Ruftonmelodie der Basisstation ändern (BS RUFTON)	25
Ruftonlautstärke der Basisstation ändern (BS LAUTST.)	25

Multi-Mobilteil-Betrieb	26
Mobilteil an mehreren Basisstationen anmelden	26
Mit neuem Mobilteil anmelden	26
Alle Informationen der Basisstation löschen	27
Alle Informationen des Mobilteils löschen	27
Kurzbedienungsanleitung Telefon	28
Garantie	32
Technische Änderungen	32

Einleitung

Wichtige Sicherheitsanweisungen

Um ein zuverlässiges Arbeiten mit dem Telefon zu gewährleisten, beachten Sie bitte folgendes:

- Lesen Sie diese Anweisungen bitte sorgfältig durch und beachten Sie sie bei der Handhabung Ihres Gerätes.
- Stellen Sie die Basisstation auf eine rutschfeste Unterlage und verlegen Sie die Anschluss-Schnüre unfallsicher.
- Setzen Sie das Gerät weder extremen Temperaturen, noch hoher Luftfeuchtigkeit aus und schützen Sie es vor direkter Sonneneinstrahlung und starker Staubeinwirkung.
- Reinigen Sie das Gerät mit einem weichen feuchten Tuch. Verwenden Sie keine Lösungsmittel oder aggressive Reinigungsmittel.
- Schließen Sie nur zugelassenes Zubehör an.
- Verwenden Sie nur das mitgelieferte Netzteil.
- Öffnen Sie nie das Gerät. Falls Sie das Gehäuse des Gerätes öffnen, erlischt die Garantie und es besteht die Gefahr eines Stromschlages.
- Reparaturen an defekten Geräten sollten Sie immer nur vom Kundendienst vornehmen lassen.
- Falls Sie das Gerät über einen längeren Zeitraum nicht nutzen, empfehlen wir, die Akkus zu entnehmen.
- Tauschen Sie die Akkus nur mit den von uns empfohlenen Typen aus. Entsorgen Sie defekte Akkus sachgemäß (kein Hausmüll). Eine Haftung für Schäden aus nicht bestimmungsgemäßem Gebrauch des Gerätes können wir nicht übernehmen.

Haftungsausschluss

Wir übernehmen keine Garantie für die Richtigkeit der Informationen, die sich auf technische Eigenschaften sowie die hier vorliegende Dokumentation beziehen. Das in dieser Dokumentation beschriebene Produkt und dessen Zubehör unterliegen einer ständigen Verbesserung und Weiterentwicklung. Aus diesem Grund behalten wir uns das Recht vor, Komponenten, Zubehör, technische Spezifikationen sowie die hier vorliegende Dokumentation des Produktes ohne vorherige Ankündigung jederzeit zu ändern.

Bestimmungsgemäße Verwendung

Dieses Telefon ist geeignet für das Telefonieren innerhalb eines Telefonnetzes. Jede andere Verwendung gilt als nicht bestimmungsgemäß. Eigenmächtige Veränderungen oder Umbauten, die nicht in diesem Handbuch beschrieben sind, sind nicht zulässig.

Hinweise zur Entsorgung

Die Umsetzung europäischen Rechtes in nationale Gesetze und Verordnungen verpflichtet Sie zur sachgerechten Entsorgung von Gebrauchsgütern. Dies dient dem Schutz von Personen und Umwelt. Das nebenstehende Symbol bedeutet, dass elektrische und elektronische Altgeräte und Batterien getrennt vom Hausmüll zu entsorgen sind.

Alte oder ausgediente Geräte entsorgen Sie bei einer Sammelstelle eines geeigneten Entsorgungsträgers.

Batterien und Akkumulatoren entsorgen Sie beim batterievertreibenden Handel sowie zuständigen Sammelstellen, die entsprechende Behälter bereitstellen.

Verpackungsmaterialien entsorgen Sie entsprechend den lokalen Vorschriften.



Installation

Installation Verpackungsinhalt

	Modellbezeichnung			
	Olympia Easy	Duo	Triple	Quad
Basisstationen	1	1	1	1
Mobilteile	1	2	3	4
Netzteile	1	2	3	4
TAE-Anschlusskabel	1	1	1	1
Akkus Typ AAA, Micro	3	6	9	12
Ladestation	0	1	2	3
Bedienungsanleitung	1	1	1	1
Gürtelclip	1	2	3	4

Bitte prüfen Sie den Verpackungsinhalt genau. Sollte etwas fehlen oder durch den Transport beschädigt sein, dürfen Sie dieses Telefon NICHT in Betrieb nehmen! Wenden Sie sich in diesem Fall mit dem Kaufbeleg an Ihren Fachhändler oder direkt an das OLYMPIA Service Center. (Adresse: siehe Kapitel *Garantie*)

Hinweis: Heben Sie die Verpackung Ihres Gerätes auf, damit es bei einem eventuellen Versand nicht beschädigt wird.

Aufstellen der Basisstation und Ladestationen

Stellen Sie die Basisstation und die Ladestationen an einem leicht zugänglichen Ort auf. Achten Sie darauf, dass der Platz stabil und eben und dass die Unterlage rutschfest ist. Desweiteren beachten Sie bei der Auswahl des Aufstellortes, dass alle Kabel so verlegt werden können, dass niemand darüber stolpert. Stellen Sie die Basisstation und die Ladestationen ebenfalls nicht in unmittelbarer Nähe von weiteren elektronischen Geräten auf, wie z. B. Mikrowellen, PCs oder HiFi-Geräten.



Setzen Sie die Basisstation und die Ladestationen keiner direkten Sonneneinstrahlung aus. Schützen Sie die Basis- und Ladestationen vor Nässe. Sie dürfen nicht in Räumen, in denen Kondenswasser oder korrosive Dämpfe oder eine hohe Staubkonzentration auftritt, aufgestellt werden (z. B. Kellerräume, Garagen oder Wintergärten). Die Umgebungstemperatur muss zwischen 0 °C und 35 °C liegen. Verwenden Sie nur die mitgelieferten Anschlussleitungen.

Ladestation anschließen

Stecken Sie den Stecker des Netzteils in die Buchse auf der Rückseite der Ladestation. Stecken Sie das Netzteil in die Steckdose. Die Ladestation ist nun betriebsbereit.

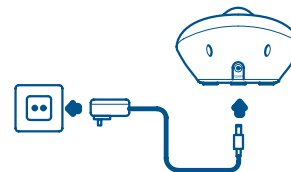

Basisstation und Netzteil anschließen

Stecken Sie die Stecker in die entsprechenden Buchsen der Basisstation (eine Verwechslung ist nicht möglich, da Buchsen und Stecker verpolsicher ausgeführt sind). Verlegen Sie die Kabel nach hinten. Stecken Sie den TAE-Stecker in die Buchse F der Telefondose Ihres Telefonanschlusses. Stecken Sie das Netzteil in die Steckdose. Die Basisstation ist nun betriebsbereit.



Basisstation und Ladestation haben keinen Netzschalter. Achten Sie darauf, dass eine Netzsteckdose in der Nähe und das Netzteil leicht zugänglich ist. Prüfen Sie, ob die auf dem Netzteil angegebene Spannung mit der Ihres Stromnetzes übereinstimmt.

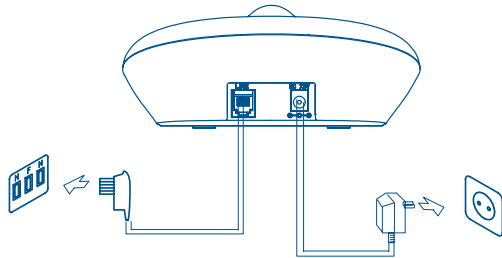

Akkus einsetzen / Gürtelclip montieren

Öffnen Sie das Akkufach durch Abwärtsschieben des Akkufachdeckels. Legen Sie die Akkus vom Typ AAA polrichtig in das Akkufach ein.



Das Mobilteil funktioniert nicht mit falsch eingelegten Akkus. Es ist auch nicht auszuschließen, dass dadurch Schäden am Mobilteil entstehen.

Setzen Sie den Deckel wieder auf das Akkufach und schieben Sie ihn

nach oben, bis er einrastet. Stellen Sie das Mobilteil in die Basis- oder Ladestation. Ein akustischer Quittungston und die Ladeanzeige signalisieren den Ladevorgang. Lassen Sie die Akkus bei der ersten Inbetriebnahme mindestens 24 Stunden ohne Unterbrechung laden. Nehmen Sie nach Möglichkeit das Mobilteil erst dann aus der Station, wenn der Ladevorgang beendet ist. Somit ist ein optimaler Betrieb gewährleistet.

Montieren Sie den Gürtelclip indem Sie ihn von hinten über die Gehäuserückwand in die dafür vorgesehenen Öffnungen drücken. Der Clip ist etwas biegsam und rastet spürbar ein.

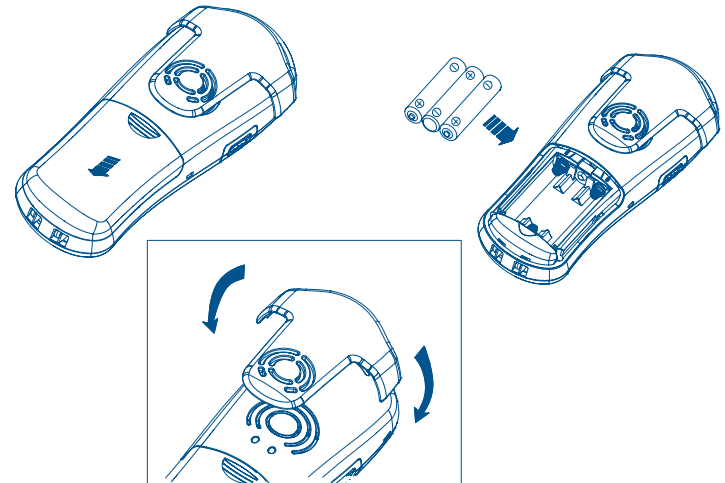

Leistungsmerkmale

Leistungsmerkmale

Wir gratulieren Ihnen zum Kauf dieses hochwertigen, schnurlosen Telefon-Sets, welches mit folgenden Leistungsmerkmalen ausgestattet ist:

- Tonwahl- und Impulswahlverfahren
- Rufnummernspeicher für 50 Nummern (bis zu 16 Zeichen)
- Wahlwiederholungspeicher für die letzten 10 Rufnummern (bis zu 24 Zeichen)
- Telefonbuchspeicher für 50 Nummern (bis zu 16 Zeichen) und Namen (bis zu 12 Zeichen)
- LCD Display für die Anzeige von eingegangenen und gewählten Rufnummern
- Tastensperre
- Direktwahl
- Anrufweiterleitung externer Anrufe (bei Verwendung von zwei oder mehreren Mobilteilen)
- Interne kostenfreie Gespräche zwischen Mobilteilen
- Konferenzschaltung
- Ruftonmelodieeinstellung am Mobilteil und an der Basis
- Ruftonlautstärkeeinstellung am Mobilteil und an der Basis
- Gesprächslautstärkeeinstellung am Mobilteil (bis zu 4 Stufen)
- Mikrofonstumschaltung und Rufonabschaltung
- Gesprächszeitanzeige
- Löschen einzelner oder aller Telefonbucheinträge

- Wahlwiederholung und andere Wahloptionen
- Pagingfunktion von Basis zu Mobilteil
- Tastenton ein/aus
- LCD Anzeige für Datum und Uhrzeit
- Übernahme der Nummer aus der Anrufliste ins Telefonbuch
- Definierung von VIP Nummern
- Unterstützt GAP-Funktionen
- Prefix-Wahl
- Automatische Rufannahme ein/aus
- CLIP-Funktion mit Anruferliste für 20 Nummern oder Namen aus Telefonbuch (netzabhängig)
- LC-Display mit Hintergrundbeleuchtung
- Anzeige der Rufnummer beim Anklopfen
- 4 Direktwahlspeicherplätze
- Vibrationsalarm
- Visuelle Klingelanzeige

Bedienelemente und Anzeigen

Bedienelemente und Anzeigen

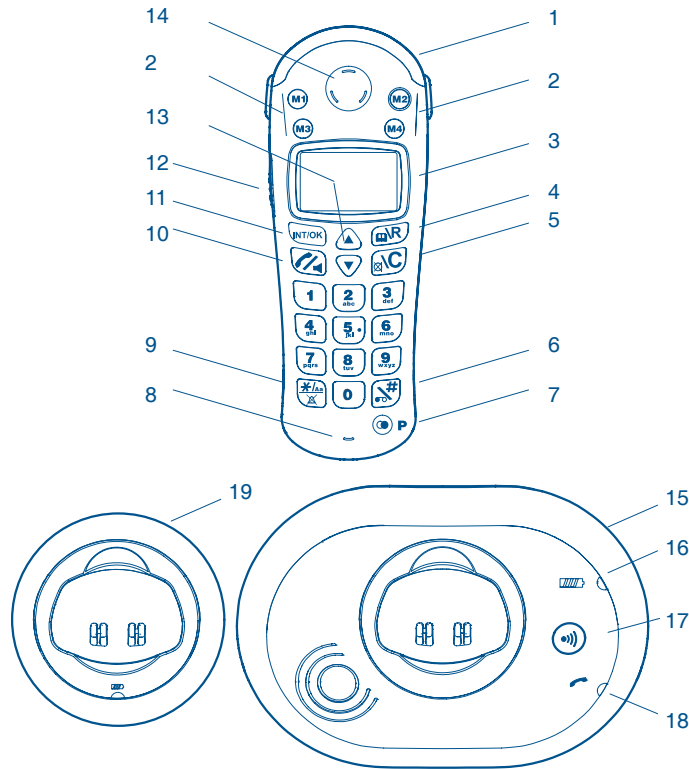

- 1 Visuelle Klingel
- 2 Direktwahl tasten
- 3 Display
- 4 Im Standby-Mode: zum Öffnen des Telefonbuchs
Während eines Gesprächs: zum Weiterverbinden
- 5 Löschen von eingegebenen Zeichen
Zum vorherigen Menüpunkt zurückkehren
Zum Standby-Mode zurückkehren
Während eines Gesprächs: Stummschalten des Mikrofons
- 6 Tastensperre ein-/ ausschalten
- 7 Im Standby-Mode: Anzeige der zuletzt gewählten Nummern
Wahlwiederholung
Zur Eingabe einer Pause (P) bei der Eingabe von Nummern
- 8 Mikrofon
- 9 Zum Ein-/Ausschalten des Ruf tons (Gedrückt halten)
Zum Umschalten von Groß- auf Kleinschrift im Textmodus
- 10 Abnehmen, Auflegen
Während eines Gesprächs: Drücken und Halten = Freisprechen
Im Standby-Mode: Drücken und Halten = Ein/Aus Mobilteil
- 11 Bestätigt einen Programmierschritt
Aktiviert Interngespräche
Während eines Gesprächs: Weiterverbinden zu einem anderen Mobilteil
- 12 Schalter Vibrationsalarm Ein/Aus
- 13 Im Standby-Mode: Einstieg ins Menü und scrollen in den Menüs
Während eines Gesprächs: Lautstärke verändern
- 14 Hörmuschel
- 15 Basisstation
- 16 Akkuladeanzeige
- 17 Paging-Taste
- 18 Hörer-Symbol
- 19 Ladeschale

Bedienelemente und Anzeigen

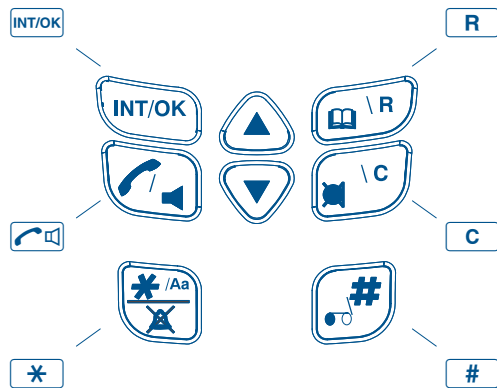
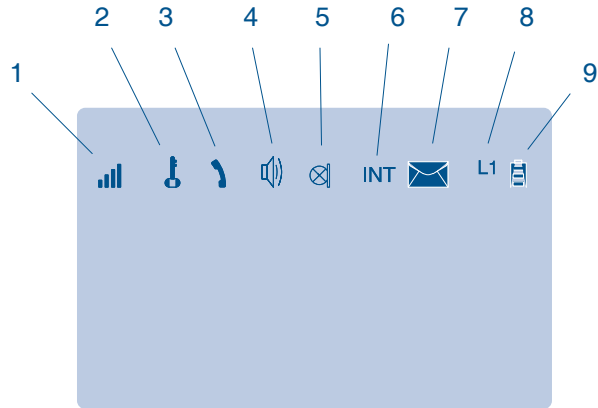

- 1 Antennensymbol: Je mehr Balken zu sehen sind, desto besser ist die Verbindung zur Basisstation
- 2 Symbol Tastensperre
- 3 Symbol Hörer abgenommen
- 4 Symbol Freisprechen
- 5 Symbol Stummschaltung
- 6 Symbol INT (Internes Gespräch)
- 7 Symbol Briefkuvert: Zeigt an, dass neue Anrufe in der Anrufliste vorhanden sind
- 8 Symbol L1 zeigt an, dass eine Leitung belegt ist
- 9 Symbol Batterie: Zeigt den Ladezustand des Akkus an. Je mehr Balken zu sehen sind, desto voller ist der Akku. Während des Ladevorgangs blinkt dieses Symbol. Wenn der Akku zu leer ist, schaltet das Mobilteil ab.

Hinweis: Die links abgebildete untere Grafik verdeutlicht die Darstellungsform der Funktionstasten in den beschreibenden Texten dieser Bedienungsanleitung.

Menüstruktur

1-TEL-BUCH	ANZEIGEN
	BEARBEITEN
	HINZUFÜGEN
	LOESCHEN
	ALLE LOESCH.

ANRUFLISTE	ANZEIGEN
	LOESCHEN
	ALLE LOESCHEN

MT EINST:	EXT RUFTON
	INT RUFTON
	TASTENTON
	BEN: NAME
	PIN EINST
	DIREKTRUF
	SPRACHE
	ZEIT EINST:
	DIREKTWAHL
	WERKSEINST:

BS EINST	BS PIN:
	WAHLVERF.
	FLASH ZEIT
	PAUSE ZEIT
	NEUES MT
	MT ABMELDEN
	PIN ÄNDERN
	BS RUFTON
	BS LAUTST.

WÄHLT BS	BS 1
	BS 2
	BS 3
	BS 4
	BS AUTOM

MT ANMELDEN	BS 1
	BS 2
	BS 3
	BS 4

Hinweis:

Sie können in den Menüs mit den Pfeiltasten navigieren und den gewünschten Eintrag mit der INT-Taste auswählen. Mit der C-Taste machen Sie ihre Auswahl rückgängig oder verlassen das Menü.

Telefonieren

Telefonieren

Mobilteil ein-/ausschalten / Displaybeleuchtung

Wenn Sie das Gerät in die Basisstation bzw. Ladeschale stellen, schaltet es sich automatisch ein und beginnt zu laden. Lassen Sie die Akkus bei der ersten Inbetriebnahme mindestens 24 Stunden ohne Unterbrechung laden. Sie können das Mobilteil durch Gedrückthalten der Taste  ein-/ oder ausschalten.

Hinweis: Die Displaybeleuchtung schaltet sich bei Betätigen irgendeiner Taste automatisch ein. Sie leuchtet auch bei eingehenden Anrufen. Sie erlischt automatisch, wenn 10 Sekunden lang keine Tastenbetätigung erfolgt.

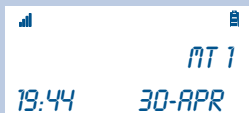



Sprache auswählen

Siehe Mobilteileinstellungen.

Intern telefonieren

Wenn mehrere Mobilteile an der Basisstation angemeldet sind (bis zu 5 sind möglich), können kostenlose Intern-Gespräche geführt werden.

1. Taste  drücken.
2. Nummer des gewünschten Mobilteils drücken (1..4). Gespräch führen.
3. Taste  drücken oder Mobilteil in die Basisstation zurückstellen, um Gespräch zu beenden.





Hinweis: Wenn ein externes Gespräch während eines internen Gesprächs hereinkommt, hören Sie im Hörer kurze Signaltöne (Anklopfen).

Extern telefonieren



Sie haben zwei Möglichkeiten, um eine Rufnummer zu wählen, die *Direkte Wahl* oder das *Wählen mit Wahlvorbereitung*.

Direkte Wahl

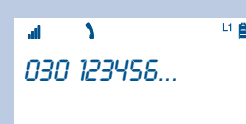
1. Taste  drücken und auf Freizeichen warten.
2. Telefonnummer wählen und Gespräch führen.
3. Taste  drücken oder Mobilteil in die Basisstation zurückstellen, um Gespräch zu beenden.





Wählen mit Wahlvorbereitung

1. Telefonnummer wählen.
2. Eventuelle Falscheingaben mit der Taste  löschen.
3. Taste  drücken. Rufnummer wird gewählt und Verbindung hergestellt. Gespräch führen.
4. Taste  drücken oder Mobilteil in die Basisstation zurückstellen, um Gespräch zu beenden.



Anrufe annehmen

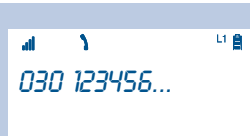

Bei externen Anrufen läuten alle angemeldeten Mobilteile und die Basisstation. Im Display der Mobilteile blinkt EXT und ggf. wird die Rufnummer des Teilnehmers angezeigt (netzabhängig). Falls der Anrufer in Ihrem Telefonbuch eingetragen ist, wird der Name angezeigt. An der Basiseinheit blinkt die LED für eingehende Anrufe. Bei einem internen Anruf oder beim Drücken der Paging-Taste an der Basisstation blinkt im Display der Mobilteile INT.

1. Mobilteil von der Basiseinheit nehmen; Taste  drücken.
2. Gespräch führen.
3. Taste  drücken oder Mobilteil in die Basisstation zurückstellen, um Gespräch zu beenden.





Freisprechbetrieb

Während des Gespräches können Sie das Mobilteil in den Freisprechmodus umschalten z. B., um andere Hörer an dem Gespräch teilhaben zu lassen oder um die Hände frei zu haben für andere Sachen.

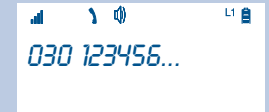
1. Telefonnummer wählen und Taste  drücken. Taste  erneut gedrückt halten, bis das Lautsprecher-Symbol im Display angezeigt wird, wenn Sie das Gespräch von Beginn an im Freisprechmodus halten möchten. Andernfalls halten Sie die Taste  während des Gespräches erneut gedrückt. Sie können den Freisprechmodus jederzeit ein-/oder ausschalten.





Anrufe an anderes Mobilteil übergeben

Wenn Sie ein externes Gespräch an ein anderes Mobilteil übergeben wollen, drücken Sie die Taste  und die entsprechende Nummer des gewünschten Mobilteils. Das andere Mobilteil klingelt und der Teilnehmer nimmt ab. Drücken Sie jetzt erneut die Taste , um das Gespräch zu übergeben.

Hinweis: Wenn der andere Teilnehmer nicht abnimmt, drücken Sie erneut die Taste , um das Gespräch mit dem Anrufenden fortzuführen.



Konferenzschaltung

Wenn Sie ein externes Gespräch an ein anderes Mobilteil übergeben wollen, drücken Sie die Taste  und die entsprechende Nummer des gewünschten Mobilteils. Das andere Mobilteil klingelt und der Teilnehmer nimmt ab. Drücken und halten Sie jetzt die Taste , um die Konferenzschaltung zu aktivieren.

Telefonieren

Wahlwiederholung

Ihr Telefon speichert die zuletzt gewählten zehn Rufnummern im Wahlwiederholtspeicher.

1. Taste  drücken; die zuletzt gewählte Rufnummer wird angezeigt. Durch wiederholtes Drücken der Taste  scrollen Sie durch den Wahlwiederholtspeicher.
2. Taste  drücken, um die Verbindung herzustellen.



Hinweis: Immer wenn Sie eine neue Rufnummer wählen, wird die älteste Rufnummer im Wahlwiederholtspeicher gelöscht, sofern der Speicher bereits 10 Rufnummern enthält.

Mikrofon stummschalten

1. Taste  drücken, um Mikrofon während eines Gespräches aus- bzw. einzuschalten. Das Mikrofon-Symbol erscheint im Display.



Hörerlautstärke ändern

1. Taste  oder  mehrfach drücken, um die Hörerlautstärke (4 Stufen) während eines Gespräches zu verändern.



Hinweis: Die Hörerlautstärke ist in 9 Stufen einstellbar.

Vibrationsalarm

Mit dem Schiebeschalter an der linken Seite des Mobilteils können Sie eine Vibrationsfunktion ein-/ oder ausschalten. Das ist z. B. dann sinnvoll, wenn Sie das Mobilteil am Gürtel tragen und nicht möchten, dass andere Leute, die sich in Ihrer Umgebung befinden, durch das Klingeln gestört werden. Sie müssen das Klingeln des Mobilteils aber zusätzlich deaktivieren.



Reichweitenwarnung

1. Wenn Sie sich mit Ihrem Mobilteil zu weit von der Basisstation entfernt haben, wird die Verbindung undeutlich. Sie müssen sich wieder in Richtung Basisstation bewegen. Andernfalls wird die Verbindung unterbrochen und im Display wird "SUCHT" angezeigt.



Mobilteile rufen (Paging)



Wenn Sie Ihr Mobilteil verlegt haben, können Sie alle Mobilteile rufen. Alle Mobilteile, die an der entsprechenden Basisstation angemeldet sind, klingeln ca. 20 Sekunden lang.

1. Taste  an der Basisstation kurz drücken. Alle Mobilteile klingeln. Um das Paging zu beenden, drücken Sie die Taste  erneut.



Tastensperre ein-/ausschalten



Sie können Ihre Telefontastatur sperren. Eingehende Anrufe können trotzdem angenommen und die Notrufnummer 112 trotzdem gewählt und mit der Taste  angerufen werden.

1. Taste  so lange gedrückt halten, bis im Display das Schlüssel-Symbol erscheint.
2. Zum Ausschalten der Tastensperre Taste  erneut gedrückt halten, bis das Schlüssel-Symbol erlischt.



Rufton ausschalten



Sie können durch einen einfachen Tastendruck den Rufton Ihres Mobilteils abschalten.

1. Taste  so lange gedrückt halten, bis im Display **RUFTON STUMM** erscheint. Danach ist der Rufton des Mobilteils abgeschaltet.
2. Zum Aktivieren des Ruftons betätigen Sie die Taste  erneut.



Pause programmieren

Wenn Sie Ihr Telefon an einer Nebenstelle betreiben, könnte es sinnvoll sein, nach der Eingabe der Ziffer für Amtsholung (meistens 0) eine Pause einzugeben. Diese Pause verhindert, dass die Rufnummern gewählt werden, bevor die Amtsleitung steht.

1. Taste  drücken, Amtskennziffer z. B.  eingeben und Taste  drücken. Danach vollständige Rufnummer eingeben.

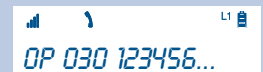

Hinweis: Wenn Ihr Telefon an einer Nebenstellenanlage angeschlossen ist, sollten Sie für alle Rufnummern, die im Telefonbuch gespeichert werden, eine Pause programmieren. Pausenlänge: siehe Basiseinstellungen.

Telefonbuch

Telefonbuch (TEL-BUCH)

Ihr Telefon speichert im Telefonbuch 50 Einträge mit Rufnummer und Name. Speichern Sie häufig verwendete Nummern ab, um diese schnell und einfach zu wählen. Wenn vom Netzbetreiber und vom Anrufer unterstützt, zeigt das Mobilteil den Namen des Anrufers (sofern im Telefonbuch gespeichert).

Tastenbelegungsübersicht

Taste	1x	2x	3x	4x	5x	6x
1	1	—	<	>	-	.
2	Aa	Bb	Cc	2	▶	
3	Dd	Ee	Ff	3	:	
4	Gg	Hh	Ii	4	+	
5	Jj	Kk	Ll	5	*	
6	Mm	Nn	Oo	6	#	
7	Pp	Qq	Rr	Ss	7	
8	Tt	Uu	Vv	8	Ææ	
9	Ww	Xx	Yy	Zz	9	Ññ
0	0	Àà	Ää	Öö	Üü	Øø

Hinweis: Wenn Sie denselben Buchstaben mehrfach hintereinander benötigen, müssen Sie einen Augenblick mit der erneuten Tastenbetätigung warten. Die Umschaltung von Groß- auf Kleinschrift und umgekehrt erfolgt über die Taste **[*]**.

Einträge anzeigen und Anruf starten (ANZEIGEN)

1. Taste **[↑]** oder **[↓]** so oft drücken, bis das Menü **TELEFONBUCH** erscheint und mit **[INT/OK]** bestätigen.
2. Mit Taste **[↑]** oder **[↓]** **ANZEIGEN** auswählen und mit **[INT/OK]** bestätigen.
3. Mit Taste **[↑]** oder **[↓]** scrollen Sie durch das Telefonbuch.
4. Mit Taste **[☎]** die Verbindung herstellen.









MUSTERMANN
030 123456...

Einträge bearbeiten (BEARBEITEN)

1. Taste **[↑]** oder **[↓]** so oft drücken, bis das Menü **TELEFONBUCH** erscheint und mit **[INT/OK]** bestätigen.
2. Mit Taste **[↑]** oder **[↓]** **BEARBEITEN** auswählen und 2 x mit **[INT/OK]** bestätigen.
3. Im Display erscheint der erste Name. Durch Eingabe eines Anfangsbuchstaben können Sie zielgerichteter auswählen.
4. Mit Taste **[↑]** oder **[↓]** den gewünschten Eintrag auswählen und mit **[INT/OK]** bestätigen.
5. Mit der Taste **[C]** ggf. Zeichen löschen und neue Zeichen über die Tastatur eingeben. Die Eingabe mit der Taste **[INT/OK]** bestätigen. Danach ggf. die Nummer korrigieren und mit der Taste **[INT/OK]** bestätigen.

MUSTERMA

Einträge hinzufügen (HINZUFÜGEN)

1. Taste  oder  so oft drücken, bis das Menü **TELEFONBUCH** erscheint und mit  bestätigen.
2. Mit Taste  oder  **HINZUFÜGEN** auswählen und mit  bestätigen.
3. Im Display erscheint **NAME:.** Geben Sie einen Namen ein und bestätigen Sie mit .
4. Im Display erscheint **NUMMER:.** Geben Sie eine Telefonnummer ein und bestätigen Sie mit .
5. Im Display erscheint **GESPEICHERT!**



NAME: MEIER







Einträge löschen (LÖSCHEN)

1. Taste  oder  so oft drücken, bis das Menü **TELEFONBUCH** erscheint und mit  bestätigen.
2. Mit Taste  oder  **LÖSCHEN** auswählen und mit  bestätigen.
3. Mit Taste  oder  den gewünschten Eintrag auswählen und mit  bestätigen.
4. Im Display erscheint **SICHER?** Bestätigen Sie mit .
5. Im Display erscheint **GELÖSCHT!**



MUSTERMANN
030 123456...









Alle Einträge löschen (ALLE LÖSCHEN)

1. Taste  oder  so oft drücken, bis das Menü **TELEFONBUCH** erscheint und mit  bestätigen.
2. Mit Taste  oder  **ALLE LÖSCHEN** auswählen und mit  bestätigen.
3. Im Display erscheint **SICHER?** Bestätigen Sie mit .
4. Im Display erscheint **GELÖSCHT!**



SICHER?

Aus dem Telefonbuch wählen













1. Taste  oder  so oft drücken, bis das Menü **TELEFONBUCH** erscheint und mit  bestätigen.
2. Mit Taste  oder  **ANZEIGEN** auswählen und mit  bestätigen.
3. Mit Taste  oder  scrollen Sie durch das Telefonbuch, um den gewünschten Namen auszuwählen.
4. Mit Taste  die Verbindung herstellen.



MUSTERMANN
030 123456...

Telefonbuch

VIP Einträgen besondere Ruftonmelodien zuordnen

1. Taste  oder  so oft drücken, bis das Menü **TELEFONBUCH** erscheint und mit  bestätigen.
2. Mit Taste  oder  **BEARBEITEN** auswählen und mit  bestätigen.
3. Mit Taste  oder  scrollen Sie durch das Telefonbuch, um den gewünschten Namen auszuwählen.
4. Taste  3 Mal betätigen, um die Ruftonmelodie auszuwählen. Im Display erscheint **EXT RUFTON 1...9**.
5. Mit Taste  oder  den gewünschten Rufton auswählen mit  bestätigen.











Anrufliste (ANRUFLISTE)

Sind in Ihrer Abwesenheit Anrufe eingegangen, so werden diese (bis zu 50) im CLIP-Speicher gesammelt, wenn Ihre Telefongesellschaft diese Informationen freigeschaltet hat. Das Briefkuvert-Symbol im Display weist darauf hin, dass Anrufe eingegangen sind.

- Wenn der Anrufer allerdings das Übermitteln seiner Rufnummer deaktiviert hat, zeigt das Display stattdessen "PRIVAT".
- Stammt der Anruf aus einem Bereich, in dem der Dienst für das Übermitteln von Namen und Rufnummern nicht realisiert ist, zeigt das Display "Unavailable".
- Wenn Sie einen Nachrichtendienst (z. B. Message Waiting) Ihres Netzanbieters abonniert haben und es wurde eine Nachricht hinterlassen, blinkt die entsprechende LED an der Basisstation, bis Sie diese Nachricht abgehört haben. Zusätzlich meldet das Display "Message Waiting".
- Falls ein Anruf in Ihrer Abwesenheit eingegangen ist, der auch in Ihrem Telefonbuch eingetragen ist, wird der Name des Anrufers im Display angezeigt.





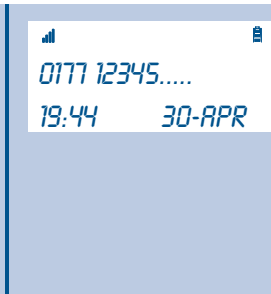





Durchsicht (ANZEIGEN)

1. Taste  oder  mehrfach drücken, bis Menüpunkt **ANRUFLISTE** erscheint und mit  bestätigen.
2. Taste  oder  mehrfach drücken, bis Menüpunkt **ANZEIGEN** erscheint und mit  bestätigen.
3. Im Display erscheint der zuletzt eingegangene Anruf mit Uhrzeit und Datum. Mit Taste  oder  mehrfach drücken, um alle Anrufe durchzusehen.









Hinweis: Sind keine Anrufe eingegangen, wird "Leer" angezeigt.

Löschen eines Eintrags aus der Anrufliste (LÖSCHEN)

1. Taste  oder  mehrfach drücken, bis Menüpunkt **ANRUFLISTE** erscheint und mit  bestätigen.
2. Taste  oder  mehrfach drücken, bis Menüpunkt **LÖSCHEN** erscheint und mit  bestätigen.
3. Im Display erscheint der zuletzt eingegangene Anruf mit Uhrzeit und Datum. Mit  bestätigen.
4. Mit Taste  oder  den gewünschten Eintrag auswählen und mit  bestätigen.
5. Im Display erscheint **SICHER?**. Mit  bestätigen.
6. Im Display erscheint **GELÖSCHT!**











Löschen aller Einträge aus der Anrufliste (ALLE LÖSCHEN)

1. Taste  oder  mehrfach drücken, bis Menüpunkt **ANRUFLISTE** erscheint und mit  bestätigen.
2. Taste  oder  mehrfach drücken, bis Menüpunkt **ALLE LÖSCHEN** erscheint und mit  bestätigen.
3. Im Display erscheint **SICHER?**. Mit  bestätigen.
4. Im Display erscheint **BESTÄTIGT!**





Anrufliste

Speichern eines Eintrages aus der Anrufliste im Telefonbuch









1. Taste  oder  mehrfach drücken, bis Menüpunkt **ANRUFLISTE** erscheint und mit  bestätigen.
2. Taste  oder  mehrfach drücken, bis Menüpunkt **ANZEIGEN** erscheint und mit  bestätigen.
3. Im Display erscheint der zuletzt eingegangene Anruf mit Uhrzeit und Datum.
4. Taste  drücken, um das Telefonbuch zu öffnen und mit  bestätigen. Das Display zeigt **NAME:.**
5. Geben Sie über die Tastatur einen Namen ein und bestätigen Sie mit . **GESPEICHERT!** wird angezeigt.



Anruf während eines Gespräches (Anklopfen)

Falls Sie einen Nachrichtendienst (z. B. Message Waiting) bei Ihrem Netzanbieter abonniert haben, wird ein zweiter Anruf, der während eines Gespräches eingeht, automatisch angezeigt. Drücken Sie dann die Taste , um den zweiten Anruf entgegenzunehmen. Nach Beendigung des Gespräches können Sie mit der Taste  zum ersten Gesprächspartner zurückwechseln.













Rückruf aus der Anrufliste

1. Taste  oder  mehrfach drücken, bis Menüpunkt **ANRUFLISTE** erscheint und mit  bestätigen.
2. Taste  oder  mehrfach drücken, bis Menüpunkt **ANZEIGEN** erscheint und mit  bestätigen.
3. Im Display erscheint der zuletzt eingegangene Anruf mit Uhrzeit und Datum.
4. Taste  oder  mehrfach drücken, um den gewünschten Anruf auszuwählen.
5. Taste  drücken, um die Verbindung herzustellen.



Mobilteil-Einstellungen (MT EINST) Externe Ruftonmelodie und -lautstärke einstellen (EXT RUFTON)













Sie können für eingehende Gespräche aus 9 verschiedenen Ruftonmeldodien und aus 9 Lautstärkestufen auswählen.

1. Taste  oder  so oft drücken, bis das Menü **MT EINST.** erscheint und mit  bestätigen.
2. Mit Taste  oder  **EXT.RUFTON** auswählen und mit  bestätigen.
3. Mit Taste  oder  die gewünschte Melodie auswählen (**1...9**) und mit  bestätigen.
4. Mit Taste  oder  die gewünschte Lautstärke auswählen (**1...9**) und mit  bestätigen.



Interne Ruftonmelodie und -lautstärke einstellen (INT RUFTON)









Sie können für interne Gespräche aus 9 verschiedenen Ruftonmeldodien und aus 9 Lautstärkestufen auswählen.

1. Taste  oder  oft drücken, bis das Menü **MT EINST.** erscheint und mit  bestätigen.
2. Mit Taste  oder  **INT.RUFTON** auswählen und mit  bestätigen.
3. Mit Taste  oder  die gewünschte Melodie auswählen (**1...9**) und mit  bestätigen.
4. Mit Taste  oder  die gewünschte Lautstärke auswählen (**1...9**) und mit  bestätigen.



Tastenton ein-/ausschalten (TASTENTON)

Üblicherweise wird bei Betätigung einer Taste ein Quittierungston gesendet. Diesen Ton können Sie ein-/ oder ausschalten.



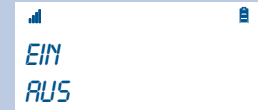





1. Taste  oder  so oft drücken, bis das Menü **MT EINST.** erscheint und mit  bestätigen.
2. Mit Taste  oder  **TASTENTON** auswählen und mit  bestätigen.
3. Mit Taste  oder  **EIN** oder **AUS** auswählen und mit  bestätigen.



Mobilteil-Einstellungen

Namen für Mobilteil eingeben / ändern (BEN. NAME)

Der Name für Ihr Mobilteil ist mit HS1 voreingestellt. Sie können diesen Namen ändern.









1. Taste  oder  so oft drücken, bis das Menü **MT EINST.** erscheint und mit  bestätigen.
2. Mit Taste  oder  **BEN.NAME** auswählen und mit  bestätigen.
3. Im Display erscheint **NAME:**. Mit den Zifferntasten 1...9 den gewünschten Namen eingeben und mit  bestätigen. Mit der Taste  in den Standby-Mode wechseln. Nun wird der neue Name im Display angezeigt.



NAME: MOBILTEI 1

PIN eingeben / ändern (PIN EINST)

Mit den Funktionen dieses Menüpunktes können Sie das Mobilteil nach Ihren Bedürfnissen einstellen. Dafür benötigen Sie eine PIN (Personal Identification number).







1. Taste  oder  so oft drücken, bis das Menü **MT EINST.** erscheint und mit  bestätigen.
2. Mit Taste  oder  **PIN EINST.** auswählen und mit  bestätigen.
3. Im Display erscheint **MT PIN:**. Mit den Zifferntasten 1...9 die aktuelle PIN eingeben (Werkseitige Einstellung = 1590) und mit  bestätigen.
4. Im Display erscheint **NEUER PIN:**. Mit den Zifferntasten 1...9 die neue PIN eingeben und mit  bestätigen.
5. Im Display erscheint **PIN Wiederhol:**. Mit den Zifferntasten 1...9 die neue PIN wiederholen und mit  bestätigen.
6. Es ertönt ein Quittungston und das Telefon kehrt zum aktuellen Untermenü zurück.



MT PIN:

Direktruf (DIREKTRUF)





Sie können eine Rufnummer (z. B. Notfallnummer) programmieren, die immer dann gewählt wird, wenn irgendeine Taste betätigt wird.

1. Taste  oder  so oft drücken, bis das Menü **DIREKTRUF** erscheint und mit  bestätigen.
2. Im Display erscheint **LEER:.** Mit den Zifferntasten 1...9 die gewünschte Nummer eingeben und mit  bestätigen. Im Display steht jetzt dauerhaft **DIREKTRUF**.
3. Um diese Funktion zu deaktivieren, müssen Sie die Taste  2 Mal schnell hintereinander drücken. Um die Funktion wieder zu aktivieren, müssen Sie die Nummer im Menü erneut mit  bestätigen.



Sprache auswählen (SPRACHE)

Für jedes Mobilteil können elf verschiedene Sprachen ausgewählt werden. So wählen Sie eine Sprache aus:







1. Taste  mehrfach drücken, bis Menüpunkt **MT EINST.** erscheint und mit  bestätigen.
2. Taste  mehrfach drücken, bis Menüpunkt **SPRACHE** erscheint.
3. Mit  bestätigen.
4. Sprache **DEUTSCH** auswählen und mit  bestätigen.



Hinweis: Folgende Sprachen stehen zur Verfügung: DEUTSCH; ESPANOL; DUTCH; ITALIANO; E??HNIKA; DANSK/NORSK; TURKCE; PORTUGUES; ENGLISH; CZECH; FRANCAIS

Datum und Uhrzeit einstellen (ZEIT EINST)

In dem dreizeiligen Display Ihres Mobilteils wird dauerhaft die Uhrzeit angezeigt. Ausserdem werden Datum und Uhrzeit zu den Rufnummern in der Anrufliste gespeichert. Dadurch können Sie sehen wer wann angerufen hat. Diese Uhrzeit muß also einmalig eingestellt werden.

1. Taste  mehrfach drücken, bis Menüpunkt **MT EINST.** erscheint und mit  bestätigen.
2. Taste  mehrfach drücken, bis Menüpunkt **ZEIT EINST.** erscheint und mit  bestätigen.
3. Im Display erscheint **ZEITEINGABE: XX:YY.** Mit den Zifferntasten 1...9 die gewünschte Uhrzeit eingeben und mit  bestätigen.
4. Im Display steht jetzt **DATUMEING: XX:YY:ZZ.** Mit den Zifferntasten 1...9 das gewünschte Datum eingeben und mit  bestätigen.













Hinweis: Das Format für die Uhrzeit ist Stunde:Minute. Das Format für das Datum ist Tag:Monat:Jahr.

Mobilteil-Einstellungen

Mit Direktwahlrasten arbeiten (DIREKTWAHL)







Ihr Telefon ist mit 4 Direktwahlrasten ausgestattet: M1, M2, M3 und M4. Belegen Sie Ihre Direktwahlrasten mit den Rufnummern der Gesprächspartner, die Sie am häufigsten anrufen.

1. Taste  oder  mehrfach drücken, bis im Display **MT EINST** erscheint und mit  bestätigen.
2. Mit Taste  oder  **DIREKTWAHL** auswählen und mit  bestätigen.
3. Im Display erscheint
M1
M2
M3
M4.
4. Mit Taste  oder  einen Speicherplatz auswählen und mit  bestätigen. Rufnummer eingeben und mit  bestätigen.
5. Im Display erscheint **GESPEICHERT!**
6. Um eine Verbindung zu einem Direktwahl-Gesprächspartner herzustellen, drücken Sie zuerst die Taste  und danach die entsprechende Direktwahlaste z. B. M1.



Werkseinstellungen (WERKSEINST.)

Die Mobilteile können auf die Werkseinstellungen zurückgesetzt werden. Dabei werden alle folgenden Einstellungen, die von Ihnen vorgenommen wurden, auf ihren Ursprung zurückgesetzt: Wahlwiederholpeicher, Externe Ruftonmelodie, Interne Ruftonmelodie, Hörerlautstärke, alle Rufnummern aus der Anrufliste und Telefonbuchnummern.





1. Taste  mehrfach drücken, bis Menüpunkt **MT EINST.** erscheint und mit  bestätigen.
2. Taste  mehrfach drücken, bis Menüpunkt **WERKSEINST.** erscheint und mit  bestätigen.
3. Im Display erscheint **MT PIN:**. Mit den Zifferntasten 1...9 die aktuelle PIN eingeben und mit  bestätigen.
4. Im Display steht jetzt **SICHER?:** Wenn Sie sicher sind, mit  bestätigen.
5. Im Display steht jetzt **WARTEN...**
Nach dem Rücksetzen kehrt das Telefon in den Standby-Mode zurück.



Hinweis: Das Mobilteil wird auf die Werkseinstellungen zurückgesetzt. Das Display schaltet auf den Stand-By Modus zurück.

Basisstation-Einstellungen (BS EINST) Pin für die Basisstation eingeben (BS PIN:)









Um Zugang zu den Einstellmöglichkeiten für die Basisstation zu bekommen, müssen Sie zuerst die PIN der Basisstation eingeben.

1. Taste  oder  mehrfach drücken, bis Menüpunkt **BS EINST.** erscheint und mit  bestätigen.
2. Im Display erscheint **WARTEN...** und danach **BS PIN:** Mit den Zifferntasten 1...9 die aktuelle PIN (Werkseinstellung = 1590) eingeben und mit  bestätigen.



Wahlverfahren ändern (WAHLVERF)

Mit den Funktionen dieses Menüpunktes können Sie die Basisstation nach Ihren Bedürfnissen einstellen. Dafür benötigen Sie eine PIN (Personal Identification number).











1. Taste  oder  mehrfach drücken, bis Menüpunkt **BS EINST.** erscheint und mit  bestätigen.
2. Im Display erscheint **WARTEN...** und danach **BS PIN:** Mit den Zifferntasten 1...9 die aktuelle PIN (Werkseinstellung = 1590) eingeben und mit  bestätigen.
3. Im Display erscheint **WAHLVERF.** Mit  bestätigen.
4. Im Display steht jetzt **MFV** und **IWV**.
5. Mit Taste  oder  gewünschtes Wahlverfahren auswählen und mit  bestätigen.



Hinweis: MFV = Mehrfrequenzwahlverfahren IWV = Impulswahlverfahren

Basisstation–Einstellungen











Flash–Zeit ändern (FLASH ZEIT)

1. Taste  oder  mehrfach drücken, bis Menüpunkt **BS EINST.** erscheint und mit  bestätigen.
2. Im Display erscheint **WARTEN...** und danach **BS PIN:**. Mit den Zifferntasten 1...9 die aktuelle PIN (Werkseinstellung = 1590) eingeben und mit  bestätigen.
3. Mit Taste  oder  **FLASH ZEIT** auswählen und mit  bestätigen.
4. Im Display erscheint
FLASH 100ms
FLASH 120ms
FLASH 300ms
FLASH 600ms
Mit Taste  oder  gewünschte Zeit auswählen und mit  bestätigen.



FLASH 100 MS
FLASH 120 MS

Pausenzeit ändern (PAUSE ZEIT)

1. Taste  oder  mehrfach drücken, bis Menüpunkt **BS EINST.** erscheint und mit  bestätigen.
2. Im Display erscheint **WARTEN...** und danach **BS PIN:**. Mit den Zifferntasten 1...9 die aktuelle PIN (Werkseinstellung = 1590) eingeben und mit  bestätigen.
3. Mit Taste  oder  **PAUSE ZEIT** auswählen und mit  bestätigen.
4. Im Display erscheint
PAUSE 2 SEC
PAUSE 3 SEC
PAUSE 4 SEC
Mit Taste  oder  gewünschte Zeit auswählen und mit  bestätigen.

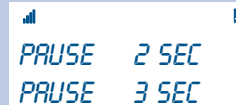

PAUSE 2 SEC
PAUSE 3 SEC

Anmelden zusätzlicher Mobilteile







Das mitgelieferte Mobilteil ist bereits an Ihrer Basisstation angemeldet. Sie können bis zu 4 weitere GAP-fähige Mobilteile an Ihrer Basisstation anmelden.

Hinweis: Ein Mobilteil kann an 4 verschiedenen Basisstationen angemeldet werden. An einer Basisstation können bis zu 5 verschiedene Mobilteile betrieben werden. Auch Mobilteile anderer Hersteller können an Ihrer Basisstation betrieben werden. Sie müssen allerdings den GAP Standard unterstützen. Zum Anmelden von Mobilteilen anderer Hersteller verfahren Sie bitte entsprechend deren Anleitungen. Möglicherweise stehen Ihnen nicht alle Funktionen an diesen Mobilteilen zur Verfügung.











Hinweis: GAP: **G**eneric **A**ccess **P**rofile = Standard für das Zusammenwirken von Mobilteilen und Basisstationen anderer Hersteller.

Neues Mobilteil anmelden (NEUES MT) (mit angemeldetem Mobilteil)

Hinweis: Die Anmeldung mit einem neuen Mobilteil ist einfacher (siehe Multi-Mobilteil-Betrieb)









1. Taste  oder  mehrfach drücken, bis Menüpunkt **BS EINST** erscheint. Mit  bestätigen.
2. Im Display erscheint ***BS PIN:**. Geben Sie die aktuelle PIN der Basisstation (Werkseinstellung = 1590) ein und bestätigen Sie mit .
3. Taste  oder  mehrfach drücken, bis Menüpunkt **NEUES MT** erscheint und mit  bestätigen.



4. Im Display erscheint **PIN ANMELDEN:**. Geben Sie nun eine eigene PIN (z. B. 1111) für das neue Mobilteil ein und bestätigen Sie mit . Das Hörer-Symbol an der Basisstation beginnt zu blinken.
5. Nehmen Sie nun das neue Mobilteil und verfahren Sie wie folgt:
6. Taste  oder  mehrfach drücken, bis Menüpunkt **MT ANMELDEN** erscheint. Mit  bestätigen.
7. Im Display erscheint ***BS 1, *BS 2, *BS 3, *BS 4**. Mit Taste  oder  die gewünschte Basisstation auswählen und mit  bestätigen.
8. Im Display erscheint **SUCHT 1**. Bitte mit  bestätigen.
9. Das Display zeigt den empfangenen Registrierungscode an, z. B. 00764–07C80h. Während dieser Anzeige müssen Sie die Taste  drücken.
10. Das Display zeigt **PIN:**. Geben Sie die aktuelle PIN der Basisstation (Werkseinstellung = 1111) ein und bestätigen Sie mit .

Basisstation–Einstellungen

Ein Mobilteil mit einem registrierten Mobilteil abmelden (MT ABMELDEN)

1. Taste  oder  mehrfach drücken, bis Menüpunkt **BS EINST.** erscheint. Mit  bestätigen.
2. Im Display erscheint
***BS PIN:** Geben Sie die aktuelle PIN der Basisstation (Werkseinstellung = 1590) ein und bestätigen Sie mit .
3. Taste  oder  mehrfach drücken, bis Menüpunkt **MT ABMELDEN** erscheint und mit  bestätigen.
4. Im Display erscheint **ABMEL. MT = ?:**
Geben Sie nun die Nummer des Mobilteils ein, das Sie abmelden möchten und bestätigen Sie mit .
5. Sie hören einen Bestätigungston. Danach ist das Mobilteil abgemeldet. Im Display erscheint "**Keine Basis**".

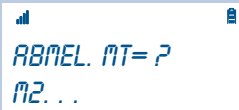









ABMEL. MT = ?
M2...

Hinweis: Das Format der dritten Displayzeile hat folgende Bedeutung: M23 _ _ = Es sind 3 Mobilteile an dieser Basisstation angemeldet. Das Master-Mobilteil (das letzte an der Basisstation angemeldete) kann nicht abgemeldet werden.

M = aktuelles Mobilteil
2 = Mobilteil 2
3 = Mobilteil 3
4 = Mobilteil 4
5 = Mobilteil 5

PIN der Basisstation ändern (PIN ÄNDERN)











1. Taste  oder  mehrfach drücken, bis Menüpunkt **BS EINST.** erscheint und mit  bestätigen.
2. Im Display erscheint **WARTEN...** und danach **BS PIN:** Mit den Zifferntasten 1...9 die aktuelle PIN (Werkseinstellung = 1590) eingeben und mit  bestätigen.
3. Mit Taste  oder  **PIN ÄNDERN** auswählen und mit  bestätigen.
4. Im Display erscheint **NEUER PIN:** Mit den Zifferntasten 1...9 die neue PIN eingeben und mit  bestätigen.
5. Im Display erscheint **PIN WIEDERHOL:** Mit den Zifferntasten 1...9 die neue PIN wiederholen und mit  bestätigen.



PIN WIEDERH.











Hinweis: Bei der Eingabe des PIN werden aus Sicherheitsgründen nur **** angezeigt. Bei der Eingabe einer falschen PIN ertönen Warntöne. Wenn verschiedene Mobilteile an einer Basisstation angemeldet sind, können die Benutzer dieser Mobilteile ohne die neue PIN die Basisstation nicht konfigurieren.

Ruftonmelodie der Basisstation ändern (BS RUFTON)

1. Taste  oder  mehrfach drücken, bis Menüpunkt **BS EINST.** erscheint und mit  bestätigen.
2. Im Display erscheint **WARTEN...** und danach **BS PIN:** Mit den Zifferntasten 1...9 die aktuelle PIN (Werkseinstellung = 1590) eingeben und mit  bestätigen.
3. Mit Taste  oder  **BS RUFTON** auswählen und mit  bestätigen.
4. Im Display erscheint **B MELODY 0** oder **B MELODY 1** oder **B MELODY 2** oder **B MELODY 3**
5. Mit Taste  oder  eine der Optionen auswählen und mit  bestätigen.



Ruftonlautstärke der Basisstation ändern (BS LAUTST.)

1. Taste  oder  mehrfach drücken, bis Menüpunkt **BS EINST.** erscheint und mit  bestätigen.
2. Im Display erscheint **WARTEN...** und danach **BS PIN:** Mit den Zifferntasten 1...9 die aktuelle PIN (Werkseinstellung = 1590) eingeben und mit  bestätigen.
3. Mit Taste  oder  **BS LAUTST** auswählen und mit  bestätigen.
4. Im Display erscheint **B VOLUME 0 ...9**
5. Mit Taste  oder  eine der Optionen auswählen und mit  bestätigen.









Hinweis: Bei der Option **B MELODY 0** ist die Rufmelodie an der Basisstation ausgeschaltet.

Multi-Mobilteil-Betrieb

Multi-Mobilteil-Betrieb

Mobilteil an mehreren Basisstationen anmelden











Sie können ein Mobilteil an 4 verschiedenen Basisstationen betreiben. Dazu muss es an allen 4 Basisstationen angemeldet werden.

1. Taste  oder  mehrfach drücken, bis Menüpunkt **WÄHLT BS** erscheint. Mit  bestätigen.
2. Im Display erscheint
***BS 1**
***BS 2**
***BS 3**
***BS 4**
BS AUTOM
Mit Taste  oder  die gewünschte Basisstation auswählen und mit  bestätigen.
3. Im Display erscheint **BS 1** und es ertönen zwei Quittungstöne.



Hinweis: Wenn Sie **BS AUTOM** gewählt haben, wird die Basisstation gesucht, zu der die beste Funkverbindung besteht.

Mit neuem Mobilteil anmelden

1. Taste  an der Basisstation ca. 10 Sekunden lang drücken, bis die LED des Hörer-Symbols blinkt.
2. Taste  oder  mehrfach drücken, bis Menüpunkt **MT ANMELDEN** erscheint. Mit  bestätigen.
3. Im Display erscheint
***BS 1**
***BS 2**
***BS 3**
***BS 4**
Mit Taste  oder  die gewünschte Basisstation auswählen und mit  bestätigen.
4. Im Display erscheint **SUCHT 1**. Bitte mit  bestätigen.
5. Das Display zeigt den empfangenen Registrierungscode an, z. B. 00764-07C80h. Während dieser Anzeige müssen Sie die Taste  drücken.
6. Das Display zeigt **PIN:**. Geben Sie die aktuelle PIN der Basisstation (Werkseinstellung = 1590) ein und bestätigen Sie mit .



Hinweis: Wenn Sie das Mobilteil nicht an der ersten Basisstation anmelden, wird vor der Basis ein * angezeigt. Wählen Sie dann besser eine Andere Basis aus.



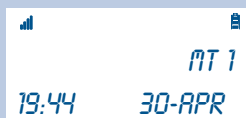

Alle Informationen der Basisstation löschen

1. Taste  gedrückt halten (ca. 10 Sekunden) und dabei das Netzteil in die Basisstation stecken. Wenn Sie die Taste innerhalb der 10 Sekunden loslassen, wird die Paging-Funktion ausgelöst.



MT 1
19:44 30-APR

Alle Informationen des Mobilteils löschen





























1. Taste  und  gedrückt halten und dabei die Batterien einsetzen, bis im Display **7 CLEAR BASE** **9 CLEAR ALL** erscheint.
2. Taste  oder  drücken, um die gewählte Option zu starten. Im Display wird **WARTEN** angezeigt und wenn die Prozedur beendet ist, ertönen zwei Signaltöne.



WARTEN...

Kurzbedienungsanleitung

Kurzbedienungsanleitung Telefon

Bedienung	
Mobilteil ein-/ausschalten	 gedrückt halten
Sprache auswählen	 /  MT EINST  ,  /  SPRACHE  ,  /  DEUTSCH 
Intern telefonieren	 / 1 ... 4
Extern telefonieren	 / 030123... oder 030123... / 
Anrufe annehmen	
Freisprechbetrieb	 / 030123... /  gedrückt halten, bis Lautsprecher-Symbol im Display erscheint
Gespräche beenden	
Anruf übergeben, Mobilteil	 / 1 ... 4 / 
Konferenzschaltung	 / 1 ... 4 /  gedrückt halten
Wahlwiederholung	
Mikrofon Stummschaltung	Während des Gespräches 
Hörer-/Lautsprecher Lautstärke	Während des Gespräches  / 
Vibrationsalarm ein/aus	Schiebeschalter "Shaking" links am Mobilteil
Mobilteile rufen (Paging)	
Tastensperre ein-/aus	 gedrückt halten, bis im Display GESPERRT erscheint
Rufton aus	 gedrückt halten, bis im Display RUFTON STUMM erscheint
Wahlpause einfügen	Während der Rufnummerneingabe an entsprechender Position  betätigen















Kurzbedienungsanleitung

Telefonbuch	
Einträge anzeigen	▲ / ▼ TELEFONBUCH <input type="button" value="INT/OK"/> , ▲ / ▼ ANZEIGEN <input type="button" value="INT/OK"/> , ▲ / ▼
Rufnummern bearbeiten	▲ / ▼ TELEFONBUCH <input type="button" value="INT/OK"/> , ▲ / ▼ BEARBEITEN <input type="button" value="INT/OK"/> , ▲ / ▼ <input type="button" value="INT/OK"/>
Einträge hinzufügen	▲ / ▼ TELEFONBUCH <input type="button" value="INT/OK"/> , ▲ / ▼ HINZUFÜGEN <input type="button" value="INT/OK"/> , NAME <input type="button" value="INT/OK"/> , NUMMER <input type="button" value="INT/OK"/>
Rufnummern löschen	▲ / ▼ TELEFONBUCH <input type="button" value="INT/OK"/> , ▲ / ▼ LÖSCHEN <input type="button" value="INT/OK"/> , ▲ / ▼ <input type="button" value="INT/OK"/>
Alle Rufnummern löschen	▲ / ▼ TELEFONBUCH <input type="button" value="INT/OK"/> , ▲ / ▼ ALLE LÖSCHEN <input type="button" value="INT/OK"/>
Aus dem Telefonbuch wählen	<input type="button" value="R"/> , ▲ / ▼ Eintrag auswählen, <input type="button" value="☎"/>
VIP Eintrag Rufton zuordnen	▲ / ▼ TELEFONBUCH <input type="button" value="INT/OK"/> , ▲ / ▼ BEARBEITEN <input type="button" value="INT/OK"/> , ▲ / ▼ <input type="button" value="INT/OK"/> , <input type="button" value="INT/OK"/> , <input type="button" value="INT/OK"/> , <input type="button" value="INT/OK"/> , EXT RUFTON: X, ▲ / ▼ <input type="button" value="INT/OK"/>
Anrufliste	
Einträge anzeigen	▲ / ▼ ANRUFLISTE <input type="button" value="INT/OK"/> , ▲ / ▼ ANZEIGEN <input type="button" value="INT/OK"/> , ▲ / ▼
Einträge löschen	▲ / ▼ ANRUFLISTE <input type="button" value="INT/OK"/> , ▲ / ▼ LÖSCHEN <input type="button" value="INT/OK"/> , ▲ / ▼ <input type="button" value="INT/OK"/> , SICHER ? <input type="button" value="INT/OK"/>
Alle Einträge löschen	▲ / ▼ ANRUFLISTE <input type="button" value="INT/OK"/> , ▲ / ▼ ALLE LÖSCHEN <input type="button" value="INT/OK"/> , SICHER ? <input type="button" value="INT/OK"/> , BESTÄTIGT!
Eintrag im T-Buch speichern	▲ / ▼ ANRUFLISTE <input type="button" value="INT/OK"/> , ▲ / ▼ ANZEIGEN <input type="button" value="INT/OK"/> , ▲ / ▼ <input type="button" value="INT/OK"/> , <input type="button" value="R"/> TELEFONBUCH <input type="button" value="INT/OK"/> NAME:
Rückruf aus Liste	▲ / ▼ ANRUFLISTE <input type="button" value="INT/OK"/> , ▲ / ▼ ANZEIGEN <input type="button" value="INT/OK"/> , ▲ / ▼ <input type="button" value="☎"/>
Mobilteil Einstellungen	
Rufton-Melodie und -lautstärke extern	▲ / ▼ MT EINST <input type="button" value="INT/OK"/> , ▲ / ▼ EXT RUFTON <input type="button" value="INT/OK"/> , ▲ / ▼ <input type="button" value="INT/OK"/>
Rufton-Melodie und -lautstärke intern	▲ / ▼ MT EINST <input type="button" value="INT/OK"/> , ▲ / ▼ INT RUFTON <input type="button" value="INT/OK"/> , ▲ / ▼ <input type="button" value="INT/OK"/>

Kurzbedienungsanleitung

Tastenton Ein / Aus	▲ / ▼ MT EINST <input type="button" value="INT/OK"/> , ▲ / ▼ TASTENTON <input type="button" value="INT/OK"/> , ▲ / ▼ <input type="button" value="INT/OK"/>
Mobilteilname ändern	▲ / ▼ MT EINST <input type="button" value="INT/OK"/> , ▲ / ▼ BEN.NAME <input type="button" value="INT/OK"/> , NAME: z. B. Mobilteil1, <input type="button" value="INT/OK"/>
PIN ändern	▲ / ▼ MT EINST <input type="button" value="INT/OK"/> , ▲ / ▼ PIN EINST. <input type="button" value="INT/OK"/> , MT PIN: **** <input type="button" value="INT/OK"/> , NEUER PIN:**** <input type="button" value="INT/OK"/> , PIN WIEDERH: **** <input type="button" value="INT/OK"/>
Direktruf	▲ / ▼ MT EINST <input type="button" value="INT/OK"/> , ▲ / ▼ DIREKTRUF. <input type="button" value="INT/OK"/> , Nummer eingeben, DIREKTRUF.
Sprache auswählen	▲ / ▼ MT EINST <input type="button" value="INT/OK"/> , ▲ / ▼ SPRACHE, ▲ / ▼ DEUTSCH <input type="button" value="INT/OK"/>
Datum / Uhrzeit einstellen	▲ / ▼ MT EINST <input type="button" value="INT/OK"/> , ▲ / ▼ ZEIT EINST. <input type="button" value="INT/OK"/> , ZEITEING.: xx:yy <input type="button" value="INT/OK"/> , DATUMEING: xx:yy:zz <input type="button" value="INT/OK"/>
Direktwahl	▲ / ▼ MT EINST <input type="button" value="INT/OK"/> , ▲ / ▼ DIREKTWAHL. <input type="button" value="INT/OK"/> , M1 (2,3,4) <input type="button" value="INT/OK"/> , Nummer eingeben <input type="button" value="INT/OK"/> , GESPEICHERT!
Werkseinstellung	▲ / ▼ MT EINST <input type="button" value="INT/OK"/> , ▲ / ▼ WERKSEINST. <input type="button" value="INT/OK"/> , MT PIN:**** <input type="button" value="INT/OK"/>
Basis Einstellungen	
BS PIN:	▲ / ▼ BS EINST <input type="button" value="INT/OK"/> , BS PIN:**** <input type="button" value="INT/OK"/>
Wahlverfahren ändern	▲ / ▼ BS EINST <input type="button" value="INT/OK"/> , BS PIN:**** <input type="button" value="INT/OK"/> , ▲ / ▼ WAHLVERF <input type="button" value="INT/OK"/> , ▲ / ▼ <input type="button" value="INT/OK"/>
Flash-Zeit einstellen	▲ / ▼ BS EINST <input type="button" value="INT/OK"/> , BS PIN:**** <input type="button" value="INT/OK"/> , ▲ / ▼ FLASH ZEIT <input type="button" value="INT/OK"/> , ▲ / ▼ <input type="button" value="INT/OK"/>
Pausenzeit ändern	▲ / ▼ BS EINST <input type="button" value="INT/OK"/> , BS PIN:**** <input type="button" value="INT/OK"/> , ▲ / ▼ PAUSE ZEIT <input type="button" value="INT/OK"/> , ▲ / ▼ <input type="button" value="INT/OK"/>
Neues Mobilteil anmelden	▲ / ▼ BS EINST <input type="button" value="INT/OK"/> , BS PIN:**** <input type="button" value="INT/OK"/> , ▲ / ▼ NEUES MT <input type="button" value="INT/OK"/> , PIN ANMELDEN: **** <input type="button" value="INT/OK"/>
Mobilteil abmelden	▲ / ▼ BS EINST <input type="button" value="INT/OK"/> , BS PIN:**** <input type="button" value="INT/OK"/> , ▲ / ▼ MT ABMELDEN <input type="button" value="INT/OK"/> , ABMEL. MT = ?, (2,3,4) <input type="button" value="INT/OK"/>
PIN der Basis ändern	▲ / ▼ BS EINST <input type="button" value="INT/OK"/> , BS PIN:**** <input type="button" value="INT/OK"/> , ▲ / ▼ PIN ÄNDERN <input type="button" value="INT/OK"/> , NEUER PIN: **** <input type="button" value="INT/OK"/>
Ruftonmelodie einstellen	▲ / ▼ BS EINST <input type="button" value="INT/OK"/> , BS PIN:**** <input type="button" value="INT/OK"/> , ▲ / ▼ BS RUFTON <input type="button" value="INT/OK"/> , ▲ / ▼ <input type="button" value="INT/OK"/>
Muli-Mobilteil•Betrieb	

Kurzbedienungsanleitung

Mobilteile an mehreren Basisstationen anmelden	 /  WÄHLT BS  , BS 1, (2,3,4, AUTOM) 
Neues Mobilteil anmelden (mit dem neuen Mobilteil)	 /  MT ANMELDEN  , BS 1, (2,3,4)  SUCHT 1 , z. B. 00764-07C80h,  , BS PIN:**** 
Basis-Informationen löschen	 (gedrückt halten (ca. 10 Sec.) und dabei das Netzteil in die Basisstation stecken
Mobilteil-Informationen löschen	 und  gedrückt halten und dabei den 3. Akku einsetzen, bis im Display 7 CLEAR BASE, 9 CLEAR ALL erscheint. Taste  oder  drücken, um die Prozedur zu starten. Im Display steht WARTEN.

Garantie / Technische Änderungen

Garantie

Lieber Kunde,
wir freuen uns, dass Sie sich für dieses Gerät entschieden haben.
Im Fall eines Defektes geben Sie das Gerät mit dem Kaufbeleg und der Originalverpackung bei dem Markt zurück, wo Sie es erworben haben.

Technische Änderungen

Diese Bedienungsanleitung dient der Information. Ihr Inhalt ist nicht Vertragsgegenstand.
Alle angegebenen Daten sind lediglich Nominalwerte. Die beschriebenen Ausstattungen und Optionen können je nach den länderspezifischen Anforderungen unterschiedlich sein.





Ihr neues Telefon funktioniert nicht?

Geben Sie das Gerät bitte nicht gleich zurück, sondern rufen Sie uns zuerst an.

Probleme an technischen Geräten haben oft nur geringe Ursachen, die sich unkompliziert und schnell lösen lassen.

Unser Fachpersonal kennt Ihren Gerätetyp und wird Ihnen mit wertvollen Tipps helfen.

Sie erreichen unsere Service-Experten unter der Rufnummer:

01 80-50 17 51 4 (1 Minute = 0,14 €).

Hinweis: Sollte der Fehler telefonisch nicht beseitigt werden können, erfahren Sie bei Ihrem Anruf eine Serviceadresse und alle weiteren notwendigen Informationen.

Lieber Kunde,

wir freuen uns, dass Sie sich für dieses Gerät entschieden haben. Beachten Sie bitte folgenden Punkt:

- Bewahren Sie unbedingt den Kaufbeleg und möglichst die Originalverpackung auf. Nur so kann innerhalb der Garantiezeit eine kostenfreie Reparatur oder ein Austausch stattfinden.

Mit freundlichen Grüßen

Ihr Olympia Team

Wir behalten uns inhaltliche und technische Änderungen vor.