

Bedienungsanleitung

(de)

Premium IP-Telefon

tiptel 3110

tiptel 3120

tiptel 3130



tiptel

Inhalt

Inhalt	4
Dieses Handbuch	7
Kurzanleitung zum Anschluss des Gerätes	7
Anleitung zur Konfiguration	7
Tastenbezeichnungen	8
Tastenfunktionen	10
Tastenfunktionen der Alphatastatur (nur tiptel 3130)	12
Symbole der Anzeige tiptel 3120/tiptel 3130	13
Symbole der Anzeige tiptel 3110	15
Telefonfunktionen/Telefonieren	17
Auswahl des Audiogeräts	17
Annahme von Anrufen	17
Anklopfer	18
Übernahme von Gesprächen (Pickup)	19
Ausgehende Gespräche aufbauen	19
Manuelle Wahl der Rufnummer	19
Wahl über Zielwahltasten	20
Wahl aus dem Telefonbuch	20
Wahl aus der Anrufliste	20
Wechsel zwischen Gesprächen (Makeln)	21
Rückfrage	21
Vermitteln	21
Dreierkonferenz	22
Optionen in Gesprächen	22
Optionen bei ankommenden Anrufen	23
Abweisen	23
Weiterleiten	23
Annehmen	23
Optionen bei aktiven Gesprächen	23
Trennen	23
Transfer	23
Rückfrage	24
Speichern	24
Halten	24
Mittschnitt	24
Konferenz	24
Info	24

Optionen bei gehaltenen Gesprächen	24
Weiter	24
Transfer	25
Rückfrage	25
Konferenz	25
Info	25
Optionen in Konferenzen	25
Trennen	25
Teilen	25
Stumm schalten	25
Mithören und Freisprechen	26
Wahlwiederholung	26
Anruflisten	27
Allgemeines	27
Anruflisten öffnen	27
Optionen in den Anruflisten	28
Löschen	28
Details	28
Wählen	28
Speichern	28
Alle Löschen	29
Telefonregister	30
Wahl aus dem Telefonregister	30
Optionen im Telefonregister	31
Zurück	31
Neu	31
Ändern	31
Wählen	31
Löschen	31
Konto	31
Alle Löschen	31
Kontakte anlegen oder ändern	32
Betrieb mit Headset	33
Einstellungen	34
Basiseinstellungen	34
Sprachauswahl	34
Standardkonto	34
Rufton	34
Lautstärke	34
Display	34

Inhalt

Datum/Uhrzeit	35
Erweiterte Einstellungen.....	35
Netzwerk	35
VoIP	35
DECT	35
Status.....	35
Rufumleitung.....	36
Informationen	36
Neustart.....	36
Rücksetzen	36

Dieses Handbuch

Dieses Handbuch richtet sich an den (nicht technisch versierten) Anwender des Gerätes und beschreibt die Funktionen, welche üblicherweise vom Anwender selber benutzt werden.

Der Anschluss und die Konfiguration des Gerätes erfolgt in der Regel durch den System-Administrator und wird in einer separaten Dokumentation beschrieben.

Kurzanleitung zum Anschluss des Gerätes

Den Geräten liegt eine gedruckte Kurzanleitung bei, welche den Anschluss der Geräte und die Erstinbetriebnahme beschreibt.

Anleitung zur Konfiguration

In diesem Handbuch ist nur die Konfiguration beschrieben, die am Telefon selber vorgenommen und in der Regel vom Anwender selber geändert werden kann. Der Systemadministrator findet unter <http://wiki.tiptel-info.de/de/> eine ausführliche Anleitung zur Konfiguration des Gerätes über den Webbrowser-Zugriff.

Tastenbezeichnungen

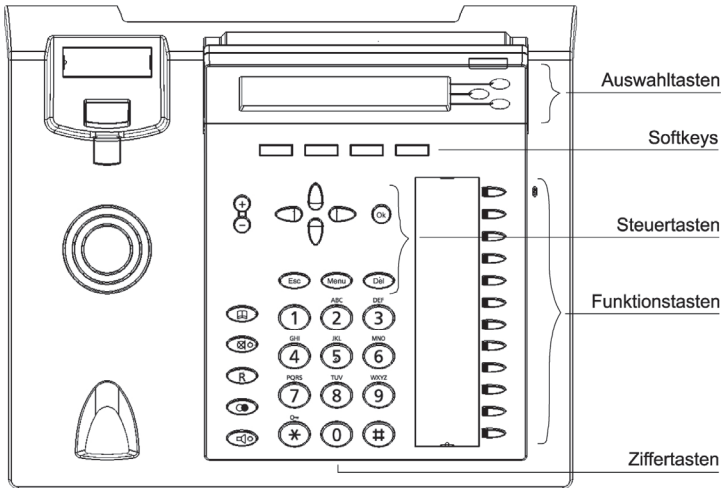

tiptel 3110

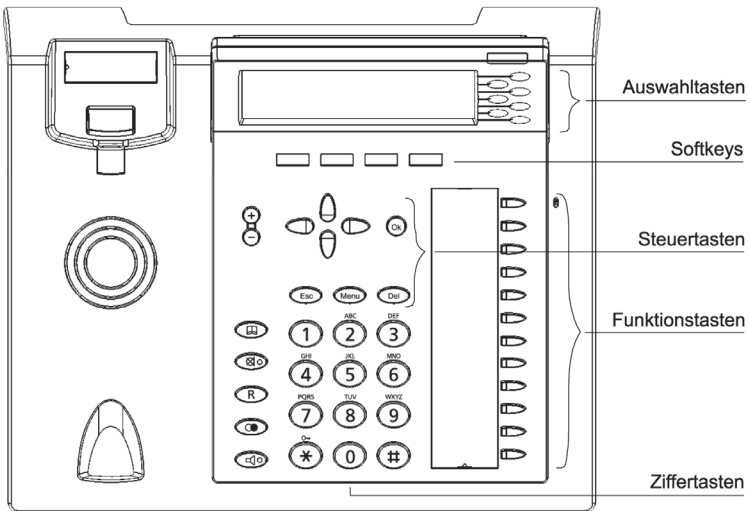

tiptel 3120

Tastenbezeichnungen

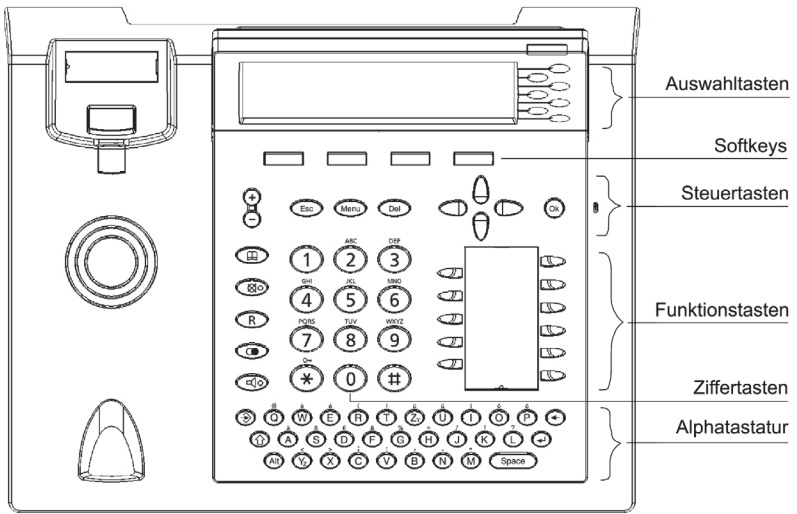

tiptel 3130

Tastenfunktionen



Auswahltasten: Die Auswahltasten befinden sich rechts neben dem Display. Im Gesprächszustand können Sie bei mehreren Gesprächen zwischen den Gesprächen umschalten. Befinden Sie sich in Menüs, so können Sie hierüber einzelne Menüpunkte auswählen. Beim nur tiptel 3120 und tiptel 3130 kann die Funktionalität im Ruhezustand über die Web-Konfiguration "Tasten/Auswahltasten" bestimmt werden. Beim tiptel 3110 haben die Tasten im Ruhezustand keine Funktion.



Softkeys: Die Tasten befinden sich unterhalb des Displays und stellen kontextabhängige Funktionen zur Verfügung.



Steuertaste (links): Öffnet im Ruhezustand die Auswahl Ruflisten. Führt in den Menüs eine Ebene höher. Verändert die Cursor-Position in einem Eingabefeld.



Steuertaste (rechts): Öffnet Im Ruhezustand das Menü für die Voicemail-Abfrage. Führt in den Menüs eine Ebene tiefer. Verändert die Cursorposition in einem Eingabefeld.



Steuertasten (aufwärts/abwärts): Dienen zur Navigation und Markierung der gewünschten Funktion oder des Menüpunkts.



Ok-Taste: Wählt die markierte Funktion oder den Menüpunkt aus. Dient zur Übernahme der neuen Einstellung. Startet die Wahl einer selektierten oder eingegebenen Rufnummer. Ruft im Ruhezustand die Statusanzeige auf. Durch langes Drücken von mindestens 5 Sekunden wird das Telefon in die Werkseinstellungen zurückgesetzt.



Esc: Beendet eine laufende Funktion, dient zum Schließen geöffneter Menüs und führt zurück in den Grundzustand. Bricht eine Einstellung ab, der alte Zustand bleibt erhalten. Durch langes Drücken von mindestens 5 Sekunden wird das Telefon neu gestartet.



Menu: Öffnet und schließt das Einstellmenü.



Del: Löscht das Zeichen links neben dem Cursor.

Tastenfunktionen



Plus/Minus: Stellt im Ruhezustand die Helligkeit des Displays ein. Stellt im Gesprächszustand die Lautstärke ein. Stellt in Menüs die Balkeneinstellung ein.



Telefonregister: Öffnet das Telefonregister.



Stummtaste: Aktiviert im Ruhezustand die DND Funktion (Anrufe werden nicht signalisiert). Schaltet im Gesprächszustand das Mikrofon an und aus.



R-Taste: Legt ein Gespräch in Halten oder aktiviert eins.



Wahlwiederholung: Öffnet die Liste der zuletzt gewählten Rufnummern. Taste zweimal drücken wählt die zuletzt gewählte Rufnummer



Lautsprecher: Startet einen Verbindungsaufbau mit dem Freisprecher. Im Gespräch wird der Lautsprecher aktiviert bzw. durch das anschließende Auflegen des Hörers der Freisprecher.



3 Sek.

Stern drei Sekunden drücken: Aktiviert und deaktiviert den Tastenschutz.



Zifferntasten: Dienen zur Eingabe von Ziffern zur Wahl von Telefonnummern und zur Eingabe von Ziffern oder Buchstaben in Eingabefeldern.



Funktionstasten: Die Funktionalität der Funktionstasten bestimmen Sie über die Web-Konfiguration "Tasten/Funktionstasten".

Tastenfunktionen der Alphatastatur (nur tiptel 3130)



Eingabetaste: Öffnet die Eingabe für einen neuen Telefonbucheintrag.



Shift: Schaltet (solange gedrückt) auf Großbuchstaben um.



Alt: Schaltet (solange gedrückt) auf die alternativ bedruckten Zeichen um.



Return: Führt bei der Texteingabe zu einem Zeilenumbruch.



Backspace: Löscht bei Eingabefeldern die Stelle links neben der Schreibmarke.





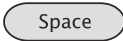







Buchstaben: Öffnen das Telefonbuch an der entsprechenden Stelle. Dienen zur Eingabe von Namen und Texten.



Leertaste: Fügt bei der Texteingabe ein Leerzeichen ein.

Symbole der Anzeige tiptel 3120/tiptel 3130

	Im Ruhezustand:	Headset angeschlossen, Headsetfunktion aktiv/ Headset angeschlossen aber Headsetfunktion inaktiv.
	Im Ruhezustand:	Tastensperre ist eingeschaltet.
DND	Im Ruhezustand:	DND (Do Not Disturb) ist eingeschaltet. Telefon signalisiert ankommende Anrufe nicht.
	Im Ruhezustand:	Rufton ist ausgeschaltet.
	Im Ruhezustand:	Konto ist aktiviert und registriert / nicht aktiviert oder nicht registriert. Anzeige erfolgt nur bei Auswahltasten, die mit der Funktion „Konto“ belegt sind.
	Im Ruhezustand:	Rufumleitung ist eingeschaltet.
	In Anruflisten:	Ausgehender Anruf angenommen / nicht angenommen.
	In Anruflisten:	Ankommender Anruf angenommen / verpasst.
	In Anruflisten:	Ankommender Anruf wurde umgeleitet oder per Pickup von anderer Nebenstelle angenommen.
	In Anruflisten:	Kennzeichnung neuer verpasster oder umgeleiteter Anrufe.
	In Anruflisten:	Kennzeichnung des Kontos über das der Anruf erfolgte.
	In Verbindungen:	Verbindung über Handhörer aktiv.
	In Verbindungen:	Verbindung über Freisprechen aktiv oder Lauthören aktiv.
	In Verbindungen:	Verbindung über Headset aktiv.
	In Verbindungen:	Verbindung über DECT-Handgerät aktiv.
	In Verbindungen:	Verbindung ist gehalten.
	In Verbindungen:	Die Gegenseite hat die Verbindung auf Halten gelegt.
	In Verbindungen:	Anklopfer.

Symbole der Anzeige



In Verbindungen: Dreierkonferenz aktiv.



In Verbindungen: Kennzeichnung des Kontos über das die Verbindung besteht.



In Verbindungen: Mittschnitt läuft.



In Verbindungen: Verschlüsselte Verbindung.



In Verbindungen: HD-Verbindung.



Im Telefonregister: Office-Rufnummer



Im Telefonregister: Mobil-Rufnummer



Im Telefonregister: Privat-Rufnummer



Im Telefonregister: Es sind mehrere Rufnummer beim Kontakt gespeichert.



In Einstellungen: Einstellung ausgewählt / Einstellung nicht ausgewählt.
Einstellung ist änderbar.



In Einstellungen: Einstellung ausgewählt / Einstellung nicht ausgewählt.
Einstellung ist nicht änderbar.



In Listenanzeigen: Zeigt an, dass sich in Listen oberhalb / unterhalb / ober- und unterhalb des sichtbaren Bereichs noch Einträge befinden.

Symbole der Anzeige tiptel 3110

	Im Ruhezustand:	Headset angeschlossen, Headsetfunktion aktiv/ Headset angeschlossen aber Headsetfunktion inaktiv.
	Im Ruhezustand:	Tastensperre ist eingeschaltet.
DND	Im Ruhezustand:	DND (Do Not Disturb) ist eingeschaltet. Telefon signalisiert ankommende Anrufe nicht.
	Im Ruhezustand:	Rufton ist ausgeschaltet.
	Im Ruhezustand:	Rufumleitung ist eingeschaltet.
	In Anruflisten:	Ausgehender Anruf angenommen / nicht angenommen.
	In Anruflisten:	Ankommender Anruf angenommen / verpasst.
	In Anruflisten:	Ankommender Anruf wurde umgeleitet oder per Pickup von anderer Nebenstelle angenommen.
	In Anruflisten:	Kennzeichnung des Kontos über das der Anruf erfolgte.
	In Verbindungen:	Verbindung über Handhörer aktiv.
	In Verbindungen:	Verbindung über Freisprechen aktiv oder Lauthören aktiv.
	In Verbindungen:	Verbindung über Headset aktiv.
	In Verbindungen:	Verbindung über DECT-Handgerät aktiv.
	In Verbindungen:	Verbindung ist gehalten.
	In Verbindungen:	Anklopfer.
	In Verbindungen:	Dreierkonferenz aktiv.
	In Verbindungen:	Kennzeichnung des Kontos über das die Verbindung besteht.
	In Verbindungen:	Mittschnitt läuft.
	In Verbindungen:	Verschlüsselte Verbindung.

Symbole der Anzeige

HD

In Verbindungen: HD-Verbindung.



Im Telefonregister: Name



Im Telefonregister: Office-Rufnummer



Im Telefonregister: Mobil-Rufnummer



Im Telefonregister: Privat-Rufnummer



Im Telefonregister: Es sind mehrere Rufnummern beim Kontakt gespeichert.



In Einstellungen: Einstellung ausgewählt / Einstellung nicht ausgewählt.
Einstellung ist änderbar.



In Listenanzeigen: Zeigt an, dass sich in Listen oberhalb / unterhalb / ober- und unterhalb des sichtbaren Bereichs noch Einträge befinden.

Telefonfunktionen/Telefonieren

Dieses Kapitel beschreibt, wie Sie Anrufe annehmen, ausgehende Anrufe tätigen, zwischen mehreren Gesprächen wechseln, Rückfragen halten, Gespräche vermitteln und Dreierkonferenzen aufbauen.

Auswahl des Audiogeräts

Der Einfachheit halber beschreiben wir die Funktionen des Telefons in diesem Kapitel immer am Beispiel des Telefonierens mit dem Handhörer und sprechen hier von „abheben“ bzw. „auflegen“.

Anstelle des Handhörers können Gespräche mit diesem Telefon aber auch im Freisprechmodus, mit einem Headset oder mit einem DECT Handgerät geführt werden.

Zum Telefonieren im Freisprechmodus drücken Sie statt des Abhebens oder Auflegens des Handhörers die Lautsprechertaste.

Zum Telefonieren mit einem Headset beachten Sie bitte das Kapitel „Betrieb mit Headset“ ab Seite 33.

Zum Telefonieren mit einem DECT Handgerät, eingebucht über den optionalen DECT-USB-Dongle drücken Sie statt des Abhebens oder Auflegens des Handhörers die entsprechenden Tasten am DECT Handgerät.

Während eines Gespräches können Sie jederzeit zwischen Hörer, Freisprechen, Headset oder DECT Handgerät wechseln.

Annahme von Anrufen

Ankommende Anrufe werden akustisch mit dem eingestellten Klingelton und optisch durch Blinken der roten LED signalisiert.

Wurde die Rufnummer des Anrufers übertragen, so wird diese auf dem Display angezeigt, ergänzt um den Namen des Anrufers, wenn dieser im Telefonregister gespeichert ist. Beim tiptel 3120 und tiptel 3130 wird unten am Bildschirm zusätzlich das zur angerufenen Nummer zugeordnete Konto angezeigt.

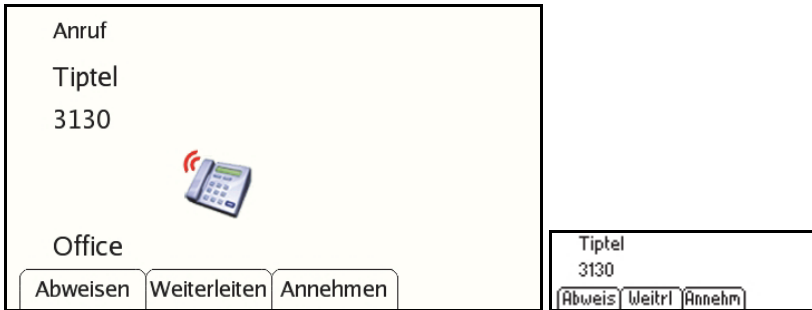

Zur Annahme des Anrufs heben Sie den Handhörer ab.

Während des Gespräches sehen Sie auf dem Display die Rufnummer, ggf. den Namen des Teilnehmers und beim tiptel 3120 und tiptel 3130 zusätzlich die Gesprächszeit und das Konto, über welches die Verbindung aufgebaut wurde.

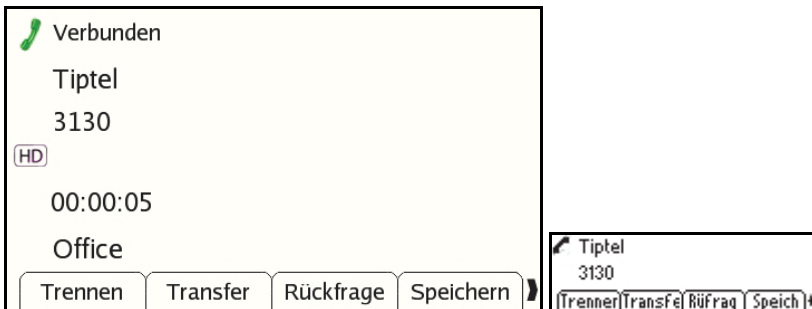

Anklopfer

Mit Ihrem tiptel Telefon können Sie bis zu fünf Gespräche gleichzeitig führen. Erhalten Sie während eines Gespräches einen weiteren Anruf, so wird Ihnen dieses akustisch im aktiven Gespräch durch einen Anklopfton signalisiert.

Im Display werden für ca. drei Sekunden die Rufnummer, Name und beim tiptel 3120 und tiptel 3130 zusätzlich Account des Anklopfers angezeigt. Danach wechselt das Gerät in die Anzeige für mehrere Gespräche und das anklopfende Gespräch ist ausgewählt.

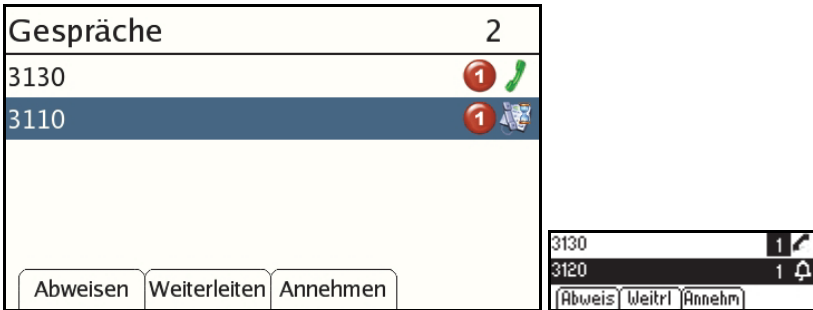

Zum Annehmen des Gespräches können Sie den Softkey „Annehmen“, die Auswahltaste rechts neben dem anklopfenden Gespräch oder die Taste „OK“ drücken. Das bisher aktive Gespräch wird dadurch automatisch in Halten gelegt.

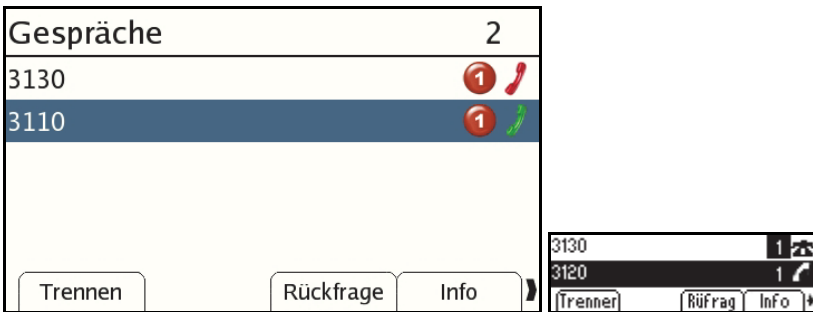

Übernahme von Gesprächen (Pickup)

Sind an Ihrem Telefon Funktionstasten mit der Funktion „Besetztlampenfeld (BLF)“ belegt, so können Sie am roten Blinken der LED sehen, wenn an einem anderen Telefon ein Anruf ankommt.

Wollen Sie diesen Anruf übernehmen, so heben Sie den Hörer ab und drücken dann die blinkende Funktionstaste.

Ausgehende Gespräche aufbauen

Ausgehende Gespräche können über manuelle Wahl der Rufnummer, über Zielwahltasten, aus dem Telefonregister oder aus der Anrufliste aufgebaut werden.

Manuelle Wahl der Rufnummer

Geben Sie die Rufnummer über die Ziffertasten ein und heben danach den Hörer ab.

Haben Sie erst den Hörer abgehoben und danach die Rufnummer eingegeben, so baut das Telefon die Verbindung nach einer einstellbaren Zeit (in der Werksauslieferung 5 Sekunden) nach Eingabe der letzten Ziffer auf. Drücken Sie nach der letzten Ziffer die Taste #, so wird die Verbindung sofort aufgebaut.

Wahl über Zielwahltasten

Drücken Sie eine mit der Funktion „Zielwahl“ oder „Besetztlampenfeld (BLF)“ belegte Funktionstaste und heben dann den Hörer ab.

Hinweis: Heben Sie den Handhörer nicht ab, so wird die Wahl nach Drücken der Funktionstaste automatisch im Freisprechmodus, bzw. bei aktivem, nicht DHSG kompatiblen Headset, mit dem Headset aufgebaut.

Haben Sie erst den Hörer abgehoben und danach die Zielwahltaste gedrückt, so baut das Telefon die Verbindung nach einer einstellbaren Zeit (in der Werksauslieferung 5 Sekunden) nach Drücken der Zielwahltaste auf. Drücken Sie die Taste #, so wird die Verbindung sofort aufgebaut.

Wahl aus dem Telefonbuch

Drücken Sie die Taste Telefonregister, wählen einen Kontakt aus heben dann den Hörer ab.

Ist beim Kontakt nur eine Rufnummer gespeichert, so wird die Wahl danach ausgeführt.

Sind beim Kontakt mehrere Rufnummern gespeichert, so erhalten Sie die Rufnummern zur Auswahl. Wählen Sie mit den Steuertasten hoch und runter die gewünschte Rufnummer und drücken dann den Softkey „Wählen“, um die Verbindung aufzubauen.

Eine weitere Beschreibung der Telefonregister-Funktionalität finden Sie im Kapitel Telefonregister ab Seite 30.

Wahl aus der Anrufliste

Wählen Sie in der Anrufliste einen Anruf aus und heben den Hörer ab. Die Verbindung zum Teilnehmer wird aufgebaut.

Eine weitere Beschreibung der Anruflisten-Funktionalität finden Sie im Kapitel Anruflisten ab Seite 27.

Wechsel zwischen Gesprächen (Makeln)

Führen Sie mindestens zwei Gespräche, so werden diese in der Anzeige für mehrere Gespräche dargestellt.

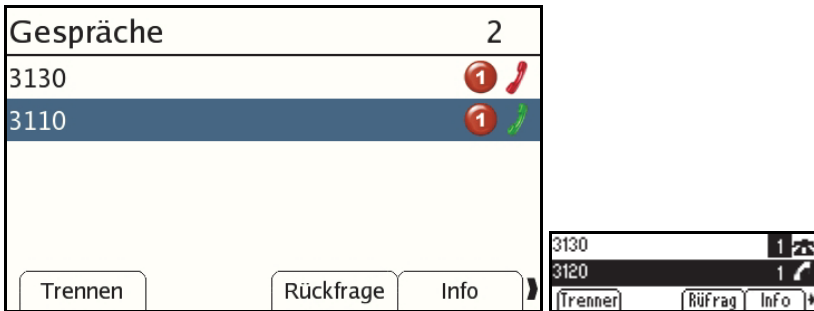

Das aktive Gespräch wird durch das Symbol mit dem grünen Telefonhörer (beim tiptel 3110 durch das Symbol mit dem Telefonhörer), in Halten gelegte Gespräche mit dem Symbol des roten Telefonhörers (beim tiptel 3110 durch das Symbol mit dem Telefon) gekennzeichnet.

Um zwischen den Gesprächen zu wechseln (zu Makeln), drücken Sie die Auswahlstaste neben dem Gespräch, das zum aktiven Gespräch werden soll. Das bisher aktive Gespräch wird automatisch in Halten gelegt.

Alternativ können Sie den Zustand des ausgewählten (blau bzw. beim tiptel 3110 schwarz hinterlegten) Gesprächs mit der R-Taste ändern.

Rückfrage

Für eine Rückfrage drücken Sie die Softkeytaste „Rückfrage“ oder die R-Taste und wählen danach über die Zifferntasten, das Telefonregister oder die Funktionstasten (sofern mit Nebenstellen belegt) das Rückfrageziel an. Die Rückfrage können Sie mit der Softkeytaste „Trennen“ beenden. Mit Wahl der Softkeytaste „Verbinden“ wird das Gespräch an das Rückfrageziel vermittelt.

Wenn in der Konfiguration aktiviert kann das Verbinden auch mit Auflegen des Hörers bzw. Drücken der Freisprech- oder mit der Funktion „Headset“ belegten Funktions-Taste erfolgen.

Vermitteln

Zum direkten Vermitteln eines Gespräches ohne Rückfrage drücken Sie im Gespräch die Softkeytaste „Transfer“ und danach über die Zifferntasten, das Telefon-

register oder die Funktionstasten (sofern mit Nebenstellen belegt) das Vermittlungsziel. Das Gespräch wird daraufhin direkt an das Ziel vermittelt.

Dreierkonferenz

Während eines Gesprächs können Sie über eine Rückfrage einen dritten Gesprächspartner hinzufügen und eine Dreierkonferenz einleiten.

Drücken Sie im aktiven Gespräch den Softkey „Rückfrage“ oder die R-Taste. Das aktive Gespräch wird in Halten gelegt.

Wählen Sie über die Zifferntasten, eine mit der Funktion „Zielwahl“ oder „Besetztlampenfeld (BLF)“ belegte Funktionstaste oder über das Telefonbuch den weiteren Teilnehmer an.

Ist die Verbindung zum weiteren Teilnehmer aufgebaut, so drücken Sie den Softkey „Konferenz“ (auf der zweiten Softkey-Ebene). Sie und die beiden anderen Teilnehmer sind daraufhin in einer Dreierkonferenz verbunden.

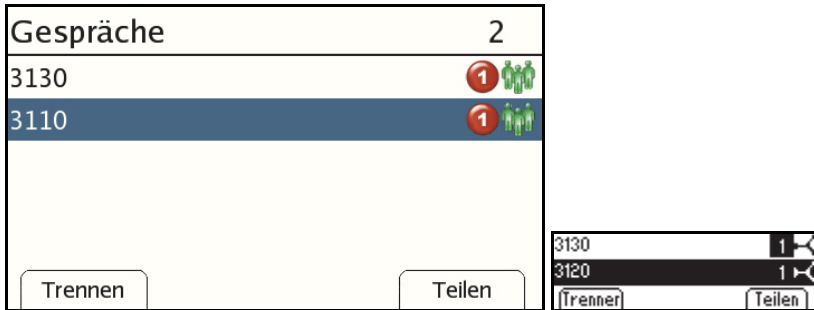

Hinweis: Eine Dreierkonferenz kann nur dann aufgebaut werden, wenn exakt zwei Verbindungen bestehen. Bestehen mehr als zwei Verbindungen, so wird der Softkey „Konferenz“ nicht angezeigt.

Mit dem Softkey „Trennen“ oder Auflegen des Hörers beenden Sie die Dreierkonferenz und beide Gespräche.

Mit dem Softkey „Teilen“ beenden Sie die Konferenz, beide Gespräche bleiben aber erhalten.

Optionen in Gesprächen

In Gesprächen stehen Ihnen über die Softkeys die Optionen zur Verfügung. Diese unterscheiden sich bei ankommenden, aktiven und gehaltenen Gesprächen und bei Dreierkonferenzen.

Optionen bei ankommenden Anrufen

Bei ankommenden Anrufen stehen Ihnen als Optionen Abweisen, Weiterleiten und Annehmen zur Verfügung.

Abweisen

Weist den ankommenden Anruf ab. Der Anrufer erhält einen Besetztton.

Weiterleiten

Leitet einen ankommenden Anruf an einen anderen Teilnehmer (intern oder extern) weiter. Drücken Sie hierzu den Softkey „Weiterleiten“, geben Sie dann per Ziffertastatur, Telefonregister oder eine mit der Funktion „Zielwahl“ oder „Besetztlampenfeld (BLF)“ belegte Funktionstaste das Ziel der Weiterleitung ein und drücken Sie danach noch mal den Softkey „Weiterleiten“.

Annehmen

Nimmt den Anruf an.

Wird bereits ein weiteres Gespräch geführt, so wird dieses in Halten gelegt und der neue Anruf wird mit demselben Audiogerät (Hörer, Freisprechen, Headset, DECT-Handgerät) angenommen, mit dem das bisherige Gespräch geführt wurde.

Wird aktuell kein Gespräch geführt, so wird der kommende Anruf im Freisprechmodus angenommen, bei aktivem Headset mit diesem.

Optionen bei aktiven Gesprächen

Bei aktiven Gesprächen stehen Ihnen als Optionen Trennen, Transfer, Rückfrage, Speichern, Halten und Mittschnitt zur Verfügung.

Trennen

Trennt die aktive Verbindung.

Transfer

Öffnet die Wahlvorbereitung für eine Rückfrage. Das aktuelle Gespräch bleibt aber aktiv, bis tatsächlich eine Wahl stattfindet. Wurde über die Softkeys „Transfer“ oder „Rückfrage“ ein Rückfragegespräch aufgebaut, so dient der Softkey „Transfer“ zum Vermitteln des Gesprächs.

Rückfrage

Leitet eine Rückfrage ein. Dafür drücken Sie im Gespräch den Softkey „Rückfrage“ und wählen dann das Rückfrageziel an. Ist die Rückfrage beendet, drücken Sie den Softkey „Weiter“, um das ursprüngliche Gespräch wieder aufzunehmen.

Wollen Sie das ursprüngliche Gespräch an das Rückfrageziel vermitteln, so drücken Sie in der Rückfrage den Softkey „Transfer“.

Speichern

Speichert die Rufnummer des Anrufers als Kontakt im Telefonregister. Nach Anwahl des Softkeys „Speichern“ werden Sie gefragt, ob Sie die Rufnummer als Büro-, Mobil- oder Privatnummer speichern wollen.

Nach Auswahl öffnet sich der neu angelegte Eintrag im Telefonregister der nach Vervollständigung gespeichert werden kann.

Halten

Legt das aktive Gespräch auf Halten.

Mittschnitt

Startet einen Mittschnitt des Telefonats. Nochmaliges Drücken des Softkeys „Mittschnitt“ beendet den Mitschnitt. Der Mitschnitt wird in der Telefonanlage durchgeführt.

Konferenz

Mit diesem Softkey schalten Sie sich selber und zwei weitere Gespräche zu einer Dreierkonferenz zusammen. Dieser Softkey steht nur zur Verfügung, wenn exakt zwei Verbindungen vorhanden sind.

Info

Zeigt weitere Informationen zur Verbindung an. Dieser Softkey steht nur in der Anzeige mehrerer Gespräche zur Verfügung. Anstelle der Anwahl des Softkey „Info“ können weitere Informationen zum ausgewählten Gespräch auch mit den Steuertasten links und rechts angezeigt werden.

Optionen bei gehaltenen Gesprächen

Bei gehaltenen Gesprächen stehen Ihnen als Optionen Weiter, Transfer und Rückfrage zur Verfügung.

Weiter

Holt das gehaltene Gespräch zurück.

Transfer

Öffnet die Wahlvorbereitung für eine Rückfrage. Das aktuelle Gespräch bleibt aber aktiv, bis tatsächlich eine Wahl stattfindet. Wurde über die Softkeys „Transfer“ oder „Rückfrage“ ein Rückfragegespräch aufgebaut, so dient der Softkey „Transfer“ zum Vermitteln des Gesprächs.

Rückfrage

Leitet eine Rückfrage ein. Drücken Sie im Gespräch den Softkey „Rückfrage“ und wählen dann das Rückfrageziel an. Ist die Rückfrage beendet, drücken Sie den Softkey „Weiter“, um das ursprüngliche Gespräch wieder aufzunehmen.

Wollen Sie das ursprüngliche Gespräch an das Rückfrageziel vermitteln, so drücken Sie in der Rückfrage den Softkey „Transfer“.

Konferenz

Mit diesem Softkey schalten Sie sich selber und zwei weitere Gespräche zu einer Dreierkonferenz zusammen. Dieser Softkey steht nur zur Verfügung, wenn exakt zwei Verbindungen vorhanden sind.

Info

Zeigt weitere Informationen zur Verbindung an. Dieser Softkey steht nur in der Anzeige mehrerer Gespräche zur Verfügung. Anstelle der Anwahl des Softkey „Info“ können weitere Informationen zum ausgewählten Gespräch auch mit den Steuertasten links und rechts angezeigt werden.

Optionen in Konferenzen

Während einer Dreierkonferenz stehen Ihnen als Optionen Trennen und Teilen zur Verfügung.

Trennen

Beendet die Dreierkonferenz und beide Gespräche.

Teilen

Beendet die Konferenz, beide Gespräche bleiben erhalten.

Stumm schalten

Die Stummtaste schaltet z.B. für Rückfragen im Raum das Mikrofon aus, so dass Ihr Gesprächspartner nicht mithören kann.

Mithören und Freisprechen

Haben Sie ein Gespräch mit dem Hörer angenommen und Sie drücken dann die Lautsprechertaste, so wird die Funktion „Mithören“ aktiviert. Ihr Gesprächspartner ist dann über den Lautsprecher im Hörer und zusätzlich über den Lautsprecher für Freisprechen zu hören. Als Mikrofon ist aber weiterhin das Mikrofon im Hörer aktiv. Legen Sie in der Situation den Hörer auf, so wird auf Freisprechen umgeschaltet, es ist dann das Mikrofon im Gerät aktiv.

Nehmen Sie ein Gespräch mit der Lautsprechertaste an, so ist automatisch Freisprechen aktiv.

Wahlwiederholung

Die Taste Wahlwiederholung öffnet die Anrufliste der gewählten Rufnummern. Mit den Steuertasten auf- und abwärts wechseln Sie zwischen den letzten Anrufen. Durch Abheben des Hörers wird die ausgewählte Rufnummer gewählt.

Anruflisten

Allgemeines

In Ihrem Telefon sind sechs Anruflisten integriert, alle Anrufe, verpasste Anrufe in Abwesenheit, umgeleitete Anrufe, empfangene Anrufe, gewählte Rufnummern und Voicemail.

Haben Sie in Abwesenheit Anrufe verpasst, oder wurden Anrufe umgeleitet, so werden Sie hierüber durch Leuchten der LED oben am Display und durch die Anzeige der Softkeys „verp. Anrufe“ bzw. „umgel. Anrufe“ informiert.

Verpasste Anrufe sind Anrufe, welche an Ihrem Telefon signalisiert und nicht entgegen genommen wurden. Umgeleitete Anrufe sind Anrufe, welche an ein anderes Telefon umgeleitet oder von einem anderen Telefon entgegen genommen wurden. Dieses ist z.B. der Fall, wenn Sie eine Rufumleitung eingerichtet haben, aber z.B. auch, wenn ein Kollege den Anruf über Pickup entgegen genommen hat.

Anruflisten öffnen

Werden im Ruhezustand verpasste oder/und umgeleitete Anrufe angezeigt, so gelangen Sie über Drücken des Softkeys direkt in die Liste der verpassten bzw. umgeleiteten Anrufe.

Sind keine neuen verpassten oder umgeleiteten Anrufe vorhanden, so können die Anruflisten über den Softkey „Ruflisten“ geöffnet werden. Sie gelangen in die Übersicht der Anruflisten und können die gewünschte Anrufliste aufrufen.

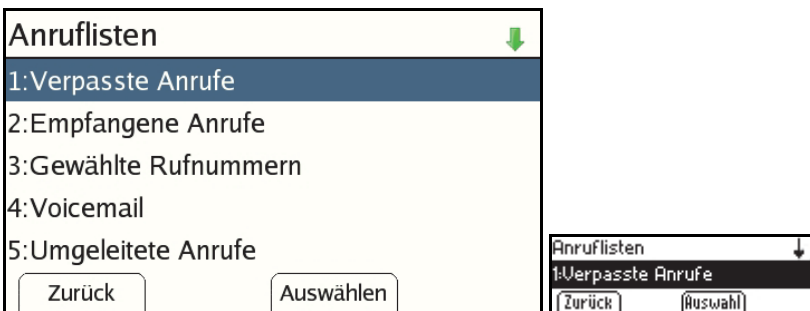

Neben dem Symbol für die Art des Anrufes wird Ihnen die Rufnummer bzw., sofern im Telefonregister gespeichert, der Name des Anrufers und das Konto auf dem angerufen wurde, angezeigt.

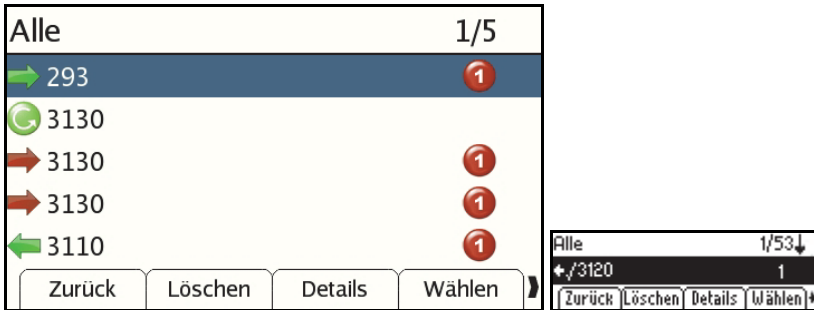

Heben Sie den Hörer ab, so wird die Rufnummer des ausgewählten Eintrages der Anrufliste angerufen.

Optionen in den Anruflisten

In den Anruflisten stehen Ihnen als Optionen Löschen, Details, Wählen, Speichern und Alle Löschen zur Verfügung.

Löschen

Löscht den ausgewählten Eintrag aus der Anrufliste.

Details

Zeigt weitere Informationen zum Anruf an.

Anstelle der Anwahl des Softkey „Details“ können weitere Informationen zum ausgewählten Gespräch auch mit den Steuertasten links und rechts angezeigt werden. Weiteres Drücken der Tasten zeigt dann jeweils die Details des nächsten bzw. letzten Eintrags in der Anrufliste an.

Wählen

Wählt die Rufnummer des ausgewählten Eintrages im Freisprechmodus bzw. wenn aktiviert über das Headset.

Speichern

Speichert die Rufnummer des Anrufers als Kontakt im Telefonregister. Nach Anwahl des Softkeys „Speichern“ werden Sie gefragt, ob Sie die Rufnummer als Büro-, Mobil- oder Privatnummer speichern wollen. Nach Auswahl öffnet sich der neu angelegte Eintrag im Telefonregister, der nach Vervollständigung gespeichert werden kann.

Alle Löschen

Löscht alle Einträge aus allen Anruflisten.

Telefonregister

Das Telefon verfügt über ein eigenes, lokales Telefonregister und kann zusätzlich die Einträge eines externen Telefonregisters anzeigen.

Nach Drücken der Taste „Telefonregister“ sehen Sie alle Einträge des lokalen und ggf. externen Telefonregisters in alphabetischer Reihenfolge.

Geben Sie beim tiptel 3110 und tiptel 3120 über die Zifferntasten, beim tiptel 3130 über die Alphatastatur einen Buchstaben ein, so wird der erste mit diesem Buchstaben beginnende Eintrag ausgewählt. Geben Sie mehrere Buchstaben ein, so wird der erste Eintrag angezeigt, der mit der eingegebenen Buchstabenkombination beginnt. Das Löschen eingegebener Buchstaben erfolgt mit der Del-Taste.

Durch kurzes Drücken der Steuertasten hoch und runter wählen Sie den jeweils vorherigen bzw. nächsten Eintrag aus. Halten Sie eine der Steuertaste gedrückt, so scrollt das Telefonbuch, wobei die Geschwindigkeit des Scrollens sich erhöht wenn Sie die Taste längere Zeit gedrückt halten.

Angezeigt wird im Telefonregister der Name des Kontaktes. Über das Symbol vor dem Namen können Sie sehen, ob es sich bei der im Kontakt gespeicherten Rufnummer um die Büro-, Mobil- oder Privatrufnummer handelt bzw., ob mehrere Rufnummern im Kontakt gespeichert sind.

Mit den Steuertasten links oder rechts können Sie sich die zum Kontakt gespeicherte(n) Rufnummer(n) anzeigen lassen.

Wahl aus dem Telefonregister

Heben Sie den Hörer ab, so wird die beim Kontakt gespeicherte Rufnummer gewählt.

Sind beim Kontakt mehrere Rufnummern gespeichert, so erhalten Sie vor der Wahl eine Liste der gespeicherten Rufnummern. Wählen Sie die gewünschte Rufnummer aus und drücken danach den Softkey „Wählen“.

Tipp: Bei Kontakten mit mehreren Rufnummern können Sie sich erst mit der Steuertaste rechts die Rufnummern anzeigen lassen. Heben Sie den Hörer ab, wenn eine der Rufnummern angezeigt wird, so wird diese direkt gewählt.

Optionen im Telefonregister

Über die Softkeys stehen Ihnen die Optionen im Telefonregister zur Verfügung.

Zurück

Schließt das Telefonregister.

Neu

Legt einen neuen lokalen Kontakt im Telefon an.

Ändern

Ändert einen lokal im Telefon angelegten Kontakt. Diese Option steht bei externen Kontakten nicht zur Verfügung.

Wählen

Wählt die Rufnummer des ausgewählten Kontakts an. Die Wahl erfolgt im Freisprechmodus bzw. über das aktivierte Headset.

Löschen

Löscht den ausgewählten Kontakt. Diese Option steht bei externen Kontakten nicht zur Verfügung.

Konto

Die Wahl aus dem Telefonregister erfolgt über das beim Kontakt angegebene Konto. Über den Softkey „Konto“ können Sie eines der eingerichteten Konten auswählen, über das dann bei Anwahl des Softkey „Wählen“ oder bei Abheben des Hörers die Wahl erfolgt. Die Auswahl des Kontos wird damit nur für diese Wahl geändert.

Alle Löschen

Löscht alle lokal im Telefon gespeicherten Kontakte.

Kontakte anlegen oder ändern

Wählen Sie im Telefonregister den Softkey „Neu“ zum Anlegen eines neuen bzw. „Ändern“ zum Bearbeiten des ausgewählten Kontakts im lokalen Telefonregister.

Es öffnet sich der Dialog zum Bearbeiten eines Kontakts.

Eintrag bearbeiten

Tiptel

 021024280

 0163123456

 02102123456

Zurück 123 Entf(<-) Speichern →

Eintrag bearbeiten ↓

 Tiptel

Zurück ABCabc Speicher →

Eintrag bearbeiten ↓

 021024280

Zurück 123 Speicher →

In der obersten Zeile wird der Name des Kontakts eingetragen.

Beim tiptel 3110 und tiptel 3120 erfolgt die Eingabe über die Zifferntasten, wobei die Eingabemethode über Softkey zwischen „ABCabc“ (erst Groß- dann Kleinbuchstaben, dann Ziffern, dann Sonderzeichen), „abc“ (Kleinbuchstaben, dann Ziffern, dann Sonderzeichen), „123“ (nur Ziffern) verändert werden kann.

Beim tiptel 3130 erfolgt die Eingabe über die Alphatastatur.

In den drei Feldern unter dem Namen tragen Sie bis zu drei Rufnummern für Büro, Mobil und Privat ein.

Anwahl des Softkey „Speichern“ speichert den Eintrag.

Hinweis: Über die Web-Konfiguration können Sie zu jedem Kontakt zusätzlich das Konto festlegen, über das Anrufe zu dem Teilnehmer erfolgen sollen und einen individuellen Rufton und ein Anruferbild speichern.

Betrieb mit Headset

An Ihrem Telefon kann ein Headset betrieben werden.

Ein schnurloses Headset, welches kompatibel zum DHSG-Standard (Drahtlose Hör- Sprech- Garnitur) ist, wird an der Rückseite des Telefons angeschlossen. Diese Headsets verfügen über eine Taste zum Annehmen und Auflegen. Ein schnurgebundenes Headset wird an der Unterseite des Gerätes angeschlossen. Diese Headsets verfügen nicht über eine Taste zum Annehmen und Auflegen.

Zum Betrieb eines schnurgebundenen Headsets muss eine der Funktionstasten mit der Funktion „Headset“ belegt werden. Bei einem DHSG-kompatiblen Headset ist dieses nicht zwingend erforderlich aber empfehlenswert.

Ein am Telefon angeschlossenes Headset wird automatisch erkannt. Auf dem Bildschirm wird im Ruhezustand das Headset-Symbol angezeigt.

Die mit der Funktion „Headset“ belegte Funktionstaste leuchtet grün wenn das Headset aktiv ist. Über diese Taste können Sie das Headset inaktiv schalten.

Bei aktivem Headset werden ausgehende Verbindungen automatisch mit dem Headset aufgebaut und ankommende Gespräche bei Drücken des Softkey „Annehmen“ auf das Headset geschaltet. Wird das Headset über die mit der Funktion „Headset“ belegte Funktionstaste auf inaktiv geschaltet, so wird in beiden Fällen statt des Headsets die Freisprechfunktion benutzt.

Bei ankommenden Gesprächen blinkt die mit der Funktion „Headset“ belegte Funktionstaste rot. Das Gespräch kann über diese Taste (auch bei inaktiv geschaltetem Headset) angenommen werden. Die Funktionstaste leuchtet dann rot.

In einem über das Headset geführten Gespräch kann über die mit der Funktion „Headset“ belegte Funktionstaste aufgelegt werden.

Auch während des Headset-Betriebs ist jederzeit der Wechsel zum Handhörer, Mithören, Freisprechen und Übernahme durch ein DECT-Handgerät möglich.

Einstellungen

Die meisten Einstellungen des Telefons werden über Zugriff mit Webbrowser oder/und automatische Konfiguration vom System-Administrator vorgenommen. System-Administratoren finden eine ausführliche Anleitung hierzu unter <http://wiki.tiptel-info.de/de/>.

Am Telefon selber können einige Einstellungen auch über das Menü vorgenommen werden. Bitte beachten Sie, dass über Menü am Telefon und über die Web-Konfiguration vorgenommene Einstellungen sich jeweils überschreiben.

Um die Einstellungen aufzurufen, drücken Sie die Menü-Taste.

Basiseinstellungen

Hier finden Sie die Sprachauswahl, Kontoauswahl und Einstellungen zu Tönen und zum Display.

Sprachauswahl

Hier legen Sie die Sprache für die Displayanzeigen fest.

Standardkonto

Hier legen Sie fest, welches der eingerichteten Konten als Standardkonto für ausgehende Verbindungen benutzt werden soll.

Rufton

Hier wählen Sie den Klingelton des Gerätes aus. Neben den Standard-Ruftönen stehen Ihnen auch eigene Ruftöne zur Auswahl, sofern diese vorher über die Web-Konfiguration auf das Telefon geladen wurden.

Lautstärke

Hier können Sie neben der Ruftonlautstärke auch die Lautstärken der Lautsprecher von Hörer, Freisprechen und Headset einstellen.

Display

Hier wählen Sie die Helligkeit des Displays im Betrieb und im Ruhezustand und die Zeit aus, nach der das Display in den Ruhezustand schalten soll.

Beim tiptel 3110 steht zusätzlich die Einstellung des Displaykontrastes zur Verfügung.

Beim tiptel 3120 und tiptel 3130 können Sie unter „Hintergrundbild“ ein Hintergrundbild auswählen, welches im Ruhezustand auf dem Bildschirm angezeigt wird. Neben den Standard-Hintergrundbildern stehen auch eigene Bilder zur Auswahl, sofern diese vorher über die Web-Konfiguration auf das Telefon geladen wurden. Die Einstellung „Text mit Schatten“ stellt den Text auf dem Bildschirm im Ruhezustand mit einem Schatten dar. Mit „Schriftfarbe“ wird die Schriftfarbe des Textes eingestellt. Beide Einstellungen wirken sich nur auf den Bildschirm im Ruhezustand aus und dienen dazu, die Textinformationen trotz Hintergrundbild lesbar zu gestalten. Ist kein Hintergrundbild ausgewählt, so werden diese Einstellungen nicht angewendet.

Datum/Uhrzeit

Hier stellen Sie Datum und Uhrzeit ein. Ist in der Konfiguration die Synchronisation von Datum und Uhrzeit mit einem Zeitserver aktiviert, so ist diese Einstellung am Telefon nicht anwählbar.

Erweiterte Einstellungen

Hier nehmen Sie Einstellungen zum Netzwerk, zu den Konten und zum optionalen DECT-Handgerät vor.

Netzwerk

Hier stellen Sie die Netzwerkparameter des Telefons ein. Ändern Sie diese Einstellungen nur in Absprache mit Ihrem System-Administrator.

VoIP

Hier können Sie die Kontoeinstellungen einrichten, aktivieren und ändern. Ändern Sie diese Einstellungen nur in Absprache mit Ihrem System-Administrator.

DECT

Hier können Sie über den optionalen USB-DECT-Dongle ein DECT-Handgerät ein- und ausbuchen.

Status

Neben den Statusinformationen können Sie hier Rufumleitungen einrichten, das Telefon neu starten und in die Werkseinstellung zurücksetzen.

Rufumleitung

Hier können Sie Rufumleitungen in den Varianten „Immer“, „Bei Besetzt“, „Bei Nichtmelden“ einrichten und ein- und ausschalten.

Mit „Verzögerung in s“ können Sie für die Rufumleitungsart „Bei Nichtmelden“ die Zeit einstellen, dass nach der kommende Anruf umgeleitet werden soll.

Informationen

Hier werden Ihnen die IP- und die MAC-Adresse des Telefons, die Firmware- und Build-Version und die Version der Displaytexte angezeigt.

Neustart

Führt einen Neustart des Telefons durch. Die Einstellungen des Telefons, des Telefonregisters und die Anruflisten bleiben erhalten.

Rücksetzen

Setzt das Telefon in die Werkseinstellungen zurück. Alle vorgenommenen Einstellungen inklusive der Telefonbucheinträge werden gelöscht.

Tiptel.com GmbH Business Solutions

Halskestraße 1

D - 40880 Ratingen

Tel.: 0900 100 – 84 78 35*

Vanity Tel.: 0900 100 – TIPTEL*

Internet: www.tiptel.de

International:

Internet: www.tiptel.com

*(1,49 Euro/Min. aus dem Festnetz der Deutschen Telekom, abweichende Mobilfunkpreise möglich)

Tiptel GmbH

Ricoweg 30/B1

A - 2351 Wiener Neudorf

Tel.: 02236/677 464-0

Fax: 02236/677 464-22

E-mail: office@tiptel.at

Internet: www.tiptel.at

Tiptel AG

Bahnstrasse 46

CH - 8105 Regensdorf

Tel.: 044 - 843 13 13

Fax: 044 - 843 13 23

E-mail: tiptel@tiptel-online.ch

Internet: www.tiptel-online.ch

Tiptel B.V.

Camerastraat 2

NL – 1322 BC Almere

Telefoon: 036 – 53 666 50

Fax: 036 – 53 678 81

E-mail: info@tiptel.nl

Internet: www.tiptel.nl

Tiptel NV

Leuvensesteenweg 510 bus 4

B – 1930 Zaventem

Telefoon: 0903 99 333 (1,12 Euro / min.)

Fax: 02 714 93 34

E-mail: tech@tiptel.be

Internet: www.tiptel.be

Tiptel sarl

23, avenue René Duguay-Trouin

F – 78960 Voisins-Le-Bretonneux

Tél. : 01 / 39 44 63 30

Fax : 01 / 30 57 00 29

e-mail : support@tiptel.fr

Internet : www.tiptel.fr



(de) 05/2013
EDV 4931 703