

MyDECT100+

Verstärktes Schnurlostelefon
mit großen Tasten



Deutsch

INHALTSVERZEICHNIS

INHALTSVERZEICHNIS	1
VORWORT	5
Auspacken des Telefons	6
BESCHREIBUNG	7
Allgemeine Beschreibung	7
AUFSTELLUNG	16
Standort	16
Aufstellen	17
Batterieverbrauch	18
EINSTELLUNGEN MOBILTEIL	19
Ein-/Ausschalten	19
Weck-/Alarmfunktion	20
Audio-Einstellungen	21
Rufton-Einstellungen	22
Ton-Einstellungen	25
Reichweitenalarm	26
Spracheinstellungen	27
MT Name	28
Automatische Annahme	30
LCD-Einstellungen	31
Einstellung von Datum & Uhrzeit	32
Basis-Wahl	35
Zurücksetzen	36

EINSTELLUNGEN BASIS	38
MT abmelden	38
Wahlverfahren	39
Flashzeit-Einstellung	40
PIN ändern	41
Zurücksetzen	42
VERWENDUNG DES TELEFONS	44
Telefongespräch führen	44
Anruf erhalten	45
Freisprecheinrichtung	46
Stummschaltung	46
Empfangslautstärke	47
Wahlwiederholung	47
Wiederaufrufen kürzlich gewählter Nummern	48
Kürzlich gewählte Nummern ins Telefonbuch übertragen	49
Löschen kürzlich gewählter Nummern	50
Flash-Signal	52
Orten des Mobilteils (Funkruf)	52
Verbindungsdauer	52
Tastensperre	53
RUFNUMMERNANZEIGE	54
Anruferliste aufrufen	55
Wählen einer Nummer aus der Anrufliste	55
Übertragen einer Rufnummer aus der Anrufliste ins Telefonbuch	56
Nummer aus der Anrufliste löschen	57
Alle Nummern aus der Anrufliste löschen	58

INHALTSVERZEICHNIS

TELEFONBUCH	60
Erstellen eines Telefonbuch-Eintrags	60
Aufrufen eines Telefonbuch-Eintrags	62
Wählen mithilfe eines Telefonbuch-Eintrags	63
Ändern eines Telefonbuch-Eintrags	64
Löschen eines Telefonbuch-Eintrags	66
Löschen aller Telefonbuch-Einträge	67
Telefonbuch-Speicherstatus	68
ZUSÄTZLICHE MOBILTEILE & BASISSTATIONEN	69
Anmelden eines neuen Mobilteils	69
Basis wählen	71
Abmelden eines Mobilteils	71
Interne Anrufe	71
Anrufe an andere Mobilteile weiterleiten	72
Dreierkonferenz	74
ANKLOPFFUNKTION	75
Rufnummernanzeige beim Anklopfen (Zweit-anruf)	75
FEHLERBEHEBUNG	76
SICHERHEITSHINWEISE	79
GEWÄHRLEISTUNG	81
ENTSORGUNG	83

VORWORT

Herzlichen Glückwunsch zum Erwerb Ihres neuen Telefons MyDECT100+ von Geemarc. Dieses Telefon bietet alle Vorteile kabelloser Technologie (gemäß DECT-Norm [Digitally Enhanced Cordless Telecommunications – digitale schnurlose Telekommunikation]) sowie ein gut lesbares, großes Tastenfeld, ideal für Menschen mit schwachem Sehvermögen.

Dieses Telefon kann mit Hörgerät genutzt werden.

Es ist wichtig, dass Sie die folgenden Anweisungen lesen, um das Potential Ihres neuen Geemarc Telefons voll ausschöpfen zu können. Bewahren Sie dieses Handbuch zum späteren Nachschlagen an einem sicheren Ort auf.

Dieses Handbuch erläutert die Anwendung des folgenden Telefons:
MyDECT100+

Dieses Handbuch gilt für Telefonanlagen mit einem oder mehreren Mobilteilen.

Auspacken des Telefons

Beim Auspacken des Telefons sollten Sie im Karton Folgendes finden:

- 1 MyDECT100+ Mobilteil
- 1 MyDECT100+ Basisstation
- 1 Netzteil
- 1 Telefonkabel
- 2 x AAA Ni-MH Akkus
- 1 Benutzerhandbuch



Zwecks Produktbetreuung und Hilfe besuchen Sie bitte unsere Internetseite unter www.geemarc.com/de
kontakt@geemarc.com

Allgemeine Beschreibung

Beschreibung des Mobilteils (Vorderansicht)

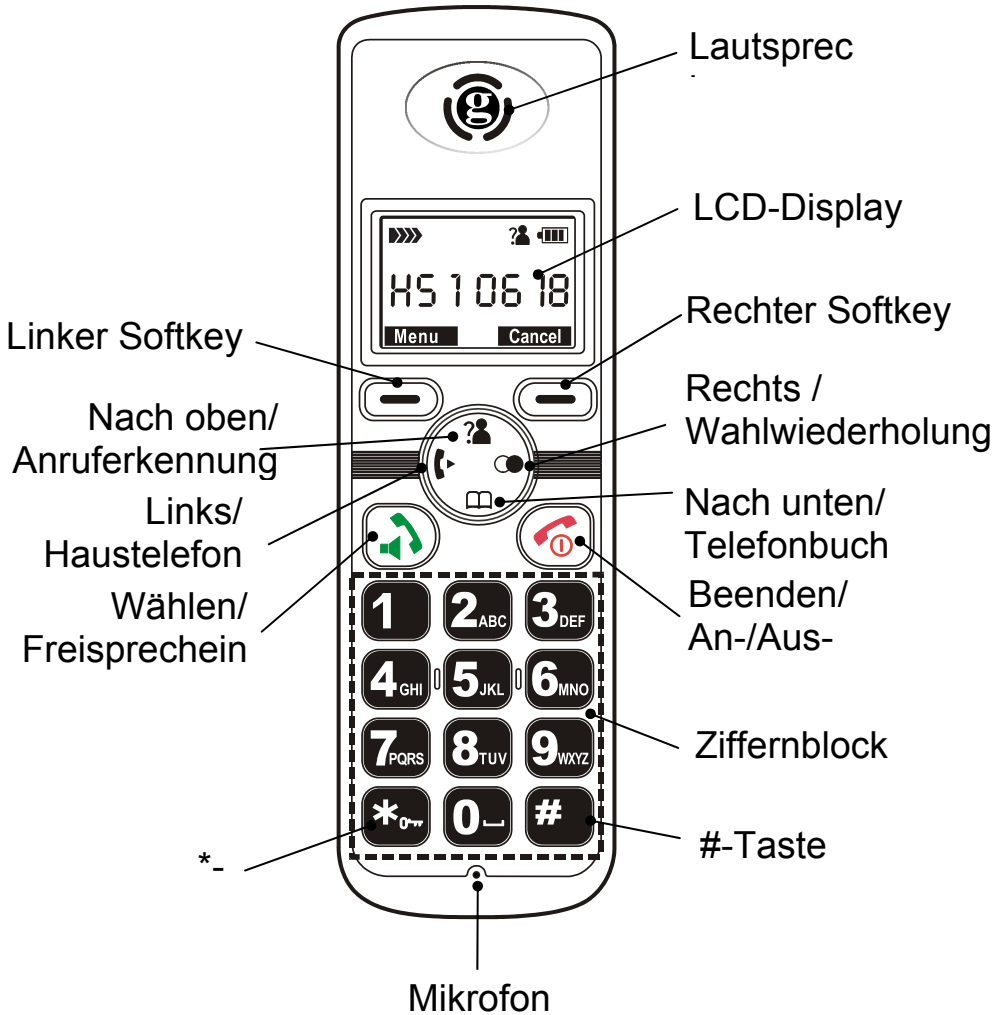

Beschreibung des Mobilteils (Rückansicht)

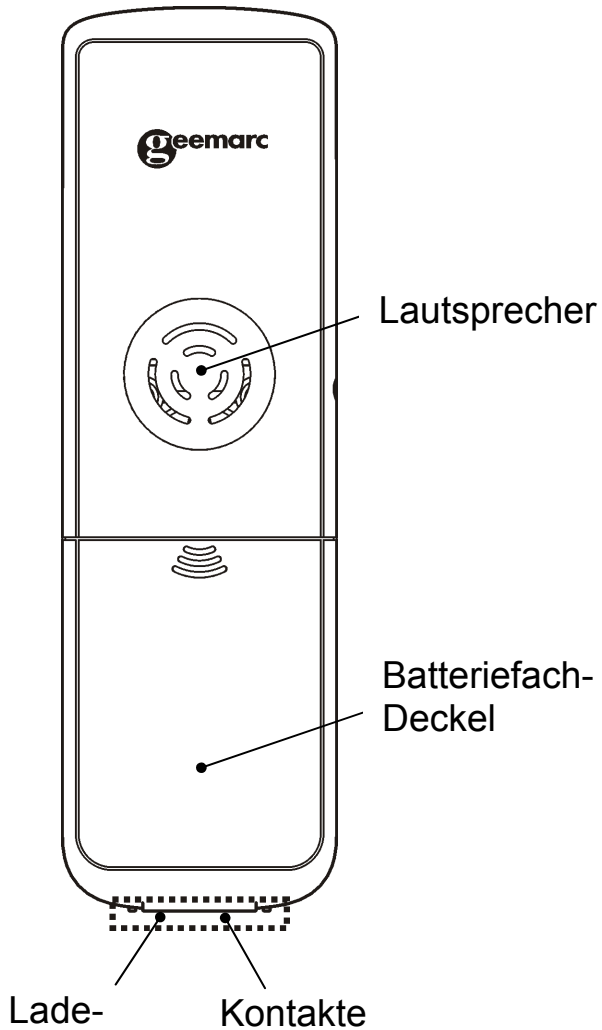



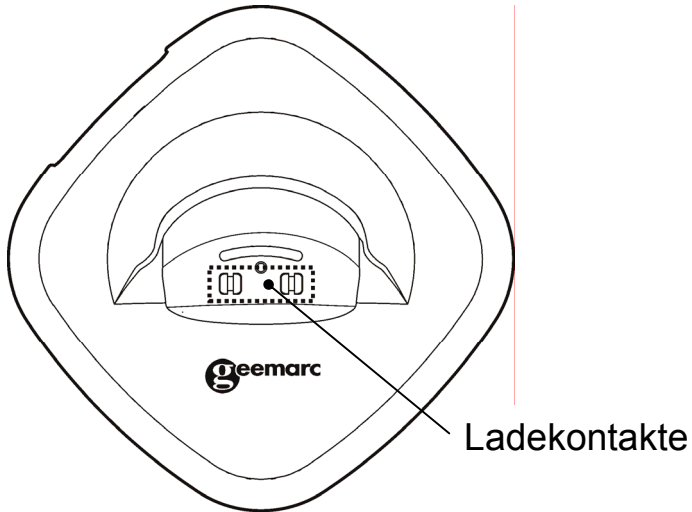

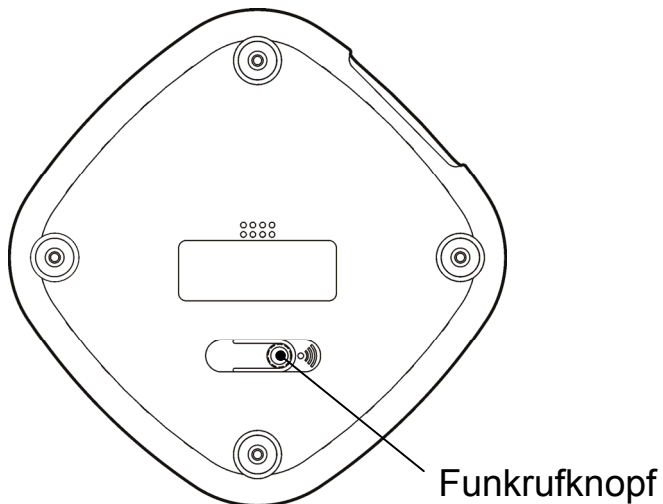

Beschreibung der Basisstation (von oben)







Beschreibung der Basisstation (von unten)



BESCHREIBUNG

	<p>Wählen/ Freisprecheinrichtung</p> <p>Anruf tätigen/annehmen Aktiviert bei Betätigung während des Gesprächs die Freisprechfunktion</p>
	<p>Beenden/ An-/Aus-Taste</p> <p>Gespräch beenden Gedrückt halten, um das Telefon an- und auszuschalten</p>
	<p>Navigationsschaltfläche</p> <p> Nach oben/ Anruferkennung Zum Hochscrollen durch Listen und Menüoptionen Zum Erhöhen der Lautstärke während eines Gesprächs Zum Ansehen der Liste eingegangener Anrufe</p> <p> Nach unten/ Telefonbuch Zum Runterscrollen durch Listen und Menüoptionen Zum Verringern der Lautstärke während eines Gesprächs Zum Aufrufen des Telefonbuchs</p> <p> Links/ Haustelefon Zum Tätigen eines hausinternen Gesprächs mit einem Nebenanschluss Zum Weiterleiten eines eingehenden Anrufs an ein anderes Mobilteil</p>

BESCHREIBUNG

	<p>Zum Einrichten einer Telefonkonferenz mit einer externen Rufnummer und einem internen Anschluss</p> <p> Rechts/ Wahlwiederholung</p> <p>Zum Öffnen der Wahlwiederholungsliste</p> <p>Zur Wählpause</p>
	<p>Menütaste (links)</p> <p>Zum Aufrufen der Menüfunktion im Standby-Modus</p> <p>Zum Bestätigen von Auswahlen und Aktionen</p> <p>Zur Ausführung der "Flash"-Funktion</p>
	<p>Menütaste (rechts)</p> <p>Um ins vorherige Menü zurückzukehren</p> <p>Zum Stummschalten während eines Gesprächs</p> <p>Zum Entfernen eines/r falschen Buchenstabens/Ziffer</p>
	<p>Stern-Taste</p> <p>Gedrückt halten, um Tastensperre zu de-/aktivieren</p> <p>Zum Einrichten einer Konferenzschaltung</p>

Beschreibung des LCD-Bildschirms

Die LCD-Anzeige ist in zwei verschiedene Bereiche unterteilt:

Symbolbereich Dieser befindet sich am oberen Bildschirmrand. Er zeigt die verschiedenen Systemsymbole an, die Ihnen bei der Bedienung des Telefons helfen.

Hauptbereich Dieser befindet sich in der Bildschirmmitte. Er blendet folgende Informationen ein:

- die gewählte Nummer
- die Anrufer-ID
- das Telefonbuch
- Menüinformationen
- im Standby-Modus die Nummer des Mobilteils und die Uhrzeit



Signalstärke

Dieses Symbol wird immer angezeigt, sobald Ihr Telefon eingeschaltet ist. Es zeigt die aktuelle Signalstärke an. Je mehr Balken angezeigt werden, desto stärker ist das Signal. Sollte das Mobilteil zu weit von der Basis entfernt sein, blinkt das Symbol auf dem LCD-Bildschirm.



Verbindungsanzeige

Dieses Symbol weist darauf hin, dass die Leitung besetzt ist.



Freisprechfunktion

Dieses Symbol zeigt an, dass die Freisprechfunktion aktiviert ist.



Neuer Anruf

Dieses Symbol weist darauf hin, dass Sie einen oder mehrere Anrufe verpasst haben.



Tastensperre

Dieses Symbol zeigt an, dass die Tasten gesperrt sind.



Batterieladezustand



Dieses Symbol wird immer angezeigt, sobald Ihr Telefon eingeschaltet ist. Es zeigt den Ladezustand der Batterien an. Je mehr Balken angezeigt werden, desto voller sind die Batterien.





Weckfunktion

Dieses Symbol weist darauf hin, dass der Wecker (Alarm) eingestellt wurde, sodass das Telefon zu einer bestimmten Zeit klingelt.

Menüführung über den LCD-Bildschirm

Der **Menü-Softkey**  (**links**) wird verwendet, um ins Menü zu gelangen. Mit der Taste  können Sie das Menü wieder verlassen und zurück in den Standby-Modus schalten.

Die Tasten  und  werden dazu verwendet im Menü nach oben oder nach unten zu scrollen.

 : hoch

 : runter

Der **wählen-Softkey**  (**links**) wird auch zur Bestätigung einer Aktion oder Auswahl verwendet.

Der **zurück-Softkey**  (**rechts**) ist zum Abbruch einer Aktion/Eingabe.

Wenn Sie die Taste  (**rechts**) von irgendeinem Menü aus betätigen (außer im Eingabemodus), kehren Sie damit in den vorherigen Bildschirm zurück.

Wenn Sie die Taste  (**rechts**) von irgendeinem Menü aus gedrückt halten (außer im Eingabemodus), kehren Sie damit in den Standby-Modus zurück.

Das Telefon kehrt automatisch in den Standby-Modus zurück, wenn über einen Zeitraum von 30 Sekunden keine Taste betätigt wird.

Überblick über die Menüoptionen

Anruferlis.	
Telefonbuch	
	Neuer Eintr.
	Ändern
	Löschen
	Alle lösch.
	Speich. Stat.
BS Einstell.	
	MT abmelden
	Wahlverfahr.
	Flashzeit
	PIN ändern
	Zurücksetzen
MT Einstell.	
	Alarm
	Audio Einst.
	Rufton Einst
	Ton Einst.
	Sprache
	MT Name
	Auto Annahme
	Kontrast
	Datum & Zeit
	Basis Wahl
	Zurücksetzen
Anmelden	

Standort

Stellen Sie sicher, dass das Telefon nach genug an einer Steckdose positioniert wird, damit das Kabel problemlos bis dahin reicht. Außerdem sollte der Netzstecker leicht zugänglich sein, falls Sie ihn ziehen müssen.

Stellen Sie sicher, dass das Telefon mindestens 1 Meter von anderen Elektrogeräten (z. B. Fernseher, Radio und Bildschirme) entfernt steht, um Interferenzen zu vermeiden. Vermeiden Sie auch direkte Sonneneinstrahlung und Hitzeeinwirkung.

Wir empfehlen, das Telefon auf ein Tischtusch o. Ä. zu stellen, da die Gummifüße der Basis auf manchen Oberflächen Spuren hinterlassen.

Reichweite des Mobilteils

Das Telefon verfügt in Gebäuden über eine Reichweite von 30-50 Metern, draußen bis zu 300 Meter. Die Reichweite reduziert sich, wenn keine klare Sichtverbindung zwischen Basis und Mobilteil besteht. Stellen Sie die Basisstation möglichst hoch auf, um eine gute Verbindung von Basis und Mobilteil zu gewährleisten. Das -Symbol in der oberen linken Bildschirmecke blinkt und die Balken zur Anzeige der Signalstärke verschwinden, wenn Sie sich zu weit von der Basis entfernt haben. Dann müssen Sie sich wieder näher an die Basisstation begeben, da die Telefonleitung möglicherweise unterbrochen ist und das Mobilteil wieder zurück in den Standby-Modus schaltet.

Aufstellen

Stecken Sie das Stromkabel in den Steckplatz an der Basis und das Ende mit dem Netzadapter in die Steckdose. (*)

Verbinden Sie das eine Ende des Telefonkabels mit dem Anschluss an der Basis, das andere mit der Telefonbuchse. (**)

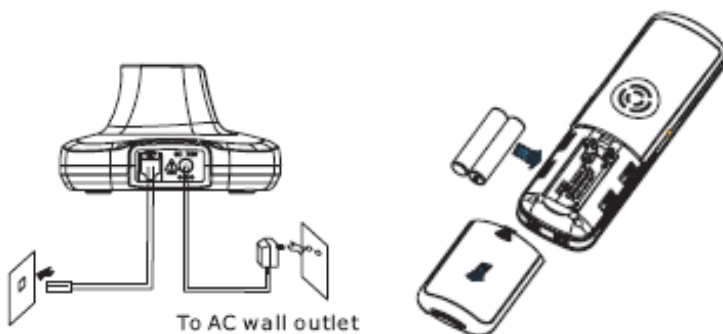

Legen Sie die Akkus in das Batteriefach des Mobilteils ein. Benötigt werden zwei AAA Nickel-Metallhydrid-Akkus (NiMH). Diese liegen Ihrem Telefon bei. Schieben Sie den Batteriefachdeckel in Pfeilrichtung und entfernen Sie ihn. Achten Sie beim Einlegen der Batterien auf die richtige Polarität, wie auf dem Mobilteil dargestellt. Schließen Sie den Batteriefachdeckel, indem Sie ihn an der Rückseite des Mobilteils hochschieben, bis er einrastet.

(*) Gemäß europäischer Norm EN60950 als „gefährliche Spannung“ klassifiziert

(**) Gemäß europäischer Norm EN60950 als TNV-3 klassifiziert

AUFSTELLUNG

Wenn Sie das Mobilteil auf die Basis stellen, ertönt ein kurzer Piepton. Das Batterie-Symbol  wird auf dem Bildschirm des Mobilteils angezeigt. Wenn das Mobilteil vollständig geladen ist, wird eine volle Batterie dargestellt.

Um ein Überladen zu vermeiden, ist das Telefon mit einer automatischen Laderegelung ausgestattet.

Bevor das Mobilteil verwendet werden kann, müssen die Akkus für mindestens 15 Stunden auf der MyDECT100+-Basis geladen werden.

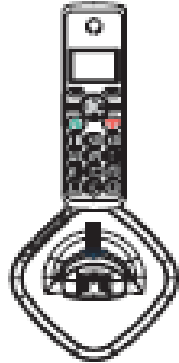

Batterieverbrauch

Das -Symbol wird ständig in der rechten oberen Ecke des LCD-Displays angezeigt. Es gibt den Ladezustand der Batterien an. Je mehr Balken angezeigt werden, desto länger kann das Telefon bis zur nächsten Ladung noch genutzt werden.



Wenn die Batterien für den Betrieb des Telefons zu erschöpft sind, schaltet sich das Mobilteil automatisch aus. Stellen Sie das Mobilteil dann zum Laden auf die Basis. Bei Idealbedingungen reicht der Akku pro Ladezyklus für etwa 6 Stunden Sprechzeit oder 150 Stunden Standby-Betrieb.

Ein-/Ausschalten

Stellt man das Mobilteil auf das Ladegerät, schaltet es sich automatisch an. Anderenfalls drücken Sie etwa 5 Sekunden lang . Das Telefon versetzt sich in Anmeldemodus, während dessen das Mobilteil nach einer angemeldeten Basis sucht.

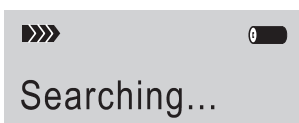

Wenn eine Basis gefunden wurde, wird in der LCD-Anzeige die Zeit (entweder von Ihnen eingestellt – siehe Einstellungen Mobilteil – Einstellen von Datum & Uhrzeit oder es erfolgt automatisch, wenn Sie einen Anruf erhalten, vorausgesetzt, Sie nutzen den Dienst Anruferkennung) und die Nummer des Mobilteils dargestellt. Das Telefon ist nun im Standby-Modus und betriebsbereit.

Um das Mobilteil auszuschalten, drücken Sie erneut etwa 5 Sekunden lang . Dann schaltet sich das LCD-Display ab.

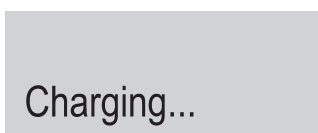

Hinweis: Bei sehr schwachen Batterien wird Folgendes angezeigt (s.u.). Dann müssen Sie die Akkus sofort wieder aufladen, d.h. das Mobilteil auf die Basis stellen.





Weck-/Alarmfunktion



Mithilfe des Mobilteils können Sie auch einen Wecker einstellen.  wird angezeigt, wenn der Wecker aktiviert ist.

Drücken Sie  (**auf der linken Seite**), um ins Menü zu gelangen.

Verwenden Sie die Tasten  und , um durch das Menü zu scrollen und wählen Sie **MT Einstell.**



Zum Bestätigen drücken Sie  (**links**).



Drücken Sie dann  (**links**) zur Auswahl von **Alarm.**

Verwenden Sie die Tasten  und , um durch das Menü zu scrollen und wählen Sie **An** oder **Aus**. Zum Bestätigen drücken Sie  (**links**).

Bei Auswahl von **An** werden Sie dazu aufgefordert die Uhrzeit im 24-Stunden-Format einzugeben (HH:MM). Geben Sie die Weckzeit über die Zifferntasten ein.

Drücken Sie dann  (**links**) und wählen Sie **Weiter.**

Verwenden Sie die Tasten  und , um durch das Menü zu scrollen und wählen Sie **Snooze an** oder **Snooze aus**.



Drücken Sie  (**links**) zum **Speichern**.
Drücken Sie dann entweder  oder warten Sie 30 Sekunden, um in den Standby-Modus zurückzukehren.

Hinweise: Jede Taste kann den Alarmton ausschalten. Wenn Sie **snooze an** ausgewählt haben, ertönt der Alarm alle 11 Minuten. Die Schlämmerfunktion lässt sich durch Betätigung der Taste  deaktivieren.

Audio-Einstellungen



Die Lautstärke der Freisprecheinrichtung lässt sich ebenso regulieren wie die des Hörers.

Drücken Sie  (**auf der linken Seite**), um ins Menü zu gelangen.



Verwenden Sie die Tasten  und , um durch das Menü zu scrollen und wählen Sie **MT Einstell.**

Zum Bestätigen drücken Sie  (**links**).



EINSTELLUNGEN MOBILTEIL



Verwenden Sie die Tasten  und , um durch das Menü zu scrollen und wählen Sie **Audio Einst.**

Zum Bestätigen drücken Sie  (**links**).

Verwenden Sie die Tasten  und , um durch das Menü zu scrollen und wählen Sie **Lautsp. lau. oder Hörerlauts.**

Zum Bestätigen drücken Sie  (**links**).

Verwenden Sie die Tasten  und  zur Auswahl der gewünschten Lautstärke. Es gibt 5 Einstellungsmöglichkeiten.

Drücken Sie  (**links**) zum **Speichern**.
Drücken Sie dann entweder  oder warten Sie 30 Sekunden, um in den Standby-Modus zurückzukehren.



Rufton-Einstellungen

Klingeltöne



Das Mobilteil verfügt über eine Auswahl von 10 Klingeltönen für eingehende Anrufe. Zur Unterscheidung von hausinternen (von anderen Mobilteilen, die bei der gleichen Basis angemeldet sind) und externen Anrufen (aus dem Telefonnetz) können Sie unterschiedliche Töne auswählen.

EINSTELLUNGEN MOBILTEIL



Drücken Sie  (**auf der linken Seite**), um ins Menü zu gelangen.

Verwenden Sie die Tasten  und , um durch das Menü zu scrollen und wählen Sie **MT Einstell.**



Zum Bestätigen drücken Sie  (**links**).



Verwenden Sie die Tasten  und , um durch das Menü zu scrollen und wählen Sie **Rufton Einst.**

Zum Bestätigen drücken Sie  (**links**).

Verwenden Sie die Tasten  und , um durch das Menü zu scrollen und wählen Sie **Rufton Int. bzw. Rufton Ext.**

Zum Bestätigen drücken Sie  (**links**).

Verwenden Sie die Tasten  und , um durch das Menü zu scrollen und wählen Sie **Melodie.**

Verwenden Sie die Tasten  und  zur Auswahl des/r gewünschten Klingeltons/Melodie (1-10). Beim Durchscrollen gibt das Telefon die ausgewählten Töne/Melodien wieder.



Drücken Sie  (**links**) zum **Speichern**.

Drücken Sie dann entweder  oder warten Sie 30 Sekunden, um in den Standby-Modus zurückzukehren.



Ruflautstärke

Das Mobilteil verfügt über eine Auswahl von fünf Ruflautstärke-Einstellungen. Der Rufton kann auch ganz abgeschaltet werden.



Drücken Sie  (**auf der linken Seite**), um ins Menü zu gelangen.

Verwenden Sie die Tasten  und , um durch das Menü zu scrollen und wählen Sie **MT Einstell.**



Zum Bestätigen drücken Sie  (**links**).



Verwenden Sie die Tasten  und , um durch das Menü zu scrollen und wählen Sie **Rufton Einst.**

Zum Bestätigen drücken Sie  (**links**).

Verwenden Sie die Tasten  und , um durch das Menü zu scrollen und wählen Sie **Rufton Int. bzw. Rufton Ext.**

Zum Bestätigen drücken Sie  (**links**).

Verwenden Sie die Tasten  und , um durch das Menü zu scrollen und wählen Sie **Lautstärke**.

Verwenden Sie die Tasten  und  zur Auswahl der gewünschten Ruflautstärke (1 bis 5 oder Aus). Beim Durchscrollen gibt das Telefon die ausgewählte Lautstärkeeinstellung wieder.

Drücken Sie  (**links**) zum **Speichern**.



Drücken Sie dann entweder  oder warten Sie 30 Sekunden, um in den Standby-Modus zurückzukehren.

Ton-Einstellungen

Beim Betätigen der Tasten des Mobilteils erklingt immer ein Tastenton. Dieser kann stummgeschaltet werden.



Hinweis: Warntöne bei Betätigen einer falschen Taste sind weiterhin vernehmbar.

Drücken Sie  (**auf der linken Seite**), um ins Menü zu gelangen.

Verwenden Sie die Tasten  und , um durch das Menü zu scrollen und wählen Sie **MT Einstell**.



Zum Bestätigen drücken Sie  (**links**).



EINSTELLUNGEN MOBILTEIL

Verwenden Sie die Tasten  und , um durch das Menü zu scrollen und wählen Sie **Ton Einst.**

Zum Bestätigen drücken Sie  (**links**).

Drücken Sie erneut  (**links**) zur Auswahl von **Tastenton**.



Verwenden Sie die Tasten  und  zur Auswahl von **An oder Aus**.

Drücken Sie  (**links**) zum **Speichern**.
Drücken Sie dann entweder  oder warten Sie 30 Sekunden, um in den Standby-Modus zurückzukehren.

Reichweitenalarm



Es ertönt ein Piepton, wenn das Mobilteil die Reichweite der Basisstation verlässt. Dieses akustische Warnsignal können Sie de-/aktivieren.

Drücken Sie  (**auf der linken Seite**), um ins Menü zu gelangen.

Verwenden Sie die Tasten  und , um durch das Menü zu scrollen und wählen Sie **MT Einstell.**

EINSTELLUNGEN MOBILTEIL



Zum Bestätigen drücken Sie  (**links**).

Verwenden Sie die Tasten  und , um durch das Menü zu scrollen und wählen Sie **Ton Einst.**

Zum Bestätigen drücken Sie  (**links**).

Drücken Sie dann  zur Auswahl von **Reichweite.**

Zum Bestätigen drücken Sie  (**links**).

Verwenden Sie die Tasten  und  zur Auswahl von **An oder Aus.**

Drücken Sie  (**links**) zum **Speichern.**



Drücken Sie dann entweder  oder warten Sie 30 Sekunden, um in den Standby-Modus zurückzukehren.

Spracheinstellungen



Das Mobilteil unterstützt dreizehn Sprachen (Englisch, Französisch, Spanisch, Deutsch, Italienisch, Niederländisch, Russisch, Polnisch, Portugiesisch, Slowakisch, Tschechisch, Schwedisch und Türkisch). Somit können Sie die Menüsprache verändern.

EINSTELLUNGEN MOBILTEIL



Drücken Sie  (**auf der linken Seite**), um ins Menü zu gelangen.



Verwenden Sie die Tasten  und , um durch das Menü zu scrollen und wählen Sie **MT Einstell.**

Zum Bestätigen drücken Sie  (**links**).

Verwenden Sie die Tasten  und , um durch das Menü zu scrollen und wählen Sie **Sprache.**

Zum Bestätigen drücken Sie  (**links**).

Verwenden Sie die Tasten  und , um durch das Menü zu scrollen und wählen Sie die gewünscht Sprache aus. Jede wird in der individuellen Landessprache angezeigt.

Drücken Sie  (**links**) zum **Speichern**.
Drücken Sie dann entweder  oder warten Sie 30 Sekunden, um in den Standby-Modus zurückzukehren.



MT Name

Jedes Mobilteil hat einen Namen: „MT n“ (wobei n entweder 1, 2, 3, 4 oder 5 entspricht). Diese Ziffer weist darauf hin, dass das Mobilteil das n-te Mobilteil ist, das



EINSTELLUNGEN MOBILTEIL

an der Basis angemeldet wurde, d.h. MT 1 ist das erste an der Basis angemeldete Mobilteil. Der Name des Mobilteils wird im Standby-Modus angezeigt. Auf Wunsch kann dieser geändert werden.

Drücken Sie dazu  (**auf der linken Seite**), um ins Menü zu gelangen.



Verwenden Sie die Tasten  und , um durch das Menü zu scrollen und wählen Sie **MT Einstell.**

Zum Bestätigen drücken Sie  (**links**).

Verwenden Sie die Tasten  und , um durch das Menü zu scrollen und wählen Sie **MT Name.**

Zum Bestätigen drücken Sie  (**links**).



Geben Sie über den Ziffernblock den neuen Namen (mit bis zu 12 Zeichen) ein (siehe Telefonbuch – Neuer Eintrag). Drücken Sie  (**auf der rechten Seite**), um ein vorher falsch eingegebenes Zeichen zu löschen.

Drücken Sie  (**links**) zum **Speichern**. Drücken Sie dann entweder  oder warten Sie 30 Sekunden, um in den Standby-Modus zurückzukehren.



Automatische Annahme

Die Funktion Auto Annahme ermöglicht es Ihnen, einen Anruf anzunehmen, indem Sie das Mobilteil von der Basis aufnehmen ohne eine Taste betätigen zu müssen.



Drücken Sie  (**auf der linken Seite**), um ins Menü zu gelangen.



Verwenden Sie die Tasten  und , um durch das Menü zu scrollen und wählen Sie **MT Einstell.**

Zum Bestätigen drücken Sie  (**links**).

Verwenden Sie die Tasten  und , um durch das Menü zu scrollen und wählen Sie **Auto Annahme.**

Zum Bestätigen drücken Sie  (**links**).



Verwenden Sie die Tasten  und  zur Auswahl von **An** oder **Aus**.

Drücken Sie  (**links**) zum **Speichern**.
Drücken Sie dann entweder  oder warten Sie 30 Sekunden, um in den Standby-Modus zurückzukehren.



LCD-Einstellungen

Es gibt 17 verfügbare LCD-Kontrasteinstellungen. Damit können Sie Sichtbarkeit des LCD-Displays durch Regelung des Kontrasts optimal auf die Lichtverhältnisse abstimmen.



Drücken Sie  (**auf der linken Seite**), um ins Menü zu gelangen.



Verwenden Sie die Tasten  und , um durch das Menü zu scrollen und wählen Sie **MT Einstell.**

Zum Bestätigen drücken Sie  (**links**).

Verwenden Sie die Tasten  und , um durch das Menü zu scrollen und wählen Sie **Kontrast.**

Zum Bestätigen drücken Sie  (**links**).

Verwenden Sie die Tasten  und  zur Auswahl einer der 17 verfügbaren Kontraststufen.



Drücken Sie  (**links**) zum **Speichern**.
Drücken Sie dann entweder  oder warten Sie 30 Sekunden, um in den Standby-Modus zurückzukehren.

Einstellung von Datum und Uhrzeit

Datumsformat

Das auf dem Bildschirm des Mobilteils angezeigte Datumsformat kann angepasst werden und zwar zu entweder TT-MM oder MM-TT.



Drücken Sie  (**auf der linken Seite**), um ins Menü zu gelangen.

Verwenden Sie die Tasten  und , um durch das Menü zu scrollen und wählen Sie **MT Einstell.**

Zum Bestätigen drücken Sie  (**links**).



Verwenden Sie die Tasten  und , um durch das Menü zu scrollen und wählen Sie **Datum & Zeit.**



Zum Bestätigen drücken Sie  (**links**).

Verwenden Sie die Tasten  und , um durch das Menü zu scrollen und wählen Sie **Datumsformat.**

Zum Bestätigen drücken Sie  (**links**).

EINSTELLUNGEN MOBILTEIL



Verwenden Sie die Tasten  und  zur Auswahl von **TT-MM** oder **MM-TT**.

Drücken Sie  (**links**) zum **Speichern**.
Drücken Sie dann entweder  oder warten Sie 30 Sekunden, um in den Standby-Modus zurückzukehren.

Zeitformat

Das auf dem Bildschirm des Mobilteils angezeigte Zeitformat kann eingestellt werden und zwar auf entweder 12 Std. oder 24 Std.

Drücken Sie  (**auf der linken Seite**), um ins Menü zu gelangen.



Verwenden Sie die Tasten  und , um durch das Menü zu scrollen und wählen Sie **MT Einstell**.

Zum Bestätigen drücken Sie  (**links**).



Verwenden Sie die Tasten  und , um durch das Menü zu scrollen und wählen Sie **Datum & Zeit**.



Zum Bestätigen drücken Sie  (**links**).

EINSTELLUNGEN MOBILTEIL

Verwenden Sie die Tasten  und , um durch das Menü zu scrollen und wählen Sie **Zeitformat**.



Zum Bestätigen drücken Sie  (**links**).

Verwenden Sie die Tasten  und  zur Auswahl von **12 std. bzw. 24 std.**

Drücken Sie  (**links**) zum **Speichern**.
Drücken Sie dann entweder  oder warten Sie 30 Sekunden, um in den Standby-Modus zurückzukehren.

Einstellung von Datum und Uhrzeit

Drücken Sie  (**auf der linken Seite**), um ins Menü zu gelangen.



Verwenden Sie die Tasten  und , um durch das Menü zu scrollen und wählen Sie **MT Einstell.**

Zum Bestätigen drücken Sie  (**links**).

Verwenden Sie die Tasten  und , um durch das Menü zu scrollen und wählen Sie **Datum & Zeit**.



EINSTELLUNGEN MOBILTEIL

Zum Bestätigen drücken Sie  (**links**).

Verwenden Sie die Tasten  und , um durch das Menü zu scrollen und wählen Sie **Datum einst.** oder **Zeit einst.**

Zum Bestätigen drücken Sie  (**links**).

Geben Sie über die Zifferntastatur das aktuelle Datum bzw. die Uhrzeit (im 24-Stunden-Format) ein.

Drücken Sie  (**links**) zum **Speichern**.
Drücken Sie dann entweder  oder warten Sie 30 Sekunden, um in den Standby-Modus zurückzukehren.

Hinweise: Wenn Sie das 12-Stunden-Format ausgewählt haben, erscheint im Standby-Modus rechts neben der Uhrzeit der Zusatz AM/PM.

Basis-Wahl

Von den beim Mobilteil bereits angemeldeten Basisstationen können Sie eine auswählen.



Drücken Sie  (**auf der linken Seite**), um ins Menü zu gelangen.

Verwenden Sie die Tasten  und , um



EINSTELLUNGEN MOBILTEIL

durch das Menü zu scrollen und wählen Sie **MT Einstell.**

Zum Bestätigen drücken Sie  (**links**).

Verwenden Sie die Tasten  und , um durch das Menü zu scrollen und wählen Sie **Basis Wahl.**

Zum Bestätigen drücken Sie  (**links**).

Verwenden Sie die Tasten  und  zur Auswahl der gewünschten Basis von der Liste.

Zum Bestätigen drücken Sie  (**links**).



Basis n erscheint auf dem Display (dabei entspricht n der Nummer der angemeldeten Basis). Zum Bestätigen drücken Sie  (**auf der linken Seite**), dann ertönt ein Bestätigungssignal.

Zurücksetzen



Sie können die Einstellungen des Mobilteils auch auf die Werkseinstellungen zurücksetzen (die einzige davon nicht betroffene Einstellung ist der Kontrast).

Drücken Sie  (**auf der linken Seite**), um ins Menü zu gelangen.

EINSTELLUNGEN MOBILTEIL

Verwenden Sie die Tasten  und , um durch das Menü zu scrollen und wählen Sie **MT Einstell.**

Zum Bestätigen drücken Sie  (**links**).

Verwenden Sie die Tasten  und , um durch das Menü zu scrollen und wählen Sie **Zurücksetzen.**

Zum Bestätigen drücken Sie  (**links**).

Sie werden dazu aufgefordert, eine Geheimzahl einzugeben (Standard-PIN = 0000). Geben Sie die PIN-Nummer über die Zifferntasten ein.



Drücken Sie  (**links**) zum **Zurücksetzen**.

Wenn die PIN-Nummer akzeptiert wird, werden all Einstellungen des Mobilteils auf die Werkseinstellungen zurückgesetzt. Sie gelangen automatisch wieder in den Standby-Modus.

MT abmelden

Sie können ein angemeldetes Mobilteil auch von einer Basis löschen.

Drücken Sie  (**auf der linken Seite**), um ins Menü zu gelangen.



Verwenden Sie die Tasten  und , um durch das Menü zu scrollen und wählen Sie **BS Einstell.**

Zum Bestätigen drücken Sie  (**links**).

Drücken Sie erneut  (**links**) zur Auswahl von **MT abmelden.**

Sie werden dazu aufgefordert, eine Geheimzahl einzugeben (Standard-PIN = 0000). Geben Sie die PIN-Nummer über die Zifferntasten ein.

Zum Bestätigen drücken Sie **OK**  (**links**).

Verwenden Sie die Tasten  und  zur Auswahl des gewünschten Mobilteils von der Liste.

Zum Bestätigen drücken Sie  (**links**) (falls das derzeit verwendete oder ein nicht existierendes Mobilteil ausgewählt wird, ertönt ein akustisches Warnsignal).



Das ausgewählte Mobilteil wird abgemeldet.

Wahlverfahren

Heutzutage findet fast ausschließlich das Mehrfrequenzwahlverfahren Anwendung, daher ist für das Wahlverfahren bereits Tonwahl voreingestellt.

Falls Ihr Telefon sich nicht selbst einwählt, wird es wahrscheinlich über eine ältere private Schaltzentrale (Telefonvermittlung) genutzt. In diesem Fall muss das Wahlverfahren auf Impulswahl umgestellt werden.



Drücken Sie  (**auf der linken Seite**), um ins Menü zu gelangen.

Verwenden Sie die Tasten  und , um durch das Menü zu scrollen und wählen Sie **BS Einstell.**

Zum Bestätigen drücken Sie  (**links**).

Verwenden Sie die Tasten  und , um durch das Menü zu scrollen und wählen Sie **Wahlverfahr.**

Zum Bestätigen drücken Sie  (**links**).

Verwenden Sie die Tasten  und  zur Auswahl von **Tonwahl** oder **Impulswahl**.



Drücken Sie  (**links**) zum **Speichern**.

Drücken Sie dann entweder  oder warten Sie 30 Sekunden, um in den Standby-Modus zurückzukehren.



Flashzeit-Einstellung

Die Flashzeit-Einstellung kann ebenfalls geändert werden.



Drücken Sie dazu  (**auf der linken Seite**), um ins Menü zu gelangen.

Verwenden Sie die Tasten  und , um durch das Menü zu scrollen und wählen Sie **BS Einstell**.

Zum Bestätigen drücken Sie  (**links**).

Verwenden Sie die Tasten  und , um durch das Menü zu scrollen und wählen Sie **Flashzeit**.

Zum Bestätigen drücken Sie  (**links**).

Verwenden Sie die Tasten  und  zur Auswahl von **Flash-1** oder **Flash-2**.

Drücken Sie  (**links**) zum **Speichern**.

Drücken Sie dann entweder  oder warten Sie 30 Sekunden, um in den Standby-Modus zurückzukehren.



Flash-1 = 100 ms

Flash-2 = 300 ms

PIN ändern

Die werkseitig eingestellte PIN-Nummer lautet 0000. Diese kann man ändern, was aus Sicherheitsgründen empfohlen wird.

Drücken Sie  (auf der linken Seite), um ins Menü zu gelangen.

Verwenden Sie die Tasten  und , um durch das Menü zu scrollen und wählen Sie **BS Einstell.**

Zum Bestätigen drücken Sie  (**links**).

Verwenden Sie die Tasten  und , um durch das Menü zu scrollen und wählen Sie **PIN ändern.**

Zum Bestätigen drücken Sie  (**links**).



Sie werden dazu aufgefordert, die alte PIN

EINSTELLUNGEN BASIS

einzugeben (Standard = 0000). Geben Sie die alte PIN-Nummer über die Zifferntasten ein. Zum Bestätigen drücken Sie Weiter  (**links**). Wenn die alte PIN akzeptiert wurde, werden Sie zur Eingabe einer neuen PIN-Nummer aufgefordert.

Geben Sie die neue PIN-Nummer ein und betätigen Sie den Softkey **Weiter**  (**auf der linken Seite**)



Sie werden zur Bestätigung der neuen PIN-Nummer aufgefordert. Wiederholen Sie die PIN-Eingabe.

Drücken Sie  (**links**) zum **Speichern**. Drücken Sie dann entweder  oder warten Sie 30 Sekunden, um in den Standby-Modus zurückzukehren.

Zurücksetzen

Sie können die Einstellungen der Basisstation auch auf die Werkseinstellungen zurücksetzen.



Drücken Sie  (**auf der linken Seite**), um ins Menü zu gelangen.

Verwenden Sie die Tasten  und , um durch das Menü zu scrollen und wählen Sie

EINSTELLUNGEN BASIS

BS Einstell.

Zum Bestätigen drücken Sie  (**links**).

Verwenden Sie die Tasten  und , um durch das Menü zu scrollen und wählen Sie **Zurücksetzen**.



Zum Bestätigen drücken Sie  (**links**).

Sie werden dazu aufgefordert, eine Geheimzahl einzugeben (Standard-PIN = 0000).

Drücken Sie  (**links**) zum **Zurücksetzen**.

Wenn die PIN-Nummer akzeptiert wird, werden all Einstellungen der Basis auf die Werkseinstellungen zurückgesetzt. Sie gelangen automatisch wieder in den Standby-Modus.

Telefongespräch führen

Heben Sie den Hörer ab.
Drücken Sie .  erscheint auf dem LCD-Display.

Wenn Sie ein Freizeichen hören, geben sie die Nummer über die Zifferntasten ein.

Um das Gespräch zu beenden, drücken Sie einfach  oder stellen Sie das Mobilteil zurück auf die Basisstation.

Rufnummerneingabe



Heben Sie den Hörer ab. Geben Sie die Nummer (mit bis zu 32 Ziffern) über die Tastatur ein.

Drücken Sie , dann wird die Nummer automatisch gewählt.

Um das Gespräch zu beenden, drücken Sie abermals  oder stellen Sie das Mobilteil zurück auf die Basisstation.

Hinweis: Wenn Sie sich vor dem eigentlichen Wählen bei der Eingabe der Rufnummer vertippen:

VERWENDUNG DES TELEFONS

- Drücken Sie den Softkey **Lösch**.  (**rechts**), um die zuletzt getippte Nummer zu löschen und geben Sie dann die richtige ein.
- Drücken Sie den Softkey **Lösch**.  (**rechts**) für mehr als eine Sekunde, um alle eingetippten Ziffern zu löschen und in den Standby-Modus zurückzukehren.

Anruf erhalten

Wenn man angerufen wird, klingelt das Telefon. Wenn der Anrufer (dank Rufnummernanzeige-Service) erkannt wird, wird seine Rufnummer auf dem Display angezeigt. Sofern diese Nummer im Telefonbuch abgespeichert ist, erscheint auch der dazugehörige Name.

Drücken Sie , um das Gespräch anzunehmen.
ODER
Wenn Auto Annahme aktiviert ist, genügt es, den Hörer von der Station zu nehmen.



Um das Gespräch zu beenden, drücken Sie einfach  oder stellen Sie das Mobilteil zurück auf die Basisstation.



Beim Auflegen wird immer die Gesprächsdauer angezeigt.



Hinweis: Während das Telefon klingelt, können Sie auch die Ruflautstärke anpassen. Verwenden Sie



einfach die Tasten  und  zur Auswahl der gewünschten Lautstärke.

Freisprecheinrichtung

Sie können den ins Mobilteil integrierten Lautsprecher vor oder während eines Telefonats aktivieren. Dann besteht keine Notwendigkeit mehr, den Hörer in der Hand zu halten. Sie hören den Gesprächspartner über den Lautsprecher und das Mikrofon erfasst Ihre Stimme. Drücken Sie zum Einschalten der Freisprech-Funktion zwei Mal , bevor Sie telefonieren. Dann erscheint das -Symbol auf dem LCD-Display.

Während eines Gesprächs drücken Sie , um die Freisprech-Funktion zu aktivieren. Dann erscheint das -Symbol auf dem LCD-Display.

Um die Freisprech-Funktion wieder auszuschalten, drücken Sie während des Gesprächs . Dann wird das -Symbol ausgeblendet.

Hinweis: Um die Lautstärke des Lautsprechers einzustellen, gehen Sie über die Audio-Einstellungen in den MT-Einstellungen oder verwenden Sie die Tasten  und  zur Auswahl der gewünschten Lautstärke.

Stummschaltung

Falls Sie dies wünschen, können Sie sich auch privat mit jemandem im selben Raum unterhalten, ohne dass der Anrufer davon etwas mitbekommt.

VERWENDUNG DES TELEFONS



Sie können ihn weiterhin verstehen, er aber hört keinen Ton von Ihrer Seite, solange die Stummschaltung aktiviert ist.

Drücken Sie während eines Gesprächs den Softkey **Stumm**  (**auf der rechten Seite**).

Das Display zeigt **stumm** an, was darauf hinweist, dass Ihr Gesprächspartner Sie nicht hören kann.

Um das Gespräch wieder aufzunehmen, drücken Sie erneut den Softkey **Stumm**  (**rechts**).
Dann wird **stumm** wieder ausgeblendet.

Empfangslautstärke

Während eines Telefonats können die Tasten  und  zur Anpassung der Lautstärke des Hörers von 1 bis 5 verwendet werden. Die gewählte Lautstärke wird auf dem LCD-Display angezeigt.

Wahlwiederholung

Um die zuletzt gewählte Nummer nochmals zu wählen:

Heben Sie den Hörer ab.
Drücken Sie  oder den Softkey **WW** im Standby-Modus.



Drücken Sie nun , um die Nummer zu wählen.

Wiederaufrufen kürzlich gewählter Nummern

Sie können jeder der 10 zuletzt gewählten Nummern wie folgt wiederaufrufen:

Heben Sie den Hörer ab.

Drücken Sie  oder den Softkey **WW** im Standby-Modus.

Verwenden Sie die Tasten  und , um durch die gewählten Nummern zu scrollen, bis Sie die gefunden haben, die Sie anrufen möchten.

Drücken Sie nun , um die Nummer zu wählen.



Hinweise:

- Wenn keine Nummern hinterlegt sind, wird **Leer** angezeigt.
- Wenn der WW-Speicher voll ist, d.h. bereits 10 Rufnummern gespeichert sind, wird, sobald Sie eine neue Nummer eingeben, die jeweils älteste automatisch gelöscht und der Speicher aktualisiert.

Kürzlich gewählte Nummern ins Telefonbuch übertragen

Heben Sie den Hörer ab.

Drücken Sie  im Standby-Modus.

Verwenden Sie die Tasten  und , um durch die gewählten Nummern zu scrollen, bis Sie die gefunden haben, die Sie ins Telefonbuch übertragen möchten.

Zum Bestätigen drücken Sie  (**links**).



Drücken Sie erneut  (**links**) zur Auswahl von **Nr. speichern**.

Die Anzeige lautet wie folgt: **Name?** Geben Sie den gewünschten Namen über die Tastatur ein (siehe Zeichentabelle im Kapitel Telefonbuch).

Zum Bestätigen drücken Sie  (**links**).



Es wird die gewählte Nummer aus der Liste angezeigt.

Zum Bestätigen drücken Sie  (**links**).

Verwenden Sie die Tasten  und  zur

VERWENDUNG DES TELEFONS

Auswahl des/r gewünschten Klingeltons/Melodie.
Beim Durchscrollen gibt das Telefon die ausgewählte Melodie wieder. Wenn Sie möchten, können Sie VIP-Nummern einen bestimmten Klingelton zuweisen. Dieser Klingelton sollte sich von dem normalen Klingelzeichen für externe Anrufe unterscheiden. Sie können bis zu 9 verschiedene VIP-Klingeltöne an 9 Rufnummern vergeben.



Zum Bestätigen drücken Sie  (**links**).
Drücken Sie dann entweder  oder warten Sie 30 Sekunden, um in den Standby-Modus zurückzukehren.

Löschen kürzlich gewählter Nummern

Löschen einer bestimmten Nummer aus dem Wahlwiederholungs-Speicher (WW-Speicher)



Heben Sie den Hörer ab.

Drücken Sie  im Standby-Modus.

Verwenden Sie die Tasten  und , um durch die gewählten Nummern zu scrollen, bis Sie die gefunden haben, die Sie löschen möchten.

Drücken Sie dann  (**links**).

VERWENDUNG DES TELEFONS

Verwenden Sie die Tasten  und , um durch das Menü zu scrollen und wählen Sie **Löschen**.

Zum Bestätigen drücken Sie  (**links**).



Sie werden dazu aufgefordert den Vorgang zu bestätigen, drücken Sie dazu erneut die Taste  (**auf der linken Seite**).

Löschen aller Nummern aus dem Wahlwiederholungs-Speicher (WW-Speicher)

Heben Sie den Hörer ab.

Drücken Sie  im Standby-Modus.

Drücken Sie dann  (**links**).

Verwenden Sie die Tasten  und , um durch das Menü zu scrollen und wählen Sie **Alle lös**.

Drücken Sie dann  (**links**).

Sie werden dazu aufgefordert den Vorgang zu bestätigen, drücken Sie dazu erneut die Taste  (**auf der linken Seite**).

Flash-Signal

Die Taste  (**links**) kann auch für bestimmte Dienste wie z.B. einen Zweitanruf (Anklopfen) verwendet werden (sofern Ihr Service-Provider dies anbietet) oder für das Weiterleiten externer Anrufe an einen Nebenanschluss innerhalb der gleichen privaten Telefonzentrale. Auf dem LCD-Display wird **R** angezeigt.

Orten des Mobilteils (Funkruf)

Wenn Sie das Mobilteil orten wollen, befolgen Sie einfach die nachstehenden Anweisungen:

Drücken Sie den Knopf , der sich auf der Unterseite der Basisstation befindet, für weniger als 2 Sekunden.



Alle angemeldeten Mobilteile werden „angepiept“ und geben etwa 60 Sekunden lang einen Signalton ab.



Um den Ortungsmodus zu beenden, drücken Sie irgendeine Taste des georteten Mobilteils oder erneut  an der Basis.



Verbindungsdauer

Ihr Mobilteil stoppt automatisch die Zeit für jeden externen Anruf. Diese wird während des Telefonats und für ein paar Sekunden nachdem das Gespräch beendet wurde angezeigt.

Tastensperre

Wenn diese Funktion aktiviert ist, sind alle Tasten außer  gesperrt und reagieren nicht auf die Eingabe. Sie können  zum Entgegennehmen eingehender oder hausinterner Anrufe verwenden. Sobald Sie das Telefonat beenden und auflegen, ist die Tastensperre wieder aktiv. Diese Sperrfunktion ist nützlich, um versehentliches Betätigen einer oder mehrerer Tasten zu vermeiden.

Tastensperre aktivieren: Drücken Sie , bis das  Symbol und **Tastensperre** auf dem LCD-Display erscheinen.

Tastensperre deaktivieren: Drücken Sie , bis das  Symbol wieder ausgeblendet wird.

RUFNUMMERNANZEIGE



Die nachstehenden, in diesem Abschnitt beschriebenen Funktionen sind nur verfügbar, wenn Sie den Dienst Anruferkennung von Ihrem Netzbetreiber abonniert haben.

Rufnummernanzeige bedeutet nichts anderes, als dass Sie ihrem MT-Bildschirm entnehmen können, wer Sie gerade anruft (vorausgesetzt, die Nummer ist nicht unterdrückt, verfügbar und es handelt sich nicht um eine Auslandsverbindung).

Bei einer unterdrückten Nummer lautet die Anzeige **Unbekannt**.

Nicht verfügbar wird angezeigt, wenn der Anruf aus einer Gegend kommt, in der die Telefongesellschaft keine Anruferkennungsdienste anbietet oder diese Informationen noch nicht an Ihre Region weitergibt.

Unabhängig davon, ob Sie einen Anruf annehmen oder nicht, werden die Anrufinformationen in der Anrufliste gespeichert. Diese enthält jeweils die letzten **40** eingegangenen Anrufe.



Das -Symbol wird angezeigt, wenn Sie einen oder mehrere Anrufe verpasst haben. Wenn die Anrufliste voll ist, blinkt dieses Symbol .

Anruferliste aufrufen

Drücken Sie  (**auf der linken Seite**), um ins Menü zu gelangen.

Drücken Sie dann  (**links**) zur Auswahl von **Anruferlis**.

Auf dem Display erscheinen die Nummern in der Anrufliste.

Verwenden Sie die Tasten  und , um durch die Liste zu scrollen.

Optional können Sie die Liste vom Standby-Modus aus auch durch Drücken der -Taste erreichen.

Hinweis: Wenn in der Anrufliste keine Rufnummern gespeichert sind, wird **Leer** angezeigt.



Wählen einer Nummer aus der Anrufliste

Drücken Sie  (**auf der linken Seite**), um ins Menü zu gelangen.

Drücken Sie dann  (**links**) zur Auswahl von **Anruferlis**.

Auf dem Display erscheinen nun die Nummern

der Anrufliste.

Verwenden Sie die Tasten  und  zur Auswahl der gewünschten Rufnummer.

Drücken Sie , dann wird die Nummer automatisch gewählt.

Übertragen einer Rufnummer aus der Anrufliste ins Telefonbuch

Drücken Sie den Softkey **Menü**. Drücken Sie dann den Softkey **Wählen** zur Auswahl von **Anruferlis**.

Auf dem Display erscheinen nun die Nummern der Anrufliste.

Verwenden Sie die Tasten  und  zur Auswahl der gewünschten Rufnummer.

Drücken Sie dann erneut  (**links**) und wählen Sie **Mehr**.
Sie gelangen zum Menüpunkt **Neuer Eintr.**
Drücken Sie dort den Softkey **Wählen**.



Die Anzeige lautet wie folgt: **Name?** Geben Sie den gewünschten Namen über die Tastatur ein

(siehe Zeichentabelle im Kapitel Telefonbuch).

Drücken Sie den Softkey **Weiter**  (**auf der linken Seite**).

Es wird die gewählte Nummer aus der Anrufliste angezeigt. Nehmen Sie ggf. Anpassungen vor.

Drücken Sie den Softkey **Weiter**  (**auf der linken Seite**).



Verwenden Sie die Tasten  und  zur Auswahl des/r gewünschten Klingeltons/Melodie. Beim Durchscrollen gibt das Telefon die ausgewählte Melodie wieder. Wenn Sie möchten, können Sie VIP-Nummern einen bestimmten Klingelton zuweisen. Dieser Klingelton sollte sich von dem normalen Klingelzeichen für externe Anrufe unterscheiden. Sie können bis zu 9 verschiedene VIP-Klingeltöne an 9 Rufnummern vergeben.

Drücken Sie  (**links**) zum **Speichern**.



Nummer aus der Anrufliste löschen

Drücken Sie den Softkey **Menü**. Drücken Sie dann den Softkey **Wählen** zur Auswahl von

Anruferlis .

Verwenden Sie die Tasten  und , um durch die Liste zu scrollen, bis Sie die Nummer gefunden haben, die Sie löschen möchten.

Drücken Sie den Softkey **Mehr**  (**auf der linken Seite**).

Verwenden Sie die Tasten  und , um durch das Menü zu scrollen und wählen Sie **Löschen** .

Drücken Sie dann  (**links**).



Sie werden dazu aufgefordert den Vorgang zu bestätigen, drücken Sie dazu erneut den Softkey **OK**  (**auf der linken Seite**).

Alle Nummern aus der Anrufliste löschen

Drücken Sie den Softkey **Menü**. Drücken Sie dann den Softkey **Wählen** zur Auswahl von **Anruferlis** .

Drücken Sie den Softkey **Mehr**  (**auf der linken Seite**).

RUFNUMMERNANZEIGE

Verwenden Sie die Tasten  und , um durch das Menü zu scrollen und wählen Sie **Alle lösch.**

Drücken Sie dann  (**links**).



Sie werden dazu aufgefordert den Vorgang zu bestätigen, drücken Sie dazu erneut den Softkey **OK**  (**auf der linken Seite**).

Rufnummern können im Telefonbuch gespeichert werden. Das ermöglicht Ihnen, häufig verwendete Nummern zu speichern, damit Sie die Telefonnummer nicht vergessen oder sie jedes Mal wieder neu eingeben müssen.

Das Telefonbuch kann bis zu 50 Einträge enthalten. Für jede Rufnummer stehen bis zu 20 und für den Namen bis zu 12 Zeichen zur Verfügung.

Erstellen eines Telefonbuch-Eintrags

Drücken Sie  (**auf der linken Seite**), um ins Menü zu gelangen.

Verwenden Sie die Tasten  und , um durch das Menü zu scrollen und wählen Sie **Telefonbuch**.

Drücken Sie dann  (**links**).

Drücken Sie dann erneut  (**links**) und wählen Sie **Neuer Eintr.**

Die Anzeige lautet wie folgt: **Name?** Geben Sie den gewünschten Namen über die Tastatur ein (siehe nachstehend aufgeführte Zeichentabelle).
Max. 12 Zeichen.



Zum Bestätigen drücken Sie den Softkey **Weiter**



TELEFONBUCH

 **(auf der linken Seite).**

Die Anzeige lautet wie folgt: **Nummer?** Geben Sie die gewünschte Rufnummer über die Zifferntasten ein (bis zu 20 Stellen).

Zum Bestätigen drücken Sie den Softkey **Weiter**
 **(auf der linken Seite).**

Verwenden Sie die Tasten  und  zur Auswahl des/r gewünschten Klingeltons/Melodie. Beim Durchscrollen gibt das Telefon die ausgewählte Melodie wieder. Wenn Sie möchten, können Sie VIP-Nummern einen bestimmten Klingelton zuweisen. Dieser Klingelton sollte sich von dem normalen Klingelzeichen für externe Anrufe unterscheiden. Sie können bis zu 9 verschiedene VIP-Klingeltöne an 9 Rufnummern vergeben.

Drücken Sie  **(links)** zum **Speichern**. Wiederholen Sie diesen Vorgang, um dem Telefonbuch weitere Einträge hinzuzufügen, oder drücken Sie entweder  oder warten Sie 30 Sekunden, um in den Standby-Modus zurückzukehren.

Hinweis: Drücken Sie den Softkey **Lösch.**  (**rechts**), um die zuletzt getippte Nummer zu löschen und geben Sie dann die richtige ein.

Drücken Sie den Softkey **Lösch.**  (**rechts**) für mehr als eine Sekunde, um alle eingetippten Ziffern zu löschen und in den Standby-Modus zurückzukehren.

Pause einlegen

Die Pause verschafft Ihnen eine 3-sekündige Verzögerung. Bei manchen Telefonanlagen ist dies erforderlich.

Um beim Speichern einer Nummer eine Wählpause einzulegen, drücken Sie  bis **P** auf dem LCD-Display erscheint.

Zeichentabelle

Taste Zeichen in der dargestellten Reihenfolge

0	Leerz.	0	?	&	/	.	,	!	%
1	1	@	_	+	-	"	()	
2	A	B	C	a	b	c	2		
3	D	E	F	d	e	f	3		
4	G	H	I	g	h	i	4		
5	J	K	L	j	k	l	5		
6	M	N	O	m	n	o	6		
7	P	Q	R	S	p	q	r	s	7
8	T	U	V	t	u	v	8		
9	W	X	Y	Z	w	x	y	z	9

Aufrufen eines Telefonbuch-Eintrags

TELEFONBUCH

Heben Sie den Hörer ab.
Drücken Sie  im Standby-Modus.

Auf dem Display erscheinen nun die Namen aus dem Telefonbuch.

Verwenden Sie die Tasten  und  zur Auswahl des gewünschten Namens.

Drücken Sie  (**auf der linken Seite**), um sich die zugehörige Telefonnummer anzeigen zu lassen.

Wählen mithilfe eines Telefonbuch-Eintrags

Heben Sie den Hörer ab.
Drücken Sie  im Standby-Modus.



Auf dem Display erscheinen nun die Namen aus dem Telefonbuch.

Verwenden Sie die Tasten  und  zur Auswahl des gewünschten Namens.



Drücken Sie , dann wird die Nummer automatisch gewählt.

Ändern eines Telefonbuch-Eintrags



Drücken Sie  (**auf der linken Seite**), um ins Menü zu gelangen.

Verwenden Sie die Tasten  und , um durch das Menü zu scrollen und wählen Sie **Telefonbuch**.

Drücken Sie dann  (**links**).

Verwenden Sie die Tasten  und , um durch das Menü zu scrollen und wählen Sie **Ändern**.

Drücken Sie dann  (**links**).

Verwenden Sie die Tasten  und  zur Auswahl des Eintrags, der geändert werden soll.



Zum Bestätigen drücken Sie  (**links**).



Die Schreibmarke rechts neben dem Namen blinkt. Ändern Sie den Namen unter Verwendung von  (**rechts**) zum Löschen der bisherigen Zeichen und geben Sie dann die richtigen ein.

Zum Speichern drücken Sie den Softkey **Weiter**
 **(auf der linken Seite).**

Die Schreibmarke rechts neben der Nummer blinkt. Ändern Sie die Nummer unter Verwendung von  **(rechts)** zum Löschen der bisherigen Ziffern und geben Sie dann die richtigen ein.



Zum Speichern drücken Sie den Softkey **Weiter**
 **(auf der linken Seite).**

Verwenden Sie die Tasten  und  zur Auswahl des/r gewünschten Klingeltons/Melodie. Beim Durchscrollen gibt das Telefon die ausgewählte Melodie wieder. Wenn Sie möchten, können Sie VIP-Nummern einen bestimmten Klingelton zuweisen. Dieser Klingelton sollte sich von dem normalen Klingelzeichen für externe Anrufe unterscheiden. Sie können bis zu 9 verschiedene VIP-Klingeltöne an 9 Rufnummern vergeben.



Zum Bestätigen drücken Sie den Softkey **Speich**
 **(auf der linken Seite).** Wiederholen Sie diesen Vorgang, um weitere Einträge im Telefonbuch zu ändern, oder drücken Sie entweder  oder warten Sie 30 Sekunden, um in den Standby-Modus zurückzukehren.

Löschen eines Telefonbuch-Eintrags



Drücken Sie dazu  (**auf der linken Seite**), um ins Menü zu gelangen.

Verwenden Sie die Tasten  und , um durch das Menü zu scrollen und wählen Sie **Telefonbuch**.

Drücken Sie dann  (**links**).

Verwenden Sie die Tasten  und , um durch das Menü zu scrollen und wählen Sie **Löschen**.

Drücken Sie dann  (**links**).



Verwenden Sie die Tasten  und  zur Auswahl des Eintrags, der gelöscht werden soll.

Drücken Sie dann  (**links**).



Sie werden dazu aufgefordert den Vorgang zu bestätigen, drücken Sie dazu erneut den Softkey OK  (auf der linken Seite).

Löschen aller Telefonbuch-Einträge

Drücken Sie dazu  (**auf der linken Seite**), um ins Menü zu gelangen.

Verwenden Sie die Tasten  und , um durch das Menü zu scrollen und wählen Sie **Telefonbuch**.

Drücken Sie dann  (**links**).

Verwenden Sie die Tasten  und , um durch das Menü zu scrollen und wählen Sie **Alle lös**.



Drücken Sie dann  (**links**).

Sie werden dazu aufgefordert den Vorgang zu bestätigen, drücken Sie dazu erneut den Softkey **OK**  (**auf der linken Seite**).



Telefonbuch-Speicherstatus

Der Speicherstatus zeigt die Anzahl der bereits im Telefonbuch gespeicherten Einträge an, z.B. 05/50.

Drücken Sie  (**auf der linken Seite**), um ins Menü zu gelangen.

Verwenden Sie die Tasten  und , um durch das Menü zu scrollen und wählen Sie **Telefonbuch**.

Drücken Sie dann  (**links**).

Verwenden Sie die Tasten  und , um durch das Menü zu scrollen und wählen Sie **Speich. Stat.**

Drücken Sie dann  (**links**).

Auf dem Display wird nun die Anzahl der im Telefonbuch gespeicherten Einträge angezeigt.

Drücken Sie dann entweder  oder warten Sie 30 Sekunden, um in den Standby-Modus zurückzukehren.

Das Mobilteil, das zusammen mit der Basisstation geliefert wurde, ist bei der Basis bereits angemeldet (Werkseinstellung). Es ist als MT 1 angemeldet. Jedes weitere Mobilteil, das Sie zukaufen, muss bei der Basis angemeldet werden.

Bei einer Basisstation können bis zu 5 verschiedene Mobilteile angemeldet werden. Daraus folgt, dass Sie hausinterne Gespräche von einem angemeldeten Mobilteil zum anderen führen, einen eingehenden Anruf an ein anderes Mobilteil weiterleiten und einen Anruf jederzeit von überall im Büro/ zu Hause entgegennehmen können, da alle Mobilteile gleichzeitig angerufen werden.

Außerdem ist es möglich bei jedem Mobilteil bis zu 4 Basisstationen anzumelden. Dadurch vergrößert sich die Reichweite Ihres Telefons, was Ihnen zu mehr Bewegungsspielraum innerhalb des Empfangsbereichs verhilft.

Anmelden eines neuen Mobilteils

Bevor Sie ein Mobilteil anmelden, sollten Sie den Knopf  auf der Unterseite der Basisstation für etwa 5 Sekunden gedrückt halten.



Drücken Sie dann  (**auf der linken Seite**), um ins Menü zu gelangen.

Verwenden Sie die Tasten  und , um

ZUSÄTZLICHE MOBILTEILE & BASISSTATIONEN

durch das Menü zu scrollen und wählen Sie **Anmelden**.

Drücken Sie dann  (**links**).

Verwenden Sie die Tasten  und , um durch die Namensliste der Basisstationen zu scrollen.

Zur Auswahl der gewünschten Basis drücken Sie  (**links**). Das Mobilteil wird die gewünschte Basis suchen und diesen Hinweis auf dem LCD-Bildschirm einblenden.

Wenn die Basis gefunden wurde, werden Sie dazu aufgefordert, eine Geheimzahl einzugeben (Standard-PIN = 0000).

Drücken Sie dann  (**links**).

Wenn die PIN-Nummer akzeptiert wird, ertönt ein akustisches Anmeldesignal und die Basis vergibt eine Nummer an das Mobilteil. Wenn die eingegebene PIN-Nummer ungültig ist, ertönt ein Warnsignal und das Mobilteil kehrt zum vorherigen Anmeldestatus zurück.

Basis wählen

Ihr Mobilteil kann mit bis zu 4 Basisstationen verwendet werden. Siehe Kapitel Basis-Wahl in den Mobilteil-Einstellungen.

Hinweis: Um das Mobilteil mit mehr als einer Basis zu verwenden, muss das Mobilteil bei jeder Basis angemeldet sein (siehe Anmelden eines neuen Mobilteils).

Abmelden eines Mobilteils

Ggf. kann ein Mobilteil bei einer Basis auch wieder abgemeldet werden. Siehe dazu Kapitel MT abmelden in den Basis-Einstellungen.

Interne Anrufe

Wenn Sie mehrere Mobilteile verwenden, die bei der gleichen Basis angemeldet sind, können Sie hausinterne Telefongespräche führen und externe Anrufe an andere Mobilteile weiterleiten.

Internes Telefonat führen

Drücken Sie folgende Taste:



Geben Sie die Nummer des Mobilteils ein, das Sie anrufen möchten (1-5).



Hinweise:

Wenn eine falsche MT-Nummer eingegeben wird, d.h. eine, die nicht vergeben ist, gibt das Mobilteil einen Fehlerton von sich.

Internen Anruf erhalten

Das angerufene Mobilteil klingelt. Auf dem LCD-Display erscheint die Nummer des ersten Mobilteils (**MT n** ruft).



Um den Anruf anzunehmen, drücken Sie



Um das Gespräch zu beenden, drücken Sie



Hinweise:

Wenn während eines internen Telefonats ein externer Anruf eingeht, wird die Telefonnummer des Anrufers angezeigt. Das interne Telefonat kann durch Drücken von  beendet werden. Dann hört man den normalen Klingelton für externe Anrufe, drücken Sie , um den Anruf entgegenzunehmen.

Anrufe an andere Mobilteile weiterleiten

Ein externer Anruf kann von einem Mobilteil an ein anderes weitergeleitet werden (sofern sie bei der gleichen Basis angemeldet sind).

Wenn Sie den Anruf während eines externen

ZUSÄTZLICHE MOBILTEILE & BASISSTATIONEN

Gesprächs weiterleiten möchten, drücken Sie



. Ihr Anrufer landet in der Warteschleife.

Geben Sie die Nummer des Mobilteils ein, an das Sie den Anruf weiterleiten möchten (1-5).

Das angerufene Mobilteil klingelt. Auf dem LCD-Display erscheint die Nummer des ersten Mobilteils (**MT n** ruft).

Um das Gespräch entgegenzunehmen, drücken Sie

Ggf. können sie nun mit dem Benutzer des anderen Mobilteils sprechen.

Um den externen Anruf nun an das zweite Mobilteil weiterzuleiten, drücken Sie

OD | ER

Um die Weiterleitung abzubrechen und selbst wieder mit dem Anrufer zu sprechen, drücken Sie



Hinweise:

Bei Weiterleitung eines Anrufs können Sie auch auflegen, bevor das andere Mobilteil das Gespräch entgegengenommen hat. Sobald Sie auflegen, ist die Verbindung zwischen dem externen Anrufer und dem anderen Mobilteil hergestellt.

Wenn das zweite Mobilteil das Telefonat nicht innerhalb einer vorgegebenen Zeit annimmt, wird der Anruf wieder auf Ihr Mobilteil umgelegt.

Dreierkonferenz

Wenn Sie gerade sowohl ein externes Telefonat als auch ein internes Gespräch führen, ist es möglich eine Dreierkonferenz abzuhalten.

Drücken Sie während eines externen Telefonats



Ihr Anrufer landet in der Warteschleife.

Geben Sie nun die Nummer des Mobilteils ein, das an der Dreierkonferenz teilnehmen soll (1-5).

Das angerufene Mobilteil klingelt. Auf dem LCD-Display erscheint die Nummer des ersten Mobilteils (**MT n ruft**).

Um das Gespräch entgegenzunehmen, drücken Sie

Der Anrufer kann nun die -Taste drücken, um das Dreiergespräch zu starten.

Jedes der beiden internen Mobilteile kann die Unterhaltung jederzeit durch Betätigen der -Taste verlassen.

Rufnummernanzeige beim Anklopfen (Zweitanruf)

Wenn Sie bei Ihrem Service-Provider einen Anklopfdienst gebucht haben, zeigt der LCD-Bildschirm Name und Nummer des zweiten Anrufers an, während Sie sich mit dem ersten unterhalten.

Drücken Sie die **FLASH**-Taste  (**links**), um mit dem zweiten Anrufer zu sprechen.

Wenn Sie das Gespräch mit dem zweiten Anrufer beendet haben, drücken Sie erneut die **FLASH**-Taste  (**links**), um die Unterhaltung mit dem ersten Gesprächspartner wieder aufzunehmen.

Hinweis: Wenn Sie einen externen Anruf an ein anderes Mobilteil weitergeleitet haben, funktioniert die Anklopffunktion beim zweiten Mobilteil nicht.

Generelle Kontrollen

- Stellen Sie sicher, dass sowohl Telefon- als auch Stromkabel richtig eingesteckt und nicht beschädigt sind.
- Stellen Sie sicher, dass die Batterien richtig eingelegt sind.
- Stellen Sie sicher, dass die Batterien voll geladen sind.
- Schließen Sie ein anderes Telefon an die Telefonbuchse an oder schließen Sie Ihr Telefon an einer anderen Telefonbuchse an, um zu testen, ob der Fehler von Ihrem Telefon oder der Telefonbuchse herrührt.
- Stellen Sie sicher, dass die Stromversorgung gewährleistet ist.

Mobilteil lässt sich nicht anmelden

- Siehe Generelle Kontrollen.

Keine Anzeige

- Siehe Generelle Kontrollen.
- Prüfen Sie, ob das Mobilteil eingeschaltet ist.

Keine Verbindung zwischen Mobilteil und Basis

- U.U. befinden Sie sich außerhalb der Reichweite der Basisstation. Gehen Sie näher an die Basis heran.

Mobilteil lädt auf der Basis nicht

- Stellen Sie sicher, dass das Mobilteil richtig auf der Basis positioniert ist. Beim Laden sollte sich das Batteriesymbol auf der Anzeige füllen.

Mobilteil klingelt nicht

- Siehe Generelle Kontrollen.
- Stellen Sie sicher, dass die Ruflautstärke nicht abgestellt ist.

Kein Geräusch, wenn Sie diese Taste drücken

- Siehe Generelle Kontrollen.
- Prüfen Sie die MT-Nummer auf dem LCD-Display, z. B. MT 1. Wenn diese nicht angezeigt wird, müssen Sie das Mobilteil erst anmelden (siehe Abschnitt zu MT anmelden).

Während eines Anrufs ist ein Warnton vernehmbar:

- Die Akkus sind leer. Das Mobilteil muss zum Laden wieder auf die Basis gestellt werden.
- Sie befinden sich außerhalb des Empfangsbereichs.

Wenn das Telefon klingelt, wird keine Nummer angezeigt:

- Wenden Sie sich für den Dienst Anruferkennung bitte an Ihren Netzbetreiber.
- Auch wenn Sie den Dienst Anruferkennung beziehen, ist es möglich, dass der Anrufer seine Nummer unterdrückt. Dann wird **Unbekannt** angezeigt. Die Anzeige **Nicht verfügbar** kann ebenfalls auf dem Display erscheinen, wenn es sich um ein Auslandsgespräch handelt.
- Möglicherweise kommt der Anruf von einer privaten Vermittlungsstelle. Die Anruferkennung funktioniert möglicherweise nicht richtig, wenn das

Telefon mit einer privaten Telefonvermittlung verbunden ist.

Durchweg kurze Akkulaufzeit

- Reinigen Sie die Ladekontakte.
- Legen Sie neue Batterien ein.

Nichts passiert, wenn Sie eine Taste drücken

- Stellen Sie sicher, dass die Tastensperre deaktiviert ist.

Allgemeine Hinweise

Benutzen Sie nur das mitgelieferte Netzteil.

Verwenden Sie nur die erprobten, mitgelieferten Akkus.

Öffnen Sie weder Basisstation noch Mobilteil (außer zum Batterien wechseln). Wenden Sie sich bei allen anstehenden Reparaturen bitte an die Hotline.

Entsorgen Sie Batterien nie im Feuer. Es besteht ernste Explosionsgefahr und/oder das Risiko, dass giftige Chemikalien freigesetzt werden könnten.

Stellen Sie keine Gegenstände auf Telefon- oder Stromkabel, die diese beschädigen könnten.

Wenn Sie sicher sind, dass Sie das Telefon für einen Monat oder länger nicht mehr benutzen, entfernen Sie die Batterien.

Reinigen

Ziehen Sie den Stecker des Telefons. Reinigen Sie das Telefon mit einem weichen Tuch. Halten Sie die Ladekontakte von Mobilteil und Basisstation sauber. Verwenden Sie nie Politur oder Reinigungsmittel, da diese die Oberfläche oder die Elektrik beschädigen könnten.

Umgebungsbedingungen

Setzen Sie Ihr Telefon keiner direkten Sonneneinstrahlung aus.

Gewährleisten Sie immer eine ungehinderte Luftzirkulation an den Oberflächen des Telefons.

Lassen Sie keinen Teil ihres Produkts mit Wasser in Berührung kommen und verwenden Sie es nicht in feuchten Umgebungen wie z. B. im Badezimmer.

Halten Sie Ihr Produkt von Feuer oder anderen gefährlichen Situationen fern.

SICHERHEITSHINWEISE

Ziehen Sie bei Gewittern den Stecker Ihres Telefons, da es sonst beschädigt werden könnte. Ihre Garantie deckt keine Gewitterschäden ab.

Das Telefon ist für einen Temperaturbereich von 5°C bis 45°C vorgesehen.

GEWÄHRLEISTUNG

Ab dem Kauf Ihres Produkts von Geemarc beträgt die Laufzeit der Garantie ein Jahr. Während dieser Zeit werden sämtliche Reparaturen oder Ersatzlieferungen (nach unserem Ermessen) unentgeltlich vorgenommen. Sollte ein Problem auftreten, wenden Sie sich bitte an die Hotline-Mitarbeiter oder besuchen Sie unsere Internetseite auf www.geemarc.com/de. Unfälle, Bruchstellen oder Schäden durch fahrlässiges Verhalten sind nicht Bestandteil der Garantie. Nur bevollmächtigten Geemarc-Vertretern ist es gestattet, Änderungen an dem Produkt vorzunehmen oder es in seine Teile zu zerlegen. Die Geemarc-Garantie beschränkt Ihre Rechtsansprüche in keiner Weise.

WICHTIGER HINWEIS: IHRE QUITTUNG IST BESTANDTEIL DER GARANTIE UND MUSS GUT VERWAHRT UND IM FALLE EINES GEWÄHRLEISTUNGSANSPRUCHS VORGELEGT WERDEN.

Bitte beachten Sie: Diese Garantie gilt ausschließlich für Deutschland.

ERKLÄRUNG: Hiermit erklärt Geemarc Telecom SA, dass dieses Produkt die grundlegenden Anforderungen und sonstigen einschlägigen Bestimmungen der R&TTE-Richtlinie 1999/5/EG zu Funkanlagen und Telekommunikationsendeinrichtungen, insbesondere Artikel 3, Absatz 1a, 1b und Absatz 3, erfüllt. Bei einem Netzstrom von weniger als 18 mA funktioniert das Telefon nicht.

Die Konformitätserklärung kann unter www.geemarc.com/de eingesehen werden.



Stromanschluss: Das Gerät ist ausschließlich für einen 230 V/ 50 Hz Netzanschluss vorgesehen (gemäß europäischer Norm EN60950 als „gefährliche Spannung“ klassifiziert). Das Gerät verfügt nicht über einen integrierten Netzschalter. Um das Gerät von der Stromversorgung zu trennen, müssen Sie den Stecker ziehen. Sorgen Sie bei Aufstellen des Geräts dafür, dass die Steckdose immer frei zugänglich ist.

Telefonanschluss: Gemäß EN60950 werden im Telekommunikationsnetz auftretende Spannungen als TNV-3 (Telecommunication Network Voltage) klassifiziert.

ENTSORGUNG

Die Richtlinie 2002/96/EG über Elektro- und Elektronik-Altgeräte wurde eingeführt, damit Produkte am Ende ihrer Nutzungsdauer bestmöglich wiederverwertet werden.

Wenn dieses Produkt das Ende seiner Lebensdauer erreicht hat, entsorgen Sie es bitte nicht im Hausmüll.

Nutzen Sie stattdessen eine der folgenden

Entsorgungsmöglichkeiten:

- Entnehmen Sie die Akkus und entsorgen Sie sie in einem entsprechenden Sammelbehälter. Bringen Sie das Produkt zu einem geeigneten Recyclinghof.
- Oder bringen Sie es zum Händler zurück. Bei Neukauf sollte dies kein Problem sein.

Mit der Beachtung dieser Hinweise schützen Sie die Umwelt und die menschliche Gesundheit.



Zwecks Produktbetreuung und Hilfe besuchen Sie bitte unsere Internetseite unter www.geemarc.com/de
kontakt@geemarc.com



UGMyDECT100+_DE_v1.0

geemarc UNITED KINGDOM

5 Swallow Court
Swallowfields
Welwyn Garden City
Hertfordshire, AL7 1SB
For product support.
01707 384438

www.geemarc.com

geemarc FRANCE

Parc de l'Etoile
2, rue Galilée BP20061
59791 GRANDE SYNTHÉ CEDEX
TEL. SERVICE APRES VENTE.
03 28 58 75 99

www.geemarc.com