

GEEMARC

CLEAR SOUND™

HEAR THE DIFFERENCE

PHOTOPHONE 300

VERSTÄRKTES GROSSTASTENTELEFON
MIT BILDWAHL



INHALT

INHALT	1
EINFÜHRUNG	3
BESCHREIBUNG	5
Allgemein	5
Tasten	7
Display	8
INSTALLIERUNG	9
Telefon in Betrieb nehmen	9
Wandmontage	10
Tischmontage	11
EINSTELLUNGEN	12
Sprache einstellen	12
Kontrast einstellen	12
Datum und Uhrzeit einstellen	13
Klingeltonmelodie einstellen	14
Lautstärke der Klingeltonmelodie einstellen	14
Wahlmodus einstellen	14
Flashzeit einstellen	15
Servicerufnummer einstellen	16
Klingelton einstellen	17
Einstellen von Gesprächslautstärke und Klang	18
TELEFONIEREN	20
Anruf tätigen	20
Wahlwiederholung	21
Wählen einer Nummer der Wahlwiederholungsliste	21
Stummschaltfunktion	22
Anzeige der Anrufdauer	22
Anruf annehmen	23
Hörgerätekompatibilität	23
Flash-Signal	23

INHALT

SONDERZUBEHÖR	24
Headset	24
ANRUFERKENNUNG	25
Anrufliste ansehen	25
Nummer der Anrufliste anrufen	26
Nummer der Anrufliste zu Adressbuch hinzufügen	26
Nummer aus der Anrufliste löschen	27
Alle Nummern aus der Anrufliste löschen	27
Anruferkennung bei Anklopfen	27
ADRESSBUCH	28
Adressbucheintrag hinzufügen	28
Adressbucheinträge ansehen	30
Adressbucheintrag anrufen	30
Adressbucheintrag bearbeiten	31
Adressbucheintrag löschen	32
Alle Adressbucheinträge löschen	32
BILDWAHL	33
Nummer zu Bildwahl hinzufügen	33
Bildwahl-Nummer ansehen/anrufen	34
Bildwahl-Nummer löschen	34
SERVICE	35
Servicerufnummer anrufen	35
HINTERLASSENE NACHRICHT	36
PROBLEMBEHANDLUNG	37
SICHERHEITSHINWEISE	39
GARANTIE	40
RECYCLING-RICHTLINIEN	42

EINFÜHRUNG

Herzlichen Glückwunsch zum Kauf Ihres neuen Geemarc PHOTOPHONE 300. Es ist ein Multifunktions-Telefon mit Funktionalitäten wie Freisprechanlage, Anruferkennung* und Adressbuch. Das Telefon bietet weiterhin eine zusätzliche Lautstärke-Verstärkung für Hörbeeinträchtigte, ein Tastenfeld mit großen und leicht erkennbaren Tasten, um ein Verwählen zu verhindern, sowie Bildwahltasten, die das Wählen erleichtern, indem Kurzwahltasten mit Hilfe von Bildern von Freunden oder Verwandten erkannt werden können. Dieses Telefon ist hörgerätekompatibel.

Wichtig: Bitte lesen Sie diese Gebrauchsanweisung, um von der Leistung Ihres Geemarc Telefons in vollem Umfang Gebrauch machen zu können. Bitte bewahren Sie dieses Benutzerhandbuch sorgfältig auf.

Dieses Benutzerhandbuch erläutert den Gebrauch des folgenden Telefons:

PHOTOPHONE 300



* Hierfür müssen Sie einen Rufnummererkennung-Service bei Ihrem Netzbetreiber beantragen.

Verpackungsinhalt

In der Verpackung sind enthalten:

- 1 PHOTOPHONE 300 Basisstation
- 1 PHOTOPHONE 300 Telefonhörer mit Ringelkabel
- 1 Anschlusskabel
- 1 Netzteil
- 1 Benutzerhandbuch



Produktbetreuung und Hilfe finden Sie unter

www.geemarc.com/de

Telefon 01707 384438 oder Fax 01707 372529

BESCHREIBUNG

Allgemein

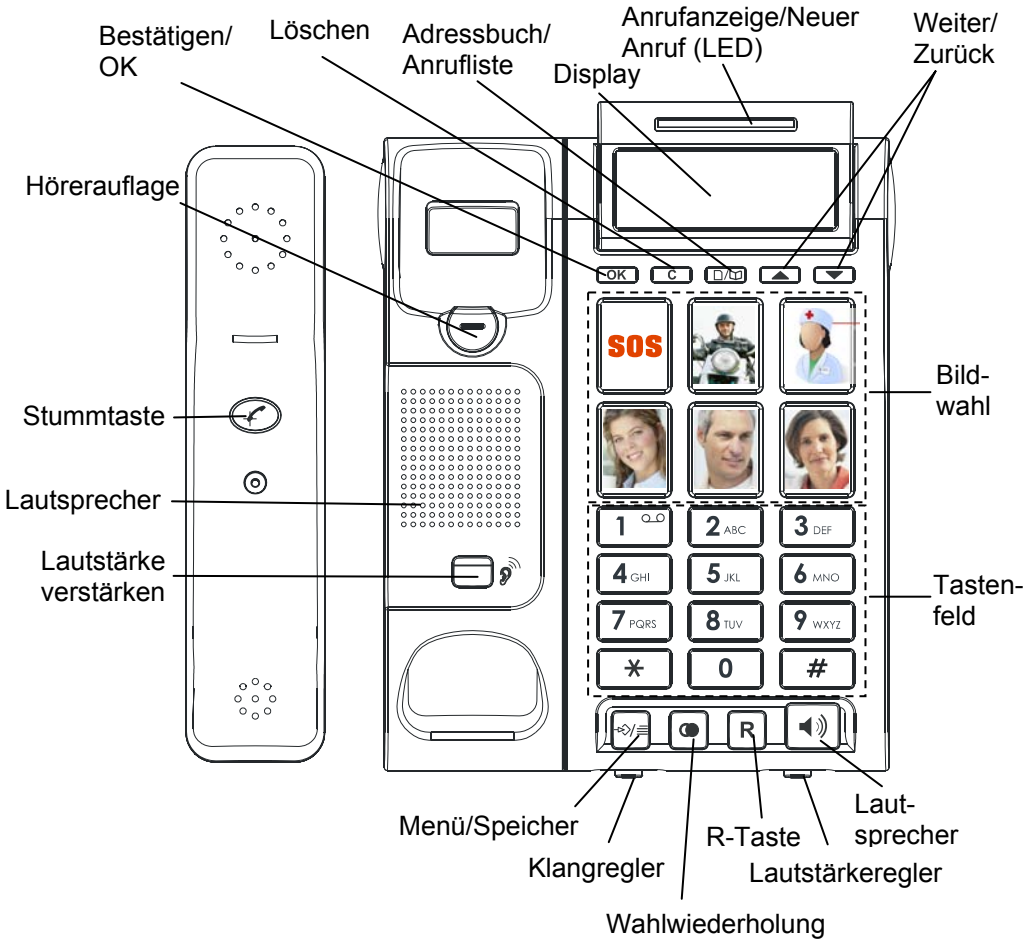



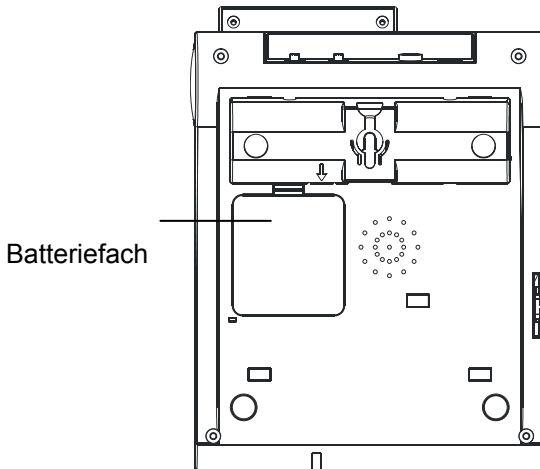
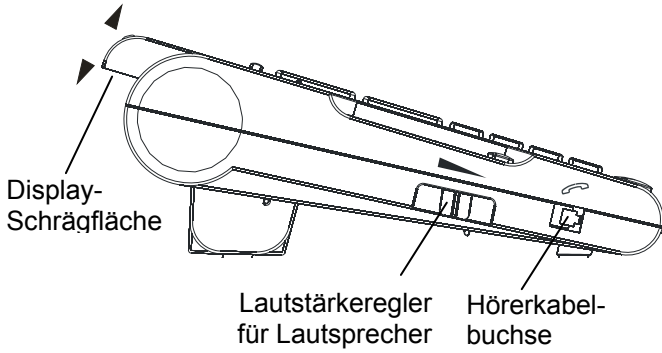
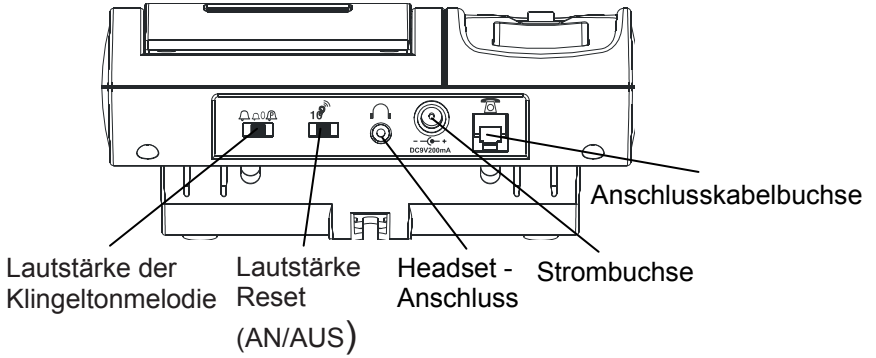







BESCHREIBUNG



BESCHREIBUNG

Tasten

	Zum Menü "Einstellungen". Nummern speichern.
	Wahlwiederholung. Wahlpause einfügen bei Voreingeben einer Rufnummer.
	Einen Anruf unterbrechen und Freizeichen wieder herstellen oder zu einem anderen Anrufer wechseln, vorausgesetzt, Sie haben diesen Dienst (Anklopfen) bei Ihrem Netzbetreiber beantragt
	Anruf tätigen/ annehmen/ beenden. Aktiviert die Lautsprecherfunktion während eines Anrufs.
	Einstellung bestätigen/ Anruf tätigen
	Falsche Ziffern oder Buchstaben löschen. Einen Eintrag des Adressbuchs oder der Anrufliste löschen.
	Zwischen Anrufliste und Adressbuch hin- und herschalten
 and 	Menüoptionen durchsehen. Bei Bearbeitung eines Namens oder einer Nummer: vor und zurück. Anrufliste aufrufen.
	An- oder ausschalten der Lautstärke-Verstärkung (AN/ AUS)
	Stummtaste aktivieren/ deaktivieren

BESCHREIBUNG

Display

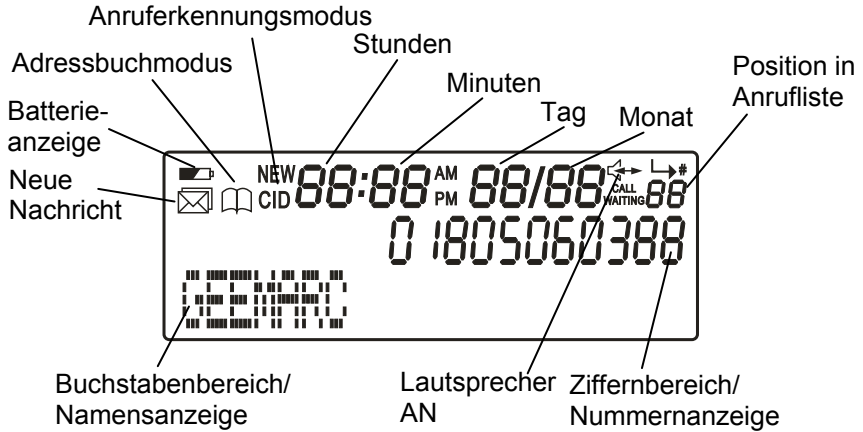

Im Standby-Modus sieht das Display folgendermaßen aus:

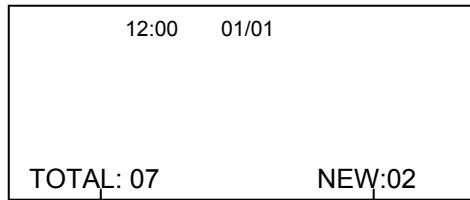

Gesamtzahl der erhaltenen Anrufe

Neue Anrufe (noch nicht abgehört)

INSTALLIERUNG

Telefon in Betrieb nehmen

Benötigt werden vier qualitativ hochwertige AAA-Batterien. Diese sind im Telefon nicht enthalten. Öffnen Sie vorsichtig den Batteriefachdeckel an der Unterseite der Basisstation. Bei Einsetzen der Batterien Polung beachten! Schließen Sie den Batteriefachdeckel wieder.

Schließen Sie ein Ende des Ringelkabels an den Telefonhörer an. Das andere Ende des Kabels wird an die Buchse auf der linken Seite des PHOTOPHONE 300 angeschlossen, die so gekennzeichnet ist: . Legen Sie den Telefonhörer auf die Hörerauflage.

Schließen Sie zunächst das Anschlusskabel an die Buchse hinten am Telefon an und stecken Sie es dann in die Steckdose (**).

Für das Display, die Beleuchtung und andere besondere Funktionen muss das Netzteil eingesetzt werden (die Batterien dienen zur Notstrom-versorgung im Falle eines Stromausfalls). Schließen Sie das Netzteil an die Buchse hinten am Telefon an (DC9V) und stecken Sie dann das andere Ende in eine 13 Amp-Steckdose (*) ein. Achten Sie bitte darauf, dass sich die Steckdose in der Nähe Ihres Telefons befindet, damit Sie im Falle eines Problems schnell die Stromversorgung unterbrechen können.

(*) Eingestuft als „Gefährliche Spannung“ laut den Bestimmungen der EN60950

(**) Eingestuft als TNV-3 laut den Bestimmungen der EN60950

INSTALLIERUNG

Wandmontage

Drehen Sie die Höreraufhängung in der Telefonhörerauflage um 180° (siehe Diagramm 1). So verhindern Sie, dass der Telefonhörer herausfällt, sobald sich das Telefon an der Wand befindet.

Bohren Sie zwei gewindefurchende Schrauben (nicht enthalten) im Abstand von 83 mm übereinander in eine Wand. Lassen Sie die Schrauben 6 mm aus der Wand herausstehen (siehe Diagramm 2).

Führen Sie die Führungsnasen der Wandmontagehalterung in die Führungsnuten auf der Rückseite (unten) des Telefons ein. Schieben Sie die Wandmontagehalterung nach oben, bis sie hörbar einrastet. Setzen Sie das Telefon an den Aufhängungen auf die Schrauben und schieben Sie es etwas nach unten.

Setzen Sie das Telefon auf die Schrauben und lassen Sie es nach unten gleiten, bis es fest sitzt.



Diagramm 1



Diagramm 2

INSTALLIERUNG

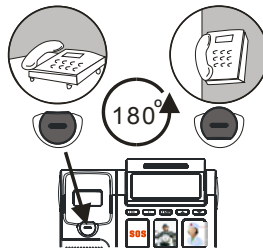
Tischmontage

Wenn das Telefon auf den Tisch montiert wird, ist das Tastenfeld besser zugänglich.

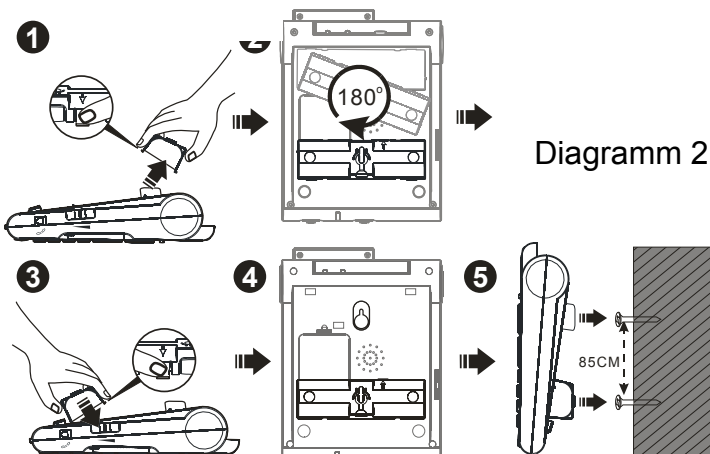

Führen Sie die Führungsnasen der Wandmontagehalterung in die Führungsnuten auf der Rückseite (oben) des Telefons ein.

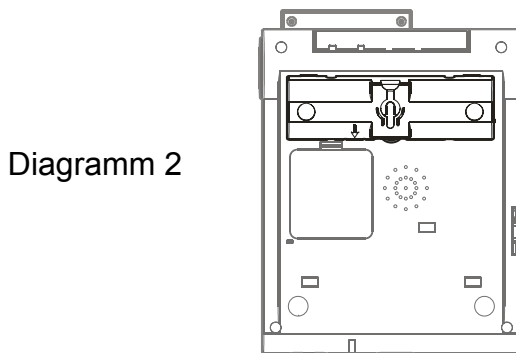
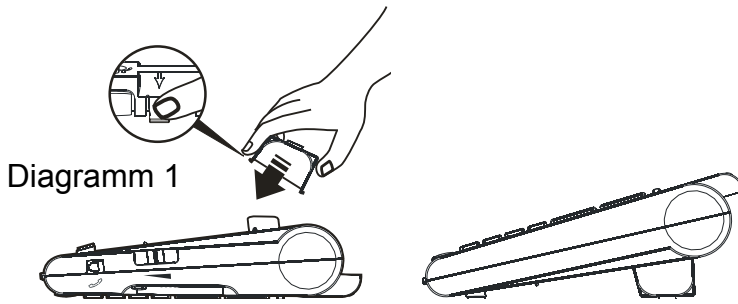
Platzieren Sie es auf dem Tisch. Siehe nachfolgendes Diagramm:





EINSTELLUNGEN

Wenn Sie das Photophone300 an das Stromnetz anschließen, erscheint die Standard-Spracheinstellung auf dem Display. Dies wird Englisch sein – '**ENGLISH**' erscheint auf dem Display.

Falls diese Anzeige nicht erscheint, drücken Sie /, um die Einstellungen zu bearbeiten.

Sprache einstellen

 und , um eine andere Sprache auszuwählen. Es stehen 6 Sprachen zur Auswahl.

OK, um zu speichern und zur nächsten Einstellung überzugehen.

Kontrast einstellen

Die Beleuchtung des Displays erlischt automatisch nach 15 Sekunden der Inaktivität. Der Kontrast der Beleuchtung mit dem Text kann verstärkt oder abgeschwächt werden.

Auf dem Display erscheint '**DISPLAY-KONTRAST**'. Die gegenwärtige Einstellung blinkt. '**2**' ist die Standard-Kontrasteinstellung.

 und , um eine von 4 Kontraststufen auszuwählen

OK, um zu speichern und zur nächsten Einstellung überzugehen

EINSTELLUNGEN

Datum und Uhrzeit einstellen

Im Standby-Modus zeigt das Display das aktuelle Datum und die Uhrzeit an. Datum und Uhrzeit müssen eingestellt werden, damit bei eingehenden Anrufen in der Anrufliste Datum und Uhrzeit richtig vermerkt sind. Wenn Sie von einem Rufnummernerkennungs-Service profitieren, stellen sich Datum und Uhrzeit beim ersten eingehenden Anruf automatisch ein.

Auf dem Display erscheint **'UHRZEIT/DATUM EINSTELLEN'**. Die Stundenziffern blinken.

▲ und ▼, um die korrekte Uhrzeit einzustellen (24-Stunden-Uhr)

OK, um zu speichern

Die Minutenziffern blinken

▲ und ▼, um die korrekten Minuten einzustellen

OK, um zu speichern

Die Datumsziffern blinken

▲ und ▼, um das korrekte Datum einzustellen (1-31)

OK, um zu speichern

Die Monatsziffern blinken

▲ und ▼, um den korrekten Monat einzustellen (1-12)

OK, um zu speichern und zur nächsten Einstellung überzugehen

EINSTELLUNGEN

Klingeltonmelodie einstellen

Wenn der Klingeltonschalter hinten am Telefon auf  steht, stehen 12 polyphone Melodien zur Auswahl. Das Telefon spielt bei einem Anruf die gewählte Melodie anstelle eines gewöhnlichen Klingeltons.

Auf dem Display erscheint '**MELODIE X**' und die eingestellte Melodie ertönt.

▲ und ▼, um eine von 12 polyphonen Melodien auszuwählen

OK, um zu speichern und zur nächsten Einstellung überzugehen

Lautstärke der Klingeltonmelodie einstellen

Es stehen 8 Lautstärken für die Klingeltonmelodie zur Auswahl.

Auf dem Display erscheint '**LAUTSTÄRKE X**' und die eingestellte Melodie ertönt.

▲ und ▼, um eine von 8 Lautstärken auszuwählen

OK, um zu speichern und zur nächsten Einstellung überzugehen

Wahlmodus einstellen

Alle Telefonanschlüsse in Deutschland funktionieren mit Tonwahl. Können Sie keine externen Anrufe tätigen, ist Ihr Telefon evtl. an eine Telefonanlage angeschlossen. Ändern Sie die Ton-/Puls-Einstellung zu Pulswahl.

Auf dem Display erscheint '**TON**'.

EINSTELLUNGEN

▲ und ▼, um 'TON' oder 'PULS' auszuwählen

OK, um zu speichern und zur nächsten Einstellung
überzugehen

Flashzeit einstellen

Die Flashzeit-Einstellungen können geändert werden. Es stehen 3 Varianten zur Auswahl. Ihr Telefon basiert auf der Flashzeit Deutschland. (R=100m).

Auf dem Display erscheint '**FLASHZEIT**' und die eingestellte Flashzeit blinkt.

▲ und ▼, um eine von 3 Flashzeit-Einstellungen
auszuwählen

OK, um zu speichern und zur nächsten Einstellung
überzugehen

EINSTELLUNGEN

Service­rufnummer einstellen

Auf den Tasten 1 und/ oder 2 des Tastenfeldes können Sie Service­rufnummern abspeichern, z.B. 1571 für den Anrufbeantworter-Service Ihres Telefonanbieters.

Auf dem Display erscheint '**SERVICE**'

OK, um zu speichern und zur nächsten Einstellung überzugehen

Auf dem Display erscheint '**TASTE 1, 2**'

▲ und ▼, um die Taste auszuwählen, auf der die Service­rufnummer gespeichert werden soll

Drücken Sie **OK**

Der Ziffern-Eingabezeiger beginnt zu blinken. Geben Sie die gewünschte Nummer ein, indem Sie das Tastenfeld benutzen.



Drücken Sie **OK**

Der Namen-Eingabezeiger beginnt unten auf dem Display zu blinken

Geben Sie den gewünschten Namen zur Nummer über das Tastenfeld ein. Siehe Kapitel ADRESSBUCH für Hinweise zur Benutzung des Tastenfeldes zur Eingabe von Zeichen.

Drücken Sie **OK**. Auf dem Display erscheint '**GESPEICHERT**'

Klingelton einstellen

Der Klingelton kann auf laut, leise oder aus gestellt werden. Eine weitere Option ist eine von 12 polyphonen Melodien. Dazu dient der    -Schalter hinten am Telefon.



= Laut



= Leise



= Aus



= Auswahl zwischen zwölf polyphonen Melodien

EINSTELLUNGEN

Einstellen von Gesprächslautstärke und Klang

Sie können die Gesprächslautstärke und Klangfrequenz während eines Gesprächs auf Ihre individuellen Bedürfnisse einstellen.

Verwenden Sie dazu den Lautstärkeregler vorne an der Telefon-Basisstation. Die Lautstärke lässt sich auf 0-14dB einstellen.

Die  -Taste auf der Basisstation bietet zusätzliche Lautstärke-Verstärkung um 14dB, d.h. die Lautstärke lässt sich auf 14-28dB einstellen. Wenn diese „zusätzliche Lautstärke“ aktiviert ist, leuchtet das entsprechende LED-Licht.





Lautstärke-Verstärkung als Standardeinstellung.

Mit der  -Taste auf der Rückseite des Telefons kann die Lautstärke-Verstärkung bei jedem Anruf als Standardeinstellung AN (1) oder AUS (0) geschaltet werden.

LAUTSTÄRKE-VERSTÄRKUNG AN/ AUS TASTE: AN (1)

Die zusätzliche Lautstärke-Verstärkung und Klang-Regelung werden bei jedem Anruf automatisch aktiviert. Das entsprechende LED-Licht leuchtet bei Benutzung des Telefons auf.

Durch Drücken der  -Taste während eines Anrufs können die Lautstärke-Verstärkung und Klang-Regelung ausgestellt werden. Die Gesprächslautstärke kann jedoch weiterhin mit dem Lautstärkeregler eingestellt werden.

Egal, wie oft Sie die  -Taste während eines Anrufs drücken, beim nächsten Anruf werden diese Funktionen wieder automatisch aktiviert sein.

EINSTELLUNGEN

LAUTSTÄRKE-VERSTÄRKUNG AN/ AUS TASTE: AUS (0)

Die zusätzliche Lautstärke-Verstärkung und Klang-Regelung sind bei jedem Anruf automatisch deaktiviert. Das entsprechende LED-Licht leuchtet bei Benutzung des Telefons nicht auf.

Durch einmaliges Drücken der  -Taste während eines Anrufs werden Klang-Regelung und zusätzliche Lautstärke-Verstärkung aktiviert. Das entsprechende LED-Licht leuchtet auf. Durch

nochmaliges Drücken der  -Taste werden die zusätzliche Lautstärke-Verstärkung und Klang-Regelung wieder ausgestellt. Das entsprechende LED-Licht erlischt.

Egal, wie oft Sie die  -Taste während eines Anrufs drücken, beim nächsten Anruf werden diese Funktionen wieder automatisch deaktiviert sein.

Anpassen der Gesprächs-Klangfrequenz

Wenn die Gesprächslautstärke verstärkt wurde, kann die Klangfrequenz ebenfalls angepasst werden. Die Niedrigfrequenz oder Hochfrequenz kann mit dem Tonalitäts-Schieberegler vorne an der Basisstation angepasst werden.



Bitte beachten Sie: Diese Anpassungsfunktion der Klangfrequenz funktioniert nur, wenn die zusätzliche Lautstärke-Verstärkung aktiviert ist.

TELEFONIEREN





Anruf tätigen

Nehmen Sie den Hörer ab

Wenn Sie das Freizeichen hören, wählen Sie die gewünschte Rufnummer auf dem Tastenfeld

Um den Anruf zu beenden, legen Sie den Hörer einfach auf die Hörerauflage

Anruf tätigen – Freisprechen

Drücken Sie die  -Taste für ein Freizeichen und wählen Sie dann auf dem Tastenfeld die gewünschte Rufnummer. Das  -Symbol erscheint auf dem Display. Um den Anruf zu beenden, drücken Sie einfach noch einmal . Das  -Symbol verschwindet.

Um die Freisprech-Funktion während eines Anrufs zu aktivieren, drücken Sie die  -Taste und legen Sie den Telefonhörer auf die Hörerauflage.

Um die Freisprech-Funktion während eines Anrufs zu deaktivieren, nehmen Sie den Telefonhörer ab.

Bitte beachten Sie: Im Freisprech-Modus darf immer nur eine Person zur gleichen Zeit sprechen. Der Wechsel zwischen Sprecher und Mikrofon ist automatisch und hängt sowohl vom Geräuschpegel des eingehenden Anrufs als auch dem Mikrofon ab. Daher ist es wichtig, dass in der unmittelbaren Umgebung des Telefons keine lauten Geräusche wie z.B. Musik zu hören sind, da dies ansonsten die Freisprechfunktion beeinträchtigt.

TELEFONIEREN

Einstellen der Lautsprecher- Lautstärke

Im Freisprech-Modus kann die Lautsprecher-Lautstärke mit dem Lautstärkeregler  links an der Basisstation angepasst werden.

Voreingeben einer Telefonnummer

Sie können die gewünschte Rufnummer im Standby-Modus eingeben und somit vor dem Wählen Änderungen vornehmen. Hierzu folgen Sie die Anweisungen:

Geben Sie eine Rufnummer ein (max. 22 Ziffern). Prüfen Sie die Nummer. Haben Sie einen Fehler gemacht, dann drücken Sie die Taste C, um die Nummer zu bearbeiten.

Wenn die Nummer korrekt ist, heben Sie den Hörer ab und drücken Sie OK oder die  -Taste.

Wahlwiederholung

Nehmen Sie den Hörer ab oder drücken Sie  für Freisprechen

Drücken Sie , um die letzte gewählte Nummer zu wählen

Wählen einer Nummer der Wahlwiederholungsliste

Drücken Sie mehrmals  im Standby-Modus, um die Wahlwiederholungsliste von 5 Telefonnummern durchzublättern, bis die gewünschte Nummer gefunden ist

Nehmen Sie den Hörer ab, drücken Sie OK oder  für Freisprechen

Stummschaltfunktion

Bei Bedarf können Sie mit jemandem im Raum sprechen, ohne dass Ihr Anrufer mithören kann. Während die Stummschaltfunktion eingeschaltet ist, können Sie Ihren Anrufer noch hören, er Sie jedoch nicht.

Um den Stumm-Modus während eines Anrufs zu aktivieren,

drücken Sie die  -Taste und halten Sie diese gedrückt. Die Taste befindet sich an der Unterseite des Telefonhörers. Ihr Anrufer kann Sie nun nicht mehr hören. Lassen Sie die Taste los, um das Gespräch mit dem Anrufer wieder aufzunehmen.

Anzeige der Anrufdauer

Sobald Sie eine Rufnummer wählen und bis kurz nach Ende Ihres Anrufs erscheint eine Anrufdauer-Anzeige auf dem Display. Durch diese Anzeige lässt sich leicht nachvollziehen, wie lange ein Anruf gedauert hat.

TELEFONIEREN

Anruf annehmen

Wenn ein Anruf eingeht, klingelt das Telefon und das LED-Licht für eingehende Anrufe leuchtet auf.

Nehmen Sie den Telefonhörer ab und sprechen Sie hinein.

Um den Anruf zu beenden, legen Sie den Hörer einfach auf die Hörerauflage.

Anruf annehmen – Freisprechen

Drücken Sie  für den Freisprech-Modus

Um den Anruf zu beenden, drücken Sie 

Hörgerätekompatibilität

Dieses Telefon ist hörgerätekompatibel. Wählen Sie den T-Modus Ihres Hörgeräts aus, um diese Option zu aktivieren.

Flash-Signal

Die **R**-Taste kann für spezielle Funktionen verwendet werden wie z.B. Anklopfen (wenn Ihr Netzbetreiber dies anbietet). Wenn ein Anklopfesignal ertönt, drücken Sie **R** und warten Sie auf das Freizeichen. Drücken Sie dann **2**, um zum anderen Anrufer zu wechseln. Die **R**-Taste kann außerdem dazu verwendet werden, einen externen Anrufer zu einer anderen Durchwahl einer internen Telefonzentrale durchzustellen. Drücken Sie hierzu einfach **R** und geben Sie dann die gewünschte Durchwahl ein.

Headset

Dieses Telefon verfügt über einen Headset-Anschluss. Dieser Anschluss ist verstärkt, d.h. Sie können sowohl die Klangfrequenz als auch die Lautstärke anpassen.

Der Headset-Anschluss ermöglicht es Ihnen, mit dem Headset (d.h. ohne den Telefonhörer) zu telefonieren. Schließen Sie das Headset hinten an der Basisstation an der 2,5mm-Anschlussbuchse  an.

ANRUFERKENNUNG

Die nachfolgenden Funktionen finden nur dann Anwendung, wenn Sie den Dienst der Rufnummererkennung von Ihrem Netzbetreiber beziehen.

Durch die Anruferkennung können Sie auf dem Display sehen, wer Sie gerade anruft (außer bei unterdrückten oder unbekanntem Rufnummern und bei internationalen Anrufen). Ist die Rufnummer im Adressbuch gespeichert, so erscheint der Name des Anrufers und die Telefonnummer auf dem Display.

Auf dem Display erscheint '**PRIVAT**' für eine unterdrückte Nummer.

Auf dem Display erscheint '**UNBEKANNT**', wenn der Anrufer aus einer Gegend anruft, in der Anruferkennung nicht angeboten wird, oder aber wenn in Ihrer Gegend keine Rufnummererkennung angeboten wird.

Angenommene und versäumte Anrufe werden gleichermaßen gespeichert, mit Telefonnummer/ Name sowie Datum und Uhrzeit. Die letzten 50 eingehenden Anrufe werden chronologisch gespeichert, mit sequenziellen Zahlen oben rechts auf dem Display. Wenn die Anrufliste voll ist, wird bei einem neuen Anruf die älteste Rufnummer automatisch gelöscht.

Bei einem neuen Anruf blinkt das entsprechende grüne LED-Licht, und die Zahl der '**NEU**' -Anrufe erhöht sich um 1.

Geht ein Anruf von einem Ihrer gespeicherten Bildwahl-Kontakte ein, leuchtet die jeweilige Bildwahl-taste rot auf.

Anrufliste ansehen

▲ und ▼, um die Anrufliste durchzublätern. Die Nummern sind in chronologischer Reihenfolge aufgelistet. Bei Durchblättern dieser Liste auf der Suche nach neuen Anrufen springt die Anzeige „Neue Anrufe“ auf 0 und das LED-Licht hört auf zu blinken.

ANRUFERKENNUNG

Nummer der Anrufliste anrufen

▲ und ▼, um die Anrufliste bis zur gewünschten Rufnummer durchzublättern

OK, oder  für Freisprechen. Wenn Sie den Hörer benutzen möchten, so nehmen Sie ihn ab, sobald die Nummer gewählt wird

Nummer der Anrufliste zu Adressbuch hinzufügen

▲ und ▼, um die Anrufliste bis zu der Rufnummer durchzublättern, die Sie ins Adressbuch übertragen möchten.

Drücken Sie /☰ und halten Sie es gedrückt, bis 'NUMMER KOPIEREN?' auf dem Display erscheint.

Drücken Sie erneut /☰ und halten Sie es gedrückt.

Auf dem Display erscheint 'GESPEICHERT' .

Bitte beachten Sie: Wenn Sie einer Telefonnummer einen Namen hinzufügen möchten, siehe Abschnitt: ADDRESSBUCH – Eintrag bearbeiten.

ANRUFERKENNUNG

Nummer aus der Anrufliste löschen

▲ und ▼, um die Anrufliste bis zu der Rufnummer durchzublätern, die Sie aus der Liste löschen möchten.

Drücken Sie **C**. Auf dem Display erscheint '**LÖSCHEN?**' .

Drücken Sie **C** und halten Sie es gedrückt, bis die Nummer gelöscht wurde.

Alle Nummern aus der Anrufliste löschen

▲ und ▼, um die Anrufliste aufzurufen.

Drücken Sie **C** und halten Sie es gedrückt. Auf dem Display erscheint '**ALLE LÖSCHEN?**' .

Drücken Sie erneut **C** und halten Sie es gedrückt, bis alle Nummern gelöscht wurden. Auf dem Display erscheint '**KEINE ANRUFEN**' .

Sobald alle Einträge aus der Anrufliste gelöscht werden, springt die Anzeige für die Gesamtzahl der erhaltenen Anrufe auf 0.

Anruferkennung bei Anklopfen

Falls Sie den Dienst der Rufnummererkennung von Ihrem Netzbetreiber beziehen: Wenn Sie gerade am Telefon sind, erscheint auf dem Display die Rufnummer (und der Name, wenn im Adressbuch gespeichert) des zweiten Anrufers sowie die Anzeige '**KLOPFT AN**' .

Drücken Sie die **R**-Taste und **2**, um zum zweiten Anrufer zu wechseln. Wenn dieses Gespräch beendet ist, drücken Sie erneut **R** und **2**, um das Gespräch mit dem ersten Teilnehmer wieder aufzunehmen.

ADRESSBUCH



Im Adressbuch können Telefonnummern gespeichert werden. Dadurch können Sie häufig verwendete Nummern abspeichern und müssen nicht für jeden Anruf die Nummer auswendig wissen oder eingeben.

Das Adressbuch kann 50 Einträge abspeichern. Jede Nummer kann aus bis zu 22 Ziffern und der dazugehörige Name aus 16 Zeichen bestehen.



Bitte beachten Sie: Auf das Adressbuch kann nur zugegriffen werden, wenn der Adressbuch-Modus aktiviert ist (-Symbol). Wenn Anruf-Erkennung angezeigt wird (CID), drücken Sie



/, bis  erscheint.

Adressbucheintrag hinzufügen



Drücken Sie die /-Taste, bis  erscheint.

Auf dem Display erscheint '**GESAMT: X**', dies zeigt die Anzahl der Einträge im Adressbuch an.

Drücken Sie / und halten Sie es gedrückt. Auf dem Display erscheint '**SPEICHERN?**'.



Drücken Sie /. Ziffern-Eingabezeiger beginnt zu blinken.

Geben Sie die gewünschte Nummer ein (max. 22 Ziffern).

Drücken Sie /. Namen-Eingabezeiger beginnt unten zu blinken

ADRESSBUCH

Geben Sie den gewünschten Namen zur Nummer über das Tastenfeld ein (max. 16 Zeichen). Siehe unten für Hinweise zur Benutzung des Tastenfeldes zur Eingabe von Zeichen.

Drücken Sie  . Es erscheint 'GESPEICHERT' .

Bitte beachten Sie: Sollten Sie beim Eingeben des Namens oder der Nummer einen Fehler gemacht haben, drücken Sie C, um das letzte Zeichen/ die letzte Ziffer zu löschen, und geben Sie dann das korrekte Zeichen/ die korrekte Ziffer ein.

Pause einfügen

Bei Einfügen einer Pause wird eine Verzögerung von 3 Sekunden erzielt. Für manche Telefonsysteme ist dies notwendig.

Um beim Speichern einer Nummer eine Wahlpaue einzufügen,

drücken Sie die  -Taste, bis 'P' auf dem Display erscheint.



Zeichenübersicht

1.....	[Space character] + & - / X 1
2.....	A B C Å Ä Æ æ å ä ß 2
3.....	D E F ë 3
4.....	G H I ï 4
5.....	J K L 5
6.....	M N O Ñ ñ Ö Ø ö 6
7.....	P Q R S 7
8.....	T U V Ü ü 8
9.....	W X Y Z 9
*	' @ () * < >
0.....	, . : ? = 0
#.....	\$ _ % ! #

Wenn Sie den gleichen Buchstaben oder einen anderen Buchstaben auf der selben Taste zweimal hintereinander eingeben müssen, so warten Sie bitte ein paar Sekunden, bis der Eingabezeiger automatisch weitergerückt ist.

ADRESSBUCH



Adressbucheinträge ansehen

Drücken Sie die -Taste, bis  erscheint.

Auf dem Display erscheint '**GESAMT: X**', dies zeigt die Anzahl der Einträge im Adressbuch an.

▲ und ▼, um das Adressbuch durchzublättern, bis Sie den Eintrag gefunden haben, den Sie ansehen möchten.

Adressbucheintrag anrufen

Drücken Sie die -Taste, bis  erscheint.

Auf dem Display erscheint '**GESAMT: X**', dies zeigt die Anzahl der Einträge im Adressbuch an.

▲ und ▼, um das Adressbuch durchzublättern, bis Sie den Eintrag gefunden haben, den Sie anrufen möchten.

OK, oder  für Freisprechen. Wenn Sie den Hörer benutzen möchten, so nehmen Sie ihn ab, sobald die Nummer gewählt wird.

ADRESSBUCH

Adressbucheintrag bearbeiten

Drücken Sie die -Taste, bis  erscheint.

Auf dem Display erscheint '**GESAMT: X**', dies zeigt die Anzahl der Einträge im Adressbuch an.

▲ und ▼, um das Adressbuch durchzublättern, bis Sie den Eintrag gefunden haben, den Sie bearbeiten möchten.

Drücken Sie  und halten Sie es gedrückt. Auf dem Display erscheint '**BEARBEITEN?**'.

Drücken Sie erneut  und halten Sie es gedrückt. Der Ziffern-Eingabezeiger beginnt zu blinken.

▲ und ▼, um die gewünschten Ziffern zu markieren. Drücken Sie C, um inkorrekte Ziffern zu löschen, und geben Sie die gewünschten Ziffern über das Tastenfeld ein.

Drücken Sie . Der Namen-Eingabezeiger beginnt unten auf dem Display zu blinken.

▲ und ▼, um die gewünschten Zeichen zu markieren. Drücken Sie C, um inkorrekte Zeichen zu löschen, und geben Sie die gewünschten Zeichen über das Tastenfeld ein.

Drücken Sie . Es erscheint '**GESPEICHERT**'.

ADRESSBUCH

Adressbucheintrag löschen

Drücken Sie die -Taste, bis  erscheint.

Auf dem Display erscheint '**GESAMT: X**', dies zeigt die Anzahl der Einträge im Adressbuch an.

▲ und ▼, um das Adressbuch durchzublättern, bis Sie den Eintrag gefunden haben, den Sie ansehen möchten.

Drücken Sie C. Auf dem Display erscheint '**LÖSCHEN?**' .

Drücken Sie C. Halten Sie es gedrückt, bis Nummer gelöscht wurde.

Alle Adressbucheinträge löschen

Drücken Sie die -Taste, bis  erscheint.

Auf dem Display erscheint '**GESAMT: X**', dies zeigt die Anzahl der Einträge im Adressbuch an.

▲ und ▼, um das Adressbuch aufzurufen.



Drücken Sie C und halten Sie es gedrückt. Auf dem Display erscheint '**ALLE LÖSCHEN?**' .

Drücken Sie C erneut. Halten Sie es gedrückt, bis alle Nummern gelöscht wurden. Auf dem Display erscheint '**LEER**' .



BILDWAHL

Sobald alle Adressbucheinträge gelöscht werden, springt die Anzeige für die Gesamtzahl der Adressbucheinträge auf 0. Dieses Telefon hat 6 Bildwahl-Speichertasten. Ein Foto der Kontaktperson kann unter das Plexiglas der Taste geschoben werden. Dies ist besonders dann hilfreich, wenn man Probleme damit hat, sich Nummern oder Namen zu merken.

Nummer zu Bildwahl hinzufügen

Drücken Sie /  und halten Sie es gedrückt, bis **'NUMMER SPEICHERN'** erscheint und der Ziffern-Eingabezeiger blinkt.

Geben Sie die gewünschte Rufnummer ein (max. 22 Ziffern). Änderungen können mit **C** vorgenommen werden.

Drücken Sie / . Der Namen-Eingabezeiger blinkt.

Geben Sie den gewünschten Namen ein (max. 16 Zeichen – siehe Kapitel ADRESSBUCH für Hinweise zur Benutzung des Tastenfeldes zur Eingabe von Zeichen). Änderungen können mit **C** vorgenommen werden.

Drücken Sie / . Es erscheint **'BILDWAHLTASTE'**.

Drücken Sie **M1 – M6** zum Speichern der Bildwahl-Nummer.

Bildwahl-Nummer ansehen/ anrufen

Im Standby-Modus, drücken Sie die gewünschte Bildwahltaste. Die Telefonnummer wird angezeigt.

Um die Bildwahl-Nummer anzurufen, nehmen Sie den Hörer ab, drücken Sie OK oder  für Freisprechen.

Bildwahl-Nummer löschen

Speichern Sie einfach eine neue Telefonnummer unter einer bereits belegten Bildwahltaste ab – dadurch werden der alte Name und die alte Nummer gelöscht.

Service­rufnummer anrufen

Wenn eine Service­rufnummer von dem Netzw­erkanbieter gespeichert worden ist (siehe EINSTELLUNGEN – Service­rufnummer einstellen), z.B. 1571 für den Anrufbeantworter-Service von Ihrem Netzw­erkanbieter, dann kann diese Rufnummer mit nur einer Taste schnell angewählt werden.

Drücken Sie **1** oder **2** und halten Sie die Taste 2 Sekunden lang gedrückt, bis die Service­rufnummer auf dem Display erscheint.

Drücken Sie **OK**, um die Nummer anzurufen. Wenn Sie eine Telefonnummer anrufen müssen, können Sie dies über das Tastenfeld tun.

HINTERLASSENE NACHRICHT

Falls Sie den Dienst für das Hinterlassen von Nachrichten von Ihrem Netzbetreiber beziehen: Wenn eine neue Nachricht eingeht, blinkt das LED-Licht für neue Anrufe und  erscheint auf dem Display.

Sobald Sie die Nachricht abgehört haben, erlischt das LED-Licht und  verschwindet.

Sie können auch mit **C** die Nachricht löschen.

PROBLEMBEHANDLUNG

Kein Display

- Vergewissern Sie sich, dass das Netzteil richtig eingesteckt und unbeschädigt ist.
- Finden Sie heraus, ob es einen Stromausfall gegeben hat.

PHOTOPHONE 300 klingelt nicht

- Vergewissern Sie sich, dass das Telefon-Anschlusskabel richtig angeschlossen und unbeschädigt ist.
- Schließen Sie ein anderes Telefon an die PTT-Telefonsteckdose an, oder schließen Sie Ihr Telefon an eine andere Steckdose an, um herauszufinden, ob es an Ihrem Telefon oder an der PTT-Telefonsteckdose liegt.
- Es könnten zu viele Kommunikationsgeräte an einen Telefonanschluss angeschlossen sein, z.B. ein weiteres Telefon, Modem oder Faxgerät. Kontaktieren Sie den Netzbetreiber für Information zur Belastbarkeit Ihres Heim- oder Geschäftsanschlusses.
- Vergewissern Sie sich, dass der Klingelton nicht auf AUS steht.
- Überprüfen Sie die Lautstärke des Klingeltons.

Kein Freizeichen

- Vergewissern Sie sich, dass das Telefon-Anschlusskabel richtig angeschlossen und unbeschädigt ist.
- Schließen Sie ein anderes Telefon an die PTT-Telefonsteckdose an, oder schließen Sie Ihr Telefon an eine andere Steckdose an, um herauszufinden, ob es an Ihrem Telefon oder an der PTT-Telefonsteckdose liegt.
- Es könnten zu viele Kommunikationsgeräte an einen Telefonanschluss angeschlossen sein, z.B. ein weiteres Telefon, Modem oder Faxgerät. Kontaktieren Sie den Netzbetreiber für Information zur Belastbarkeit Ihres Heim- oder Geschäftsanschlusses.
- Überprüfen Sie, ob der Wahlmodus richtig eingestellt ist (Ton- oder Pulswahl).

Gestörte Verbindung

- Wenn Sie eine DSL-Verbindung haben, vergewissern Sie sich, dass alle Telefonsteckdosen einen DSL-Filter aufweisen.

Anruferkennung wird nicht angezeigt

- Vergewissern Sie sich, dass Sie einen Rufnummererkennungs-Service bei Ihrem Netzbetreiber beantragt haben.

Keine Lautstärke-Verstärkung

- Überprüfen Sie, dass die entsprechende Taste gedrückt wurde und das LED-Licht leuchtet (rot).

SICHERHEITSHINWEISE

Allgemein

Nur die mitgelieferten Steckernetzgeräte verwenden.

Nehmen Sie das Telefon nicht auseinander. Kontaktieren Sie den Kundendienst für alle Reparaturen.

Dieses Telefon kann eine hohe Lautstärke erzielen. Alle potenziellen Benutzer müssen dringend mit dem sorgfältigen Gebrauch vertraut gemacht werden. Ratsam ist es, den Lautstärkeregler auf 'niedrig' zu stellen, wenn das Telefon nicht benutzt wird, und andere Benutzer vor möglichen eintretenden Hörschäden bei unvorsichtigem Gebrauch zu warnen.

Pflegehinweise

Reinigen Sie das Telefon mit einem weichen und fusselfreien Tuch. Verwenden Sie keine Polier- oder Reinigungsmittel – diese könnten die Oberfläche oder die Elektronik beschädigen.

Aufstellungsort

Das Telefon darf keiner direkten Sonnenbestrahlung ausgesetzt werden.

Die Gehäuseoberfläche muss stets ausreichender Luftzirkulation ausgesetzt sein.

Keinesfalls darf das Produkt oder Teile des Produkts ins Wasser getaucht werden. Verwenden Sie es nicht in feuchten oder schwülen Räumen wie z.B. im Badezimmer.

Das Telefon darf keinem offenen Feuer oder anderen gefährlichen Elementen ausgesetzt werden.

Stecken Sie das Telefon während eines Gewitters aus der Telefondose aus, da es sonst beschädigt werden könnte. In Ihrer Garantie ist Beschädigung wegen Gewitter nicht enthalten.

Die Umgebungstemperatur muss zwischen 5°C und 45°C liegen.

GARANTIE

Auf Ihr Geemarc Produkt wird von Geemarc Telecom SA eine zweijährige Garantie ab Kaufdatum gemäß diesen Garantiebestimmungen gewährt. Während dieser Zeit werden im Garantiefall (nach Ermessen der Geemarc Telecom SA) unentgeltlich Reparaturen durchgeführt oder Ihr Produkt ausgetauscht. Bei Störungen oder Fragen wenden Sie sich bitte an unsere Hotline oder besuchen Sie unsere Homepage www.geemarc.com/de. Von dieser Herstellergarantie ausgeschlossen sind Schäden durch Unfälle, Fahrlässigkeit oder Bruchschäden. Die Garantie erlischt bei Eingriffen von Dritten, die von Geemarc Telecom SA oder deren Vertriebspartnern dazu nicht ermächtigt wurden. Die Geemarc Telecom SA Garantie schränkt Ihre gesetzlichen Rechte in keiner Weise ein.

WICHTIG: IHR KAUFBELEG IST TEIL IHRER GARANTIE UND MUSS AUFBEWAHRT UND IM GARANTIEFALL VORGELEGT WERDEN.

Bitte beachten Sie: Die Garantie gilt nur für
Deutschland

ERKLÄRUNG: Geemarc Telecom AG erklärt hiermit, dass dieses Produkt gemäß den erforderlichen Vorgaben und anderer wichtiger Bestimmungen der Radio- und Telekommunikations-Endgeräte-Bestimmungen 1999/5/EEC und im Besonderen der Artikel 3 Absatz 1a, 1b und Absatz 3 hergestellt wurde. Das Telefon funktioniert nicht, wenn der Netzstrom weniger als 18mA beträgt.



*Die Konformitätserklärung kann unter folgender Adresse gefunden werden :
www.geemarc.com/de/supportdoc.asp*

GARANTIE

Stromversorgung: Der Apparat ist nur für eine Stromversorgung von 230 V 50 Hz (klassifiziert als „gefährliche Spannung“ gemäß den Bestimmungen der EN60950) hergestellt worden. Das Telefon besitzt keinen eingebauten An/ Aus-Schalter. Um die Stromversorgung zu unterbrechen, schalten Sie entweder die Hauptstromversorgung aus oder ziehen Sie den Netzstecker raus. Wenn Sie den Apparat installieren, versichern Sie sich, dass die Steckdose gut zugänglich ist.

Telefonanschluss: Die Spannung im Telekommunikationsnetz ist gemäß den Bestimmungen der EN60950 als TNV-3 (Netzspannung Telekommunikation) eingestuft.

RECYCLING-RICHTLINIEN

Die WEEE-Richtlinie (Elektro- und Elektronikaltgeräte) wurde aufgestellt, damit Altgeräte auf beste Art und Weise verwertet werden.

Wenn dieses Produkt defekt ist, werfen Sie es bitte nicht in Ihren Hausmüll. Bitte nutzen Sie eine der folgenden

Entsorgungsmöglichkeiten:

- Entfernen Sie die Batterien und werfen Sie diese in einen geeigneten Rücknahmecontainer.

Geben Sie das Produkt bei einer Altgerätesammelstelle ab.

- Oder geben Sie das alte Produkt beim Händler zurück. Beim Kauf eines neuen Geräts sollte der Händler das Altgerät annehmen.

Wenn Sie sich an diese Anweisungen halten, stellen Sie den Schutz der menschlichen Gesundheit und der Umwelt sicher.



Produktbetreuung und Hilfe finden Sie unter

www.geemarc.com/de

Telefon 01707 384438
oder Fax 01707 372529

UGPHOTPHONE300_Ge_Ver.1.0



UGPhotophone300_Ge_Ver.1.0

geemarc UK

5 Swallow Court
Swallowfields
Welwyn Garden City
Hertfordshire, AL7 1SB
For product support:
01707 384438

www.geemarc.com

geemarc FRANCE

Parc de l'Etoile
2 rue Galilée BP20061
59791 GRANDE SYNTHÉ CEDEX
TEL. SERVICE APRES VENTE:
03 28 58 75 99

www.geemarc.com

geemarc GERMANY

Walter Kolb Str. 9-11
60594 Frankfurt am Main
Deutschland
Tel: 069 / 96 217 635
Fax: 069 / 96 217 620

www.geemarc.com