

Miele

Gebrauchs- und Montageanweisung



Kühlschrank

K 9202 E

K 9204 EF

K 9404 EF

Lesen Sie **unbedingt** die Gebrauchsanweisung vor Aufstellung - Installation - Inbetriebnahme. Dadurch schützen Sie sich und vermeiden Schäden an Ihrem Gerät.

de - DE

M.-Nr. 07 925 240

Inhalt

Gerätebeschreibung	4
Nachkaufbares Zubehör	6
Flaschenablage	6
Ihr Beitrag zum Umweltschutz	7
Sicherheitshinweise und Warnungen	8
Wie können Sie Energie sparen?	13
Gerät ein- und ausschalten	14
Vor dem ersten Benutzen	14
Bei längerer Abwesenheit	15
Die richtige Temperatur	16
... in der Kühlzone	16
... im Gefrierfach	16
Temperatur einstellen	16
Temperaturanzeige	17
SuperKühlen verwenden	18
Kühlzone gut nutzen	19
Verschiedene Kühlbereiche	19
Zum Kühlen grundsätzlich ungeeignete Lebensmittel	20
Worauf Sie bereits beim Einkauf der Lebensmittel achten sollten	20
Lebensmittel richtig lagern	20
Obst und Gemüse	20
Unverpackte tierische und pflanzliche Lebensmittel	21
Eiweißreiche Lebensmittel	21
Fleisch	21
Innenraum gestalten	22
Abstellflächen versetzen	22
Geteilte Abstellfläche	22
Abstellbord/Flaschenbord versetzen	22
Gefrieren und Lagern (je nach Modell)	23
Was passiert beim Einfrieren frischer Lebensmittel?	23
Fertige Tiefkühlkost einlagern	23
Lebensmittel selbst einfrieren	24
Vor dem Einfrieren beachten	24
Verpacken	24
Vor dem Einlegen	25
Einlegen	25

Auftauen von Gefriergut.	25
Eiswürfel bereiten	25
Schnellkühlen von Getränken	26
Abtauen.	27
Kühlzone	27
Gefrierfach	27
Reinigen	29
Innenraum, Zubehör	29
Be- und Entlüftungsquerschnitte	30
Türdichtung	30
Was tun, wenn . . . ?	31
Ursachen von Geräuschen	33
Kundendienst/Garantie	34
Garantiezeit und Garantiebedingungen	34
Elektroanschluss	35
Montagehinweise	36
Aufstellort	36
Klimaklasse	36
Be- und Entlüftung	36
Vor dem Geräteeinbau	37
Einbaumaße	38
Türanschlag wechseln	39
Gerätetür	39
Gefrierfachtür	40
Dekorplatte montieren.	41
Dekorplatten-Maße	41
Montage	41
Ausgleichsblende	42
Gerät einbauen.	43
Einbau in einen Raumteiler	43
Gerät einbauen und befestigen	44

Gerätebeschreibung

Miele

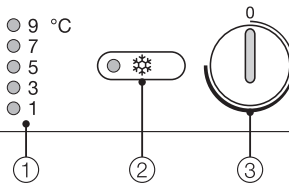

① Temperaturanzeige Kühlzone

② SuperKühlen-Taste und
Kontrollleuchte

③ Ein-/Aus- und Temperaturregler

Gerätebeschreibung

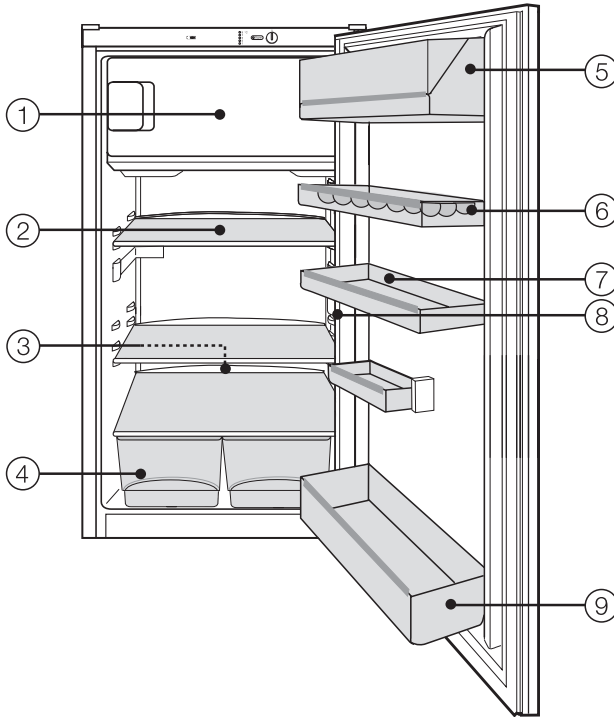

① Gefrierfach *

② Abstellfläche

③ Tauwasser-Rinne und
Tauwasser-Ablaufloch

④ Obst- und Gemüseschalen

⑤ Butter- und Käsefach

⑥ Eierablage

⑦ Abstellbord

⑧ Innenbeleuchtung

⑨ Flaschenbord

* je nach Modell

Gerätebeschreibung

Nachkaufbares Zubehör

Flaschenablage

(je nach Modell)

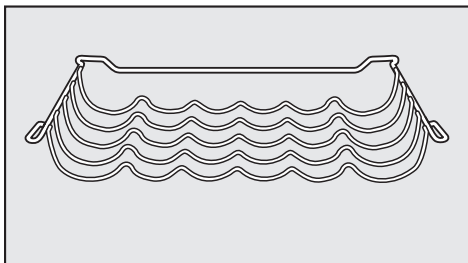

Diese Flaschenablage ist beim Miele Kundendienst oder im Fachhandel erhältlich.

Entsorgung der Transportverpackung

Die Verpackung schützt das Gerät vor Transportschäden. Die Verpackungsmaterialien sind nach umweltverträglichen und entsorgungstechnischen Gesichtspunkten ausgewählt und deshalb recycelbar.

Das Rückführen der Verpackung in den Materialkreislauf spart Rohstoffe und verringert das Abfallaufkommen. Ihr Fachhändler nimmt die Verpackung zurück.

Entsorgung des Altgerätes

Elektrische und elektronische Altgeräte enthalten vielfach noch wertvolle Materialien. Sie enthalten aber auch schädliche Stoffe, die für ihre Funktion und Sicherheit notwendig waren. Im Restmüll oder bei falscher Behandlung können diese der menschlichen Gesundheit und der Umwelt schaden. Geben Sie Ihr Altgerät deshalb auf keinen Fall in den Restmüll.

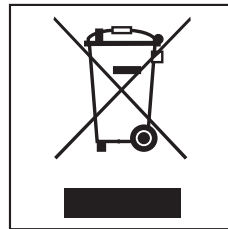

Nutzen Sie stattdessen die von Ihrer Kommune eingerichtete Sammelstelle zur Rückgabe und Verwertung elektrischer und elektronischer Altgeräte.

Achten Sie darauf, dass die Rohrleitungen Ihres Kältegerätes bis zum Abtransport zu einer sachgerechten, umweltfreundlichen Entsorgung nicht beschädigt werden.

So ist sichergestellt, dass das im Kältekreislauf enthaltene Kältemittel und das im Kompressor befindliche Öl nicht in die Umwelt entweichen kann.

Bitte sorgen Sie dafür, dass Ihr Altgerät bis zum Abtransport kindersicher aufbewahrt wird. Hierüber informiert Sie diese Gebrauchsanweisung im Kapitel "Sicherheitshinweise und Warnungen".

Sicherheitshinweise und Warnungen

Dieses Gerät entspricht den vorgeschriebenen Sicherheitsbestimmungen. Ein unsachgemäßer Gebrauch kann jedoch zu Schäden an Personen und Sachen führen.

Lesen Sie die Gebrauchsanweisung aufmerksam durch, bevor Sie das Gerät in Betrieb nehmen. Sie enthält wichtige Hinweise für den Einbau, die Sicherheit, den Gebrauch und die Wartung des Gerätes. Dadurch schützen Sie sich und verhindern Schäden am Gerät.

Bewahren Sie die Gebrauchsanweisung auf, und geben Sie sie einem eventuellen Nachbesitzer weiter!

Bestimmungsgemäße Verwendung

- ▶ Das Gerät darf ausschließlich im Haushalt und in haushaltsähnlichen Aufstellungsbereichen verwendet werden, wie beispielsweise
 - in Läden, Büros und anderen ähnlichen Arbeitsumgebungen
 - in landwirtschaftlichen Anwesen
 - von Kunden in Hotels, Motels, Frühstückspensionen und weiteren typischen Wohnumfeldern.

Verwenden Sie das Gerät ausschließlich im haushaltsüblichen Rahmen zum Kühlen und Lagern von Lebensmitteln sowie zum Lagern von Tiefkühlkost, zum Gefrieren frischer Lebensmittel und zum Bereiten von Eis.

Alle anderen Verwendungszwecke sind unzulässig und möglicherweise gefährlich. Der Hersteller haftet nicht für Schäden, die durch bestimmungswidrigen Gebrauch oder falsche Bedienung verursacht werden.

- ▶ Personen, die aufgrund ihrer physischen, sensorischen oder geistigen Fähigkeiten oder ihrer Unerfahrenheit oder Unkenntnis nicht in der Lage sind, das Gerät sicher zu bedienen, dürfen dieses Gerät nicht ohne Aufsicht oder Anweisung durch eine verantwortliche Person benutzen.

Kinder im Haushalt

- ▶ Kinder dürfen das Gerät nur ohne Aufsicht benutzen, wenn ihnen die Bedienung des Gerätes so erklärt wurde, dass sie das Gerät sicher bedienen können. Kinder müssen mögliche Gefahren einer falschen Bedienung erkennen können.
- ▶ Beaufsichtigen Sie Kinder, die sich in der Nähe des Gerätes aufhalten. Lassen Sie die Kinder nie mit dem Gerät spielen.

Technische Sicherheit

▶ Kontrollieren Sie das Gerät vor dem Einbau auf äußere sichtbare Schäden. Nehmen Sie ein beschädigtes Gerät auf keinen Fall in Betrieb.

Ein beschädigtes Gerät kann Ihre Sicherheit gefährden!

▶ Wenn die Netzanschlussleitung beschädigt ist, muss diese durch eine vom Hersteller autorisierte Fachkraft ersetzt werden, um Gefahren für den Benutzer zu vermeiden.

▶ Dieses Gerät enthält das Kältemittel Isobutan (R600a), ein Naturgas mit hoher Umweltverträglichkeit, aber brennbar. Es schädigt nicht die Ozonschicht und erhöht nicht den Treibhauseffekt. Die Verwendung dieses umweltfreundlichen Kältemittels hat teilweise zu einer Erhöhung der Betriebsgeräusche geführt. Es können neben den Laufgeräuschen des Kompressors Strömungsgeräusche im gesamten Kältekreislauf auftreten. Diese Effekte sind leider nicht vermeidbar, haben aber auf die Leistungsfähigkeit des Gerätes keinen Einfluss.

Achten Sie beim Transportieren und beim Aufstellen des Gerätes darauf, dass keine Teile des Kältekreislaufes beschädigt werden. Herausspritzendes Kältemittel kann zu Augenverletzungen führen!

Bei Beschädigungen:

- Vermeiden Sie offenes Feuer oder Zündquellen,
- ziehen Sie den Netzstecker,
- durchlüften Sie den Raum, in dem das Gerät steht, für einige Minuten, und
- benachrichtigen Sie den Kundendienst.

▶ Je mehr Kältemittel in einem Gerät ist, umso größer muss der Raum sein, in dem das Gerät aufgestellt wird. Bei einem eventuellen Leck kann sich in zu kleinen Räumen ein brennbares Gas-Luft-Gemisch bilden.

Pro 8 g Kältemittel muss der Raum mindestens 1 m³ groß sein. Die Menge des Kältemittels steht auf dem Typenschild im Inneren des Gerätes.

▶ Ein sicherer Betrieb des Gerätes ist nur dann gewährleistet, wenn das Gerät nach der Gebrauchsanweisung montiert und angeschlossen wird.

▶ Vergleichen Sie vor dem Anschließen des Gerätes unbedingt die Anschlussdaten (Spannung und Frequenz) auf dem Typenschild mit denen des Elektronetzes.

Diese Daten müssen unbedingt übereinstimmen, damit keine Schäden am Gerät auftreten. Im Zweifelsfall fragen Sie Ihre Elektro-Fachkraft.

▶ Der Anschluss des Gerätes an das Elektronetz darf nicht über Verlängerungskabel oder Mehrfachsteckdosen erfolgen, da sie nicht die nötige Sicherheit gewährleisten (z. B. Überhitzungsgefahr).

Sicherheitshinweise und Warnungen

► Die elektrische Sicherheit des Gerätes ist nur dann gewährleistet, wenn es an ein vorschriftsmäßig installiertes Schutzleitersystem angeschlossen wird. Es ist sehr wichtig, dass diese grundlegende Sicherheitsvoraussetzung vorhanden ist. Lassen Sie im Zweifelsfall die Hausinstallation durch eine Fachkraft überprüfen. Der Hersteller kann nicht für Schäden verantwortlich gemacht werden, die durch einen fehlenden oder unterbrochenen Schutzleiter verursacht werden (z. B. elektrischer Schlag).

► Installations- und Wartungsarbeiten sowie Reparaturen dürfen nur vom Hersteller autorisierte Fachkräfte durchführen. Durch unsachgemäße Installations- und Wartungsarbeiten oder Reparaturen können erhebliche Gefahren für den Benutzer entstehen, für die der Hersteller nicht haftet.

► Eine Reparatur des Gerätes während der Garantiezeit darf nur von einem vom Hersteller autorisierten Kundendienst vorgenommen werden, sonst besteht bei nachfolgenden Schäden kein Garantieanspruch mehr.

► Bei Installations- und Wartungsarbeiten sowie Reparaturen muss das Gerät vom Netz getrennt sein. Das Gerät ist nur dann elektrisch vom Netz getrennt, wenn eine der folgenden Bedingungen erfüllt ist:

- der Netzstecker des Gerätes gezogen ist.
Ziehen Sie nicht an der Anschlussleitung, sondern am Netzstecker, um das Gerät vom Netz zu trennen.
- die Sicherung der Hausinstallation ausgeschaltet ist.

► Defekte Bauteile dürfen nur gegen Miele Original-Ersatzteile ausgetauscht werden. Nur bei diesen Teilen gewährleistet der Hersteller, dass sie die Sicherheitsanforderungen erfüllen.

► Der Einbau und die Montage dieses Gerätes an nichtstationären Aufstellungsorten dürfen nur von Fachbetriebe/Fachkräften durchgeführt werden, wenn sie die Voraussetzungen für den sicherheitsgerechten Gebrauch dieses Gerätes sicherstellen.

Sicherheitshinweise und Warnungen

Sachgemäßer Gebrauch

▶ Lagern Sie keine explosiven Stoffe und keine Produkte mit brennbaren Treibgasen (z. B. Spraydosen) im Gerät. Beim Einschalten des Thermostaten können Funken entstehen. Sie können zündfähige Gemische zur Explosion bringen.

▶ Betreiben Sie keine elektrischen Geräte im Gerät (z. B. zum Herstellen von Softeis). Es kann zur Funkenbildung kommen. Explosionsgefahr!

▶ Stellen Sie hochprozentigen Alkohol nur aufrecht und absolut dicht verschlossen in die Kühlzone. Explosionsgefahr!

▶ Berühren Sie Gefriergut nicht mit nassen Händen. Die Hände können festfrieren. Verletzungsgefahr!

▶ Nehmen Sie niemals Eiswürfel und Eis am Stiel, insbesondere Wassereis, direkt nach dem Entnehmen aus dem Gefrierfach in den Mund. Durch die sehr tiefe Temperatur des Gefriergutes könnten Lippen oder Zunge festfrieren. Verletzungsgefahr!

▶ Frieren Sie angetaute oder aufgetaute Lebensmittel nicht wieder ein. Verbrauchen Sie sie so schnell wie möglich, weil die Lebensmittel an Nährwert verlieren und verderben. Gekocht oder gebraten können Sie aufgetaute Lebensmittel erneut einfrieren.

▶ Lagern Sie keine Dosen und Flaschen mit kohlenstoffhaltigen Getränken oder mit Flüssigkeiten, die gefrieren können, im Gefrierfach. Die Dosen oder Flaschen können platzen. Verletzungs- und Beschädigungsgefahr!

▶ Nehmen Sie Flaschen, die Sie zum Schnellkühlen in das Gefrierfach legen, spätestens nach einer Stunde wieder heraus. Die Flaschen können platzen. Verletzungs- und Beschädigungsgefahr!

▶ Beim Essen überlagerter Lebensmittel besteht die Gefahr einer Lebensmittelvergiftung.

Die Lagerdauer hängt von vielen Faktoren ab, wie vom Frischegrad, der Qualität der Lebensmittel und von der Lagertemperatur. Beachten Sie die Lagerhinweise und Aufbrauchfristen der Lebensmittelhersteller!

▶ Verwenden Sie keine spitzen oder scharfkantigen Gegenstände, um

- Reif- und Eisschichten zu entfernen,
- angefrorene Eiswürfelschalen und Lebensmittel abzuheben.

Sie beschädigen die Kälteerzeuger, und das Gerät wird funktionsuntüchtig.

▶ Stellen Sie zum Abtauen niemals elektrische Heizgeräte oder Kerzen in das Gerät. Der Kunststoff wird beschädigt.

▶ Verwenden Sie keine Abtausprays oder Enteisere.

Diese können explosive Gase bilden, kunststoffschädigende Lösungs- oder Treibmittel enthalten oder gesundheitsschädlich sein.

Sicherheitshinweise und Warnungen

► Behandeln Sie die Türdichtung nicht mit Ölen oder Fetten.

Dadurch wird die Türdichtung im Laufe der Zeit porös.

► Falls Sie im Gerät oder in der Gerätetür fett- bzw. ölhaltige Lebensmittel lagern, achten Sie darauf, dass eventuell auslaufendes Fett bzw. Öl nicht die Kunststoffteile des Gerätes berührt.

Es können Spannungsrisse im Kunststoff entstehen, so dass der Kunststoff bricht oder reißt.

► Verdecken Sie nicht den Lufttrittsquerschnitt im Sockel und den Luftaustrittsquerschnitt oben im Schrankumbau.

Eine einwandfreie Luftführung ist dann nicht mehr gewährleistet. Der Stromverbrauch steigt, und Schäden an Bauteilen sind nicht auszuschließen.

► Das Gerät ist für eine bestimmte Klimaklasse (Raumtemperaturbereich) ausgelegt, deren Grenzen eingehalten werden müssen. Die Klimaklasse steht auf dem Typenschild im Innenraum des Gerätes.

Eine niedrigere Raumtemperatur führt zu einer längeren Stillstandzeit der Kältemaschine, so dass das Gerät die erforderliche Temperatur nicht halten kann.

► Verwenden Sie zum Abtauen und Reinigen des Gerätes auf keinen Fall ein Dampf-Reinigungsgerät. Der Dampf kann an spannungsführende Teile des Gerätes gelangen und einen Kurzschluss verursachen.

Entsorgung eines Kühl-/Gefriergerätes

► Zerstören Sie das Schnapp- oder Riegelschloss Ihres alten Kühl-/Gefriergerätes, wenn Sie es entsorgen. Sie verhindern damit, dass sich spielende Kinder einsperren und in Lebensgefahr kommen.

► Beschädigen Sie keine Teile des Kältekreislaufes, z. B. durch

- Aufstechen der Kältemittelkanäle des Verdampfers.
- Abknicken von Rohrleitungen.
- Abkratzen von Oberflächenbeschichtungen.

Herausspritzendes Kältemittel kann zu Augenverletzungen führen.

Der Hersteller kann nicht für Schäden verantwortlich gemacht werden, die infolge von Nichtbeachtung der Sicherheitshinweise und Warnungen verursacht werden.

Wie können Sie Energie sparen?

	normaler Energieverbrauch	erhöhter Energieverbrauch
Aufstellen	In belüfteten Räumen.	In geschlossenen, nicht belüfteten Räumen.
	Geschützt vor direkter Sonnenbestrahlung.	Bei direkter Sonnenbestrahlung.
	Nicht neben einer Wärmequelle (Heizkörper, Herd).	Neben einer Wärmequelle (Heizkörper, Herd) ist.
	Bei idealer Raumtemperatur um 20 °C.	Bei hoher Umgebungstemperatur.
	Belüftungsquerschnitte nicht verdecken und regelmäßig von Staub befreien.	
Temperatur-Einstellung Thermostat "Cirka-Zahlen" (Stufenregelung)	Bei mittlerer Reglereinstellung von 2 bis 3.	Bei hoher Reglereinstellung: Je tiefer die Zonen-Temperatur, umso höher der Energieverbrauch!
Temperatur-Einstellung Thermostat "gradgenaue" (Digitalanzeige)	Lagerzone 8 bis 12 °C	Bei Geräten mit Winterschaltung darauf achten, dass bei Umgebungstemperaturen wärmer als 16 °C bzw. 18 °C der Schalter ausgeschaltet ist!
	Kühlzone 4 bis 5 °C	
	PerfectFresh-Zone nahe 0 °C	
	Gefrierzone -18 °C	
	Weinlagerzone 10 bis 12 °C	
Gebrauch	Anordnung der Schubfächer, Abstellflächen und Ablagen wie im Auslieferungszustand.	
	Tür nur bei Bedarf so kurz wie möglich öffnen.	Häufiges und langes Türöffnen = Kälteverlust.
	Lebensmittel gut sortiert einordnen.	Langes Suchen bedeutet lange Türöffnungszeiten.
	Warme Speisen und Getränke erst außerhalb des Gerätes abkühlen lassen.	Warme Speisen erhöhen die Laufzeit der Kältemaschine (Gerät versucht herunter zu kühlen).
	Lebensmittel gut verpackt oder gut abgedeckt einordnen.	Verdunsten und Kondensieren von Flüssigkeiten in der Kühlzone verursacht Kälteleistungsverluste.
	Gefrierwaren zum Abtauen in die Kühlzone legen.	
	Fächer nicht überfüllen, damit die Luft zirkulieren kann.	
Abtauen	Gefrierzone bei einer Eisschicht von 0,5 cm abtauen.	Eine Eisschicht verschlechtert die Kälteabgabe an das Gefriergut und erhöht den Energieverbrauch!

Gerät ein- und ausschalten

Vor dem ersten Benutzen

Lassen Sie das Gerät nach dem Transport ca. 1/2 bis 1 Stunde stehen, bevor Sie es anschließen. Das ist für die spätere Funktion sehr wichtig!

Schutzfolie

Die Edelstahlleisten auf den Abstellborden und Abstellflächen sind mit einer Schutzfolie versehen, die als Transportschutz dient.

- Ziehen Sie die Schutzfolie von den Edelstahlleisten ab.

Reinigen

- Reinigen Sie das Schrankinnere und das Zubehör. Verwenden Sie dazu lauwarmes Wasser, anschließend alles mit einem Tuch trocknen.

Gerät einschalten



- Drehen Sie den Temperaturregler mit einer Münze nach rechts aus der Stellung "0" heraus, und zwar soweit, bis die Temperaturanzeige leuchtet.

Den Temperaturregler nicht weiter als bis zum Anschlag drehen, sonst wird er beschädigt.

Das Gerät beginnt zu kühlen, und die Temperaturanzeige zeigt die gewünschte Temperatur an. Die Innenbeleuchtung leuchtet bei geöffneter Tür.

Damit die Temperatur tief genug ist, lassen Sie das Gerät einige Stunden vorkühlen, bevor Sie erstmals Lebensmittel einlegen.

Gerät ausschalten

- Drehen Sie den Temperaturregler mit einer Münze nach links auf die Einstellung "0".

Die Temperaturanzeige erlischt, und die Kühlung ist ausgeschaltet.

Bei längerer Abwesenheit

Wenn Sie das Gerät längere Zeit nicht benutzen, dann

- schalten Sie das Gerät aus,
- ziehen Sie den Netzstecker oder schalten Sie die Sicherung der Hausinstallation aus,
- tauen Sie das Gefrierfach (je nach Modell) ab,
- reinigen Sie das Gerät, und
- lassen Sie die Gerätetür etwas geöffnet, um Geruchsbildung zu vermeiden.

Wird das Gerät bei längerer Abwesenheit ausgeschaltet, aber nicht gereinigt, besteht bei geschlossener Tür Gefahr von Schimmelbildung.

Die richtige Temperatur

Die richtige Temperatureinstellung ist für die Lagerung der Lebensmittel sehr wichtig. Durch Mikroorganismen verderben die Lebensmittel schnell, was durch die richtige Lagertemperatur verhindert bzw. verzögert werden kann. Die Temperatur beeinflusst die Wachstumsgeschwindigkeit der Mikroorganismen. Mit sinkender Temperatur verlangsamen sich diese Vorgänge.

Die Temperatur im Gerät erhöht sich,

- je häufiger und länger die Gerätetür geöffnet wird,
- je mehr Lebensmittel eingelagert werden,
- je wärmer die frisch eingelagerten Lebensmittel sind,
- je höher die Umgebungstemperatur des Gerätes ist.

Das Gerät ist für eine bestimmte Klimaklasse (Raumtemperaturbereich) ausgelegt, deren Grenzen eingehalten werden müssen.

... in der Kühlzone

Wir empfehlen eine Kühltemperatur in der Mitte des Gerätes von **5 °C**.

... im Gefrierfach

(je nach Modell)

Um frische Lebensmittel einzufrieren und Lebensmittel langfristig zu lagern, ist eine Temperatur von **-18 °C** erforderlich. Bei dieser Temperatur ist das Wachstum der Mikroorganismen weitgehend eingestellt. Sobald die Temperatur über -10 °C steigt, beginnt die Zersetzung durch die Mikroorganis-

men, die Lebensmittel sind weniger lang haltbar. Aus diesem Grund dürfen an- oder aufgetaute Lebensmittel erst wieder eingefroren werden, wenn sie verarbeitet wurden (kochen oder braten). Durch die hohen Temperaturen werden die meisten Mikroorganismen abgetötet.

Temperatur einstellen

Die Temperatur für die Kühlzone können Sie am Temperaturregler einstellen.

Je höher bzw. niedriger die Temperatur in der Kühlzone ist, desto höher bzw. niedriger ist auch die Temperatur im Gefrierfach.



- Drehen Sie den Temperaturregler mit einer Münze nach rechts aus der Stellung "0" heraus.

Je höher die Einstellung, desto niedriger ist die Temperatur im Gerät.

Während des Einstellens wird die Einstell-Temperatur blinkend angezeigt.

Den Temperaturregler nicht weiter als bis zum Anschlag drehen, sonst wird er beschädigt.

Temperaturanzeige

Die Temperaturanzeige auf der Bedienblende zeigt immer die **gewünschte** Temperatur an.

Möchten Sie, dass die Kühlzone auf **5 °C** kühlt,

- drehen Sie den Temperaturregler so weit nach rechts (von 0 aus), bis die 5 in der Temperaturanzeige leuchtet.

Im Gefrierfach stellt sich dann eine mittlere Temperatur von ca. **-18 °C** ein.

Innerhalb der angezeigten Temperaturbereiche (z. B. zwischen 5 und 3 °C) kann die Temperatur auch geringfügig kälter eingestellt werden:

- drehen Sie den Temperaturregler z. B. von der Einstellung 5 aus langsam nach rechts weiter, bis die 5 in der Temperaturanzeige kurz blinkt.

Die kältere Temperatureinstellung innerhalb des kleinen Temperaturbereiches wurde übernommen.

Wenn die Gerätetür sehr häufig geöffnet wird, große Mengen Lebensmittel in das Gerät gelegt werden oder die Umgebungstemperatur hoch ist, ist in der Kühlzone eine Einstellung von **3 °C bis 5 °C** empfehlenswert.

SuperKühlen verwenden

Funktion SuperKühlen

Mit der Funktion SuperKühlen wird die Kühlzone sehr schnell auf den kältesten Wert abgekühlt (abhängig von der Raumtemperatur).

SuperKühlen einschalten

Das SuperKühlen einzuschalten empfiehlt sich besonders, wenn Sie große Mengen frisch eingelagerter Lebensmittel oder Getränke schnell abkühlen möchten.



- Drücken Sie die SuperKühlen-Taste, so dass die Kontrollleuchte leuchtet.

Die Temperatur im Gerät sinkt, da das Gerät mit höchstmöglicher Kälteleistung arbeitet.

SuperKühlen ausschalten

Die Funktion SuperKühlen schaltet sich automatisch nach ca. 6 – 12 Stunden aus. Die Kontrollleuchte erlischt, und das Gerät arbeitet wieder mit normaler Kühlleistung.

Um Energie zu sparen, können Sie die Funktion SuperKühlen selber ausschalten, sobald die Lebensmittel oder Getränke kühl genug sind.

- Drücken Sie die SuperKühlen-Taste, so dass die Kontrollleuchte erlischt.

Die Kühlung des Gerätes arbeitet wieder mit normaler Leistung.

Lebensmittel in der Kühlzone lagern

Verschiedene Kühlbereiche

Aufgrund der natürlichen Luftzirkulation stellen sich in der Kühlzone unterschiedliche Temperaturbereiche ein. Die kalte, schwere Luft sinkt in den unteren Bereich der Kühlzone. Nutzen Sie die unterschiedlichen Kältezonnen beim Einlagern der Lebensmittel!

Wärmster Bereich

Der wärmste Bereich in der Kühlzone ist ganz oben an der Gerätetür. Verwenden Sie diesen Bereich z. B. zur Lagerung von Butter, damit sie streichfähig bleibt und für Käse, damit er sein Aroma behält.

Kältester Bereich

Der kälteste Bereich in der Kühlzone ist direkt über den Obst- und Gemüseschalen.

Verwenden Sie diesen Bereich für alle empfindlichen und leicht verderblichen Lebensmittel, wie z. B.:

- Fisch, Fleisch, Geflügel,
- Wurstwaren, Fertiggerichte,
- Eier- oder Sahnespeisen/-gebäck,
- frischer Teig, Kuchen-, Pizza-, Quicheteig,
- Rohmilchkäse und andere Rohmilchprodukte,
- folienverpacktes Fertiggemüse und allgemein alle frischen Lebensmittel, deren Mindesthaltbarkeitsdatum sich auf eine Aufbewahrungstemperatur von mindestens 4 °C bezieht.

Keine explosiven Stoffe und keine Produkte mit brennbaren Treibgasen (z. B. Spraydosen) lagern. Explosionsgefahr!

Hochprozentigen Alkohol nur aufrecht und absolut dicht verschlossen in das Gerät stellen.

Falls Sie im Gerät oder in der Gerätetür fett- bzw. ölhaltige Lebensmittel lagern, achten Sie darauf, dass eventuell auslaufendes Fett bzw. Öl nicht die Kunststoffteile des Gerätes berührt.

Es können Spannungsrisse im Kunststoff entstehen, so dass der Kunststoff bricht oder reißt.

Die Lebensmittel dürfen die Rückwand nicht berühren. Sie könnten sonst an der Rückwand anfrieren.

Lagern Sie die Lebensmittel nicht zu dicht beieinander, so dass die Luft gut zirkulieren kann.

Lebensmittel in der Kühlzone lagern

Für den Kühlschrank nicht geeignet

Nicht alle Lebensmittel eignen sich für die Lagerung bei Temperaturen unter 5 °C, da sie kälteempfindlich sind. So werden z. B. Gurken glasig, Auberginen bitter und Kartoffeln süß. Tomaten und Orangen verlieren ihr Aroma und Zitrusfrüchte bekommen eine harte Schale.

Zu diesen kälteempfindlichen Lebensmitteln gehören unter anderem:

- Ananas, Avocados, Bananen, Granatäpfel, Mangos, Melonen, Papayas, Passionsfrüchte, Zitrusfrüchte (wie Zitronen, Orangen, Mandarinen, Grapefruit),
- Obst, das nachreifen soll,
- Auberginen, Gurken, Kartoffeln, Paprika, Tomaten, Zucchini,
- Hartkäse (Parmesan).

Worauf Sie bereits beim Einkauf der Lebensmittel achten sollten

Die wichtigste Voraussetzung für eine lange Lagerdauer ist die Frische der Lebensmittel, wenn sie eingelagert werden. Diese Ausgangsfrische ist von entscheidender Bedeutung für die Lagerdauer. Die Kühlkette sollte möglichst nicht unterbrochen werden. Achten Sie z. B. darauf, dass die Lebensmittel nicht zu lange im warmen Auto verweilen. Wenn Alterung oder Verderbnis eingesetzt haben, ist dies nicht mehr rückgängig zu machen. Bereits eine zweistündige Unterbrechung der Kühlung verursacht Verderb.

Lebensmittel richtig lagern

Bewahren Sie Lebensmittel in der Regel nur verpackt oder gut zugedeckt auf. So wird die Annahme von Fremdgerüchen, ein Austrocknen der Lebensmittel und die Übertragung eventuell vorhandener Bakterien vermieden. Bei korrekter Einstellung der Temperatur und einer entsprechenden Hygiene wird die Vermehrung von Bakterien, wie z. B. Salmonellen, verzögert.

Obst und Gemüse

Obst und Gemüse kann jedoch unverpackt in den Obst- und Gemüseschalen aufbewahrt werden. Beachten Sie jedoch, dass nicht alle Obst- und Gemüsesorten zusammen in einer Schale aufbewahrt werden können. Auf der einen Seite werden Geruch und Geschmack übertragen (Möhren nehmen z. B. schnell den Geschmack und Geruch von Zwiebeln an), auf der anderen Seite geben manche Lebensmittel ein Naturgas (Ethylen) ab, worauf andere Lebensmittel sehr empfindlich reagieren und damit sehr viel schneller verderben.

Beispiele für Obst und Gemüse, das viel Naturgas ausscheidet:

Äpfel, Aprikosen, Birnen, Nektarinen, Pfirsiche, Pflaumen, Avocados, Feigen, Blaubeeren, Melonen, Bohnen.

Lebensmittel in der Kühlzone lagern

Beispiele für Obst und Gemüse, das sehr empfindlich auf das Naturgas anderer Obst- und Gemüsesorten reagiert:

Kiwis, Broccoli, Blumenkohl, Rosenkohl, Mangos, Honigmelone, Äpfel, Aprikosen, Gurken, Tomaten, Birnen, Nektarinen, Pfirsiche.

Beispiel: Broccoli sollte nicht zusammen mit Äpfeln lagern, da Äpfel viel Naturgas ausscheiden und Broccoli auf Naturgas sehr empfindlich reagiert. So erreichen Sie beim Broccoli eine sehr viel kürzere Lagerzeit, als es eigentlich möglich wäre.

Unverpackte tierische und pflanzliche Lebensmittel

Trennen Sie unverpackte tierische und pflanzliche Lebensmittel. Sollen die Lebensmittel zusammen gelagert werden, dann lagern Sie sie unbedingt verpackt ein. Damit verhindern Sie, dass mikrobiologische Veränderungen entstehen.

Eiweißreiche Lebensmittel

Beachten Sie, dass eiweißreichere Lebensmittel schneller verderben. Das heißt, Schalen- und Krustentiere verderben schneller als Fisch, und Fisch verdirbt schneller als Fleisch.

Fleisch

Lagern Sie Fleisch unverpackt. (Folien und Gefäße öffnen.) Die Abtrocknung der Fleischoberfläche wirkt keimhemmend und begünstigt dadurch eine bessere Haltbarkeit. Verschiedene Fleischsorten dürfen sich nicht direkt berühren, sie müssen immer durch eine Verpackung getrennt werden. Dadurch wird vorzeitiges Verderben durch eine Keimübertragung vermieden.

Innenraum gestalten

Abstellflächen versetzen

Die Abstellflächen können Sie je nach Höhe des Kühlgutes versetzen:

- Die Abstellfläche anheben, ein Stück nach vorn ziehen, mit der Aussparung über die Auflagerippen heben und nach oben oder unten versetzen.

Der hintere Anschlagrand der Abstellfläche muss nach oben zeigen, damit die Lebensmittel die Rückwand nicht berühren und anfrieren.

Die Abstellflächen sind durch Auszugstopps gegen unbeabsichtigtes Herausziehen gesichert.

Geteilte Abstellfläche

Um hohes Kühlgut, wie z. B. hohe Flaschen oder Gefäße, stellen zu können, gibt es eine geteilte Abstellfläche, bei der das vordere Teil vorsichtig unter das hintere Teil geschoben werden kann:

- Drücken Sie die hintere halbe Glasplatte von unten leicht hoch.
- Gleichzeitig heben Sie die vordere halbe Glasplatte vorn leicht an, und schieben Sie sie vorsichtig unter die hintere Hälfte.

Zum Versetzen der halben Glasplatten,

- nehmen Sie die beiden halben Glasplatten heraus,

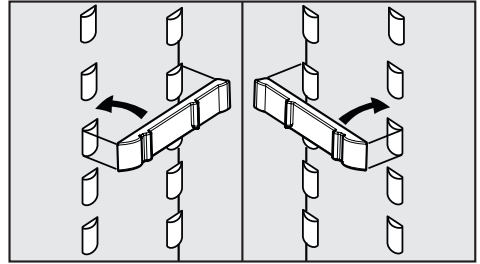

- stecken Sie die beiden Halteleisten in gewünschter Höhe links und rechts auf die Auflagerippen,
- schieben Sie die Glasplatten nacheinander ein. Die Glasplatte mit Anschlagrand muss hinten liegen!

Abstellbord/Flaschenbord versetzen

- Schieben Sie das Abstellbord/Flaschenbord nach oben, und nehmen Sie es nach vorn heraus.
- Setzen Sie das Abstellbord/Flaschenbord an beliebiger Stelle wieder ein. Achten Sie darauf, dass es richtig und fest auf die Erhebungen gedrückt ist.

Gefrieren und Lagern (je nach Modell)

Das Gefrierfach verwenden

Verwenden Sie das Gefrierfach zum

- Lagern von Tiefkühlkost,
- Herstellen von Eiswürfeln,
- Einfrieren kleiner Mengen Lebensmittel.

Es können bis zu 2 kg/24 Stunden eingefroren werden.

Was passiert beim Einfrieren frischer Lebensmittel?

Frische Lebensmittel müssen so schnell wie möglich durchgefroren werden, damit Nährwert, Vitamine, Aussehen und Geschmack erhalten bleiben.

Je langsamer die Lebensmittel durchgefroren werden, umso mehr Flüssigkeit wandert aus jeder einzelnen Zelle in die Zwischenräume. Die Zellen schrumpfen.

Beim Auftauen kann nur ein Teil der vorher ausgetretenen Flüssigkeit in die Zellen zurückwandern.

Praktisch bedeutet dies, dass im Lebensmittel ein größerer Saftverlust auftritt. Dies erkennen Sie daran, dass sich beim Auftauen eine große Wasserlache um das Lebensmittel bildet.

Wurde das Lebensmittel schnell durchgefroren, hat die Zellflüssigkeit weniger Zeit, aus den Zellen in die Zwischenräume zu wandern. Die Zellen schrumpfen erheblich weniger.

Beim Auftauen kann die nur geringe Menge Flüssigkeit, die in die Zwischenräume gewandert war, in die Zellen zurückwandern, so dass der Saftverlust

sehr gering ist. Es bildet sich nur eine kleine Wasserlache!

Fertige Tiefkühlkost einlagern

Möchten Sie fertige Tiefkühlkost einlagern, überprüfen Sie bereits beim Kauf im Geschäft

- die Verpackung auf Beschädigung,
- das Haltbarkeitsdatum und
- die Kühlraumtemperatur der Verkaufstruhe. Ist die Kühlraumtemperatur wärmer als -18 °C , so verkürzt sich die Haltbarkeit der Tiefkühlkost.

- Kaufen Sie die Tiefkühlkost ganz zum Schluss ein, und transportieren Sie sie in Zeitungspapier oder in einer Kühltasche.
- Legen Sie die Tiefkühlkost sofort in das Gefrierfach.

Auf- oder angetaute Ware nicht wieder einfrieren. Erst wenn Sie das Lebensmittel verarbeitet haben (kochen oder braten), können Sie es erneut einfrieren.

Gefrieren und Lagern (je nach Modell)

Lebensmittel selbst einfrieren

Verwenden Sie zum Einfrieren nur frische und einwandfreie Lebensmittel!

Vor dem Einfrieren beachten

- Zum **Gefrieren geeignet** sind:
Frischfleisch, Geflügel, Wild, Fisch, Gemüse, Kräuter, rohes Obst, Molke-reiprodukte, Backwaren, Speisereste, Eigelb, Eiweiß und viele Fertiggerichte.
- Zum **Gefrieren nicht geeignet** sind:
Weintrauben, Blattsalate, Radieschen, Rettich, Sauerrahm, Mayonnaise, ganze Eier in Schale, Zwiebeln, ganze rohe Äpfel und Birnen.
- Damit Farbe, Geschmack, Aroma und Vitamin C erhalten bleiben, sollte Gemüse vor dem Einfrieren blanchiert werden. Geben Sie dazu das Gemüse portionsweise für 2 - 3 Minuten in kochendes Wasser. Danach das Gemüse herausnehmen und schnell in kaltem Wasser abkühlen. Das Gemüse abtropfen lassen.
- Mageres Fleisch eignet sich besser zum Einfrieren als fettes und kann wesentlich länger gelagert werden.
- Legen Sie zwischen Koteletts, Steaks, Schnitzel usw. jeweils eine Folie aus Kunststoff. So vermeiden Sie das Zusammenfrieren zu einem Block.
- Rohe Lebensmittel und blanchiertes Gemüse vor dem Einfrieren nicht würzen und salzen, Speisen nur leicht würzen und salzen. Manche Gewürze verändern beim Einfrieren ihre Geschmacksintensität.

- Warme Speisen oder Getränke erst ausserhalb des Gerätes abkühlen lassen, um ein Antauen der bereits gefrorenen Lebensmittel zu verhindern und den Stromverbrauch nicht zu erhöhen.

Verpacken

- Frieren Sie portionsweise ein.

Geeignete Verpackung

- Kunststoff-Folien
- Schlauch-Folien aus Polyethylen
- Alu-Folien
- Gefrierdosen

Ungeeignete Verpackung

- Packpapier
- Pergamentpapier
- Cellophan
- Müllbeutel
- gebrauchte Einkaufstüten

- Drücken Sie die Luft aus der Verpackung heraus.

- Verschließen Sie die Packung dicht mit

- Gummiringen
- Kunststoff-Klipsen
- Bindfäden oder
- kaltebeständigen Klebebändern.

Beutel und Schlauchfolien aus Polyethylen können Sie auch mit einem Folien-Schweißgerät verschweißen.

- Beschriften Sie die Verpackung mit Inhalt und Einfrier-Datum.

Gefrieren und Lagern (je nach Modell)

Vor dem Einlegen

- Drehen Sie ca. 4 Stunden vor dem Einlegen den Temperaturregler auf eine mittlere bis niedrige Temperatur.

Das bereits eingelagerte Gefriergut erhält somit eine Kältereserve.

Einlegen

- Legen Sie das Gefriergut breitflächig auf den Boden des Gefrierfaches, damit es möglichst schnell bis zum Kern gefriert.
- Legen Sie die Packungen trocken ein, um ein Zusammen- oder Anfrieren zu vermeiden.

Einzufrierende Lebensmittel dürfen keine bereits gefrorenen Lebensmittel berühren, damit diese nicht antauen.

- Drehen Sie den Temperaturregler nach ca. 24 Stunden wieder auf eine mittlere Einstellung.

Auftauen von Gefriergut

Gefriergut können Sie auftauen

- im Mikrowellengerät,
- im Backofen bei der Beheizungsart "Heißluft" oder bei "Auftauen",
- bei Raumtemperatur,
- im Kühlschrank (die abgegebene Kälte des Gefrierguts wird zum Kühlen der Lebensmittel genutzt),
- im Dampfgarer.

Flache Fleisch- und Fischstücke

können angetaut in die heiße Pfanne gegeben werden.

Obst kann bei Raumtemperatur sowohl in der Packung als auch in einer zugedeckten Schüssel auftauen.

Gemüse kann im Allgemeinen in gefrorenem Zustand in das siedende Wasser gegeben oder in heißem Fett gedünstet werden. Die Garzeit ist aufgrund der veränderten Zellstruktur etwas kürzer als bei Frischgemüse.

Auf- oder angetaute Ware nicht wieder einfrieren. Erst wenn Sie das Lebensmittel verarbeitet haben (kochen oder braten), können Sie es erneut einfrieren.

Eiswürfel bereiten

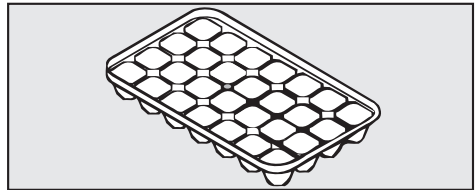

- Füllen Sie die Eiswürfelschale zu drei viertel mit Wasser, und stellen Sie sie auf den Boden des Gefrierfaches.
- Verwenden Sie zum Lösen der festgefrorenen Eiswürfelschale einen stumpfen Gegenstand, z. B. einen Löffelstiel.
- Die Eiswürfel lösen sich leicht aus der Schale, wenn Sie sie kurz unter fließendes Wasser halten.

Gefrieren und Lagern (je nach Modell)

Schnellkühlen von Getränken

Zum Schnellkühlen von Getränken schalten Sie die Funktion SuperKühlen ein.

Sollten Sie Getränkeflaschen zum Schnellkühlen in das Gefrierfach legen, nehmen Sie die Flaschen **spätestens nach 1 Stunde** wieder aus dem Gefrierfach, da die Flaschen sonst platzen!

Kühlzone

Die Kühlzone taut automatisch ab.

Während die Kältemaschine läuft, können sich funktionsbedingt an der Rückwand der Kühlzone Reif und Wasserperlen bilden. Diese brauchen Sie nicht zu entfernen, da sie automatisch durch die Wärme der Kältemaschine verdunsten.

Das Tauwasser läuft über eine Tauwasser-Rinne und durch ein Tauwasser-Ablaufrohr in ein Verdunstungssystem an der Rückseite des Gerätes.

Achten Sie darauf, dass das Tauwasser immer ungehindert abfließen kann, dazu Tauwasser-Rinne und Tauwasser-Ablaufloch sauber halten.

Gefrierfach

(je nach Modell)

Das Gefrierfach taut nicht automatisch ab.

Durch den normalen Betrieb bilden sich auf der Verdampferfläche im Laufe der Zeit Reif und Eis. Dadurch verschlechtert sich die Kälteabgabe; der Stromverbrauch erhöht sich.

Schaben Sie die Reif- und Eisschichten nicht ab. Verwenden Sie keine spitzen oder scharfkantigen Gegenstände. Sie beschädigen die Kälteerzeuger, und das Gerät wird funktionsuntüchtig.

Tauen Sie das Gefrierfach von Zeit zu Zeit ab, jedoch spätestens, wenn sich eine ca. 0,5 cm dicke Eisschicht gebildet hat. Nutzen Sie die Zeit, wenn wenig oder kein Gefriergut im Gerät lagert.

Vor dem Abtauen

- Nehmen Sie das Gefriergut heraus, und wickeln Sie es in mehrere Lagen Zeitungspapier oder in Decken ein.
- Bewahren Sie das Gefriergut an einem kühlen Ort auf, bis das Gefrierfach wieder betriebsbereit ist.

Abtauen

Zum Abtauen

Führen Sie das Abtauen rasch durch. Je länger das Gefriergut bei Raumtemperatur lagert, umso mehr verkürzt sich die Haltbarkeit des Gefriergutes.

- Schalten Sie das Gerät aus.
- Ziehen Sie den Netzstecker oder schalten Sie die Sicherung der Hausinstallation aus.
- Lassen Sie die Tür des Gefrierfaches offen.
- Saugen Sie das Tauwasser mit einem Schwamm auf.

Das Abtauen können Sie beschleunigen, indem Sie einen Topf auf einem Topfuntersetzer mit heißem (nicht kochendem) Wasser in das Gefrierfach stellen. In diesem Fall die Tür beim Abtauen geschlossen lassen, damit die Wärme nicht entweichen kann.

Verwenden Sie zum Abtauen des Gerätes auf keinen Fall ein Dampf-Reinigungsgerät. Der Dampf kann an spannungsführende Teile des Gerätes gelangen und einen Kurzschluss verursachen.

Stellen Sie zum Abtauen niemals elektrische Heizgeräte sowie Kerzen in das Gerät, sonst wird der Kunststoff beschädigt.

Verwenden Sie keine Abtausprays oder Enteiser, denn diese können explosive Gase bilden, kunststoffschädigende Lösungs- oder Treibmittel enthalten oder gesundheitsschädlich sein.

Nach dem Abtauen

- Reinigen Sie das Gerät, und trocknen Sie es.
Es darf kein Reinigungswasser in das Tauwasser-Abfluroloch gelangen.
- Schließen Sie das Gerät wieder an, und schalten Sie es ein.
- Legen Sie das Gefriergut wieder in das Gefrierfach, sobald die Temperatur in der Gefrierzone tief genug ist.

Achten Sie darauf, dass kein Wasser in den Temperaturregler oder in die Beleuchtung gelangt.

Durch das Tauwasser-Ablaufloch darf kein Reinigungswasser laufen.

Verwenden Sie kein Dampf-Reinigungsgerät. Der Dampf kann an spannungsführende Teile des Gerätes gelangen und einen Kurzschluss auslösen.

Das Typenschild im Innenraum des Gerätes darf nicht entfernt werden. Es wird im Fall einer Störung benötigt!

Um Beschädigungen der Oberflächen zu vermeiden, verwenden Sie bei der Reinigung keine

- soda-, ammoniak-, säure- oder chloridhaltigen Reinigungsmittel,
- kalklösenden Reinigungsmittel,
- scheuernden Reinigungsmittel, z. B. Scheuerpulver, Scheuermilch, Putzsteine,
- lösemittelhaltigen Reinigungsmittel,
- Edelstahl-Reinigungsmittel,
- Geschirrspülmaschinen-Reiniger,
- Backofensprays,
- Glasreiniger,
- scheuernden harten Schwämme und Bürsten, z. B. Topfschwämme,
- Schmutzradierer,
- scharfen Metallschaber!

Vor dem Reinigen

- Schalten Sie das Gerät aus.
- Ziehen Sie den Netzstecker oder schalten Sie die Sicherung der Hausinstallation aus.
- Nehmen Sie die Lebensmittel aus dem Gerät, und lagern Sie sie an einem kühlen Ort.
- Tauen Sie das Gefrierfach (je nach Modell) ab.
- Nehmen Sie alle Teile, die herausgenommen werden können, zur Reinigung heraus.

Innenraum, Zubehör

- Reinigen Sie das Gerät mindestens einmal im Monat und das Gefrierfach (je nach Modell) nach jedem Abtauen.
Zum Reinigen eignet sich lauwarmes Wasser mit etwas Handspülmittel.

Folgende Teile sind spülmaschineneignet:

- die Butterdose, die Eierablagen, die Eiswürfelschale (jeweils je nach Modell enthalten)
- die Flaschen- und Abstellborde in der Innentür
- das Butter- und Käsefach

Reinigen

Die Temperatur des gewählten Spülmaschinenprogramms darf maximal 55 °C betragen!

Durch den Kontakt mit Naturfarbstoffen, z. B. in Karotten, Tomaten und Ketchup können sich Kunststoffteile in der Spülmaschine verfärben.

Diese Verfärbung beeinflusst nicht die Stabilität der Teile.

- Reinigen Sie die Abstellflächen und Schubladen im Innenraum von Hand, diese Teile sind **nicht** spülmaschineneeignet!
- Reinigen Sie die Tauwasser-Rinne und das -Ablaufrohr häufiger mit einem Stäbchen oder Ähnlichem, damit das Tauwasser ungehindert ablaufen kann.
- Wischen Sie die Innenräume und das Zubehör nach der Reinigung mit klarem Wasser nach, und trocknen Sie alles mit einem Tuch. Lassen Sie für kurze Zeit die Türen des Gerätes geöffnet.

Be- und Entlüftungsquerschnitte

- Reinigen Sie die Be- und Entlüftungsquerschnitte regelmäßig mit einem Pinsel oder Staubsauger. Staubablagerungen erhöhen den Energieverbrauch.

Türdichtung

Behandeln Sie die Türdichtung nicht mit Ölen oder Fetten. Sie wird sonst mit der Zeit porös.

Reinigen Sie die Türdichtung regelmäßig nur mit klarem Wasser, und trocknen Sie sie anschließend gründlich mit einem Tuch.

Nach dem Reinigen

- Setzen Sie alle Teile in das Gerät.
- Schließen Sie die Gerätetür.
- Schließen Sie das Gerät wieder an, und schalten Sie es ein.
- Schalten Sie die Funktion SuperKühlen für einige Zeit ein, damit das Gerät schnell kalt wird.
- Legen Sie die Lebensmittel in das Gerät, und schließen Sie die Gerätetür.

Reparaturen an Elektrogeräten dürfen nur von Fachkräften durchgeführt werden. Durch unsachgemäße Reparaturen können erhebliche Gefahren für den Benutzer entstehen.

Was ist zu tun, wenn . . .

. . . das Gerät nicht kühlt?

- Prüfen Sie, ob der Temperaturregler auf einer anderen Einstellung als "0" steht.
- Prüfen Sie, ob der Netzstecker des Gerätes fest in der Steckdose steckt.
- Prüfen Sie, ob die Sicherung der Hausinstallation ausgeschaltet ist. Sollte dies der Fall sein, rufen Sie den Kundendienst an.

. . . die Temperatur in der Kühlzone zu kalt ist?

- Stellen Sie den Temperaturregler auf eine kleinere Einstellung.
- Das SuperKühlen ist noch eingeschaltet. Es schaltet sich nach 6 Stunden selber ab.
- Prüfen Sie, ob die Gefrierfachtür richtig geschlossen ist.
- Wurde eine größere Menge Lebensmittel auf einmal eingefroren? Da die Kältemaschine dadurch sehr lange läuft, sinkt die Temperatur in der Kühlzone automatisch. Deshalb sollen nie mehr als 2 kg Lebensmittel auf einmal eingefroren werden.

. . . die Einschalthäufigkeit und Einschaltdauer der Kältemaschine zunehmen?

- Prüfen Sie, ob der Lufteintrittsquerschnitt unten im Schranksockel und der Lufteintrittsquerschnitt oben im Schrankumbau zugestellt oder verstaubt sind.
- Die Gerätetür und Gefrierfachtür wurden häufig geöffnet, oder es wurden große Mengen Lebensmittel frisch eingelagert bzw. eingefroren.
- Prüfen Sie, ob sich die Gerätetüren richtig schließen lassen.
- Sehen Sie nach, ob das Gefrierfach eine stärkere Reifschicht hat. Trifft dies zu, tauen Sie das Gefrierfach ab.

. . . das Gefriergut auftaut, weil es im Gefrierfach zu warm ist?

- Wurde die Raumtemperatur, für die Ihr Gerät ausgelegt wurde, unterschritten?

Erhöhen Sie die Raumtemperatur.

Die Kältemaschine springt seltener an, wenn die Raumtemperatur zu niedrig ist. Deshalb kann es im Gefrierfach zu warm werden.

. . . das Gefriergut festgefroren ist?

Das Gefriergut mit einem stumpfen Gegenstand, z. B. mit einem Löffelstiel lösen.

Was tun, wenn . . . ?

. . . das Gefrierfach eine dickere Eisschicht hat?

- Prüfen Sie, ob sich die Tür des Gefrierfaches richtig schließen lässt.
- Tauen Sie das Gefrierfach ab, und reinigen Sie es.

Eine dicke Eisschicht verringert die Kühlleistung, wodurch der Stromverbrauch steigt.

. . . die Innenbeleuchtung in der Kühlzone nicht mehr funktioniert?

War die Kühlzonenür längere Zeit geöffnet? Die Beleuchtung schaltet sich nach ca. 15 Minuten geöffneter Tür automatisch aus.

Leuchtet sie auch bei kurz geöffneter Tür nicht, jedoch die Temperaturanzeige, dann ist die Glühlampe defekt:

- Ziehen Sie den Netzstecker oder schalten Sie die entsprechende Sicherung der Hausinstallation aus.

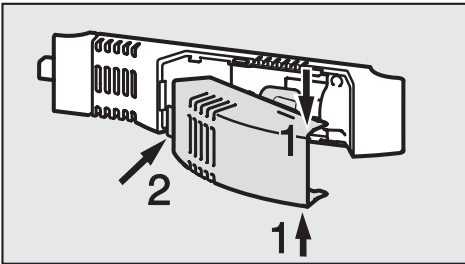

- Fassen Sie die Lampenabdeckung oben und unten an (1) und ziehen Sie sie nach vorn hin ab (2).
- Drehen Sie die Glühlampe heraus. Beim Drehen muss etwas Kraft angewendet werden, da die Sicherungsscheibe überwunden werden muss.

- Wechseln Sie die Glühlampe aus.

Anschlussdaten der Glühlampe:
220 - 240 V, Sockel E 14.

Die benötigte Leistung (Watt) entnehmen Sie bitte der defekten Glühlampe.

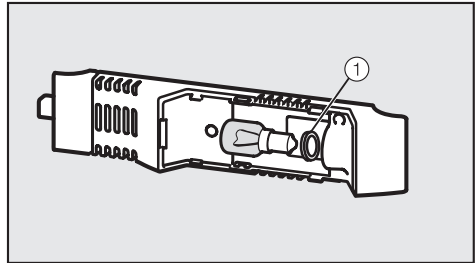

- Drehen Sie die neue Glühlampe ein. Achten Sie auf einen sauberen Sitz der Sicherungsscheibe (1).
- Setzen Sie die Lampenabdeckung hinten wieder ein und rasten Sie sie an den Seiten ein.

. . . der Boden der Kühlzone nass ist?

Das Tauwasser-Ablaufloch ist verstopft.

- Reinigen Sie die Tauwasser-Rinne und das Tauwasser-Ablaufloch.

Können Sie die Störung anhand der aufgeführten Hinweise nicht beheben, dann rufen Sie den Kundendienst an.

Öffnen Sie bis zum Beheben der Störung möglichst nicht die Türen des Gerätes, um den Kälteverlust so gering wie möglich zu halten.

Ursachen von Geräuschen

Ganz normale Geräusche	Wodurch entstehen sie?
Brrrrr ...	Das Brummen kommt vom Motor (Kompressor). Es kann kurzfristig etwas lauter werden, wenn sich der Motor einschaltet.
Blubb, blubb ...	Das Blubbern, Gurgeln oder Surren kommt vom Kältemittel, das durch die Rohre fließt.
Click ...	Das Klicken ist immer dann zu hören, wenn der Thermostat den Motor ein- oder ausschaltet.
Sssrrrr ...	Bei einem Mehrzonen- oder NoFrost-Gerät kann ein leises Rauschen von der Luftströmung im Geräte-Innenraum herrühren.
Knack ...	Das Knacken ist immer dann zu hören, wenn es zu Materialausdehnungen im Gerät kommt.

Bedenken Sie, dass Motor- und Strömungsgeräusche im Kältekreislauf nicht zu vermeiden sind!

Geräusche, die sich leicht beheben lassen	Wodurch entstehen sie, und was können Sie dagegen tun?
Klappern, Rappeln, Klirren	Das Gerät steht uneben: Richten Sie das Gerät mit Hilfe einer Wasserwaage eben aus. Verwenden Sie dazu die Schraubfüße unter dem Gerät oder legen Sie etwas unter.
	Das Gerät berührt andere Möbel oder Geräte: Rücken Sie das Gerät von den Möbeln oder Geräten ab.
	Schubladen, Körbe oder Abstellflächen wackeln oder klemmen: Prüfen Sie die herausnehmbaren Teile und setzen Sie sie eventuell neu ein.
	Flaschen oder Gefäße berühren sich: Rücken Sie die Flaschen oder Gefäße leicht auseinander.
	Transportkabelhalter hängt noch an der Geräterückwand: Entfernen Sie den Kabelhalter.

Kundendienst/Garantie

Bei Störungen, die nicht selbst beseitigt werden können, benachrichtigen Sie

– Ihren Miele Fachhändler

oder

– den Miele Werkkundendienst.

Die Telefonnummer des Werkkundendienstes finden Sie auf der Rückseite dieser Gebrauchsanweisung.

Der Kundendienst benötigt Modell und Nummer Ihres Gerätes. Beide Angaben finden Sie auf dem Typenschild im Innenraum des Gerätes.

Garantiezeit und Garantiebedingungen

Die Garantiezeit beträgt 2 Jahre.

Nähere Angaben zu den Garantiebedingungen in Ihrem Land erhalten Sie unter der Telefonnummer der Miele Produktinformation.

Die Telefonnummer der Produktinformation finden Sie auf der Rückseite dieser Gebrauchsanweisung.

Das Gerät wird anschlussfertig für Wechselstrom 50 Hz 220 – 240 V geliefert und darf nur an eine ordnungsgemäß angelegte Schutzkontakt-Steckdose angeschlossen werden.

Der Anschluss darf nur an eine nach VDE 0100 angelegte Elektroanlage erfolgen.

Die Absicherung muss mit mindestens 10 A erfolgen.

Die Steckdose sollte sich nach Möglichkeit neben dem Gerät befinden und leicht zugänglich sein. Der Anschluss über ein Verlängerungskabel ist nicht erlaubt, da Verlängerungskabel nicht die nötige Sicherheit des Gerätes gewährleisten (z. B. Überhitzungsgefahr).

Das Gerät darf nicht an Inselwechselrichtern angeschlossen werden, die bei einer autonomen Stromversorgung wie z. B. **Solarstromversorgung** eingesetzt werden. Beim Einschalten des Gerätes kann es sonst durch Spannungsspitzen zu einer Sicherheitsabschaltung kommen. Die Elektronik kann beschädigt werden!

Ebenso darf das Gerät nicht in Verbindung mit sogenannten **Energiesparsteckern** betrieben werden, da hierbei die Energiezufuhr zum Gerät reduziert und das Gerät zu warm wird.

Ist ein Austausch der Netzanschlussleitung erforderlich, darf dieser nur von einer qualifizierten Elektro-Fachkraft erfolgen.

Montagehinweise

Ein nicht eingebautes Gerät kann kippen!

Aufstellort

Keinen Platz direkt neben einem Herd, einer Heizung oder im Bereich eines Fensters mit direkter Sonneneinstrahlung wählen. Je höher die Umgebungstemperatur, desto länger läuft die Kältemaschine, und desto höher ist der Stromverbrauch.

Geeignet ist ein trockener belüftbarer Raum.

Klimaklasse

Das Gerät ist für eine bestimmte Klimaklasse (Raumtemperaturbereich) ausgelegt, deren Grenzen eingehalten werden müssen. Die Klimaklasse steht auf dem Typenschild im Innenraum des Gerätes.

Klimaklasse	Raumtemperatur
SN	+10 °C bis +32 °C
N	+16 °C bis +32 °C
ST	+16 °C bis +38 °C
T	+16 °C bis +43 °C

Eine niedrigere Raumtemperatur führt zu einer längeren Stillstandzeit der Kältemaschine. Das kann zu höheren Temperaturen im Gerät führen, so dass das Gefriergut eventuell sogar antauen kann!

Be- und Entlüftung

Die Luft an der Rückwand des Gerätes erwärmt sich. Deshalb muss der Möbelumbau so beschaffen sein, dass eine einwandfreie Be- und Entlüftung gewährleistet ist.

Die Luftzuführung erfolgt über den Sockel des Küchenschrankes.

Für die Be- und Entlüftung ist an der Rückseite des Gerätes ein Abluftkanal von mindestens 38 mm Tiefe vorzusehen.

Die Be- und Entlüftungsquerschnitte im Möbelsockel, im Möbelumbau und unter der Raumdecke müssen durchgehend mindestens 200 cm² betragen, damit die erwärmte Luft ungehindert abziehen kann. Die Kältemaschine muss sonst mehr leisten, was den Stromverbrauch erhöht.

Die Be- und Entlüftungsquerschnitte dürfen nicht zugedeckt oder zugestellt werden.

Außerdem müssen sie regelmäßig von Staub gereinigt werden.

Vor dem Geräteinbau

- Nehmen Sie vor dem Einbau die Ausgleichsblende, das Kederband und anderes Zubehör aus dem Gerät bzw. von der äußeren Geräterückwand.

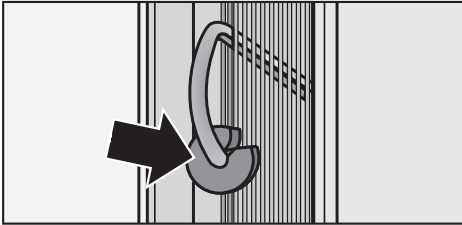

- Entfernen Sie auf keinen Fall die Abstandhalter von der Geräterückseite. Sie garantieren den erforderlichen Abstand zwischen Geräterückseite und Wand.
- Entfernen Sie den Kabelhalter von der Geräterückseite.
- Prüfen Sie, ob alle Teile an der Geräterückwand frei schwingen können. Biegen Sie eventuell anliegende Teile vorsichtig weg.

Einbaumaße

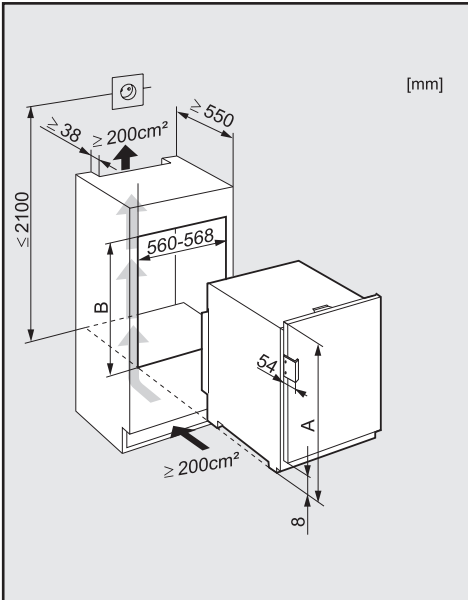

	A	B
K 9202 E	887	874 - 880
K 9204 EF	887	874 - 880
K 9404 EF	1233	1220 - 1226

Türanschlag wechseln

Bevor Sie das Gerät einbauen, müssen Sie festlegen, zu welcher Seite die Gerätetür geöffnet werden soll. Ist ein Linksanschlag erforderlich, muß der Türanschlag gewechselt werden.

Für den Türanschlagwechsel benötigen Sie verschiedene Größen **Torx-Schraubendreher** sowie einen **Schlitzschraubendreher**!

Gerätetür

- Öffnen Sie die Gerätetür.

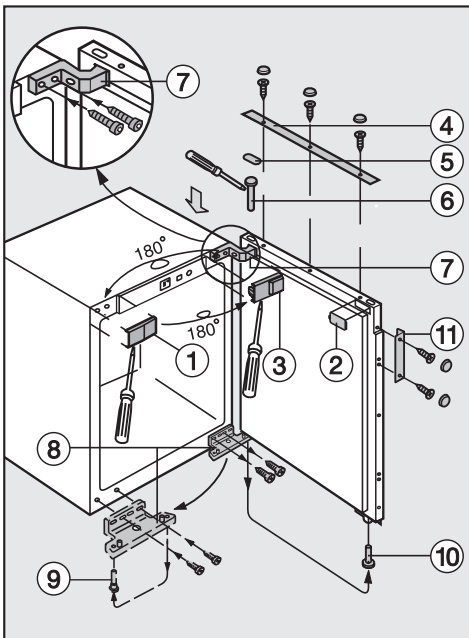

- Nehmen Sie die Abdeckteile ①, ② und ③ jeweils von unten ab.
- Schrauben Sie die Dekorrahmen-Leiste ④ ab, und heben Sie das Abdeckplättchen ⑤ und den Lagerbolzen ⑥ mit einem Schlitzschraubendreher heraus.

- Öffnen Sie die Gerätetür um ca. 45°, und kippen Sie sie oben heraus, bis der obere Lagerbock ⑦ nicht mehr mit der Gerätetür verbunden ist.
- Nehmen Sie die Gerätetür ab.

Bei Geräten mit Gefrierfach sollte jetzt die Gefrierfachtür gewechselt werden!

- Schrauben Sie den unteren Lagerbock ⑧ ab, und setzen Sie ihn auf die Gegenseite (durch 2. und 4. Loch von außen schrauben).
- Setzen Sie den Lagerbolzen ⑨ im Lagerbock um.
- Prüfen Sie, ob eine weiße Kunststoffhülse ⑩ auf der Gegenseite im Türlager vorhanden ist. Wenn nicht: Ziehen Sie die Kunststoffhülse ⑩ aus dem Türlager heraus, und setzen Sie sie auf der anderen Türseite passgenau wieder ein. Achten Sie auf die Verdrehsicherung!
- Schrauben Sie den oberen Lagerbock ⑦ ab und befestigen Sie ihn um 180° gedreht auf der Gegenseite. (Lagerbock seitlich anschlagen!)
- Setzen Sie die Gerätetür unten auf den Lagerbolzen ⑨, und verbinden Sie die Gerätetür mit dem oberen Lagerbock ⑦. Stecken Sie dann den Lagerbolzen ⑥ von oben ein.
- **Wichtig:** Legen Sie das Abdeckplättchen ⑤ ein.

Falls sich noch keine Dekorplatte vor der Gerätetür befindet, montieren Sie jetzt die Dekorplatte (siehe "Dekorplatte montieren")!

Türanschlag wechseln

- Schrauben Sie die Dekorrahmen-Leiste ④ an.
- Schrauben Sie den Türgriff ⑪ an und verdecken Sie die Schrauben mit den Abdeckkappen.
- Setzen Sie die Abdeckteile ①, ② und ③ jeweils um 180° gedreht auf die Gegenseite.
- Setzen Sie die Gefrierfachtür ③ oben ein ⑤, und schrauben Sie den Lagerbock fest ②.
- Klappen Sie die Abdeckung am Lagerbock ① wieder zu.
- Verschließen Sie die freigewordenen Löcher mit den Abdeckkappen ⑥.

Gefrierfachtür

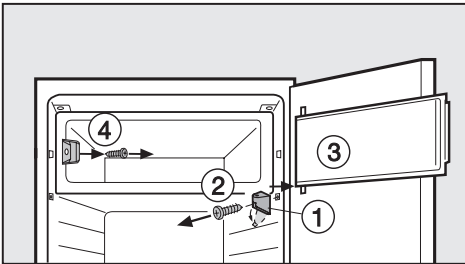

- Klappen Sie die Abdeckung am Lagerbock ① nach unten.
- Schrauben Sie den Lagerbock ② ab und nehmen Sie die Gefrierfachtür ③ zusammen mit dem Lagerbock ab.
- Schrauben Sie das Verschlussstück ④ ab.

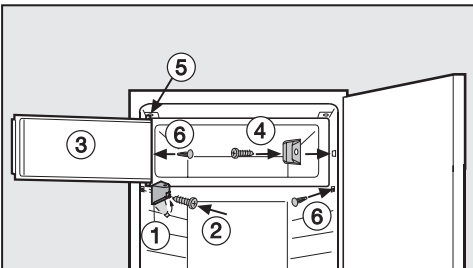

- Setzen Sie das Verschlussstück ④ um 180° gedreht auf die Gegenseite und schrauben Sie es an.

Dekorplatte montieren

Durch Dekorplatten können Sie das Gerät Ihrer Küchenmöbelfront farblich anpassen.

Unter den Dekorrahmen können Dekorplatten bis zu einer Dicke von **maximal 4 mm** eingefügt werden.

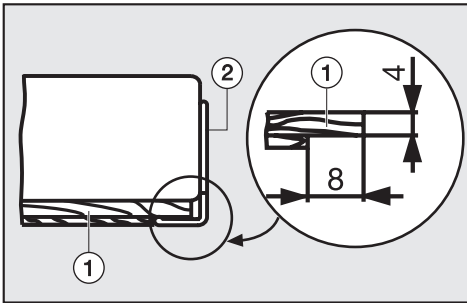

① Dekorplatte, ② Dekorrahmen

- Fräsen Sie Dekorplatten, die dicker sind, an allen vier Seiten ab.

Dekorplatten-Maße

Geben Sie beim Bestellen der Dekorplatte immer die Maße an, und zusätzlich bei Holz den Maserverlauf.

	Nischenhöhe [mm]	Dekorplattenhöhe [mm]	Dekorplattenbreite [mm]
K 9202 E K 9204 EF	874 - 880	860	585
K 9404 EF	1220 - 1226	1206	585

Montage

- Öffnen Sie die Gerätetür.

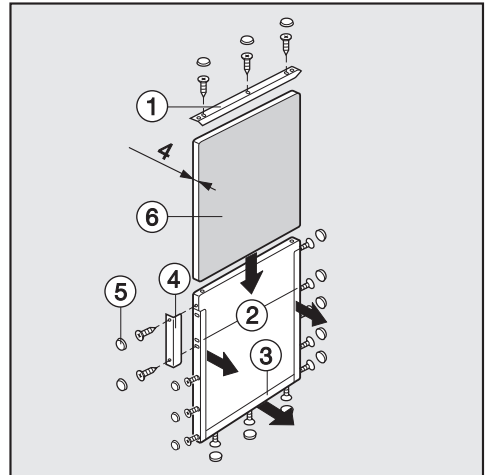

- Schrauben Sie die Dekorrahmen-Leiste ① ab.
- Lösen Sie etwas die Schrauben der Dekorrahmen-Leisten ② und ③, so dass Sie sie ein Stück nach vorn schieben können.
- Schieben Sie die Dekorplatte ⑥ ein.
- Schieben Sie die Dekorrahmen-Leisten ② und ③ wieder zurück, und schrauben Sie sie fest.
- Schrauben Sie die Dekorrahmen-Leiste ① und den Türgriff ④ an.
- Verdecken Sie die Schrauben mit den Abdeckkappen ⑤.

Dekorplatte montieren

Ausgleichsblende

Falls die vorhandene Dekorplatte in der Höhe zu klein ist, kann mit einer Ausgleichsblende der Spalt zwischen Dekorplatte und Dekorrahmen abgedeckt werden.

Je nach auszugleichendem Maß können ein oder zwei Ausgleichsblenden (unten und/oder oben) verwendet werden.

Die Ausgleichsblende ist in unterschiedlichen Farben und Größen im Fachhandel oder über den Kundendienst erhältlich.

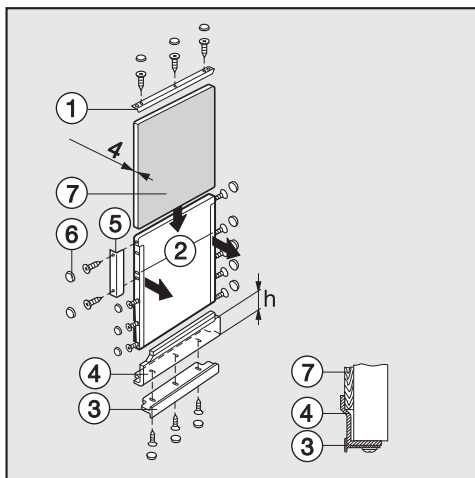

- Setzen Sie die Ausgleichsblende ④ unten und/oder oben auf.
- Schieben Sie die Dekorrahmen-Leiste ② zurück, und schrauben Sie sie fest.
- Setzen Sie die Dekorrahmen-Leisten ① und ③ über die Ausgleichsblende, und schrauben Sie die Dekorrahmen-Leisten fest.
- Schrauben Sie den Türgriff ⑤ an.
- Verdecken Sie die Schrauben mit den Abdeckkappen ⑥.

- Schrauben Sie die Dekorrahmen-Leisten ① und ③ ab.
- Lösen Sie etwas die Schrauben der seitlichen Dekorrahmen-Leisten ②, so dass Sie sie ein Stück nach vorn schieben können.
- Schieben Sie die Dekorplatte ⑦ ein.

Alle Montageschritte werden an einem Gerät mit **rechtem Türanschlag** gezeigt. Sollten Sie den Türanschlag nach links gewechselt haben, beachten Sie diese Änderung bei den einzelnen Montageschritten.

Einbau in einen Raumteiler

Bei Einbau des Gerätes in einen Raumteiler muß die Rückseite der Einbaunische im Gerätebereich verblendet werden.

Einbaunische ausrichten

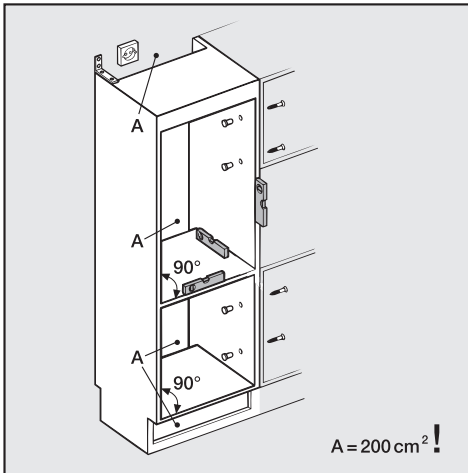

Vor Einbau des Gerätes den Einbauschränk sorgfältig mit einer Wasserwaage ausrichten. Die Schrankecken müssen im 90° Winkel zueinander stehen.

Gerät vorbereiten

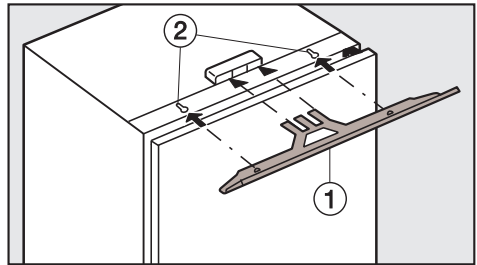

- Schieben Sie die Ausgleichsblende ① (Noppen zeigen nach unten) in die Stegaufnahme ein und haken Sie sie mit den Noppen in die Schlüssellöcher ② ein.

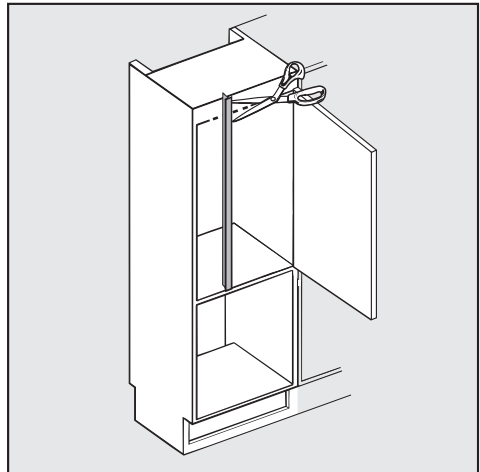

- Kürzen Sie das Kederband auf Nischenhöhe.

Gerät einbauen

Gerät einbauen und befestigen

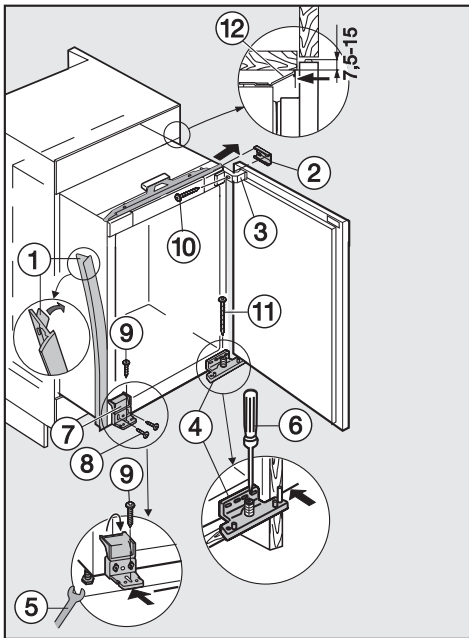

- Kleben Sie das Kederband ① frontbündig auf die Geräteseite, auf der die Tür geöffnet wird.
- **Nur bei 16 mm dicken Möbelwänden:**
Klipsen Sie das Distanzteil ② auf den Lagerbock ③.
- Schieben Sie das Gerät soweit in die Einbaunische, bis der untere Lagerbock ④ an der Stirnseite der Möbelwand anschlägt.
Achten Sie beim Einschieben darauf, dass das Netzanschlusskabel nicht eingeklemmt wird!
- Überprüfen Sie den Sitz des Gerätes und richten Sie es, falls erforderlich, aus.
- Richten Sie das Gerät griffseitig in der Höhe mit dem Gabelschlüssel ⑤ über den Stellfuß aus – das Gerät muss scharnierseitig oben dicht an der Seitenwand anliegen.
- Richten Sie das Gerät scharnierseitig unten über den Stellfuß im Lagerbock ④ mit einem Schraubendreher ⑥ aus.
- Richten Sie die Tür, falls erforderlich, über die Langlöcher im unteren Lagerbock ④ zu den umliegenden Möbeltüren aus.
- Schrauben Sie den Kunststoffwinkel ⑦ mit den Schrauben ⑧ auf die Geräteseite, auf der die Tür geöffnet wird.
- Das Gerät so ausrichten, dass der Kunststoffwinkel ⑦ bündig mit der Vorderkante des Möbelbodens ist.
- Befestigen Sie das Gerät in der Nische, indem Sie Schrauben ⑨, ⑩ und ⑪ in die Nischenwände drehen, und zwar
 - oben durch das Lager ③ (dabei das Gerät fest an die Möbelwand andrücken), und
 - unten durch den Stellfuß im Lagerbock ④ und den Kunststoffwinkel ⑦.
- Falls erforderlich, richten Sie die Ausgleichsblende ⑫ durch Verschieben parallel zur Möbeldecke aus – sie darf nicht hervorstehen!
- Ziehen Sie nochmals zuerst die obere, anschließend die unteren Schrauben fest.
- Schließen Sie den Kunststoffwinkel ⑦.

Miele



Werkkundendienst

Deutschland

0800 2244666*

*kostenfrei

Mo-Fr 8 - 20 Uhr

Sa+So 9 - 18 Uhr

Österreich

050 800 800**

**Festnetz zum

Ortstarif

Mo-Fr 7 - 18 Uhr

Sa 10 - 15 Uhr

Mobilfunkgebühren
abweichend

Luxemburg

00352 4 97 11-20/22

Mo-Do 8.30 - 12.30, 13 - 17 Uhr

Fr 8.30 - 12.30, 13 - 16 Uhr



Produktinformationen

Deutschland

0180 5252100*

Mo-Fr 8 - 20 Uhr

*0,14 € pro Minute

aus dem Festnetz,

Sa 9 - 13 Uhr

Mobilfunkgebühren
max. 0,42 € pro Minute

Österreich

050 800 800**

**Festnetz zum

Ortstarif

Mo-Fr 7 - 18 Uhr

Sa 10 - 15 Uhr

Mobilfunkgebühren
abweichend

Luxemburg

00352 4 97 11-28/29

Mo-Do 8.30 - 12.30, 13 - 17 Uhr

Fr 8.30 - 12.30, 13 - 16 Uhr

Deutschland:

Miele & Cie. KG

Carl-Miele-Straße 29

33332 Gütersloh

Telefon: 05241 89-0

Telefax: 05241 89-2090

Miele im Internet: www.miele.de

E-Mail: info@miele.de

Österreich:

Miele Gesellschaft m.b.H.

Mielestr. 1

5071 Wals bei Salzburg

Telefon: 050 800 0

Telefax: 050 800 81219

Miele im Internet: www.miele.at

E-Mail: info@miele.at

Luxemburg:

Miele S.à r.l.

20, rue Christophe Plantin

Postfach 1011

L-1010 Luxemburg/Gasperich

Telefon: 49711-29

Telefax: 49711-39

Miele im Internet: www.miele.lu

E-Mail: infolux@miele.lu

Änderungen vorbehalten / 4910

M.-Nr. 07 925 240 / 00

K 9202 E, K 9204 EF, K 9404 EF

