



MOTOROLA

Betriebsanleitung

***DIGITALES
SCHNURLOSES TELEFON***

***MIT DIGITALEM
ANRUFBEANTWORTER***



Modell ME 4067 Serie
Digital 1.8 GHz

Wir freuen uns, dass Sie sich für ein Produkt von Motorola entschieden haben.
Ihr Motorola-Telefon auf einen Blick:

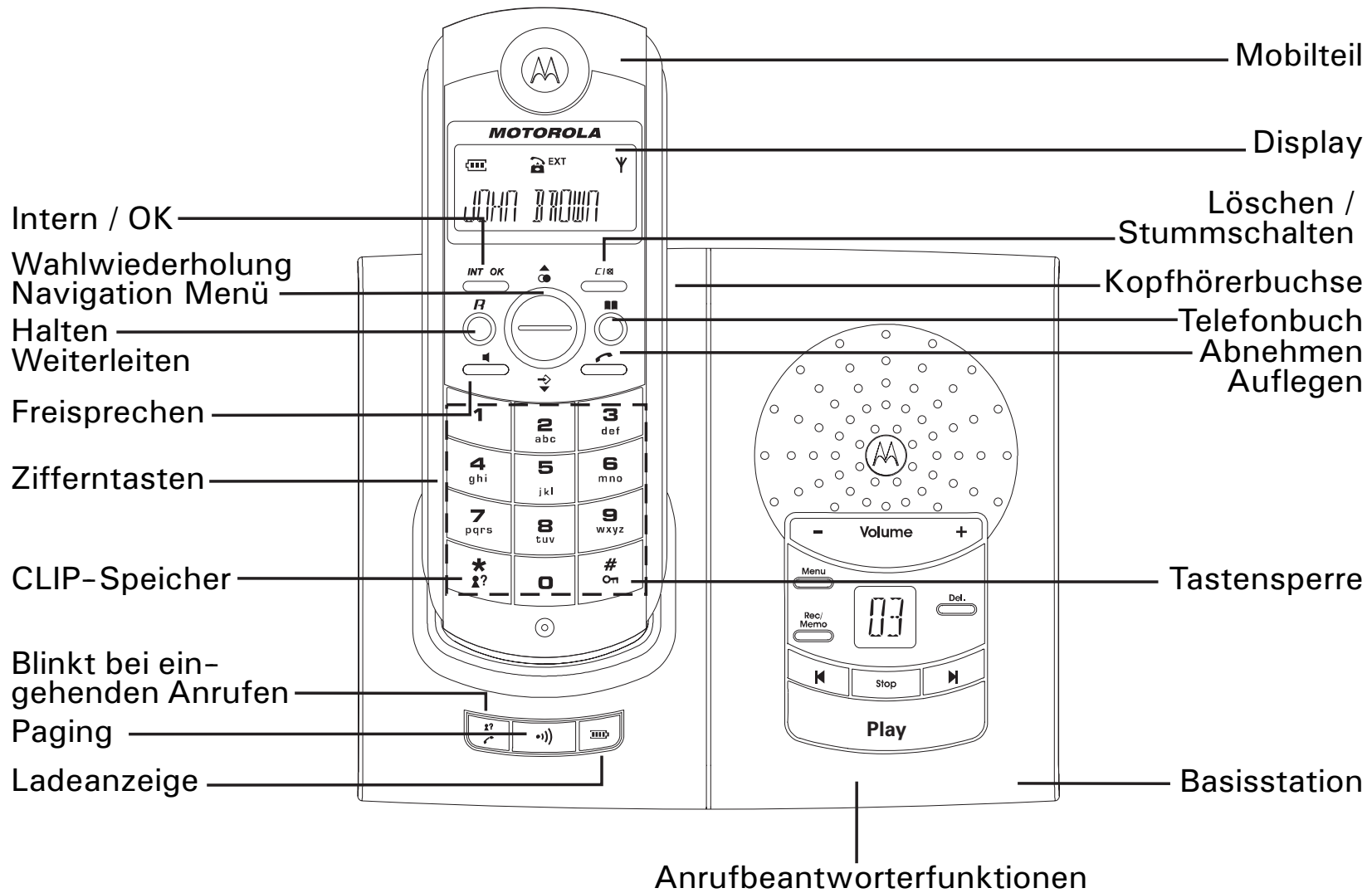

Weitere Angaben zum Produkt befinden sich im Abschnitt Garantieleistungen. Bitte bewahren Sie den datierten Original-Kaufbeleg sorgfältig auf. Damit Sie den Garantieservice für Ihr Motorola-Produkt in Anspruch nehmen können, müssen Sie eine Kopie des datierten Kaufbelegs vorlegen, um nachzuweisen, dass ein Garantieanspruch innerhalb der Garantiezeit besteht.

☞ Hiermit erklärt International Brand Distribution GmbH, dass sich das DECT-Telefon ME4067-1, ME4067-2, ME4067-3 und ME4067-4 in Übereinstimmung mit den grundlegenden Anforderungen und den anderen relevanten Vorschriften der Richtlinie 1999/5/EG befindet.

Copyright © 2004 Motorola Inc.

Alle Rechte vorbehalten. Ohne vorherige schriftliche Genehmigung der Motorola Inc. darf dieses Dokument weder ganz oder teilweise in irgendeiner Weise oder mit irgendeinem Mittel reproduziert werden noch als Grundlage für sich aus diesem Dokument ableitende Arbeiten (wie beispielsweise Übersetzungen, Umgestaltungen und Anpassungen) verwendet werden.

Motorola behält sich das Recht vor, dieses Dokument ohne vorherige Ankündigung jederzeit zu überarbeiten oder inhaltlich zu ändern. Motorola stellt diese Bedienungsanleitung ausdrücklich ohne jede direkt zugesagte oder stillschweigend angenommene Garantie zur Verfügung – eingeschlossen sind, jedoch ohne Beschränkung darauf, stillschweigende Garantien hinsichtlich der Vermarktbarkeit und der Eignung für einen bestimmten Zweck. Motorola behält sich das Recht vor, das oder die in dieser Bedienungsanleitung beschriebenen Produkte jederzeit zu verbessern oder zu verändern.

MOTOROLA, das stilisierte M-Logo und PhoneWrap sind beim US Patent & Trademark Office eingetragen. Alle sonstigen Produkt- oder Dienstleistungsamen sind das Eigentum ihrer jeweiligen Inhaber.

Willkommen	1	CLIP-Operationen	21
Wichtige Sicherheitshinweise	5	Durchsicht, Rückruf, Löschen, Speichern . . .	21
Technische Änderungen	8	Mikrofon stummschalten	22
Installation	9	Rückfrage halten / Anrufe übergeben	22
Inhalt der Verpackung	9	Konferenzschaltung / interne	
Basisstation und Ladegerät aufstellen	9	Gesprächsweiterleitung	23
Basisstation und Netzteil anschließen	10	Wahlpause (P) eingeben	23
Ladegerät anschließen	11	Telefonbuch	24
Akkus einlegen / Gürtelclip befestigen	11	Einträge speichern	24
Headset anschließen	12	Einträge zeigen	24
Technische Daten	12	Einträge bearbeiten	25
Leistungsmerkmale	13	Einträge löschen	26
Bedienelemente	14	Mobilteil-Einstellungen	27
Menüstruktur	16	Rufton-Lautstärke ändern	27
Verwenden des Telefons	18	Rufton-Melodie ändern (extern/intern)	27
Mobilteil ein-/ausschalten / Displaybeleuchtung .	18	Namen für Mobilteil eingeben / ändern	27
Sprache auswählen	18	Prefix speichern	28
Intern telefonieren	18	Tastenton ein-/ausschalten	28
Extern telefonieren	19	Automatische Anrufannahme aktivieren /	
Direkte Wahl	19	deaktivieren	29
Wählen mit Wahlvorbereitung	19	Gesprächsdaueranzeige aktivieren /	
Freisprechbetrieb	19	deaktivieren	29
Direkte Wahl	20	Werkseinstellungen	29
Umschalten während des Gespräches	20	Anmelden zusätzlicher Mobilteile	30
Anrufe annehmen	20	Basisstation-Einstellungen	31
Mobilteil befindet sich in der Basisstation .	20	Anrufsperre	31
Mobilteil befindet sich nicht in		Notfallnummer eingeben bzw. ändern	31
der Basisstation	20	Flash-Zeit ändern	32
Prefix-Wahl	20	Wahlverfahren ändern	33
Aus dem Telefonbuch wählen	21		

PIN ändern	33	Benachrichtigungston ein-/ausschalten	39
Werkseinstellungen	33	Basisrufton ein-/ausschalten	
Abmelden	34	(Voreinstellung ist eingeschaltet)	40
Verwenden des Anrufbeantworters	35	Anzahl der Ruftöne einstellen	40
Allgemein	35	Sprache für die Sprachausgabe wählen	40
Anrufbeantworter ein-/ausschalten		Memos aufzeichnen	41
(Voreinstellung ist "Eingeschaltet")	35	Nachrichten abhören	41
Wochentag und Uhrzeit einstellen	36	Nachrichten abspielen	42
Ansagetext aufzeichnen	36	Nachrichten löschen	43
Eigenen Ansagetext aufzeichnen	37	Weitere wichtige Hinweise	43
Ansagetext A1 aufzeichnen			
('Nur Ansage ist ausgeschaltet')	37	Kurzbedienungsanleitung	44
Ansagetext A2 aufzeichnen		Entsorgung	50
('Nur Ansage ist eingeschaltet')	38	Garantie	50
Fernzugriffscod eingeben	38		
'Nur Ansage' ein-/ausschalten			
(Voreinstellung ist ausgeschaltet)	39		

Wichtige Sicherheitshinweise

Befolgen Sie die folgenden Sicherheitsmaßnahmen, wenn Sie Ihr Schnurlostelefon verwenden, um die Gefahr von Bränden, elektrischen Schlägen, Verletzungen und Sachschäden zu verringern. Verringern Sie die Gefahr von Bränden und elektrischen Schlägen auf folgende Weise:

1. Halten Sie alle Schlitze und Öffnungen des Telefons frei. Stellen Sie das Telefon nicht auf einem Heizregister oder über einem Heizkörper auf. Überzeugen Sie sich, dass am Aufstellort eine ausreichende Belüftung möglich ist.
2. Benutzen Sie das Telefon keinesfalls, wenn es nass ist oder im Wasser steht.
3. Benutzen Sie das Gerät nicht in der Nähe von Wasser (beispielsweise in der Nähe einer Badewanne, eines Küchenspülbeckens oder eines Swimmingpools).
4. Achten Sie darauf, dass keine Gegenstände auf dem Netzkabel stehen. Verlegen Sie das Netzkabel so, dass niemand auf das Netzkabel treten kann.
5. Führen Sie keinerlei Gegenstände in die Schlitze des Geräts ein, weil ansonsten ein Brand oder elektrischer Schlag die Folge sein kann.
6. Trennen Sie das Gerät von der Netzsteckdose, bevor Sie es reinigen. Verwenden Sie zum Reinigen weder Flüssig- noch Sprühreinigungsmittel, sondern nur ein angefeuchtetes Reinigungstuch.
7. Bauen Sie das Gerät nicht auseinander. Falls Service- oder Reparaturarbeiten notwendig sind, rufen Sie die Telefonnummer des Garantieservices an, die am Ende dieser Bedienungsanleitung angegeben ist.
8. Überlasten Sie weder Netzsteckdosen noch Verlängerungskabel.

9. Benutzen Sie das Telefon nicht während eines Gewitters. Schützen Sie das Gerät mit einem Überspannungsschutz.

10. Verwenden Sie dieses schnurlose Telefon nicht, um ein Gasleck zu melden, insbesondere dann nicht, wenn Sie sich in der Nähe der Gasleitung befinden.

Trennen Sie dieses schnurlose Telefon sofort von der Netzsteckdose, wenn:

- das Netzkabel oder der Netzstecker beschädigt oder ausgerissen ist.
- Flüssigkeit verschüttet wurde und in das Gerät eingedrungen ist.
- das Gerät Regen oder Wasser ausgesetzt war. Versuchen Sie weder das Mobilteil noch die Basisstation aus dem Wasser zu entfernen, bevor Sie den Netzstecker gezogen und das Telefon von der Netzsteckdose getrennt haben. Ziehen Sie das Gerät erst dann an den abgezogenen Anschlusskabeln aus dem Wasser.
- das Gerät heruntergefallen ist oder das Gehäuse beschädigt wurde.
- das Gerät eine merkliche Leistungsveränderung zeigt.

Hinweise zur Installation

1. Das Gerät ist geeignet zum Anschluss an das analoge öffentliche Fernsprechnet.
2. Lesen Sie diese Bedienungsanleitung aufmerksam durch, bis Sie alle Anweisungen verstanden haben, und bewahren Sie diese Bedienungsanleitung an einem sicheren Ort auf.
3. Befolgen Sie alle Warnungen und Hinweise, die sich am Gerät befinden.
4. Installieren Sie dieses Gerät nicht in der Nähe einer Badewanne, eines Spülbeckens oder einer Dusche.
5. Betreiben Sie dieses Telefon nur mit einer Stromquelle, die die auf dem Typenschild angegebenen Strom- und Spannungswerte hat. Falls Sie sich hinsichtlich der Werte der Stromversorgung in Ihrer Wohnung unsicher sind, wenden Sie sich an Ihren Händler oder an Ihr lokales Stromversorgungsunternehmen.
6. Stellen Sie dieses Gerät keinesfalls auf einem instabilen Wagen, Ständer oder Tisch auf. Das Gerät könnte ansonsten herunterfallen und schwer beschädigt werden.
7. Stellen Sie nur die Bedienelemente ein, die in dieser Bedienungsanleitung behandelt werden. Die unsachgemäße Einstellung von anderen Bedienelementen kann zu Schäden führen und erfordert häufig aufwendige Arbeiten, um den normalen Betriebszustand des Geräts wieder herzustellen.
8. Um ein korrektes Laden der Akkus sicher zu stellen, müssen Sie die Ladkontakte einmal im Monat reinigen. Benutzen Sie ein weiches, trockenes Tuch und säubern Sie damit die Ladkontakte der Mobilteile und der Basis- bzw. Ladestation.

Reinigen Sie die Kontakte häufiger, wenn das Telefon Staub, Fett oder hoher Feuchtigkeit ausgesetzt ist.

9. Reinigen Sie dieses Gerät nur mit einem weichen, angefeuchteten Reinigungstuch. Verwenden Sie zur Reinigung dieses Telefons weder Chemikalien noch Reinigungsmittel.
10. Verwenden Sie nur das Netzteil, das mit diesem Gerät geliefert wurde. Bei der Verwendung anderer Netzteile kann das Gerät beschädigt werden.
11. Da schnurlose Telefone mit Netzstrom betrieben werden, sollten Sie möglichst ein weiteres Telefon in der Wohnung haben, das nicht schnurlos ist, damit Sie auch bei einem Stromausfall in Ihrer Wohnung telefonieren können.
12. Um Störungen von anderen elektrischen Geräten in der Nähe zu vermeiden, dürfen Sie die Basisstation des schnurlosen Telefons nicht in der Nähe eines Fernsehgeräts, Mikrowellenherdes oder Videorecorders aufstellen.
13. Es ist nicht möglich, Notrufe zu tätigen, wenn die Tastensperre aktiv ist.

Technische Änderungen

Diese Bedienungsanleitung dient der Information. Ihr Inhalt ist nicht Vertragsgegenstand. Alle angegebenen Daten sind lediglich Nominalwerte. Die beschriebenen Ausstattungen und Optionen können je nach den länderspezifischen Anforderungen unterschiedlich sein.

Installation

Inhalt der Verpackung	ME4067-1 1er-Pack	ME4067-2 2er-Pack	ME4067-3 3er-Pack	ME4067-4 4er-Pack
Basisstation	1	1	1	1
Mobilteil	1	2	3	4
Netzteil	1	2	3	4
Telefonanschlusskabel	1	1	1	1
Akku (Typ AAA)	2	4	6	8
Ladegerät	0	1	2	3
Bedienungsanleitung	1	1	1	1

Prüfen Sie sorgfältig den Inhalt der Verpackung. Falls etwas fehlt oder während des Transports beschädigt wurde, dürfen Sie das Telefon NICHT in Betrieb nehmen. Geben Sie das Gerät in diesem Fall zusammen mit dem Kaufbeleg an Ihren Händler zurück oder wenden Sie sich direkt an Motorolas Vertragshändler (Nähere Informationen befinden sich im Abschnitt Garantieleistungen).

Hinweis: Bewahren Sie die Verpackung Ihres Geräts für den Fall auf, dass Sie es einmal zurücksenden müssen.

Basisstation und Ladegerät aufstellen

Stellen Sie die Basisstation und das Ladegerät an einem leicht zugänglichen Ort auf. Stellen Sie sicher, dass der Aufstellort stabil und eben ist und eine rutschfeste Oberfläche hat. Wenn Sie den Aufstellort festlegen, müssen Sie auch daran denken, dass Sie alle Anschlusskabel so verlegen können, dass niemand über sie stolpern kann. Außerdem dürfen Sie die Basisstation und das Ladegerät nicht in unmittelbarer Nähe von anderen elektronischen Geräten aufstellen, also beispielsweise nicht in der Nähe von PCs, Stereoanlagen oder Mikrowellenherden.



Achten Sie darauf, dass die Basisstation und das Ladegerät keinem direkten Sonnenlicht ausgesetzt sind. Lassen Sie die Basisstation und das Ladegerät keinesfalls nass werden. Weder die Basisstation noch das Ladegerät dürfen in Räumen aufgestellt werden, in denen Feuchtigkeit kondensieren kann, korrosiver Dampf vorhanden ist oder hohe Konzentrationen von Staub auftreten (also beispielsweise nicht in Kellern, Garagen oder Wintergärten). Die Raumtemperatur muss zwischen 0 °C und 35 °C liegen.

Basisstation und Netzteil anschließen

Schließen Sie den Stecker des jeweiligen Kabels an die entsprechende Buchse der Basisstation an. (Sie können die Stecker nicht falsch anschließen, weil Stecker und Buchsen konstruktiv gegen eine Verpolung geschützt sind.) Führen Sie das Anschlusskabel auf der Unterseite des Telefons zur Rückseite des Geräts. Stecken Sie den Stecker des Telefonanschlusskabels in die Buchse Ihrer Telefonanschlusdose. Stecken Sie das Netzteil in eine Netzsteckdose. Die Basisstation ist jetzt betriebsbereit.



Die Basisstation besitzt keinen Netzschalter. Achten Sie daher darauf, dass sich in der Nähe des Aufstellorts eine Netzsteckdose befindet und dass das Netzteil leicht zugänglich ist. Überzeugen Sie sich, dass die Stromversorgung in Ihrer Wohnung die Spannung hat, die auf dem Netzteil angegeben ist.

Ladegerät anschließen

Schließen Sie den Stecker des Netzteilanschlusskabels an die Buchse auf der Unterseite des Ladegeräts an. Stecken Sie das Netzteil in eine Netzsteckdose. Das Ladegerät ist jetzt betriebsbereit.

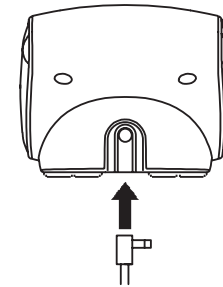

Akkus einlegen / Gürtelclip befestigen

Öffnen Sie das Akkufach durch Abwärtsschieben des Akkufachdeckels. Legen Sie zwei Akkus des Typ AAA mit der richtigen Polarität in das Akkufach.



Das Mobilteil ist nicht betriebsbereit, wenn die Akkus mit der falschen Polarität eingelegt wurden. Bei falsch eingelegten Akkus besteht außerdem die Möglichkeit, dass das Mobilteil beschädigt wird.

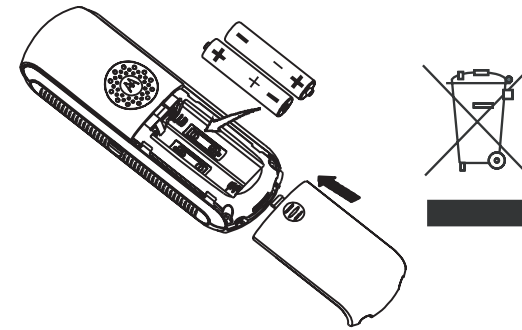

Setzen Sie den Akkufachdeckel wieder auf das Akkufach und drücken Sie ihn dann nach unten, bis er hörbar einrastet. Stellen Sie das Mobilteil in die Basisstation. Es ertönt ein Bestätigungssignal und die Akkuladeanzeige zeigt an, dass mit dem Laden begonnen wurde.

Hinweis: Beim ersten Laden müssen die Akkus mindestens 14 Stunden ununterbrochen geladen werden. Nehmen Sie das Mobilteil beim ersten Laden daher erst dann aus der Basisstation, wenn der Ladevorgang vollständig abgeschlossen ist. Auf diese Weise stellen Sie einen optimalen Betrieb Ihres Telefons sicher.

Befestigen Sie den Gürtelclip, indem Sie ihn in die hierfür vorgesehene Öffnung auf der Rückseite des Gehäuses drücken. Der Gürtelclip verbiegt sich dabei etwas, bevor er hörbar in der Halterung einrastet.

Headset anschließen

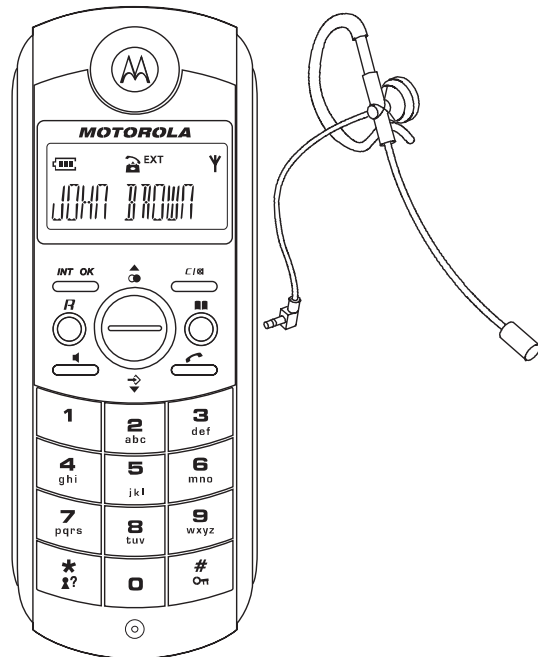

Sie können an das Mobilteil Headsets anschließen.
Der 2,5-mm-Klinenstecker muss bis zum Anschlag in die Klinenbuchse auf der rechten Seite des Mobilteils eingesteckt werden.

Technische Daten

Hörmuschelimpedanz	32 Ω
Mikrofonimpedanz	1,4 Ω
Hörmuschelausgangsleistung	60 mW
Stecker	2,5 mm Stecker
Mikrofonempfindlichkeit	-54 dB

Hinweis: Im Standardlieferumfang ist kein Headset enthalten.

Leistungsmerkmale

Wir freuen uns, dass Sie sich für dieses Schnurlostelefonset hoher Qualität entschieden haben. Dieses Set zeichnet sich durch die folgenden Leistungsmerkmale aus:

- Digit. schnurl. Komforttelefon-Set im DECT Standard
- Bedienerführung für 10 Sprachen
- Konferenzschaltung
- Anrufweiterleitung
- Interne kostenfreie Gespräche zwischen Mobilteilen
- Prefix-Wahl
- Automatische Rufannahme ein/aus
- CLIP-Funktion mit Anruferliste für 20 Nummern oder Namen aus Telefonbuch (netzabhängig)
- alphanumerisches LC-Display mit Hintergrundbeleuchtung
- Telefonbuch für 30 Einträge mit Namen und Rufnummer
- Erweiterte Wahlwiederholung für 5 Rufnummern
- Mikrofonstummschaltung
- Akku- und Reichweitenwarnton
- Tastensperre
- Tastenton ein/aus
- 10 Tonrufmelodien
- Ruftonlautstärke (5 Stufen und lautlos)
- Tonwahl / Pulswahl
- Betrieb von bis zu 4 Mobilteilen
- Pagingfunktion von Basis zu Mobilteil
- Wahlsperren programmierbar
- bis zu 100 Std. Stand-By
- bis zu 10 Std. Dauergesprächszeit
- Betrieb mit 2 Standardakkus Typ AAA, (Micro, NiMH)
- Freisprechen am Mobilteil
- einstellbare Flash-Zeit
- 40 Minuten Aufnahmezeit, Kapazität für 59 Nachrichten

Hinweis: DECT: Digital Enhanced Cordless Telephone = Standard für kabellose Telefone.

Bedienelemente

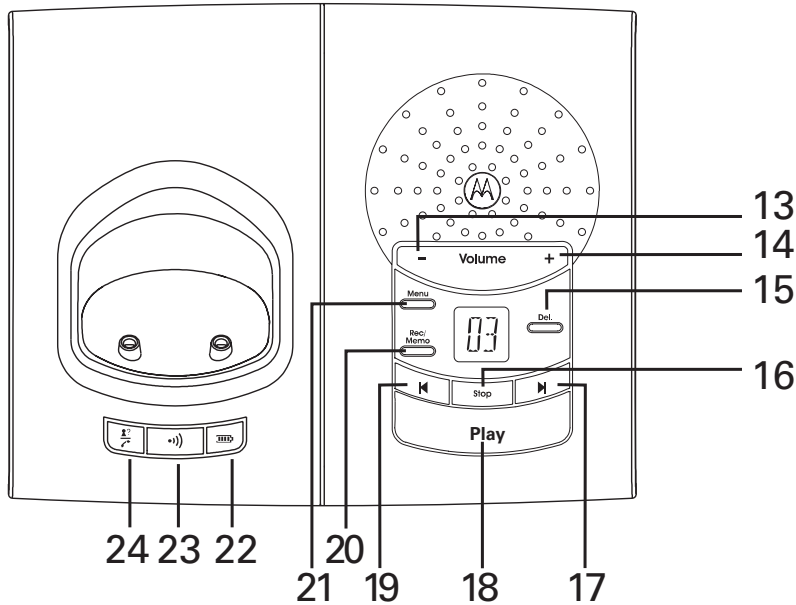
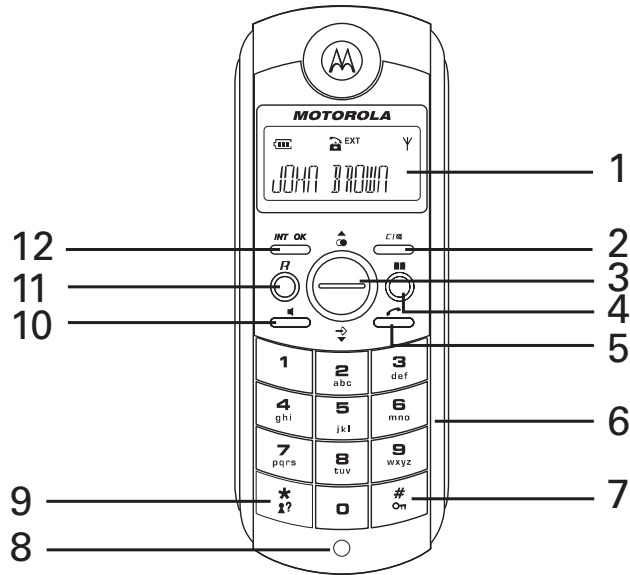

- 1 Display
- 2 Löschen/Mikrofonstummschaltung
- 3 Tasten zur Navigation / Menü-Taste / Wahlwiederholung
- 4 Telefonbuch
- 5 Taste Gespräch annehmen/auflegen
- 6 Zifferntasten mit Buchstaben
- 7 Tastensperre
- 8 Mikrofon
- 9 CLIP-Speicher durchsehen
- 10 Freisprechen
- 11 Halten/Weiterleiten
- 12 OK: Bestätigen/Interngespräche
- 13 Lautstärke (-)
- 14 Lautstärke (+)
- 15 Löschen
- 16 Stop
- 17 spielt die nächste Nachricht
- 18 Play
- 19 wiederholt die aktuelle Nachricht / spielt die vorherige Nachricht ab
- 20 Aufnahme/Memo
- 21 Menü
- 22 LED: Akkuladeanzeige
- 23 Paging (Mobilteil(e) rufen)
- 24 Call indicator
Flashes when you have incoming calls.
Flashes when you have new missed calls.

Bedienelemente (am Ladegerät)

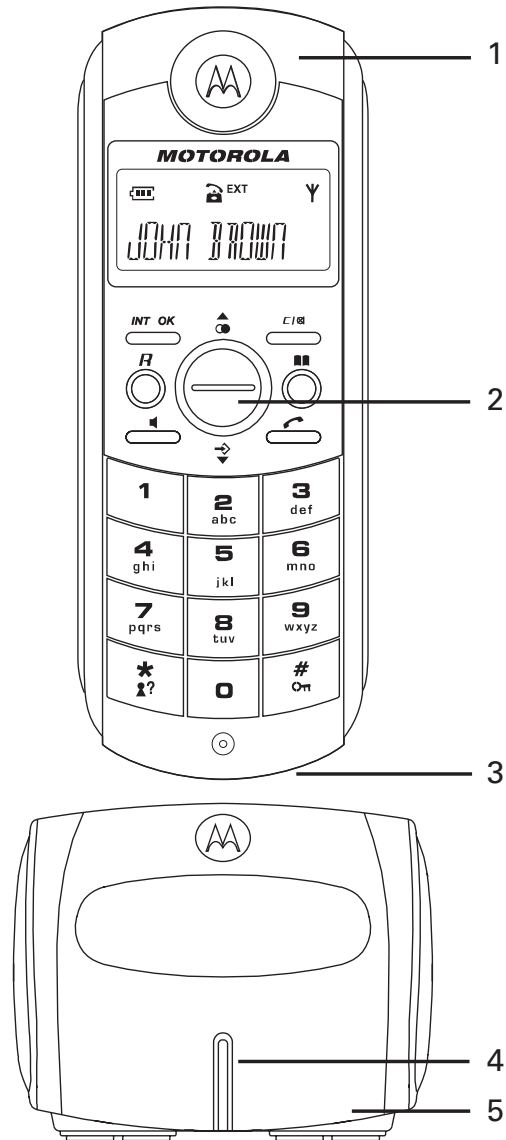

- 1 Mobilteil
- 2 Menüsymbol
- 3 Ladekontakte
- 4 Ladeanzeige
- 5 Ladestation

- Zeigt den Ladezustand der Akkus an (blinkt bei leeren Akkus)
- Zeigt an, dass die Amtsleitung belegt ist
- EXT** Zeigt ein von extern kommendes Gespräch an
- INT** Zeigt ein von intern kommendes Gespräch an
- Blinkt bei nicht angenommenen Anrufen
- Tastensperre ist aktiv
- Zeigt, dass das Mikrofon stummgeschaltet ist
- Zeigt, dass der Rufton des Mobilteil ausgeschaltet ist
- Y** Wird angezeigt, wenn das Mobilteil an der Basisstation angemeldet ist (Blinkt, wenn kein Kommunikationssignal vorhanden ist)
- Zeigt, dass weitere Einträge vorhanden sind.

Menüstruktur

1-EINTRAEGE

2-TEL-BUCH	1-NEUER EINT	NR EINGEBEN	NAME EINTR	ANRUF VIP-ANRF 1-10
	2-ZEIGEN			
	3-BEARBEITEN			
	4-LOESCHEN			
	5-ALLE LOESC	BESTAET?		

3-MOBILTEIL	1-KLINGEL	LAUTST EXTERN INTERN	[-----] MELODIE 1-10 MELODIE 1-10
	2-MT NAME		
	3-SPEICHER		
	4-TASTENTON	EIN/AUS	
	5-AUTO RUFAN	EIN/AUS	
	6-GESP TIMER	EIN/AUS	
	7-GRUNDEINST	BESTAET?	
	8-ANMELDEN	SUCHT	

4-BASIS	1-SPERREN	EING PIN	MOBILTEIL 1-4	AUS EXTERN NUMMER	NR EINGEBEN
	2-NOTFALL	EING PIN	1 2		
	3-FLASH ZEIT	100/250/600			
	4-WAHLVERF	MFV-TON IWV-PULS			
	5-PIN AENDER	EING PIN	NEUER PIN	WIEDERHOL	
	6-GRUNDEINST	EING PIN	BESTAET?		
	7-ABMELDEN	EING PIN	MOBILTEIL 1-4	BESTAET?	

5-SPRACHE	ENGLISH DEUTSCH ITALIANO FRANCAIS ESPANOL PORTUGUES NEDERLANDS POLSKI SVENSKA TURKCE
-----------	---

Hinweis: In der Menüstruktur kann folgendermaßen navigiert werden:
 Drücken Sie zuerst die Menü-Taste. Navigieren Sie dann mit den Pfeiltasten oder wählen Sie den gewünschten Menüpunkt über die Zifferntasten direkt an.
 Beispiel: Geben Sie 43 ein, um in das Menü 4-BASIS > 3-FLASH ZEIT zu gelangen.

Verwenden des Telefons

Mobilteil ein-/ausschalten / Displaybeleuchtung





Wenn Sie das Gerät in die Basisstation bzw. Ladeschale stellen, schaltet es sich automatisch ein und beginnt zu laden.

Lassen Sie die Akkus bei der ersten Inbetriebnahme mindestens 14 Stunden ohne Unterbrechung laden. Das Telefon hat keinen eigenen Ein/Aus-Schalter.

Hinweis: Die Displaybeleuchtung schaltet sich beim Herausnehmen des Mobilteils aus der Ladestation oder beim Betätigen irgendeiner Taste automatisch ein. Sie leuchtet auch bei eingehenden Anrufen. Sie erlischt automatisch, wenn 10 Sekunden lang keine Tastenbetätigung erfolgt.

Sprache auswählen

Für jedes Mobilteil können zehn verschiedene Sprachen ausgewählt werden. So wählen Sie eine Sprache aus:

1. Taste   mehrfach drücken, bis Menüpunkt SPRACHE erscheint.
2. Zum Bestätigen Taste *INT OK* drücken.
3. Taste  oder  mehrfach drücken, um die Sprache auszuwählen.
4. Zum Bestätigen, Taste *INT OK* drücken.

Intern telefonieren

Wenn mehrere Mobilteile an der Basisstation angemeldet sind, können kostenlose Intern-Gespräche geführt werden.



1. Taste **INT OK** drücken.
2. Nummer des gewünschten Mobilteils drücken (1..4). Gespräch führen.
3. Taste  drücken und Gespräch beenden.

Hinweis: Wenn ein externes Gespräch während eines internen Gesprächs hereinkommt, hören Sie im Hörer kurze Signaltöne (Anklopfen).

Extern telefonieren



Sie haben zwei Möglichkeiten, um eine Rufnummer zu wählen, die Direkte Wahl oder das Wählen mit Wahlvorbereitung.

Direkte Wahl

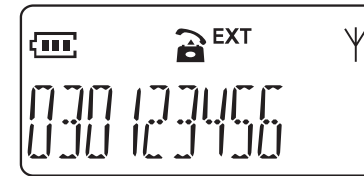
1. Taste  drücken und auf Freizeichen warten.
2. Telefonnummer wählen und Gespräch führen.
3. Taste  drücken und Gespräch beenden.



Wählen mit Wahlvorbereitung

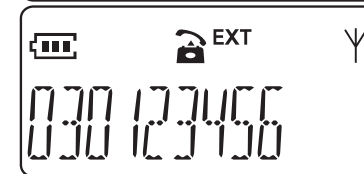
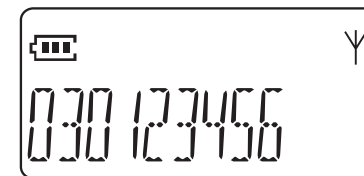

1. Telefonnummer wählen.
2. Eventuelle Falscheingaben mit der Taste  löschen.
3. Taste  drücken. Rufnummer wird gewählt und Verbindung hergestellt. Gespräch führen.
4. Taste  drücken und Gespräch beenden.





Freisprechbetrieb

Sie haben zwei Möglichkeiten, um Gespräche im Freisprechmodus zu führen, die Direkte Wahl oder das Umschalten während des Gespräches.

Direkte Wahl

1. Rufnummer wählen und Taste  drücken, um die Wahl einzuleiten.
2. Gespräch führen.
3. Gespräch mit Taste  beenden.



Umschalten während des Gespräches

1. Rufnummer wählen und Taste  drücken, um die Wahl einzuleiten.
2. Gespräch führen.
3. Taste  drücken, um den Freisprechmodus ein- bzw. auszuschalten.
4. Taste  drücken und Gespräch beenden.



Anrufe annehmen

Bei externen Anrufen läuten alle angemeldeten Mobilteile.

Mobilteil befindet sich in der Basisstation

1. Mobilteil von der Basiseinheit nehmen; Verbindung wird automatisch hergestellt (wenn die Funktion AUTO RUFAN aktiviert ist). Andernfalls Taste  drücken.
2. Gespräch führen.
3. Taste  drücken und Gespräch beenden.

Mobilteil befindet sich nicht in der Basisstation

1. Taste  drücken. Gespräch führen.
2. Taste  drücken und Gespräch beenden.

Prefix-Wahl

1. Taste 0 zwei Sekunden gedrückt halten.
2. Rufnummer ergänzen und Taste  drücken, um Verbindung herzustellen.

Hinweis: Die Prefix-Nummer (z. B. eine Vorwahl) muss vorher programmiert werden. Siehe "Mobilteil-Einstellungen".

Aus dem Telefonbuch wählen



1. Taste **■** drücken; der erste Telefonbucheintrag wird angezeigt.
2. Mit Taste **▲** oder **▼** den gewünschten Teilnehmer aus dem Telefonbuch auswählen. Alternativ kann auch der Anfangsbuchstabe des gesuchten Namens eingegeben werden.
3. Taste **☎** drücken. Teilnehmer wird gewählt. Gespräch führen.

CLIP-Operationen

Durchsicht, Rückruf, Löschen, Speichern

Sind in Ihrer Abwesenheit Anrufe eingegangen, so werden diese im CLIP-Speicher gesammelt, wenn Ihre Telefongesellschaft diese Informationen freigeschaltet hat.

1. Taste **▼** so oft drücken, bis Menü **EINTRAEGE** erscheint.
Taste **INT OK** drücken.
Alternativ kann auch die Taste ***** gedrückt gehalten werden.
2. Mit Taste **▲** oder **▼** CLIP-Speicher durchsehen.
oder
3. Taste **☎** drücken, um Teilnehmer anzurufen.
oder
4. Taste **☒** zwei Sekunden gedrückt halten, um einen oder alle Einträge zu löschen. Auswahl erfolgt mit Taste **▲** oder **▼**.
5. Taste **INT OK** drücken.
oder
6. Taste **■** drücken, um Teilnehmer ins Telefonbuch einzutragen.

7. Taste **INT OK** drücken.
8. Namen eingeben.
9. Taste **INT OK** drücken.
10. Mit Taste  oder  Melodie (1-10) auswählen.
11. Taste **INT OK** drücken.

Hinweis: 1. Das CLIP-Symbol und die Displayanzeige erlöschen erst, wenn Sie alle Einträge durchgesehen haben. 2. Es können dem Telefonbuch nur Teilnehmer hinzugefügt werden, die noch nicht eingetragen sind.

Mikrofon stummschalten

1. Taste  drücken, um Mikrofon während eines Gespräches aus- bzw. einzuschalten.

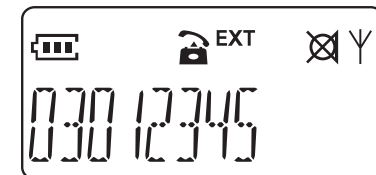

Rückfrage halten / Anrufe übergeben

Ist Ihr Telefon an einer Nebenstellenanlage angeschlossen, können Sie mit anderen Teilnehmern Rücksprache halten oder das Gespräch verbinden.

1. Taste **R** drücken, um die Rückfrage einzuleiten.
2. Nummer des Teilnehmers (z. B. 23) wählen.
3. Taste **R** erneut drücken, um die Rückfrage wieder aufzuheben oder
Taste  drücken, um das Gespräch zu übergeben.





Hinweis: Je nach Nebenstellenanlage können die obigen Angaben abweichen. Lesen Sie dies bitte im Handbuch Ihrer Nebenstellenanlage nach.

Konferenzschaltung / interne Gesprächsweiterleitung

Sie können bei externen Gesprächen ein anderes Mobilteil mit in das Gespräch einbeziehen (Dreierkonferenz).



1. Taste *INT OK* drücken und Nummer des entsprechenden Mobilteils eingeben (z. B. 2), das in das Gespräch mit einbezogen werden soll.
2. Der Anrufer des externen Gesprächs wird gehalten. Sobald Mobilteil 2 den Anruf entgegennimmt, Taste  drücken, um das Gespräch zu übergeben.
oder
3. Der Anrufer des externen Gesprächs wird gehalten. Sobald Mobilteil 2 den Anruf entgegennimmt, Taste **#** drücken und halten, um die Konferenzschaltung zu aktivieren.
4. Mit dieser Taste  kann jedes Mobilteil das Konferenzgespräch verlassen und das andere Mobilteil führt das externe Gespräch weiter.

Wahlpause (P) eingeben

Ist Ihr Motorola Telefon an einer Nebenstelle angeschlossen, kann es erforderlich sein, eine Wahlpause hinzuzufügen. Drücken Sie dazu die Taste  nach der Ziffer z. B. 0 für die Amtsholung (OP....). Für die Pause wird im Display ein P eingefügt. Die Pause kann selbstverständlich auch bei den Einträgen im Telefonbuch programmiert werden.

Telefonbuch



Ihr Motorola Telefon speichert im Telefonbuch 30 Einträge mit Rufnummer und Name.

Einträge speichern

1. Taste  so oft drücken, bis das Menü TEL-BUCH erscheint.
2. Taste *INT OK* drücken.
3. Taste *INT OK* drücken.
4. Nummer eingeben (max. 25 Ziffern).
5. Taste *INT OK* drücken.
6. Namen eingeben (max. 10 Zeichen).



Hinweis: Für die Buchstabeneingabe muss die entsprechende Taste je nach Position auf der Taste 1x, 2x, 3x oder 4x betätigt werden. Drücken Sie 3x die Taste 5, um ein L zu erzeugen.



Falscheingaben können mit der Taste  gelöscht werden.

7. Taste *INT OK* drücken.
8. Klingelton mit Taste  oder  auswählen.
9. Taste *INT OK* drücken.

Hinweis: Möchten Sie, dass bestimmte Telefonbucheinträge wie z. B. "FEUER" am Beginn der Liste erscheinen, so fügen Sie dem Namen einen Leerschritt voraus " FEUER". Das Leerzeichen erzeugen Sie mit der Taste 1.

Einträge zeigen





1. Taste  so oft drücken, bis das Menü TEL-BUCH erscheint.
2. Taste *INT OK* drücken.
3. Mit Taste  oder  Untermenü wählen.

4. Taste *INT OK* drücken.
5. Mit Taste  oder  im Telefonbuch blättern. Alternativ kann auch der Anfangsbuchstabe des gesuchten Namens eingegeben werden.



Hinweis: Wenn keine Einträge im Telefonbuch vorhanden sind, wird im Display eine entsprechende Meldung angezeigt.

6. Gegebenenfalls Taste *INT OK* drücken, um Rufnummer anzuzeigen.
oder
7. Taste  drücken, um den Teilnehmer anzurufen.





Einträge bearbeiten

1. Taste  so oft drücken, bis das Menü TEL-BUCH erscheint.
2. Taste *INT OK* drücken.
3. Mit Taste  oder  Untermenü wählen.
4. Taste *INT OK* drücken.
5. Mit Taste  oder  im Telefonbuch suchen, bis Name gefunden ist.

Hinweis: Wenn keine Einträge im Telefonbuch vorhanden sind, wird im Display eine entsprechende Meldung angezeigt.

6. Taste *INT OK* drücken.
7. Nummer bearbeiten.
8. Taste *INT OK* drücken.
9. Namen bearbeiten.
10. Taste *INT OK* drücken.
11. Mit Taste  oder  einen Klingelton / VIP-Klingelton auswählen.
12. Taste *INT OK* drücken.

Einträge löschen

1. Taste  so oft drücken, bis das Menü TEL-BUCH erscheint.
2. Taste *INT OK* drücken.
3. Mit Taste  oder  Untermenü wählen.
4. Taste *INT OK* drücken.
5. Mit Taste  oder  Telefonbucheintrag auswählen. Alternativ kann auch der Anfangsbuchstabe des gesuchten Namens eingegeben werden.
6. Taste *INT OK* drücken, um zu bestätigen.

Hinweis: Sie können den Löschvorgang vor der Bestätigung jederzeit durch mehrmaliges Drücken der Taste  beenden. Wenn Sie alle Einträge löschen möchten, wählen Sie bei Pkt. 2 statt LOESCHN bitte ALLE LOESC.

Mobilteil-Einstellungen

Rufton-Lautstärke ändern

1. Taste ∇ so oft drücken, bis das Menü MOBILTEIL erscheint.
2. Taste *INT OK* 2x drücken.
3. Mit Taste Δ oder \circledR Untermenü wählen.
4. Taste *INT OK* drücken.
5. Taste \blacktriangle oder ∇ mehrfach drücken, um die gewünschte Lautstärke einzustellen (0 bis 5, 0 = Klingel ausgeschaltet).
6. Taste *INT OK* drücken, um Einstellung zu bestätigen.

Rufton-Melodie ändern (extern/intern)

1. Taste ∇ so oft drücken, bis das Menü MOBILTEIL erscheint.
2. Taste *INT OK* 2x drücken.
3. Mit Taste \blacktriangle oder ∇ Untermenü wählen (EXTERN oder INTERN).
4. Taste *INT OK* drücken.
5. Mit Taste \blacktriangle oder ∇ Melodie (1-10) auswählen.
6. Taste *INT OK* drücken, um Einstellung zu bestätigen.

Namen für Mobilteil eingeben / ändern

Sie können Ihr(e) Mobilteil(e) mit Namen versehen. Dieser Name wird immer dann angezeigt, wenn sich das Telefon im Stand-By Modus befindet.

1. Taste ∇ so oft drücken, bis das Menü MOBILTEIL erscheint.
2. Taste *INT OK* drücken.
3. Mit Taste \blacktriangle oder ∇ Untermenü wählen.
4. Taste *INT OK* drücken.



5. Namen für Mobilteil eingeben / ändern, (z. B. MOBIL 1).

Hinweis: Für die Buchstabeneingabe muss die entsprechende Taste je nach Position auf der Taste 1x, 2x, 3x oder 4x betätigt werden. Drücken Sie z. B. 3x die 5, um ein L zu erzeugen.





6. Taste *INT OK* drücken, um zu bestätigen.

Prefix speichern

Sie können in Ihrem Mobilteil Prefix-Nummern speichern. Diese Nummer ist dann jederzeit abzurufen, indem die Taste 0 zwei Sekunden lang gedrückt wird.





1. Taste  so oft drücken, bis das Menü MOBILTEIL erscheint.
2. Taste *INT OK* drücken.
3. Mit Taste  oder  Untermenü wählen.
4. Taste *INT OK* drücken.
5. Prefix-Nummer eingeben (z. B. Vorwahlnummer Ihres häufigsten Gesprächspartners).
6. Taste *INT OK* drücken, um zu bestätigen.

Tastenton ein-/ausschalten

1. Taste  so oft drücken, bis das Menü MOBILTEIL erscheint.
2. Taste *INT OK* drücken.
3. Mit Taste  oder  Untermenü wählen.
4. Taste *INT OK* drücken.
5. Mit Taste  oder  Einstellung wählen.
6. Taste *INT OK* drücken, um zu bestätigen.





Automatische Anrufannahme aktivieren / deaktivieren

Die automatische Anrufannahme bewirkt das sofortige Zustandekommen des Gesprächs nach Entnahme des Mobilteils aus der Basisstation. Sie brauchen nach der Entnahme des Mobilteils aus der Basisstation dann nicht die Gesprächstaste drücken.

1. Taste  so oft drücken, bis das Menü MOBILTEIL erscheint.
2. Taste *INT OK* drücken.
3. Mit Taste  oder  Untermenü wählen.
4. Taste *INT OK* drücken.
5. Mit Taste  oder  automatische Gesprächsannahme ein- bzw. ausschalten.
6. Taste *INT OK* drücken, um zu bestätigen.

Gesprächsdaueranzeige aktivieren / deaktivieren



Sie können die Gesprächsdauer am Mobilteil anzeigen lassen. Der Timer startet mit Gesprächsbeginn.

1. Taste  so oft drücken, bis das Menü MOBILTEIL erscheint.
2. Taste *INT OK* drücken.
3. Mit Taste  oder  Untermenü wählen.
4. Taste *INT OK* drücken.
5. Mit Taste  oder  Gesprächstimer ein- bzw. ausschalten.
6. Taste *INT OK* drücken, um zu bestätigen.

Werkseinstellungen

Die Mobilteile können auf die Werkseinstellungen zurückgesetzt werden. Dabei werden alle Einstellungen, die von Ihnen vorgenommen wurden, auf ihren Ursprung zurückgesetzt. Die Telefonbucheinträge bleiben erhalten.



1. Taste  so oft drücken, bis das Menü MOBILTEIL erscheint.

2. Taste *INT OK* drücken.
3. Mit Taste  oder  Untermenü wählen.
4. Taste *INT OK* drücken.
5. Taste *INT OK* drücken, um zu bestätigen.

Hinweis: Das Mobilteil wird auf die Werkseinstellungen zurückgesetzt. Das Display schaltet auf den Stand-By Modus zurück.

Anmelden zusätzlicher Mobilteile

Sie können weitere Mobilteile an Ihrer Basisstation anmelden. Sie müssen allerdings den GAP Standard unterstützen. Möglicherweise stehen Ihnen nicht alle Funktionen an diesen Mobilteilen zur Verfügung.

1. Taste  so oft drücken, bis das Menü MOBILTEIL erscheint.
2. Taste *INT OK* drücken.
3. Mit Taste  oder  Untermenü wählen.
4. Taste *INT OK* drücken.
5. Taste "Paging" an der Basisstation für 2 - 3 Sekunden gedrückt halten, dann PIN eingeben. (Werkseinstellung = 0000)
6. Taste *INT OK* drücken.

Hinweis: Nachdem die Verbindung hergestellt worden ist, werden der Name und die Nummer des Mobilteils (die nächste verfügbare Nummer, wenn weniger als 4 Mobilteile bereits angemeldet worden sind) im Display angezeigt.

Default Settings

Basisstation-Einstellungen

Anruf Sperre

Für die Anruf Sperre können folgende Optionen ausgewählt werden:

Option	Beschreibung
AUS	Alle Telefonate möglich.
EXTERN	Alle externen Gespräche gesperrt.
Nummer	Nummer festlegen, die gesperrt werden soll z. B. 0190.

1. Taste \blacktriangledown so oft drücken, bis das Menü BASIS erscheint.
2. Taste *INT OK* drücken.
3. Taste \blacktriangle oder \blacktriangledown mehrfach drücken, um Untermenü auszuwählen.
4. Taste *INT OK* drücken.
5. PIN eingeben.

Hinweis: (Werkseinstellung ist 0000).

6. Taste *INT OK* drücken.
7. Mit Taste \blacktriangle oder \blacktriangledown das Mobilteil auswählen, das gesperrt werden soll.
8. Taste *INT OK* drücken.
9. Mit Taste \blacktriangle oder \blacktriangledown eine der Optionen wählen.
10. Taste *INT OK* drücken.
11. Option Nummer - Nummer festlegen, die gesperrt werden soll z. B. 0190.
12. Taste *INT OK* drücken.





Notfallnummer eingeben bzw. ändern

Notfallnummern sind frei von jeglicher Beschränkung, d. h., sie werden z. B. auch dann gewählt, wenn irgendwelche Sperren gesetzt sind.





Bevor Notfallnummern genutzt werden können, müssen diese gespeichert werden. Danach können Notfallnummern manuell oder auch aus dem Telefonbuch ausgewählt werden, sofern sie dort eingetragen wurden.

Sie können zwei verschiedene (maximal fünfstellige) Notfallnummern programmieren.

Beispiel: Dreistellige Notfallnummer = 123. Alle Nummern, die mit 123 beginnen, werden gewählt, auch wenn das Gerät nur für interne Telefonate freigeschaltet ist.

1. Taste  so oft drücken, bis das Menü BASIS erscheint.
2. Taste *INT OK* drücken.
3. Taste  oder  mehrfach drücken, um Untermenü auszuwählen.
4. Taste *INT OK* drücken.
5. PIN eingeben (0000 = Werkseinstellung).
6. Taste *INT OK* drücken.
7. Mit Taste  oder  die Notfallnummer auswählen, die geändert werden soll und ändern.
8. Taste *INT OK* drücken.

Flash-Zeit ändern

1. Taste  so oft drücken, bis das Menü BASIS erscheint.
2. Taste *INT OK* drücken.
3. Taste  oder  mehrfach drücken, um Untermenü auszuwählen.
4. Taste *INT OK* drücken.
5. Mit Taste  oder  die gewünschte Flashzeit auswählen.
6. Taste *INT OK* drücken.

Wahlverfahren ändern

1. Taste ∇ so oft drücken, bis Menü BASIS erscheint.
2. Taste *INT OK* drücken.
3. Taste \blacktriangle oder ∇ mehrfach drücken, um Untermenü auszuwählen.
4. Taste *INT OK* drücken.
5. Mit Taste \blacktriangle oder ∇ das gewünschte Wahlverfahren auswählen.
6. Taste *INT OK* drücken.

PIN ändern

1. Taste ∇ so oft drücken, bis das Menü BASIS erscheint.
2. Taste *INT OK* drücken.
3. Taste \blacktriangle oder ∇ mehrfach drücken, um Untermenü auszuwählen.
4. Taste *INT OK* drücken.
5. Alte PIN eingeben (0000).
6. Taste *INT OK* drücken.
7. Neue PIN eingeben (z. B. 1111).
8. Taste *INT OK* drücken.
9. Neue PIN wiederholen (z. B. 1111).
10. Taste *INT OK* drücken.





Werkseinstellungen

1. Taste ∇ so oft drücken, bis das Menü BASIS erscheint.
2. Taste *INT OK* drücken.
3. Taste \blacktriangle oder ∇ mehrfach drücken, um Untermenü auszuwählen.
4. Taste *INT OK* drücken.
5. PIN eingeben.
6. Taste *INT OK* drücken, um zu bestätigen.

Default Settings

Abmelden

Sind mehrere Mobilteile an einer Basisstation angemeldet, so können sie sich gegenseitig abmelden. Das letzte Mobilteil kann nicht abgemeldet werden.

1. Taste  so oft drücken, bis das Menü BASIS erscheint.
2. Taste *INT OK* drücken.
3. Taste  oder  mehrfach drücken, um Untermenü auszuwählen.
4. Taste *INT OK* drücken.
5. PIN eingeben (Werkseinstellung = 0000).
6. Taste *INT OK* drücken.
7. Gegebenenfalls mit Taste  oder  Mobilteil auswählen.
8. Taste *INT OK* drücken.
9. Taste *INT OK* drücken, um zu bestätigen.

Allgemeines

1. Im Bereitschaftsmodus (Standby-Modus) können Sie über die Taste **Menu** (Menü) folgende Einstellungen vornehmen:
 - Datum und Uhrzeit einstellen (Option: Set the Day and Time)
 - Ansagetext aufzeichnen (Option: Record your outgoing Announcement)
 - Fernzugriffscod eingeben (Option: Set your Remote Access code)
 - Nur-Ansage-Modus ein-/ausschalten (Option: Set 'Anounce Only' On / Off)
 - Akustisches Nachrichtensignal ein-/ausschalten (Option: Turn audible Message Alert On / Off)
 - Klingelzeichen der Basisstation ein-/ausschalten (Option: Set Base ringer On / Off)
 - Anzahl der Klingelzeichen angeben, nach denen der Anrufbeantworter den Anruf entgegennehmen soll (Option: Set number of Rings to answer)
 - Sprache für die Ansagen des Anrufbeantworters auswählen (Option: Voice prompt language selection)

Drücken Sie die Taste **Menu** (Menü) auf der Basisstation, um die Einstellungen vorzunehmen. Die aktuelle Einstellung wird angesagt.

2. Nachdem Sie die gewünschte Option ausgewählt haben und die Einstellung angesagt wurde, drücken Sie **◀** oder **▶** zum Ändern der Einstellung.
3. Drücken Sie die Taste **Menu**, um Ihre Einstellung zu bestätigen.
4. Sie können jederzeit die Taste **Stop** (Stopp) drücken, um den Einstellungsmodus zu beenden.

Anrufbeantworter ein- und ausschalten (die Voreinstellung ist ON – eingeschaltet)

Wenn Sie Ihr Telefon zum ersten Mal einschalten, befindet sich der Anrufbeantworter im Modus ON (eingeschaltet).

1. Drücken Sie die Taste **Menu** (Menü). Wenn Sie den Ansagetext hören, drücken Sie **◀** oder **▶** zum Umschalten zwischen den Einstellungen ON (ein) und OFF (aus).

Uhr einstellen

Führen Sie die oben beschriebenen Schritte aus, um zunächst den aktuellen Wochentag, dann die Stunde und anschließend die Minute einzustellen:

Geben Sie zuerst den Tag an. Auf der Anzeige sehen Sie ein 'd' (für Tag) und eine Zahl zwischen 1 und 7, die für den Wochentag steht. Die Zahl 1 steht für Montag, 2 für Dienstag und so weiter. Wenn Sie den Tag eingestellt haben, drücken Sie die Taste **Menu** (Menü).

Danach stellen Sie die Stunde ein. Beachten Sie dabei, dass Sie 'pm' angeben müssen, wenn Sie eine Uhrzeit am Nachmittag oder Abend einstellen möchten, und 'am', wenn Sie als aktuelle Uhrzeit eine Stunde am Morgen bzw. nach Mitternacht angeben möchten. Drücken Sie die Taste **Menu**, wenn Sie die Eingabe beendet haben.

Anschließend geben Sie die Minute an. Dabei müssen Sie zuerst die Zehnerstelle eingeben. Sie können eine Zahl zwischen 1 und 5 eingeben, da eine Minute im Bereich zwischen 00 und 59 angegeben werden kann. Drücken Sie die Taste **Menu**. Danach geben Sie die Einerstelle an. Geben Sie die gewünschte Zahl zwischen 0 und 9 an, und drücken Sie anschließend zur Bestätigung die Taste **Menu**.

Hinweis: Wenn die Stromversorgung der Basisstation unterbrochen war, zeigt der Anrufbeantworter beim erneuten Einschalten „St.“ (Set time – Uhrzeit einstellen) an, um Sie daran zu erinnern, dass Sie die Uhr neu einstellen müssen.

Ansagetext

Sie können zwei verschiedene Ansagetexte aufnehmen: A1, in dem Sie den Anrufer auffordern, eine Nachricht zu hinterlassen (Announce Only OFF - Nur-Ansage-Modus ausgeschaltet) und A2, in dem Sie den Anrufer bitten, später noch einmal anzurufen (Announce Only ON – Nur-Ansage-Modus eingeschaltet).

Ansagetext 1 wird abgespielt, wenn der Modus 'Announce Only' (Nur-Ansage-Modus) ausgeschaltet ist, der Anrufbeantworter sich also im Aufzeichnungsmodus befindet. Dies ist die Voreinstellung des Anrufbeantworters, Anrufer können eine Nachricht hinterlassen.

Ansagetext 2 wird abgespielt, wenn der Modus 'Announce Only' (Nur-Ansage-Modus) eingeschaltet ist. In diesem Modus können Anrufer keine Nachricht hinterlassen.

Wenn Sie keinen eigenen Ansagetext aufzeichnen, gibt der Anrufbeantworter bei einem Anruf eine vorprogrammierte Nachricht wieder:

A1: „Please leave your message after the beep“.

(Bitte hinterlassen Sie eine Nachricht nach dem Signalton.)

A2: „I am sorry that I am not available. Please call back later.“

(Leider bin ich zur Zeit nicht erreichbar. Bitte rufen Sie später wieder an.)

Ansagetext aufzeichnen

Ansagetext A1 aufzeichnen (Nur-Ansage-Modus ausgeschaltet)

1. Drücken Sie die Taste **Menu** (Menü), bis Sie 'Announcement One' (Ansagetext eins) hören.
2. Drücken Sie die Taste **Rec/Memo** (Aufzeichnung/Notiz). Sie hören 'Now Recording' (Aufzeichnung läuft) gefolgt von einem Signalton. Sprechen Sie zur Basisstation gewandt. Sie haben 60 Sekunden Zeit für den Ansagetext. Die Ansage muss mindestens drei Sekunden dauern.
3. Drücken Sie die Taste **Stop** (Stopp), wenn die Ansage beendet ist. Ihre Aufzeichnung wird automatisch wiedergegeben. Wenn Sie nicht zufrieden sind, können Sie den Ansagetext erneut aufzeichnen.\

Ansagetext A2 aufzeichnen (Nur-Ansage-Modus eingeschaltet)

Führen Sie dieselben Schritte aus wie beim Aufzeichnen des Ansagetexts A1. Diesmal werden Sie jedoch 'Announcement Two' (Ansagetext zwei) hören, da Sie 'Announce Only' (Nur-Ansage-Modus) eingeschaltet haben. .)

Anhören bzw. Löschen des Ansagetexts A1 oder A2

1. Drücken Sie die Taste **Menu** (Menü), bis Sie die Ansage 'Announcement One' (Ansagetext eins) hören, falls der Modus 'Announce Only' (Nur-Ansage-Modus) ausgeschaltet ist oder 'Announcement Two' (Ansagetext zwei), falls der Nur-Ansage-Modus eingeschaltet ist.
2. Drücken Sie die Taste **Play** (Wiedergabe). Sie hören den Ansagetext A1 oder A2, je nachdem, welcher Text zuletzt aufgezeichnet wurde. (Sie können nur den zuletzt aufgezeichneten Ansagetext anhören.)
3. Während der Wiedergabe des Ansagetexts A1 oder A1 können Sie die Taste **Del.** (Löschen) drücken, um den aktuellen Ansagetext zu löschen. In diesem Fall verwendet der Anrufbeantworter den Standardansagetext.

Hinweis: Der Standardansagetext kann nicht gelöscht werden.

Fernzugriffscode eingeben

Über den Fernzugriffscode können Sie von unterwegs Nachrichten abrufen sowie Notizen und Ansagen aufzeichnen.

Der Fernzugriffscode verhindert, dass nicht befugte Personen Ihren Anrufbeantworter anrufen und Ihre Nachrichten abrufen. Der Code besteht aus einer beliebigen vierstelligen Zahl zwischen 0000 und 9999. Der Standardcode ist 0000.

1. Drücken Sie die Taste **Menu** (Menü), bis Sie die Ansage „Remote access code is 0000“ (Fernzugriffscode ist 0000) hören und 'Ac.' (Fernzugriffscode) angezeigt wird.
2. Drücken Sie **◀** oder **▶** , um die erste Ziffer zwischen 0 und 9 anzugeben. Drücken Sie die Taste **Menu** zur Bestätigung.
3. Wiederholen Sie Schritt 2, bis alle vier Ziffern definiert wurden. Der Anrufbeantworter sagt den neuen Code an.

Fernzugriffsbetrieb

1. Rufen Sie Ihren Anrufbeantworter von einem beliebigen Tonwahltelefon aus an.
2. Wenn Sie Ihren Ansagetext hören, geben Sie den vierstelligen Fernzugriffscod ein.
3. Sie können nun folgende Funktionen ausführen:

FUNKTION	TASTE
Auf der Mailbox gespeicherte Nachrichten wiedergeben	1
Vorherige Nachricht wiederholen / wiedergeben	4 / Zweimal 4 drücken
Wiedergabe oder Aufzeichnung stoppen	5
Nächste Nachricht wiedergeben	6
Aktuelle Nachricht löschen	7
Notiz aufzeichnen	8, danach mit 5 beenden
Ansagetext aufzeichnen	9, danach mit 5 beenden
System ein-/ausschalten	0
Hilfemenü wiedergeben	*

Modus 'Announce Only' (Nur-Ansage-Modus) ein-/ausschalten (Voreinstellung: ausgeschaltet)

Wenn Sie Anrufern die Möglichkeit geben möchten, Nachrichten zu hinterlassen, muss der Nur-Ansage-Modus ausgeschaltet sein.

Sollen Anrufer keine Nachrichten hinterlassen, schalten Sie den Nur-Ansage-Modus ein. Führen Sie die im Einstellungsabschnitt beschriebenen Schritte aus.

Akustisches Nachrichtensignal ein-/ausschalten

Wenn das Nachrichtensignal eingeschaltet ist, gibt die Basisstation etwa alle 10 Sekunden einen Signalton aus, der Sie auf neue, nicht abgehörte Nachrichten und Notizen aufmerksam macht. Führen Sie die am Anfang des Einstellungsabschnitts beschriebenen Schritte aus, um diese Funktion einzustellen.

Klingelzeichen der Basisstation ein- und ausschalten (Voreinstellung: eingeschaltet)

Das Klingelzeichen der Basisstation ist unabhängig vom Klingelzeichen des Mobilteils. Führen Sie die am Anfang des Einstellungsabschnitts für den Anrufbeantworter beschriebenen Schritte aus, um diese Funktion einzustellen.

Anzahl der Klingelzeichen einstellen, nach denen der Anrufbeantworter den Anruf entgegennehmen soll

Sie können den Anrufbeantworter so einstellen, dass er sich nach zwei bis sechs Klingelzeichen einschaltet, oder Sie können die Gebührensparoption auswählen. Bei der Gebührensparoption schaltet sich der Anrufbeantworter schon nach vier Klingelzeichen ein, wenn neue, nicht abgehörte Nachrichten vorhanden sind; andernfalls schaltet er sich erst nach sechs Klingelzeichen ein. Dies hat folgenden Vorteil für Sie: Wenn Sie ein Ferngespräch führen müssen, um die Nachrichten auf Ihrem Anrufbeantworter abzuhören, können Sie auflegen, wenn der Anrufbeantworter sich nach vier Klingelzeichen noch nicht eingeschaltet hat. In diesem Fall sind keine neuen Nachrichten gespeichert und Sie sparen die Kosten für das Ferngespräch.

Führen Sie die am Anfang des Einstellungsabschnitts beschriebenen Schritte aus, um die Anzahl der Klingelzeichen anzugeben, nach denen der Anrufbeantworter den Anruf entgegennehmen soll.

Sprache für die Ansage auswählen

1. Drücken Sie die Taste **Menu** (Menü), bis „LA“ (Language – Sprache) angezeigt wird, um den Sprachauswahlmodus für die Ansage aufzurufen.
2. Nach einer Sekunde wird der Sprachcode 1, 2 oder 3 angezeigt, der für eine der drei Optionen Englisch, Deutsch oder Französisch steht.
3. Drücken Sie die Vorwärtstaste **▶** zum Überspringen des Sprachcodes, z. B. „1 > 2 > 3...“, und das Gerät wird den aktuellen Status neuer Nachrichten in der ausgewählten Sprache ansagen.
4. Drücken Sie die Taste **Menu** oder **Stop** (Stopp), um die ausgewählte Sprache zu bestätigen.

Notiz aufzeichnen

Sie können sowohl an der Basisstation als auch von einem Telefon unterwegs eine Notiz aufzeichnen. An der Basisstation wird eine Notiz folgendermaßen aufgezeichnet:

1. Drücken Sie die Taste **Rec/Memo** (Aufzeichnung/Notiz) und halten Sie sie gedrückt.
2. Sie hören die Ansage „Aufzeichnung läuft“ und anschließend einen Signalton.
3. Sprechen Sie zur Basisstation gewandt. Drücken Sie die Taste **Stop** (Stopp), wenn die Aufzeichnung beendet werden soll. Ihre Notiz wird wie eine Nachricht von einem externen Anrufer gespeichert.

Wenn Sie eine Notiz von unterwegs aus aufzeichnen möchten, führen Sie die im Abschnitt „Fernzugriffsbetrieb“ beschriebenen Schritte aus.

Hinweis: Wenn bei der Aufzeichnung nicht mehr genügend Speicherplatz vorhanden ist, hören Sie die Ansage „Memory is full“ (Speicher ist voll) und einen Signalton. Gleichzeitig zeigt die 7-Segment-LED-Anzeige abwechselnd „Fu“ (voll) und den Nachrichtenzähler an.

Nachrichten abhören

Wenn neue Nachrichten gespeichert sind, blinkt der Nachrichtenzähler und zeigt die Anzahl der nicht abgehörten Nachrichten an.

Sind jedoch nur alte Nachrichten auf der Mailbox vorhanden, blinkt die Anzeige nicht, sondern sie leuchtet permanent.

Aufgezeichnete Nachrichten und Notizen bleiben gespeichert, bis Sie diese löschen. Der Anrufbeantworter verfügt über eine Speicherkapazität von ca. 40 Minuten (oder 59 Nachrichten bzw. Notizen). Wenn seine Kapazität erschöpft ist, schaltet sich das Gerät erst nach 10 Klingelzeichen ein und der Anrufer hört die Ansage „Memory is full“ (Speicher ist voll).

Nachrichtenzwiedergabe

1. Drücken Sie die Taste **Play** (Wiedergabe). Sie hören eine Ansage, wie viele neue und alte Nachrichten auf der Mailbox gespeichert sind. Sind eine oder mehrere neue Nachrichten vorhanden, werden nur diese neuen Nachrichten wiedergegeben. Danach können Sie die Taste **Play** erneut drücken, um alle alten Nachrichten zu hören.

Hinweis: Wird die Taste **Play** (Wiedergabe) kurz gedrückt, werden die ältesten Nachrichten zuerst und die neuesten zuletzt wiedergegeben. Wird die Taste **Play** dagegen lang gedrückt, werden die neuesten Nachrichten zuerst und die ältesten zuletzt wiedergegeben.

1. Drücken Sie die Taste **◀**, wenn die aktuelle Nachricht noch einmal von Anfang an wiedergegeben werden soll.
2. Drücken Sie die Taste **◀** zweimal, um die zuvor aufgenommene Nachricht wiederzugeben.
3. Drücken Sie die Taste **▶**, um die Nachricht zu überspringen und die nächste Nachricht wiederzugeben.
4. Drücken Sie die Taste **Stop** (Stopp), wenn Sie die Wiedergabe beenden möchten.

Nachrichten löschen

Zum Löschen der Nachricht oder Notiz, die gerade wiedergegeben wird, drücken Sie die Taste **Del.** (Löschen).

Wenn Sie alle alten, auf der Mailbox gespeicherten Nachrichten löschen möchten, drücken Sie im Standby-Modus die Taste **Del.** und halten Sie diese gedrückt. Sie hören die Ansage „All old Messages are Deleted“ (Alle alten Nachrichten werden gelöscht). Danach werden alle alten Nachrichten gelöscht.

HINWEIS: Neue, noch nicht abgehörte Nachrichten können vor der Wiedergabe nicht gelöscht werden. Das Löschen einer Nachricht kann nicht mehr rückgängig gemacht werden.

Wichtige Informationen

Auf dem Anrufbeantworter stehen Ihnen insgesamt 40 Minuten Aufzeichnungszeit zur Verfügung. Diese umfasst Nachrichten, Notizen und Ansagen.

Es können höchstens 59 Nachrichten gespeichert werden.

Eine Nachricht, Notiz oder Ansage darf höchstens 60 Sekunden lang sein.

Wenn ein Anruf eingeht, während Sie Nachrichten abhören, wird die Wiedergabe automatisch gestoppt.

Schnellübersicht (= Eng quick referene)

Kurzbedienungsanleitung

Bedienung Telefon	
Sprache auswählen	↵ / 5-SPRACHE / <i>INT OK</i> / ↵ oder ▲ / DEUTSCH / <i>INT OK</i>
Intern telefonieren	<i>INT OK</i> / 1 ... 4
Extern telefonieren	☎ / 030123... oder 030123... / ☎
Freisprechbetrieb	◀ / 030123... oder mit ▶ während des Gesprächs ein- / ausschalten
Anrufe annehmen	☎ oder ▶
Gespräche beenden	☎
Wahlwiederholung	▲ / ↵ oder ▲ / ☎ oder ▲ / ↵ oder ▲ / ▶
Prefix- Wahl	Taste 0 2 Sekunden drücken / ☎
Aus dem Telefonbuch wählen	📖 / ↵ oder ▲ / ☎ oder ▶
Clip Einträge ansehen	↵ / 1-EINTRAEGE / <i>INT OK</i> / ↵ oder ▲ / 1
Clip Einträge anrufen	↵ / 1-EINTRAEGE / <i>INT OK</i> / ↵ oder ▲ / ☎ oder ▶
Clip Einträge löschen	↵ / 1-EINTRAEGE / <i>INT OK</i> / ↵ oder ▲ / CL 2 Sekunden drücken / LOESCHEN? / <i>INT OK</i>
Clip Einträge alle löschen	↵ / 1-EINTRAEGE / <i>INT OK</i> / ↵ oder ▲ / CL 2 Sekunden drücken / ↵ oder ▲ / ALLE LOESCH? / <i>INT OK</i> / BESTAET? / <i>INT OK</i>
Mikrofon Stummschaltung	CL zum Aus- / Einschalten
Rückfrage, Nebenstelle	R / 22 / R
Anruf übergeben, Nebenstelle	R / 22 / ☎
Rückfrage, Mobilteil	<i>INT OK</i> / 1 ... 4 / <i>INT OK</i>

Anruf übergeben, Mobilteil	<i>INT OK / 1 ... 4 /</i>
Konferenzschaltung	<i>INT OK / 1 ... 4 / #</i>
Hörer-/Lautsprecher-Lautstärke	/ oder / oder während des Gesprächs / oder
Wahlpause einfügen	an entsprechender Position betätigen
Tastatursperre ein-/ausschalten	# 2 Sekunden drücken
Telefonbuch,	
Einträge speichern	/ 2-TEL-BUCH / <i>INT OK</i> / 1-NEUER EINT / <i>INT OK</i> / NR EINGEBEN / 030123... / <i>INT OK</i> / NAME EINTRA / ABC... / <i>INT OK</i> / ANRUF / <i>INT OK</i>
VIP Einträge speichern	/ 2-TEL-BUCH / <i>INT OK</i> / 1-NEUER EINT / <i>INT OK</i> / NR EINGEBEN / 030123... / <i>INT OK</i> / NAME EINTRA / ABC... / <i>INT OK</i> / ANRUF / oder / VIP ANRF 1 - 10 / <i>INT OK</i>
Einträge zeigen	/ 2-TEL-BUCH / <i>INT OK</i> / oder / 2-ZEIGEN / <i>INT OK</i> / oder
Rufnummern bearbeiten	/ 2-TEL-BUCH / <i>INT OK</i> / oder / 3-BEARBEITEN / <i>INT OK</i> / oder / <i>INT OK</i> / 030123... / <i>INT OK</i> / ABC... / <i>INT OK</i> / ANRUF / <i>INT OK</i>
Rufnummern bearbeiten, VIP Einträge	/ 2-TEL-BUCH / <i>INT OK</i> / oder / <i>INT OK</i> / 3-BEARBEITEN / <i>INT OK</i> / oder / <i>INT OK</i> / 030123... / <i>INT OK</i> / ABC... / <i>INT OK</i> / ANRUF / / VIP ANRF 1 - 10 / <i>INT OK</i>
Rufnummern löschen	/ 2-TEL-BUCH / <i>INT OK</i> / oder / 4-LOESCHEN / <i>INT OK</i> / oder / <i>INT OK</i>
Alle Rufnummern löschen	/ 2-TEL-BUCH / <i>INT OK</i> / oder / <i>INT OK</i> / 5-ALLE LOESC / <i>INT OK</i> / BESTAET? / <i>INT OK</i>

Mobilteil-Einstellungen	
Rufton-Lautstärke	↵ / 3-MOBILTEIL / INT OK / 1-KLINGEL / INT OK /1-LAUTST / INT OK / ↵ oder ▲ / INT OK
Rufton-Melodie, extern	↵ / 3-MOBILTEIL / INT OK / 1-KLINGEL / ↵ oder ▲ / 2-EX- TERN / INT OK / ↵ oder ▲ / INT OK
Rufton-Melodie, intern	↵ / 3-MOBILTEIL / INT OK / 1-KLINGEL / ↵ oder ▲ / 3-IN- TERN / INT OK / ↵ oder ▲ / INT OK
Mobilteilname ändern	↵ / 3-MOBILTEIL / INT OK / ↵ oder ▲ / 2-MT NAME / INT OK / ABC... / INT OK
Prefixnummer speichern	↵ / 3-MOBILTEIL / INT OK / ↵ oder ▲ / 3-SPEICHER / INT OK / 030... / INT OK
Tastenton Ein / Aus	↵ / 3-MOBILTEIL / INT OK / ↵ oder ▲ / 4-TASTENTON / INT OK / ↵ oder ▲ / INT OK
Automatische Rufannahme	↵ / 3-MOBILTEIL / INT OK / ↵ oder ▲ / 5-AUTO RUFAN / INT OK / ↵ oder ▲ / INT OK
Gesprächsdauer Anzeige Ein / Aus	↵ / 3-MOBILTEIL / INT OK / ↵ oder ▲ / 6-GESP TIMER / INT OK / ↵ oder ▲ / INT OK
Grundeinstellung	↵ / 3-MOBILTEIL / INT OK / ↵ oder ▲ / 7-GRUNDEINST / INT OK / BESTAET?
Mobilteil anmelden	↵ / 3-MOBILTEIL / INT OK / ↵ oder ▲ / 8-ANMELDEN / INT OK
Basisstation-Einstellungen	
Anrufsperrung, AUS und EXTERN	↵ / 4-BASIS / INT OK / 1-SPERREN / INT OK / EING PIN / 0000 / INT OK / ↵ oder ▲ / INT OK / ↵ oder ▲ / INT OK

Anrufsperr, NUMMER	↵ / 4-BASIS / INT OK / 1-SPERREN / INT OK / EING PIN / INT OK / 0000 / INT OK / ↵ oder ⬆ / ↵ oder ⬆ / NUMMER / 321... / INT OK
Notfallnummer eingeben	↵ / 4-BASIS / INT OK / ↵ oder ⬆ / 2-NOTFALL / INT OK / EING PIN / 0000 / INT OK / ↵ oder ⬆ / 321... / INT OK
Flash-Zeit einstellen	↵ / 4-BASIS / INT OK / ↵ oder ⬆ / 3-FLASH ZEIT / INT OK / ↵ oder ⬆ / INT OK
Wahlverfahren ändern	↵ / 4-BASIS / INT OK / ↵ oder ⬆ / 4-WAHLVERF / INT OK / ↵ oder ⬆ / INT OK
PIN ändern	↵ / 4-BASIS / INT OK / ↵ oder ⬆ / 5-PIN AENDER / INT OK / EING PIN / 0000 / INT OK / NEUER PIN / 1111 / INT OK / WIEDERHOL / 1111 / INT OK
Grundeinstellung	↵ / 4-BASIS / INT OK / ↵ oder ⬆ / 6-GRUNDEINST / INT OK / EING PIN / 0000 / INT OK / BESTAET? / INT OK
Abmelden	↵ / 4-BASIS / INT OK / ↵ oder ⬆ / 7-ABMELDEN / INT OK / EING PIN / 0000 / INT OK / ↵ oder ⬆ / INT OK / BESTAET? / INT OK
Anrufbeantworter	
Anrufbeantworter ein-/ausschalten	Menu (Menü) / Anzeige „An“ für eingeschaltet/ ⬅ oder ➡
Uhr einstellen	Menu (Menü) / Anzeige „CL“ für Tag und Uhrzeit / ⬅ oder ➡ / Menu zum Einstellen des Tags / ⬅ oder ➡ / Menu zum Einstellen der Stunde / ⬅ oder ➡ Menu zum Angeben der Zehnerstelle der Minute / ⬅ oder ➡ / Menu zum Einstellen der Einerstelle der Minute

<p>Modus 'Announce only' (Nur-Ansage-Modus) ein-/ausschalten (Voreinstellung: ausgeschaltet)</p>	<p>Menu (Menü) / Anzeige „Ao“ für Nur-Ansage-Modus / ◀ oder ▶</p>
<p>Ansagetext A1 aufzeichnen (Nur-Ansage-Modus ausgeschaltet)</p>	<p>Menu (Menü) / Anzeige „A1“ für Ansagetext eins / Rec/Memo (Aufzeichnung/Notiz) / Sprechen Sie zur Basisstation gewandt / Stop (Stopp)</p>
<p>Ansagetext A2 aufzeichnen (Nur-Ansage-Modus eingeschaltet)</p>	<p>Menu (Menü) / Anzeige „A2“ für Ansagetext zwei / Rec/Memo (Aufzeichnung/Notiz) / Sprechen Sie zur Basisstation gewandt / Stop (Stopp)</p>
<p>Fernzugriffscode eingeben (Standard: 0000)</p>	<p>Menu (Menü) / Anzeige „Ac“ für Fernzugriffscode / ◀ oder ▶ / Menu / Die beiden letzten Schritte wiederholen, bis alle Ziffern des Codes eingegeben sind</p>
<p>Akustisches Nachrichtensignal ein-/ausschalten</p>	<p>Menu (Menü) / Anzeige „AL“ für Nachrichtensignal / ◀ oder ▶</p>
<p>Klingelzeichen der Basiseinheit ein-/ausschalten (Voreinstellung: eingeschaltet)</p>	<p>Menu (Menü) / Anzeige „br“ für Klingelzeichen der Basisstation / ▶ oder ◀</p>
<p>Anzahl der Klingelzeichen angeben, nach denen der Anrufbeantworter den Anruf entgegennehmen soll</p>	<p>Menu (Menü) / Anzeige „Nr“ für Anzahl der Klingelzeichen / ▶</p>
<p>Sprache für die Ansage auswählen</p>	<p>Menu (Menü) / Anzeige „LA“ für Sprachauswahl ▶</p>

Notiz aufzeichnen	Taste Rec/Memo (Aufzeichnung/Notiz) drücken und gedrückt halten / Ansage „Aufzeichnung läuft“ / Sprechen Sie zur Basisstation gewandt / Stop (Stopp)
Nachrichtenwiedergabe	Taste Play (Wiedergabe) drücken / Neue Nachrichten werden wiedergegeben / Taste Play erneut drücken, um alle alten Nachrichten abzuhören
Nachrichten löschen	Taste Del. (Löschen) drücken, um die Nachricht, die gerade wiedergegeben wird, zu löschen / Zum Löschen aller alten, auf der Mailbox gespeicherten Nachrichten im Standby-Modus die Taste Del. drücken und gedrückt halten
Fernzugriffsbetrieb	Geben Sie Ihren vierstelligen Fernzugriffscode ein, wenn Sie den Ansagetext hören / Drücken Sie die entsprechende Zahlentaste für die gewünschte Funktion (siehe den Abschnitt „Fernzugriffsbetrieb“)

Entsorgung

Hinweise zur Entsorgung

Die Umsetzung europäischen Rechtes in nationale Gesetze und Verordnungen verpflichtet Sie zur sachgerechten Entsorgung von Gebrauchsgütern. Dies dient dem Schutz von Personen und Umwelt.

Das nebenstehende Symbol bedeutet, dass elektrische und elektronische Altgeräte und Batterien getrennt vom Hausmüll zu entsorgen sind.

Alte oder ausgediente Geräte entsorgen Sie bei einer Sammelstelle eines geeigneten Entsorgungsträgers.

Batterien und Akkumulatoren entsorgen Sie beim batterievertreibenden Handel sowie zuständigen Sammelstellen, die entsprechende Behälter bereitstellen.

Verpackungsmaterialien entsorgen Sie entsprechend den lokalen Vorschriften.



Garantie

Für einen Zeitraum von 24 Monaten nach Kaufdatum (Garantiezeit) der/des Produkte(s) garantiert Giant Telecom, BVI (Vertragshändler) Ihnen als Ersterwerber, dass das von einem autorisierten Händler erworbene digitale schnurlose Telefon einschließlich Zubehör den zum Zeitpunkt der Fertigung anwendbaren Spezifikationen entspricht.

Sollten das/die Produkt(e) diesen anwendbaren Spezifikationen nicht entsprechen, sind Sie dazu verpflichtet, den Vertragshändler innerhalb von 2 Monaten nach Feststellung eines Fehlers im Material, in der Verarbeitung oder der Nichterfüllung der Spezifikationen und in jedem Fall vor Ablauf der Garantiezeit zu unterrichten und das Produkt unverzüglich zur Reparatur an das Reparatur- oder Kundendienstcenter des Vertragshändlers einzuschicken.

Während der Garantiezeit besteht Ihr Garantieanspruch ausschließlich darin, dass Ihr Produkt kostenlos nach Wahl des Vertragshändlers entweder repariert oder ausgetauscht wird oder andernfalls der gezahlte Kaufpreis abzüglich einer Nutzungsentschädigung des Produktes seit Lieferung zurückerstattet wird, wenn das Produkt nicht der vorliegenden Garantie entspricht. Diese Garantieleistungen enden mit Ablauf der Garantiezeit.

INANSPRUCHNAHME DER GARANTIELEISTUNGEN

Damit Sie unsere Garantieleistungen in Anspruch nehmen können, müssen Sie den Kaufbeleg oder einen vergleichbaren Kaufnachweis vorlegen, aus dem das Kaufdatum hervorgeht. Auf dem digitalen schnurlosen Telefon muss außerdem die originale kompatible elektronische Seriennummer deutlich sichtbar sein. Diese Angaben sind dem Produkt zu entnehmen.

Sie haben darauf zu achten, dass alle Reparatur- und Kundendienstarbeiten stets von dem Kundendienstcenter des Vertragshändlers entsprechend den Kundendienstbedingungen des Vertragshändlers ausgeführt werden. Unter Umständen werden Sie aufgefordert, zusätzliche Angaben darüber vorzulegen, dass die Wartung des Produkts ausschließlich über das Kundendienstcenter des Vertragshändlers erfolgt ist. Es sind daher unbedingt Unterlagen über alle bisherigen Reparaturen aufzubewahren und zur Verfügung zu stellen, wenn Fragen hinsichtlich der Wartung auftreten.

VORAUSSETZUNGEN

Garantieansprüche können nicht berücksichtigt werden, falls die Typ- oder Seriennummer des Produkts verändert, gelöscht, dupliziert, entfernt oder unkenntlich gemacht worden ist. Der Vertragshändler behält sich deshalb das Recht vor, den

kostenlosen Garantieservice zu verweigern, falls die erforderliche Dokumentation nicht oder nur unvollständig vorgelegt werden kann bzw. unlesbar oder nicht in Übereinstimmung mit den Daten des Herstellers ist.

Nach Wahl des Vertragshändlers erfolgt im Falle einer Reparatur des Produktes ein Software-Reflashing, ein Austausch von Einzelteilen oder Chipkarten gegen funktional gleichwertigen Ersatz, reparierte oder neue Einzelteile oder Chipkarten. Garantie für ausgetauschte Einzelteile, Zubehörteile, Akkus oder Chipkarten wird nur für die verbleibende Dauer der ursprünglichen Garantiezeit übernommen. Die ursprüngliche Garantiezeit verlängert sich dadurch nicht. Alle ausgetauschten Zubehörteile, Akkus, Einzelteile oder digitale schnurlose Telefone gehen in das Eigentum des Vertragshändlers über.

Der Vertragshändler übernimmt keine Garantie für Installation, Wartung und Service von Produkten, Zubehörteilen, Akkus oder Einzelteilen.

Der Vertragshändler übernimmt keinerlei Haftung für Probleme oder Schäden durch nicht vom Vertragshändler vertriebene Zusatzgeräte, die an das Produkt angeschlossen oder zusammen mit dem Produkt verwendet werden.

Soweit das Produkt in Verbindung mit nicht vom Vertragshändler gelieferten Zusatz- bzw. Peripheriegeräten für das digitale schnurlose Telefon verwendet wird, garantiert der Vertragshändler nicht den störungsfreien Betrieb der aus Produkt und Peripherieeinrichtung bestehenden Gerätekombination und erkennt keine Garantieansprüche in Fällen an, in denen das Produkt im Rahmen einer solchen Gerätekombination genutzt wird und der Vertragshändler die Mängelfreiheit des Produktes feststellt.

GARANTIEAUSSCHLUSS

Diese Garantie gilt nicht für Fehler durch Beschädigung, Missbrauch, unsachgemäße Handhabung, Versäumnis oder mangelnde Sorgfalt und gleichfalls nicht für Fehler auf Grund von Änderungen oder Reparaturen durch nicht autorisierte Personen. Die Garantie für dieses Produkt ist insbesondere bei folgenden Fehlern bzw. Beschädigungen ausgeschlossen:

- Fehlern oder Beschädigungen, die durch unsachgemäße, ungewöhnliche oder nicht bestimmungsgemäße Verwendung des Produkts verursacht worden sind.
- Fehlern oder Beschädigungen, die auf Missbrauch, Zugang zu inkompatiblen Quellen, Unfall oder Versäumnis zurückzuführen sind.
- Fehlern oder Beschädigungen aufgrund unsachgemäßen Betriebs oder Testens, unkorrekter Wartung, Installation, Anpassung, Verwendung unerlaubter Software-Applikationen oder Modifikationen.
- Bruch oder Beschädigung der Antenne, sofern dies nicht direkt auf Material- oder Verarbeitungsfehler zurückzuführen ist.
- Produkten, die nicht vom Vertragshändler so zerlegt oder repariert worden sind, dass der Betrieb des Produkts oder eine angemessene Untersuchung und Überprüfung zur Feststellung des Garantieanspruchs unmöglich ist.
- Fehlern oder Beschädigungen im Zusammenhang mit Reichweite, Netzabdeckung, Verfügbarkeit, Dienstgüte oder Betrieb des Funknetzes durch den Mobilfunkbetreiber.
- Fehlern oder Beschädigungen wegen Feuchtigkeit, Eindringen von Flüssigkeiten oder verschütteten Lebensmitteln..
- Plastikgehäusen oder sonstigen Außenflächen, die durch normale Benutzung verkratzt oder beschädigt sind.

- Produkten, die über einen beschränkten Zeitraum gemietet sind.
- Periodischen Wartungs- und Reparaturarbeiten oder Austausch von Teilen wegen Verschleißes.
- Die Garantie erstreckt sich nicht auf Schäden, die auf Rost, Oxidation, ausgelaufene Batterien oder daraus resultierende Folgeschäden zurückzuführen sind.
- Die Garantie erstreckt sich nicht auf Schäden, die auf Rost, Oxidation, ausgelaufene Batterien oder daraus resultierende Folgeschäden zurückzuführen sind.

Hinweis: Die Lebensdauer des wiederaufladbaren Akkus Ihres digitalen schnurlosen Telefons sowie Sprech- und Standby-Zeiten hängen von den Nutzungsbedingungen und Netzwerk-Konfigurationen ab. In den Spezifikationen für Ihr digitales schnurloses Telefon als Verbrauchsgut ist angegeben, dass Sie in den ersten zwei Monaten ab Kaufdatum mit der optimalen Leistungsfähigkeit des Gerätes rechnen können.

Die Garantieleistung für wiederaufladbare Akkus erlischt, (i) wenn die Akkus mit anderen als den originalen, zum Laden von Akkus bestimmten Ladegeräten aufgeladen werden, (ii) die Versiegelungen der Akkus zerbrochen oder beschädigt sind, (iii) die Akkus in einem anderen Gerät oder zu einem anderen Zweck als in dem bestimmungsgemäßen digitalen schnurlosen Telefonen verwendet worden sind. Abhängig von den Betriebsbedingungen und Ihren Nutzungsgewohnheiten kann es zu Verschleißerscheinungen und mechanischen Problemen an Bauteilen, wie dem Gehäuse, der Lackierung, Baugruppen, Bauuntergruppen, dem Display und der Tastatur des Produktes sowie an jeglichem Zubehör kommen, das nicht zur Grund-ausstattung des Produktes gehört. Die Reparatur von Verschleißerscheinungen und der Ersatz verbrauchbarer Bestandteile, wie etwa Akkus, fällt in Ihren Verantwortungsbereich und wird daher nicht von der kostenlosen Reparaturgarantie

des Vertragshändlers abgedeckt. Vor Einsendung Ihres Produktes zur Ausführung von Garantiarbeiten notieren Sie sich bitte und verwahren Sie alle Daten, die Sie in Ihr Produkt eingegeben haben, beispielsweise Namen und Telefonnummern, da solche Daten bei dem Reparatur- oder Wartungsvorgang unter Umständen gelöscht werden oder verloren gehen können.

REPARATUREN AUßERHALB DER GARANTIE

Soweit Sie den Vertragshändler auffordern, Ihr Produkt nach Ablauf der Garantiezeit zu reparieren oder Mängel oder Fehler zu beheben, die nicht von dieser Garantie abgedeckt sind, kann der Vertragshändler nach eigenem Ermessen diese Reparaturen gegen Entgelt ausführen oder Sie an einen autorisierten Dritten zur Ausführung der Reparaturen verweisen.

MOTOROLA, das stilisierte M-Logo und PhoneWrap sind beim US Patent & Trademark Office eingetragen. Alle sonstigen Produkt- oder Dienstleistungsamen sind das Eigentum ihrer jeweiligen Inhaber.