

# privileg

## Geschirrspüler 6500i

Integrierbares Modell



**Gebrauchsanweisung**

## Informationen

### Sehr geehrte Kundin, sehr geehrter Kunde,

vielen Dank für Ihren Einkauf bei Quelle. Überzeugen Sie sich selbst: auf unsere Produkte ist Verlass.

Damit Ihnen die Bedienung leicht fällt, haben wir eine ausführliche Anweisung beigelegt. Sie soll Ihnen helfen, schnell mit Ihrem neuen Geschirrspülautomat vertraut zu werden.

Bitte lesen Sie diese Anweisung vor der Inbetriebnahme aufmerksam durch und beachten Sie auch die aufgeführten Sicherheitshinweise.

Wir wünschen Ihnen viel Freude mit Ihrem neuen **Geschirrspülautomat**.  
Ihre Quelle GmbH

### Hotline 📞 / Quelle direkt

Sollten die in der Gebrauchsanweisung angeführten Hinweise nicht ausreichen, so helfen Ihnen kompetente Fachleute weiter.

Rufen Sie uns an:

Montag - Freitag von 8.00 - 20.00 Uhr

Samstag von 9.00 - 14.00 Uhr

**Info-Telefon 0180-52 54 757**

### Transportschaden

Eines sollten Sie auf jeden Fall sofort überprüfen: ob Ihr Gerät unbeschädigt bei Ihnen angekommen ist. Falls Sie einen Transportschaden feststellen, nehmen Sie das Gerät im Zweifelsfall nicht in Betrieb, sondern wenden Sie sich bitte an die Quelle Verkaufsstelle, bei der Sie das Gerät gekauft haben, oder das Regionallager, das es angeliefert hat. Die Telefonnummer finden Sie auf dem Kaufbeleg bzw. auf dem Lieferschein.

### Transportsicherungen entfernen

Zum Öffnen der Tür in die Griffmulde fassen, dabei mit den Fingern die Verschlussstaste entriegeln und die Tür aufziehen.

**Die Kunststoff-Klammern, mit denen die Geschirrkörbe während des Transports gesichert wurden, komplett entfernen, ansonsten sind die Geschirrkörbe blockiert.**



weil auf umweltschonend  
hergestelltem Papier gedruckt

# Inhaltsverzeichnis

<b>Sicherheitshinweise und Warnungen</b> .....	4/5
<b>Hinweise zum Umweltschutz</b> .....	6
<b>Wirtschaftlich und umweltbewusst spülen</b> .....	7
<b>Wasserschutzsystem</b> .....	7
<b>Geräteansicht</b> .....	8
<b>Installation</b> .....	9-12
Aufstellen des Geschirrspülers .....	9
Wasserzulauf .....	10
Wasserablauf .....	11
Elektrischer Anschluss .....	12
<b>Aufstellen und Anschließen des Geschirrspülers</b> .....	13
<b>Beschreibung der Bedienblende</b> .....	14
<b>Bedienung / Einstellen der Programme</b> .....	15
<b>Inbetriebnahme</b> .....	16-22
Wasserenthärter einstellen .....	16
Spezialsalz .....	19
Klarspüler .....	20
<b>Bedienung / Handhabung</b> .....	23-31
Besteck und Geschirr einordnen .....	23
Oberkorb in der Höhe verstellen .....	27
Reiniger .....	28
4in1/ 3in1 - Taste .....	30
50°C - Spülprogramme und Kompaktreiniger .....	31
Spülprogramm mit Automatic .....	31
<b>Spülprogramm</b> .....	32/33
Spülprogramm starten und löschen .....	32
Kurzanweisung .....	33
<b>Pflege und Wartung</b> .....	34/35
Reinigung der Siebe .....	34
<b>Behebung kleiner Störungen</b> .....	36/37
<b>Kundendienst</b> .....	38
<b>Technische Daten / Abmessungen</b> .....	39
<b>Hinweise für Prüfinstitute</b> .....	40
<b>Programmwahl</b> .....	41
<b>Programmübersicht</b> .....	42
<b>Verbrauchswerte</b> .....	43
<b>Gewährleistung</b> .....	44

## Sicherheitshinweise und Warnungen

Bewahren Sie die Gebrauchsanweisung sorgfältig auf, damit Sie sie auch in Zukunft zu Rate ziehen können. Sollten Sie das Gerät verkaufen oder Dritten überlassen, so sorgen Sie dafür, dass das Gerät komplett mit der Gebrauchsanweisung übergeben wird, damit der neue Besitzer sich über die Arbeitsweise des Gerätes und die diesbezüglichen Hinweise informieren kann.

Diese Hinweise dienen der Sicherheit und sollten daher vor der Installation und Inbetriebnahme aufmerksam gelesen werden.

- Die Benutzung des Gerätes darf nur durch Erwachsene erfolgen. Es ist gefährlich, wenn Sie es Kindern zum Gebrauch oder Spiel überlassen.
- Verwenden Sie den Geschirrspüler nur zum Spülen von Haushaltsgeschirr. Wird das Gerät zweckentfremdet oder falsch bedient, kann vom Hersteller keine Haftung für eventuelle Schäden übernommen werden.
- Veränderungen, die die Eigenschaften des Gerätes betreffen, sind aus Sicherheitsgründen nicht zulässig.
- Der Geschirrspüler muss, entsprechend der Gebrauchsanweisung, ordnungsgemäß aufgestellt und angeschlossen werden.
- Lassen Sie die beim Elektro- bzw. Wasseranschluss des Gerätes entstehenden Arbeiten von einem fachkundigen Installateur ausführen.
- Vielfachstecker/-kupplungen und Verlängerungskabel dürfen nicht verwendet werden.
- Vergewissern Sie sich vor Inbetriebnahme, dass die auf dem Typschild des Gerätes angegebene Nennspannung und Stromart mit Netzspannung und Stromart am Aufstellungsort übereinstimmen.
- Die erforderliche elektrische Absicherung ist ebenfalls dem Typenschild zu entnehmen.
- Bei Aufstellung des Geschirrspülers direkt neben einem Gas- oder Kohleherd muss zum Schutz der Arbeitsplatte eine wärmeisolierende Platte zwischen Herd und Geschirrspüler angebracht werden.
- Halten Sie Kinder von Spülmitteln und auch vom geöffneten Geschirrspüler fern. Es könnten noch Spülmittel im Gerät sein.
- Das Wasser im Spülraum ist kein Trinkwasser.
- Das Wasserschutzsystem schützt zuverlässig vor Wasserschäden. Dafür müssen folgende Voraussetzungen erfüllt sein:
  - Der Netzanschluss muss auch bei ausgeschaltetem Geschirrspüler bestehen bleiben.
  - Der Geschirrspüler muss ordnungsgemäß installiert sein.
  - Den Wasserhahn immer zudrehen, wenn der Geschirrspüler längere Zeit nicht benutzt wird.
- Öffnen Sie niemals die Tür des Gerätes während des Betriebes. Ist dies jedoch aus zwingenden Gründen er-

forderlich, so muss die Geschirrspülmaschine vorher ausgeschaltet werden.

**Achtung!** Es kann je nach Programmphase heißer Dampf austreten.

- Gegenstände, die mit Benzin, Lack, Eisen- oder Stahlspänen, korrosiven Chemikalien (Säuren oder Basen) in Kontakt gekommen sind, dürfen nicht in der Geschirrspülmaschine gespült werden.
- Spitze Messer und scharfkantige Besteckteile müssen in den Oberkorb gelegt oder mit der Spitze nach unten in den Besteckkorb gestellt werden.
- Schwämme, Haushaltstücher und alle Gegenstände, die sich mit Flüssigkeit vollsaugen können, dürfen nicht im Geschirrspüler gereinigt werden.
- Folgende Artikel sind nur dann zum Spülen in der Geschirrspülmaschine geeignet, wenn sie als „spülmaschinenfest“ gekennzeichnet sind: Besteck mit Holz- oder Horngriffen, mit geklebten Teilen, Bronzebesteck, Pfannen mit Holzgriffen, Artikel aus: Aluminium, Kristall, Bleiglas, Plastik, antike oder fein bemalte Keramikgegenstände. Im Zweifelsfalle fragen Sie beim Hersteller des entsprechenden Artikels nach. Es ist nicht empfehlenswert, Silberbesteck und Besteck aus rostfreiem Stahl zusammen in der Geschirrspülmaschine zu spülen, da zwischen den beiden Materialien eine chemische Reaktion entstehen kann.
- Setzen Sie sich nicht auf die geöffnete Tür, das Gerät könnte kippen.
- Vergewissern Sie sich vor Verwendung von Spezi­alsalz, Reinigungs- sowie Klarspülmittel, dass der Hersteller dieser Produkte deren Einsatz in Haushaltsgeschirrspülern ausdrücklich erlaubt.
- Der Geschirrspüler soll nur stehend transportiert werden. Ein Kippen beim Transport kann dazu führen, dass Salzwasser in den Spülraum fließt. Dies kann Rostbildung zur Folge haben.
- Im Fehlerfall, bei Montage, Demontage und bei Wartungsarbeiten das Gerät vom Netz trennen. Netzstecker aus der Steckdose ziehen oder Sicherung ausschalten. Wasserhahn schließen.
- Netzstecker nie am Kabel aus der Steckdose ziehen, sondern am Stecker.
- **Hinweis zur Anschlussleitung**  
Wenn die Anschlussleitung des Geschirrspülers beschädigt ist, muss diese vom autorisierten Kundendienst ersetzt werden.
- Versuchen Sie keinesfalls, das Gerät selbst zu reparieren. Reparaturen, die nicht von Fachleuten ausgeführt werden, können zu schweren Unfällen oder Betriebsstörungen führen. Wenden Sie sich an die für Ihren Bereich zuständige Kundendienststelle.

# Hinweise zum Umweltschutz

## Entsorgung der Verpackung

Verpackungen und Packhilfsmittel unserer Elektro-Großgeräte sind mit Ausnahme von Holzwerkstoffen recyclingfähig und sollen grundsätzlich der Wiederverwertung zugeführt werden.

- Verpackungen von Großgeräten können Sie bei der Anlieferung der Geräte unseren Vertragsspediteuren zurückgeben. Diese veranlassen dann die Weitergabe zur Verwertung bzw. Entsorgung.

Falls Sie davon nicht Gebrauch gemacht haben, empfehlen wir Ihnen:

- Papier, Pappe- und Wellpappeverpackungen sollten in die entsprechenden Sammelbehälter gegeben werden.
- Kunststoffverpackungsteile sollten ebenfalls in die dafür vorgesehenen Sammelbehälter gegeben werden. Solange solche in Ihrem Wohngebiet noch nicht vorhanden sind, können Sie diese Materialien zum Hausmüll geben.

Als Packmittel setzen wir nur recyclingfähige Kunststoffe ein, z.B.:

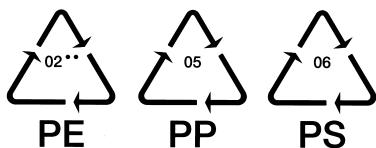

In den Beispielen steht

PE für Polyethylen\*\* 02  $\hat{=}$  PE-HD  
04  $\hat{=}$  PE-LD

PP für Polypropylen

PS für Polystyrol

## Entsorgung des Altgerätes

**Warnung:** Damit von dem ausgedienten Gerät keine Gefahr mehr ausgehen kann, vor der Entsorgung unbrauchbar machen.

**Dazu Gerät von der Netzversorgung trennen und das Netzanschlusskabel vom Gerät entfernen.**

**Ebenso Türverschluss unbrauchbar machen, damit Kinder sich nicht selbst einschließen können.**



Dieses Produkt darf am Ende seiner Lebensdauer nicht über den normalen Haushaltsabfall entsorgt werden, sondern muss an einem Sammelpunkt für das Recycling von elektrischen und elektronischen Geräten abgegeben werden. Das Symbol auf dem Produkt, der Gebrauchsanleitung oder der Verpackung weist darauf hin.

Die Werkstoffe sind gemäß ihrer Kennzeichnung wiederverwertbar. Mit der Wiederverwendung, der stofflichen Verwertung oder anderen Formen der Verwertung von Altgeräten leisten Sie einen wichtigen Beitrag zum Schutze unserer Umwelt.

Bitte erfragen Sie bei der Gemeindeverwaltung die zuständige Entsorgungsstelle.

## Wirtschaftlich und umweltbewusst spülen

- Schließen Sie den Geschirrspüler nur dann an Warmwasser an, wenn Sie eine Warmwasseranlage haben, die nicht elektrisch beheizt wird.
- Stellen Sie die Wasserenthärtungsanlage korrekt ein.
- Spülen Sie das Geschirr nicht unter fließendem Wasser vor.
- Wählen Sie die Spülprogramme nach Art und Verschmutzungsgrad des Geschirrs.
- Wählen Sie das BLITZ-Programm, wenn die Speisereste nicht ange-trocknet sind und eine geringe Trocknung ausreicht.
- Wenn Sie mit geringerer Beladung spülen, berechnet die Beladungserkennung die erforderliche Wassermenge und verkürzt die Programmdauer. Am wirtschaftlichsten spülen Sie immer mit voller Beladung.
- Dosieren Sie Reinigungsmittel, Spezi-alsalz und Klarspüler nicht höher als von den Produktherstellern und in dieser Gebrauchsanweisung empfoh-len wird.

## Wasserschutzsystem

Zum Schutz gegen Wasserschäden ist der Geschirrspüler mit einem Wasser-schutzsystem ausgestattet.

Das Wasserschutzsystem reagiert,

- bei eventuellen Undichtigkeiten im Geschirrspüler
- wenn das Wasser im Spülraum un-kontrolliert ansteigt
- wenn der Wasserzulaufschlauch de-fekt ist.

Im Fehlerfall unterbricht das Sicher-heitsventil sofort den Wasserzulauf und die Entleerungspumpe schaltet sich ein. Damit kann Wasser weder aus- noch überlaufen. Im Gerät befindliches Rest-wasser wird automatisch abgepumpt.

# Geräteansicht

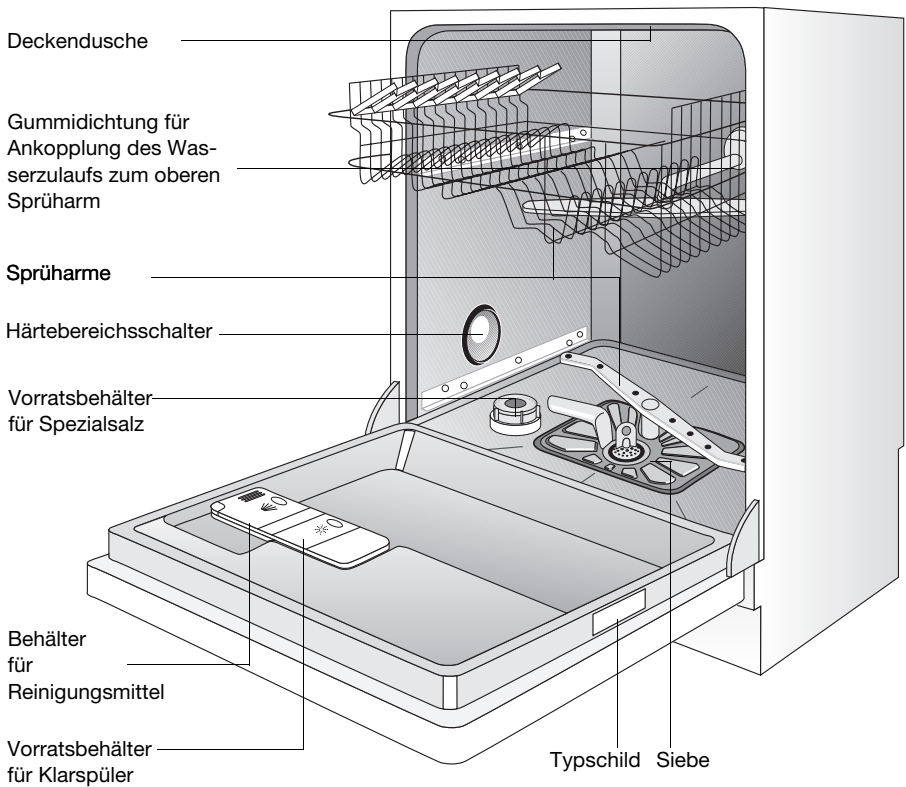

**Achtung!**  
**Die integrierbaren Modelle werden ohne Arbeitsplatte geliefert**

# Installation

## Aufstellen des Geschirrspülers

- Geschirrspüler muss standsicher und waagrecht ausgerichtet auf festem Boden aufgestellt werden.
- Die beiden vorderen Schraubfüße mit Schraubendreher herausschrauben, um Bodenunebenheiten auszugleichen und Gerätehöhe an andere Möbel anzugleichen.

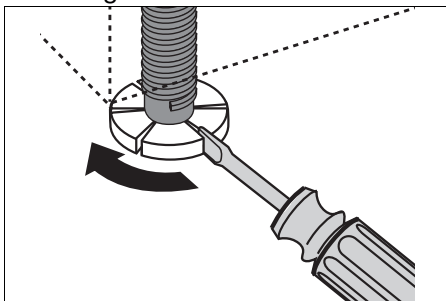

Die beiden hinteren Füße lassen sich mit einem Schraubenzieher von vorne regulieren, durch Drehen der Schrauben im Sockelbereich.

Die Verstellhöhe der 4 Füße beträgt ca. 5 cm, um Bodenunebenheiten auszugleichen und Gerätehöhe an andere Möbel anzugleichen.

- Ablaufschlauch, Zulaufschlauch und Netzkabel müssen innerhalb des Sockelrücksprungs hinten frei beweglich verlegt sein, damit diese weder abgknickt noch abgequetscht werden können.
- Der Geschirrspüler muss außerdem fest mit der durchgehenden Küchen-Arbeitsplatte oder mit den benachbarten Möbeln verschraubt sein. Diese Maßnahme ist zwingend notwendig, damit die nach der VDE-Vorschrift erforderliche Kippsicherheit garantiert ist.

- Wird der Geschirrspüler direkt neben einem Gas- oder Kohleherd aufgestellt, muss zwischen Herd und Geschirrspüler eine wärmeisolierende, nicht brennbare Platte bündig zur Oberkante der Arbeitsplatte (Tiefe 57,5 cm) angebracht werden. Die Platte sollte auf der Seite zum Herd hin mit Aluminiumfolie ausgestattet sein.

## Dekorplatten-Montage

Die Gerätetür kann mit einer Holzplatte/ Möbelplatte folgender Abmessungen verkleidet werden:

Breite: 591-594 mm

Dicke: 16-24 mm

Höhe: max. 600 mm - Nischenhöhe  
abhängig von - Sockelhöhe  
- Anpassung an  
Fugenverlauf  
benachbarter  
Möbel

Gewicht: max. 7,5 kg

Sollte die Möbelplatte länger als 600 mm sein, kann die Gerätetür nicht völlig geöffnet werden (die Möbelplatte stößt gegen den Sockel).

In diesem Fall muss der Sockel ausgeschnitten werden (siehe Montageschablone).

**Eine Montage- und Bohrschablone, mit den entsprechenden Hinweisen, liegt dem Gerät bei.**

## Anschließen des Geschirrspülers

### Wasserzulauf

Der Geschirrspüler hat Sicherheitseinrichtungen, die den Rückfluss von Spülwasser in das Trinkwasser-Leitungsnetz verhindern und den geltenden wasser-technischen Sicherheitsvorschriften entsprechen.

- Der Geschirrspüler kann an Kaltwasser und an Warmwasser bis max. 60 °C angeschlossen werden.
- Der Geschirrspüler darf nicht an offene Warmwassergeräte und Durchlauferhitzer angeschlossen werden.

### Zulässiger Wasserdruck

**Niedrigster zulässiger Wasserdruck:**  
1 bar (=10N/cm<sup>2</sup> =100 kPa).

Unter 1 bar Wasserdruck ziehen Sie bitte den Kundendienst zu Rate.

**Höchster zulässiger Wasserdruck:**  
10 bar (=100 N/cm<sup>2</sup> =1 MPa)

Bei mehr als 10 bar Wasserdruck muss ein Druckminderventil vorgeschaltet werden (im Fachhandel zu beziehen).

### Zulaufschlauch anschließen

Der Zulaufschlauch darf beim Anschließen nicht geknickt, gequetscht oder in sich verschlungen sein.

Zulaufschlauch mit der Schlauchverschraubung (ISO 228-1:2000) an einen Wasserhahn mit Außengewinde (¾ Zoll) anschließen. Anschlussmutter der Schlauchverschraubung nur von Hand anziehen.

- Damit die Wasserentnahme in der Küche nicht eingeschränkt wird, empfehlen wir, einen zusätzlichen Wasserhahn zu installieren oder an den vorhandenen Wasserhahn ein Abzweigstück anzubauen.
- Falls der Wasserzulaufschlauch nicht lang genug ist, muss er durch einen ausreichend langen Wasserstoppschlauch ersetzt werden. Niemals vorhandenen Zulaufschlauch verlängern!  
Bitte wenden Sie sich an den Kundendienst.

### Zulaufschlauch mit Sicherheitsventil

Nach Anschluss des doppelwandigen Zulaufschlauchs befindet sich das Sicherheitsventil direkt am Wasserhahn. Daher steht der Zulaufschlauch nur während des Wasserzulaufs unter Druck. Wird der Zulaufschlauch dabei undicht, unterbricht das Sicherheitsventil den Wasserzulauf und die Entleerungspumpe im Geschirrspüler schaltet sich ein.

Bitte beachten Sie beim Verlegen des Zulaufschlauchs:

- Im doppelwandigen Zulaufschlauch befindet sich die elektrische Leitung für das Sicherheitsventil. Weder Zulaufschlauch noch Sicherheitsventil unter Wasser tauchen.
- Ist der Zulaufschlauch oder das Sicherheitsventil beschädigt, sofort Netzstecker ziehen.
- Zulaufschlauch mit Sicherheitsventil darf nur vom Fachmann/Kundendienst ausgetauscht werden.

## Wasserablauf

### Ablaufschlauch

Der Ablaufschlauch wird zweckmäßigerweise fest installiert. Die Abflusshöhe muss zwischen 40 und 100 cm liegen. Genügender Abflussquerschnitt muss gewährleistet sein. Für den Siphonanschluss besitzt der Ablaufschlauch ein Gummiformteil.

**Wird der Ablaufschlauch am Siphon angeschlossen, so muss die Verbindung mit einer Schlauchschelle gesichert werden.**

**Achtung:** Der Ablaufschlauch darf nicht geknickt, gequetscht oder in sich verschlungen sein. Achten Sie auf sorgfältige Verlegung.

### Schlauchlänge

Falls der Wasserzulaufschlauch/Wasserablaufschlauch nicht lang genug ist, dürfen nur geeignete Verlängerungsschläuche verwendet werden.

Diese sind als Set beim Kundendienst erhältlich unter der Ersatzteilnummer ET.-Nr. 1967900.

Bei Verlängerungsschläuchen, die höchstens 3 Meter waagrecht verlegt sein dürfen, beträgt die maximal zulässige Abpumphöhe 85 cm.

### Verlegen der Schläuche

**Wasserzu- und -ablaufschlauch sind weitgehend knickfrei zu verlegen.**

Überzeugen Sie sich davon, dass auch beim Einschieben des Spülers an seinen endgültigen Platz, die Schläuche nicht geknickt oder gequetscht werden und nach den Seiten im Sockelrücksprung verlegt sind.

**Besondere Vorschriften des örtlichen Wasserwerkes sind genauestens zu beachten.**

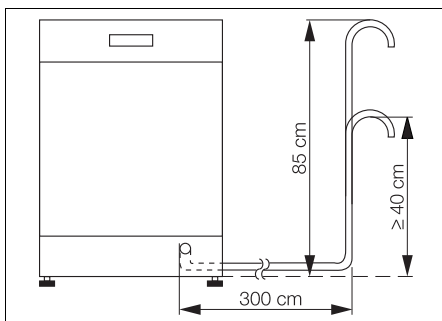

## Elektrischer Anschluss

- Gemäß den technischen Anschlussbedingungen der Elektrizitätsunternehmen darf ein Festanschluss an das elektrische Netz nur von einem zugelassenen Elektroinstallateur durchgeführt werden.
- Achten Sie beim Anschluss auf die VDE-Bestimmungen und auf Zusatzbestimmungen der örtlichen Elektrizitätswerke.
- Nach dem Einbau dürfen spannungsführende Teile und betriebsisolierte Leitungen mit dem Prüffinger nach EN 60335/DIN VDE 0700 nicht berührbar sein.
- **Wichtig!** Das Stromanschlusskabel muss nach Aufstellung des Gerätes leicht zugänglich sein.
- Um Geschirrspüler vom Netz zu trennen, Netzstecker ziehen. Ist das Gerät durch einen festen Anschluss mit dem Netz verbunden, so muss es durch Installationsmaßnahmen vom Netz getrennt werden (Sicherungs-Schraubsicherungen herausnehmen, LS-Schalter, Fehlerstrom-Schutzschalter oder dgl., die eine Kontaktöffnungsweite von > 3 mm besitzen).

Der Anschluss darf nur über eine vorschriftsmäßig installierte Schutzkontakt-Steckdose an 220-230 V (50 Hz) erfolgen.

Der Anschlusswert beträgt ca. 2100 W.

Erforderliche Absicherung: 10 A - LS-L-Schalter.

Das Gerät entspricht den VDE Vorschriften.

**Besondere Vorschriften des örtlichen Elektrizitätswerkes sind genauestens zu beachten.**

# Aufstellen und Anschließen des Geschirrspülers

## Anschluss technik

Die Einplanung der Anschlüsse für Wasserzu- und -ablauf, sowie Strom, muss immer seitlich vom Geschirrspüler erfolgen. Hinter dem Gerät ist kein Platz dafür vorhanden.

Die nachfolgende Abbildung zeigt unter Berücksichtigung verschiedener Gegebenheiten beispielhaft, wie die Sanitär- und Elektroinstallation durchgeführt werden kann.

Natürlich können diese Beispiele nur Empfehlungen sein, denn maßgebend sind die Gegebenheiten am Aufstellort, die schon vorhandenen Anschlüsse sowie etwaige örtliche Anschlussvorschriften oder Satzungen der Energieversorgungsunternehmen bzw. der Wasserwerke.

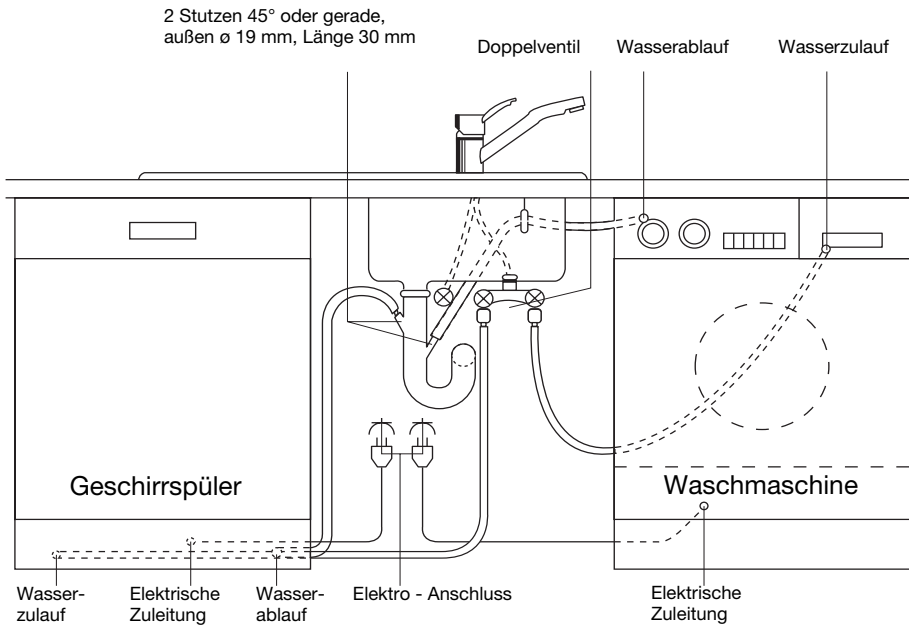

# Beschreibung der Bedienblende

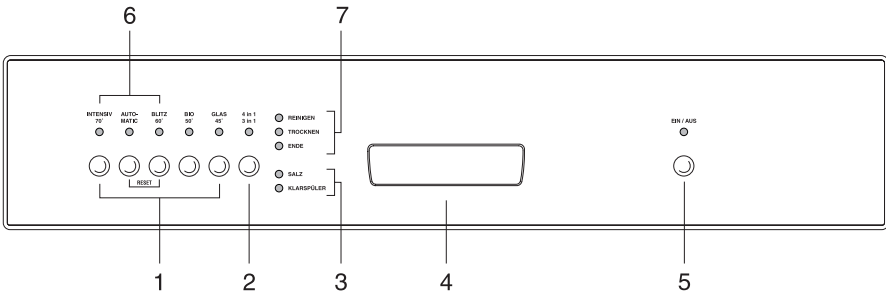

- 1 Programm-Tasten
- 2 4in1 / 3in1-Taste
- 3 Kontroll-Anzeigen
- 4 Türgriff
- 5 Ein / Aus-Taste
- 6 Funktions-Tasten
- 7 Programm-Ablaufanzeige

**Hinweis:** Das Spülprogramm und die Temperatur sind richtig eingestellt, wenn die entsprechende Programm-Taste gedrückt wurde.

# Bedienung / Einstellen der Programme

## 1 Programm-Tasten

Durch Drücken der entsprechenden Taste wählen Sie das gewünschte Spülprogramm. Das gewählte Programm ist eingeschaltet, wenn die darüber liegende Lampe leuchtet.

## 2 4in1 / 3in1-Taste

Mit dieser Taste wählen Sie die **3in1** Funktion aus. Diese Funktion ermöglicht die optimale Nutzung sowohl von 3-in-1, als auch von 4-in-1 Reinigungsmitteln und macht die Zugabe von Klarspüler und Spezi­alsalz überflüssig.

## 3 Kontroll-Anzeigen

### Salz

Die Kontrolllampe „**SALZ**“ leuchtet: Es muss Spezi­alsalz ein- bzw. nachgefüllt werden.

### Klarspüler

Die Kontrolllampe „**KLARSPÜLER**“ leuchtet: Es muss Klarspüler ein- bzw. nachgefüllt werden.

## 4 Türgriff

Zum Öffnen der Tür in die Griffmulde fassen und die Tür aufziehen.

## 5 Ein / Aus-Taste

Durch Drücken der Ein/Aus-Taste wird das Gerät ein- bzw. ausgeschaltet. Die Betriebskontrolllampe leuchtet oder erlischt.

## 6 Funktions-Tasten

Diese Tasten haben 3 Funktionen. Zusätzlich zu den aufgedruckten Spülprogrammen kann mit diesen Tasten, in Kombination mit dem EIN/AUS-Schalter

- der Wasserenthärter des Geschirrspülers eingestellt werden ( Seite 18).
- bei gedrückter 4in1 / 3in1-Taste der Klarspülerzulauf eingeschaltet werden (siehe Seite 20).
- ein laufendes Programm gelöscht werden (RESET).

## 7 Programmablauf-Anzeige

- Wenn die gewünschte Programm­ta­ste gedrückt wurde, leuchten die Lampen der Programmschritte, die in diesem Programm ausgeführt werden.
- Wenn das Programm angelaufen ist, wird der jeweilige aktuelle Programmschritt angezeigt, der gerade abgearbeitet wird.
- Am Programmende leuchtet die Lampe **ENDE**.

**Hinweis!** Bei den Programmtasten handelt es sich um Kurzhub-Tasten, die nicht einrasten.

Lediglich die EIN/AUS-Taste rastet ein.

# Inbetriebnahme

## Vor der ersten Inbetriebnahme

Entfernen Sie vor Inbetriebnahme alle Klammern, mit denen die Geschirrkörbe für den Transport gesichert werden.

Führen Sie dann folgende Schritte durch:

- Wasserenthärter einstellen
- Spezi­alsalz für Wasserenthärter einfüllen
- Klarspüler einfüllen

## Wasserenthärter einstellen

Um Kalkablagerungen auf Geschirr und im Geschirrspüler zu verhindern, muss das Geschirr mit weichem, d.h. kalkarmem Wasser gespült werden. Daher hat der Geschirrspüler einen Wasserenthärter, in dem Leitungswasser ab einer Härte von 4 °d (deutscher Grad) mit Hilfe von Spezi­alsalz entkalkt wird.

Über Wasserhärte und Härtebereich in Ihrem Wohngebiet informiert Sie das zuständige Wasserwerk.

**Sie haben 2 Möglichkeiten, das Wasser zu enthärten:**

- Wenn Sie Reinigungsmittel verwenden, welches bereits Salzersatzstoffe enthält, wird nur dieses Reinigungsmittel in den Behälter für Reinigungsmittel gegeben.
  - In diesem Fall muss der Wasserenthärter **mechanisch auf 0 und elektronisch auf 1** eingestellt sein, damit kein Spezi­alsalz zugeführt wird.
- Wenn Sie Reinigungsmittel und Spezi­alsalz getrennt verwenden, wird das Spezi­alsalz in den Vorratsbehälter für Salz eingefüllt.
  - In diesem Fall muss der Wasserenthärter **mechanisch auf 0 oder 1 und elektronisch zwischen 2 und 10** gemäß der Tabelle auf Seite 17 auf die Stufe eingestellt werden, die der Wasserhärte in Ihrem Wohngebiet entspricht.

mechanische Einstellung	elektronische Einstellung	Anzahl der Blinkzeichen	Spezi­alsalz-Zugabe
0	1	1	<b>Spezi­alsalz-Zugabe über Behälter Reinigungsmittel</b>
0 - 1	2-10	2 bis 10	<b>Spezi­alsalz-Zugabe über Vorratsbehälter für Salz (Voreinstellung ab Werk)</b>

Wenn für die Verwendung von Reinigungsmittel inkl. Spezi­alsalz der Wasserenthärter elektronisch auf „1“ eingestellt wird, dann wird damit die Kontroll-Anzeige für Spezi­alsalz abgeschaltet.

Verwenden Sie nur Spezi­alsalz für Geschirrspüler. Füllen Sie niemals andere Salzarten (z.B. Speisesalz) oder Geschirrspüleiniger in den Salz­vorrats­behälter. Dies würde den Wasserenthärter zerstören.

Wasserhärte			Einstellung der Härtestufe		Anzahl der Blinkzeichen
in °d <sup>1)</sup>	in mmol/l <sup>2)</sup>	Bereich	mechanisch	elektronisch	
51 - 70	9,0 - 12,5	IV	1	10 <sup>3</sup>	10
43 - 50	7,6 - 8,9			9	9
37 - 42	6,5 - 7,5			8	8
29 - 36	5,1 - 6,4			7	7
23 - 28	4,0 - 5,0			6	6
19 - 22	3,3 - 3,9	III	0*	5	5
15 - 18	2,6 - 3,2			4*	4
11 - 14	1,9 - 2,5	II		3	3
4 - 10	0,7 - 1,8	I/II		2	2
unter 4	unter 0,7	I		1 kein Salz erforderlich	1

1) (°d) deutscher Grad, Maß für die Wasserhärte

2) (mmol/l) Millimol pro Liter, internationale Einheit der Wasserhärte

3) Bei dieser Einstellung kann sich die Programmlaufzeit geringfügig verlängern.

\*) werkseitige Einstellung

Der Wasserenthärter wird mechanisch mit dem Härtebereichsschalter und zusätzlich elektronisch mit den Tasten des Bedienfeldes eingestellt.

1. Geschirrspüler muss ausgeschaltet sein.
2. **Mechanische Einstellung:**  
Tür des Geschirrspülers öffnen.
3. Unteren Geschirrkorb aus dem Geschirrspüler herausnehmen.
4. Härtebereichsschalter auf 0 oder 1 drehen.

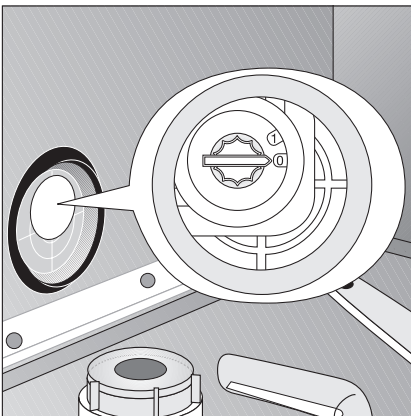

5. Unteren Geschirrkorb wieder einsetzen.
6. **Elektronische Einstellung:**  
EIN/AUS-Taste drücken.  
Die LED der EIN/AUS-Taste leuchtet.

**Achtung:**

**Falls zusätzliche Anzeigen leuchten, ist ein Spülprogramm aktiviert. Das Spülprogramm muss ausgewählt werden:**

**Programmtasten „AUTOMATIC“ und „BLITZ 60“ für ca. 2 Sekunden gleichzeitig drücken (RESET). Alle zusätzlichen Anzeigen erlöschen.**

7. Programmtasten „AUTOMATIC“ und „BLITZ 60“ gleichzeitig drücken und gedrückt halten.

Die LED-Anzeigen der Programmtasten „INTENSIV 70“, „AUTOMATIC“ und „BLITZ 60“ blinken.

8. Programmtaste „INTENSIV 70“ drücken.

LED-Anzeige der Programmtaste „INTENSIV 70“ blinkt.

Gleichzeitig blinkt die LED-Anzeige **ENDE** :

–Die Anzahl der Blinkzeichen der LED-Anzeige **ENDE** entspricht der eingestellten Härtestufe.

–Diese Blinkzeichenfolge wird nach jeweils 3 Sekunden Pause mehrmals wiederholt.

9. Jedes weitere Drücken der Programmtaste „INTENSIV 70“ erhöht die Härtestufe um 1.

(Ausnahme: Nach Härtestufe 10 folgt Härtestufe 1).

10. Ist die Härtestufe richtig eingestellt, EIN/AUS-Taste drücken.

Die Härtestufe ist dann gespeichert.

## Spezialsalz einfüllen

Wenn Sie Reinigungsmittel und Spezialsalz getrennt verwenden, füllen Sie Spezialsalz ein:

- Vor der ersten Inbetriebnahme des Geschirrspülers.
  - Wenn auf der Bedienblende die Kontrollanzeige für Spezialsalz **SALZ** leuchtet.
1. Tür öffnen, Unterkorb herausnehmen.
  2. Verschlusskappe des Salzvorratsbehälters entgegen dem Uhrzeigersinn aufdrehen.
  3. **Nur bei Erstinbetriebnahme:** Salzvorratsbehälter mit Wasser voll füllen.
  4. Mitgelieferten Trichter auf die Öffnung des Vorratsbehälters stecken. Spezialsalz durch Trichter in Vorratsbehälter einfüllen.

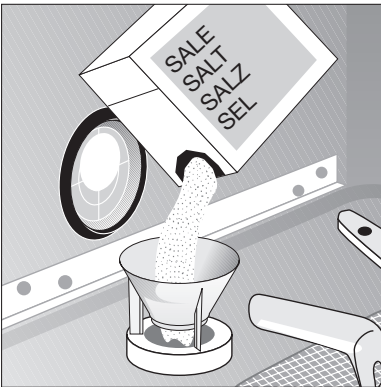

Fassungsvermögen je nach Körnung ca. 1,0-1,5 kg.

**Vorratsbehälter nicht überfüllen.**

5. Öffnung des Vorratsbehälters von Salzresten säubern.

6. Verschlusskappe im Uhrzeigersinn bis zum Anschlag zudrehen, sonst gelangt Spezialsalz ins Spülwasser. Trübe Gläser könnten die Folge sein.
7. **Nach jeder Spezialsalz-Einfüllung muss unbedingt ein Spülprogramm durchgeführt werden.** Übergelaufenes Salzwasser und Salzreste werden dadurch ausgespült und somit Korrosion im Spülbehälter vermieden.

Je nach Körnung kann es einige Stunden dauern, bis das Salz sich im Wasser aufgelöst hat und die Kontrollanzeige **SALZ** wieder erlischt.

## Klarspüler

Durch den Klarspüler erhält man fleckenfreies, glänzendes Geschirr und klare Gläser.

**Sie haben 2 Möglichkeiten, Klarspüler zuzuführen:**

- Wenn Sie Reinigungsmittel verwenden, welches den Klarspüler bereits enthält, wird das Reinigungsmittel inkl. Klarspüler in den Behälter für Reinigungsmittel gegeben.
  - In diesem Fall muss durch Drücken der 4in1/3in1 -Taste die 3in1 Zusatzfunktion **eingeschaltet** werden, um Doppeldosierung zu vermeiden (siehe Seite 30).
- Wenn Sie Reinigungsmittel und Klarspüler getrennt verwenden, wird der Klarspüler in den Vorratsbehälter für Klarspüler eingefüllt.
  - In diesem Fall muss die 3in1 Zusatzfunktion **ausgeschaltet** sein.
  - Die Dosierung für den Klarspüler muss eingestellt werden.

### **Achtung:**

Füllen Sie niemals andere Mittel (z.B. Essigessenz) oder Geschirrspülmittel in den Vorratsbehälter für Klarspüler. Dies würde das Gerät beschädigen.

## Klarspülerzulauf einschalten (nur möglich bei ausgewählter 3in1 Funktion)

Ist die 3in1 Funktion nicht ausgewählt, ist der Klarspülerzulauf immer eingeschaltet.

Ist die 3in1 Funktion wegen Verwendung von 3-in-1 Reinigern ausgewählt, ist der Klarspülerzulauf ausgeschaltet. Falls das Geschirr dann nicht ausreichend trocken wird, sollten Sie den Klarspülerzulauf wieder einschalten (siehe auch Kapitel „Verwendung von 3-in-1 Reinigern“).

1. Das Gerät muss ausgeschaltet sein.
2. EIN/AUS-Taste drücken.  
Die LED der EIN/AUS-Taste leuchtet.  
**Achtung:**  
**Falls zusätzliche Anzeigen leuchten, ist ein Spülprogramm aktiviert. Das Spülprogramm muss abgewählt werden:**  
**Programmtasten „AUTOMATIC“ und „BLITZ 60“ für ca. 2 Sekunden gleichzeitig drücken (RESET). Alle zusätzlichen Anzeigen erlöschen.**
3. Programmtasten „AUTOMATIC“ und „BLITZ 60“ gleichzeitig drücken und gedrückt halten.  
Die LED-Anzeigen der Programmtasten „INTENSIV 70“, „AUTOMATIC“ und „BLITZ 60“ blinken.
4. Programmtaste „AUTOMATIC“ noch einmal drücken.  
Die LED-Anzeige der Programmtaste „AUTOMATIC“ blinkt.

Die Anzeige ENDE zeigt die momentane Einstellung an:

Anzeige <b>ENDE</b> leuchtet:	Klarspülerzulauf eingeschaltet
Anzeige <b>ENDE</b> leuchtet nicht:	Klarspülerzulauf ausgeschaltet (Voreinstellung ab Werk)

5. Drücken der Programmtaste „**AUTOMATIC**“ ändert die Einstellung.
6. Ist der Klarspülerzulauf richtig eingestellt, **EIN/AUS**-Taste drücken. Die Einstellung für den Klarspülerzulauf ist dann gespeichert.

## Klarspüler einfüllen

Verwenden Sie nur Marken-Klarspüler für Geschirrspüler.

Wenn Sie Reinigungsmittel und Klarspüler getrennt verwenden, füllen Sie Klarspüler ein:

- Vor der ersten Inbetriebnahme des Geschirrspülers
- Wenn auf der Bedienblende die Kontrollanzeige **KLARSPÜLER** leuchtet.

Der Behälter für Klarspüler ist auf der Innenseite der Geschirrspülertür.

1. Tür öffnen
2. Mit Finger den Entriegelungsknopf des Klarspülerfachs drücken.

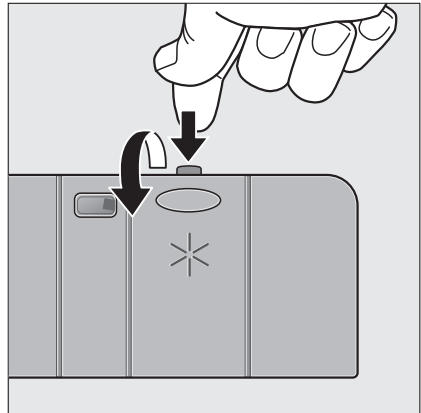

3. Deckel des Klarspülerfachs ganz aufklappen.

#### 4. Klarspüler genau bis zur gestrichel-

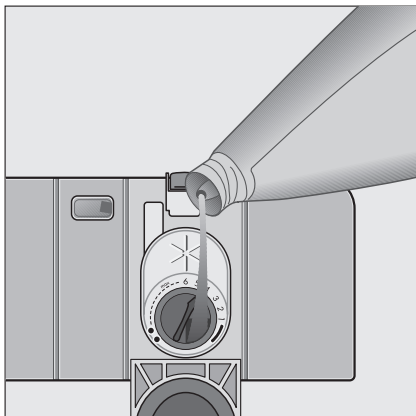

ten Markierung „max“ einfüllen; das entspricht einer Füllmenge von ca.140 ml.

5. Deckel zurückklappen und zudrücken, bis dieser einrastet.
6. Wenn Klarspüler danebengelaufen ist, mit einem Lappen abwischen. Sonst bildet sich beim Spülen zuviel Schaum.

#### Klarspülerdosierung einstellen

Beim Geschirrspülen wird aus dem Vorratsfach Klarspüler ins Spülwasser abgegeben. Die Dosierung können Sie von 1-6 einstellen. Vom Werk ist die Dosierung auf „4“ eingestellt. Dosierung nur dann verändern, wenn auf Gläsern und Geschirr Schlieren, milchige Flecken oder angetrocknete Wassertropfen zu sehen sind.

(siehe unter „Was ist, wenn...“ im Kapitel „Behebung kleiner Störungen“)

1. Geschirrspülertür öffnen.
2. Mit Finger den Entriegelungsknopf des Klarspülerfachs drücken.
3. Deckel des Klarspülerfachs ganz aufklappen.
4. Dosierung einstellen.

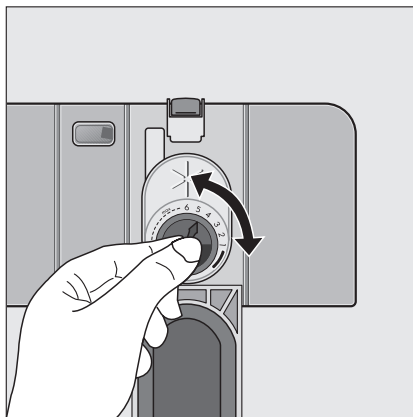

5. Deckel zurückklappen und zudrücken, bis dieser einrastet.
6. Wenn Klarspüler ausgelaufen ist, mit einem Lappen abwischen.

# Bedienung / Handhabung

## Besteck und Geschirr einordnen

### Zum Spülen im Geschirrspüler nicht geeignet:

- Bestecke mit Holz-, Horn-, Porzellan- oder Perlmuttergriffen
- nicht hitzebeständige Kunststoffteile
- älteres Besteck, dessen Kitt temperaturempfindlich ist
- geklebte Geschirr- oder Besteckteile
- Zinn- bzw. Kupfergegenstände
- Bleikristallglas
- rostempfindliche Stahlteile
- Holz-/Frühstücksbrettchen
- kunstgewerbliche Gegenstände

### Zum Spülen im Geschirrspüler nur bedingt geeignet:

- Steingutgeschirr nur im Geschirrspüler spülen, wenn es vom Hersteller ausdrücklich als dafür geeignet ausgewiesen ist.
- Aufglasurdekore können nach sehr häufigem maschinellen Spülen verblassen.
- Silber- und Aluminiumteile neigen beim Spülen zu Verfärbungen. Speisereste wie z. B. Eiweiß, Eigelb, Senf verursachen oft Verfärbungen bzw. Flecken auf Silber. Silber deshalb immer gleich von Speiseresten säubern, wenn es nicht unmittelbar nach Gebrauch gespült wird.
- Einige Glasarten können nach vielen Spülgängen trüb werden

### Achtung:

Schwämme, Haushaltstücher und alle Gegenstände, die sich mit Wasser vollsaugen können, dürfen nicht im Geschirrspüler gereinigt werden.

- Bevor Sie das Geschirr einordnen, sollten Sie:
  - grobe Speisereste entfernen.
  - Töpfe mit eingebrannten Speiseresten einweichen.
- Beachten Sie beim Einordnen des Geschirrs und Bestecks:
  - Ordnen Sie leichtes, empfindliches Geschirr in den oberen Korb, schweres und stark angeschmutztes Geschirr in den unteren Korb ein, dadurch erreichen Sie ein gutes Spülergebnis.
  - Geschirr und Besteck dürfen die Sprüharme nicht behindern, sich zu drehen.
  - Hohlgefäße wie Tassen, Gläser, Töpfe usw. mit der Öffnung nach unten einordnen, damit sich in Mulden oder tiefen Böden kein Wasser ansammeln kann.
  - Geschirr und Besteckteile dürfen nicht ineinander liegen oder sich gegenseitig abdecken.
  - Um Glasschäden zu vermeiden, dürfen Gläser sich nicht berühren.
  - Kleine Gegenstände (z. B. Deckel) in den Besteckkorb legen.

**Wichtig!** Zu hohes oder nach unten aus den Körben herausragendes Geschirr bzw. Besteck kann die Sprüharme blockieren. Dies beeinträchtigt das Spülergebnis erheblich. Kontrollieren Sie vor dem Spülen, ob sich die Sprüharme frei drehen lassen. Ordnen Sie gegebenenfalls das Geschirr um.

Das Fassungsvermögen der Geschirrkörbe nach Norm ist auf Seite 40 dargestellt. Da Ihr Geschirr vermutlich von der Norm abweicht, müssen Sie die gün-

stigste Einordnung ausprobieren, um das Fassungsvermögen voll auszunutzen. Das haben Sie sicher bald im Griff.

## Besteckkorb

### Achtung!

Lange, spitze Besteckteile stellen im Besteckkorb, besonders für Kinder, eine Gefahrenquelle dar. Sie müssen daher in den Oberkorb gelegt werden.

### • Besteckkorb

Der Besteckkorb befindet sich im Unterkorb. Damit die Besteckteile vom Wasser umspült werden und um zu verhindern, dass sich die Gebrauchsf lächen der Löffel nicht ineinander legen, sollten Sie

1. die Gittereinsätze auf den Besteckkorb aufstecken,
2. Gabeln und Löffel mit dem Griff nach unten in den Gittereinsatz des Besteckkorbes stellen.
3. Für größere Besteckteile, wie z.B. Schneebesen, kann eine Hälfte des

Besteckgitters weggelassen werden.

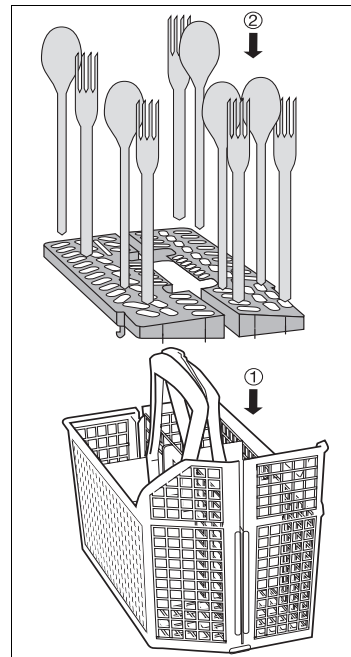

### Leichte Besteckentnahme

Um gespültes Besteck leichter entnehmen zu können, ist es möglich den Besteckkorb aufzuklappen.

Damit der Besteckkorb beim Herausnehmen nicht aufklappen kann, sollten Sie den zweiteiligen Griff mit der Hand immer ganz umfassen.

Die Entnahme ist leicht möglich:

- Besteckkorb auf Tisch oder Arbeitsplatte stellen.
- Beide Griffteile auseinanderklappen.
- Besteck herausnehmen.

- Beide Griffteile wieder zusammenklappen.

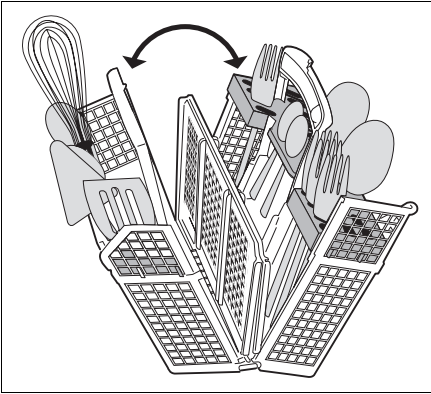

- Große und schwere Geschirrtteile wie Teller, Schüsseln, Töpfe usw. in den Unterkorb einordnen.

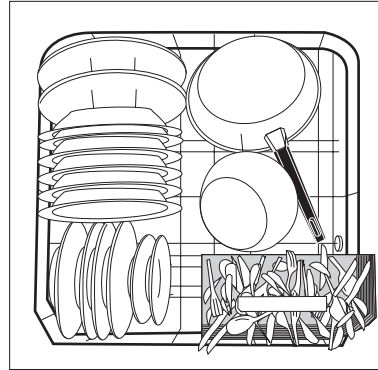

### Einordnen im unteren Korb

Stark verschmutztes, größeres Geschirr wird im Unterkorb gründlich gereinigt.

- Unterkorb ganz herausziehen.

- Um größeres Geschirr leichter einzuordnen, können die Stegreihen der hinteren Tellereinsätze umgeklappt werden.

1. Besteckkorb herausnehmen.
2. Stegreihen der Tellereinsätze überkreuz umklappen.

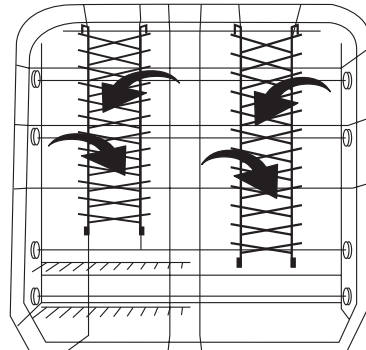
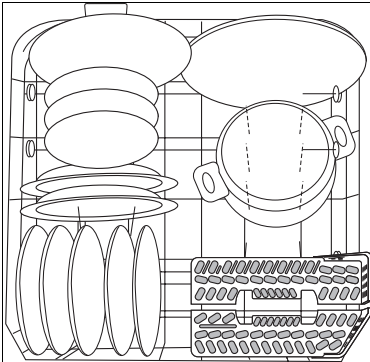

## Einordnen im oberen Korb

Empfindliche kleinere Geschirrtteile werden im Oberkorb schonend gereinigt.

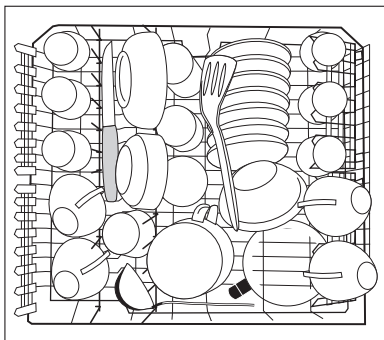

- Wein-, Sekt- sowie Cognacgläser in die Ausschnitte der Tassenauflagen lehnen bzw. hängen.

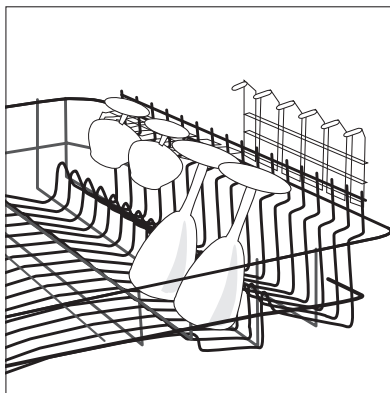

- Oberkorb bis zum Anschlag herausziehen.
- Kleine, leichte empfindliche Geschirrtteile wie Untertassen, Tassen, Gläser, sowie temperaturbeständige Kunststoffteile in den Oberkorb einordnen.
- Zum Einstellen hoher Teile lassen sich die Tassenauflagen hochklappen.

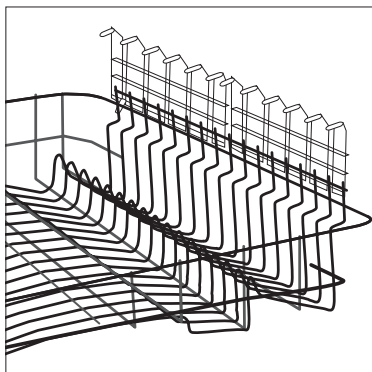
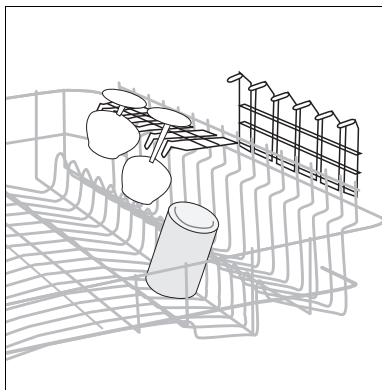

- Gläser, Becher usw. können auch in den Oberkorb rechts gestellt werden.
- Oberkorb nach dem Beladen wieder ganz einschieben.

## Oberkorb in der Höhe verstellen

Der Oberkorb ist höhenverstellbar.

Im **abgesenkten Zustand** beträgt die Geschirrhöhe

- im Oberkorb max. 24 cm.
- im Unterkorb max. 29 cm.

Im **angehobenen Zustand** beträgt die Geschirrhöhe

- im Oberkorb max. 22 cm.
- im Unterkorb max. 30 cm.

Je nach Modell ist das Gerät mit dem Oberkorb „**Variante 1**“ oder „**Variante 2**“ ausgestattet:

### Variante 1

#### • Anheben/Absenken des Oberkorbs

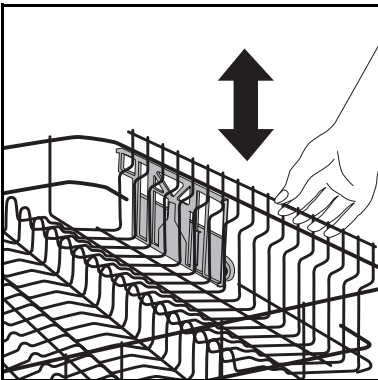

1. Oberkorb ganz herausziehen.
2. Oberkorb bis zum Anschlag anheben und senkrecht absenken. Der Oberkorb rastet in der unteren bzw. oberen Position ein.

### Variante 2

#### • Anheben/Absenken des Oberkorbs

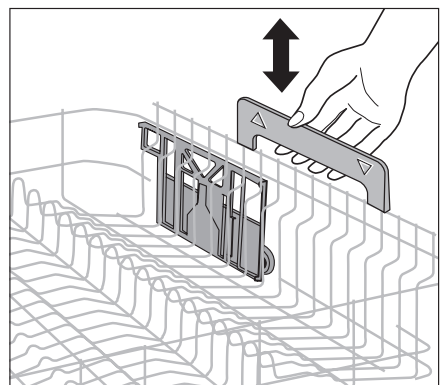

1. Oberkorb ganz herausziehen.
2. Oberkorb am Griff bis zum Anschlag anheben und senkrecht absenken. Der Oberkorb rastet in der unteren bzw. oberen Position ein.

## Vor dem Spülen überprüfen

- Sind alle Geschirrtteile richtig eingeordnet? Das ist besonders bei leichten Teilen wichtig, damit sie bei der intensiven Wasserumwälzung ihren Stand sicher behalten.
- Stehen die einzelnen Teile frei? Berührungsstellen können das einwandfreie Spülen beeinträchtigen.
- Können sich die Sprüharme frei drehen? Bitte achten Sie darauf, dass einzelne Teile nicht zu hoch nach oben ragen oder durch die Korbböden nach unten durchhängen.

## Reiniger

Es dürfen nur Reiniger verwendet werden, die speziell für Haushaltsgeschirrspülautomaten geeignet sind. Es spielt dabei keine Rolle, ob die Reiniger flüssig, pulver- oder tablettenförmig sind.

**Reiniger muss vor jedem Programmablauf eingefüllt werden** – nur im Programm Vorspülen (falls vorhanden) ist kein Reiniger erforderlich.

Das Reinigungsmittel wird während des Programms automatisch eingespült.

**Die Wirksamkeit verschiedener Reiniger kann unterschiedlich sein. Beachten Sie deshalb die Dosier- und Lagerempfehlungen des jeweiligen Reinigungsmittel-Herstellers.**

**Reinigertabletten** verschiedener Hersteller lösen sich unterschiedlich schnell auf. Daher können einige Reinigertabletten in Kurzprogrammen nicht die ganze Reinigungskraft entfalten. Verwenden Sie deshalb bei Reinigertabletten Normalprogramme mit Vorspülen.

## Achtung :

**Legen Sie Tabletten niemals in den Innenraum des Geschirrspülers oder den Besteckkorb, da dadurch die Geschirrspüleistung verringert wird. Legen Sie Tabletten immer in den Behälter für Reinigungsmittel.**

## Verwendung von 3-in-1 Reinigungsmitteln

### Allgemeine Hinweise

Bei diesen Produkten handelt es sich um Reiniger mit kombinierten Klarspül- und Salzfunktionen.

1. Vor Verwendung dieser Produkte müssen Sie zunächst prüfen, ob das Wasser in Ihrem Haushalt die richtige Härte zur Benutzung dieser Produkte aufweist, wie es die Anweisungen des Reinigungsmittelherstellers empfehlen (siehe Produktverpackung).
2. Folgen Sie immer den Anweisungen des Reinigungsmittelherstellers, wenn Sie diese Produkte verwenden.
3. Wenn bei Ihrer ersten Verwendung von 3-in-1 Produkten irgendwelche Probleme auftreten sollten, setzen Sie sich doch bitte mit der Kundendienststelle des Reinigungsmittelherstellers in Verbindung (Telefonnummer auf der Produktverpackung).
4. Schalten Sie die 3in1 Funktion ein.

### Spezielle Hinweise

Wenn Sie Kombinationsprodukte verwenden, sind die Klarspüler- und Salz-

anzeigen überflüssig. Stellen Sie die niedrigste Wasserhärteinstellung ein. Wenn Sie keine 3-in-1 Produkte mehr verwenden wollen, gehen Sie bitte wie folgt vor:

- Schalten Sie die 3in1 Funktion aus.
- Füllen Sie wieder die Behälter für Salz und Klarspüler.
- Schalten Sie die Wasserhärte auf die höchstmögliche Einstellung und führen Sie drei Normalzyklen ohne Ladung durch.
- Stellen Sie dann die Wasserhärte auf die für Ihre Gegend erforderliche Einstellung.

### Verwendung von 4-in-1 Reinigern

Wenn Sie 4-in-1 Reinigungsmittel verwenden, bei denen in die 3-in-1 Formel auch ein Mittel gegen Glaskorrosion integriert wurde, befolgen Sie bitte dieselbe Vorgehensweise wie für 3-in-1 Reinigungsmittel.

### Reiniger einfüllen

Der Behälter für Reinigungsmittel befindet sich auf der Innenseite der Tür.

1. Falls der Deckel geschlossen ist: Entriegelungsknopf (1) drücken.

Deckel springt auf.

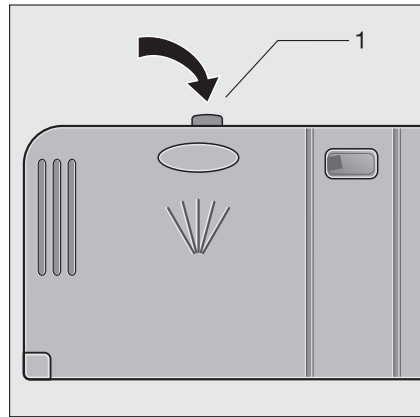

2. Reiniger in den Behälter für Reinigungsmittel füllen. Als Dosierhilfe dienen die Markierungslinien: „20“ entspricht ca. 20 ml Reiniger, „30“ entspricht ca. 30 ml Reiniger.

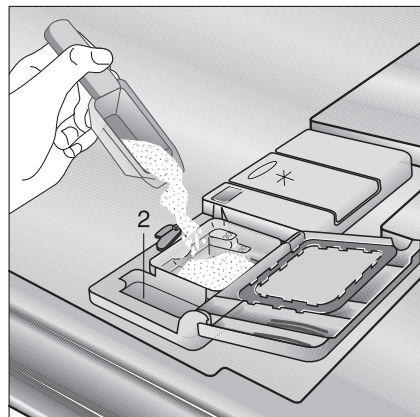

3. Deckel zurückklappen und zudrücken, bis dieser einrastet. Bei sehr stark verschmutztem Geschirr füllen Sie zusätzlich Reinigungsmittel in die Nebenkammer (2). Dieser Reiniger wird bereits beim Vorspülen wirksam.

## 4in1 / 3in1 -Taste

Ihr Gerät ist mit einer speziellen Zusatzfunktion ausgestattet, die die optimale Nutzung von 3-in-1 Reinigungsmitteln ermöglicht und welche die Zugabe von Klarspüler und Spezi­alsalz überflüssig macht.

Diese Zusatzfunktion kann zu allen Spülprogrammen dazugewählt werden.

1. 3-in-1 Reinigungsmittel in den dafür vorgesehenen Behälter geben.
2. Gerät einschalten.
3. Taste **4in1 / 3in1** drücken. Die Anzeige der **4in1 / 3in1** Taste leuchtet.
  - Die Zugabe von Spezi­alsalz und Klarspüler aus dem jeweiligen Vor­ratsbehälter ist unterbunden.
  - Salz- und Klarspülermangel werden nicht mehr angezeigt.
4. Drücken der Taste **4in1 / 3in1** schaltet die Zusatzfunktion ein oder aus. Die Anzeige **4in1 / 3in1** zeigt die momentane Einstellung an:

Anzeige <b>4in1 / 3in1</b> leuchtet	Zusatzfunktion eingeschaltet
Anzeige <b>4in1 / 3in1</b> leuchtet nicht	Zusatzfunktion ausgeschaltet (Voreinstellung ab Werk).

5. Programmtaste für das gewünschte Programm drücken (siehe „Programmübersicht“).  
Nach ungefähr 3 Sekunden beginnt das gewählte Spülprogramm.  
Nach Start des Spülprogramms kann die Zusatzfunktion nicht mehr geändert werden. In diesem Fall muss das Spülprogramm abgebrochen und neu gewählt werden.

Wenn die Zusatzfunktion einmal dazugewählt wurde, bleibt sie für alle weiteren Spülvorgänge solange erhalten, bis sie durch erneutes Drücken der Taste wieder gelöscht wird.

Die in der Programmtabelle angegebenen Laufzeiten können sich bei Verwendung der Zusatzfunktion um bis zu 30 Minuten verlängern.

Zur Umstellung von 3-in-1 Reinigungsmitteln auf herkömmliche Reinigungsprodukte beachten Sie bitte vor allem die letzten Punkte im Kapitel „Verwendung von 3-in-1 Reinigungsmitteln“.

## 50°C-Spülprogramme und Kompaktreiniger

Reinigungsmittel für Geschirrspüler lassen sich anhand ihrer chemischen Zusammensetzung in zwei Grundtypen einteilen:

- herkömmliche, alkalische Reiniger mit ätzenden Bestandteilen
- niederalkalische Kompaktreiniger mit natürlichen Enzymen.

50°C-Spülprogramme in Verbindung mit **Kompaktreinigern** entlasten die Umwelt und schonen Ihr Geschirr, denn 50°C-Spülprogramme sind speziell auf die schmutzlösenden Eigenschaften der Enzyme im Kompaktreiniger abgestimmt. Deshalb erzielen 50°C-Spülprogramme in Verbindung mit Kompaktreinigern die gleichen Reinigungsergebnisse, die sonst nur mit 65 °C-Programmen erreicht werden.

## Spülprogramm mit Automatik

Bei dem AUTOMATIC-Programm wird über die Trübung des Spülwassers festgestellt, wie stark das Geschirr verschmutzt ist.

Bei geringer Beladung und leichter Verschmutzung des Geschirrs dauern die Programmteile „Vorspülen“, „Reinigen“ und „Zwischenspülen“ kürzer und der Wasserverbrauch ist geringer.

Bei voller Beladung und starker Verschmutzung des Geschirrs dauern die Programmteile „Vorspülen“, „Reinigen“ und „Zwischenspülen“ länger und der Wasserverbrauch ist höher.

Deshalb können Programmdauer, Wasser- und Energieverbrauch bei dem AUTOMATIC-Programm in den angegebenen Bereichen variieren (siehe Programmtabelle).

Dadurch wird stets eine optimale Reinigung des Geschirrs bei geringem Wasser- und Energieverbrauch erreicht.

Bei dem AUTOMATIC-Programm wird, abhängig vom Verschmutzungsgrad des Geschirrs, zusätzlich die Temperatur des Spülwassers zwischen 50°C bis 65°C automatisch angepasst.

# Spülprogramm

## Spülprogramm starten

1. Überprüfen Sie, ob Geschirr und Besteck im Geschirrspüler so eingeordnet sind, dass die Sprühdüse sich frei drehen können.
2. Wasserhahn ganz aufdrehen.
3. Tür schließen.
4. EIN/AUS-Taste drücken. Anzeige der EIN/AUS-Taste leuchtet.
5. Programmtaste für das gewünschte Programm drücken (siehe „Programmtabelle“). Programmanzeige leuchtet. Ein oder zwei Lampen der Programmablaufanzeige blinken. Das Programm kann während dieser Zeit umgewählt werden. Nach ungefähr 3 Sekunden beginnt das gewählte Spülprogramm. In der Programmanzeige wird dabei immer der aktuelle Programmabschnitt angezeigt.

Blinkt nach Programmstart in der Programmablaufanzeige **ENDE**, lesen Sie bitte den Abschnitt „Was ist, wenn...“.

## Spülprogramm wechseln/unterbrechen/abbrechen

Wechseln oder unterbrechen Sie ein laufendes Spülprogramm nur, wenn es unbedingt notwendig ist. Nach Wiederverschließen des Gerätes wird die eingetretene Luft stark erhitzt und dehnt sich aus. Dadurch kann Wasser in die Bodenwanne gelangen und eventuell das Wasserschutzsystem auslösen.

## Spülprogramm wechseln

Wollen Sie innerhalb der ersten 3 Sekunden nach Programmwahl das Spül-

programm wechseln, drücken Sie kurz die Taste des neuen Spülprogramms. Ein Wechsel des Spülprogramms zu einem späteren Zeitpunkt ist nur über einen Programmabbruch möglich (siehe "Programm abbrechen").

## Spülprogramm unterbrechen durch Öffnen der Geschirrspülertür

Beim Öffnen der Tür kann heißer Dampf austreten. Verbrühungsgefahr! Tür vorsichtig öffnen.

1. Geschirrspülertür öffnen.  
Das Spülprogramm stoppt.
2. Tür schließen.  
Das Spülprogramm läuft weiter.

## Spülprogramm abbrechen

1. Programmtasten „AUTOMATIC“ und „BLITZ 60°“ für ca. 2 Sekunden gleichzeitig drücken (RESET). Die Programmanzeige blinkt einige Sekunden und erlischt dann.
2. Das Programm wurde nun abgebrochen und ein neues Spülprogramm kann gewählt werden.
3. **Achtung!** Wird ein laufendes Spülprogramm über die EIN/AUS-Taste abgeschaltet, so wird das Programm nicht gelöscht, sondern nur unterbrochen.

## Geschirrspüler ausschalten

Geschirrspüler erst ausschalten, wenn in der Programmablaufanzeige **ENDE** leuchtet.

1. EIN/AUS-Taste drücken. LED-Anzeige erlischt.

### **Achtung:**

Beim Öffnen der Tür, unmittelbar nach Programmende, kann heißer Dampf austreten.

2. Tür öffnen.

## Geschirr ausräumen

- Heißes Geschirr ist stoßempfindlich. Geschirr deshalb vor dem Ausräumen abkühlen lassen.
- Lassen Sie am Programmende das Geschirr zum besseren Trocknen und zum Abkühlen noch ca. 15 Minuten im Geschirrspüler.
- Zuerst Unterkorb, dann Oberkorb ausräumen. Dadurch vermeiden Sie, dass Restwasser vom Oberkorb auf Geschirr im Unterkorb tropft und Wasserflecken zurücklässt.

## Kurzanweisung

Die wichtigsten Handgriffe bei der Inbetriebnahme des Gerätes sind folgende:

1. Wasserzulauf- und -ablaufschlauch anschließen.
2. Netzstecker in die Steckdose einstecken.
3. Wasserhahn öffnen.
4. Wasserhärtebereich einstellen.
5. Klarspüler und Speziialsalz einfüllen.
6. Geschirrspülerkörbe füllen und wieder einschieben.
7. Reiniger dosieren.
8. Tür schließen.
9. EIN/AUS-Taste drücken.
10. Programmtaste drücken. Das Spülprogramm läuft an. Die Programmablauf-Anzeige zeigt stets den Programmabschnitt an, der gerade abgearbeitet wird.
11. Das Programm ist beendet, wenn in der Programmablauf-Anzeige **ENDE** leuchtet. EIN/AUS-Taste drücken. Die Anzeigen auf der Bedienblende erlöschen.
12. Tür öffnen und einige Minuten leicht geöffnet lassen.  
Zuerst Unterkorb entleeren.  
Tür noch kurze Zeit offen lassen, bis die Feuchtigkeit entwichen ist.
13. Grob-/Feinsieb, Mikrofilter und Flächensieb überprüfen, gegebenenfalls reinigen.

## Pflege und Wartung

Auf keinen Fall handelsübliche Möbelpflege- oder aggressive Reinigungsmittel verwenden.

- Bedienteile des Geschirrspülers bei Bedarf nur mit einem weichen Lappen und warmem, klarem Wasser reinigen.
- Innenbehälter, Türdichtung und Wasserzulauf gelegentlich auf Verschmutzungen kontrollieren und gegebenenfalls reinigen.

### Reinigung der Siebe

Die Siebe müssen regelmäßig kontrolliert und gereinigt werden. Verschmutzte Siebe beeinträchtigen das Spülergebnis

1. Tür öffnen, Unterkorb herausnehmen.
2. Griff etwa um  $\frac{1}{4}$  Umdrehung entgegen dem Uhrzeigersinn (A) schwenken und Siebssystem herausnehmen (B).

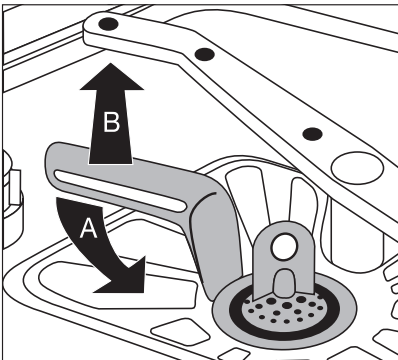

3. Feinsieb (1) an der Grifföse fassen und aus dem Mikrofilter (2) heraus-

ziehen.

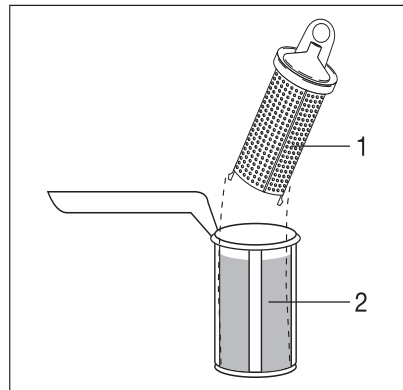

4. Alle Siebe unter fließendem Wasser gründlich reinigen.
5. Flächensieb (3) aus dem Spülraum-boden nehmen und auf beiden Seiten gründlich reinigen.

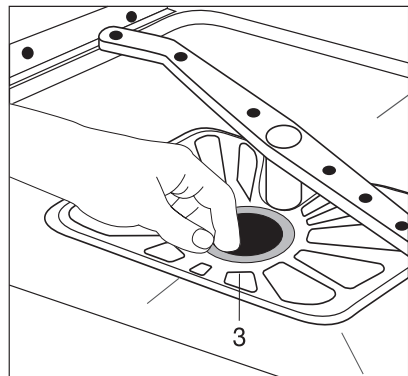

6. Flächensieb wieder einsetzen.
7. Feinsieb in den Mikrofilter einsetzen und zusammenstecken.
8. Siebssystem einsetzen und durch Schwenken des Griffs im Uhrzeigersinn bis zum Anschlag verriegeln. Darauf achten, dass das Flächensieb nicht über den Spülraum-boden heraussteht.

### **Achtung:**

Ohne Siebe darf auf keinen Fall gespült werden.

Niemals versuchen, die Sprüharme zu entfernen, da der Geschirrspüler dadurch Schaden nehmen kann. Eventuell verstopfte Düsen mit einem Zahnstocher reinigen.

### **Edelstahlteile**

Bottich und Türinnenteil bestehen aus Edelstahl. Ein Rostanflug ist auf eisenhaltiges Wasser zurückzuführen: „Fremdrost“ ist auch bei Edelstahlteilen möglich. Mit feinkörnigem Putzmittel entfernen. Keine chlorhaltigen oder eisenhaltigen Scheuermittel verwenden.

### **Reinigen des Spülraums, Hygiene, Stillstand**

- Wenn die Türdichtung und deren Umgebung verschmutzt ist,
- wenn in der Spülmaschine Schmutzreste zurückgeblieben sind oder sich Beläge gebildet haben,
- wenn in der Spülmaschine ein übler Geruch festzustellen ist,

so sollte zu deren Beseitigung ein handelsüblicher Maschinen-Pfleger, der speziell für Haushalts-Geschirrspülmaschinen entwickelt wurde, verwendet werden. So haben Sie immer ein hygienisch sauberes Gerät.

### **Anwendungs-Hinweise der Hersteller beachten!**

Auch wenn Sie das Gerät längere Zeit außer Betrieb nehmen möchten, sollte ein Spülprogramm mit Maschinen-Pfleger, jedoch ohne Geschirr, durchgeführt werden.

Die Siebe können nach den Beschreibungen der vorangegangenen Seiten herausgenommen und gereinigt werden. Eventuelles Restwasser sorgfältig herauswischen.

Nach erfolgter Reinigung, Wasserhahn zudrehen und Stecker aus der Steckdose ziehen, dann kann das Gerät auch langfristig außer Betrieb genommen werden.

### **Gehäuse-Pflege**

Das lackierte Gehäuse erspart Ihnen eine besondere Pflege.

Das Abwischen nach dem Spülen mit einem feuchten Tuch ist ausreichend.

Zum Reinigen keine Scheuer- und Lösungsmittel verwenden.

# Behebung kleiner Störungen

## Hinweise zur Behebung kleiner Störungen

Wenn Sie unsere Ratschläge beachten, werden Sie immer Freude an Ihrer Geschirrspülmaschine haben.

Sollte trotzdem eine Störung auftreten, so prüfen Sie bitte erst die nachfolgend angeführten Punkte, bevor Sie einen Fachmann zu Rate ziehen.

## Was ist, wenn...

### ... das Programm nicht beginnt?

- Sind die Sicherungen der Hausinstallation in Ordnung?
- Ist das Gerät an das elektrische Netz angeschlossen?
- Ist die Tür richtig geschlossen?
- Ist die Startzeitvorwahl eingestellt?

### ... die Programmanzeige des gewählten Spülprogramms blinkt und die Anzeige ENDE im Rhythmus 1 kurzes Lichtsignal mit ca. 3 Sekunden Pause dazwischen blinkt?

#### Wasserzulauf ist gestört!

- Ist der Wasserhahn geöffnet?
- Ist das Sieb in der Schlauchverschraubung am Wasserhahn verstopft? Sieb reinigen.
- Ist der Wasserzulaufschlauch geknickt? Schlauchverlegung prüfen.

### ... die Programmanzeige des gewählten Spülprogramms blinkt und die Anzeige ENDE im Rhythmus 2 kurz aufeinanderfolgender Lichtsignale blinkt?

#### Wasserablauf ist gestört!

- Ist der Ablaufschlauch geknickt? Schlauchverlegung prüfen.

- Ist der Ablaufschlauch korrekt verlegt?
- Ist der Siphon verstopft? Siphon reinigen.

Löschen der Fehleranzeige:

Nachdem der Fehler behoben ist, Gerät aus- und wieder einschalten. Die Fehleranzeige ist nun gelöscht, das Programm wird fortgesetzt.

Tritt der Fehler erneut auf: Zuerst Wasserhahn schließen, dann Netzstecker ziehen. Bei Festanschluss: Sicherung ausschalten bzw. herausdrehen. Zur Fehlermeldung den Kundendienst anrufen.

### ... das Geschirr nicht sauber wird?

- Haben Sie ein Programm gewählt, das für die Art und den Grad der Verschmutzung des Geschirrs geeignet ist? Siehe Programmübersicht.
- Haben Sie das Geschirr so eingeordnet, dass der Wasserstrahl die Teile innen und außen treffen kann? Die Geschirrkörbe dürfen nicht überladen sein.
- Sind alle Siebe im Spülbehälterboden sauber bzw. richtig eingesetzt?
- Haben Sie das Reinigungsmittel richtig dosiert?
- Haben Sie Markenreinigungsmittel verwendet?
- Ist der Ablaufschlauch korrekt verlegt?
- Ist noch Spezi­alsalz im Salz­vorrats­behälter? Ohne Spezi­alsalz wird das Wasser nicht enthärtet. Bei Wasserhärten über 4 °d können sich Kalk­be­läge auf dem Ge­schirr bilden.
- Ist die Wasserenthärtungsanlage auf die örtliche Wasserhärte eingestellt?

- Sind die Düsen der Sprüharme teilweise verstopft?
- Ist der Salzbehälterdeckel richtig geschlossen?

**... das Geschirr nicht trocken wird und ohne Glanz bleibt?**

- Befindet sich noch Klarspüler im Vorratsbehälter?
- Haben Sie Marken-Klarspüler verwendet?

**... auf Gläsern und Geschirr Schlieren, Streifen, milchige Flecken oder blauschimmernder Belag vorhanden ist?**

- Es fließt zuviel Klarspüler ein. Stellen Sie die Klarspüldosierung niedriger ein.

**... auf Gläsern und Geschirr ange-trocknete Wassertropfen sichtbar sind?**

- Es fließt zuwenig Klarspüler ein. Stellen Sie die Klarspüldosierung höher ein.
- Der Reiniger kann die Ursache sein. Kontaktieren Sie den Kundenberater Ihres Reinigungsherstellers.

**... im Spülraum Rostflecken vorhanden sind?**

- Der Spülraum besteht aus rostfreiem Edelstahl. Rostflecken im Spülraum sind auf Fremdstoff zurückzuführen (Rostteilchen aus der Wasserleitung, von Töpfen, Bestecken usw.). Beseitigen Sie solche Flecken mit einem handelsüblichen Edelstahlputzmittel.
- Haben Sie das Reinigungsmittel richtig dosiert?

- Ist der Deckel des Salzvorratsbehälters richtig geschlossen?
- Ist die Wasserenthärtungsanlage richtig eingestellt?

**... beim Spülen Pfeifgeräusche zu hören sind?**

- Das Pfeifen ist unbedenklich. Evtl. Abhilfe, anderen Markenreiniger verwenden.

**Beachten!**

Prüfung und Beseitigung vorstehender Fehlerursachen, die nicht durch ein defektes Gerät entstehen, muss Ihnen unser Kundendienst auch während der Garantiezeit berechnen.

**... die Anzeige ENDE im Rhythmus 3 kurz aufeinanderfolgender Lichtsignale blinkt?**

- Das Wasserschutzsystem hat angesprochen.  
Zuerst Wasserhahn schließen, dann Netzstecker ziehen. Bei Festanschluss: Sicherung ausschalten bzw. herausdrehen. Zur Fehlermeldung den Kundendienst anrufen.

**Hinweis!**

**Bei allen anderen angezeigten Fehlern bitte zunächst das Spülprogramm abbrechen (Reset) und dann das Spülprogramm erneut anwählen und starten. Wird der Fehlercode wieder angezeigt, bitte den Kundendienst verständigen und den Fehlercode nennen.**

# Kundendienst

## Wichtig!

Tritt eine Störung auf, so prüfen Sie bitte zunächst, ob Sie auch die in dieser Gebrauchsanweisung enthaltenen Hinweise und Ratschläge beachtet haben, bevor Sie den Kundendienst rufen.

## Störung

Wenn Sie für eine Störung keinen Hinweis in der Gebrauchsanweisung finden, so verständigen Sie bitte unseren  
-- Technischen Kundendienst --  
**„Profectis“.**

Die Kundendienst-Adressen der nächstgelegenen Servicestelle finden Sie im aktuellen Quelle-Katalog oder im Internet unter:

Deutschland

[www.quelle.de](http://www.quelle.de)

[www.profectis.de](http://www.profectis.de)

Österreich

[www.quelle.at](http://www.quelle.at)

Die Service-Hotline ist der direkte Draht zu allen Kundendienststellen in Deutschland:

### Service-Hotline

0180 - 5 60 60 20

### Ersatzteilbestellung

0180 - 5 13 60 20

0,12 € je Minute aus dem Festnetz der T-Com  
(Stand 01/02)

Die Telefonnummer für den Kundendienst in Österreich entnehmen Sie bitte dem örtlichen Telefonbuch oder dem aktuellen Quelle-Katalog.

## Störungsmeldung

Angaben bei einer Störung:

- Vollständige Anschrift
- Telefonnummer mit Vorwahl
- Produkt-Nummer
- Privileg-Nummer

**Die Produkt- und Privileg-Nummer finden Sie auf dem Geräte-Typenschild an der rechten Seite der Innentür (s. Seite 8).**

Die Angabe der beiden Nummern macht dem Kundendienst eine gezielte Ersatzteilverbereitung möglich.

Übertragen Sie deshalb die Nummern vom Typenschild gleich in diese Gebrauchsanweisung.

**Produkt-Nr.** .....

**Privileg-Nr.** .....

## Achtung!

**Elektrogeräte dürfen nur durch Elektro-Fachkräfte repariert werden, da durch unsachgemäße Reparaturen erhebliche Folgeschäden entstehen können.**

## Technische Daten / Abmessungen

### Technische Daten:

Fassungsvermögen	12 Maßgedecke
Durchflusserhitzer	2035 Watt
Ablaufpumpe	30 Watt
Umwälzpumpe	150 Watt
Spannung	220-230 Volt 50 Hz
Sicherung, HLS-Automat	10 Ampere
Gesamtanschluss	2100 Watt
Wasserdruck mindestens	1 bar
Wasserdruck maximal	10 bar

Bei Wasserdruck über 10 bar muss ein Druckminderventil vorgeschaltet werden. Auskunft erteilt der Kundendienst.

Gerät nur senkrecht transportieren (z.B. bei Wohnungswechsel).

Das Gerät entspricht den Sicherheitsbestimmungen des VDE und den Forderungen des Gesetzes über technische Arbeitsmittel.

Energieeffizienz	A
Reinigungswirkung	A
Trockenwirkung	A

### Abmessungen:

Gesamthöhe	820-870 mm
Gesamtbreite	595 mm
Gesamttiefe	575 mm
Gewicht	50 kg



Dieses Gerät entspricht den folgenden EG-Richtlinien:

- 73/23/EWG vom 19. 02. 1973 – Niederspannungsrichtlinie
- 89/336/EWG vom 03. 05. 1989 (einschließlich Änderungsrichtlinie 92/31/EWG) EMV-Richtlinie

## Hinweise für Prüfinstitute

Die **Prüfung nach EN 60704** muss bei voller Beladung mit dem Testprogramm (siehe Programmtabelle) durchgeführt werden.

Die **Prüfungen nach EN 50242** müssen mit vollem Salzbehälter des Wasserenthärers, mit vollem Vorratsbehälter für Klarspüler und mit dem Testprogramm (siehe Programmtabelle) durchgeführt werden.

	<b>Volle Beladung:</b> 12 Maßgedecke einschl. Servicegeschirr	<b>Halbvolle Beladung:</b> 6 Maßgedecke einschl. Servicegeschirr, jeden zweiten Stellplatz freilassen
Reinigerdosierung :	5g + 25g (Typ B)	20g (Typ B)
Klarspülereinstellung:	4 (Typ III)	4 (Typ III)

**Einordnungsbeispiel:** Oberkorb <sup>\*)</sup> (untere und obere Position):

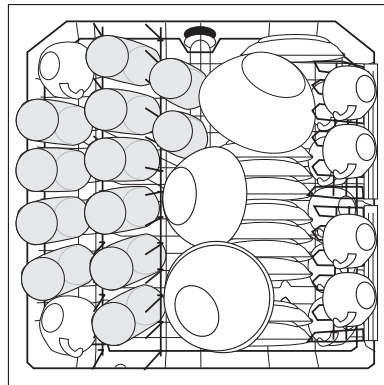
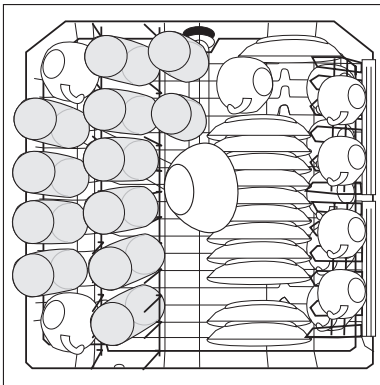

<sup>\*)</sup> Eventuell auf der linken Seite vorhandene Tassenauflagen sowie eventuell vorhandene Besteckablage entfernen.

**Einordnungsbeispiel:** Unterkorb <sup>\*)</sup>

### Hinweis:

Bei Bio-Programmen wird das Spülwasser kurzzeitig über 50 °C erhitzt, damit der Aktivsauerstoff wirksam wird.

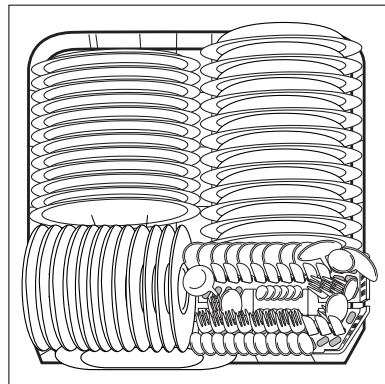

<sup>\*)</sup> Eventuell auf der linken Seite vorhandene Tassenauflagen sowie eventuell vorhandene Bierglashalter entfernen.

# Programmwahl

Wenn Ihr Geschirr so aussieht, wählen Sie ein Intensiv-Programm

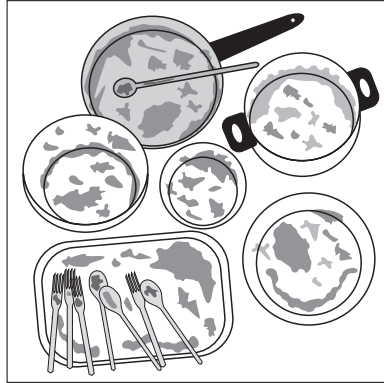

ein Normal- oder Bioprogramm

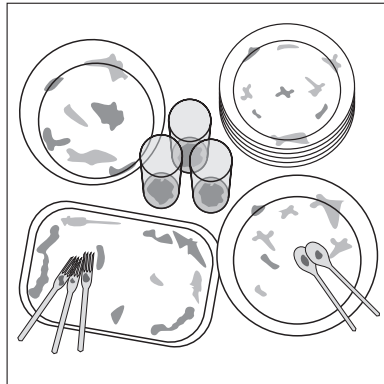

ein Blitz- oder Glasprogramm

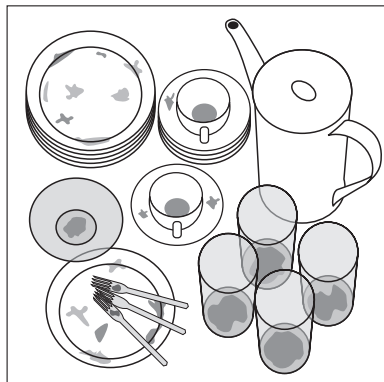

## Programmübersicht

Programm	Geeignet für	Taste
<b>Intensiv 70° mit Vorspülen</b>	Stark verschmutztes Ess- und Kochgeschirr mit angetrockneten Speiseresten, besonders Eiweiß und Stärke.	<b>INTENSIV 70°</b>
<b>AUTOMATIC</b>	Stark bis leicht verschmutztes Ess- und Kochgeschirr mit angetrockneten Speiseresten.	<b>AUTO- MATIC</b>
<b>Blitz 60°</b>	Frisch benutztes Geschirr ohne Töpfe, normal bis leicht verschmutzt. Dieses Programm eignet sich nicht bei angetrockneten Speiseresten	<b>BLITZ 60°</b>
<b>BIO 50° * mit Vorspülen</b>	Normal verschmutztes Ess- und Kochgeschirr auch mit temperaturempfindlichen Teilen (z. B. Glas, Kunststoff). Bei Verwendung von Kompaktreinigern auch für Geschirr mit angetrockneten Speiseresten.	<b>BIO 50°</b>
<b>Glas 45°</b>	Schnellprogramm für empfindliche Gläser.	<b>GLAS 45°</b>

\* Dieses 50° C-Programm ist das Bezugsprogramm für die Angaben auf dem Energie-Etikett gemäß Richtlinie 92/75/EWG.

# Verbrauchswerte

<b>Programmablauf <sup>1)</sup></b>	<b>Durchschnittliche Programmdauer in Minuten bei Kaltwasseranschluss <sup>2)3)</sup></b>	<b>Durchschnittlicher Energieverbrauch in kWh bei Kaltwasseranschluss <sup>2)</sup></b>	<b>Durchschnittlicher Wasserverbrauch in Litern <sup>2)</sup></b>
Vorspülen Reinigen 2x Zwischenspülen Klarspülen Trocknen	<b>110 - 120</b>	<b>1,75 - 1,95</b>	<b>22 - 24</b>
Vorspülen Reinigen Zwischenspülen Klarspülen Trocknen	<b>90 - 110</b>	<b>1,00 - 1,50</b>	<b>12- 24</b>
Reinigen Klarspülen	<b>30</b>	<b>0,8</b>	<b>9</b>
Vorspülen Reinigen Zwischenspülen Klarspülen Trocknen	<b>130 - 160</b>	<b>0,95 - 1,05</b>	<b>13 - 15</b>
Reinigen 2x Zwischenspülen Klarspülen Trocknen	<b>73</b>	<b>0,9</b>	<b>14</b>

1) Die Spülprogrammabschnitte klingen unterschiedlich leise, da bei einigen Spülprogrammabschnitten das Geschirr zur besseren Reinigung kurzzeitig stärker gespült wird.

2) Die Verbrauchswerte wurden unter Normbedingungen ermittelt. Sie sind von der Beladung der Geschirrkörbe abhängig. Abweichungen sind daher unter Praxisbedingungen möglich.

3) Ist die Wasserhärte elektronisch auf Stufe 10 eingestellt, kann sich die Programmlaufzeit geringfügig verlängern.

# Gewährleistung

Bei allen technischen Geräten von QUELLE beheben wir eventuelle Mängel im Rahmen der gesetzlichen Gewährleistungspflicht. Im Gewährleistungsfall wenden Sie sich bitte an eine QUELLE-Verkaufsstelle in Ihrer Nähe, an den Technischen Kundendienst PROTECTIS oder rufen Sie bei einer unserer Service-Hotlines an. Die Bedingungen und die Telefonnummern hierzu finden Sie im Service-Teil des QUELLE-Hauptkataloges.

QUELLE GmbH  
90762 Fürth

<b>Geschirrspüler Privileg 6500 i</b>	
<b>Integr. Modell weiss</b>	<b>Produkt-Nr. 822.643 3</b>
<b>Integr. Modell grau</b>	<b>Produkt-Nr. 862.628 5</b>
<b>Integr. Modell braun</b>	<b>Produkt-Nr. 330.653 7</b>