

TELEFUNKEN®



TELEFUNKEN TX 100 Bluetooth

BEDIENUNGSANLEITUNG USER GUIDE

MODELLE TX 101 - 102 - 103 - 151 - 152 - 153
MODELS TX 101 - 102 - 103 - 151 - 152 - 153



DESIGNED FOR HUMANS

www.telefunken-digital.com

TELEFUNKEN TX100 Bluetooth® Series



Bedienungsanleitung in Deutsch.....3



English user guide.....39

Diese Bedienungsanleitung kann auch über unsere Website heruntergeladen werden:

This User guide is also available for download on our website :

www.telefunken-digital.com

The Bluetooth® word mark and logos are owned by Bluetooth SIG, Inc. and any use of such marks by SOPEG is under license.

TELEFUNKEN Licensed by TELEFUNKEN Licenses GmbH

This user guide is property of SOPEG and made for TX 100 Bluetooth models. This document cannot be used for any other purpose.

TELEFUNKEN TX 100 Bluetooth® SERIE Bedienungsanleitung

Digitales Schnurlos-Telefon mit Anrufbeantworter und BLUETOOTH®-Schnittstelle

Dieses Telefon ist so konzipiert, dass es leicht zu bedienen ist.

Bitte lesen die folgende Anleitung aufmerksam durch und bewahren Sie sie für späteres Nachschlagen auf.

Falls bei der Bedienung Ihres Telefons ein Problem auftritt, finden Sie im Abschnitt "Hilfe" dieser Bedienungsanleitung Hinweise zur Fehlerbehebung.

Falls nicht ausdrücklich anderweitig vermerkt, bezeichnet TX 1** in dieser Bedienungsanleitung alle Modelle des Telefons TX101/102/103/151/152/153.

Angaben ohne Gewähr. Änderungen aufgrund von Druckfehlern bleiben vorbehalten.

Die Merkmale Ihres Telefons TX 1**

Bluetooth® – Sie können bis zu vier Bluetooth®-Peripheriegeräte (Mobiltelefone oder Freisprecheinrichtungen) mit der Basisstation Ihres TX 1** paaren.

Telefonbuch – Sie können bis zu 200 Kontakte speichern, um über Ihren Festnetzanschluss bequemer zu telefonieren.

Kopieren Sie das Telefonbuch Ihres Mobiltelefons – Sie können über Bluetooth® bis zu vier Telefonbücher von Mobiltelefonen auf

Ihr TELEFUNKEN TX 1** kopieren.

Maximale Größe jedes kopierten Mobilfunk-Telefonbuchs: 1500 Kontakte.

Durch die Anrufer-Identifizierung erkennen Sie, wer Sie gerade zu erreichen versucht.

Ihr Telefon TX 1** speichert die letzten 50 eingehenden Anrufe.

Anrufbeantworter: Bis zu 14 Minuten Aufnahmezeit mit Sprachmenü

WICHTIG

Dieses Gerät ist für seinen Betrieb auf die Stromversorgung angewiesen.

Bei Stromausfall können Sie nicht telefonieren.

Für diesen Fall sollten Sie eine andere Möglichkeit vorsehen, um einen Notruf auslösen zu können.

Hörgeräte

Wie bei jedem DECT-Telefon kann das zwischen Basisstation und Mobilteil des TX 1** übermittelte Funksignal zu leichten Interferenzen mit Hörgeräten führen.

Verpackungsinhalt

- Mobilteil TELEFUNKEN TX 1**
- Basisstation TELEFUNKEN TX 1** mit Anrufbeantworter
- Netzteil für die Basisstation
- Telefonanschlusskabel
- Telefonbuchse
- Wiederaufladbarer NiMH-Akku
- Wandmontage-Kit

Falls Sie ein TELEFUNKEN TX 1**-Paket mit mehreren Mobilteilen erworben haben, liegt für jedes weitere Mobilteil bei:

- Ladegerät für TELEFUNKEN TX 1**
- Wiederaufladbarer NiMH-Akku
- Netzteil für das Ladegerät

Inhaltsübersicht

Wir empfehlen Ihnen, während der Benutzung Ihres Telefons einige einfache Sicherheitsregeln zu befolgen, um Brand, Stromschlag und andere Risiken zu vermeiden:

Lesen und befolgen Sie die in dieser Anleitung enthaltenen Anweisungen. Beachten Sie alle Warnhinweise in dieser Anleitung sowie auf dem Gerät.

Ziehen Sie vor der Reinigung des Geräts den Netzstecker.

Verwenden Sie kein flüssiges Reinigungsmittel oder Reinigungsspray. Verwenden Sie ein nicht fusseleindendes Tuch.

Verwenden Sie das Produkt nicht in unmittelbarer Nähe von Wasser (Badewanne, Spüle, Schwimmbad).

Überlasten Sie die Steckdosen oder Verlängerungskabel nicht. Dies könnte zu Brandgefahr oder Stromschlägen führen.

Ziehen Sie in den folgenden Fällen den Stecker des Telefons aus der Steckdose und wenden Sie sich an den technischen Support unter 01805-999674 oder sopeg-service@ezi.de

- Wenn das Stromkabel oder die Steckdose beschädigt oder abisoliert ist.
- Wenn das Gerät trotz Befolgung der in dieser Anleitung enthaltenen Anweisungen nicht normal funktioniert.
- Wenn das Gerät durch einen Stoß beschädigt wurde.
- Wenn das Gerät einen deutlichen Leistungsabfall zeigt.

Vermeiden Sie es, bei Gewitter zu telefonieren, denn aufgrund der Blitze besteht ein hohes Stromschlagrisiko.

Wenn ein Gasleck vorliegt, verwenden Sie das Telefon nicht im Bereich des Lecks.

Verwenden Sie ausschließlich die mitgelieferten wiederaufladbaren NiMH-Akkus.

Die Verwendung anderer / nicht wiederaufladbarer Akkus kann gefährlich sein.

Dies kann zu Interferenzen und/oder einer Beschädigung des Telefons führen.

TELEFUNKEN übernimmt keine Haftung für Schäden aufgrund der Verwendung anderer, nicht mitgelieferter Akkus.

Verwenden Sie ausschließlich den mit dem Telefon gelieferten Netzadapter.

Wenn Sie einen Ersatz-Netzadapter benötigen, wenden Sie sich bitte an den technischen Support unter 01805-999674 oder sopeg-service@ezi.de

Beachten Sie beim Einlegen der Akkus in das Mobilteil des Telefons die korrekte Polarität.

Tauchen Sie die Akkus nicht in Wasser ein und werfen Sie sie nicht ins Feuer.

Die Mobilteile des Telefons verursachen magnetische Felder, die kleine metallische Gegenstände anziehen können, etwa Nadeln oder Heftklammern.

Um jedes Verletzungsrisiko zu vermeiden, sollten Sie das Mobilteil nicht an Orte legen, an welchen sich derartige Gegenstände befinden.

INHALTSVERZEICHNIS

1. ERSTE SCHRITTE 8

A. AUFSTELLORT8

B. INSTALLATION.....8

C. AKKU9

D. WANDMONTAGE.....9

E. INSTALLATION DER ZUSÄTZLICHEN MOBILTEILE10

F. VERWENDUNG DES TELEFUNKEN TX 1** ÜBER EINE ADSL-VERBINDUNG11

2. DIE MERKMALE IHRES TELEFONS 11

A. MOBILTEIL11

B. DISPLAY DES MOBILTEILS11

C. DISPLAY-SYMBOLS DES MOBILTEILS12

D. BASISSTATION MIT ANRUFBEANTWORTER13

E. DISPLAY-SYMBOLS DES ANRUFBEANTWORTERS.....13

F. IN DEN MENÜS NAVIGIEREN.....14

3. BLUETOOTH® 14

A. ÜBERSICHT ÜBER DIE BLUETOOTH®-FUNKTIONEN14

B. GLOSSAR14

C. EIN MOBILTELEFON PAAREN UND VERBINDEN15

AUTOMATISCHE VERBINDUNG16

D. EINEN KOPFHÖRER PAAREN UND VERBINDEN16

AUTOMATISCHE VERBINDUNG17

E. GEPAARTE GERÄTE17

EIN BLUETOOTH-GERÄT ENTFERNEN17

F. AKTIVE GERÄTE17

DIE LISTE DER AKTIVEN GERÄTE DURCHBLÄTTERN17

EIN AKTIVES GERÄT VERBINDEN / ABMELDEN.....18

EIN AKTIVES GERÄT ERSETZEN18

EIN AKTIVES GERÄT ENTFERNEN18

G. DIE PIN ÄNDERN19

H. KOPIEREN DES TELEFONBUCHS19

KOPIEREN19

ABBRUCH DES KOPIERENS DES TELEFONBUCHS.....20

4. DAS TELEFON BENUTZEN 20

A. FESTNETZ20

TELEFONIEREN20

EINEN ANRUF ANNEHMEN20

EIN GESPRÄCH BEENDEN20

B. MOBILFUNKNETZ20

ÜBER DAS MOBILFUNKNETZ TELEFONIEREN21

EIN GESPRÄCH BEENDEN21

EINEN ANRUF AUS DEM MOBILFUNKNETZ ANNEHMEN, WENN SIE BEREITS ÜBER DAS FESTNETZ
TELEFONIEREN21

EINEN ANRUF AUS DEM MOBILFUNKNETZ ANNEHMEN	21
DAS MOBILFUNKGESPRÄCH BEENDEN	21
DAS GEHALTENE GESPRÄCH AUS DEM FESTNETZ WIEDER AUFNEHMEN	21
EINEN ANRUF ÜBER DAS FESTNETZ ANNEHMEN, WENN SIE BEREITS ÜBER DAS MOBILFUNKNETZ TELEFONIEREN	21
ANRUFBEANTWORTER IM FUNKNETZ.....	22
C. VERWENDUNG EINES BLUETOOTH-KOPFHÖRERS	22
EINEN FESTNETZANRUF MIT EINEM BLUETOOTH-KOPFHÖRER ANNEHMEN.....	22
EINEN ANRUF VON EINEM MOBILTEIL AN EINEN BLUETOOTH-KOPFHÖRER WEITERLEITEN:.....	22
EINEN ANRUF VON EINEM BLUETOOTH-KOPFHÖRER AN DAS MOBILTEIL WEITERLEITEN:	23
EIN GESPRÄCH BEENDEN, DAS AUF DEM MOBILTEIL BEGONNEN WURDE.....	23
DIE LAUTSTÄRKE DES MOBILTEILS/LAUTSPRECHERS EINSTELLEN	23
D. HALTEMODUS.....	23
E. STUMM-FUNKTION	24
DIE STUMM-FUNKTION WÄHREND EINES GESPRÄCHS EINSCHALTEN:	24
DIE STUMM-FUNKTION WÄHREND EINES GESPRÄCHS AUSSCHALTEN.....	24
F. FREISPRECHMODUS.....	24
IM FREISPRECHMODUS TELEFONIEREN.....	24
EINEN ANRUF IM FREISPRECHMODUS ANNEHMEN	24
WÄHREND EINES GESPRÄCHS IN DEN FREISPRECHMODUS WECHSELN	24
G. GEWÄHLTE NUMMERN	24
EINE GEWÄHLTE NUMMER ERNEUT WÄHLEN	24
EINE GEWÄHLTE NUMMER IM TELEFONBUCH SPEICHERN	25
EINE GEWÄHLTE NUMMER LÖSCHEN	25
H. KLINGELTÖNE.....	25
DAS MOBILTEIL SUCHEN.....	25
DIE KLINGELTÖNE VORÜBERGEHEND AUSSCHALTEN	25
KLINGELTON DES MOBILTEILS	25
KLINGELTON DER BASISSTATION	25
I. WÄHREND EINES GESPRÄCHS DIE KONTAKTE AUFRUFEN	25
AUFRUFEN.....	25
WÄHREND EINES GESPRÄCHS DIE ANRUFLISTE AUFRUFEN:.....	26
WÄHREND EINES GESPRÄCHS DIE WAHLWIEDERHOLUNGSLISTE AUFRUFEN:.....	26

5. TELEFONBUCH..... 26

A. EINE TELEFONNUMMER IM FESTNETZ-TELEFONBUCH SPEICHERN	26
B. DIE TELEFONBUCH-EINTRÄGE DURCHBLÄTTERN.....	27
C. EINE NUMMER ÜBER EIN TELEFONBUCH WÄHLEN.....	27
D. EINEN KONTAKT ÄNDERN.....	27
DIE KATEGORIE EINES KONTAKTS ÄNDERN	28
E. EINEN KONTAKT LÖSCHEN.....	28
F. EIN MOBILFUNK-TELEFONBUCH LÖSCHEN	28
G. DEN LÄNDERCODE FÜR DIE TELEFONBÜCHER EINSTELLEN	29
H. SICHERHEITSCODE FÜR DIE MOBILFUNK-TELEFONBÜCHER	29
I. DIE NEBENSTELLEN-VORWAHL EINSTELLEN	29

6. EINSTELLUNGEN 29

A. MOBILTEIL-EINSTELLUNGEN DES TX 1**.....	29
LAUTSTÄRKE DES KLINGELTONS	29
AUSWAHL DES KLINGELTONS.....	30
SIGNALTÖNE (TASTENTON, AKKU-WARNTON UND REICHWEITEN-WARNTON)	30
DATUMSFORMAT	30

UHRZEITFORMAT	30
MANUELLE EINSTELLUNG VON DATUM UND UHRZEIT	30
AUTOMATISCHE RUFANNAHME	30
DAS MOBILTEIL ZURÜCKSETZEN.....	31
B. BASISSTATION-EINSTELLUNGEN	31
C. ANRUFER-IDENTIFIZIERUNG	32
D. INFORMATIONEN ZU DEN ANRUFEN	32
EINE NUMMER AUS DER ANRUFLISTE ANRUFEN	32
EINE NUMMER AUS DER ANRUFLISTE SPEICHERN	32
EINE NUMMER AUS DER ANRUFLISTE LÖSCHEN	33
DIE ANRUFLISTE LÖSCHEN	33
E. DIENSTE DES TELEFONANBIETERS	33
ANRUFBEANTWORTER	33
FESTNETZANSCHLUSS ZUR VERFÜGUNG.	33
DIE ANZEIGE FÜR NEUE NACHRICHTEN LÖSCHEN.....	33
GEHALTENE ANRUFEN	33

7. ANRUFBEANTWORTER 34

A. DEN ANRUFBEANTWORTER ÜBER DAS MOBILTEIL BENUTZEN	34
DEN ANRUFBEANTWORTER EIN-/AUSSCHALTEN	34
NACHRICHTEN ABHÖREN	34
ALTE NACHRICHTEN LÖSCHEN.....	34
AUFNAHME UND WIEDERGABE VON SPRACHMEMOS	34
B. ANSAGE	35
C. EINSTELLUNGEN DES ANRUFBEANTWORTERS	35
ANZAHL DER KLINGELZEICHEN VOR EINSCHALTEN DES ANRUFBEANTWORTERS	35
AUFNAHMEZEIT FÜR EINGEHENDE NACHRICHTEN.....	36
ANRUFBEANTWORTER-SPRACHE.....	36
ANRUFFILTERUNG	36
BENACHRICHTIGUNGSFUNKTION	36
D. FERNABFRAGEMODUS	37
E. DEN ANRUFBEANTWORTER ÜBER DIE BASISSTATION DES TELEFONS BENUTZEN	37
EIN/AUS	37
ANRUFFILTERUNG	37
WIEDERGABE DER NACHRICHTEN.....	38
ALLE ALTEN NACHRICHTEN LÖSCHEN	38

8. ZUSÄTZLICHE MOBILTEILE 38

A. GESPRÄCH ZWISCHEN MOBILTEILEN	38
WÄHREND EINES GESPRÄCHS ZWISCHEN MOBILTEILEN EINEN EXTERNEN ANRUF ANNEHMEN.....	38
B. DREIERKONFERENZ-MODUS	39
KONFERENZ ZWISCHEN DEM HAUS- UND DEM MOBILFUNKNETZ-ANSCHLUSS	39
DEN FESTNETZ- UND DEN MOBILFUNKNETZANSCHLUSS GLEICHZEITIG NUTZEN	39
C. EIN ZUSÄTZLICHES MOBILTEIL ANMELDEN	40
EIN MOBILTEIL ABMELDEN	40

9. HILFE..... 40

10. GARANTIE..... 43

1. ERSTE SCHRITTE

A. Aufstellort

Wählen Sie den Aufstellort für Ihr Telefon mit einem Mindestabstand von einem Meter zu anderen Elektrogeräten, um Interferenzen zu vermeiden. Bei dem TELEFUNKEN TX 1** werden Funksignale zwischen dem Mobilteil und der Basisstation übertragen. Die Signalstärke hängt von der Position der Basisstation ab. Um den bestmöglichen Empfang sicherzustellen, wird empfohlen, einen hohen Aufstellort für die Basisstation zu wählen.

Die maximale Reichweite zwischen Basisstation und Mobilteil beträgt ca. 300 m (ohne Hindernisse).

B. Installation

Schließen Sie das Netzkabel an die Basisstation an. Stecken Sie das andere Ende in die Steckdose.

Setzen Sie die Basisstation anschließend unter Spannung.

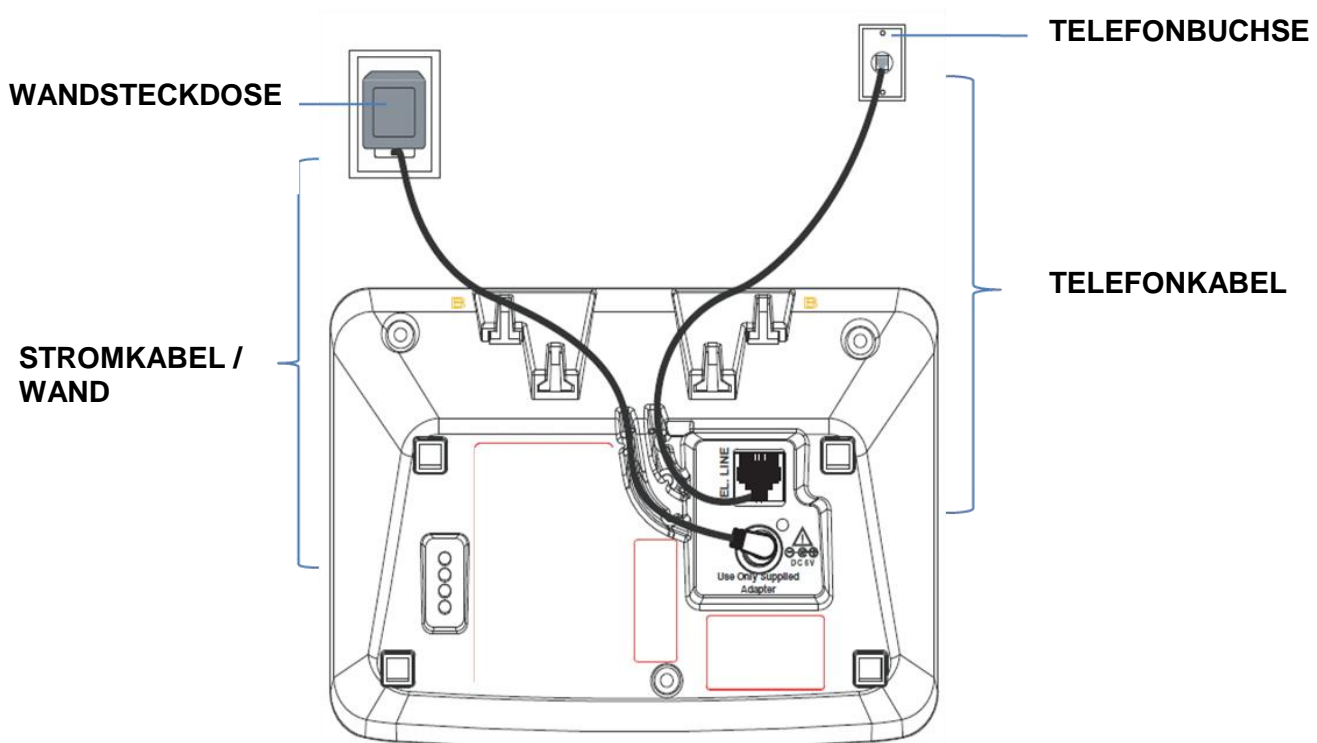

C. Akku

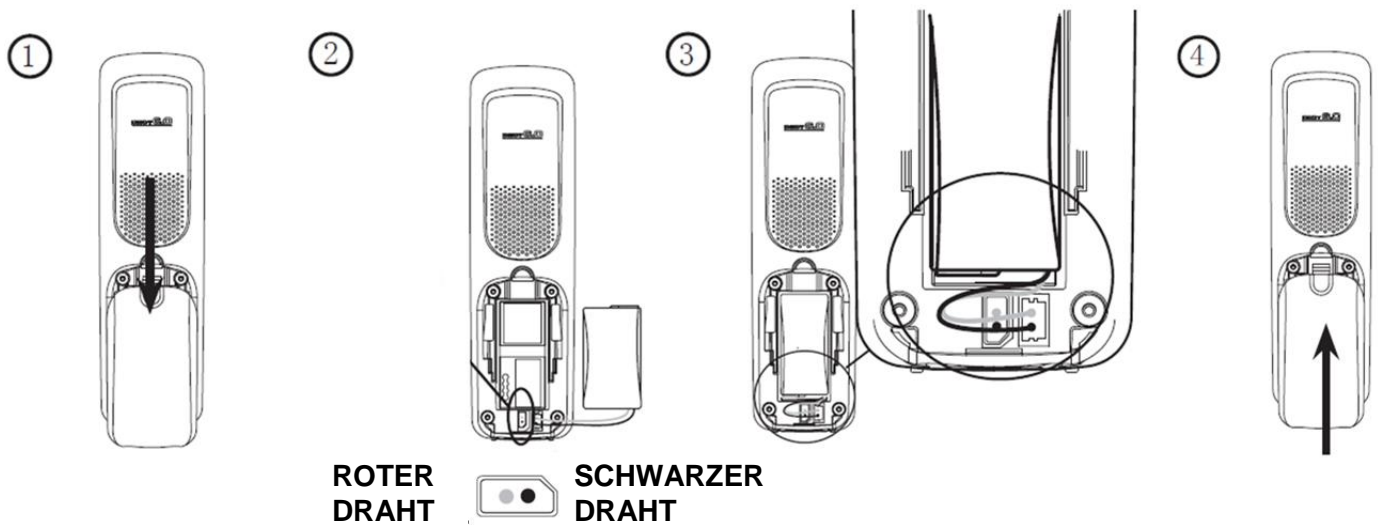

Stellen Sie das Mobilteil mindestens 24 Stunden in die Basisstation, um den Akku vollständig aufzuladen.

Wenn die maximale Ladung erreicht ist, erscheint das Symbol  auf dem Display des Mobilteils.

Das Leuchten der Ladeanzeige signalisiert, dass das Mobilteil richtig in der Basisstation steht.

Wenn der Akku ganz aufgeladen ist, schließen Sie die Basisstation mit dem entsprechenden Kabel an die Wandtelefonbuchse an.

Unter optimalen Nutzungsbedingungen und nach vollständiger Aufladung kann der Akku des Mobilteils des **TX 1**** eine Gesprächsautonomie von 12 Stunden bzw. eine Standby-Autonomie von 160 Stunden erreichen.

Hinweis: Ein neuer Akku muss mehrmals aufgeladen/entladen werden, bis er seine maximale Kapazität erreicht.

Um die Lebensdauer des Akkus zu verlängern, sollten Sie das Mobilteil täglich einige Stunden aus der Basisstation nehmen, damit sich der Akku einmal pro Woche vollständig entlädt.

Die maximale Ladekapazität verringert sich mit der Zeit, sodass die Standby- und Gesprächs-Autonomie abnimmt.

Der Akku Ihres **TX 1**** kann eventuell ausgetauscht werden.

Ersatz-Akkus erhalten Sie bei Ihrem Händler.

Hinweis: Das Akku-Fach/das Mobilteil können sich beim Aufladen erhitzen. Dies ist normal.

Akku-Warnton

Wenn das Symbol  auf dem Display des Mobilteils blinkt, müssen Sie den Akku des Mobilteils aufladen; stellen Sie es dazu vor dem erneuten Gebrauch in die Basisstation.

D. Wandmontage

Ihr TELEFUNKEN **TX 1**** kann mit der mitgelieferten Halterung an der Wand montiert werden.

Bringen Sie die Halterung fest an der Wand an und platzieren Sie die Basisstation des Telefons darauf.

Achtung

Das TELEFUNKEN-Telefon **TX 1**** darf nicht in einem Badezimmer oder in feuchter Umgebung aufgestellt werden.

WICHTIG!

Die Basisstation des Telefons muss für den Betrieb ständig am Netzteil angeschlossen sein. Schließen Sie das Gerät erst an das Telefonkabel an, wenn das Mobilteil vollständig aufgeladen ist.

Verwenden Sie ausschließlich die mit dem Gerät gelieferten Netz-/Telefonkabel und Akkus.

E. Installation der zusätzlichen Mobilteile

Falls Sie ein TELEFUNKEN-Telefon **TX 1**** mit zusätzlichen Mobilteilen erworben haben, gehen Sie bitte wie folgt vor:

Für jedes zusätzliche Mobilteil und Ladegerät

1. Schließen Sie das Netzkabel an die Basisstation an. Stecken Sie das andere Ende in die Steckdose. Setzen Sie das Ladegerät anschließend unter Spannung.
2. Um den Akku in das zusätzliche Mobilteil einzulegen, gehen Sie genauso vor wie beim Hauptmobilteil.
3. Stellen Sie das Mobilteil mindestens 24 Stunden in das Ladegerät.

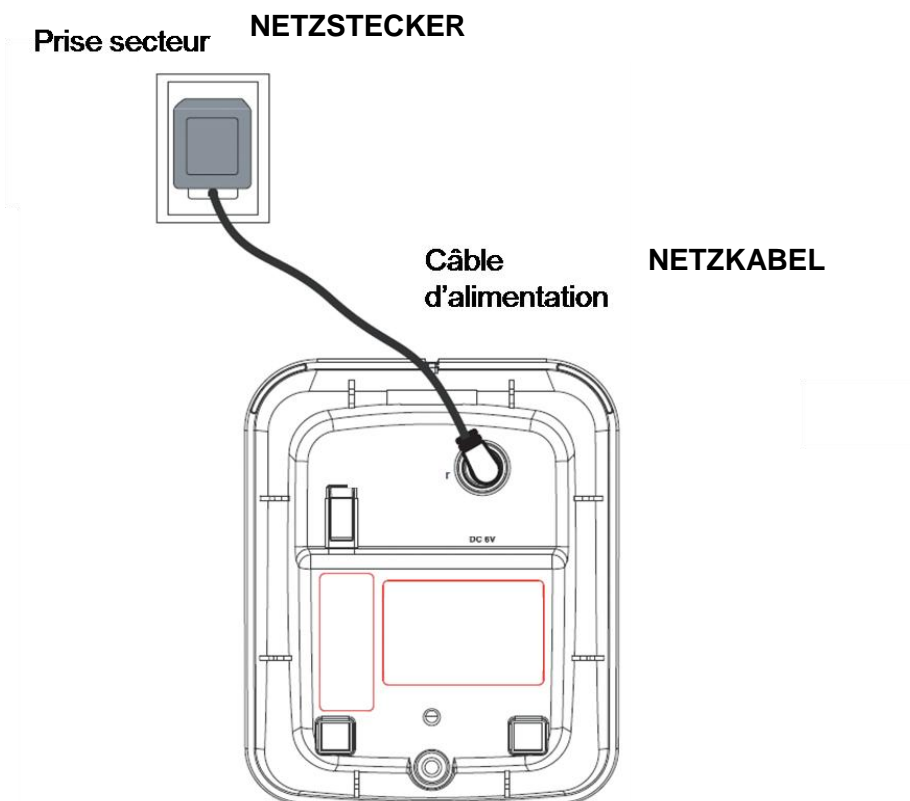

F. Verwendung des TELEFUNKEN TX 1 über eine ADSL-Verbindung**

Falls Sie Ihr Telefon über eine ADSL-Verbindung nutzen wollen, muss zwischen Kabel und Telefonbuchse ein ADSL-Filter angeschlossen werden.

2. DIE MERKMALE IHRES TELEFONS



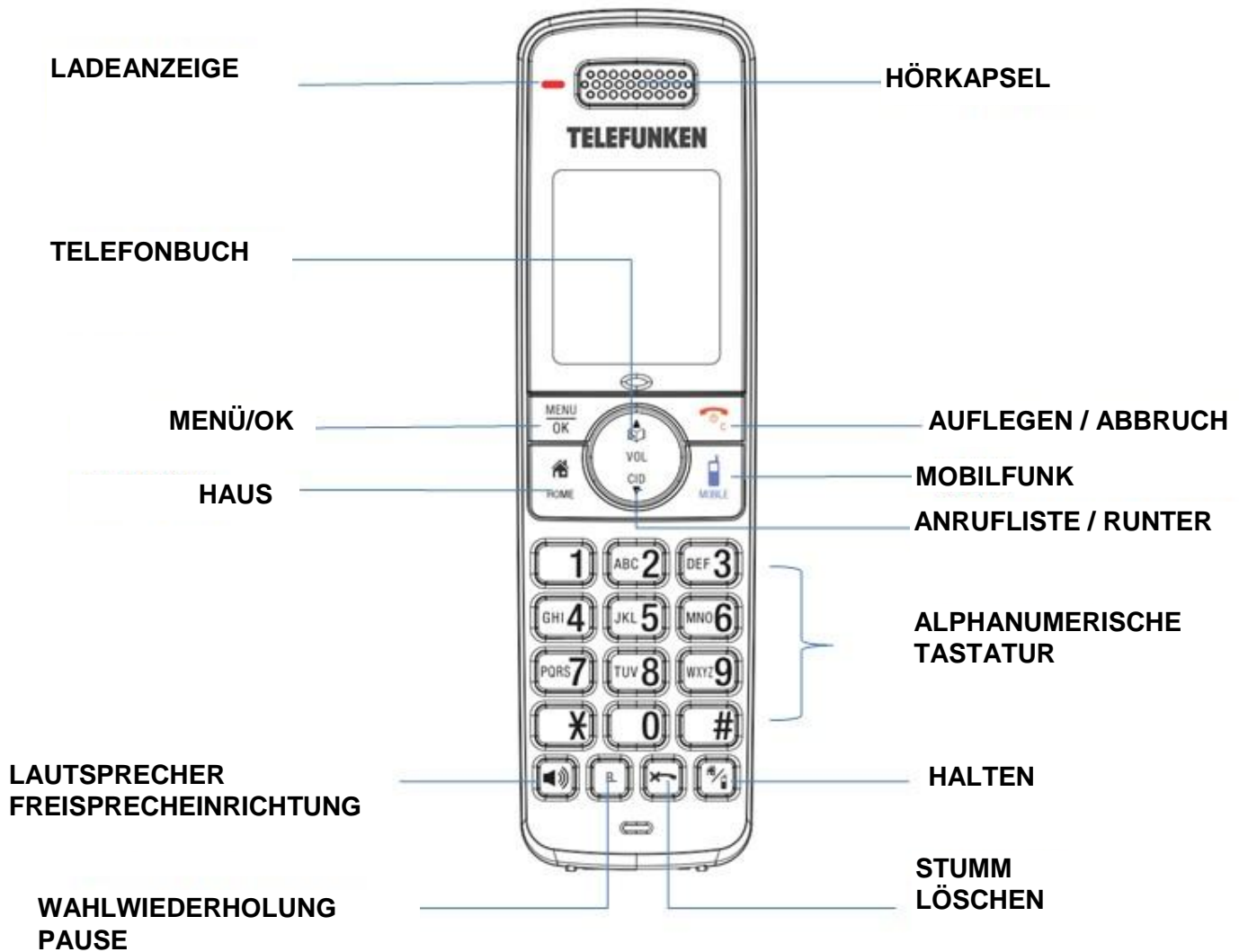











A. Mobilteil



B. Display des Mobilteils



C. Display-Symbole des Mobilteils

Bluetooth-Geräte		Festnetz – Erscheint, wenn über das Festnetz telefoniert wird
		Funknetz – Erscheint, wenn über das Mobilfunknetz telefoniert wird
		Verbundene Bluetooth-Geräte – Mit dem TX 1** gepaarte Bluetooth®-Geräte sind verbunden
		Abgemeldete Bluetooth-Geräte - Mit dem TX 101/151 gepaarte Bluetooth®-Geräte sind abgemeldet
		Bluetooth-Kopfhörer - Daueranzeige des Symbols, wenn ein Bluetooth®-Kopfhörer über den Festnetzanschluss angeschlossen ist
Nachrichten		Neue Nachricht (Messenger-Dienst Ihres Festnetzanbieters)
		Anrufbeantworter eingeschaltet
		Neue Nachricht vorhanden
Ton		Lautsprecher eingeschaltet
		Daueranzeige, wenn die Klingeltöne bei allen FESTNETZ-, MOBIL-1- und MOBIL-2-Anschlüssen ausgeschaltet sind Blinkt, wenn ein Klingelton ausgeschaltet ist
	MUTE	Das Mikrofon des Mobilteils ist ausgeschaltet
Akku		Ladevorgang abgeschlossen
		50% aufgeladen
		Akku schwach - Aufladen
		Akku wird aufgeladen

D. Basisstation mit Anrufbeantworter

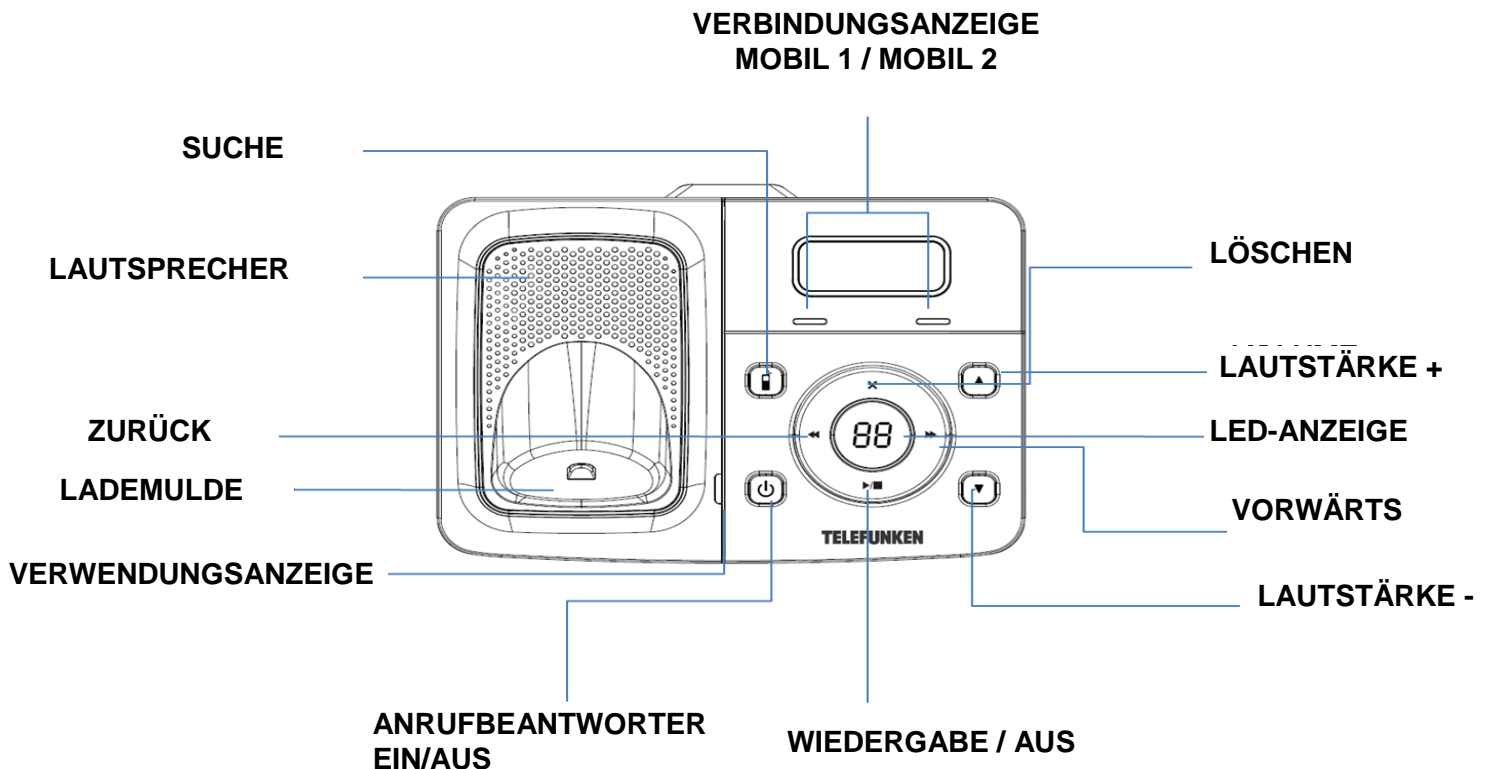

E. Display-Symbole des Anrufbeantworters

Display	Beschreibung
--	Anrufbeantworter ausgeschaltet und keine neue Nachricht
0F/XX	XX und OF blinken abwechselnd auf: Anrufbeantworter ausgeschaltet und XX neue Nachrichten. XX kann für eine Zahl von 1 bis 59 stehen.
XX	Anrufbeantworter eingeschaltet, XX ist die Anzahl der Nachrichten im Speicher des Anrufbeantworters.
00	Daueranzeige: Keine Nachricht auf dem Anrufbeantworter
XX	Aufblinkend: XX neue Nachrichten. XX kann für eine Zahl von 1 bis 59 stehen.
ZZ	Daueranzeige: Keine neue Nachricht und ZZ alte Nachrichten. ZZ kann für eine Zahl von 1 bis 59 stehen.
XX/FF	XX und FF blinken abwechselnd auf: XX neue Nachrichten und der Speicher des Anrufbeantworters ist voll
FF	FF blinkt auf: Keine neuen Nachrichten und der Speicher des Anrufbeantworters ist voll
-- /XX	-- und XX blinken abwechselnd auf: XX neue Nachrichten und die Uhrzeit des Telefons ist nicht eingestellt
--	-- blinkt auf: Keine neuen Nachrichten und die Uhrzeit des Telefons ist nicht eingestellt
XX	Daueranzeige: XX Nachrichten werden wiedergegeben
A1	Daueranzeige: Die Begrüßungsansage wird wiedergegeben
XX/An	XX und An blinken abwechselnd auf: XX Nachrichten werden aufgenommen
rA	Aufblinkend: Fernabfrage läuft

F. In den Menüs navigieren

Der Zugriff auf die unterschiedlichen Menüs des TELEFUNKEN TX 1** ist sehr einfach.

1. **MENÜ/OK**: öffnet das Hauptmenü
2. Tasten **HOCH/RUNTER**: für das Navigieren in den entsprechenden Optionen
3. Drücken Sie **MENÜ/OK**, um eine Option auszuwählen, oder **AUFLEGEN/C**, um zum vorherigen Menü zurückzukehren.

3. BLUETOOTH®

A. Übersicht über die Bluetooth®-Funktionen

Ihr neues TELEFUNKEN-Telefon **TX 1**** verfügt über die folgenden Merkmale:

- Sie können bis zu vier Bluetooth®-Geräte (Mobiltelefone oder schnurlose Kopfhörer) mit der Basisstation des Telefons paaren.
- Sie können bis zu zwei Bluetooth®-Mobiltelefone anschließen, um dann über das Mobilteil des TX 1** zu telefonieren.
- Sie können einen Bluetooth®-Kopfhörer anschließen, um sich beim Telefonieren völlig frei bewegen zu können.
- Sie können über den Festnetz- oder Mobilfunk-Anschluss Audio-Konferenzen abhalten.

WICHTIGE INFORMATIONEN

- Bitte warten Sie nach Inbetriebnahme der Basisstation des TX 1** mindestens 20 Sekunden, bevor Sie ein Bluetooth®-Gerät anschließen. Im Benutzerhandbuch Ihres Mobiltelefons oder Bluetooth®-Kopfhörers finden Sie weitere Informationen über den jeweiligen Verbindungsmodus.
- Bei der Schnurlos-Technologie Bluetooth® werden Funksignale über kurze Distanz (ca. 9 Meter) übertragen.
- Die verbundenen Mobiltelefone/Kopfhörer müssen sich daher in einem Umkreis von neun Metern von der Basisstation des TX 1** befinden.
- Falls Sie mit Ihrem Mobiltelefon an Ihrem Wohnsitz keinen guten Empfang haben, kann das TELEFUNKEN TX 1** den Empfang verbessern. Falls der Empfang an einem bestimmten Ort Ihrer Wohnung besser ist, können Sie Ihr Mobiltelefon dort platzieren und das Mobilfunknetz über das TELEFUNKEN TX 1** nutzen.
- Auch hierfür muss sich Ihr Mobiltelefon in einer Entfernung von maximal neun Metern von der Basisstation befinden.
- Es wird empfohlen, das Mobiltelefon an das Ladegerät anzuschließen, wenn es über Bluetooth® mit dem TELEFUNKEN TX 1** verbunden wird (durch die Bluetooth®-Verbindung erhöht sich der Energieverbrauch des Mobiltelefons).

B. Glossar

Aktive Geräte

Geräte, bei welchen der Bluetooth®-Modus eingeschaltet ist und die mit dem TX 1** gepaart und verbunden sind.

2 Geräte können gleichzeitig mit der Basisstation verbunden sein (2 Mobiltelefone oder 1 Mobiltelefon + 1 Kopfhörer).

Über das Mobilfunknetz kann gleichzeitig nur ein Anruf angenommen oder getätigt werden.

Bluetooth®-Mobiltelefon

Mobiltelefon, bei welchem der Bluetooth®-Modus eingeschaltet ist.

Erkennbarer Modus / Auffindbarer Modus (Name je nach Mobiltelefon-/Kopfhörer-Marke verschieden)

Vor der Paarung mit dem TX 1** muss dieser Modus am Mobiltelefon (oder Kopfhörer) eingestellt werden.

Gepaarte Geräte

Vom TX 1** „erkannte“ Bluetooth®-Geräte

Maximale Anzahl gepaarter Geräte: 4

Gepaarte Bluetooth®-Mobiltelefone oder -Kopfhörer müssen vor dem Betrieb mit dem TX 1** verbunden werden.

Paarung (oder Kopplung)

Dies bezeichnet einen Informationsaustausch zwischen zwei Peripheriegeräten über Bluetooth®, damit diese sich dann gegenseitig erkennen.

PIN (oder Passwort)

Mit diesem vierstelligen Code wird die Verbindung zwischen dem Telefon TX 1** und dem/den Bluetooth®-Mobiltelefon/en gesichert.

Die Standardeinstellung des Codes ist 0000.

Um ein Bluetooth®-Mobiltelefon mit Ihrem TX 1** nutzen zu können, müssen Sie die Geräte zunächst paaren und dann verbinden.

Hinweis: Da die Bluetooth®-Technologie auf der Übertragung von Kurzwellen beruht, sollten Sie sich bei der Paarung und Verbindung des Mobiltelefons in der Nähe der Basisstation des TX 1** aufhalten.

C. Ein Mobiltelefon paaren und verbinden

Bitte stellen Sie vorab folgende Punkte sicher:

- Sie befinden sich innerhalb des Empfangsbereichs des Mobilfunknetzes.
- Der Bluetooth®-Modus Ihres Mobiltelefons ist eingeschaltet und das Mobiltelefon ist über Bluetooth nicht mit einem anderen Peripheriegerät (PC, Kopfhörer) verbunden. Im Benutzerhandbuch Ihres Mobiltelefons finden Sie weitere Informationen über dessen Bluetooth®-Konnektivität.

1. Drücken Sie auf dem Mobilteil **MENÜ/OK** und wählen Sie **Bluetooth**.
2. Wählen Sie **Mobiltelefon hinzufügen**
3. Legen Sie das Mobiltelefon (Bluetooth®-Modus ist eingeschaltet) in die Nähe der Basisstation des TX 1**.
Falls bereits vier gepaarte Geräte vorhanden sind, werden Sie aufgefordert, eines aus der Liste zu entfernen, um die Paarung Ihres Mobiltelefons vornehmen zu können.
4. Auf dem Display erscheint nun **Machen Sie das Mobiltelefon auffindbar**.
Überprüfen Sie, ob diese Option an Ihrem Mobiltelefon eingeschaltet ist, und drücken Sie dann zur Bestätigung **MENÜ/OK**.
5. Drücken Sie erneut **MENÜ/OK**.
6. Wenn Ihr Mobiltelefon das TELEFUNKEN TX 1** erkannt hat, bestätigen Sie am Mobiltelefon, dass die Verbindung hergestellt werden soll.
7. Geben Sie die auf dem Display des Mobilteils des TX 1** **angezeigte PIN in Ihr Mobiltelefon** ein.
8. Wenn die Paarung bestätigt ist, erscheint auf dem Display des Mobilteils des TX 1** nacheinander:

Mobiltelefon gepaart – Konfiguration des Mobiltelefons beendet – Mobiltelefon verbunden.

Hinweis: Die Paarung kann bis zu einer Minute dauern. Falls Sie fehlschlägt, versuchen Sie es bitte erneut.

Einige Etappen des Paarungsvorgangs können je nach Modell des Mobiltelefons unterschiedlich sein.

Stellen Sie das Mobilteil während des Paarungsvorgangs nicht in die Basisstation oder das Ladegerät, denn dadurch wird der Vorgang abgebrochen.

Automatische Verbindung

Wenn ein Mobiltelefon mit dem **TX 1**** gepaart, aber nicht verbunden ist, erscheint auf dem Display:

Einstellung Mobiltelefon beendet - Gerät nicht verbunden, dann
Verbindungsfunktion auto verfügbar - Drücken Sie OK.

Drücken Sie **MENÜ/OK**, um die Auswahl zu bestätigen, oder **AUFLEGEN/C**, um zum Startdisplay zurückzukehren.

D. Einen Kopfhörer paaren und verbinden

Überprüfen Sie zunächst, ob Bluetooth® an Ihrem Kopfhörer eingeschaltet ist und dieser nicht bereits mit einem anderen Peripheriegerät verbunden ist.

In der Bedienungsanleitung des Kopfhörers finden Sie weitere Informationen über den Paarungsmodus.

1. Drücken Sie **MENÜ/OK** und wählen Sie dann **Bluetooth**.
2. Wählen Sie **Kopfhörer hinzufügen**
3. Legen Sie den Kopfhörer in die Nähe der Basisstation des TX 1**. Drücken Sie **MENÜ/OK**.
4. Drücken Sie **MENÜ/OK**. Auf dem Display erscheint **Stellen Sie am Kopfhörer den auffindbaren Modus ein**
 Falls bereits vier gepaarte Geräte vorhanden sind, werden Sie aufgefordert, eines aus der Liste zu entfernen, um die Paarung Ihres Kopfhörers vornehmen zu können.
5. Stellen Sie daher an Ihrem Kopfhörer den auffindbaren Modus ein (für weitere Informationen siehe Bedienungsanleitung des Kopfhörers).
6. Drücken Sie **MENÜ/OK**.
7. Wenn das **TX 1**** den Kopfhörer erkannt hat, drücken Sie erneut **MENÜ/OK**
8. Geben Sie die PIN Ihres Kopfhörers ein (Standardeinstellung: 0000, siehe Bedienungsanleitung des Kopfhörers) und drücken Sie dann **MENÜ/OK**.
 - Auf dem Display des Mobilteils erscheint **Kopfhörer A gepaart - Jetzt verbinden?**
 - Drücken Sie **MENÜ/OK**, um diese Auswahl zu bestätigen.
 - Falls bereits **2** Bluetooth®-Geräte verbunden sind, werden Sie aufgefordert, eines zu entfernen, um die Verbindung Ihres Kopfhörers vornehmen zu können.
 - Falls bereits ein Kopfhörer verbunden ist, werden Sie aufgefordert, diesen zu entfernen, um die Verbindung Ihres neuen Kopfhörers vornehmen zu können.
9. Wenn die Paarung bestätigt ist, erscheint auf dem Display des Mobilteils des **TX 1****nacheinander: **Kopfhörer gepaart – Konfiguration des Kopfhörers beendet – Kopfhörer verbunden**.

Hinweis: Die Paarung kann bis zu einer Minute dauern. Falls Sie fehlschlägt, versuchen Sie es bitte erneut.

Stellen Sie das Mobilteil während des Paarungsvorgangs nicht in die Basisstation oder das

Ladegerät, denn dadurch wird der Vorgang abgebrochen.

Automatische Verbindung

Wenn ein Bluetooth®-Kopfhörer mit dem **TX 1**** gepaart, aber nicht verbunden ist, erscheint auf dem Display:

Einstellung Kopfhörer beendet - Gerät nicht verbunden, dann Verbindungsfunktion auto verfügbar - Drücken Sie OK.

Drücken Sie **MENÜ/OK**, um die Auswahl zu bestätigen, oder **AUFLEGEN/C**, um zum Startdisplay zurückzukehren.

E. Gepaarte Geräte

Wenn Sie ein Bluetooth®-Mobiltelefon oder einen Kopfhörer mit dem **TX 1**** gepaart haben, brauchen Sie den Vorgang nicht zu wiederholen, es sei denn, Sie wollen dieses Gerät aus der Liste der aktiven Geräte entfernen. Hinweis: In der Liste erscheinen nur die ersten 15 Buchstaben der Bezeichnung eines Geräts.

Ein Gerät umbenennen

Sie können den Namen eines gepaarten Geräts über das **TX 1**** ändern.

1. Drücken Sie **MENÜ/OK** und wählen Sie dann **Bluetooth**
2. Wählen Sie **Verbundene Geräte**
3. Wählen Sie das Gerät aus, das Sie umbenennen wollen.
4. Wählen Sie **Umbenennen** und drücken Sie **MENÜ/OK**
5. Auf dem Display des Mobilteils erscheint **NEUEN NAMEN EINGEBEN**.
6. Geben Sie den neuen Namen über die alphanumerische Tastatur ein.
7. Drücken Sie zur Bestätigung **MENÜ/OK**. Auf dem Display des Mobilteils erscheint **Gerät umbenannt**

Ein Bluetooth-Gerät entfernen

Falls Sie ein neues Mobiltelefon oder einen neuen Kopfhörer über Bluetooth® paaren wollen und dem **TX 1**** bereits vier Geräte zugeordnet haben, müssen Sie ein Gerät aus der Liste der gepaarten Geräte entfernen.

1. Drücken Sie **MENÜ/OK** und wählen Sie **Bluetooth**
2. Wählen Sie **Verbundene Geräte**
3. Wählen Sie das Gerät, das Sie aus der Liste entfernen wollen.
4. Wählen Sie **Verbundenes Gerät entfernen**.
5. Auf dem Display des Mobilteils erscheint **Gerät aus Liste entfernen?**
6. Drücken Sie zur Bestätigung **MENÜ/OK**.
7. Auf dem Display erscheint nun **Gerät aus Liste entfernt**

F. Aktive Geräte

Hinweis: Beim Hinzufügen, Entfernen oder Ersetzen eines Bluetooth®-Mobiltelefons/-Kopfhörers aus der Liste der aktiven Geräte werden alle anderen Geräte der Liste so lange abgemeldet, bis der Vorgang beendet ist. Es kann ein bis zwei Minuten dauern, bis sie wieder verbunden sind.

Die Liste der aktiven Geräte durchblättern

1. Drücken Sie **MENÜ/OK** und wählen Sie dann **Bluetooth**
2. Wählen Sie **Aktive Geräte**.

3. Sie können die Liste der aktiven Geräte mit den Tasten **HOCH/RUNTER**

Ein aktives Gerät verbinden / abmelden

1. Drücken Sie **MENÜ/OK** und wählen Sie dann **Bluetooth**
2. Wählen Sie **Aktive Geräte**.
3. Wählen Sie das Gerät, das Sie abmelden wollen.
4. Drücken Sie **MENÜ/OK** und wählen Sie **Verbinden** oder **Abmelden**
5. Drücken Sie zur Bestätigung **MENÜ/OK**.
Auf dem Display des Mobilteils erscheint nun **Gerät verbunden** oder **Gerät abgemeldet**.

Ein aktives Gerät ersetzen

Sie können ein Bluetooth®-Gerät durch ein anderes ersetzen, falls bereits zwei Geräte verbunden sind.

1. Drücken Sie **MENÜ/OK** und wählen Sie dann **Bluetooth**.
2. Wählen Sie **Verbundene Geräte**.
3. Wählen Sie ein Gerät.
4. Wählen Sie **Verbinden**
5. Bestätigen Sie mit **MENÜ/OK**. Auf dem Display erscheint nun **Maximal 2 Geräte verbunden** und dann **Aktives Gerät ersetzen?** Bestätigen Sie mit **MENÜ/OK**.
6. Wählen Sie das zu ersetzende Gerät und bestätigen Sie Ihre Auswahl mit **MENÜ/OK**.
7. Auf dem Display erscheint **Gerät aus Liste entfernt** und dann **Verbindung des Geräts mit Basisstation**
8. Je nach Konfiguration Ihres Mobiltelefons müssen Sie eventuell eine Taste des Mobiltelefons drücken, um die Verbindung zu bestätigen.

Ein aktives Gerät hinzufügen(Maximal 2 Geräte)

1. Drücken Sie **MENÜ/OK** und wählen Sie dann **Bluetooth**.
2. Wählen Sie **Aktive Geräte**.
3. Wählen Sie **Platz verfügbar**.
4. Wählen Sie **Hinzufügen**.
5. Wählen Sie ein Bluetooth®-Gerät aus der Liste der gepaarten Geräte aus.
6. Drücken Sie **MENÜ/OK**.
7. Auf dem Display erscheint **Gerät hinzugefügt** und dann **Verbindung des Geräts mit Basisstation**.
8. Je nach Konfiguration Ihres Mobiltelefons müssen Sie eventuell eine Taste des Mobiltelefons drücken, um die Verbindung zu bestätigen.

Ein aktives Gerät entfernen

Sie können ein Bluetooth®-Gerät aus der Liste der verbundenen Geräte entfernen.

1. Drücken Sie **MENÜ/OK** und wählen Sie dann **Bluetooth**.
2. Wählen Sie **Aktive Geräte**.
3. Wählen Sie das abzumeldende Bluetooth®-Gerät.
4. Wählen Sie **Aktives Gerät entfernen**.
5. Drücken Sie **MENÜ/OK**.
6. Auf dem Display erscheint **Gerät aus Liste entfernt**.

Hinweis: Das aus der Liste der aktiven Geräte entfernte Gerät verbleibt in der Liste der gepaarten Geräte.

G. Die PIN ändern

Bei der Paarung eines Geräts müssen Sie zur Sicherung der Bluetooth®-Verbindung eine PIN eingeben.

Die standardmäßig eingestellte PIN des **TX 1**** lautet 0000

1. Drücken Sie **MENÜ/OK** und wählen Sie **Bluetooth**.
2. Wählen Sie **PIN ändern**.
3. Auf dem Display erscheint **NEUE PIN EINGEBEN** sowie die derzeitige PIN.
4. Geben Sie über die alphanumerische Tastatur einen neuen vierstelligen Code ein.
5. Drücken Sie zur Bestätigung **MENÜ/OK**.

H. Kopieren des Telefonbuchs

Sie können bis zu vier Telefonbücher von Mobiltelefonen in den Speicher Ihres TELEFUNKEN **TX 1**** über Bluetooth® kopieren. Jedes kopierte Telefonbuch kann bis zu 1500 Einträge (bestehend aus Nummern mit bis zu 30 Ziffern und Namen mit bis zu 15 Buchstaben) enthalten. Für diesen Vorgang müssen Sie das Mobiltelefon zunächst mit dem TX 1** paaren und verbinden.

Wenn Sie das Telefonbuch kopieren wollen, legen Sie Ihr Mobiltelefon in die Nähe der Basisstation des TELEFUNKEN TX 1.**

Kopieren

1. Drücken Sie **MENÜ/OK** und wählen Sie **Bluetooth**.
2. Wählen Sie **DOWNLOAD TELEFONBUCH**.
 - Falls kein Gerät mit dem TX 1** gepaart/verbunden ist, kehren Sie bitte zum vorherigen Abschnitt zurück, um diesen Vorgang durchzuführen.
3. Wählen Sie ein vorgeschlagenes Gerät und bestätigen Sie mit **MENÜ/OK**.
 - Falls das Telefonbuch des ausgewählten Mobiltelefons bereits in den Speicher des TX 1** kopiert wurde, erscheint auf dem Display **Mobiltelefon A - Letzte Aktualisierung: DD/MM/YY**. Um fortzufahren, drücken Sie **OK**.
 - Falls Sie **MENÜ/OK** drücken, um den Vorgang fortzusetzen, wird durch das Kopieren des Telefonbuchs des ausgewählten Mobiltelefons die vorherige Version im Speicher des TX 1** ersetzt.
 - Drücken Sie zur Bestätigung **MENÜ/OK**.
 - Falls Sie Einträge in dem zuvor kopierten Telefonbuch geändert haben, werden diese Änderungen durch das erneute Kopieren überschrieben.
 - Falls Sie bereits vier Telefonbücher von Mobiltelefonen kopiert haben, erscheint auf dem Display **Speicher voll. Aktuelles TELEFONBUCH ersetzen?** Drücken Sie zur Bestätigung **MENÜ/OK**.
4. Wählen Sie eine der folgenden Optionen:
 - **Speicher des Tel.** – Kopieren der Kontakte, die im internen Speicher Ihres Telefons enthalten sind
 - **Nur SIM-Karte** – Kopieren der auf Ihrer SIM-Karte gespeicherten Kontakte
 - **Phone and SIM** – Kopieren der Kontakte, die im internen Speicher und der SIM-Karte enthalten sind.
 - Wenn der Kopiervorgang beendet ist, erscheint auf dem Display: **Ende Download Gesamt #XXXX Einträge gespeichert**
 - Drücken Sie **MENÜ/OK** oder **AUFLEGEN/C**, um zum Menü zurückzukehren.

Hinweis:

Bei einigen Mobiltelefonen ist das Kopieren des Telefonbuchs der SIM-Karte nicht möglich. Leiten Sie in diesem Falle zunächst die Kontakte Ihrer SIM-Karte an den internen Speicher Ihres Telefons weiter und starten Sie dann das Kopieren des Telefonbuchs in das TX 1**.

Im Benutzerhandbuch Ihres Mobiltelefons finden Sie weitere Informationen zu diesem Thema. Beim Kopieren des Telefonbuchs eines Mobiltelefons in das TX 1** kann es vorkommen, dass einige Einträge nicht berücksichtigt werden (z. B. falls neben den Telefonnummern weitere Angaben in einem Kontakt gespeichert sind).

Abbruch des Kopierens des Telefonbuchs

Durch folgende Vorgänge wird das Kopieren des Telefonbuchs nicht beeinträchtigt:

- Über das Festnetz wird ein Anruf angenommen oder getätigt.
- Das Mobilteil wird in die Basisstation oder das Ladegerät gestellt.
- Das Telefonbuch des Mobiltelefons wird aufgerufen (ohne die Kontakte zu ändern).
- Der Akku im Mobilteil ist schwach.
- Die Verbindung zwischen Mobilteil und Basisstation wird unterbrochen.

In folgenden Fällen wird der Kopiervorgang jedoch abgebrochen:

- Annahme eines Anrufs über das Mobiltelefon
- Unterbrechung der Stromversorgung der Basisstation des TX 1**

Hinweis: In diesen Fällen müssen Sie das Kopieren des Telefonbuchs neu starten.

4. DAS TELEFON BENUTZEN

A. Festnetz

Telefonieren

Drücken Sie die Taste **HAUS** oder die Taste **LAUTSPRECHER** und geben Sie dann die Telefonnummer ein.

ODER Geben Sie die Telefonnummer ein und drücken Sie dann die Taste **HAUS** oder die Taste **LAUTSPRECHER**.

Einen Anruf annehmen

Wenn Sie einen Anruf über das Festnetz erhalten, klingelt das Telefon. Auf dem Display erscheint die Nummer des Anrufers, falls diese verfügbar ist, oder der Name des Anrufers, falls er im Telefonbuch eingetragen ist. Drücken Sie die Taste **HAUS** oder die Taste **LAUTSPRECHER**, um einen eingehenden Anruf anzunehmen.

Ein Gespräch beenden

Drücken Sie die Taste **AUFLEGEN/C** oder stellen Sie das Mobilteil zurück in die Basisstation oder das Ladegerät.

B. Mobilfunknetz

Es können gleichzeitig bis zu zwei Mobiltelefone mit der Basisstation des TX 1** verbunden sein, aber nur eines kann über das Mobilteil Anrufe tätigen und annehmen.

Über das Mobilfunknetz telefonieren

Geben Sie die Telefonnummer ein. Drücken Sie dann die Taste **Mobil**, um einen Anruf über das Mobilfunknetz zu tätigen, falls nur ein einziges Mobiltelefon mit der Basisstation des TX 1** verbunden ist. Falls Sie zwei Mobiltelefone mit der Basisstation des TX 1** verbunden haben, fordert Sie das System auf, das Mobilfunknetz zu wählen, über das Sie telefonieren wollen.

Einen Anruf annehmen

Drücken Sie die Taste **Mobil**.

Hinweis: Sie können den Anruf auch direkt mit Ihrem Mobiltelefon annehmen. Falls Sie das Gespräch mit Ihrem Mobiltelefon annehmen, wird es dadurch automatisch von der Basisstation des TX 1** getrennt.

Ein Gespräch beenden

Drücken Sie die Taste **AUFLEGEN/C** oder stellen Sie das Mobilteil zurück in die Basisstation oder das Ladegerät.

Einen Anruf aus dem Mobilfunknetz annehmen, wenn Sie bereits über das Festnetz telefonieren

Falls Sie über das Festnetz telefonieren und einen Anruf aus Ihrem Mobilfunknetz erhalten, hören Sie einen Signalton, und auf dem Mobilteil, das Sie benutzen, wird **1** oder **2** angezeigt. Die Basisstation des TX 1** und alle Mobilteile klingeln.

Einen Anruf aus dem Mobilfunknetz annehmen

Drücken Sie die Taste **Mobil** des Mobilteils. Das Festnetzgespräch geht automatisch in den Haltemodus, und auf allen anderen Mobilteilen wird abwechselnd **HAUS-Anruf halten** und **Mobilfunkanschluss aktiv** angezeigt.

Das Mobilfunkgespräch beenden

Drücken Sie die Taste **AUFLEGEN/C** des Mobilteils. Das Gespräch über das Festnetz wird weiter gehalten. Auf allen Mobilteilen wird **Haus-Anruf halten** angezeigt.

Das gehaltene Gespräch aus dem Festnetz wieder aufnehmen

Drücken Sie die Taste **HAUS** des Mobilteils.

Einen Anruf über das Festnetz annehmen, wenn Sie bereits über das Mobilfunknetz telefonieren

Falls Sie über das Mobilfunknetz telefonieren und einen Anruf aus dem Festnetz erhalten, hören Sie einen Signalton und auf dem Mobilteil, das Sie benutzen, wird **Mobil** angezeigt. Die Basisstation des TX 1** und alle anderen Mobilteile klingeln.

Drücken Sie die Taste **AUFLEGEN/C** des Mobilteils. Das Mobilfunknetzgespräch geht automatisch in den Haltemodus, und auf allen anderen Mobilteilen wird abwechselnd **Mobil-Anruf halten** und **Haus-Anschluss aktiv** angezeigt.

Das Festnetzgespräch beenden

Drücken Sie die Taste **AUFLEGEN/C** des Mobilteils. Das Mobilfunknetzgespräch wird weiter gehalten. Auf allen Mobilteilen wird **Mobil-Anruf halten**

Das gehaltene Mobilfunknetzgespräch wieder aufnehmen

Drücken Sie die Taste **Mobil** des Mobilteils.

Hinweis: Falls Sie Ihren Anrufbeantworter eingeschaltet haben und den im Festnetz eingehenden Anruf nicht annehmen, schaltet sich normalerweise der Anrufbeantworter ein.

Falls Sie über Ihr Mobilteil telefonieren, können Sie den Anruf an einen Bluetooth®-Kopfhörer weiterleiten. Das Mobilteil bleibt aktiv, aber der Lautsprecher und das Mikrofon sind stumm.

Wenn Sie das Mobilteil auflegen, wird das Gespräch beendet.

Anrufbeantworter im Funknetz

Falls Ihr Anrufbeantworter im Festnetz eingeschaltet ist und Sie einen eingehenden Anruf aus dem Mobilfunknetz nicht annehmen, schaltet sich normalerweise der Anrufbeantworter ein.

Von Ihrem Mobilfunknetzanbieter erhalten Sie weitere Informationen über den Anrufbeantworter-Dienst Ihres Mobiltelefons.

Zeitähler

Ihr Mobilteil berechnet automatisch die Dauer aller externen Anrufe. Während des Gesprächs und bis kurz nach Gesprächsende zeigt das Mobilteil die Gesprächsdauer an.

Reichweitenwarnung

Wenn sich das Mobilteil außerhalb der Reichweite der Basisstation befindet, wird ein aktives Gespräch beendet. Wenn Sie sich wieder in den Reichweitenbereich bewegen, verbindet sich das Mobilteil automatisch wieder mit der Basisstation.

C. Verwendung eines Bluetooth-Kopfhörers

Sie können für Ihre Festnetzgespräche einen Bluetooth®-Kopfhörer verwenden. Sie müssen sich jedoch in einem Umkreis von zehn Metern von der Basisstation des **TX 1**** aufhalten, damit das Bluetooth®-Signal aufrechterhalten bleibt.

Einen Festnetzanruf mit einem Bluetooth-Kopfhörer annehmen

Drücken Sie die Anruftaste Ihres Kopfhörers.

Einen Festnetzanruf mit einem Bluetooth-Kopfhörer beenden

Drücken Sie die Anruftaste Ihres Ohrknopfs.

Falls Sie über Ihr Mobilteil telefonieren, können Sie den Anruf an einen Bluetooth®-Kopfhörer weiterleiten. Das Mobilteil bleibt aktiv, aber der **LAUTSPRECHER** und das Mikrofon sind stumm.

Wenn Sie das Mobilteil auflegen, wird das Gespräch beendet.

Einen Anruf von einem Mobilteil an einen Bluetooth-Kopfhörer weiterleiten:

Drücken Sie zweimal **MENÜ/OK**, um **Verwendung Kopfhörer** auszuwählen.

Einen Anruf von einem Bluetooth-Kopfhörer an das Mobilteil weiterleiten:

Drücken Sie zweimal **MENÜ/OK**, um **Verwendung Mobilteil** auszuwählen.

Ein Gespräch beenden, das auf dem Mobilteil begonnen wurde

Drücken Sie die Taste **AUFLEGEN/C** oder stellen Sie das Mobilteil zurück in die Basisstation oder das Ladegerät.

Hinweis: Falls Sie einen Anruf mittels Bluetooth®-Kopfhörer annehmen und die Bluetooth®-Verbindung abgebrochen wird oder der Akku leer ist, geht der Anruf verloren.

Falls Sie einen Bluetooth®-Kopfhörer für einen Anruf verwenden, der vom Mobilteil des **TX 1**** weitergeleitet wurde und die Bluetooth®-Verbindung abgebrochen wird oder der Akku des Kopfhörers leer ist, wird der Anruf auf das ursprüngliche Mobilteil zurückgeleitet.

Die Lautstärke des Mobilteils/LAUTSPRECHERS einstellen

Drücken Sie **HOCH/RUNTER**, um die Lautstärke des Mobilteils oder Lautsprechers während eines Gesprächs anzupassen.

Bei jedem Drücken wird die Lautstärke um eine Stufe erhöht oder verringert.

Drücken Sie **HOCH/RUNTER**, um die Lautstärke während eines Gesprächs zu erhöhen oder zu verringern.

Hinweis: Die Lautstärkeneinstellung des Mobilteils (1-5) und des Lautsprechers (1-6) sind unabhängig voneinander. Wenn Sie die Mindest- oder Höchstlautstärke erreichen, hören Sie zwei Signaltöne.

D. Haltemodus

Sie können einen Anruf aus dem Fest- oder Mobilfunknetz in den Haltemodus setzen. Falls Sie einen gehaltenen Anruf nach 14 Minuten nicht wieder aufgenommen haben, hören Sie einen Signalton. Nach weiteren 30 Sekunden hören Sie einen weiteren Signalton.

Nach 15 Minuten im Haltemodus wird der Anruf automatisch beendet.

Einen Festnetzanruf in den Haltemodus setzen:

Drücken Sie **HALTEN**. Auf dem Display erscheint **Haus-Anruf halten** und die Taste **Haus** blinkt.

Einen gehaltenen Festnetzanruf wieder aufnehmen:

Drücken Sie **HAUS**

Einen Mobilfunknetzanruf in den Haltemodus setzen:

Drücken Sie **HALTEN**. Auf dem Display erscheint **Mobil-Anruf halten** und die Taste **Mobil** blinkt.

Einen gehaltenen Mobilfunknetzanruf wieder aufnehmen:

Drücken Sie die Taste **Mobil**.

E. Stumm-Funktion

Benutzen Sie die Stumm-Funktion, um das Mikrofon auszuschalten. Sie hören den Gesprächspartner, aber er kann Sie nicht hören.

Die Stumm-Funktion während eines Gesprächs einschalten:

Drücken Sie **STUMM/LÖSCHEN**. Wenn diese Funktion eingeschaltet ist, erscheint auf dem Display des Mobilteils einige Sekunden lang **Mikro aus** und das Symbol **STUMM/LÖSCHEN** wird angezeigt, bis Sie die Funktion ausschalten.

Die Stumm-Funktion während eines Gesprächs ausschalten

Drücken Sie **STUMM/LÖSCHEN**. Wenn die Stumm-Funktion ausgeschaltet ist, erscheint **Mikro ein** kurz auf dem Display des Mobilteils. Die Stumm-Funktion wird automatisch ausgeschaltet, wenn Sie das Gespräch beenden.

F. Freisprechmodus

Mit dem Freisprechmodus können Sie ganz bequem ohne Mobilteil telefonieren. In diesem Modus können sich auch andere Personen am Telefongespräch beteiligen.

Im Freisprechmodus telefonieren

1. Wählen Sie die Nummer und drücken Sie dann die Taste **LAUTSPRECHER** des Mobilteils. Drücken Sie **LAUTSPRECHER**, um das Gespräch wieder auf den Hörer umzustellen.
2. Drücken Sie **AUFLEGEN/C**, um das Gespräch zu beenden.

Hinweis: Während eines Gesprächs im Freisprechmodus können Sie mit den Tasten **HOCH/RUNTER** die Lautstärke einstellen.

Einen Anruf im Freisprechmodus annehmen

Wenn das Telefon klingelt, nehmen Sie das Gespräch durch Drücken der Taste **LAUTSPRECHER** an.

Während eines Gesprächs in den Freisprechmodus wechseln

Drücken Sie während des Gesprächs **LAUTSPRECHER**.

G. Gewählte Nummern

Eine gewählte Nummer erneut wählen

Die 20 zuletzt gewählten Nummern werden gespeichert.

Sie können diese Nummern auswählen, um sie erneut zu wählen, im Telefonbuch zu speichern oder zu löschen.

1. Drücken Sie **HAUS** oder **LAUTSPRECHER** und dann **WAHLWIEDERHOLUNG/PAUSE** oder die Tasten **HOCH/RUNTER**, um die gewählten Nummern zu durchblättern.
2. Drücken Sie **MENÜ/OK**, um die ausgewählte Nummer erneut anzurufen.
ODER
Drücken Sie im Standby-Modus **WAHLWIEDERHOLUNG/PAUSE** und durchblättern Sie dann die Nummernliste.

Eine gewählte Nummer im Telefonbuch speichern

1. Drücken Sie im Standby-Modus **WAHLWIEDERHOLUNG/PAUSE**.
2. Wählen Sie die zu speichernde Nummer.
3. Drücken Sie zweimal **MENÜ/OK**. Auf dem Display erscheint **NUMMER EINGEBEN**. Bearbeiten Sie die Nummer bei Bedarf.
4. Drücken Sie **MENÜ/OK** und wählen Sie dann eine der folgenden Kategorien:
 - **HAUS**
 - **Mobil**
 - **Geschäftlich**
 - **Andere**
5. Drücken Sie **MENÜ/OK**. Auf dem Display erscheint **NAME EINGEBEN**. Bearbeiten Sie den Namen bei Bedarf über die Tastatur.
6. Drücken Sie **MENÜ/OK**, um die Speicherung zu bestätigen.

Eine gewählte Nummer löschen

1. Drücken Sie im Standby-Modus **WAHLWIEDERHOLUNG/PAUSE**.
2. Wählen Sie die zu löschende Nummer.
3. Drücken Sie **STUMM/LÖSCHEN**, um die ausgewählte Nummer zu löschen.

H. Klingeltöne

Das Mobilteil suchen

Sie können das Mobilteil mit einem Klingelton rufen lassen, um es zu lokalisieren.

1. Drücken Sie an der Basisstation die Taste **SUCHE**. Alle Mobilteile im Standby-Modus klingeln und es erscheint die Anzeige ****Signal Basisstation****.
2. Drücken Sie erneut **SUCHE**, um das Klingeln über die Basisstation auszuschalten.

Die Klingeltöne vorübergehend ausschalten

Wenn das Telefon klingelt, können Sie den Klingelton des Mobilteils oder der Basisstation vorübergehend ausschalten, ohne den Anruf zu beenden. Bei den folgenden Anrufen klingelt das Telefon wieder normal.

Klingelton des Mobilteils

Drücken Sie auf dem Mobilteil **STUMM/LÖSCHEN**, und es erscheint **Klingelton aus**.

Klingelton der Basisstation

Drücken Sie **LAUTSTÄRKE-** an der Basisstation des **TX 1****, bis in der LED-Anzeige **L0** erscheint.

I. Während eines Gesprächs die Kontakte aufrufen

Mit dieser Funktion können Sie während eines Gesprächs den Inhalt der Telefonbücher und der Anrufliste aufrufen. Auf diese Weise können Sie eine Nummer an Ihren Gesprächspartner weitergeben oder eine im Telefonbuch gespeicherte Information aufrufen.

Während eines Gesprächs das Telefonbuch aufrufen:

1. Drücken Sie **MENÜ/OK** und wählen Sie dann **Telefonbuch**.
2. Drücken Sie **MENÜ/OK** und wählen Sie das gewünschte Telefonbuch.
3. Drücken Sie **MENÜ/OK** und **HOCH/RUNTER**, um die gewünschte Nummer aufzurufen.

Während eines Gesprächs die Anrufliste aufrufen:

1. Drücken Sie **MENÜ/OK** und wählen Sie dann die Anrufliste.
2. Drücken Sie **MENÜ/OK** und **HOCH/RUNTER** und wählen Sie dann den gewünschten Kontakt.

Während eines Gesprächs die Wahlwiederholungsliste aufrufen:

1. Drücken Sie auf der Tastatur die Taste **WAHLWIEDERHOLUNG/PAUSE**.
2. Drücken Sie **HOCH/RUNTER**, um die gewünschte Nummer aufzurufen.
3. Drücken Sie **MENÜ/OK**. Falls Sie innerhalb von zwei Sekunden nicht **MENÜ/OK** drücken, wird die gewünschte Nummer automatisch gewählt.

Hinweis: Während eines Gesprächs können Sie die angezeigten Nummern nicht ändern.
Drücken Sie lange auf C, um zum Hauptdisplay zurückzukehren.

5. TELEFONBUCH

Das Telefonbuch des **TX 1**** besteht aus dem Festnetz-Telefonbuch (max. 200 Namen) und den Telefonbüchern, die von Mobiltelefonen kopiert wurden (bis zu vier Telefonbücher, jeweils max. 1500 Namen).

Maximale Länge der Einträge: 30 Ziffern pro Nummer und 15 Buchstaben pro Name.

A. Eine Telefonnummer im Festnetz-Telefonbuch speichern

1. Drücken Sie **MENÜ/OK** und wählen Sie dann **Telefonbuch**
2. Wählen Sie dann **HAUS**.
3. Wählen Sie **Kontakt hinzufügen**.
4. Bestätigen Sie mit **MENÜ/OK**. Auf dem Display erscheint **Nummer eingeben**.
5. Geben Sie die Nummer über die Tastatur ein.
Oder
Kopieren Sie eine Nummer aus der Anrufliste.
 - Drücken Sie **WAHLWIEDERHOLUNG/PAUSE** und durchblättern Sie die Nummern dann mit den Tasten **HOCH/RUNTER**.
 - Drücken Sie **MENÜ/OK**, um die gewählte Nummer zu kopieren.
6. Drücken Sie **MENÜ/OK** und wählen Sie dann eine der folgenden Kategorien:
 - **HAUS**
 - **Mobil**
 - **Geschäftlich**
 - **Andere**
7. Bestätigen Sie mit **MENÜ/OK**. Auf dem Display erscheint **NAME EINGEBEN**.
8. Geben Sie den Namen über die alphanumerische Tastatur ein.
9. Drücken Sie **MENÜ/OK**, um den Kontakt zu speichern.

Hinweis:

Sie können auf diese Weise keine neuen Kontakte in den Telefonbüchern erstellen, die über ein Mobiltelefon kopiert wurden. In diesen Telefonbüchern können Sie neue Kontakte hinzufügen, indem Sie die Kontakte im Telefonbuch des Mobiltelefons hinzufügen und das Telefonbuch erneut in das TX 1** kopieren.

Zur Eingabe von Namen

Zum Beispiel: TOM

Drücken Sie einmal **<8>**, um „T“ einzugeben.

Drücken Sie dreimal **<6>**, um „o“ einzugeben.

Drücken Sie einmal **<6>**, um „m“ einzugeben.

Tipps für die Eingabe

Drücken Sie **WAHLWIEDERHOLUNG/PAUSE**, um das zuletzt eingegebene Zeichen zu löschen.

Drücken Sie lange **WAHLWIEDERHOLUNG/PAUSE**, um alle in das Feld eingegebenen Zeichen zu löschen.

Verwenden Sie die Tasten **HOCH/RUNTER**, um sich zwischen den Zeichen hin und her zu bewegen.

Drücken Sie lange **WAHLWIEDERHOLUNG/PAUSE**, um ein Leerzeichen in die Zeichenfolge einzufügen.

B. Die Telefonbuch-Einträge durchblättern

2. Drücken Sie **HOCH**, um das Telefonbuch aufzurufen.

3. Wählen Sie **HAUS** oder eines der Mobilfunk-Telefonbücher.

4. Drücken Sie **MENÜ/OK** und durchblättern Sie die Kontakte dann mit den Tasten **HOCH/RUNTER**.

Oder

1. Drücken Sie **MENÜ/OK** und wählen Sie dann **Telefonbuch**.

2. Wählen Sie **HAUS** oder eines der Mobilfunk-Telefonbücher.

3. Drücken Sie **MENÜ/OK** und wählen Sie dann **Anzeigen**

4. Verwenden Sie die Tasten **HOCH/RUNTER**, um die Kontakte zu durchblättern.

Hinweis: Sie werden aufgefordert, die **PIN** einzugeben, um die Mobilfunk-Telefonbücher aufzurufen.

C. Eine Nummer über ein Telefonbuch wählen

Sie können einen Kontakt über das Fest- oder Mobilfunknetz anrufen.

1. Drücken Sie **HOCH**, um die Telefonbücher aufzurufen, und wählen Sie dann **HAUS** oder eines der Mobilfunk-Telefonbücher.

2. Drücken Sie **MENÜ/OK** und wählen Sie dann einen Kontakt über die Tasten **HOCH/RUNTER** oder starten Sie eine Suche über die alphanumerische Tastatur (siehe unten).

3. Drücken Sie **HAUS** oder **LAUTSPRECHER**, um den Kontakt über das Festnetz anzurufen, oder **Mobil**, wenn Sie über das Mobilfunknetz telefonieren wollen.

Alphabetische Suche

Drücken Sie eine Taste der alphanumerischen Tastatur, zum Beispiel einmal **<8>** für „T“, und drücken Sie dann **HOCH/RUNTER**, um die Kontakte zu durchblättern.

D. Einen Kontakt ändern

Sie können jeden Kontakt im Telefonbuch ändern.

Bei einem Telefonbuch, das von einem Mobiltelefon kopiert wurde, gehen die Änderungen, die Sie über das TX 1** vorgenommen haben, jedoch verloren, wenn Sie dieses Telefonbuch aktualisieren (erneutes Kopieren von demselben Mobiltelefon).

1. Drücken Sie die Taste **HOCH**, um das Telefonbuch aufzurufen.
2. Drücken Sie **HOCH/RUNTER** und wählen Sie ein Telefonbuch (**HAUS** oder **Mobil**).
3. Drücken Sie **MENÜ/OK** und wählen Sie dann den Kontakt, den Sie ändern wollen.
4. Drücken Sie **MENÜ/OK** und bearbeiten Sie dann die Nummer über die Tastatur.
5. Drücken Sie **MENÜ/OK** und wählen Sie dann die Kategorie für den geänderten Kontakt:
 - **HAUS**
 - **Mobil**
 - **Geschäftlich**
 - **Andere**
6. Drücken Sie **MENÜ/OK**. Auf dem Display erscheint nun **NAME BEARBEITEN**. Geben Sie den Namen über die Tastatur ein.
7. Bestätigen Sie mit **MENÜ/OK**.

Die Kategorie eines Kontakts ändern

1. Drücken Sie die Taste **HOCH**, um das Telefonbuch aufzurufen.
2. Drücken Sie **HOCH/RUNTER** und wählen Sie ein Telefonbuch (**HAUS** oder **Mobil**).
3. Drücken Sie **MENÜ/OK** und wählen Sie dann den Kontakt, den Sie ändern wollen.
4. Wenn die Kategorie angezeigt wird, geben Sie die Nummer der gewünschten neuen Kategorie ein (siehe unten stehende Tabelle). Bestätigen Sie mit **MENÜ/OK**

Art:	Drücken Sie
HAUS	* 1
Mobil	* 2
Geschäftlich	* 3
Andere	* 4

E. Einen Kontakt löschen

1. Drücken Sie die Taste **HOCH**, um das Telefonbuch aufzurufen.
2. Drücken Sie **HOCH/RUNTER** und wählen Sie ein Telefonbuch (**HAUS** oder **Mobil**).
3. Drücken Sie **MENÜ/OK** und wählen Sie dann den Kontakt, den Sie löschen wollen.
4. Drücken Sie **STUMM/LÖSCHEN**. Auf dem Display erscheint **Kontakt löschen?** Drücken Sie zur Bestätigung **OK**.
5. Drücken Sie **MENÜ/OK**, um das Löschen zu bestätigen.

Hinweis: Der Kontakt wird unwiderruflich gelöscht.

F. Ein Mobilfunk-Telefonbuch löschen

1. Drücken Sie die Taste **HOCH**, um das Telefonbuch aufzurufen.
2. Wählen Sie das **Mobilfunk**-Telefonbuch, das Sie löschen wollen.
3. Drücken Sie **MENÜ/OK** und wählen Sie dann **Telefonbuch löschen**
4. Drücken Sie **MENÜ/OK**. Auf dem Display erscheint nun **Telefonbuch löschen**. Drücken Sie zur Bestätigung **OK**.
5. Drücken Sie zur Bestätigung **MENÜ/OK**

Hinweis: Sie werden aufgefordert, die **PIN** einzugeben, um den Inhalt des Mobilfunk-Telefonbuchs aufzurufen.

G. Den Ländercode für die Telefonbücher einstellen

Mit dieser Funktion können Sie das Kopieren der Mobilfunk-Telefonbücher sowie das Wählen anhand der Anrufliste oder der Wahlwiederholungsliste optimal nutzen.

1. Drücken Sie **MENÜ/OK** und wählen Sie dann **Einstellungen**
2. Wählen Sie **Ländercode**
3. Geben Sie den gewünschten Ländercode ein und bestätigen Sie mit **MENÜ/OK**.

H. Sicherheitscode für die Mobilfunk-Telefonbücher

Mit dieser Einstellung können Sie Ihr Mobilfunk-Telefonbuch durch eine vierstellige PIN schützen. Wenn die Funktion eingeschaltet ist, wird die PIN bei jedem Aufrufen dieses Telefonbuchs abgefragt.

1. Drücken Sie **MENÜ/OK** und wählen Sie dann **Telefonbuch**.
2. Wählen Sie eines der Mobilfunk-Telefonbücher.
3. Drücken Sie **MENÜ/OK** und wählen Sie **Sicherheit**.
4. Wählen Sie **Ein**
5. Geben Sie über die Tastatur einen vierstelligen Code ein.
6. Bestätigen Sie den gewählten Code durch erneute Eingabe.
7. Drücken Sie zu Bestätigung **MENÜ/OK**

Hinweis: Sie können jedes kopierte Mobilfunk-Telefonbuch durch eine separate PIN schützen.

I. Die Nebenstellen-Vorwahl einstellen

Mit dieser Funktion können Sie automatisch eine Vorwahl konfigurieren, mit der Sie eine Nebenstelle benutzen und extern telefonieren können. Wenn Sie die Vorwahl in das Telefon eingegeben haben, wird sie automatisch vor jeder Nummer gewählt, jedoch nur bei Telefonaten aus dem Festnetz.

Hinweis: Auf die Vorwahl folgt immer eine Pause.

1. Drücken Sie **MENÜ/OK** und wählen Sie dann **Einstellungen**
2. Wählen Sie **Nebenstellen-Vorwahl**
3. Geben Sie den gewünschten Code ein und bestätigen Sie mit **MENÜ/OK**.

Um die Vorwahl zu löschen oder die Funktion auszuschalten, genügt es, die Vorwahl mit der Taste **STUMM/LÖSCHEN** zu löschen.

6. EINSTELLUNGEN

A. Mobilteil-Einstellungen des TX 1**

Lautstärke des Klingeltons

Sie können die Lautstärke des Klingeltons (1-6) anpassen oder ganz ausstellen.

Sie können für eingehende Anrufe aus dem Festnetz und aus dem Mobilfunknetz unterschiedliche

Klingeltöne einstellen.

1. Drücken Sie **MENÜ/OK** und wählen Sie dann **Audio**.
2. Wählen Sie **Lautstärke Klingelton**
Wählen Sie **HAUS, Mobil 1, Mobil 2** oder **Alle Anschlüsse**
3. Verwenden Sie die Tasten **HOCH/RUNTER**, um die sechs verschiedenen Klingelton-Lautstärken zu durchblättern.
4. Drücken Sie **MENÜ/OK**, um Ihre Auswahl zu speichern.

Auswahl des Klingeltons

Sie können für den Festnetz- und den Mobilfunkanschluss unterschiedliche Klingeltöne einstellen.

1. Drücken Sie **MENÜ/OK** und wählen Sie dann **Audio**.
2. Wählen Sie **Klingelton**
3. Wählen Sie **HAUS, Mobil 1, Mobil 2** oder **Alle Anschlüsse**.
4. Verwenden Sie die Tasten **HOCH/RUNTER**, um die Klingeltöne zu durchblättern.
5. Drücken Sie **MENÜ/OK**, um Ihre Auswahl zu bestätigen.

Signalton (Tastenton, Akku-Warnton und Reichweiten-Warnton)

1. Drücken Sie **MENÜ/OK** und wählen Sie dann **Audio**.
2. Wählen Sie **Tastenton, Akku-Warnton** oder **Reichweiten-Warnton**
3. Stellen Sie den Signalton jeweils durch Drücken der Taste **MENÜ/OK** oder **AUFLEGEN/C** ein oder aus.
4. Drücken Sie zu Bestätigung **MENÜ/OK**.

Datumsformat

1. Drücken Sie **MENÜ/OK** und wählen Sie dann **Einstellungen**
2. Wählen Sie **Datumsformat**
3. Wählen Sie **TT/MM/JJ** oder **MM/DD/YY**
4. Drücken Sie **MENÜ/OK**, um Ihre Auswahl zu bestätigen

Uhrzeitformat

1. Drücken Sie **MENÜ/OK** und wählen Sie dann **Einstellungen**.
2. Wählen Sie **Uhrzeitformat**
3. Wählen Sie **12 Stunden** oder **24 Stunden**
4. Drücken Sie **MENÜ/OK**, um Ihre Auswahl zu bestätigen.

Manuelle Einstellung von Datum und Uhrzeit

1. Drücken Sie **MENÜ/OK** und wählen Sie dann **Einstellungen**.
2. Wählen Sie **Einstellung Datum/Uhrzeit**
3. Geben Sie das Datum über die alphanumerische Tastatur ein.
4. Drücken Sie **MENÜ/OK** und geben Sie dann die Uhrzeit über die Tastatur ein.
5. Drücken Sie zum Speichern **MENÜ/OK**.

Automatische Rufannahme

Mit dieser Funktion können Sie einen Anruf annehmen, indem Sie das Mobilteil aus der Basisstation nehmen. Diese Funktion ist standardmäßig eingestellt.

Falls sie ausgeschaltet ist, nehmen Sie das Mobilteil auf und drücken Sie dann **HAUS**

1. Drücken Sie **MENÜ/OK** und wählen Sie dann **Einstellungen**.
2. Wählen Sie **Auto Annahme**
3. Drücken Sie **MENÜ/OK** oder **AUFLEGEN/C**
4. Drücken Sie **MENÜ/OK**, um Ihre Auswahl zu bestätigen.

Das Mobilteil zurücksetzen

1. Drücken Sie **MENÜ/OK** und wählen Sie dann **Einstellungen**.
2. Wählen Sie **Reset**.
3. Geben Sie die vierstellige PIN ein (Standardeinstellung: 0000).
4. Drücken Sie **MENÜ/OK**. Auf dem Display erscheint **Einstellungen zurücksetzen?**
5. Drücken Sie **MENÜ/OK**, um das Zurücksetzen zu bestätigen.

B. Basisstation-Einstellungen

Wählverfahren

Standardmäßig ist die Mehrfrequenzwahl (Tonwahl) als Wählverfahren eingestellt. Sie sollten diese Einstellung nur ändern, wenn Sie von Ihrem Telefonanbieter dazu aufgefordert werden.

1. Drücken Sie **MENÜ/OK** und wählen Sie dann **Einstellungen**.
2. Drücken Sie **MENÜ/OK** und wählen Sie dann **Wählverfahren**
3. Wählen Sie **Tonwahl** oder **Impulswahl**
4. Drücken Sie zur Bestätigung **MENÜ/OK**

Flashzeit

Die Standardeinstellung der Flashzeit hängt von Ihrem Land und Telefonanbieter ab. Sie sollten sie nur ändern, wenn Sie dazu aufgefordert werden.

1. Drücken Sie **MENÜ/OK** und wählen Sie dann **Einstellungen**.
2. Wählen Sie **Flashzeit**
3. Wählen Sie zwischen **80 ms, 100 ms, 120 ms, 180 ms, 200 ms, 250 ms, 300 ms** und **600 ms**.
4. Drücken Sie zur Bestätigung **MENÜ/OK**

Die PIN ändern

1. Drücken Sie **MENÜ/OK** und wählen Sie dann **Einstellungen**.
2. Wählen Sie **System-PIN**
3. Geben Sie die derzeitige vierstellige PIN ein (die Standardeinstellung der PIN ist 0000).
4. Drücken Sie **MENÜ/OK** und geben Sie die neue vierstellige PIN ein.
5. Geben Sie die PIN nochmals ein.
6. Drücken Sie zur Bestätigung **MENÜ/OK**

C. Anrufer-Identifizierung

Dieses Gerät ist mit der Anrufer-Identifizierung bestimmter Telefonanbieter kompatibel.

Je nach Ihrem Vertrag werden der Name des Anrufers (sofern er in Ihrem Telefonbuch gespeichert ist), seine Telefonnummer oder beides angezeigt.

Bei eingehenden Festnetzanrufen werden der Name, die Telefonnummer und das Datum auf dem Display angezeigt.

Bei eingehenden Mobilfunknetzanrufen wird nur die Telefonnummer angezeigt, nicht jedoch der Name und das Datum des Anrufs.

Verpasste Anrufe

Sie können die verpassten Anrufe durchblättern, die entsprechenden Nummern anrufen und sie in das Telefonbuch kopieren.

Nummernunterdrückung

Falls der Anrufer seine Angaben bewusst unterdrückt hat, wird sein Name nicht auf dem Display angezeigt, selbst wenn er in Ihrem Telefonbuch gespeichert ist.

In diesem Fall zeigt das Display folgende Informationen an:

Privat	Nummer durch Anrufers unterdrückt
Anrufer nicht bekannt	Nummer nicht verfügbar

D. Informationen zu den Anrufen

Es kann sinnvoll sein, anhand der Anrufliste zu überprüfen, wer Sie angerufen hat, um einen Kontakt bequem zurückzurufen oder im Telefonbuch zu speichern, ohne die Nummer eingeben zu müssen.

1. Drücken Sie **MENÜ/OK** und wählen Sie dann **Anrufliste**.
2. Verwenden Sie die Tasten **HOCH/RUNTER**, um die Anrufliste zu durchblättern.

Eine Nummer aus der Anrufliste anrufen

1. Drücken Sie in der Anrufliste **HOCH/RUNTER**, um die Nummer auszuwählen.
2. Drücken Sie **HAUS** oder **LAUTSPRECHER**, um den Kontakt über das Festnetz anzurufen, oder **Mobil**, wenn Sie über das Mobilfunknetz telefonieren wollen.

Eine Nummer aus der Anrufliste speichern

1. Drücken Sie in der Anrufliste **HOCH/RUNTER**, um die Nummer auszuwählen.
2. Drücken Sie **MENÜ/OK**. Auf dem Display erscheint **NUMMER BEARBEITEN**.
3. Ändern Sie die Nummer bei Bedarf und drücken Sie dann **MENÜ/OK**.
4. Wählen Sie dann eine der folgenden Kategorien:
 - HAUS
 - Mobil
 - Geschäftlich
 - Andere
5. Drücken Sie **MENÜ/OK**. Auf dem Display erscheint **NAME BEARBEITEN**.
6. Geben Sie den Namen über die alphanumerische Tastatur ein.
7. Drücken Sie **MENÜ/OK**, um den Kontakt zu speichern.

Eine Nummer aus der Anrufliste löschen

1. Drücken Sie in der Anrufliste **HOCH/RUNTER**, um die zu löschende Nummer auszuwählen.
2. Drücken Sie **STUMM/LÖSCHEN**, um sie zu löschen.

Die Anrufliste löschen

1. Drücken Sie **MENÜ/OK** und wählen Sie dann **Anrufliste**
2. Wählen Sie **Anrufe löschen**.
3. Drücken Sie **MENÜ/OK**. Auf dem Display erscheint **Anrufe löschen?** Drücken Sie zur Bestätigung **OK**.
4. Drücken Sie **MENÜ/OK**.

E. Dienste des Telefonanbieters

Anrufbeantworter

Wenn der Vertrag mit Ihrem Telefonanbieter einen Messenger-Dienst umfasst, zeigt ein Symbol auf dem Display des Mobilteils bzw. der Mobilteile an, dass neue Nachrichten vorhanden sind. Wenden Sie sich an Ihren Telefonanbieter, um mehr Informationen über die Nutzung dieser Funktion zu erhalten. Diese Option steht nur bei Anrufen über Ihren Festnetzanschluss zur Verfügung.

Nachdem Sie alle Nachrichten abgefragt haben, wird das Symbol nicht mehr auf dem Display angezeigt. Falls das Symbol noch angezeigt wird, wenn keine neuen Nachrichten mehr vorhanden sind, schalten Sie die Anzeige über die entsprechende Funktion aus.

Durch das Ausschalten des Symbols werden keine Nachrichten auf dem Server gelöscht.

Die Anzeige für neue Nachrichten löschen

1. Drücken Sie im Standby-Modus **MENÜ/OK** und wählen Sie dann **Einstellungen**.
2. Drücken Sie **MENÜ/OK** und wählen Sie dann **Nachrichten löschen**.
3. Drücken Sie **MENÜ/OK**. Auf dem Display erscheint **Anzeige ausschalten?**
4. Drücken Sie **MENÜ/OK**, um die Auswahl zu bestätigen, oder **AUFLEGEN/C**, um abzuberechnen.

Gehaltene Anrufe

Ihr Telefon signalisiert durch Signaltöne, dass Sie während eines Gesprächs einen weiteren Anruf erhalten.

Gehaltene Festnetzanrufe

Wenn der Vertrag mit Ihrem Telefonanbieter die Option „Doppelter Anruf“ umfasst, ertönt ein Signalton, wenn Sie während eines Gesprächs einen weiteren Anruf erhalten.

1. Drücken Sie auf dem Mobilteil **HAUS**, um Ihren Anruf in den Haltemodus zu setzen, und nehmen Sie den neuen Anruf an.
2. Drücken Sie auf dem Mobilteil **HAUS**, um zwischen den beiden Anrufen zu wechseln.

Gehaltene Mobilfunknetzanrufe

Wenn der Vertrag mit Ihrem Telefonanbieter die Option „Doppelter Anruf“ umfasst, ertönt ein Signalton, wenn Sie während eines Gesprächs einen weiteren Anruf erhalten.

1. Drücken Sie auf dem Mobilteil **Mobil**, um Ihren Anruf in den Haltemodus zu setzen, und nehmen Sie den neuen Anruf an.
2. Drücken Sie auf dem Mobilteil **Mobil**, um zwischen den beiden Anrufen zu wechseln.

7. ANRUFBEANTWORTER

Der Anrufbeantworter des **TX 1**** ermöglicht es Anrufern, Ihnen Sprachnachrichten zu hinterlassen, wenn Sie den Anruf nicht annehmen. Er kann bis zu 99 Nachrichten (insgesamt maximal 14 Minuten) speichern.

Die maximale Aufnahmezeit beträgt 14 Minuten einschließlich Sprachmenüs, Begrüßungsansage und eingehender Nachrichten. Für das Sprachmenü des Anrufbeantworters kann Französisch oder Englisch eingestellt werden.

A. Den Anrufbeantworter über das Mobilteil benutzen

Den Anrufbeantworter ein-/ausschalten

Wenn der Anrufbeantworter eingeschaltet ist, leuchtet die **Anrufbeantworter-Anzeige** an der Basisstation, und auf dem Display des Mobilteils wird das Symbol „Anrufbeantworter“ angezeigt.

1. Drücken Sie im Standby-Modus **MENÜ/OK** und wählen Sie dann **Anrufbeantworter**
2. Wählen Sie **AB einschalten**
3. Drücken Sie **MENÜ/OK** und wählen Sie dann **On** oder **Off**
4. Drücken Sie zur Bestätigung **MENÜ/OK**.

Nachrichten abhören

1. Drücken Sie im Standby-Modus **MENÜ/OK** und wählen Sie dann **Nachrichten abhören**
2. Drücken Sie **MENÜ/OK**, um die Nachrichten abzuhören.
Falls der Speicher des Anrufbeantworters sowohl neue als auch alte Nachrichten enthält, werden die neuen Nachrichten zuerst wiedergegeben.

Während der Wiedergabe stehen die folgenden Optionen zur Verfügung:

- Drücken Sie **HOCH/RUNTER**, um die Lautstärke einzustellen.
- Drücken Sie **6**, um zur nächsten Nachricht zu wechseln.
- Drücken Sie **4**, um die aktuelle Nachricht zu wiederholen.
- Drücken Sie zweimal **4**, um zur vorherigen Nachricht zu wechseln.
- Drücken Sie **5**, um die aktuelle Nachricht zu löschen. Das System geht direkt zur nächsten Nachricht über.
- Drücken Sie **2**, um die Wiedergabe zu beenden und zum vorherigen Menü zurückzukehren.

Alte Nachrichten löschen

1. Drücken Sie im Standby-Modus **MENÜ/OK** und wählen Sie dann **Anrufbeantworter**
2. Wählen Sie **Alle alten Nachrichten löschen**
3. Drücken Sie **MENÜ/OK**. Auf dem Display erscheint **Alle alten Nachrichten löschen?**
Drücken Sie zur Bestätigung OK.
4. Drücken Sie **MENÜ/OK**.

Aufnahme und Wiedergabe von Sprachmemos

Sprachmemos sind Nachrichten, die Sie selbst als Gedächtnisstütze aufnehmen. Sie können die Memos über das Mobilteil des **TX 1**** aufnehmen. Sie können genau wie Nachrichten auf dem Anrufbeantworter wiedergegeben und gelöscht werden.

Ein Sprachmemo aufnehmen

1. Drücken Sie im Standby-Modus **MENÜ/OK** und wählen Sie dann **Anrufbeantworter**
2. Wählen Sie **Memo aufnehmen**
3. Sie können Ihr Sprachmemo nach Ansage und Signalton aufnehmen.
4. Drücken Sie **<5>**, um die Aufnahme zu beenden. Ihre Aufnahme wird nun automatisch wiedergegeben, damit Sie sie überprüfen können; danach kehrt das System zum vorherigen Menü zurück.

Ein Memo abhören

Siehe Abschnitt Nachrichten abhören

B. Ansage

Dies ist die Begrüßungsnachricht, die Ihre Anrufer hören, bevor sie aufgefordert werden, eine Nachricht zu hinterlassen.

Das TX 1** verfügt über zwei vorgespeicherte Ansagen, und Sie können auch eine eigene Ansage aufnehmen.

Aufnahme einer persönlichen Begrüßungsnachricht

1. Drücken Sie im Standby-Modus **MENÜ/OK** und wählen Sie dann **Anrufbeantworter**
2. Wählen Sie **Ansage**
3. Wählen Sie dann **Aufnehmen**
4. Wählen Sie zwischen **Antwort & Aufnahme** und **Nur Antwort**.
5. Drücken Sie **MENÜ/OK**, um Ihre Ansage aufzunehmen.
6. Drücken Sie **<5>**, um die Aufnahme zu beenden und Ihre Ansage abzuhören.

Die Ansage abhören

1. Drücken Sie im Standby-Modus **MENÜ/OK** und wählen Sie dann **Anrufbeantworter**
2. Wählen Sie **Ansage**
3. Wählen Sie **Wiedergabe**.
4. Wählen Sie zwischen **Ansage & Aufnahme** und **Nur Antwort**.
5. Drücken Sie **MENÜ/OK**, um die Wiedergabe der Ansage zu starten.

C. Einstellungen des Anrufbeantworters

Ansage & Aufnahme : Wenn dieser Modus eingestellt ist, kann der Anrufer nach der Begrüßungsansage eine Nachricht hinterlassen.

Nur-Ansage : Wenn dieser Modus eingestellt, hört der Anrufer die Begrüßungsansage, kann aber keine Nachricht hinterlassen.

1. Drücken Sie im Standby-Modus **MENÜ/OK** und wählen Sie dann **Anrufbeantworter**
2. Wählen Sie **AB-Einstellungen**
3. Wählen Sie **Antwortmodus**.
4. Wählen Sie zwischen **Ansage & Aufnahme** und **Nur Antwort**.
5. Drücken Sie **MENÜ/OK**, um Ihre Auswahl zu bestätigen.

Anzahl der Klingelzeichen vor Einschalten des Anrufbeantworters

1. Drücken Sie im Standby-Modus **MENÜ/OK** und wählen Sie dann **Anrufbeantworter**
2. Wählen Sie **AB-Einstellungen**

3. Wählen Sie **Anzahl Klingelzeichen**
4. Wählen Sie zwischen **2, 4, 6, 8 Klingelzeichen** oder **Sparfunktion**
5. Drücken Sie **MENÜ/OK**, um Ihre Auswahl zu bestätigen.

Hinweis: Falls der Modus „Sparfunktion“ ausgewählt wurde, schaltet sich der Anrufbeantworter nach zwei Klingelzeichen ein, falls neue Nachrichten vorhanden sind, ansonsten nach sechs Klingelzeichen.

Aufnahmezeit für eingehende Nachrichten

1. Drücken Sie im Standby-Modus **MENÜ/OK** und wählen Sie dann **Anrufbeantworter**
2. Wählen Sie **AB-Einstellungen**
3. Wählen Sie **Aufnahmedauer**
4. Wählen Sie zwischen **30 Sekunden, 60 Sekunden, 120 Sekunden** und **Unbegrenzt**.
5. Drücken Sie **MENÜ/OK**, um Ihre Auswahl zu bestätigen.

Anrufbeantworter-Sprache

Sie können Englisch oder Französisch als Anrufbeantworter-Sprache einstellen.

1. Drücken Sie im Standby-Modus **MENÜ/OK** und wählen Sie dann **Anrufbeantworter**
2. Wählen Sie **AB-Einstellungen**
3. Wählen Sie **Ansagesprache**
4. Wählen Sie **English** oder **Französisch**
5. Drücken Sie **MENÜ/OK**, um Ihre Auswahl zu bestätigen.

Anruffilterung

Wenn dieser Modus eingestellt ist, können Sie die Nachricht abhören, die gerade aufgenommen wird.

Sie können bei laufender Aufnahme einer Nachricht den Anruf annehmen, indem Sie **HAUS** oder **LAUTSPRECHER**

Die Anruffilterung ein-/ausschalten

1. Drücken Sie im Standby-Modus **MENÜ/OK** und wählen Sie dann **Anrufbeantworter**
2. Wählen Sie **AB-Einstellungen**
3. Drücken Sie **MENÜ/OK** und wählen Sie dann **Anruffilterung**
4. Wählen Sie zwischen **On** und **Off**
5. Drücken Sie **MENÜ/OK**, um Ihre Auswahl zu bestätigen.

Benachrichtigungsfunktion

Wenn die Benachrichtigungsfunktion eingestellt ist, gibt die Basisstation des Telefons alle 10 Sekunden einen Signalton ab, um Ihnen zu signalisieren, dass neue Nachrichten vorhanden sind. Wenn alle Nachrichten abgehört wurden, wird der Signalton abgestellt.

1. Drücken Sie im Standby-Modus **MENÜ/OK** und wählen Sie dann **Anrufbeantworter**
2. Wählen Sie **AB-Einstellungen**
3. Drücken Sie **MENÜ/OK** und wählen Sie dann **Benachrichtigung**
4. Drücken Sie **MENÜ/OK** oder **AUFLEGEN/C**.
5. Drücken Sie **MENÜ/OK**, um Ihre Auswahl zu bestätigen.

D. Fernabfragemodus

Dieser Modus ermöglicht eine Fernabfrage des Anrufbeantworters des **TX 1**** und somit das Abhören der Nachrichten von einem anderen Telefon aus.

Einstellung des Fernabfrage-Zugangscodes

1. Drücken Sie im Standby-Modus **MENÜ/OK** und wählen Sie dann **Anrufbeantworter**
2. Wählen Sie **AB-Einstellungen**
3. Drücken Sie **MENÜ/OK** und wählen Sie dann **Zugangscodes**.
4. Wählen Sie zwischen **On** und **AUFLEGEN/C**.
5. Drücken Sie zur Bestätigung **MENÜ/OK**.

Falls Sie den Zugangscode eingestellt haben, gehen Sie bitte wie folgt vor:

- Drücken Sie **MENÜ/OK**. Geben Sie den derzeitigen vierstelligen Zugangscode ein (Standardeinstellung: 0000).
- Drücken Sie **MENÜ/OK**. Geben Sie einen neuen vierstelligen Zugangscode ein.
- Das System fordert Sie auf, den Code nochmals einzugeben.
- Drücken Sie zur Bestätigung **MENÜ/OK**.

Fernabfrage des Anrufbeantworters des TX 1**

1. Wählen Sie Ihre Telefonnummer. Wenn Sie Ihre Begrüßungsansage hören, drücken Sie **<*>** und geben dann während der Wiedergabe der Ansage Ihren vierstelligen Zugangscode ein.
2. Falls Sie einen falschen Zugangscode eingeben, schaltet sich der Anrufbeantworter nach dem dritten Versuch automatisch ab.
3. Wenn Sie Zugang zum Anrufbeantworter haben, verwenden Sie die folgenden Befehle, um die Funktionen aufzurufen:

Tasten	Beschreibung	
	Während der Wiedergabe der Nachricht	Vor/nach der Wiedergabe der Nachricht
1	Zum Menü gehen	
2	Die Wiedergabe der Nachrichten beenden	Die Nachrichten abhören
4	Einmal drücken: Die Wiedergabe der aktuellen Nachricht wird wiederholt Zweimal drücken: Rückkehr zur vorherigen Nachricht	
5	Die aktuelle Nachricht löschen	
6	Zur nächsten Nachricht wechseln	
7		Den Anrufbeantworter einschalten
9		Den Anrufbeantworter ausschalten

E. Den Anrufbeantworter über die Basisstation des Telefons benutzen

Ein/Aus

Drücken Sie an der Basisstation **ANRUFBEANTWORTER EIN/AUS**, um den Anrufbeantworter ein- oder auszuschalten.

Wenn der Anrufbeantworter eingeschaltet ist, leuchtet die Taste.

Anruffilterung

Sie können die Nachrichten mithören, die gerade über die Basisstation aufgenommen werden.

Falls Sie nicht mithören wollen, setzen Sie die Lautstärke der Basisstation auf null.

Wiedergabe der Nachrichten

Falls nicht abgehörte Nachrichten vorhanden sind, gibt die Basisstation nur diese wieder.

Falls keine neuen Nachrichten vorhanden sind, gibt die Basisstation alle alten Nachrichten wieder.

1. Drücken Sie **WIEDERGABE/AUS**
2. Drücken Sie während der Wiedergabe der Nachrichten die nachstehenden Tasten, um die unterschiedlichen Funktionen aufzurufen:

- **WIEDERGABE/AUS** Unterbrechung/Wiederaufnahme der Wiedergabe der Nachrichten
- **ZURÜCK** Einmal drücken: Die Wiedergabe der aktuellen Nachricht wird wiederholt
Zweimal drücken: Rückkehr zur vorherigen Nachricht
- **VORWÄRTS** Wechsel zur nächsten Nachricht
- **LÖSCHEN** Löschen der aktuellen Nachricht
- **LAUTSTÄRKE +** Erhöht die Lautstärke
- **LAUTSTÄRKE -** Verringert die Lautstärke

Alle alten Nachrichten löschen

Im Standby-Modus zweimal drücken, um alle alten Nachrichten zu löschen.

8. ZUSÄTZLICHE MOBILTEILE

Falls Sie das TELEFUNKEN TX 1** mit einem oder mehreren zusätzlichen Mobilteilen erworben haben, können Sie zwischen den Mobilteilen Gespräche führen, Anrufe von einem Mobilteil an ein anderes weiterleiten und den Konferenzmodus nutzen.

A. Gespräch zwischen Mobilteilen

1. Drücken Sie **MENÜ/OK** und wählen Sie dann **Internruf**.
2. Drücken Sie **MENÜ/OK**. Falls Sie nur über ein zusätzliches Mobilteil verfügen, klingelt dieses sofort.
3. Falls Sie über mehrere zusätzliche Mobilteile verfügen, erscheint auf dem Display **Internruf** sowie eine Liste der Mobilteile. Wählen Sie mit den Tasten **HOCH/RUNTER** das entsprechende Mobilteil und drücken Sie dann **MENÜ/OK**, um es anzurufen.
4. Auf dem angerufenen Mobilteil drücken Sie **HAUS**, um das Gespräch anzunehmen.

Während eines Gesprächs zwischen Mobilteilen einen externen Anruf annehmen

Falls Sie während eines Gesprächs zwischen Mobilteilen einen externen Anruf über das Fest- oder Mobilfunknetz erhalten, hören Sie einen Signalton, und auf dem Display erscheint **Eingehender Anruf**. Die Basisstation und die Mobilteile klingeln.

1. Drücken Sie **HAUS**, um einen Festnetzanruf anzunehmen, oder **Mobil**, um einen Mobilfunknetzanruf anzunehmen. In diesem Fall wird das Gespräch zwischen den Mobilteilen automatisch beendet.
2. Drücken Sie **AUFLEGEN/C**, um das Gespräch zwischen den Mobilteilen zu beenden, ohne das externe Gespräch anzunehmen. In diesem Fall klingelt das Telefon weiter.

Ein externes Gespräch an ein anderes Mobilteil weiterleiten

Sie können einen aktiven Anruf an ein anderes Mobilteil oder einen mit der Basisstation verbundenen Bluetooth®-Kopfhörer weiterleiten.

1. Drücken Sie **MENÜ/OK** und wählen Sie dann **Internruf**
2. Drücken Sie **MENÜ/OK**. Falls Sie nur über ein zusätzliches Mobilteil verfügen, klingelt dieses automatisch.
Falls Sie mehrere besitzen, zeigt das Display **Internruf** sowie die Liste der Mobilteile an.
Wählen Sie ein Mobilteil aus der Liste und drücken Sie **MENÜ/OK**, um den Anruf weiterzuleiten.
3. Auf dem angerufenen Mobilteil drücken Sie **HAUS**, um das Gespräch anzunehmen.
4. Drücken Sie auf dem anrufenden Mobilteil **AUFLEGEN**, um die Anrufweiterleitung abzuschließen.

B. Dreierkonferenz-Modus

Mit zusätzlichen Mobilteilen können Sie eine Dreier-Konferenz zwischen zwei Mobilteilen des **TX 1**** (Internruf) und einem externen Anruf einrichten.

1. Folgen Sie der Anleitung im Abschnitt **Einen externen Anruf weiterleiten**
2. Drücken Sie **MENÜ/OK** und wählen Sie dann **Konferenz schalten**.
3. Drücken Sie **MENÜ/OK**, um die Dreierkonferenz zu schalten.

Konferenz zwischen dem HAUS- und dem Mobilfunknetz-Anschluss

Wenn Sie ein Festnetzgespräch auf einem Mobilteil und ein Mobilfunknetzgespräch auf einem anderen Mobilteil haben

3. Drücken Sie **MENÜ/OK**.
4. Wählen Sie **HAUS-Konf.** oder **Mobil-Konf.**
5. Drücken Sie **MENÜ/OK**, um die Konferenz zu schalten.

Verfügbare Optionen während einer Konferenz

1. Drücken Sie **MENÜ/OK**
2. Wählen Sie eine der folgenden Optionen: **Ende HAUS-Anruf** oder **Ende Mobil-Anruf**
3. Drücken Sie **MENÜ/OK**.

Eine Konferenz beenden

Drücken Sie **AUFLEGEN** oder stellen Sie das Mobilteil zurück in die Basisstation oder das Ladegerät.

Den Festnetz- und den Mobilfunknetzanschluss gleichzeitig nutzen

- Sie können gleichzeitig mit einem Mobilteil über das Festnetz und mit einem anderen Mobilteil über das Mobilfunknetz telefonieren.
- Während eines aktiven Gesprächs über das Mobilfunknetz (mit einem Mobiltelefon, das über Bluetooth® mit dem TX 1** verbunden ist) können Sie nicht gleichzeitig einen Festnetzanruf mittels Bluetooth®-Kopfhörer annehmen. Es handelt sich um zwei Bluetooth®-Peripheriegeräte, die daher nicht gleichzeitig genutzt werden können.

C. Ein zusätzliches Mobilteil anmelden

Wenn Sie ein TELEFUNKEN TX 1** mit zusätzlichem Mobilteil erworben haben, ist dieses bereits an der Basisstation angemeldet. Falls Sie das Mobilteil separat gekauft haben, gehen Sie bitte wie folgt vor:

1. Drücken Sie im Standby-Modus **MENÜ/OK** und wählen Sie dann **Einstellungen**.
2. Wählen Sie **Anmelden**.
3. Geben Sie die PIN ein (Standardeinstellung: 0000).
4. Drücken Sie **MENÜ/OK**. Auf dem Display erscheint **Drücken Sie 4 Sek. lang SUCHE**.
5. Drücken Sie die Taste **SUCHE** an der Basisstation. Auf dem Display wird **Initialisierung...** angezeigt.

Falls die Anmeldung erfolgt ist, wird das Mobilteil wieder in den Standby-Modus gesetzt.

Hinweis:

Falls die PIN nicht korrekt ist, wird **FALSCHER PIN** angezeigt, und es ertönt ein Signalton.

Falls die Basisstation nicht gefunden wird, erscheint **KEINE BASISSTATION** auf dem Display des Mobilteils.

Ein Mobilteil abmelden

1. Drücken Sie im Standby-Modus **MENÜ/OK** und wählen Sie dann **Einstellungen**.
2. Drücken Sie **MENÜ/OK** und wählen Sie dann **ABMELDEN**.
3. Geben Sie die PIN ein (Standardeinstellung: 0000).
4. Drücken Sie **MENÜ/OK** und wählen Sie dann ein Mobilteil.
5. Auf dem Display erscheint **Abmelden?**
6. Drücken Sie zur Bestätigung **MENÜ/OK**. Auf dem Display erscheint **Abgemeldet**, falls der Vorgang erfolgreich war.

9. HILFE

Ich kann mein Mobiltelefon nicht mit der Basisstation des TX 1** paaren

Überprüfen Sie, ob Bluetooth® am Mobiltelefon eingestellt ist.

Im Benutzerhandbuch Ihres Mobiltelefons finden Sie dazu weitere Informationen.

Stellen Sie sicher, dass sich das schnurlose Mobilteil, die Basisstation und das Mobiltelefon innerhalb der Reichweite der Bluetooth®-Signale befinden.

Entfernen Sie das TX 1** aus der Liste der von Ihrem Mobiltelefon erkannten Bluetooth® Peripheriegeräte (im Handbuch Ihres Mobiltelefons finden Sie dazu weitere Informationen).

Folgen Sie genau der Anleitung zum Paarungsvorgang in dieser Bedienungsanleitung.

Stellen Sie sicher, dass Ihr Mobiltelefon über Bluetooth® nicht mit einem anderen Peripheriegerät verbunden ist.

Schalten Sie Ihr Mobiltelefon aus und wieder ein.

Setzen Sie die Basisstation des TX 1** auf die Standardeinstellungen zurück. Ziehen Sie den Netzstecker. Warten Sie 15 Sekunden und stellen Sie dann die Stromversorgung wieder her.

Das Telefon funktioniert nicht

Überprüfen Sie, ob der Akku entsprechend dieser Bedienungsanleitung eingelegt ist.

Überprüfen Sie die Stromversorgung der Basisstation.

Kein Wählton

Stellen Sie sicher, dass das Telefonkabel mit der Basisstation des TX 1** verbunden ist.
Testen Sie Ihren Telefonanschluss mit einem anderen Telefon: Falls dieses auch nicht funktioniert, kann das Problem bei Ihrem Telefonanbieter liegen.
Überprüfen Sie die Stromversorgung.
Platzieren Sie das Mobilteil in der Nähe der Basisstation.

Ich kann keine Anrufe empfangen oder tätigen

Überprüfen Sie die Stromversorgung.
Überprüfen Sie das Ladeniveau des Akkus.
Falls es zu einem Stromausfall kam, stellen Sie das Mobilteil 10 Sekunden lang in die Basisstation; versuchen Sie es dann erneut.
Falls das Problem damit nicht behoben ist, nehmen Sie den Akku aus dem Mobilteil und unterbrechen 10 Minuten lang die Stromversorgung.

Ich habe einen Wählton, kann aber die gewählten Nummern nicht anrufen

Falls Sie mit einer Nebenstelle verbunden sind, müssen Sie eventuell einen Zugangscode eingeben.

Das Mobilteil klingelt nicht

Es kann sein, dass Klingelton des Mobilteils ausgeschaltet ist.
Überprüfen Sie die Stromversorgung.
Stellen Sie sicher, dass sich das Mobilteil in der Reichweite der Basisstation befindet.

Keine Anzeige auf dem Display des Mobilteils

Möglicherweise ist der Akku leer oder nicht richtig eingelegt.
Laden Sie den Akku auf. Falls dies nicht funktioniert, besorgen Sie sich einen neuen Akku.

Das Ladeanzeige-Symbol wird nicht angezeigt

Reinigen Sie die Ladekontakte der Basisstation und des Mobilteils.

Wenn Sie die Taste HAUS drücken, hören Sie das „Besetzt“-Zeichen

Stellen Sie sicher, dass sich das Mobilteil in der Reichweite der Basisstation befindet.
Eventuell wird die Leitung von einem anderen Mobilteil benutzt, das an der Basisstation angemeldet ist.

Der Anrufbeantworter zeichnet keine Nachrichten auf

Stellen Sie sicher, dass der Ansage- und Aufnahmemodus eingestellt ist.
Falls der Speicher voll ist, löschen Sie einige Nachrichten, um Speicherplatz freizugeben.

Keine Fernabfrage von Nachrichten auf dem Anrufbeantworter möglich

Stellen Sie sicher, dass Sie den richtigen Zugangscode für die Fernabfrage des Anrufbeantworters haben: Notieren Sie diesen an einem sicheren Ort.
Eventuell ist der Fernabfragemodus ausgeschaltet: Schalten Sie ihn nach der Anweisung in dieser Bedienungsanleitung ein.
Möglicherweise hat der Anrufbeantworter den eingegebenen Zugangscode nicht angenommen.

Versuchen Sie es erneut: Warten Sie die Ende der Ansage ab und geben Sie den Code nochmals ein.

Keine Anzeige des Namens/der Nummer des Anrufers

Sind Sie sicher, dass Sie diesen Dienst bei Ihrem Telefonanbieter angemeldet haben?

Eventuell hat der Anrufer seine Nummer unterdrückt.

Falls keine Übereinstimmung zwischen der anrufenden Nummer und den Kontakten in Ihrem Telefonbuch gefunden wurde:

Überprüfen Sie, ob die Nummer zusammen mit ihrem Ländercode tatsächlich gespeichert ist.

Möglicherweise kommt der Anruf aus einer geografischen Region, in der keine Anrufer-Identifizierung möglich ist.

Die Anzeigen an der Basisstation sind eingeschaltet, aber es erfolgt keinerlei Klingelton

Ist die Basisstation mit dem Telefonanschluss verbunden?

Überprüfen Sie die Lautstärkeneinstellung der Basisstation.

Ich habe Störgeräusche in der Leitung oder in anderen Elektrogeräten in der Nähe

Es wird empfohlen, mindestens einen Meter Abstand zwischen dem TELEFUNKEN TX 1** und anderen Elektrogeräten einzuhalten, um Interferenzen zu vermeiden.

Falls Sie eine ADSL-Verbindung nutzen, stellen Sie sicher, dass die ADSL-Filter installiert sind.

10. GARANTIE

Wir freuen uns, dass Sie sich für ein Gerät aus unserem Hause entschieden haben. Sollte sich an Ihrem Gerät wider Erwarten ein technisches Problem ergeben, beachten Sie bitte folgende Punkte:

Die Gewährleistungszeit für Ihr Gerät beträgt 12 Monate. Die Gewährleistung bezieht sich auf Mängel, die auf Material- und Herstellungsfehler zurückzuführen sind. Für unsachgemäße Behandlung kann keine Gewährleistung übernommen werden.

Für außerhalb der Gewährleistungszeit eingesendete Geräte, wird ein Kostenvoranschlag erstellt. Dies ist kostenpflichtig für Sie und gilt auch bei Ausschlussgründen wie z.B. Feuchtigkeitsschäden, Überspannungsschäden, Fremdeingriff, fehlender Kaufbeleg usw.

Die Gewährleistung umfasst nicht Verbrauchsmaterialien wie Verpackung und handelsübliche Akkus. Die Gewährleistungszeit auf Lithiumionen Akkus beträgt 12 Monate.

Bewahren Sie bitte unbedingt den Kaufbeleg auf.

Sollte ein Problem auftreten, bitten wir Sie sich zunächst mit unserer technischen Hotline in Verbindung zu setzen. Unsere Mitarbeiter werden versuchen den Fehler einzugrenzen und zu beheben. Wenn sich dabei herausstellt, dass es sich um einen technischen Defekt handelt, muss das komplette Gerät mit allem Zubehör zum Service Center eingeschickt werden.

Die zuständige Serviceadresse erfahren Sie bei der Hotline. Bei Einsendungen bitte unbedingt Ihre komplette Adresse, Telefonnummer, genaue Fehlerbeschreibung und eine Kopie des Kaufbeleges beifügen.

Von der Hotline erhalten Sie eine RMA- Nummer.

Diese RMA- Nummer vermerken Sie bitte gut lesbar auf der Außenseite der Einsendung.

Bitte sorgen Sie für eine transportsichere Verpackung. Für Transportschäden durch mangelhafte Verpackung wird keine Haftung übernommen.

Kontakt Daten Deutschland Hotline: 01805-999674

Werktags 08:00Uhr - 17:00 Uhr € 0,14 Euro/Min. Festnetz, Mobilfunk ggf. abweichend

Faxnummer: 01805-999694

Email: Sopeg-Service@ezi.de

Kontakt Daten Österreich Hotline: 012656000

Werktags 08:00Uhr - 17:00 Uhr Telefonkosten entsprechend den Lokaltarifen und Inlandstarifen, abhängig von Telefonanbieter.

Faxnummer: +491805-999694

Email: Sopeg-Service@ezi.de

RECYCLING ELEKTRISCHER UND ELEKTRONISCHER GERÄTE AM ENDE IHRER LEBENSDAUER

Gebrauchte elektrische und elektronische Geräte dürfen nicht im normalen Haushaltsmüll entsorgt werden. Das Symbol auf dem Produkt oder seiner Verpackung erinnert Sie daran.

Einige Bestandteile dieses Produkts können recycelt werden, wenn Sie es zu einem entsprechenden Recyclingzentrum bringen. Durch die Wiederverwertung der Teile und Rohstoffe gebrauchter Geräte leisten Sie einen wichtigen Beitrag zum Umweltschutz.

Für weitere Informationen zu den Sammelstellen für gebrauchte Geräte können Sie sich an Ihre Stadtverwaltung, an den Altschrottentsorgungsdienst oder an das Geschäft, in dem Sie das Gerät gekauft haben, wenden.

TELEFUNKEN TX100 Bluetooth SERIES USER GUIDE

Digital cordless telephone with answering system and BLUETOOTH® wireless technology

This telephone has been designed for ease of use. Please read the instructions and keep it handy for future reference. If you have any problems with your phone, refer to the Help section of this User Guide.

The name TX 1** refers to all versions of TX101/102/103/151/152/153 in this guide.
This is a non binding document subject to modifications in the event of misprint.

Introduction to your TELEFUNKEN TX 1** Digital Cordless Telephone with Bluetooth and Answering Machine

Bluetooth – Pair up to four Bluetooth enabled devices (Mobile phones or headsets) with the telephone base.

Phonebook – Lets you store up to 200 contact numbers for easy dialing for home line

Download phonebook –You can download up to four mobile phone phonebooks (phonebooks) to your TELEFUNKEN TX 1** system via Bluetooth wireless technology.

Each downloaded phonebook can store up to 1,500 entries.

Caller ID lets you see who's calling. Your phone stores details of the last 50 callers in a Calls list.

Answering machine, with up to 14 minutes digital recording time and helpful voice prompts.

IMPORTANT

This equipment requires electricity to work. You will not be able to make any telephone calls when the power fails.

Alternative arrangements should be made to access emergency services in times of power failure.

This User Guide provides you with all the information you need to get the most from your phone. Before you make your first call, you will need to set up your phone. Follow the simple instructions on the next few pages.

Hearing aid?

Please note that like all other DECT cordless phones, the TX 1** works by sending radio signals between the base and handset and these signals may, in some cases, cause a low level humming noise.

Got everything?

The package contains the following items:

- TELEFUNKEN TX 1** handset
- TELEFUNKEN TX 1** answering machine base unit
- AC power adaptor for the base
- Telephone line cord
- Telephone adaptor plug
- 1 NiMH rechargeable battery pack
- Wall mount bracket

If you have purchased a TELEFUNKEN TX 1** Multi-handset pack you will also have the following for each additional handset:

- TELEFUNKEN TX 1** handset
- TELEFUNKEN TX 1** charger
- 1 NiMH rechargeable battery pack
- AC power adaptor (for the charger)

IMPORTANT SAFETY INSTRUCTIONS

When using your telephone equipment, basic safety precautions should always be followed to reduce the risk of fire, electric shock and injury, including the following:

Read and understand all the instructions.

Follow all warnings and instructions marked on the product.

Unplug this product from the wall outlet before cleaning.

Do not use liquid or aerosol cleaners. Use a damp cloth for cleaning.

Do not use this product near water (for example, near a bath tub, kitchen sink, swimming pool).

Do not overload wall outlets and extension cords as this can result in the risk of fire or electric shock.

Unplug this product from the wall outlet and contact TELEFUNKEN under the following conditions:

- When the power supply cord or plug is damaged or frayed.
- If the product does not operate normally by following the operating instructions.
- If the product has been dropped and the outer casing has been damaged.
- If the product exhibits a distinct change in performance.
-

Avoid using a telephone during an electrical storm.

There may be a remote risk of electric shock from lightning.

Do not use the telephone to report a gas leak in the vicinity of the leak.

Use only the supplied NiMH (Nickel Metal Hydride) battery pack.

The operation periods for the handsets are only applicable with the default battery capacity

The use of other battery types or non rechargeable battery/primary mobile can be dangerous.

These may cause interference and/or unit damage.

TELEFUNKEN will not be held liable for damage arising from such noncompliance.

Use only the AC power adaptors supplied with this product.

Please ensure that the polarity plug is inserted correctly.

Do not immerse the battery pack in water, and do not place them in a fire.

Telephone receivers produce magnetic fields that can attract small metallic objects such as pins or staples.

To avoid injury, do not place the handset where such objects can be picked up.

TABLE OF CONTENTS

IMPORTANT SAFETY INSTRUCTIONS..... ERREUR ! SIGNET NON DEFINI.

1. GETTING STARTED ERREUR ! SIGNET NON DEFINI.

- A. LOCATION ERREUR ! SIGNET NON DEFINI.
- B. SETTING UP..... ERREUR ! SIGNET NON DEFINI.
- C. BATTERY ERREUR ! SIGNET NON DEFINI.
- D. WALL MOUNTING..... ERREUR ! SIGNET NON DEFINI.
- E. SETTING UP FOR MULTIPLE PACKS ERREUR ! SIGNET NON DEFINI.
- 6. USING YOUR TELEFUNKEN TX1** PHONE ON A BROADBAND ADSL LINE? ERREUR ! SIGNET NON DEFINI.

2. GETTING TO KNOW YOUR PHONE..... ERREUR ! SIGNET NON DEFINI.

- A. HANDSET ERREUR ! SIGNET NON DEFINI.
- B. HANDSET DISPLAY..... ERREUR ! SIGNET NON DEFINI.
- C. DISPLAY ICONS ERREUR ! SIGNET NON DEFINI.
- D. ANSWERING SYSTEM..... ERREUR ! SIGNET NON DEFINI.
- E. LED DISPLAY..... ERREUR ! SIGNET NON DEFINI.
- F. NAVIGATING THE MENUS ERREUR ! SIGNET NON DEFINI.

3. BLUETOOTH®..... ERREUR ! SIGNET NON DEFINI.

- A. INTRODUCING BLUETOOTH® ERREUR ! SIGNET NON DEFINI.
- B. GLOSSARY OF TERMS ERREUR ! SIGNET NON DEFINI.
- BLUETOOTH SETUP..... ERREUR ! SIGNET NON DEFINI.
- C. PAIRING AND CONNECTING A MOBILE PHONE..... ERREUR ! SIGNET NON DEFINI.
- D. PAIRING AND CONNECTING A HEADSET..... ERREUR ! SIGNET NON DEFINI.
- E. PAIRED DEVICES..... ERREUR ! SIGNET NON DEFINI.
- REMOVE A PAIRED DEVICE..... ERREUR ! SIGNET NON DEFINI.
- F. ACTIVE DEVICES ERREUR ! SIGNET NON DEFINI.
- REVIEW THE ACTIVE DEVICES LIST ERREUR ! SIGNET NON DEFINI.
- CONNECT/DISCONNECT AN ACTIVE DEVICE ERREUR ! SIGNET NON DEFINI.
- REPLACE AN ACTIVE DEVICE ERREUR ! SIGNET NON DEFINI.
- ADD AN ACTIVE DEVICE ERREUR ! SIGNET NON DEFINI.
- REMOVE AN ACTIVE DEVICE ERREUR ! SIGNET NON DEFINI.
- G. CHANGE PIN ERREUR ! SIGNET NON DEFINI.
- H. DOWNLOAD PHONEBOOK..... ERREUR ! SIGNET NON DEFINI.
- TO DOWNLOAD A MOBILE PHONE PHONEBOOK.....ERREUR ! SIGNET NON DEFINI.
- INTERRUPTION OF PHONEBOOK DOWNLOADERREUR ! SIGNET NON DEFINI.

4. USING THE PHONE ERREUR ! SIGNET NON DEFINI.

- A. MAKE, ANSWER OR END A HOME CALL ERREUR ! SIGNET NON DEFINI.
- B. MAKE, ANSWER OR END A MOBILE CALL ERREUR ! SIGNET NON DEFINI.
- TO MAKE A MOBILE CALL:ERREUR ! SIGNET NON DEFINI.
- TO ANSWER A MOBILE CALL:ERREUR ! SIGNET NON DEFINI.
- TO END A MOBILE CALL:ERREUR ! SIGNET NON DEFINI.
- ANSWER A MOBILE CALL WHILE ON A HOME CALL..... ERREUR ! SIGNET NON DEFINI.

TO ANSWER THE INCOMING MOBILE CALL: ERREUR ! SIGNET NON DEFINI.
TO END THE MOBILE CALL:..... ERREUR ! SIGNET NON DEFINI.
TO RESUME THE HOME CALL ON HOLD: ERREUR ! SIGNET NON DEFINI.
ANSWER A HOME CALL WHILE ON A MOBILE CALL..... ERREUR ! SIGNET NON DEFINI.
MOBILE PHONE VOICEMAIL ERREUR ! SIGNET NON DEFINI.
C. USING A BLUETOOTH HEADSET ERREUR ! SIGNET NON DEFINI.
TO ANSWER A HOME CALL USING A BLUETOOTH HEADSET ERREUR ! SIGNET NON DEFINI.
TO TRANSFER A CALL FROM A HANDSET TO A BLUETOOTH HEADSET: ERREUR ! SIGNET NON DEFINI.
TO TRANSFER A CALL FROM THE HEADSET BACK TO THE HANDSET: ERREUR ! SIGNET NON DEFINI.
TO END A CALL THAT STARTED AT THE HANDSET: ERREUR ! SIGNET NON DEFINI.
EARPIECE/ HANDSFREE VOLUME ERREUR ! SIGNET NON DEFINI.
D. HOLD FUNCTION..... ERREUR ! SIGNET NON DEFINI.
E. MUTE FUNCTION ERREUR ! SIGNET NON DEFINI.
TO MUTE THE CALL:..... ERREUR ! SIGNET NON DEFINI.
TO UN-MUTE THE CALL:..... ERREUR ! SIGNET NON DEFINI.
F. HANDSFREE ERREUR ! SIGNET NON DEFINI.
MAKE A HANDSFREE CALL ERREUR ! SIGNET NON DEFINI.
ANSWER A CALL IN HANDSFREE MODE ERREUR ! SIGNET NON DEFINI.
SWITCH TO HANDSFREE MODE DURING A CALL ERREUR ! SIGNET NON DEFINI.
G. REDIAL ERREUR ! SIGNET NON DEFINI.
REDIAL A REDIAL ENTRY..... ERREUR ! SIGNET NON DEFINI.
SAVE A REDIAL ENTRY TO THE PHONEBOOK ERREUR ! SIGNET NON DEFINI.
DELETE A REDIAL NUMBER ERREUR ! SIGNET NON DEFINI.
FIND HANDSET (PAGING)..... ERREUR ! SIGNET NON DEFINI.
H. RINGERS ERREUR ! SIGNET NON DEFINI.
TEMPORARY RINGER SILENCING ERREUR ! SIGNET NON DEFINI.
TO SILENCE THE HANDSET RINGER: ERREUR ! SIGNET NON DEFINI.
TO SILENCE THE BASE RINGER: ERREUR ! SIGNET NON DEFINI.
I. CHAIN DIALING ERREUR ! SIGNET NON DEFINI.
TO ACCESS A NUMBER IN THE PHONEBOOK WHILE ON A CALL: ERREUR ! SIGNET NON DEFINI.
TO ACCESS A NUMBER IN THE CALL LOG WHILE ON A CALL:..... ERREUR ! SIGNET NON DEFINI.
TO ACCESS THE REDIAL LIST WHILE ON A CALL: ERREUR ! SIGNET NON DEFINI.

5. PHONEBOOK..... ERREUR ! SIGNET NON DEFINI.

A. STORE A NUMBER ENTRY IN THE HOME PHONEBOOK ERREUR ! SIGNET NON DEFINI.
B. REVIEW A PHONEBOOK ENTRY ERREUR ! SIGNET NON DEFINI.
C. DIAL AN ENTRY..... ERREUR ! SIGNET NON DEFINI.
D. EDIT A PHONEBOOK ENTRY ERREUR ! SIGNET NON DEFINI.
EDIT THE TYPE OF A PHONEBOOK ENTRY ERREUR ! SIGNET NON DEFINI.
E. DELETE A PHONEBOOK ENTRY ERREUR ! SIGNET NON DEFINI.
F. REMOVE A DOWNLOADED PHONEBOOK (DOWNLOADED PHONEBOOKS ONLY)..... ERREUR ! SIGNET NON DEFINI.
G. SET THE COUNTRY CODE FOR HOME & DOWNLOADED PHONEBOOK ERREUR ! SIGNET NON DEFINI.
H. SECURITY PIN FOR DOWNLOADED PHONEBOOK ERREUR ! SIGNET NON DEFINI.
I. SET UP PABX ERREUR ! SIGNET NON DEFINI.

6. SETTINGS ERREUR ! SIGNET NON DEFINI.

A. HANDSET SETTINGS..... ERREUR ! SIGNET NON DEFINI.
HANDSET RINGER VOLUME ERREUR ! SIGNET NON DEFINI.
RINGER TONE ERREUR ! SIGNET NON DEFINI.
ALERT TONES (KEY TONE, LOW BATTERY AND NO COVERAGE)..... ERREUR ! SIGNET NON DEFINI.
SET DATE AND TIME..... ERREUR ! SIGNET NON DEFINI.

SET DATE AND TIME MANUALLY ERREUR ! SIGNET NON DEFINI.
AUTO ANSWER ERREUR ! SIGNET NON DEFINI.
HANDSET RESET ERREUR ! SIGNET NON DEFINI.
B. BASE SETTINGS..... ERREUR ! SIGNET NON DEFINI.
SET DIAL MODE.....ERREUR ! SIGNET NON DEFINI.
SET THE FLASH TIMEERREUR ! SIGNET NON DEFINI.
CHANGE SYSTEM PIN.....ERREUR ! SIGNET NON DEFINI.
C. CALLER ID ERREUR ! SIGNET NON DEFINI.
D. VIEW CALL DETAILS..... ERREUR ! SIGNET NON DEFINI.
DIAL FROM THE CALL LIST..... ERREUR ! SIGNET NON DEFINI.
SAVE A CALL LIST ENTRY TO THE PHONEBOOK..... ERREUR ! SIGNET NON DEFINI.
DELETE AN ENTRY IN THE CALL LIST ERREUR ! SIGNET NON DEFINI.
DELETE THE ENTIRE CALL LIST ERREUR ! SIGNET NON DEFINI.
E. PROVIDER SERVICES ERREUR ! SIGNET NON DEFINI.
CLEAR VOICEMAIL ERREUR ! SIGNET NON DEFINI.
CLEAR FLASHING MESSAGE INDICATION..... ERREUR ! SIGNET NON DEFINI.
CALL WAITING..... ERREUR ! SIGNET NON DEFINI.

7. ANSWERING MACHINE ERREUR ! SIGNET NON DEFINI.

A. USING THE ANSWERING MACHINE FROM THE HANDSET ERREUR ! SIGNET NON DEFINI.
SWITCH THE ANSWERING MACHINE ON/ OFFERREUR ! SIGNET NON DEFINI.
PLAY MESSAGES.....ERREUR ! SIGNET NON DEFINI.
DELETE ALL OLD MESSAGESERREUR ! SIGNET NON DEFINI.
1. IN STANDBY MODE, PRESS MENU/OK THEN UP/DOWN TO SELECT ANSWERING SYS. ERREUR ! SIGNET NON DEFINI.
RECORD AND PLAY MEMOSERREUR ! SIGNET NON DEFINI.
B. ANNOUNCEMENT ERREUR ! SIGNET NON DEFINI.
C. ANSWER MACHINE SETTINGS..... ERREUR ! SIGNET NON DEFINI.
SET THE ANSWER MODEERREUR ! SIGNET NON DEFINI.
SET THE ANSWER DELAYERREUR ! SIGNET NON DEFINI.
SET RECORDING TIME OF INCOMING MESSAGEERREUR ! SIGNET NON DEFINI.
SET VOICE LANGUAGE.....ERREUR ! SIGNET NON DEFINI.
CALL SCREENINGERREUR ! SIGNET NON DEFINI.
TURN THE MESSAGE ALERT ON/OFF.....ERREUR ! SIGNET NON DEFINI.
D. REMOTE ACCESS ERREUR ! SIGNET NON DEFINI.
E. USING THE ANSWERING MACHINE AT THE BASE ERREUR ! SIGNET NON DEFINI.
SWITCH ON/OFFERREUR ! SIGNET NON DEFINI.
CALL SCREENINGERREUR ! SIGNET NON DEFINI.
PLAY MESSAGES.....ERREUR ! SIGNET NON DEFINI.
DELETE ALL OLD MESSAGESERREUR ! SIGNET NON DEFINI.

8. ADDITIONAL HANDSETS ERREUR ! SIGNET NON DEFINI.

A. CALL ANOTHER HANDSET ERREUR ! SIGNET NON DEFINI.
ANSWER AN INCOMING CALL (HOME AND MOBILE) DURING AN INTERCOM CALL..... ERREUR ! SIGNET NON DEFINI.
TRANSFER A HOME OR MOBILE CALL ERREUR ! SIGNET NON DEFINI.
B. 3-WAY CONFERENCE HOME OR MOBILE CALL..... ERREUR ! SIGNET NON DEFINI.
CONFERENCE HOME AND MOBILE CALLS ERREUR ! SIGNET NON DEFINI.
USING THE HOME AND MOBILE LINES TOGETHER..... ERREUR ! SIGNET NON DEFINI.
C. REGISTER AN ADDITIONAL HANDSET ERREUR ! SIGNET NON DEFINI.
DE-REGISTER A HANDSET..... ERREUR ! SIGNET NON DEFINI.

9. HELP ERREUR ! SIGNET NON DEFINI.

10. WARRANTY ERREUR ! SIGNET NON DEFINI.

1. GETTING STARTED

A. Location

Make sure it is at least 1 meter away from other electrical appliances to avoid interference. Your TELEFUNKEN TX 1** works by sending radio signals between the handset and base. The strength of the signal depends on where you locate the base. Putting it as high as possible ensures the best signal.

The maximum range between the base station and the handset is approximately 300 meters.

B. Setting up

Plug the mains power cable into the base station, Plug the other end of the mains power cable into mains power wall socket and switch the power on.

Note: Ensure power cord is fed through slot on base so unit sits flush with the desk

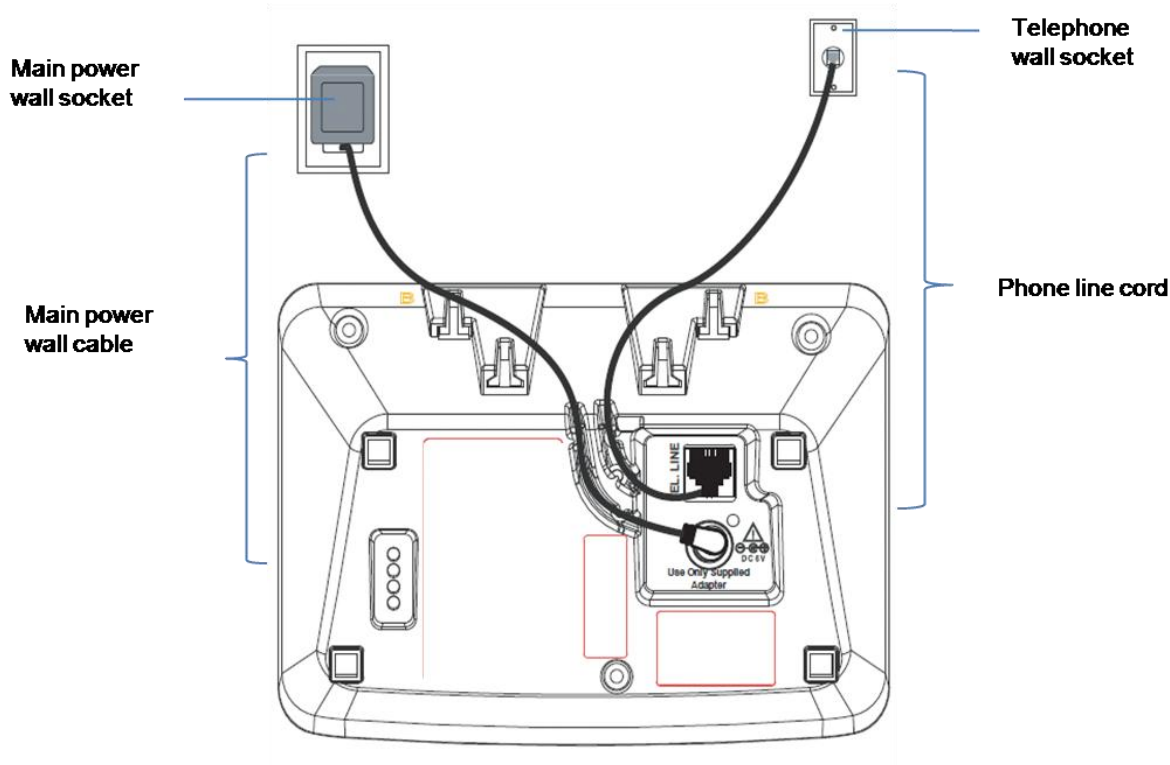

C. Battery

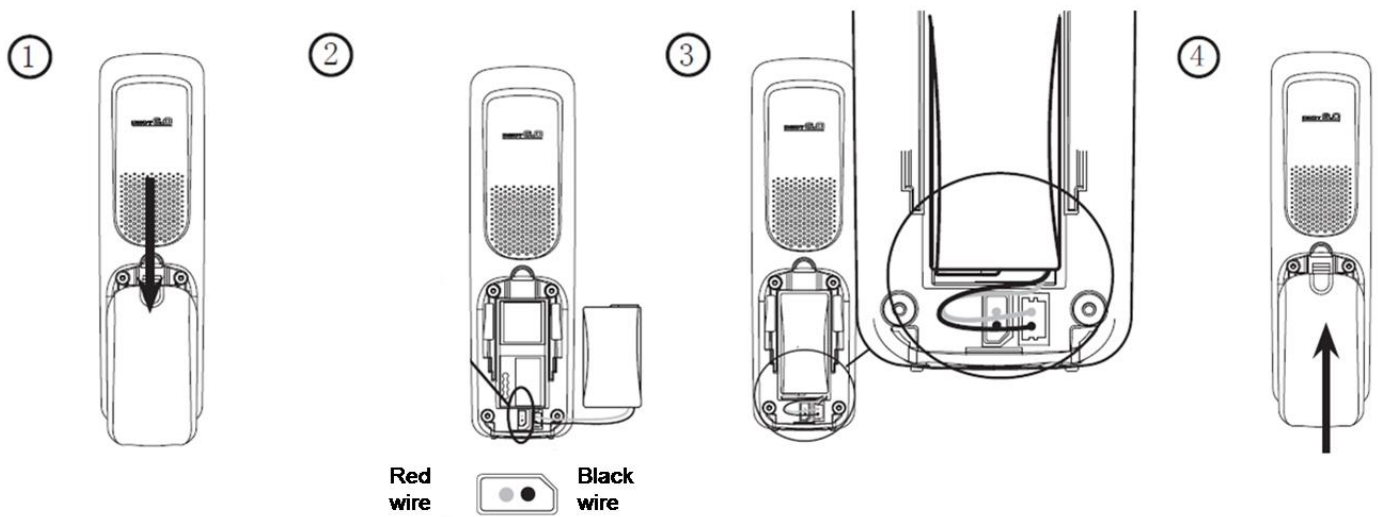

Place the handset on the base to charge for at least 24 hours. When the handset is fully charged the <Fully charged battery icon> will be displayed. The Charging LED lighting up indicates that the handset is properly placed on the base.

When the battery pack is fully charged, plug one end of the telephone line cord into the base station and the other end into the telephone wall socket.

Note: Ensure the line cord is fed through the slot on the base so unit sits flush with the desk.

D. Wall mounting

Your TELEFUNKEN TX 1** is designed to mount on a standard wall mounting plate. Attach the wall mount bracket to your TX 1** base and attach to your wall mount plate.

WARNING

Do not place your TELEFUNKEN TX 1** in the bathroom or other humid areas.

IMPORTANT

The base station must be plugged into the mains power socket at all times. Do not connect the telephone line until the handset is fully charged. Only use the power supply, telephone cables and NiMH battery pack supplied with the product

E. Setting up for multiple packs

If you have purchased a TELEFUNKEN TX 1** multiple packs, you will need to prepare additional handsets and chargers for use.

For each additional handset and charger

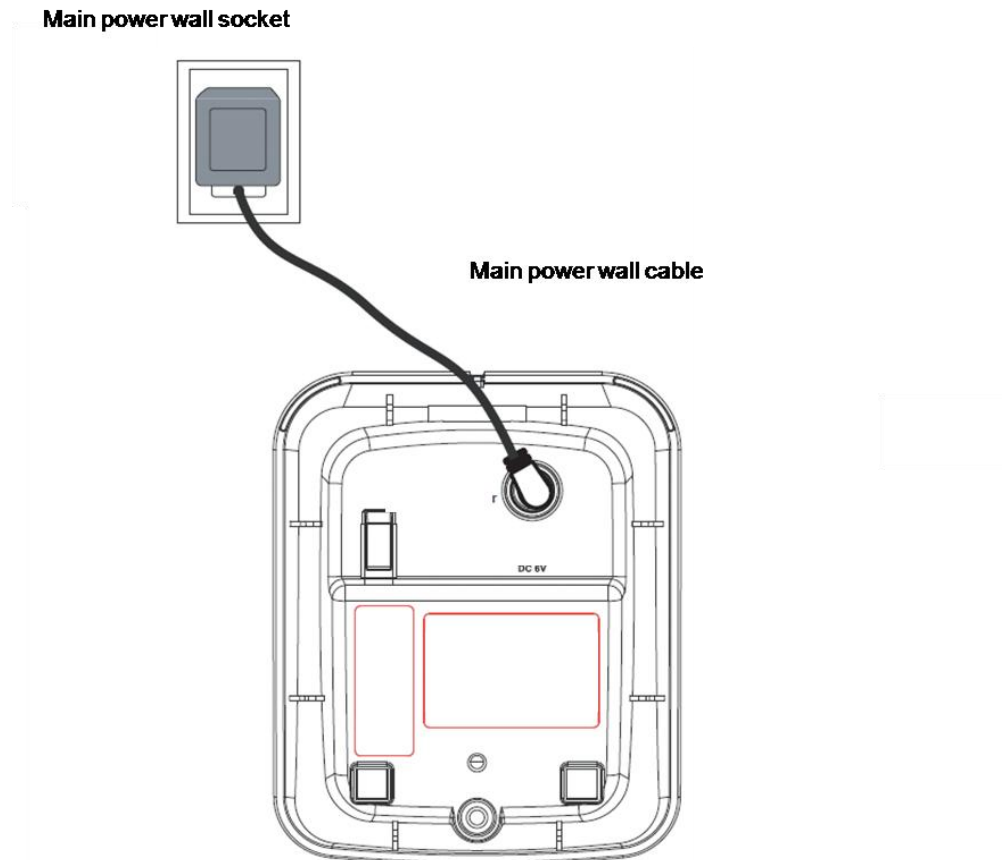

Plug the mains power cable into the charger base, plug the other end into the mains power wall socket and switch the power on.

To fit the NiMH battery pack into the handset, slide out the battery compartment cover. Place the supplied rechargeable battery pack in the battery compartment, with the battery connector plugged in, as shown above. Slide the battery compartment cover back.

Place the handset on the base to charge for at least 24 hours. When the handset is fully charged the <Fully charged battery icon> will be displayed.

Using your TELEFUNKEN TX1** phone on a Broadband ADSL line

If this product is to be used on a broadband ADSL line, then you must ensure that it is connected via an ADSL filter. Using this product on a Broadband line without an ADSL filter may cause problems with this product and your Broadband service.

2. GETTING TO KNOW YOUR PHONE

A. Handset

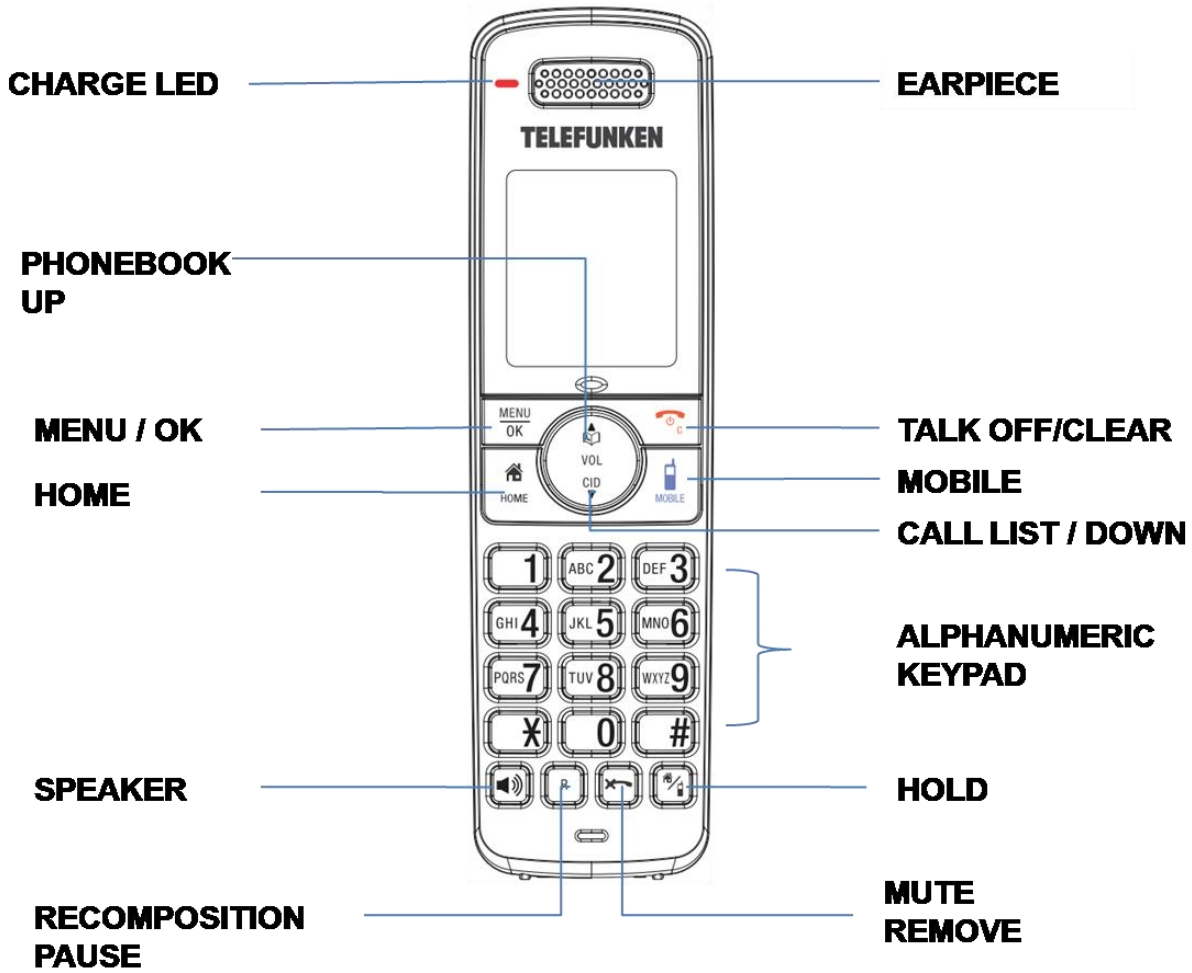

















B. Handset display



C. Display icons

Icons can be On (visible), Flashing or off (not visible):

Bluetooth devices		Home line - Steady when the home line is in use or there is an incoming home call.
	 1  2	MOBILE line - Steady when the mobile line is in use or there is an incoming mobile call.
	 1 2	Bluetooth connected device(s) - indicates that there are Bluetooth connected devices on the active devices list.
	 1 2	Bluetooth disconnected device(s) - indicates that there are Bluetooth disconnected devices on the active devices list.
	 1  2	Wireless Bluetooth headset - Steady when a wireless Bluetooth headset is in use on the home line.
Messages		On when new voicemail received from the local telephone provider.
		On when answering machine is turned on.
		On when new answering machine message is received.
Sound		On when speaker phone is in use.
		On when the HOME, MOBILE1 & MOBILE2 ringers are OFF . Flashing when one or two of the HOME, MOBILE1, or MOBILE2 ringers are OFF .
	MUTE	On when the handset microphone is disabled during the call.
Battery		Fully charged
		1/2 charged
		1/3 charged
		Flashing– Battery need charging
		Animation in cycle. Battery is charging.

D. Answering system

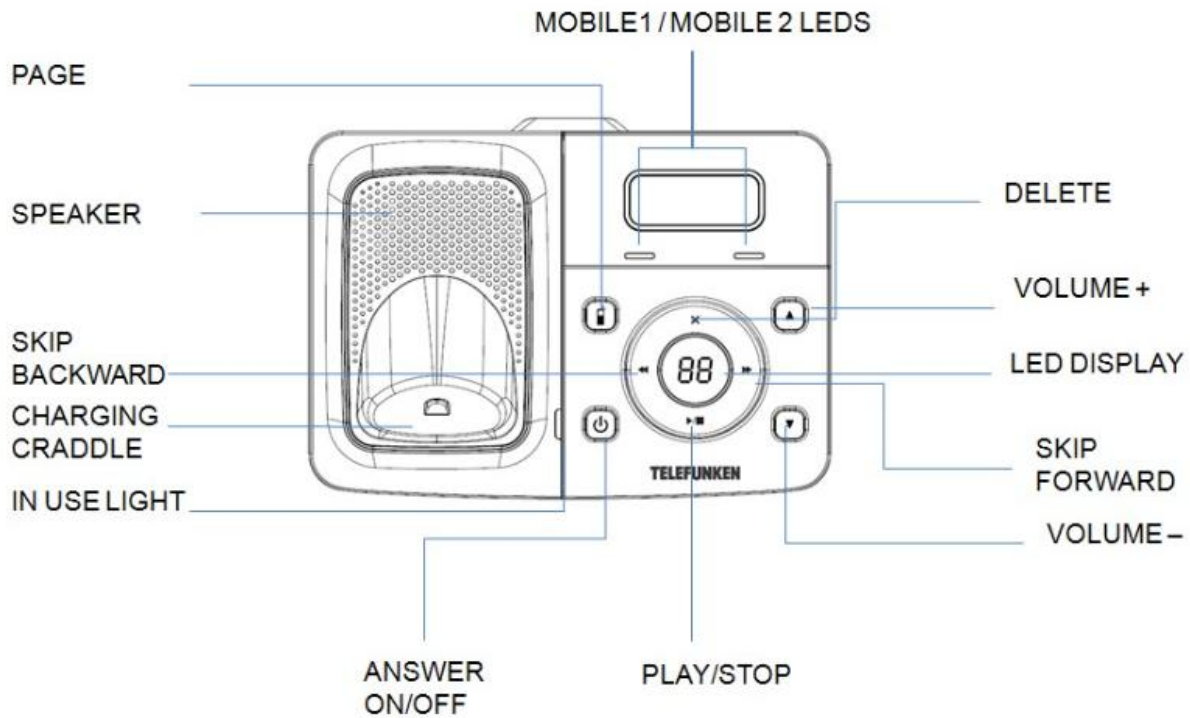

E. LED Display

F. Navigating the menus

Display	Description
--	When answering machine is OFF and no new TAM messages received.
0F /XX	Flashing XX alternatively with 0F: Answering machine is OFF and there are XX new voice messages received where XX is from 01 to 59.
0n-> XX	When answering machine is ON where XX is number of messages in TAM memory.
00	Steady: No voice messages in TAM.
XX	Flashing: There are XX new voice messages received where XX is from 01 to 59.
ZZ	Steady: There are ZZ old voice messages kept in the TAM memory (no new voice messages).
XX/FF	Flashing XX alternatively with FF: There are XX new voice messages received where XX is from 01 to 59 and the TAM memory is full.
FF	Flashing FF: TAM memory is full and there are no new messages, only old messages are kept in TAM memory.
- - /XX	Flashing XX alternatively with - -: Time is not set and there are XX new voice messages received where XX is from 01 to 59.
- -	Flashing - -: Time is not set and there are old voice messages kept in the TAM memory only (no new voice messages).
XX	Steady: Playing the current XX incoming message.
A1	Steady: Playing the current outgoing message (OGM).
XX/An	Flashing XX alternatively with An: XX new incoming message is now recording. An denotes that the incoming message recording is in progress.
rA	Flashing: Remote access is in progress.

1. Press **MENU/OK** to open the main menu.
2. Press **UP/DOWN** to move through the available options.
3. Press **MENU/OK** to select a menu option or **TALKOFF/CLEAR** to return to the previous screen, or press and hold **TALKOFF/CLEAR** to return to standby mode.

3. BLUETOOTH®

A. Introducing Bluetooth®

Your new TELEFUNKEN TX 1** telephone system with Bluetooth® wireless technology has the following features:

- Pair up to four Bluetooth® enabled devices (mobile phones or headsets) with the telephone base.
- Connect a maximum of two mobile phones to make and receive mobile calls. Only one mobile phone can be active on a call at a time.
- Connect a Bluetooth enabled headset for making and receiving home calls.
- Conference mobile and home calls.
- Make and receive calls using your mobile phone plan with your cordless system handsets.

IMPORTANT INFORMATION

- After plugging in the telephone base, wait at least 20 seconds before connecting a Bluetooth device. Refer to the user's manual of your Bluetooth enabled mobile phone or headset for more information about how that device uses Bluetooth connectivity.
- Bluetooth wireless technology operates within a short range (up to 30 feet) from the telephone base. Keep connected mobile phones and headset within this range.
- If your mobile phone has poor reception in your home, TELEFUNKEN TX 1** cannot improve the reception. However, if there is a location in your house with better reception, you can leave your mobile phone at that location while you use TELEFUNKEN TX 1** mobile line. In order for this to work, the telephone base must be within 30 feet of the mobile phone.
- Charge your mobile phone while it is connected to the telephone base. Your mobile phone's battery pack discharges faster while it is connected to the telephone base via Bluetooth wireless technology.
- Monitor your mobile phone's usage, because minutes may be deducted from your mobile plan for the duration of all mobile calls.
- Refer to the **Bluetooth setup** section to learn how to set up your Bluetooth device. Refer to the **Using the phone** section on how to operate your Bluetooth devices with your new TX 1** telephone system with Bluetooth wireless technology.

B. Glossary of terms

Below are some terms used in this user's manual to help you become familiar with using your Bluetooth devices and your new TELEFUNKEN TX 1** telephone system.

Active devices

Bluetooth enabled devices, paired and connected to the telephone base. A maximum of two paired devices (two mobile phones, or one mobile phone and one headset) can be connected to the telephone base, but only one can be on a call at a time.

Bluetooth mobile phone

Refers to a mobile bluetooth enabled mobile telephone.

Mobile line

The telephone line associated with your mobile phone service.

On your TX 1** handset, press mobile to use the mobile line.

Connected

A Bluetooth enabled device can only be used when it is connected to the TX 1** base.

Disconnected

A diagonal line appears across devices 1 and/or 2 when the corresponding Bluetooth enabled device is disconnected from the telephone base.

Discoverable mode

Before a Bluetooth enabled device can be paired, it must be set to this mode.. Depending on the manufacturer, this mode is sometimes referred to as **Find Me or Visibility**.

Home line

Your conventional telephone land line.

On your TELEFUNKEN TX 1** handset, press **HOME** to use the home line.

Paired devices

Bluetooth enabled devices (mobile phone or headset) that have shared registration information with the telephone base. A total of four Bluetooth enabled devices can be paired with the telephone base; however, only two paired devices can be connected to the base at a time.

Pairing

Sometimes refers to as **bonding**. The process of sharing registration information between two Bluetooth enabled devices. Your Bluetooth enabled mobile phone or headset must first be paired to the telephone base in order to use it with this cordless phone system.

PIN

By default, the PIN is 0000 for the telephone base and for most Bluetooth devices. PIN information must be exchanged between Bluetooth devices before they can be used. This is also known as a **Passkey** or **Passcode**.

Bluetooth setup

To use a Bluetooth enabled mobile phone with your TELEFUNKEN TX 1** , you must first pair and connect your Bluetooth device(s) with the telephone base. All TX 1** handsets can be used to make or answer calls on the mobile phone line.

Bluetooth wireless technology operates within a short range. When you pair a Bluetooth mobile phone or Bluetooth headset to the telephone base, move closer to the telephone base to maintain sufficient signal strength.

C. Pairing and connecting a mobile phone

Before you begin, make sure that :

- You have mobile coverage
- Your mobile phone is Bluetooth enabled and not connected to any other Bluetooth device (laptop, headset...). Refer to your mobile phone User's Manual to learn how to search for or add new Bluetooth devices.

1. In standby mode, press **MENU/OK** and select **Bluetooth**.
2. Select **Add mobile**.
3. Place your Bluetooth enabled mobile phone next to base and confirm by **Menu/OK**

4. If there are already four devices on the paired devices list, the display shows **Maximum of 4 devices can be paired** and prompts you to replace an existing paired device.
5. The screen displays **Please set your mobile phone to search for devices, then press again MENU/OK.**
6. If a device is already connected to the telephone base, the screen displays **Connected device will be temporarily disconnected.** Press **MENU/OK** to temporarily disconnect the device and continue the pairing process.
7. Press **MENU/OK** to set the telephone base to discoverable mode.
8. Then, promptly turn on the Bluetooth feature of your mobile phone and search for or add new devices.
9. Once your mobile phone finds TELEFUNKEN TX 1** , press the appropriate key on your mobile phone to continue the pairing process.
10. Enter the **PIN** of the telephone base (the default PIN is 0000) into your mobile phone to continue the pairing process.
 - When a device is successfully connected, the handset displays **Paired with mobile** and then **Mobile setup completed Device connected.**
 - When you already have two active devices connected, the handset shows **Maximum of 2 devices can be connected.** You are prompted to replace an existing device on the active devices list;

Note: The pairing process may take up to one minute. If the pairing process fails, try again.

The steps for the pairing process may vary for different mobile phones. If this happens, follow the prompts on your mobile phone and your TELEFUNKEN TX 1** to complete the pairing process.

If you put the handset back in the telephone base or charger while pairing, the process discontinues and the handset returns to idle mode.

Auto connection

When a device is successfully paired with the telephone base but not connected, the handset displays **Mobile setup completed Device not connected** and then

Auto-connect function enabled Press OK. You can press **MENU/OK** to exit. You can also connect a device manually).

D. Pairing and connecting a headset

Before you begin, make sure that your Bluetooth enabled headset is not connected to any other Bluetooth device. Refer to your headset User's Manual to learn how to search for or add new Bluetooth devices.

1. In standby time. Press **MENU/OK** and choose **Bluetooth.**
2. Select **Add headset.**
3. Place Bluetooth headset next to base. Press **Menu/OK.**
4. If there are already four devices on the paired devices list, the screen **displays Maximum of 4 devices can be paired** and prompts you to replace an existing paired device
5. Press **MENU/OK.** The screen displays **Please set your headset to discoverable mode, then press OK.**
6. If a device is already connected to the telephone base, the screen **displays Connected device will be temporarily disconnected.** Press **MENU/OK** to temporarily disconnect the device and continue the pairing process.
7. Set your headset to discoverable mode (refer to the User's Manual of your headset).
8. Press **MENU/OK** to search for your headset.
9. Once the telephone base finds your headset, press **MENU/OK**
10. Enter the **PIN** of your headset (the PIN for most Bluetooth devices is 0000), then press **MENU/OK.**

11. When the handset displays Headset A paired to base. **Connect now? Press OK**, then press **MENU/OK** on the handset.
- When you already have two devices on the active devices list, the handset shows **Maximum of 2 devices can be connected**. You are prompted to replace an existing headset on the active devices list
 - When you already have one headset on the active devices list, the handset shows **Only 1 headset can be connected**. You are prompted to replace the headset on the active devices list
10. When a device is successfully connected, the handset displays **Headset setup completed Device connected** and the corresponding status icon (**Mobile1 or Mobile 2**).
- Note: The pairing process may take up to one minute. If the **pairing process fails, try again**. **If you put** the handset back in the telephone **base or charger while pairing**, the process discontinues and the handset returns to idle mode.

Auto connection

When a device is successfully paired with the telephone base but not connected, the handset displays **Headset setup completed Device not connected** and then **Auto-connect function enabled Press OK**. You can press **MENU/OK** to exit. You can also connect a device manually.

E. Paired devices

All paired devices are stored on the Paired devices list.

Up to four devices (one headset only) can be paired with the telephone base.

To use a paired device, it must be connected and on the active devices list.

Once you have paired a device with the telephone base, you do not need to repeat the pairing procedure

again unless you delete the device from the paired devices list.

Note: Only the first 15 characters of the device name are shown on the paired devices list.

Rename a paired device

You can change the name of a paired device on the paired devices list.

1. In standby mode, Press **MENU/OK** and choose **Bluetooth**
2. Select **Paired devices**,
3. Select the device you want to rename
4. Select **Rename** and Press **MENU/OK**
5. The screen displays **ENTER NEW NAME**.
6. Use the keypad to edit the name
7. Press **MENU/OK** to confirm. The handset displays **Device renamed**.

Remove a paired device

If you want to add another Bluetooth device and you already have the maximum of four devices on the paired devices list, you must first delete a device from the paired devices list.

1. In standby mode, Press **MENU/OK** and select **Bluetooth**
2. Select **Paired devices**,
3. Select the device you want to remove
4. Select **Remove paired**.
5. The screen displays **Remove device from paired list? Press Menu/OK** to confirm
6. The handset displays **Device removed from paired list**.

F. Active devices

Only devices on the active devices list can establish a Bluetooth connection with the telephone base. Although two paired devices can be connected to the telephone base, only one Bluetooth mobile phone or a headset can be on a call at a time.

Note: When adding, removing, or replacing a Bluetooth device on the active devices list, all connected devices are temporarily disconnected until the procedure is complete. It may take up to two minutes to reconnect.

Review the active devices list

1. In standby mode, Press **MENU/OK** and choose **Bluetooth**
2. Select **Active devices**,
3. You can review the Active devices with **UP/DOWN**

Connect/disconnect an active device

While in the active devices menu, you may connect or disconnect your active device.

1. In standby mode, Press **MENU/OK** and choose **Bluetooth**.
2. Select **Active devices**.
3. Select the device you wish to connect/disconnect
4. Press **MENU/OK** to select **Connect** or **Disconnect**
5. Press **MENU/OK** to confirm. The handset displays **Device connected/Device disconnected**.

Replace an active device

You can replace an active device with a device on the paired devices list even if you already have two devices on the active devices list.

1. In standby mode, Press **MENU/OK** and choose **Bluetooth**.
2. Select **Paired devices**.
3. Select a device.
4. Select **Connect**.
5. Confirm by **MENU/OK**. The handset display **Maximum of 2 devices can be connected** and then **Replace an existing active device with mobile? Press Menu/OK**.
6. Select the device to be replaced, then press **MENU/OK**.
7. The handset displays **Device removed from active devices list** and then **Connecting Mobile Phone A to the base...**
8. Depending on your **MOBILE** phone settings, you may need to press a key on your **MOBILE** phone to confirm the connection. When you successfully replace and connect an active device with a paired device, the handset displays **Device connected**.

Add an active device

You can have a maximum of two devices on the active devices list.

1. In standby mode, Press **MENU/OK** then choose **Bluetooth**.
2. Select **Active devices**.
3. Select Empty position
4. Select **Add**.
5. Select a device from the paired devices list.
6. Press **MENU/OK**.
7. The handset displays **Device added to active list** and then **Connecting Mobile Phone B to the base...** If there are no paired devices to add, the handset displays **All paired devices are devices already connected**.
8. Depending on your mobile phone settings, you may need to press a key on your mobile phone to confirm the connection. When you successfully add and connect an active device, the handset displays **Device connected**.

Remove an active device

You can remove an active device from the active devices list.

1. In standby mode, press **MENU/OK** and choose **Bluetooth**.
2. Select **Active devices**,
3. Select the desired device.
4. Select **Remove active**.
5. Press **MENU/OK**.
6. The handset displays **Device removed from active list**.

Note: Even though the active device is removed from the active devices list, it is still on the paired devices list

G. Change PIN

You are required to enter a PIN when establishing a Bluetooth connection.

The default Pin of your telephone base is 0000.

1. In standby mode, press **MENU/OK** and choose **Bluetooth**.
2. select **Change PIN**,
3. The display shows **ENTER NEW PIN** and the existing **PIN**.
4. Use the keypad to enter a new four-digit code.
5. Press **MENU/OK** to save.

H. Download phonebook

You can download up to four mobile phone phonebooks (phonebooks) to your TELEFUNKEN TX 1** telephone system via Bluetooth wireless technology. Each downloaded phonebook can store up to 1,500 entries with up to 30 digits for each phone number and 15 characters for each name.

Before downloading the phonebook, make sure the mobile phone is paired to your TELEFUNKEN TX 1** and on the active devices list.

Place your mobile phone next to the telephone base when you download a mobile phone phonebook to your TELEFUNKEN TX1**

To download a mobile phone phonebook

1. In standby mode, press **MENU/OK** and choose **Bluetooth**.
2. Select **Download dir**.
 - If there is no **MOBILE** phone paired to the system, the handset displays **No mobile device paired**.
 - **PressOK to add mobile**.
3. Select a device, then confirm by **MENU/OK**.
4. If the selected device is on the paired devices list but not on the active devices list, the handset displays **No mobile on active devices list. Press OK to add**.
5. If the selected device is on the active devices list but disconnected, the handset displays **Not connected. Place it next to the base to connect mobile. Press OK**.
6. If the selected device's phonebook has already been downloaded to the TX 1** phone before, the handset displays **Mobile Phone A Last update: MM/DD/YY To continue, press OK**.
 - If you press **MENU/OK** to continue the download process, the stored phonebook for that particular mobile phone is erased and replaced with the current mobile phone phonebook.

- Press MENU/OK to confirm.
 - If you have edited the downloaded entries those changes are lost.
7. If you already have four downloaded phonebooks, the handset displays **Memory is full. Replace current phonebook? Press OK** when you try to download another mobile phone phonebook.
- Press **MENU/OK** and the system prompt you to replace an existing phonebook.
8. Press **UP/DOWN** to select one of the following options:
9. **Phone memory** - download all contacts stored in your phone memory.
- **SIM card only** - download all contacts stored in your SIM card.
 - **Phone and SIM** - download all contacts stored in both your phone memory and SIM card.
- When the downloading process is complete, the handset displays**
Download ended Total #XXXX entries saved
 Press **MENU/OK** or **OFF** to return to the download phonebook menu.

Note:

Certain mobile phones do not support SIM card download. In this case, transfer the contacts from your SIM card to your mobile phone memory first, then download them from your mobile phone memory. For more information on how to transfer contacts from your SIM card to your mobile phone memory, see the user's manual of your mobile phone.

When downloading the phonebook from your Bluetooth enabled mobile phone, some data may not transfer. For example, if you have **HOME**, **MOBILE** and **WORK** numbers for a particular contact, the three categories may not transfer to your TX 1**

Interruption of phonebook download

The following events do not affect the download

- You receive or make call on the home line
- You place the handset in the telephone base or charger
- You access to the mobile phone menu features
- The handset battery pack become depleted or the handset loses connection with the telephone base.

Note: During the download process, do not attempt to make changes to your mobile phone phonebook.

The phonebook's download can be interrupted by the following events :

- The mobile phone receives a call in the same time
- The telephone base loses power

Note : In these cases you will need to download the phonebook again

4. USING THE PHONE

A. Make, answer or end a home call

To make a home call:

Press **HOME** or **SPEAKER** then enter the telephone number. You can also enter the telephone number first

To answer a home call:

When you receive a home call, the phone rings. The display will show the caller's number if available or the caller's name if it matches an entry in the phonebook.

Press **HOME** or **SPEAKER** to answer an incoming home call.

To end a home call

Press **OFF** or put the handset in the telephone base or charger.

B. Make, answer or end a mobile call

You can connect a maximum of two Bluetooth enabled mobile phones to the telephone base, but only one mobile phone can be used on a mobile call at a time. All TX 1** handsets can be used to make or answer calls on the mobile phone line.

To make a mobile call:

Enter the telephone number.

Then press **MOBILE** to make a mobile call if you have only one mobile phone connected to the telephone base. If you have two mobile phones connected to the telephone base, the telephone system prompts you to select a mobile phone before you make a mobile call.

To answer a mobile call:



Press **MOBILE**.

Note: You can also use your mobile phone to answer the call. If you answer with your mobile phone, it disconnects from the telephone base.

To end a mobile call:

Press **OFF** or put the handset in the telephone base or charger.

Answer a mobile call while on a home call

If you are on a home call and you receive an incoming mobile call, you hear a beep and  1 or  2 displays on the handset you are using. The telephone base and all other handsets ring.

To answer the incoming mobile call:

Press **MOBILE** on the handset. The home call is automatically placed on hold and all other handsets display **Home call on hold** and **Mobile line in use** alternately.

To end the mobile call:

Press **OFF** on the handset. The home line is still on hold. All handsets display **Home call on hold**.

To resume the home call on hold:

Press **HOME** on the handset.

Answer a home call while on a mobile call

If you are on a mobile call and you receive an incoming Home call, you hear a beep and displays on the handset you are using. The telephone base and all other handsets ring.

Press **OFF** on the handset. The mobile call is automatically placed on hold and all other handsets

display **Mobile call on hold** and **Home line in use** alternately.

To end the home call:

Press **OFF** on the handset. The mobile line is still on hold. All handsets display **Mobile call on hold**.

To resume the mobile call on hold:

Press **MOBILE** on the handset.

Note:

If you have turned on your answering system and you do not answer the incoming home call, the call is answered by your answering system.

If you make or answer a home call on a handset, you can transfer the call to your headset. The handset remains active, but the handset earpiece and microphone are muted. If you hang up the handset, the call will end.

Mobile phone voicemail

If you have voicemail service active on your mobile phone, and you do not answer the incoming mobile call, the call will be answered by your mobile phone's voicemail. Contact your mobile phone service provider for more information about voicemail service.

Call timer

Your handset will automatically time the duration of all external calls. The handset display shows the call duration both during and for a few seconds after your call is terminated.

Out of range warning

When the handset goes out of range of the base, the line will hang up if you are on a call. When you move back within range, the handset will automatically reconnect to the base.

C. Using a Bluetooth headset

You can use a Bluetooth headset on home calls. However, you will need to stay within 30 feet (9 meters) from the telephone base to maintain the Bluetooth signal.

To answer a home call using a Bluetooth headset

Press the call key on your headset.

To end a home call you answered from a Bluetooth headset

Press the call key on your headset.

If you make or answer a home call on a handset, you can transfer the call to your headset. The handset remains active, but the handset earpiece and microphone are muted. If you hang up the handset, the call will end.

To transfer a call from a handset to a Bluetooth headset:

Press **MENU/OK** twice to select **Use headset**.

To transfer a call from the headset back to the handset:

Press **MENU/OK** twice to select **Use headset**.

To end a call that started at the handset:

Press **OFF** or put the handset in the telephone base or charger.

Note:

If you answer a call using a headset, and you lose the Bluetooth connection or the battery is depleted, the call will be lost.

If you are using a headset for a call which is transferred from TELEFUNKEN TX 1** handset, and you lose the Bluetooth connection or the battery of the headset is depleted, the call will be transferred back to the originating handset.

Earpiece/ handsfree volume

Press **UP/DOWN** to adjust the listening volume of the earpiece or loudspeaker when during a call.

Note: The handset earpiece volume setting (1-5) and speakerphone volume setting (1-6) are independent.

When the volume reaches the minimum or maximum setting, you will hear two beeps.

D. Hold function

You can place a home or mobile call on hold.

You will hear an alert tone if you have not taken the call on hold after 14 minutes.

You will hear another alert tone 30 seconds later.

At 15 minutes on hold, the call on hold automatically disconnects.

To place a home call on hold:

Press **HOLD**. The handset displays **Home call on hold** and **HOME** flashes.

To resume a home call on hold:

Press **HOME**.

To place a mobile call on hold:

Press **HOLD**. The handset displays **Mobile call on hold** and **MOBILE** flashes.

To resume a mobile call on hold:

Press **MOBILE**

E. Mute function

Use the mute function to turn off the microphone. You can hear the caller, but the caller does not hear you.

To mute the call:

Press **MUTE/REMOVE**. When mute is on, the handset screen shows **Microphone off** for a few seconds and the mute icon appears until you turn off the mute function.

To un-mute the call:

Press **MUTE/REMOVE** and resume speaking. When **MUTE** is **OFF**, **Microphone on** appears temporarily on the handset screen. **MUTE** is automatically canceled when you end the call.

F. Handsfree

Handsfree lets you talk to your caller without holding the handset to your ear. It also enables other people in the room to join in the conversation over the loudspeaker.

Make a handsfree call

1. Dial the number then press **SPEAKER** on the handset. <Speaker icon> is displayed. You will then hear your call over the handset loudspeaker. Press **SPEAKER** to switch the call between the earpiece and the loudspeaker.
2. Press **TALK OFF/CLEAR** to end the call.

Note: During a handsfree call, you can press **UP/DOWN** to adjust the volume.

Answer a call in handsfree mode

When the phone rings:

Press **SPEAKER** on the handset. The call is transferred to the handset loudspeaker.

Switch to handsfree mode during a call

When in a call, press **SPEAKER** on the handset to put the call on the loudspeaker. To switch handsfree off and return the call to the earpiece, press **SPEAKER** again.

G. Redial

Up to 20 of the last telephone numbers called are saved in the redial list. You can select any of the numbers to redial, save to phonebook or delete.

Redial a redial entry

1. Press **HOME** or **MOBILE**, then **REDIAL/PAUSE** repeatedly or **UP/DOWN** to view the redial memory,
2. Dial out the number displayed by pressing **MENU/OK**.

-OR

In standby mode, press **REDIAL/PAUSE** repeatedly or **UP/DOWN** to browse until the desired number displays. Press **HOME** or **MOBILE**

Save a redial entry to the phonebook

1. In standby mode, press **REDIAL/PAUSE**.
2. Press **UP, DOWN** or **REDIAL/PAUSE** repeatedly to select the desired redial entry.
3. Press **MENU/OK** twice. The handset displays **ENTER NUMBER**.
Use the keypad to edit the number if necessary.
4. Press **MENU/OK** then **UP/DOWN** to select one of the following types:
 - Home
 - Mobile
 - Work
 - Other
5. Press **MENU/OK**. The handset displays **ENTER NAME**. Use the keypad to enter the name
Press **MENU/OK** to confirm.

Delete a redial number

1. In standby mode, press **REDIAL/PAUSE**.
2. Press **UP, DOWN** or **REDIAL/PAUSE** to select the desired redial entry.
3. Press **MUTE/REMOVE** to delete the selected entry.

Find handset (Paging)

You can ring a handset to help locate it.

1. Press **PAGE** on the base. All idle handsets ring and display **** Paging ****.
2. Press **PAGE** on the base again to stop the paging, or press **HOME, SPEAKER, MOBILE** or any dial pad key (0-9, *, or #) on any handset.

H. Ringers

Temporary ringer silencing

When the telephone is ringing, you can temporarily silence the ringer of the handset or telephone base without disconnecting the call. The next call rings normally at the preset volume.

To silence the handset ringer:

Press **OFF** or **MUTE/REMOVE** on the handset and **Ringer muted** appears.

To silence the base ringer:

Press **VOLUME-** on the telephone base until **L0** displayed in base LED.

Note: Each handset will ring when there is an incoming call unless the ringer volume is turned off. Pressing **OFF** or **MUTE/REMOVE** on one handset will only silence the ringer of that particular handset.

I. Chain dialing

II.

This feature allows you to initiate a dialing sequence from numbers stored in the phonebook, call list history or redial list while you are on a call.

Chain dialing can be useful if you wish to access numbers other than phone numbers (such as bank account information or access codes) from the phonebook, call list history or redial list.

To access a number in the phonebook while on a call:

1. Press **MENU/OK** then select **Phonebook**.
2. Select **Home** phonebook.

3. Scroll to the desired entry or perform an alphabetical search
4. Press **MENU/OK** to dial the displayed number.

To access a number in the call log while on a call:

1. Select **Call log**.
2. Select the desired call list entry.
 3. Press **MENU/OK** to dial the displayed number.

To access the redial list while on a call:

1. Press **REDIAL/PAUSE**.
2. Press **UP**, **DOWN** or **REDIAL/PAUSE** until the desired number displays.
3. Press **MENU/OK**. If you do not press **MENU/OK** within two seconds, the number displayed is dialed automatically.

Note: You can only view the numbers in the phonebook, call log or redial list while on a call and cannot edit, delete or save entries.

Press and hold **TALK OFF/CLEAR** to exit redial list, phonebook or call log while on a call.

5. PHONEBOOK

Your phone phonebook consists of a home phonebook and up to four downloaded phonebooks. The home phonebook stores up to 200 entries with up to 30 digits for each phone number and 15 characters for each name. Each of the downloaded phonebook stores up to 1,500 entries with up to 30 digits for each phone number and 15 characters for each name.

A. Store a number entry in the home phonebook

1. In standby mode, press **MENU/OK** and select **Phonebook**.
 2. Select **Home**.
 3. Choose **Add contact**.
 4. The display shows **ENTER NUMBER**.
 5. Use the keypad to enter a telephone number.
- OR Copy a number from the redial list.
Press **REDIAL/PAUSE** then **UP/DOWN** to browse and select a number.
Press **MENU/OK** to copy the displayed number.
6. Press **MENU/OK** then **UP/DOWN** to select one of the following types:
 - Home
 - Mobile
 - Work
 - Other
 7. Press **MENU/OK**. The display shows **ENTER NAME**.
 8. Use the keypad to enter the name.
 9. Press **MENU/OK** to save the entry.

Note: You cannot create new entries in your downloaded phonebooks from your TX 1** handsets. Entries must be downloaded from your mobile phone

Entering names

Use the keypad letters to enter names, e.g. to store Tom:

Press <8> once to enter T.

Press <6> three times to enter o.

Press <6> once to enter m.

Writing tips

Press **MUTE/REMOVE** to delete the last character or digit.

Press and hold **MUTE/REMOVE** to delete all characters or digits.

Press **UP/DOWN** to move backward or forward through the characters/digits.

Press and hold **REDIAL/PAUSE** to insert a dialing pause (a P appears).

Press **HOME** to insert a flash ("R")

B. Review a phonebook entry

2. In standby mode, press UP to access phonebook.
3. Select **Home** phonebook or downloaded phonebook
4. Press **MENU/OK** then **UP/DOWN** to review.

Note: You will be requested to enter the PIN code to access the PIN-protected downloaded phonebook.

C. Dial an entry

You can dial a phonebook entry on either a home or mobile line.

1. In standby mode, press UP to access the phonebook, Choose between **Home** phonebook and downloaded phonebook.
2. Select the entry you want, or search alphabetically using the alphanumeric keypad (see the tip below).
3. Press **HOME** or **SPEAKER** to use the home line, or **MOBILE** to use the mobile line.

To search alphabetically

Press the relevant keypad button, e.g. for the entries beginning with T press <8> once then press **UP/DOWN** to scroll through the entries.

D. Edit a phonebook entry

You may edit any phonebook entry. However, be aware that if you download from a mobile phone again, the phonebook is erased and replaced with the current mobile phone phonebook. If you have edited the downloaded entries on TELEFUNKEN TX 1** , those changes are lost. To avoid losing changes made to the downloaded phonebook, we suggest you edit the number in your mobile phone, then download the phonebook.

1. In standby mode, press UP to access the phonebook.
2. Select **Home** phonebook or downloaded phonebook.
3. Select the entry you want, or search alphabetically using the alphanumeric keypad (see the tip below).
4. Press **MENU/OK** and use the keypad to edit the number,
5. Select one of the following types:
 - **Home**
 - **Mobile**
 - **Work**
 - **Other**
6. The screen displays **EDIT NAME**. Use the keypad to enter the name
7. Press **MENU/OK** to save.

Edit the type of a phonebook entry

If you only want to edit the type of a phonebook entry, please follow steps below

1. In standby mode, press UP to access the phonebook.
2. Select **Home** phonebook or downloaded phonebook.
3. Browse and select the desired phonebook entry.
4. When the phonebook is displayed. Enter the corresponding keys shown below to change the type accordingly. The selected type will appear between the name and number.

Type:	Press
HOME	* 1
MOBILE	* 2
Work	* 3
Other	* 4

E. Delete a phonebook entry

1. In standby mode, press UP to access the phonebook.
2. Select **Home** phonebook or downloaded phonebook.
3. Browse and select the entry you want to delete.
4. Press **MUTE/REMOVE**, The display show **Delete contact? Press Menu/ OK to confirm**
5. The selected entry is deleted.

Note: Once a phonebook entry is deleted, it cannot be retrieved.

F. Remove a downloaded phonebook (downloaded phonebooks only)

1. In standby mode, press **MENU/OK** then select **Phonebook**
2. Select the desired downloaded phonebook.
3. Select **Remove PB**.
4. Press **MENU/OK**. The display shows **Phonebook Mobile Phone A will be erased**.
5. Press **MENU/OK** to confirm.

Note: You will be requested to enter the PIN code to access the PIN-protected downloaded phonebook.

G. Set the country code for home & downloaded phonebook

This feature makes it easy for you to place a call from the caller ID log.

Also, if you have downloaded a phonebook from your mobile phone, you may need to set the mobile country code in order to dial a number from the downloaded phonebook correctly.

1. In standby mode, press **MENU/OK** then select **Settings**.
2. Select **Country code**.
3. Press **MENU/OK** then use the keypad to enter the desired area code.
4. Press **MENU/OK** to confirm.

H. Security PIN for downloaded phonebook

This feature allows you to set your security PIN to protect your downloaded phonebooks, if you set the Security ON, you must enter the correct 4-difit PIN when you want to access your downloaded phonebooks.

1. In standby mode, press **MENU/OK** then select **Phonebook**.

2. Select a downloaded phonebook.
3. Select **Security**.
4. Select **On**.
5. Press **MENU/OK** then use the keypad to enter 4-digit PIN
6. Repeat step 5 to enter the 4-digit PIN again.
7. Press **MENU/OK** to confirm.

Note: Each mobile downloaded phonebook can be protected by a separate PIN. After setting the security PIN, you will be requested to enter the correct PIN to access the protected downloaded phonebook again.

I. Set up PABX

II.

Thanks to this function you can to set up automatically a prefix and make some external call with a PABX. Once the prefix set up, it will be automatically dialed for the home line's calls

Note : a "Pause" must be dialed after PABX Prefix

1. Press **MENU/OK** and select **Settings**
2. Choose **PABX**
3. Enter the code and confirm by **MENU/OK**.

To delete or switch off this feature, juste delete PABX code using **MUTE/REMOVE** key.

6. SETTINGS

A. Handset settings

Handset ringer volume

Using this menu, you can set the ringer volume level (1-6), or turn the ringer off. When the ringer is turned off, the <RINGER OFF> icon flashes on the handset screen. You can select the ringer volume for the incoming home and mobile calls.

1. Press **MENU/OK** then select **Audio**.
2. Select **Ringer volume**.
3. Choose **Home, Mobile 1, Mobile 2** or **All home & mobile**
4. Browse each volume level. A sample of each ringer volume plays as you scroll through the choices.
5. Level 1 to 6 and Ringer off are available.
6. Press **MENU/OK** to save.

Ringer tone

You can select different ringer tones for home and mobile calls.

1. Press **MENU/OK** then select **Audio**.
2. Select **Ringer tone**.
3. Choose **Home, Mobile 1, or Mobile 2**.
4. Browse each ringer tone. A sample of each ringer tone plays as you scroll through the choices.
5. Press **MENU/OK** to save.

Note: If you turn **OFF** the ringer volume, you do not hear ringer tone samples.

Alert tones (Key tone, Low battery and No coverage)

You can turn on or **OFF** the alert tones of key press, battery low and out of range.

1. In standby mode, press **MENU/OK** then select **Audio**.
2. Select **Key tone, low battery or No coverage**.
3. Select **On or Off**.
4. Press **MENU/OK** to confirm.

Set date and time

If you have subscribed to Caller ID service, the date and time is set automatically for all handsets when you receive your first call. The date and time is recorded with each answering machine message you receive. If you have not subscribed to Caller ID service, you can set the date and time manually.

Date format

1. In standby mode, press **MENU/OK** then select **Settings**.
2. Select **Date format**.
3. Select date format **DD/MM/YY** or **MM/DD/YY**.
4. Press **MENU/OK** to save your choice.

Time format

1. In standby mode, press **MENU/OK** then select **Settings**.
2. Select **Time format**.
3. Select date format **12 - Hour** or **24 - Hour**.
4. Press **MENU/OK** to save.

Set date and time manually

1. In standby mode, press **MENU/OK** then select **Settings**.
2. Select **Set date/time**.
3. Use the keypad to enter the date according to **DD-MM-YY** or **MM-DD-YY** format.
4. Press **MENU/OK** then use the keypad to enter the time according to **12-Hour** or **24-Hour** format.
5. Press **MENU/OK** to save the settings.

Auto answer

1. In standby mode, press **MENU/OK** then select **Settings**.
2. Select **Auto answer**.
3. Select **On or Off**.
4. Press **MENU/OK** to confirm.

Note: As long as you have auto answer set to ON you can answer a call by lifting the handset **OFF** the base.

If you have switched auto answer **OFF**, you will need to press **HOME** when you lift up the handset. The default setting of Auto Answer is ON.

Handset reset

1. In standby mode, press **MENU/OK** then select **Settings**.
2. Select **Reset**.
3. Use the keypad to enter 4-digit PIN (default 4-digit PIN is 0000).
4. Confirm by **MENU/OK**. The display shows **Reset to default settings?**
5. Press again **MENU/OK** to confirm.

B. Base settings

Set dial mode

The default dialing mode is suitable for your country and network operator. It is unlikely that you should need to change this setting unless advised to do so.

1. In standby mode, press **MENU/OK** then select **Settings**.
2. Select **Dial mode**.
3. Select the dial mode from **Tone** and **Pulse**.
4. Press **MENU/OK** to confirm.

Set the flash time

The default flash time is suitable for your country and network operator. It is unlikely that you should need to change this setting unless advised to do so.

1. In standby mode, press **MENU/OK** then select **Settings**.
2. Select **Flash time**.
3. Select the flash time from **80ms, 100 ms, 120 ms, 180 ms, 200 ms 250 ms, 300 ms** and **600 ms**.
4. Press **MENU/OK** to save.

Change system PIN

1. In standby mode, press **MENU/OK** then select **Settings**.
2. Select **System PIN**.
3. Use the keypad to enter old 4-digit PIN (default 4-digit PIN is 0000).
4. Press **MENU/OK** then enter new 4-digit PIN.
5. Repeat step 4 to confirm your new PIN.
6. Press **MENU/OK** to confirm.

C. Caller ID

This product supports caller ID services provided by most telephone service providers. Depending on your service subscription, you may see the caller's number, or the caller's name and number from the telephone service provider after the first or second ring. Caller ID from the **HOME** line allows you to see the name, number, date and time of the incoming calls. However, caller ID from the **MOBILE** line only shows the number of the incoming caller; date and time of the call is not shown. The caller ID may appear differently if the caller is matched to a phonebook entry.

Missed calls are marked with **xx Missed call(s)**. Each time you review a call list entry marked with **<NEW CALL> icon**, the number of missed calls decreases by one. When you have reviewed all the missed calls, the missed calls indicator no longer shows. You can review, redial, and copy an entry into the phonebook. Entries appear in reverse chronological order. Only one handset can review the call list at a time. If a handset tries to enter the call list while another handset is already in it, **NOT AVAILABLE AT THIS TIME** appears.

The call list information might not be available for every incoming call. The callers might intentionally block their names and/or telephone numbers.

Call list display screen messages

Private	The caller is blocking the telephone number.
Unavailable	This caller's number is unavailable.

When the list is full, and a new call is received, the oldest entry will be deleted automatically.

IMPORTANT

To use caller ID feature you must first subscribe to the service from Telephone Services providers. For more information please contact your providers. To ensure the caller's name is displayed, make sure you have stored the full telephone number, including the area code, in the phonebook.

D. View call details

Review the caller ID history to find out who called, to easily return a call, or to copy the caller's name and number into your phonebook. **Call log empty** appears if there are no records in the call log.

1. Press **UP** to access the call list.
OR
2. In standby mode, press **MENU/OK** then **UP/DOWN** to select **Call log**.
3. Press **MENU/OK** then **UP/DOWN** to browse the call list with name, type of entry and number if it matches an phonebook entry.

Note: The name (if available), telephone number, date and time of all incoming calls are shown on the screen. You hear a double beep when the list reaches the beginning or end of the call list.

Dial from the Call list

1. When in the call list, press **UP/DOWN** to select the desired number.
2. Press **HOME** or **SPEAKER** to dial out the entry through the home line.
Or **MOBILE** to dial out through the mobile line.

Save a call list entry to the phonebook

1. When in the call list, press **UP/DOWN** to select the desired call list entry.
2. Press **MENU/OK**. The display shows **EDIT NUMBER**.
3. Use the keypad to edit the number
4. Press **UP/DOWN** to select one of the following types:
 - Home
 - Mobile
 - Work
 - Other
5. Press **MENU/OK**. The screen displays **EDIT NAME**.
6. Use the keypad to edit the name
7. Press **MENU/OK** to confirm.

Delete an Entry in the Call list

1. When in the call list, press **UP/DOWN** to select the entry you want to delete.
2. Press **MUTE/REMOVE** to delete the selected entry.

Delete the Entire Call list

1. In standby mode, press **MENU/OK** to Select **Call log**.
2. Press **MENU/OK** then **UP/DOWN** to **Del all calls**,
3. Press **MENU/OK**. The display shows **Del all calls? Press OK to confirm**.
4. Press **MENU/OK** to confirm.

E. Provider services

Clear voicemail

If you subscribe to voicemail service offered by your telephone service provider, **New voicemail** appears on the handsets when you have new voicemail messages. Contact your telephone service provider for more information and assistance about using your voicemail service. This feature only works on the voicemail associated with your home line, not the mobile line.

After you have listened to all new voicemail messages, the indicators on the handsets turn off automatically.

Use the clear voicemail feature when the telephone indicates that there is new voicemail but there is none (for example, when you have accessed your voicemail while away from home). Clearing the voicemail waiting indicator only turns off the indicators; it does not delete your voicemail messages. As long as you have new voicemail messages, your telephone service provider continues to send the signal that turns on the indicators.

Clear flashing message indication

New voicemail will appear on the handset when you have new flashing messages.

After you have listened to all new flashing messages, the indicator on the handset turns off automatically.

Use the clear voicemail feature when the telephone indicates that there is new voicemail but actually there is none (for example, when you have accessed your voicemail while away from home). Clearing the flashing message indication only turns off the indicators, it does not delete your messages. As long as you have new flashing messages, service provider will continue to send the signal to turn on the indicators.

To manually turn off the new voicemail indicator:

1. In standby mode, press **MENU/OK** then **UP/DOWN** to select **Settings**.
2. Press **MENU/OK** then **UP/DOWN** to select **Clr voicemail**
3. Press **MENU/OK**. The display shows **Turn off indicator? Press OK to confirm**.
4. Press **MENU/OK** to confirm. Or press **OFF** to cancel the procedure.

Note:

Your telephone service provider may alert you to new messages with a stutter (broken) dial tone. Contact your service provider for details.

Call Waiting

Call Waiting tells you if a new caller is trying to contact you when you are already on the phone. A network tone alerts you to the new caller, so you can answer your second incoming home call by putting the first home caller on hold.

Call waiting on the home line

If you subscribe to call waiting service with your telephone service provider, you hear a beep if someone calls while you are already on a call.

1. Press **HOME** on the handset to put your current call on hold and take the new call.
2. Press **HOME** on the handset at any time to switch back and forth between calls.

Call waiting on the mobile line

If you subscribe to call waiting service with your mobile phone service provider, you hear a beep if someone calls while you are already on a call.

1. Press **MOBILE** on the handset to put your current call on hold and take the new call.
2. Press **MOBILE** on the handset at any time to switch back and forth between calls.

7. ANSWERING MACHINE

The answering machine records unanswered calls when it is activated. It can store up to 99 messages within the maximum recording time of 14 minutes. Total recording time includes all voice prompts, outgoing messages and incoming call messages. English & French voice prompt can be supported.

A. Using the Answering machine from the handset

Switch the answering machine on/ off

The answering system must be turned on to answer and record messages.

When the answering system is turned on, the <ANS ON/OFF> light on the telephone base will be on and <Ans ON> icon will display on the handset.

1. In standby mode, press **MENU/OK** then **UP/DOWN** to select **Answering sys.**
2. Press **MENU/OK** then **UP/DOWN** to select **Answer ON/OFF.**
3. Press **MENU/OK** then **UP/DOWN** to select **On or Off.**
4. Press **MENU/OK** to confirm.

Play Messages

1. In standby mode, press **MENU/OK** then **UP/DOWN** to select **Play messages.**
2. Press **MENU/OK** to play messages. If new and old messages exist in answering machine, system will play new messages first and then old messages. Options below during playback.
 - Press **UP/DOWN** to adjust the speaker volume.
 - Press **6** to skip to the next message.
 - Press **4** to repeat the message currently playing.
 - Press **4** twice to listen to the previous message.
 - Press **5** to delete the current message. The system advances to the next message.
 - Press **2** to stop and revert to the previous level.

Delete all old messages

1. In standby mode, press **MENU/OK** then **UP/DOWN** to select **Answering sys.**
2. Press **MENU/OK** then **UP/DOWN** to select **Delete all old.**
3. Press **MENU/OK**. The display shows **Delete all old messages? Press OK to confirm.**
4. Press **MENU/OK** to confirm.

Note: You can only delete old messages, which are messages you have played.

Record and play memos

Memos are your own recorded messages used as reminders for yourself or others using the same answering system. You can record your own memos using a system handset. Playback and delete them in the same way as incoming messages.

To record a memo

1. In standby mode, press **MENU/OK** then **UP/DOWN** to select **Answering sys.**
2. Press **MENU/OK** then **UP/DOWN** to select **Record memo.**
3. Press **MENU/OK** to start recording after the system announcement and a “beep” sound is heard.
4. Press **KEY2** when you finish recording. The recorded memo plays automatically, and then handset returns to the previous screen

To play memo

Play memos the same way as messages. See Play messages in the previous paragraph.

B. Announcement

The announcement is the message a caller first hears when the answering machine answers their call. There are two pre-recorded announcement messages to choose from or you can record your own.

Record your own announcement

1. In standby mode, press **MENU/OK** and then **UP/DOWN** to select **Answering sys.**
2. Press **MENU/OK** and then **UP/DOWN** to select **Announcement.**
3. Press **MENU/OK** then **UP/DOWN** to select **Record.**
4. Press **MENU/OK** then **UP/DOWN** to select **Answer & Record** or **Answer Only.**
5. Press **MENU/OK** to record your announcement message.
6. Press **KEY 2** to save your recorded message and play automatically.

Play your announcement

1. In standby mode, **MENU/OK** then **UP/DOWN** to select **Answering sys.**
2. Press **MENU/OK** and then **UP/DOWN** to select **Announcement.**
3. Press **MENU/OK** then **UP/DOWN** to select **Play.**
4. Press **MENU/OK** then **UP/DOWN** to select **Answer & Record** or **Answer Only**
5. Press **MENU/OK.** The recorded announcement message is playing.

C. Answer machine settings

Set the answer mode

You can set answer mode to choose which outgoing message you want played to callers.

Answer and Record --The pre-set Answer & Record outgoing message, which allows your caller to leave a message,

Answer Only--The pre-set Answer Only outgoing message, where callers hear an announcement but cannot leave a message,

1. In standby mode, press **MENU/OK** and then **UP/DOWN** to select **Answering sys.**
2. Press **MENU/OK** then **UP/DOWN** to select **Ans sys setup.**
3. Press **MENU/OK** then **UP/DOWN** to select **Answer mode.**

4. Press **MENU/OK** then **UP/DOWN** to select **Answer & record** or **Answer only**.
5. Press **MENU/OK** to confirm

Set the answer delay

1. In standby mode, press **MENU/OK** and then **UP/DOWN** to select **Answering sys**.
2. Press **MENU/OK** then **UP/DOWN** to select **Ans sys setup**.
3. Press **MENU/OK** then **UP/DOWN** to select **# of rings**.
4. Press **MENU/OK** then **UP/DOWN** to select from **2 rings, 4 rings, 6 rings, 8 rings** or **Time saver**.
5. Press **MENU/OK** to confirm.

Note: If Time saver setting is selected, the answering machine will pick up after two rings if there are new messages and after six rings if there are no messages.

Set recording time of incoming message

1. In standby mode, press **MENU/OK** and then **UP/DOWN** to select **Answering sys**.
2. Press **MENU/OK** then **UP/DOWN** to select **Ans sys setup**.
3. Press **MENU/OK** then **UP/DOWN** to select **Recording time**.
4. Press **MENU/OK** then **UP/DOWN** to select recording time from **30 seconds, 60 seconds, 120 seconds** and **unlimited**.
5. Press **MENU/OK** to confirm.

Set voice language

You can select **English** or **French** language for telephone voice prompts.

1. In standby mode, press **MENU/OK** and then **UP/DOWN** to select **Answering sys**.
2. Press **MENU/OK** then **UP/DOWN** to select **Ans sys setup**.
3. Press **MENU/OK** then **UP/DOWN** to select **Voice language**.
4. Press **MENU/OK** then **UP/DOWN** to select **English** or **French**.
5. Press **MENU/OK** to confirm.

Call screening

The call screening feature lets you listen at the telephone base to a caller leaving a message. While monitoring an incoming message, you can answer the call by pressing **HOME** or **SPEAKER** on the handset.

To change the settings

1. In standby mode, press **MENU/OK** then **UP/DOWN** to select **Answering sys**.
2. Press **MENU/OK** then **UP/DOWN** to select **Ans sys setup**.
3. Press **MENU/OK** then **UP/DOWN** to select **Call screening**.
4. Press **MENU/OK** then **UP/DOWN** to select **On** or **Off**.
5. Press **MENU/OK** to confirm.

Turn the message alert on/off

When the message alert tone is set to **On**, the telephone base beeps every 10 seconds to alert you of new messages. The tone stops when all new messages have been reviewed.

1. In standby mode, **MENU/OK** then **UP/DOWN** to select **Answering sys**.
2. Press **MENU/OK** then **UP/DOWN** to select **Ans sys setup**.
3. Press **MENU/OK** then **UP/DOWN** to select **Msg alert tone**.
4. Press **MENU/OK** then **UP/DOWN** to select **On** or **Off**.
5. Press **MENU/OK** to confirm.

D. Remote access

Remote access allows you to operate your answering machine and listen to your messages by calling your phone from another phone.

To set the remote access /change remote access code

1. In standby mode, **MENU/OK** then **UP/DOWN** to select **Answering sys.**
2. Press **MENU/OK** then **UP/DOWN** to select **Ans sys setup.**
3. Press **MENU/OK** then **UP/DOWN** to select **Remote access.**
4. Press **MENU/OK** then **UP/DOWN** to select **On** or **Off.**
5. Press **MENU/OK** to confirm.

If you set the remote access ON:

- Press **MENU/OK**. Use the keypad to enter the old 4-digit PIN (default 4-digit PIN is 0000).
- Press **MENU/OK**. Use the keypad to enter the new 4-digit PIN.
- Press **MENU/OK** to enter the new 4-digit PIN again.
- Press **MENU/OK** to confirm.

To remotely access your answering system

1. Dial your phone number, when you hear your outgoing message, press * and then enter your 4 –digit Remote Access PIN when outgoing message is still playing.
2. If you enter the incorrect PIN code for 3 times, your phone will hang up automatically.
3. When you have accessed your phone, you can use the keypad to operate your answering machine.
4. Press the keys below to perform the following functions:

Keys	Description	
	During Message Playback	Message is not playing
1	Play the remote access menu	
2	Stop playing messages	Play messages
4	Press once to repeat playing the current message from the beginning. Press twice to skip backward to the previous message.	
5	Delete the current message	
6	Skip forward	
7		Turn on the answering machine.
9		Turn off the answering machine.

E. Using the answering machine at the base

Switch on/off

Press ANSWER ON to turn the answering system on or off. The light behind the key will be on when answering system is turned on.

Call screening

You can listen at the telephone base to a caller leaving a message. If you want to turn off the call screening feature, set the telephone base volume to zero. Remember to raise the volume in order to hear your messages during playback.

Play Messages

If you have new messages, the telephone plays only the new messages (oldest first). If there are no new messages, the telephone plays back all messages (oldest first).

1. Press **PLAY/STOP**.
2. During message playback, press below keys to perform the following functions:

PLAY/STOP: Press to stop playing messages or resume playback.

SKIP BACKWARD: Press once to replay current message from the beginning.
Press twice to playback the previous message.

SKIP FORWARD: Skip to play the next message.

DELETE Delete the current message.

VOLUME UP: Increase the loudspeaker volume by one level (1 to 6).

VOLUME DOWN: Decrease the loudspeaker volume by one level (1 to 6).

Delete all old messages

In idle mode, press DELETE twice continuously, all previously heard messages will be erased.

8. ADDITIONAL HANDSETS

If you have purchased a multi handset pack, you are able to make internal calls, transfer external calls from one handset to another and use the conference option.

A. Call another handset

You can make internal calls between two handsets.

1. Press **MENU/OK** then **UP/DOWN** to select **Intercom**.
2. Press **MENU/OK**. If you have only one other handset, it will ring.
3. If you have extra handsets, your handset displays **Intercom to:** and a list of registered handsets. Press **UP/DOWN** to select the handset you want to call. Press **MENU/OK** to call your selected handset.
4. Press **HOME** on the called handset.
5. Press **OFF** on the calling handset to transfer external call to called handset. OR press **MENU/OK** then **UP/DOWN** on the calling handset to select **Transfer**. Press **MENU/OK** to confirm.

Answer an incoming call (Home and Mobile) during an intercom call

When you receive an incoming home or mobile call during an intercom call, there is an alert tone and **Incoming call** appears on screens. The telephone base and all other handsets ring.

1. Press **HOME** to answer the home call. Or press **MOBILE** to answer the mobile call and the intercom call ends automatically.
2. Press **OFF** to end the intercom call without answering the incoming home or mobile call. The telephone continues to ring.

Transfer a home or mobile call

During external home or mobile call, you can transfer the external home or mobile call to another handset or headset registered to the base.

1. Press **MENU/OK** then **UP/DOWN** to select **Intercom**.
2. Press **MENU/OK**. If you have only one other handset, it will ring. If you have extra handsets, your handset displays **Intercom to:** and a list of registered handsets. Press **UP/DOWN** to select the handset you want to call. Press **MENU/OK** to call your selected handset.
3. Press **HOME** on the called handset.
4. Press **OFF** on the calling handset to transfer external call to called handset. OR press **MENU/OK** then **UP/DOWN** on the calling handset to select **Transfer**. Press **MENU/OK** to transfer.

B. 3-Way conference home or mobile call

You can hold a 3-way conference home or mobile call between 2 internal callers and 1 external caller.

No subscription is required.

1. Follow steps 1 to 3 in section **Transfer a home call**
2. Press **MENU/OK** then **UP/DOWN** on the calling handset to select **Share call**.
3. Press **MENU/OK** to setup conference call.

Conference home and mobile calls

When you have calls established on the home and mobile lines, you can create a 3-way conference.

To conference both home and mobile calls:

1. Press **MENU/OK**.
2. Press **UP/DOWN** to select **Conf. home/Conf. mobile** (whichever is applicable).
3. Press **MENU/OK**.

To select an option while on a conference call:

1. Press **MENU/OK**.
2. Press **UP/DOWN** to select one of the following options:
 - End home call
 - End mobile call
3. Press **MENU/OK**.

To end a conference call:

Press **OFF** or put the handset back in the telephone base or charger

Using the home and mobile lines together

- You can be on two different calls using the mobile line and home line at the same time using two handsets.
- You cannot be on a call using the mobile line and a Bluetooth headset via the home line at the same time. These are both Bluetooth devices and only one can be used at a time.
- If you are on a call using the mobile line, you cannot join the call using your paired mobile phone. However, you can join the call using another 9850BT handset. Your mobile phone is being used for the phone call so only features that are normally available during a call can be used.

C. Register an additional handset

Your additional handset(s) will come pre-registered but should you need to register a handset, follow these steps.

1. In standby mode, press **MENU/OK** then **UP/DOWN** to select **Settings**.
2. Press **MENU/OK** then **UP/DOWN** to select **Register**.
3. Press **MENU/OK** then enter the system PIN. (Default is 0000.)
4. Press **MENU/OK**. Then the display will show **Press and hold PAGE button**.
5. Press and **HOLD PAGE** on the base. The handset display will show **Registering....** The handset will return to standby mode if registration is successful.

Note:

If the base is found and the PIN is correct, an unused handset number will be assigned automatically.

If the PIN is incorrect, **"INCORRECT PIN!"** will display with an error tone, you will need to re-enter the correct PIN. If the base is not found, **"NO BASE FOUND"** will display.

De-register a handset

1. In standby mode, press **MENU/OK** then **UP/DOWN** to select **Settings**.
2. Press **MENU/OK** then **UP/DOWN** to select **De-register**.
3. Press **MENU/OK** then enter the system PIN. (Default is 0000.)
4. Press **MENU/OK** then **UP/DOWN** to select the desired handset.
5. Press **MENU/OK**. The display will show **De-register?**
6. Press **MENU/OK** to confirm. Display will show **De-registered** if it is successful.

Note: You cannot de-register the handset currently use in your hand.

You cannot de-register a handset if any other system handset is in use.

9. HELP

I cannot pair my mobile phone to the telephone base

- Make sure the Bluetooth function of your Bluetooth enabled mobile phone is turned on.
- See your mobile phone User's Manual for more information.
- Make sure the cordless handset, corded base and mobile phone are located near each other.
- Remove the TELEFUNKEN TX 1** from your mobile phone's Bluetooth device history list (see your mobile phone User's Manual for more information).
- Carefully follow the pairing instructions in the User's Guide, making sure that your mobile phone is not connected to any other Bluetooth device(s).
- Turn off your mobile phone, and then turn it on again.
- Reset the telephone base. Unplug the unit's electrical power.

Wait for approximately 15 seconds, and then plug it back in. Repeat the above suggestions

Phone does not work

- Have you installed the battery pack correctly?
- Check that the mains power is correctly connected.

No dial tone

- Is the telephone cord of the base plugged into the phone socket?
- Check that the mains power is switched on at the power point.
- Only use the telephone cord supplied with the phone.
- The telephone line cord might be malfunctioning. Install a new telephone line cord.
- Move the handset closer to the telephone base. It might be out of range.
- Disconnect the telephone base from the telephone wall socket and connect a different telephone. If there is no dial tone on this telephone either, the problem is in your wiring or local service. Contact your local telephone company.

Cannot dial out or receive calls

- Check that the mains power is correctly connected.
- The battery may need recharging.
- Has there been a power cut? If so, place the handset back on the base for 10 seconds and try again. If it still does not work disconnect the battery pack and mains power for 10 minutes, then reconnect and try again.

You have a dial tone, but the phone will not dial out

- If you are connected to a PABX, check whether you need to dial an access code.

Handset does not ring

- The ringer volume may be switched off..
- Check that the mains power is correctly connected.
- Make sure the handset is registered to the base.

No display

- The battery pack may be flat, dead or incorrectly inserted.
- Recharge or replace the battery pack

Battery icon does not appear to be filling

- Try cleaning the charging contacts.
- Check that the mains power is correctly connected.
- If the above measures do not correct the problem, replace the battery pack.

You hear the busy tone when you press HOME

- Make sure the handset is in range of the base.
- Another handset registered to your TELEFUNKEN TX 1** base may be on the line.

Answering machine does not record any messages

- Make sure the answering machine is switched on.
- The memory may be full, please delete some old messages to free up space.
- Make sure answering machine is set to ANSWER & RECORD mode.

Answering machine messages have the wrong date and time

- Have you manually set the date and time?

Cannot access your messages from another phone

- Have you changed the remote access security PIN code?. Always keep a note of the new PIN code in a safe place.
- Has remote access been disabled?
- Make sure you are calling from a touch-tone telephone. When dialing a number, there should be tones. If there are clicks, then it is not a touch-tone telephone and cannot activate the answering machine.
- The answering machine might not detect the remote access code when your announcement is playing. Wait until the announcement is over before entering the code.
- There might be interference on the telephone line you are using. Press the dial pad keys firmly when dialing.

No Caller number/name displayed

- Have you subscribed to Caller ID service?
- The caller may have blocked their number.
- An exact name/number match was not found in your phonebook. Check that you have stored the complete number including area code.
- The caller might not be calling from an area which supports Caller ID.
- Both you and the caller's telephone companies must use equipment compatible with the Caller ID service.
- The Caller ID information shows after the first or second ring.

Base unit does not ring, but the lights are on

- Have you connected the telephone line correctly?
- Is the base ringer set to off?
- You may have a faulty line or socket. Try using another socket.

Buzzing noise on my phone or on other electrical equipment nearby

- Sometimes your TELEFUNKEN TX 1** can interfere with other electrical equipment if it is placed too close. It is recommended that you place your TELEFUNKEN TX 1** at least one metre away from electrical appliances or metal obstructions to avoid any risk of interference.
- If you have an ADSL internet service ensure correct filters are installed to prevent interference.

10. WARRANTY

The warranty concerns the telephone and does not include the accessories.

The following are considered accessories:

- rechargeable batteries
- power supply unit
- telephone cord

However, these accessories may be ordered from our technical division:

+33(0)545 608 251 or assistance@sopeg.fr.

- Warranty period

This telephone comes with a warranty period of 12 months. The warranty begins on the date the telephone is purchased.

The warranty must be proven by presenting the original invoice or receipt showing the date and the model purchased.

- Coverage

A defective telephone must be returned complete to your distributor with an explanation.

If this telephone presents a defect during the warranty period, the authorised After-Sales Service will repair any defective component or manufacturing defect. The After-Sales Service will unilaterally decide whether to repair or replace part or all of the telephone.

The initial purchase date will determine the starting date for the warranty period. If the telephone is repaired or exchanged by our After-Sales Service, the warranty period is not extended.

- Exclusions

Damage or defects caused by the improper use or handling of the telephone, or by the use of accessories that are not original or not recommended in these instructions, are not covered by the warranty.

The warranty does not cover damage caused by outside elements, like lightning, water or fire, or any other damage caused during transport.

No warranty coverage may be claimed if the telephone serial number has been modified, removed, erased or made illegible.

No warranty coverage may be claimed if the telephone has been repaired, altered or modified by the buyer or any repair personnel not officially qualified and authorised.

- Compliance with current regulations:



This telephone complies with the EC standards in force:

RECYCLING OF ELECTRICAL AND ELECTRONIC EQUIPMENT AT THE END OF ITS LIFE CYCLE

Used electrical and electronic devices must not be discarded with ordinary household refuse. The

presence of the  symbol on the product or its packaging serves as a reminder of this.

Some materials constituting this product may be recycled if you take them to an appropriate recycling centre. By reusing the components and raw materials of old devices, you contribute significantly to protecting the environment.

For further information on collection sites of used equipment, you can enquire at your city hall, the waste treatment department or in the shop where you purchased the product.

