

PMR Voxtel R100

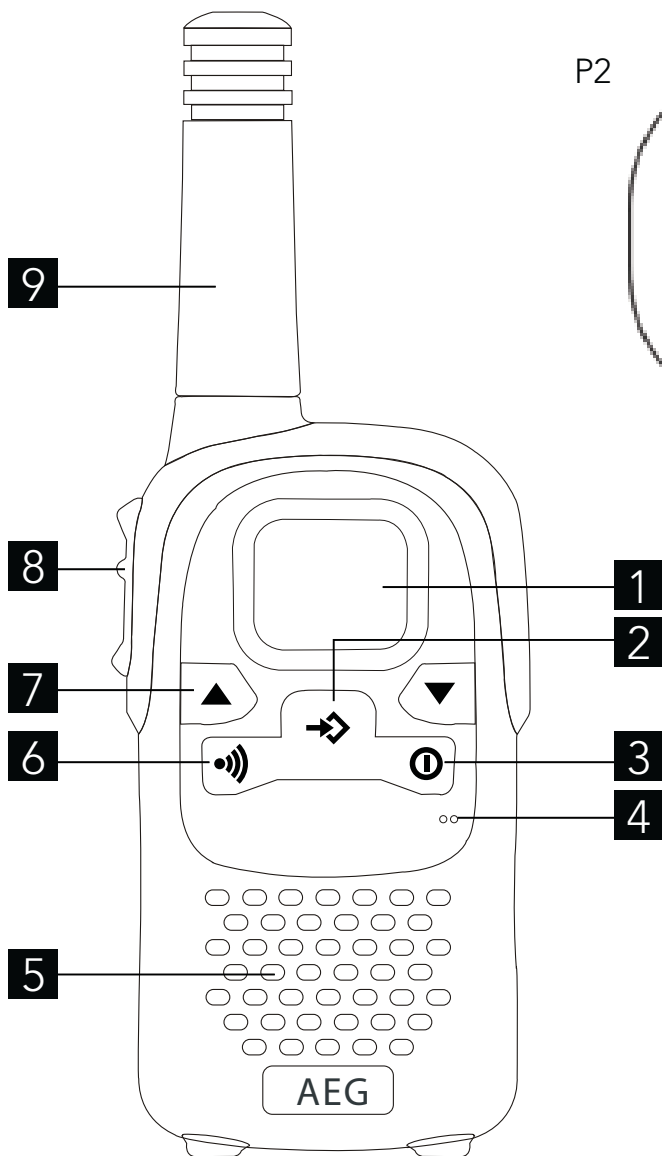

P1



P2

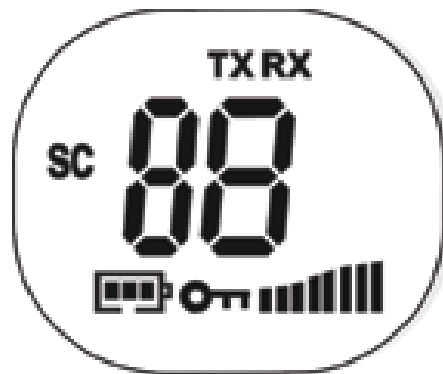

P3

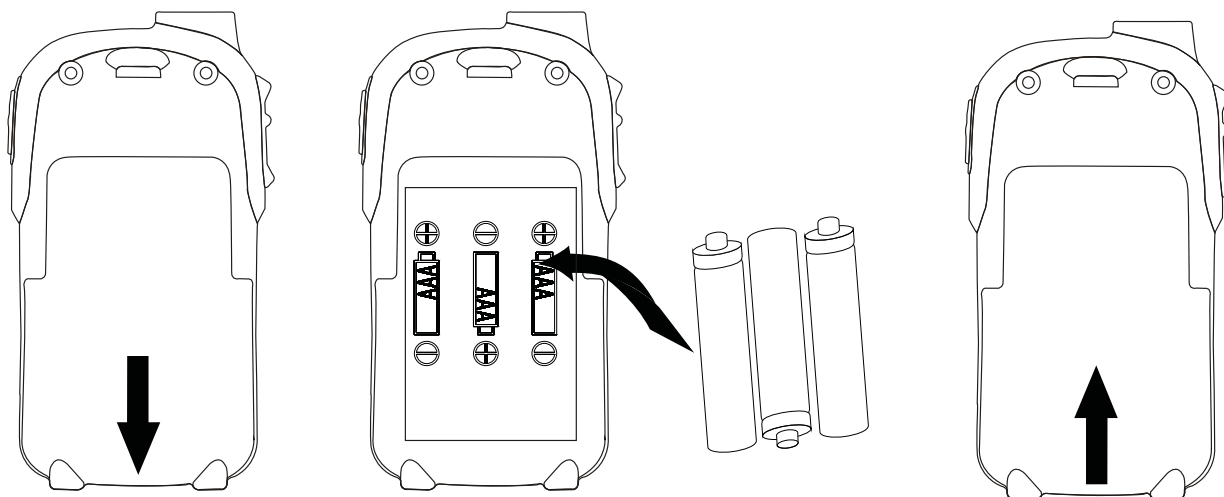





1 BECAUSE WE CARE



Thank you for purchasing this product. This product has been designed and assembled with utmost care for you and the environment. This is why we supply this product with a quick installation guide to reduce the number of paper (pages) and therefore save trees to be cut for making this paper. Thank you for supporting us to protect our environment.



2 GETTING TO KNOW YOUR PMR

2.1 Handset overview (see P1)

#		Meaning
1		LCD screen • Displays the current channel selection and other radio symbols.
2		Menu button • Press to program the PMR settings.
3		Power button • Press and hold to turn the PMR unit on or off.
4		Microphone
5		Speaker
6		Call button • Press to send a ringing tone to other PMR units.
7		Up / down buttons • Press to change channels, volume and to select settings during programming.
8	PTT	PTT (push to talk) button • Press and hold to transmit.
9		Antenna

2.2 LCD screen (see P2)

	Meaning
	Channel number. Changes from 1 to 8 as selected by the user.
	Displays when battery level goes low.
SC	Displays when the scan function is activated.

	Displayed when key lock function is activated.
TX	Displayed when transmitting a signal.
RX	Displayed when receiving a signal.
	Displayed the full volume level.

3 INSTALLATION

3.1 Removing the belt clip

- Pull the belt clip latch away from the PMR.
- While pulling the belt clip latch, push up the belt clip as shown.

3.2 Installing the belt clip

- Slide the belt clip into the slot as shown.
>A "click" indicates the belt clip is locked into its position.

3.3 Installing the batteries (see P3)

- Slide down the battery compartment cover.
- Insert 3 x AAA batteries. Position the batteries according to the polarity marking on the battery compartment.
- Replace the battery cover.

Notes:

- The PMR units have a built-in power saver (PS) for maximum battery life, but when not in use, turn the units off to save battery power.
- Remove the batteries if the units will not be used for a long period of time.
- Do not mix battery types in the PMR unit.
- Dispose of used batteries safely at a recycling centre.
- Don't leave dead batteries in your PMR units. They might leak and cause damage for the unit and surroundings.

3.4 Battery level

The battery icon is located in the left corner of the LCD panel. This battery icon will be displayed when low battery status. These indicate that the battery level reaches its minimum level, at this stage the unit will emit two beep tones and then it will automatically turn off the power.

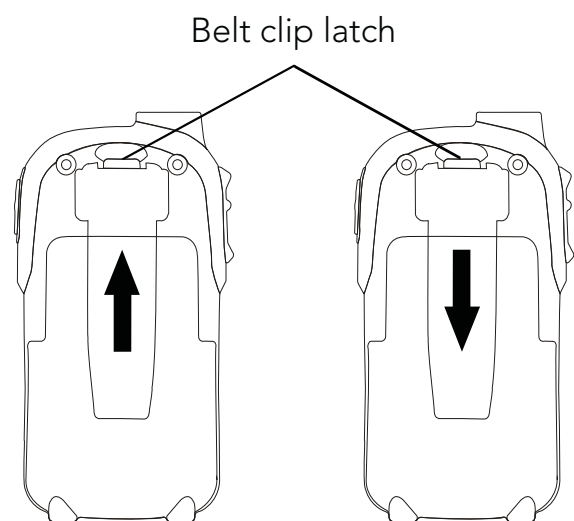

4 OPERATION

4.1 Turning the unit on/off

To turn on:



- Press and hold the power button .
 - > A special "beep" sound will be heard. The LCD screen will display the current channel.

To switch off:

- Press and hold the power button .
 - > A special "beep" sound will be heard and the LCD screen will turn blank.

4.2 Adjusting the speaker volume

There are 8 volume levels, the current speaker volume level is displayed on the LCD screen. To adjust the speaker volume level:

- Press the up button  to increase or press down button  to decrease.
 - > The LCD screen will display the speaker volume icon bars ascending, or descending respectively.

4.3 Receiving a call

The unit is continuously in receive mode when the unit is turned on and not transmitting. When a signal is received on the current channel, the receive signal icon **RX** will be displayed on the LCD screen.

4.4 Transmitting (sending)

- Press and hold the **PTT** (Push to Talk) button to transmit your voice.
 - > The transmit signal icon **TX** will display on the LCD screen.
- Hold the unit in a vertical position with the microphone 5 cm away from the mouth. While holding the **PTT** button, speak into the microphone in a normal tone of voice.
- Release the **PTT** button when you have finished transmitting.

Important:





- In order for other people to receive your transmission, they must also be on the same channel that you are currently using. Refer to the „4.6 Changing channels“ for more information.
- When the **PTT** and/or call buttons  are continuously pressed, your PMR cannot receive any transmissions.

4.5 Roger beep

The roger beep is a tone which is automatically transmitted whenever the **PTT** button is released. This alerts the receiving party that you have ended the transmission, and you are now in receive mode.

4.6 Changing channels

The PMR has 8 available channels. To change channels, in normal mode:

- Press the menu button .
 - > The channel icon "1" on the LCD screen will start blinking.
- While the channel icon is blinking, press  or  to select the desired channel.
 - > The channel changes from 1 to 8, or vice versa.
- Press the menu button  to confirm your setting and return to the standby mode.

4.7 Calling (paging) tone







You can use the call button  to send a tone to other users on the same channel. To activate this feature:

- With the PMR in normal mode, press and release the call button .
 - > The unit will transmit a 2-second page tone to the other unit(s) set with the same channel within transmitting range.

4.8 Channel scan

Your radio can scan the 8 channels to any activity. This allows to find other radios without having to change the channel.

To activate this feature:

- Press and hold the menu  and up  button at the same time and channel scanning will start immediately, with  displayed on the screen and the channel number cycling through the channels.
 - > When a signal is detected, the unit will pause on that channel, while receiving the signal and for a further 3 seconds.
- Press the **PTT** button to stop scanning and talk on that channel or press  or  to manually start the scanning.
- To stop scanning, press the menu button  and return to standby mode.

4.9 Monitor feature



You can use the monitor feature to check for weaker signals in the current channel.

To activate this feature:



- Press and hold the menu  and down  button at the same time.
 - > The receiving icons  appears on the display
 - > Your handset will pick up any signals on the current channel.
- Press the menu button  to stop the monitoring.

4.10 To lock/unlock the buttons

With the buttons lock you can still transmit **TX**, or call the current channel, but you cannot change the volume. To activate this feature:

- In the standby mode, press and hold the menu button  until the icon  appears on the LCD screen.

To unlock:

- Press and hold menu button  again until the icon  disappears on the LCD screen.

5 AUXILIARY FEATURES

5.1 Power saving

Your PMR unit has special circuitry designed to extend the life of your battery. When the unit is not used for 4 seconds, it will automatically switch into a low power mode. The power saving feature does not affect the PMR ability to receive transmissions. When a signal is detected, it automatically returns to full power mode.

5.2 Low battery meter indicator

The PMR can detect the low battery level when battery voltage goes low. The battery icon will display the low battery status as follows. When battery voltage at low battery level. The empty battery symbol will appear at this stage and continue to blink. The battery icon will continue to blink until it totally drain the battery voltage

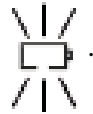

Note:

To have good communication, once the battery reach in low battery level, replace the batteries into new ones.

6 SAFETY

!	<p>Damaged antenna Do not use any PMR that has a damaged antenna. If a damaged antenna comes in contact with the skin, a minor burn may result.</p>
!	<p>Batteries All batteries can cause property damage and/or bodily injury such as burns if conductive material such as jewelry, keys, or beaded chains touches exposed terminals. The material may complete an electrical circuit (short circuit) and become quite hot. Exercise care in handling any charged battery, particularly when placing it inside a pocket, purse, or other container with metal objects.</p>
!	<p>Warning for vehicles with an air bag Do not place your unit in the area over an air bag or in the air bag deployment area. Air bags inflate with great force. If a unit is placed in the air bag deployment area and the air bag inflates, the device may be propelled with great force and cause serious injury to the occupants of the vehicle.</p>
!	<p>Potentially explosive atmospheres Turn your unit off when in any area with a potentially explosive atmosphere, unless it is a type especially qualified for such use (for example, factory mutual approved). Sparks in such areas could cause an explosion or fire resulting in injury or even death.</p>
!	<p>Batteries Do not replace or charge batteries in a potentially explosive atmosphere. Contact sparking may occur while installing or removing batteries and cause an explosion.</p>

Blasting caps and areas

To avoid possible interference with blasting operations, turn your device off near electrical blasting caps or in a "blasting area" or in areas posted: "Turn off the two way radio." Obey all signs and instructions.

7 CE DECLARATION

This product is in compliance with the essential requirements and other relevant provisions of the R&TTE directive 1999/5/EC.

The Declaration of conformity can be found on: www.aegtelephones.eu

8 DISPOSAL OF THE DEVICE (ENVIRONMENT)

At the end of the product lifecycle, you should not throw this product into the normal household garbage but bring the product to a collection point for the recycling of electrical and electronic equipments. The symbol on the product, user guide and/or box indicate this. Some of the product materials can be re-used if you bring them to a recycling point. By reusing some parts or raw materials from used products you make an important contribution to the protection of the environment. Please contact your local authorities in case you need more information on the collection points in your area.

Batteries must be removed before disposing of the device. Dispose of the batteries in an environmental manner according to your country regulations.

9 CLEANING AND CARE

Do not clean any part of your unit with benzene, thinners or other solvent chemicals as this may cause permanent damage which is not covered by the Guarantee.

When necessary, clean it with a damp cloth.

Keep your unit away from hot, humid conditions or strong sunlight, and don't let it get wet.

10 GUARANTEE AND SERVICE

The unit is guaranteed for 24 months from the date of purchase shown on your sales receipt. This guarantee does not cover any faults or defects caused by accidents, misuse, fair wear and tear, neglect, tampering with the equipment, or any attempt at adjustment or repair other than through approved agents.

Please keep your sales (till) receipt this is your proof of guarantee.

10.1 While the unit is under Guarantee

- Pack up all parts of your unit, using the original package.
- Return the unit to the shop where you bought it, making sure you take your sales receipt.
- Remember to include the mains adapter. (if applicable)

10.2 After the Guarantee has expired





If the unit is no longer under Guarantee, contact us via www.aegtelephones.eu

1 UNSER EINSATZ FÜR DIE UMWELT



Vielen Dank, dass Sie sich für dieses Produkte entschieden haben. Dieses Gerät wurde mit größter Sorgfalt entwickelt und zusammengebaut, um Ihnen ein exzellentes Produkt zu bieten und gleichzeitig die Umwelt zu schonen. Deshalb liegt diesem Produkt eine Kurzanleitung bei, um die Papiermenge zu reduzieren. So müssen weniger Bäume für die Herstellung von Papier abgeholzt werden. Vielen Dank, dass Sie uns beim Umweltschutz unterstützen.

2 EINFÜHRUNG

2.1 Übersicht über Ihr Funkgerät (siehe P1)

#		Bedeutung
1		LCD-Anzeige • Zeigt den derzeitig ausgewählten Kanal und andere Funksymbole an.
2		Menütaste • Zum Programmieren der PMR-Einstellungen drücken.
3		Ein-/Austaste • Gedrückt halten, um die PMR-Einheit ein- oder auszuschalten.
4		Mikrofon
5		Lautsprecher
6		Ruftaste • Drücken, um einen Rufton an andere PMR-Einheiten zu senden.
7		Aufwärts-/Abwärts-Taste • Drücken, um Kanäle zu wechseln oder um die Lautstärke oder Einstellungen beim Programmieren auszuwählen.
8	PTT	PTT (push to talk)-Taste • Gedrückt halten, um senden zu können.
9		Antenne

2.2 LCD-Anzeige (siehe P2)

	Bedeutung
	Kanalnummer. Je nach Auswahl von 1 bis 8.
	Zeigt abnehmenden Batterieladezustand an.

SC	Zeigt aktivierte Scan-Funktion an.
KT	Zeigt aktivierte Tastensperrfunktion an.
TX	Zeigt an, wenn ein Signal gesendet wird.
RX	Zeigt an, wenn ein Signal empfangen wird.
	Zeigt die volle Lautstärke an.

3 INSTALLATION

3.1 Den Gürtelclip entfernen

- Ziehen Sie an die Gürtelclipverriegelung des Gürtelclips.
- Schieben Sie den Gürtelclip nach oben aus der Halterung während Sie an der Gürtelclipverriegelung ziehen.

3.2 Den Gürtelclip anbringen

- Schieben Sie den Gürtelclip in den dafür vorgesehenen Einschub.
>Durch ein Klicken wird angezeigt, dass der Gürtelclip in seiner Position eingerastet ist.

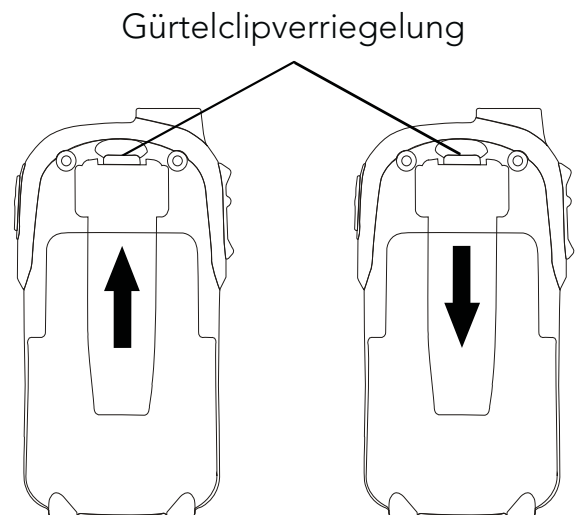

3.3 Die Batterien einlegen (siehe P3)

- Schieben Sie die Batteriefachabdeckung nach unten.
- Setzen Sie 3 x AAA-Batterien ein. Setzen Sie die Batterien entsprechend der Polaritätsmarkierung in das Batteriefach ein.
- Schließen Sie die Batterieabdeckung wieder.

Hinweise:

- Die PMR-Geräte verfügen über eine eingebaute Stromsparfunktion (PS), um die maximale Batteriebensdauer zu gewährleisten; falls die Geräte jedoch nicht in Gebrauch sind, sollten sie abgeschaltet werden, um Batteriestrom zu sparen.
- Nehmen Sie die Batterien heraus, wenn die Geräte für längere Zeit nicht benutzt werden.
- Verwenden Sie für jedes PMR keine unterschiedlichen Batterietypen.
- Entsorgen Sie die leeren Batterien ordnungsgemäß bei einer Wertstoffsammelstelle.
- Lassen Sie die leeren Batterien nicht in Ihren PMR-Geräten. Sie könnten auslaufen und dann das Gerät sowie die Umgebung beschädigen.

3.4 Batterieanzeige

Das Batteriesymbol befindet sich in der linken Ecke auf der LCD-Anzeige. Das Batteriesymbol wird angezeigt, wenn sich die Batterien im niedrigen Ladezustand befinden. Damit wird angezeigt, dass die Batterien bald leer sein werden; wenn es soweit ist, werden vom Gerät zwei Pieptöne ausgegeben, bevor es sich automatisch ausschaltet.

4 BETRIEB

4.1 Das Gerät ein- bzw. ausschalten

Einschalten:

- Halten Sie die Ein-/Austaste **I** gedrückt.
 - > Es ertönt ein Piepton. Auf der LCD-Anzeige wird der derzeitige Kanal angezeigt.

Ausschalten:

- Halten Sie die Ein-/Austaste **I** gedrückt.
 - > Es ertönt ein besonderer Piepton und die LCD-Anzeige wird gelöscht.

4.2 Die Lautstärke anpassen

Es gibt 8 Stufen für die Lautstärke und die derzeitige Stufe wird jeweils auf der LCD-Anzeige angegeben.

Die Lautstärke anpassen:

- Drücken Sie die Aufwärtstaste **▲**, um die Lautstärke zu erhöhen, oder die Abwärtstaste **▼**, um sie zu senken.
 - > Auf der LCD-Anzeige wird das Symbol für die Lautstärke mit entsprechend zunehmenden oder abnehmenden Balken angezeigt.

4.3 Einen Ruf annehmen

Wenn das Gerät eingeschaltet ist und nicht sendet, befindet es sich dauerhaft im Empfangsmodus. Wenn ein Signal auf dem derzeitigen Kanal empfangen wird, wird das Empfangssymbol **RX** auf der LCD-Anzeige angezeigt.

4.4 Senden

- Halten Sie die **PTT** (Push to Talk)-Taste gedrückt, um Ihren Sprechbeitrag zu senden.
 - > Das Symbol für das Senden **TX** wird auf der LCD-Anzeige angezeigt.
- Halten Sie das Gerät in senkrechter Position mit dem Mikrofon in einem Abstand von 5 cm von Ihrem Mund entfernt. Sprechen Sie nun während Sie die **PTT**-Taste gedrückt halten mit normaler Stimmlautstärke in das Mikrofon.
- Lassen Sie nach Beendigung des Sendevorgangs dann die **PTT**-Taste wieder los.

Wichtig:





- Damit andere Personen Ihre Übertragung auch empfangen können, müssen Sie denselben Kanal eingestellt haben, den Sie für das Senden genutzt haben. Weitere Informationen finden Sie im Abschnitt „4.6 Kanal wechseln“.
- Wenn die **PTT**-Taste und/oder die Anruftaste **☎** dauerhaft gedrückt werden, kann Ihr PMR-Gerät keine Übertragungen empfangen.

4.5 Roger-Piepton

Der Roger-Piepton wird automatisch gesendet, sobald die **PTT**-Taste losgelassen wird. Damit wird die empfangende Person informiert, dass Sie die Übertragung beendet haben und sich nun im Empfangsmodus befinden.

4.6 Kanäle wechseln

Das PMR-Gerät verfügt über 8 Kanäle. Im Normalmodus Kanäle wechseln:

- Drücken Sie die Menütaste .
 - > Auf der LCD-Anzeige beginnt das Symbol für Kanal "1 " zu blinken.
- Drücken Sie nun während das Kanalsymbol blinkt die Tasten  oder , um den gewünschten Kanal auszuwählen.
 - > Die Kanäle wechseln von 1 bis 8 oder in umgekehrter Reihenfolge.
- Drücken Sie dann die Menütaste , um Ihre Einstellung zu bestätigen und um in den Standby-Modus zurückzukehren.

4.7 Rufton (Funkruf)







Sie können die Ruftaste  dazu verwenden, anderen Nutzern desselben Kanals einen Ton zu senden. Diese Funktion aktivieren:

- Beim PMR-Gerät im Normalmodus die Ruftaste  drücken und dann loslassen.
 - > Das Gerät sendet dann für 2 Sekunden einen Funkruf an (ein) andere(s) Gerät(e) aus, das/die auf denselben Kanal innerhalb des Übertragungsbereichs eingestellt ist/sind.

4.8 Kanal scannen

Ihr Funkgerät kann mit einer Scan-Funktion die 8 Kanäle nach Aktivitäten absuchen. Dadurch ist es möglich, andere Funkgeräte zu finden, ohne dabei den Kanal wechseln zu müssen.

Diese Funktion aktivieren:

- Halten Sie gleichzeitig die Menütaste  und die Aufwärtstaste  gedrückt und die Scan-Funktion startet automatisch, wobei auf dem Display das Symbol  erscheint und beim Suchlauf die jeweilige Kanalnummer angezeigt wird.
 - > Wenn ein Signal erkannt wurde, hält das Gerät zum Empfangen des Signals bei dem entsprechenden Kanal an und bleibt dort für weitere 3 Sekunden stehen.
- Drücken Sie die **PTT**-Taste, um die Scan-Funktion zu beenden und auf diesem Kanal zu sprechen oder drücken Sie die Tasten  oder , um die Scan-Funktion manuell vorzunehmen.
- Durch Drücken der Menütaste  wird die Scan-Funktion beendet und das Gerät kehrt in den Standby-Modus zurück.

4.9 Überwachungsfunktion



Die Überwachungsfunktion dient dazu, auf dem derzeitigen Kanal nach schwächeren Signalen zu suchen.

Diese Funktion aktivieren:



- Halten Sie gleichzeitig die Menütaste  und die Abwärtstaste  gedrückt.
 - > Auf dem Display erscheint das Empfangssymbol .
 - > Ihr Handgerät nimmt nun alle Signale auf dem derzeitigen Kanal auf.
- Durch Drücken der Menütaste  wird die Überwachungsfunktion beendet.

4.10 Die Tasten sperren/entsperren

Mit gesperrten Tasten können Sie immer noch senden (TX) und den derzeitigen Kanal rufen, aber Sie können nicht die Lautstärke verändern. Diese Funktion aktivieren:

- Halten Sie im Standby-Modus die Menütaste  so lange gedrückt, bis auf der LCD-Anzeige das Symbol  erscheint.

Entsperren:

- Halten Sie die Menütaste  erneut so lange gedrückt, bis auf der LCD-Anzeige das Symbol  erscheint.

5 ZUSÄTZLICHE FUNKTIONEN

5.1 Strom sparen

Ihre PMR-Einheit verfügt über eine besondere Schaltungstechnik, die dazu dient, die Lebensdauer Ihrer Batterien zu verlängern. Wenn das Gerät 4 Sekunden lang nicht benutzt wird, schaltet es sich automatisch in einen Modus für geringen Stromverbrauch. Diese Energiesparfunktion hat jedoch keine Auswirkungen, Übertragungen zu empfangen. Zudem kehrt das Gerät automatisch in den Modus für normalen Stromverbrauch zurück, sobald ein Signal empfangen wird.

5.2 Anzeige für niedrigen Batterieladezustand

Das PMR-Gerät erkennt einen niedrigen Ladezustand, wenn die Batteriespannung absinkt. Durch das Batteriesymbol wird der niedrige Ladezustand wie folgt angezeigt: Wenn sich die Batteriespannung auf einem niedrigen Niveau befindet, erscheint das Symbol einer leeren Batterie, das dauerhaft blinkt. Dieses Batteriesymbol wird dann so lange blinken,

bis keine Batteriespannung mehr vorhanden ist .

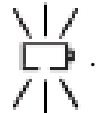

Hinweis:

Um stets eine gute Kommunikation zu gewährleisten, müssen die Batterien, sobald diese einen niedrigen Ladezustand erreicht haben, durch Neue ausgetauscht werden.

6 SICHERHEIT

!	<p>Defekte Antenne</p> <p>Benutzen Sie keine PMR-Geräte mit defekten Antennen. Kommt es zum Hautkontakt mit einer defekten Antenne, kann dies zu leichteren Verbrennungen führen.</p>
!	<p>Batterien</p> <p>Alle Batterien können Sach- und/oder Personenschäden verursachen, wie Verbrennungen beispielsweise, wenn leitfähiges Material wie Schmuck, Schlüssel oder Perlenketten mit ungeschützten Batteriepolen in Kontakt kommt. Durch das Material kann ein elektrischer Kreislauf (Kurzschluss) geschlossen werden, wodurch es sehr heiß werden kann. Behandeln Sie geladene Batterien deshalb besonders vorsichtig, vor allem wenn sie sich in einer Tasche, Handtasche oder anderen Behältern zusammen mit Metallgegenständen befinden.</p>
!	<p>Warnung für Fahrzeuge mit Airbag</p> <p>Platzieren Sie Ihre Einheit nicht in den Bereich über einem Airbag oder im Airbagbereich selbst. Airbags blasen sich mit großer Kraft auf. Befindet sich eine Einheit im Airbagbereich und er wird aktiviert, kann die Einheit mit großer Wucht umhergeschleudert werden und so den Fahrzeuginsassen schwere Verletzungen zufügen.</p>
!	<p>Potentiell explosive Umgebungen</p> <p>Schalten Sie Ihre Einheit aus, wenn Sie sich in einem Bereich mit einer potentiell explosiven Umgebung aufhalten; es sei denn, es handelt sich um ein Gerät, das für diesen Bereich zugelassen ist (zum Beispiel durch einvernehmliche Zulassung ab Werk (factory mutual approved)). Durch Funkenflug kann es zu einer Explosion oder einem Brand kommen, die Verletzungen oder Tod verursachen können.</p>
!	<p>Batterien</p> <p>Wechseln Sie keine Batterien in potentiell explosiven Umgebungen aus. Beim Einlegen oder Austauschen der Batterien kann es zu einem Funkenschlag kommen, der wiederum eine Explosion auslösen kann.</p>
!	<p>Sprengkapseln und Sprengzonen</p> <p>Um mögliche Interferenzen mit Sprengvorgängen zu vermeiden, schalten Sie ihr Gerät aus, wenn Sie sich in der Nähe von Sprengkapseln befinden, Sie sich in einer „Sprengzone“ oder in einen Bereich aufhalten, für den Folgendes gilt: „Funkgeräte abschalten.“ Befolgen Sie alle Warnhinweise und Anweisungen.</p>

7 CE-KONFORMITÄTSERKLÄRUNG

Dieses Produkt entspricht den maßgeblichen Anforderungen und anderen relevanten Bestimmungen der FuTKEE-Richtlinie 1999/5/EG.

Die Konformitätserklärung liegt vor unter: www.aegtelephones.eu



8 ENTSORGUNG DES GERÄTS (UMWELTSCHUTZ)

Am Ende des Produktlebenszyklus sollten Sie dieses Gerät nicht über den normalen Hausmüll entsorgen, sondern es zu einer Sammelstelle für das Recycling von elektrischen und elektronischen Geräten bringen. Das Symbol auf dem Produkt, auf der Bedienungsanleitung und/oder der Verpackung weist darauf hin. Einige der Materialien können wiederverwendet werden, wenn sie an einer Recyclingstelle abgegeben werden. Mit der Verwertung einiger Teile oder Rohstoffe aus gebrauchten Produkten leisten Sie einen wichtigen Beitrag zum Umweltschutz. Bitte setzen Sie sich mit Ihren örtlichen Behörden in Verbindung, falls Sie mehr Informationen zu den Sammelstellen in Ihrer Gegend benötigen.

Die Batterien müssen entfernt werden, bevor das Gerät entsorgt wird. Die Batterien sind umweltschonend und gemäß den nationalen Bestimmungen an Ihrem Wohnort zu entsorgen.

9 REINIGUNG UND PFLEGE

Reinigen Sie keine Teile Ihrer Einheit mit Benzin, Verdünnungsmitteln oder Chemikalien auf Lösungsmittelbasis, da dies zu bleibenden Schäden führen kann, die nicht von der Garantie abgedeckt werden.

Reinigen Sie das Gerät falls notwendig mit einem feuchten Tuch.

Halten Sie Ihre Einheit von Hitze, Feuchtigkeit oder starker Sonneneinstrahlung fern und vermeiden Sie, dass sie nass wird.

10 GARANTIE UND WARTUNG

Für das Gerät gilt ab dem Kaufdatum, das auf Ihrem Kassenbon angegeben ist, eine Garantie von 24 Monaten. Diese Garantie deckt keine Fehler oder Defekte ab, die durch Unfälle, Missbrauch, normalen Verschleiß, Nachlässigkeit, Manipulation des Geräts oder jeglichen Versuch durch nicht autorisierte Servicevertreter, das Gerät zu verändern oder zu reparieren, entstanden sind.

Bitte bewahren Sie Ihren Kaufbeleg (Kassenbon) auf; dieser gilt als Garantiebeweis.

10.1 Während der Garantielaufzeit

- Verpacken Sie alle Teile des Geräts in der Originalverpackung.
- Bringen Sie das Gerät zu dem Händler, bei dem Sie es gekauft haben. Vergessen Sie nicht, Ihren Kaufbeleg mitzunehmen.
- Denken Sie daran, das Netzteil ebenfalls einzupacken (falls vorhanden).

10.2 Nach Ablauf der Garantielaufzeit





Wenn für das Gerät keine Garantie mehr besteht, kontaktieren Sie uns bitte über **www.aegtelephones.eu**

1 NOTRE ENGAGEMENT

Merci d'avoir fait l'acquisition de ce produit. Lors de la conception et de l'assemblage de ce produit, nous avons tout mis en œuvre afin de vous protéger vous, ainsi que l'environnement. C'est la raison pour laquelle nous accompagnons ce produit d'un guide d'installation rapide visant à réduire le nombre de pages et ainsi à faire en sorte que moins d'arbres soient abattus pour fabriquer ce papier. Merci de nous aider à protéger l'environnement.



2 DESCRIPTION DE VOTRE PMR

2.1 Vue d'ensemble du combiné (voir P1)

#		Légende
1		Écran LCD • Affiche la sélection de canal actuelle et les autres symboles de la radio.
2		Touche du menu • Appuyez dessus pour programmer les paramètres du PMR.
3		Touche d'alimentation • Appuyez sur cette touche et maintenez-la enfoncée pour activer ou désactiver l'unité PMR.
4		Microphone
5		Haut-parleur
6		Touche d'appel • Appuyez sur cette touche pour envoyer une tonalité à d'autres unités PMR.
7		Touches vers le haut/bas • Appuyez sur ces touches pour changer de canaux et modifier le volume, ainsi que pour sélectionner les paramètres pendant la programmation.
8	PTT	Touche PTT (push to talk) • Appuyez sur cette touche et maintenez-la enfoncée pour effectuer une transmission.
9		Antenne

2.2 Écran LCD (voir P2)

	Légende
	Numéro du canal. Change de 1 à 8 en fonction du choix réalisé par l'utilisateur.

	Signale que le niveau de pile faiblit.
SC	Signale que la fonction de balayage est activée.
	Apparaît lorsque la fonction de verrouillage des touches est activée.
TX	Apparaît lors de la transmission d'un signal.
RX	Apparaît lors de la réception d'un signal.
	Apparaît lorsque le niveau de volume est au maximum.

3 INSTALLATION

3.1 Retrait du clip de ceinture

- Tirez sur le clapet du clip de ceinture.
- Pendant que vous tirez sur le clapet du clip de ceinture, poussez le clip vers le haut.

3.2 Installation du clip de ceinture

- Faites glisser le clip de ceinture dans le logement.
> Un clic indique que le clip de ceinture est en position.

3.3 Mise en place des piles (voir P3)

- Faites glisser vers le bas le couvercle du compartiment des piles.
- Insérez 3 piles AAA. Positionnez les piles en respectant les repères de polarité figurant sur le compartiment des piles.
- Remplacez le couvercle des piles.

Remarques :

- Les unités PMR disposent d'un système intégré d'économie d'énergie (PS) destiné à optimiser la durée de vie des piles. Cependant, lorsque le système n'est pas en cours d'utilisation, désactivez les unités afin d'économiser l'énergie des piles.
- Retirez les piles si les unités sont amenées à ne pas être utilisées pendant une période prolongée.
- Ne mélangez pas les différents types de piles dans l'unité PMR.
- Éliminez les piles usagées en toute sécurité en les confiant à un centre de recyclage.
- Ne laissez pas des piles à plat dans vos unités PMR. Elles risqueraient de connaître des fuites et d'endommager l'unité et ses environs.

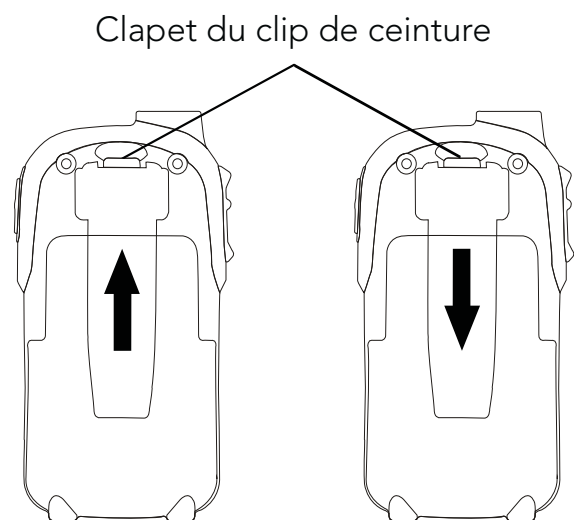

3.4 Jauge des piles

L'icône de la pile se situe dans l'angle de gauche de l'écran LCD. Cette icône apparaît lorsque l'état de charge de la pile est faible. Celle-ci indique que le niveau de la pile atteint son niveau minimal. À ce stade, l'unité émet 2 bips, puis coupe automatiquement l'alimentation.

4 FONCTIONNEMENT

4.1 Mise sous tension/hors tension de l'unité

Pour mettre l'unité sous tension :

- Appuyez sur la touche d'alimentation  et maintenez-la enfoncée.
 - > Un bip spécial est émis. L'écran LCD affiche le canal actuel.



Pour mettre l'unité hors tension :

- Appuyez sur la touche d'alimentation  et maintenez-la enfoncée.
 - > Un bip spécial est émis et l'écran LCD devient blanc.

4.2 Réglage du volume du haut-parleur

Il existe 8 niveaux de volume. Le niveau actuel apparaît sur l'écran LCD.

Pour régler le niveau du volume du haut-parleur :

- Appuyez sur la touche vers le haut  pour augmenter le volume ou sur la touche vers le bas  pour le réduire.
 - > L'écran LCD affiche respectivement un accroissement ou une réduction du nombre de barres d'icône de volume du haut-parleur.

4.3 Réception d'un appel

L'unité se trouve en permanence en mode de réception lorsqu'elle est activée et qu'elle ne transmet pas. Lorsqu'un signal est reçu sur le canal actuel, l'icône du signal de réception **RX** apparaît dans l'écran LCD.

4.4 Transmission (envoi)

- Appuyez sur la touche **PTT** (Push to Talk) et maintenez-la enfoncée pour transmettre votre voix.
 - > L'icône du signal de transmission **TX** apparaît sur l'écran LCD.
- Maintenez l'unité en position verticale avec le microphone à 5 cm de la bouche. Tout en maintenant le bouton **PTT** enfoncé, parlez dans le microphone sur un ton de voix normal.
- Relâchez la touche **PTT** lorsque la transmission est terminée.

Important :





- Pour que d'autres personnes reçoivent votre transmission, elles doivent utiliser le même canal que vous. Pour plus d'informations, reportez-vous à « 4.6 Changement de canaux ».
- Lorsque les touches **PTT** et/ou d'appel  sont maintenues enfoncées, votre PMR ne peut pas recevoir de transmissions.

4.5 Bip Roger

- Le bip Roger est un ton transmis dès que la touche **PTT** est relâchée. Celui-ci alerte le destinataire du fait que vous avez mis fin à la transmission et que vous vous trouvez désormais en mode de réception.

4.6 Changement de canaux

Le PMR met à disposition 8 canaux. Pour changer de canaux, en mode normal :

- Appuyez sur la touche de menu .
 - > L'icône de canal 1 sur l'écran LCD commence à clignoter.
- Pendant que l'icône de canal clignote, appuyez sur  ou sur  pour sélectionner le canal souhaité.
 - > Le canal passe de 1 à 8 ou inversement.
- Appuyez sur la touche de menu  pour confirmer votre configuration et revenir en mode de veille.

4.7 Tonalité d'appel (paging)







Vous pouvez utiliser la touche d'appel  pour envoyer une tonalité aux autres utilisateurs sur le même canal. Pour activer cette fonction :

- Avec le PMR en mode normal, appuyez sur la touche d'appel  et relâchez-la.
 - > L'unité transmet une tonalité de paging de 2 secondes aux autres unités configurées sur le même canal dans la plage de transmission.

4.8 Balayage des canaux

Votre radio peut rechercher les 8 canaux pour n'importe quelle activité. Cela vous permet de rechercher d'autres radios sans avoir à changer de canal.

Pour activer cette fonction :

- Appuyez sur les touches de menu  et vers le haut  simultanément et maintenez-les enfoncées. Le balayage des canaux débute immédiatement. L'icône  apparaît à l'écran et le numéro des canaux passe d'un canal à l'autre.
 - > Lorsqu'un signal est détecté, l'unité observe une pause sur ce canal pendant la réception du signal et la poursuit pendant 3 secondes.
- Appuyez sur la touche PTT pour arrêter le balayage et parler sur ce canal ou appuyez sur  ou sur  pour lancer manuellement le balayage.
- Pour arrêter le balayage, appuyez sur la touche de menu  et revenez en mode de veille.

4.9 Fonction de contrôle



Vous pouvez utiliser la fonction de contrôle pour rechercher les signaux plus faibles sur le canal actuel.

Pour activer cette fonction :



- Appuyez sur les touches de menu  et vers le bas  simultanément et maintenez-les enfoncées.
 - > Les icônes de réception  apparaissent à l'écran.
 - > Votre combiné détecte les éventuels signaux sur le canal actuel.
- Appuyez sur la touche de menu  pour arrêter le contrôle.

4.10 Pour verrouiller/déverrouiller les touches

Avec le verrouillage des touches, vous pouvez continuer de transmettre **TX** ou appeler le canal actuel, mais vous ne pouvez pas changer le volume. Pour activer cette fonction :

- En mode de veille, appuyez sur la touche de menu  et maintenez-la enfoncée jusqu'à ce que l'icône  apparaisse sur l'écran LCD.

Pour déverrouiller :

- Appuyez à nouveau sur la touche de menu  et maintenez-la enfoncée jusqu'à ce que l'icône  disparaisse sur l'écran LCD.

5 FONCTIONS AUXILIAIRES

5.1 Économie d'énergie

Votre unité PMR possède un circuit spécial visant à optimiser la durée de vie de votre pile. Lorsque l'unité n'est pas utilisée pendant 4 secondes, elle passe automatiquement en mode d'économie. La fonction d'économie d'énergie n'affecte pas l'aptitude du PMR à recevoir des transmissions. Lorsqu'un signal est détecté, il repasse automatiquement en mode de pleine puissance.

5.2 Indicateur de la jauge de niveau bas de la pile

Le PMR peut détecter le niveau faible de charge de la pile lorsque la tension devient faible. L'icône de la pile signale l'état faible de la pile de la manière suivante. Lorsque la tension de la pile est à un faible niveau. Le symbole présentant une pile vide apparaît à cette étape et continue de clignoter. L'icône de la pile continue de clignoter jusqu'à ce que la tension

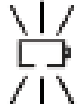
de la pile soit totalement vidée  .

Remarque :

Pour assurer une bonne communication, une fois que les piles atteignent le niveau faible, remplacez-les par des neuves.

6 SÉCURITÉ

<p>!</p>	<p>Antenne endommagée N'utilisez pas un PMR si son antenne est endommagée. En cas de contact d'une antenne endommagée avec la peau, une brûlure mineure peut se produire.</p>
<p>!</p>	<p>Piles Toutes les piles peuvent entraîner des dommages matériels et/ou des blessures corporelles du type brûlures si du matériel conducteur, du type bijouterie, clés ou chaînes entrent en contact avec les bornes exposées. Le matériau peut former un circuit électrique (court-circuit) et devenir brûlant. Soyez prudent lorsque vous manipulez des piles chargées, en particulier lorsque vous les placez dans une poche, un sac à main ou un autre contenant comportant des objets métalliques.</p>

!	<p>Avertissement concernant les véhicules dotés d'un airbag</p> <p>Ne placez pas votre unité dans la zone située au-dessus d'un airbag ou dans sa zone de déploiement. Lorsque les airbags se gonflent, les forces déployées sont énormes. Si une unité est placée dans la zone de déploiement de l'airbag, le dispositif peut être propulsé violemment et entraîner des blessures graves des occupants du véhicule.</p>
!	<p>Atmosphères potentiellement explosives</p> <p>Désactivez votre unité dans une zone où l'atmosphère est potentiellement explosive à moins que le modèle soit adapté à une telle utilisation (par exemple, approbation par la mutuelle des manufacturiers). Les étincelles se produisant dans ces zones peuvent entraîner une explosion ou un incendie qui résultera dans des blessures graves voire mortelles.</p>
!	<p>Piles</p> <p>Vous ne devez ni remplacer ni charger des piles dans une atmosphère potentiellement explosive. Des étincelles au niveau des contacts peuvent se produire lors de la mise en place ou du retrait des piles et causer une explosion.</p>
!	<p>Détonateurs et zones</p> <p>Pour éviter toute interférence avec les opérations de détonation, désactivez votre dispositif à proximité des détonateurs électriques ou dans une zone détonante ou dans les zones signalées par le marquage : « Désactivez la radio à 2 voies ». Respectez tous les signes et instructions.</p>

7 DÉCLARATION CE

Ce produit est conforme aux exigences essentielles et à d'autres dispositions applicables de la directive R&TTE 1999/5/CE.

La déclaration de conformité se trouve sur le site : www.aegtelephones.eu

8 MISE AU REBUT DE L'APPAREIL (RESPECT DE L'ENVIRONNEMENT)

Lorsque le produit est usagé, ne le jetez pas dans les ordures ménagères : apportez-le à un point de collecte où ses composants électriques et électroniques pourront être recyclés. Le symbole figurant sur le produit, dans le guide de l'utilisateur et/ou sur l'emballage l'indique. Certains matériaux du produit sont réutilisables si vous l'apportez à un point de recyclage. En permettant la réutilisation de certaines pièces ou matières premières de ces produits usagés, vous apportez une contribution importante à la protection de l'environnement. Veuillez contacter les autorités locales si vous avez besoin de davantage d'informations concernant les points de collecte de votre région.

Les piles doivent être retirées avant la mise au rebut de l'appareil. Jetez les piles en respectant l'environnement et la réglementation de votre pays.

9 NETTOYAGE ET ENTRETIEN

Vous ne devez nettoyer aucune pièce de votre unité avec du benzène, des diluants ou d'autres produits chimiques solvants car cela risque d'entraîner des dommages irréversibles qui ne sont pas couverts par la garantie.

Au besoin, nettoyez le téléphone avec un chiffon humide.

Faites en sorte que votre unité ne soit pas soumise à des conditions chaudes et humides, ni à un fort ensoleillement et évitez qu'il ne se mouille.

10 GARANTIE ET SERVICE

L'unité est garantie 24 mois à compter de la date d'achat indiquée sur votre facture. Cette garantie ne couvre pas les défaillances ou défauts dus à des accidents, à une utilisation non conforme, à l'usure ordinaire, à une négligence, à une altération de l'équipement ou à toute tentative de réglage ou de réparation qui ne serait pas réalisée par des agents agréés.

Conservez bien votre facture : elle constitue votre garantie.

10.1 Pendant que l'unité est sous garantie

- Emballez l'ensemble des pièces de votre unité en les replaçant dans l'emballage d'origine.
- Retournez l'unité au magasin où vous l'avez achetée et veillez à apporter votre facture.
- N'oubliez pas d'inclure l'adaptateur secteur dans l'emballage (s'il y a lieu).

10.2 Une fois la garantie expirée





Si l'unité n'est plus sous garantie, contactez-nous via **www.aegtelephones.eu**.

1 ONZE ZORG



Wij willen u bedanken voor de aankoop van dit product. Bij de ontwikkeling en montage van dit product stonden u en het milieu centraal. Daarom krijgt u bij dit product een verkorte installatiehandleiding, zodat er minder papier wordt gebruikt en er dus minder bomen moeten worden gekapt. Bedankt dat u ons steunt in onze zorg voor het milieu.



2 UW PMR

2.1 Overzicht PMR (zie P1)

#		Betekenis
1		Lcd-scherm • Geeft de huidige kanaalselectie en andere radiosymbolen weer.
2		Menu toets • Druk om de PMR-instellingen aan te passen.
3		Aan-uittoets • Ingedrukt houden om het PMR-toestel in of uit te schakelen
4		Microfoon
5		Luidspreker
6		Oproeptoets • Druk om een oproeptoon te verzenden naar andere PMR-toestellen.
7		Toetsen omhoog/omlaag • Druk om het kanaal of het volume te wijzigen en om instellingen te selecteren tijdens de programmering.
8	PTT	PTT-toets (push to talk) • Ingedrukt houden om te zenden.
9		Antenne

2.2 Lcd-scherm (zie P2)

	Betekenis
	Kanaalnummer. Verandert van 1 tot 8 naargelang de keuze van de gebruiker.
	Weergegeven bij laag batterijniveau.
SC	Weergegeven wanneer scanfunctie actief is.

	Weergegeven wanneer de toetsvergrendeling actief is.
TX	Weergegeven bij het verzenden van een signaal.
RX	Weergegeven bij het ontvangen van een signaal.
	Geeft het volledige volumeniveau weer.

3 INSTALLATIE

3.1 De riemclip verwijderen

- Trek het lipje van de riemclip weg van de PMR.
- Duw de riemclip omhoog terwijl u aan het lipje van de riemclip trekt.

3.2 De riemclip plaatsen

- Schuif de riemclip in het slot.
> Een 'klik' geeft aan dat de riemclip op zijn plaats zit.

3.3 De batterijen plaatsen (zie P3)

- Schuif de afdekking van het batterijcompartiment omlaag.
- Plaats 3 AAA-batterijen. Plaats de batterijen conform de polariteitsmarkeringen in het batterijcompartiment.
- Plaats de batterijafdekking terug.

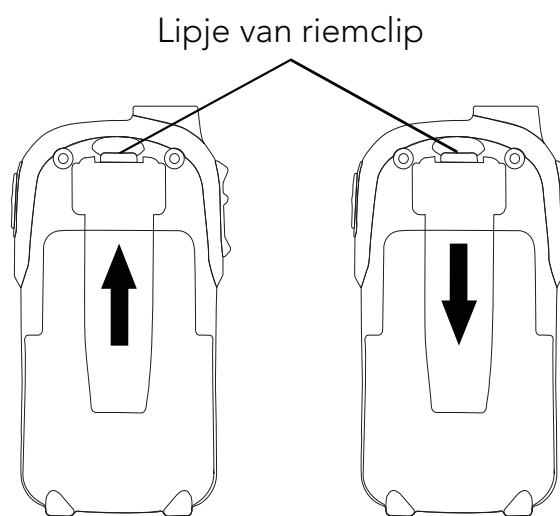

Opmerkingen:

- De PMR-toestellen hebben een ingebouwde energiebesparingsmodus om de levensduur van de batterij te verlengen maar wanneer u het toestel niet gebruikt, schakelt u het beter uit om de batterij te sparen.
- Verwijder de batterijen als u het toestel lange tijd niet gebruikt.
- Gebruik geen verschillende batterijtypes in het PMR-toestel.
- Breng gebruikte batterijen veilig naar het recyclagepunt of inzamelpunt.
- Laat lege batterijen niet in uw PMR-toestel zitten. Ze kunnen lekken en schade veroorzaken aan het toestel en de omgeving.

3.4 Batterijniveau-aanduiding

Het batterijpictogram bevindt zich in de linkerhoek van het lcd-scherm. Dit batterijpictogram verschijnt wanneer de batterij bijna leeg is. Het geeft aan dat de batterij haar minimumniveau heeft bereikt. Er weerklinken twee pieptonen en daarna wordt het toestel automatisch uitgeschakeld.

4 BEDIENING

4.1 Het toestel in-/uitschakelen

Inschakelen:

- Houd de aan-uittoets  ingedrukt.
> Er weerklinkt een biepgeluid. Het lcd-scherm geeft het huidige kanaal weer.



Uitschakelen:

- Houd de aan-uittoets  ingedrukt.
> Er weerklinkt een biepgeluid en het lcd-scherm gaat uit.

4.2 Het luidspreekervolume regelen

Er zijn acht volumeniveaus. Het huidige luidspreekerniveau wordt weergegeven op het lcd-scherm.

Het volumeniveau van de luidspreker regelen:

- Druk op de toets voor omhoog  om het volume te verhogen of op de toets voor omlaag  om het te verlagen.
> Op het lcd-scherm verschijnen er meer resp. minder staafjes voor het luidspreekervolume.

4.3 Een oproep ontvangen

Het toestel staat voortdurend in ontvangstmodus wanneer het is ingeschakeld en niet zendt. Wanneer het een signaal ontvangt op het huidige kanaal, wordt het pictogram van het ontvangstsignaal  weergegeven op het lcd-scherm.

4.4 Verzenden (transmit)

- Houd de **PTT**-toets (Push to Talk) ingedrukt en spreek in de microfoon.
> Het pictogram van het verzendsignaal  wordt weergegeven op het lcd-scherm.
- Houd het toestel verticaal met de microfoon op 5 cm van uw mond. Praat op een normaal volume in de microfoon terwijl u de **PTT**-toets ingedrukt houdt.
- Laat de **PTT**-toets los wanneer u klaar bent met zenden.

Belangrijk:





- Als andere personen uw bericht willen ontvangen, moeten ze hetzelfde kanaal als U gebruiken op hun PMR. Zie hoofdstuk „4.6 Kanaal wijzigen“ voor meer informatie.
- Wanneer de **PTT**-toets en/of oproeptoets  ingedrukt is, kan uw PMR geen transmissies ontvangen.

4.5 Roger biepton

De rogerbiep is een toon die automatisch wordt doorgestuurd wanneer u de **PTT**-toets loslaat. Zo weet de ontvanger dat u de transmissie hebt beëindigd en dat uw toestel in ontvangstmodus staat.

4.6 Kanaal wijzigen

De PMR heeft acht beschikbare kanalen. Van kanaal veranderen :

- Druk op de menutoets .
 - > Het kanaalcijfer ,1' op het lcd-scherm begint te knipperen.
- Terwijl het kanaalcijfer knippert, drukt u op  of  om het gewenste kanaal te selecteren.
 - > U kunt het kanaal veranderen van 1 tot 8 of vice versa.
- Druk op de menutoets  om uw instelling te bevestigen en terug te keren naar de stand-bymodus.

4.7 Oproeptoon (paging)







U kunt de oproeptoets  gebruiken om een oproeptoon naar andere gebruikers op hetzelfde kanaal te sturen. Deze functie activeren:

- Druk op de oproeptoets  en laat hem weer los terwijl de PMR in de standby modus staat.
 - > Het toestel stuurt een 2 seconden durende oproeptoon naar het (de) andere toestel(len) die zich op hetzelfde kanaal en binnen zendbereik bevinden.

4.8 Kanaalscan

Uw radio kan de acht kanalen in een eindeloze lus scannen op activiteit. Zo vindt u gemakkelijk andere radio's zonder dat u van kanaal hoeft te veranderen.



Deze functie activeren:

- Houd de menutoets  en de toets omhoog  tegelijk ingedrukt om het zoeken naar kanalen automatisch te starten. Op het scherm verschijnen  en de opeenvolgende kanaalnummers.
 - > Wanneer er een signaal wordt gedetecteerd, pauzeert het toestel op dat kanaal. Als er geen activiteit meer is op dit kanaal, wordt het scannen na 3 seconden hervat.
- Druk op de **PTT**-toets om het scannen te stoppen en op dat kanaal te praten of druk op  of  om het scannen manueel te starten.
- Om het scannen te stoppen, drukt u op de menutoets  en keert u terug naar de stand-bymodus.

4.9 Monitorfunctie



U kunt de monitorfunctie gebruiken om zwakkere signalen in het huidige kanaal te detecteren.

Deze functie activeren:



- Houd de menutoets  en de toets omlaag  tegelijk ingedrukt.
 - > Het ontvangstpictogram  verschijnt op het scherm.
 - > Uw PMR zal signalen op het huidige kanaal weergeven.
- Druk op de menutoets  om de monitorfunctie te stoppen.

4.10 Toetsvergrendeling

Ook met de toetsvergrendeling aan kunt u nog steeds uitzenden **TX**. Het volume wijzigen kan echter niet. Deze functie activeren:

- Houd de menu-toets  ingedrukt in de stand-by-modus, tot het pictogram  op het lcd-scherm verschijnt.

Ontgrendelen:

- Houd de menu-toets  opnieuw ingedrukt tot het pictogram  van het lcd-scherm verdwijnt.

5 BIJKOMENDE FUNCTIES

5.1 Energiespaarmodus

Uw PMR heeft een speciaal circuit om de levensduur van uw batterij te verlengen. Wanneer het toestel 4 seconden lang niet wordt gebruikt, gaat het automatisch over naar de energiezuinige modus. De energiebesparende functie heeft geen invloed op ontvangst van uw PMR. Wanneer er een signaal wordt gedetecteerd, schakelt het toestel opnieuw over op normale modus.

5.2 Indicator batterijniveau laag

De PMR kan een laag batterijniveau detecteren wanneer de batterijspanning afneemt. Het batterijpictogram geeft het lage laadpeil van de batterij als volgt aan. Wanneer de batterijspanning op een laag batterijniveau wijst, verschijnt het symbool voor lege batterij

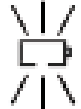
op het scherm en blijft het knipperen. Het batterijpictogram  blijft knipperen tot de batterij volledig leeg is.

Opmerking:

Om een goede communicatie te verzekeren, dient u de batterijen door nieuwe te vervangen zodra de batterijspanning laag is.

6 VEILIGHEID

!	<p>Beschadigde antenne Gebruik geen PMR met een beschadigde antenne. Wanneer een beschadigde antenne in contact komt met de huid, kan ze kleine brandwonden veroorzaken.</p>
!	<p>Batterijen Alle batterijen kunnen schade en/of lichamelijke letsels zoals brandwonden veroorzaken wanneer geleidende materialen zoals juwelen, sleutels of kettingen tegen de blootliggende contacten komen. Het materiaal kan het elektrische circuit sluiten (kortsluiting) en erg warm worden. Wees voorzichtig wanneer u opgeladen batterijen hanteert, vooral wanneer u ze in een zak, tas of andere houder met metalen voorwerpen steekt.</p>
!	<p>Waarschuwing voor voertuigen met een airbag Plaats uw toestel niet op de afdekking van een airbag of in de ontplooiingszone van een airbag. Airbags worden met grote kracht ontplooid. Als er zich een toestel in de ontplooiingszone bevindt wanneer de airbag zich ontplooit, wordt het met grote kracht weggekatapulteerd en kan het de inzittenden ernstig verwonden.</p>
!	<p>Omgevingen met ontploffingsgevaar Schakel uw toestel uit in de buurt van omgevingen met ontploffingsgevaar, tenzij uw toestel speciaal voor deze omgeving is goedgekeurd (bijvoorbeeld: wederzijdse goedkeuring bij fabrieken). In dergelijke omgevingen volstaat een vonk om een ontploffing of brand te veroorzaken, met letsels of zelfs de dood tot gevolg.</p>
!	<p>Batterijen Vervang of laad de batterijen nooit in een omgeving met ontploffingsgevaar. Bij het plaatsen of verwijderen kunnen er contactvonken ontstaan die een ontploffing kunnen veroorzaken.</p>
!	<p>Detonator en detonatiezones Om eventuele interferentie met opblaasactiviteiten te vermijden, dient u uw toestel uit te schakelen in de buurt van elektrische detonators of in een 'detonatiezone' of in zones met de waarschuwing: „Schakel de zendapparaten uit.“ Respecteer alle borden en instructies.</p>

7 CE-VERKLARING

Dit product voldoet aan de essentiële vereisten en andere relevante voorschriften van de R&TTE-richtlijn 1999/5/EC.

U vindt de conformiteitsverklaring op: www.aegtelephones.eu

8 HET TOESTEL AFDANKEN (RECYCLAGE)

Aan het einde van de levensduur van het product mag u dit product niet weggooien met het normale huishoudafval, maar moet u het product naar een inzamelingspunt voor de recycling van elektrische en elektronische apparatuur brengen. Dat wordt aangegeven met het symbool op het product, in de gebruikershandleiding en/of op de verpakking. Sommige productmaterialen kunnen worden hergebruikt als u ze naar een inzamelingspunt brengt. Door sommige onderdelen of grondstoffen van gebruikte producten aan te bieden voor hergebruik levert u een belangrijke bijdrage aan de bescherming van het milieu. Neem contact op met de plaatselijke autoriteiten voor meer informatie over de inzamelingspunten in uw regio.

De batterijen moeten worden verwijderd voordat het toestel wordt weggegooid. Gooi de batterijen op een milieuvriendelijke manier weg, volgens de voorschriften van uw land.

9 REINIGING EN ZORG

Reinig geen onderdelen van uw toestel met benzeen, thinners of andere chemicaliën met oplosmiddelen. Hierdoor kan permanente schade ontstaan die niet onder de garantie valt.

Reinig het toestel wanneer nodig met een vochtige doek.

Houd uw toestel uit de buurt van hete, vochtige omstandigheden of fel zonlicht en laat het niet nat worden.

10 GARANTIE EN SERVICE

Het toestel wordt geleverd met een garantie van 24 maanden vanaf de aankoopdatum vermeld op uw aankoopbon. Onder deze garantie vallen geen storingen of defecten als gevolg van ongevallen, verkeerd gebruik, normale slijtage, onachtzaamheid, knoeien met de apparatuur of pogingen om het toestel aan te passen of te repareren die niet door goedgekeurde servicepunten zijn uitgevoerd.

Bewaar uw aankoopbon; dat is uw garantiebewijs.

10.1 Tijdens de garantieperiode

- Doe alle onderdelen van uw toestel in de originele verpakking.
- Breng het toestel terug naar de winkel waar u het hebt gekocht en neem uw aankoopbon mee.
- Vergeet ook de netvoedingsadapter niet. (indien van toepassing)

10.2 Na de garantieperiode





Als het toestel niet meer onder garantie is, kunt u contact met ons opnemen via **www.aegtelephones.eu**

1 PERCHÉ CI TENIAMO



Grazie per aver acquistato questo prodotto. Il presente prodotto è stato progettato e assemblato con la massima cura per l'utente e l'ambiente. Per questo motivo, forniamo in dotazione una guida rapida di installazione allo scopo di ridurre il numero di pagine e di conseguenza l'abbattimento di alberi per la produzione di questa carta. Grazie per sostenerci nel nostro impegno alla protezione dell'ambiente.

2 IMPARARE A CONOSCERE IL PMR

2.1 Panoramica del ricevitore (vedi P1)

#		Significato
1		Schermo LCD • Visualizza la selezione del canale in uso e altri simboli della radio.
2		Tasto menu • Premere per modificare le impostazioni del PMR.
3		Tasto di alimentazione • Tenere premuto per accendere o spegnere l'unità PMR.
4		Microfono
5		Altoparlante
6		Tasto di chiamata • Premere per inviare un segnale di chiamata ad altre unità PMR.
7		Tasti Su / Giù • Premere per cambiare canale, regolare il volume e selezionare le impostazioni durante la modifica.
8	PTT	Tasto PTT (push to talk) • Tenere premuto per trasmettere.
9		Antenna

2.2 Schermo LCD (vedi P2)

	Significato
	Numero del canale. Cambia da 1 a 8 in base alla selezione effettuata dall'utente.
	Viene visualizzato quando il livello di carica della batteria è basso.

SC	Viene visualizzato quando la funzione di ricerca è attivata.
KT	Viene visualizzato quando la funzione di blocco dei tasti è attivata.
TX	Viene visualizzato durante la trasmissione di un segnale.
RX	Viene visualizzato durante la ricezione di un segnale.
	Indica il livello massimo del volume.

3 INSTALLAZIONE

3.1 Rimozione del fermaglio di aggancio per cintura

- Spingere la chiusura del fermaglio di aggancio per cintura allontanandola dal PMR.
- Allo stesso tempo, sollevare il fermaglio.

3.2 Installazione del fermaglio di aggancio per cintura

- Fare scorrere il fermaglio di aggancio per cintura nell'asola.
> Uno scatto indica che il fermaglio è bloccato in posizione.

Fermaglio di aggancio per cintura

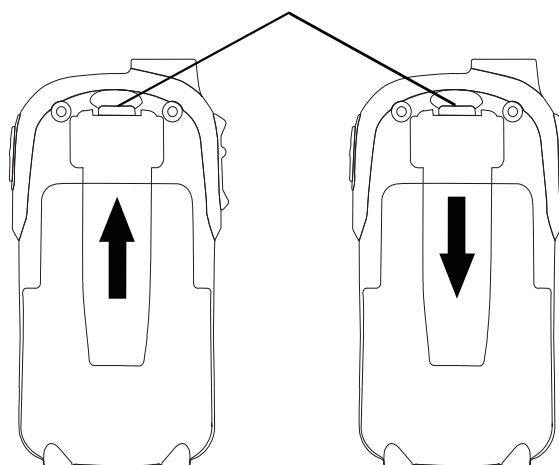

3.3 Installazione delle batterie (vedi P3)

- Fare scorrere verso il basso il coperchio del vano batterie.
- Inserire 3 batterie di tipo AAA. Posizionare le batterie rispettando l'indicazione della polarità riportata sul vano batterie.
- Ricollocare il coperchio.

Note:

- L'unità PMR è dotata di un sistema di risparmio energetico integrato (PS) che consente di prolungare al massimo la durata delle batterie. Per un maggiore risparmio di energia, è opportuno tuttavia spegnere l'apparecchio quando non viene utilizzato.
- Se si prevede di non utilizzare l'unità per un periodo di tempo prolungato, rimuovere le batterie.
- Non utilizzare contemporaneamente batterie di tipo diverso nell'unità.
- Smaltire le batterie scariche in modo sicuro presso un centro di riciclaggio.
- Non lasciare inserite batterie scariche all'interno dell'unità per evitare rischi di perdite con conseguente danneggiamento dell'unità e dei relativi componenti.

3.4 Indicatore di carica della batteria

L'icona della batteria è situata nell'angolo sinistro del pannello LCD. Questa icona viene visualizzata quando il livello di carica della batteria è basso. Quando viene indicato che la carica della batteria ha raggiunto il livello minimo, l'unità emette due segnali acustici e si spegne automaticamente.

4 FUNZIONAMENTO

4.1 Accensione e spegnimento dell'unità

Per accendere l'unità:

- Tenere premuto il tasto di alimentazione .
 - > Si avvertirà uno speciale segnale acustico. Sullo schermo LCD viene visualizzato il canale in uso.



Per spegnere l'unità:

- Tenere premuto il tasto di alimentazione .
 - > Si avvertirà uno speciale segnale acustico e lo schermo LCD appare vuoto.

4.2 Regolazione del volume dell'altoparlante

Sono disponibili 8 livelli di volume. Il livello impostato è visualizzato sullo schermo LCD.

Per regolare il livello del volume dell'altoparlante:

- Premere il tasto Su  per alzare il volume oppure premere il tasto Giù  per abbassarlo.
 - > Sullo schermo LCD si noterà rispettivamente l'aumento e la riduzione del numero di barre dell'icona del volume.

4.3 Ricezione di una chiamata

Quando l'unità è accesa ma non è in fase di trasmissione, è costantemente attivata la modalità di ricezione. Quando sul canale in uso viene ricevuto un segnale, sullo schermo LCD compare l'icona di segnale in ricezione **RX**.

4.4 Trasmissione (invio)

- Tenere premuto il tasto **PTT** (Push to Talk) per trasmettere la propria voce.
 - > Sullo schermo LCD viene visualizzata l'icona di segnale in trasmissione **TX**.
- Tenere l'unità in posizione verticale con il microfono a una distanza di 5 cm dalla bocca. Mentre si tiene premuto il tasto **PTT**, parlare nel microfono con un tono di voce normale.
- Al termine della trasmissione, rilasciare il tasto **PTT**.

Importante:





- Affinché la trasmissione inviata venga ricevuta dall'interlocutore, quest'ultimo deve utilizzare lo stesso canale dell'utente. Per ulteriori informazioni, fare riferimento a „4.6 Cambio di canale“.
- Se il tasto **PTT** e/o il tasto di chiamata  vengono premuti ripetutamente, il PMR non sarà in grado di ricevere trasmissioni.

4.5 Segnale acustico roger

Il segnale acustico roger è un tipo di segnale che viene trasmesso automaticamente al rilascio del tasto **PTT**. Con questo segnale, l'utente avverte l'interlocutore che la trasmissione è terminata e che è attivata la modalità di ricezione.

4.6 Cambio di canale

Il PMR dispone di 8 diversi canali. Per cambiare canale in modalità normale:

- Premere il tasto menu .
 - > L'icona del canale "1" sullo schermo LCD inizia a lampeggiare.
- Con l'icona del canale lampeggiante, premere  o  per selezionare il canale desiderato.
 - > I canali scorrono rispettivamente da 1 a 8 e viceversa.
- Premere il tasto menu  per confermare l'impostazione e tornare alla modalità stand-by.

4.7 Segnale di chiamata (paging)







È possibile utilizzare il tasto di chiamata  per inviare un segnale ad altri utenti sullo stesso canale. Per attivare questa funzione:

- Con il PMR in modalità normale, premere e rilasciare il tasto di chiamata .
 - > L'unità trasmette un segnale di paging di 2 secondi alle altre unità impostate sullo stesso canale e che si trovano nel raggio di trasmissione.

4.8 Ricerca nei canali

La radio può cercare qualsiasi tipo di segnale all'interno degli 8 canali. Questa funzione consente di rilevare altre radio senza dover cambiare canale.





Per attivare questa funzione:

- Tenere premuti contemporaneamente il tasto menu  e il tasto Su ; la ricerca nei canali si avvia in modo immediato. Sul display viene visualizzato  insieme allo scorrimento dei numeri dei canali.
 - > Quando viene rilevato un segnale, l'unità si mette in pausa su quel canale durante la sua ricezione e per altri 3 secondi a ricezione avvenuta.
- Premere il tasto **PTT** per interrompere la ricerca e parlare su quel canale, oppure premere  o  per avviare la ricerca in modalità manuale.
- Per arrestare la ricerca, premere il tasto menu  e tornare alla modalità stand-by.

4.9 Funzione di monitoraggio



È possibile utilizzare la funzione di monitoraggio per cercare i segnali più deboli nel canale in uso.

Per attivare questa funzione:



- Tenere premuti contemporaneamente il tasto menu  e il tasto Giù .
 - > Le icone di ricezione  vengono visualizzate sul display.
 - > Il ricevitore intercetterà qualsiasi segnale nel canale in uso.
- Premere il tasto menu  per arrestare il monitoraggio.

4.10 Blocco/sblocco dei tasti

Con i tasti bloccati, è comunque possibile effettuare trasmissioni (TX) o chiamare il canale in uso, ma non è consentito regolare il volume. Per attivare questa funzione:

- In modalità stand-by, tenere premuto il tasto menu  finché sullo schermo LCD non compare l'icona .

Per sbloccare:

- Tenere nuovamente premuto il tasto menu  finché l'icona  non scompare dallo schermo LCD.

5 FUNZIONI AUSILIARIE

5.1 Risparmio energetico

Il PMR è dotato di circuiti speciali che prolungano la durata della batteria. Quando l'unità non viene utilizzata per 4 secondi, viene impostata automaticamente la modalità di risparmio energetico. Questa funzione non influisce sulla ricezione delle trasmissioni da parte del PMR. Al rilevamento di un segnale, l'unità ripristina in modo automatico la modalità normale di funzionamento.

5.2 Indicatore livello batteria basso

IL PMR è in grado di rilevare un livello di carica basso della batteria. Un livello di carica basso viene indicato dall'icona della batteria nel modo seguente: quando la tensione della batteria si trova a un livello basso, compare il simbolo lampeggiante di una batteria vuota. L'icona

della batteria continua a lampeggiare finché la batteria non è completamente scarica .

Nota:

Per ottenere una comunicazione ottimale, si consiglia di sostituire le batterie scariche con batterie nuove.

6 SICUREZZA

!	<p>Antenna danneggiata Non utilizzare il PMR con l'antenna danneggiata. Se un'antenna danneggiata entra a contatto con la pelle, può causare ustioni di lieve entità.</p>
!	<p>Batterie Tutte le batterie possono causare danni a cose e/o lesioni a persone (ad esempio ustioni) in caso di contatto tra materiali conduttivi (gioielli, chiavi, catenine) e i morsetti esposti. Il materiale in questione può fungere da chiusura del circuito elettrico (cortocircuito) e raggiungere temperature molto elevate. Usare la massima prudenza durante l'impiego di qualunque batteria carica, in particolare se viene riposta in tasca, in borsa o in altri contenitori insieme a oggetti metallici.</p>
!	<p>Avvertenza per veicoli con airbag Non appoggiare l'unità nella zona sovrastante l'airbag o nella zona di apertura dell'airbag. L'apertura dell'airbag avviene in modo estremamente energico. Se l'unità si trova sulla zona di apertura dell'airbag nel momento in cui questo si apre, c'è il rischio che il dispositivo venga scagliato via improvvisamente provocando gravi lesioni agli occupanti del veicolo.</p>
!	<p>Ambienti a rischio di esplosione Negli ambienti a rischio di esplosione è consigliabile spegnere l'unità, salvo che si tratti di un modello appositamente abilitato a tale uso (ad esempio, dotato di omologazione Factory Mutual). L'emissione di scintille in tali aree può infatti dare origine a esplosioni o incendi con conseguente rischio di lesioni o morte.</p>
!	<p>Batterie Non sostituire o caricare le batterie in ambienti a rischio di esplosione. Durante l'inserimento o la rimozione delle batterie, possono prodursi scintille all'altezza dei contatti, con conseguente rischio di esplosione.</p>
!	<p>Detonatori elettrici e aree esplosive Per evitare possibili interferenze con operazioni in cui viene impiegato materiale esplosivo, spegnere il dispositivo in prossimità di detonatori elettrici, in „aree potenzialmente esplosive“ o dove sia esposto il segnale di spegnimento dei dispositivi ricetrasmittenti. Rispettare tutte le indicazioni e istruzioni.</p>

7 DICHIARAZIONE CE

Questo prodotto è conforme ai requisiti essenziali e alle altre disposizioni pertinenti stabilite dalla Direttiva R&TTE 1999/5/CE.

La Dichiarazione di conformità è riportata nel sito Web: www.aegtelephones.eu



8 SMALTIMENTO DELL'APPARECCHIO (AMBIENTE)

Alla conclusione del suo ciclo di vita, il prodotto non deve essere gettato nel contenitore dei rifiuti domestici, ma deve essere depositato presso un apposito punto di raccolta per il riciclaggio di apparecchi elettrici ed elettronici. Questa raccomandazione è segnalata dal simbolo riportato sul prodotto, sul manuale d'uso e/o sulla confezione. Alcuni materiali del prodotto possono essere riutilizzati se consegnati presso un centro di riciclaggio. Riciclando alcune parti o materie prime dei prodotti usati si offre un importante contributo alla protezione dell'ambiente. Per maggiori informazioni sui punti di raccolta più vicini, contattare le autorità locali.

Prima di smaltire il dispositivo, è necessario rimuovere le batterie. Le batterie dovranno essere smaltite nel rispetto dell'ambiente in conformità alle norme vigenti nel proprio paese.

9 PULIZIA E CURA

Non pulire nessuna parte dell'unità con benzene, diluenti o altri solventi chimici per evitare di causare danni permanenti non coperti dalla garanzia.

Se necessario, pulire con un panno inumidito.

Tenere l'unità lontano dal caldo e dall'umidità o dalla luce intensa del sole; fare attenzione a non bagnarla.

10 GARANZIA E ASSISTENZA

L'unità è in garanzia per 24 mesi a partire dalla data di acquisto indicata sullo scontrino. La garanzia non copre danni o difetti dovuti a incidenti, uso improprio, normale usura e rottura, negligenza, manomissione del dispositivo o qualunque intervento di regolazione e riparazione non effettuato da tecnici autorizzati.

Conservare lo scontrino (fiscale) d'acquisto poiché rappresenta la garanzia.

10.1 In caso di guasto dell'unità coperto da garanzia

- Imballare tutti i componenti dell'unità utilizzando il materiale di imballaggio originale.
- Restituire l'unità al negozio in cui è stato effettuato l'acquisto portando con sé lo scontrino.
- Ricordarsi di includere l'adattatore di alimentazione. (Se applicabile)

10.2 Alla scadenza della garanzia





Se l'unità non è più coperta da garanzia, contattarci al sito Web www.aegtelephones.eu

1 VI BRYR OSS



Tack för att du valt att köpa den här produkten. Produkten har utformats och monterats utifrån största möjliga omsorg om dig och miljön. Därför levereras produkten med en snabbinstallationsguide för att minimera antalet sidor och därmed minska den totala pappersförbrukningen och förhindra att träd skövlas i onödan. Tack för att du stödjer oss i arbetet med att skydda miljön.



2 BEKANTA DIG MED DIN PMR

2.1 Översikt över handenheten (se P1)

#		Förklaring
1		LCD-display • Visar det aktuella kanalvalet och andra radiosymboler.
2		Menyknapp • Tryck för att göra inställningar på PMR-enheten.
3		Strömknapp • Tryck och håll ned för att sätta på eller stänga av PMR-enheten.
4		Mikrofon
5		Högtalare
6		Anropsknappen • Tryck för att skicka en rington till andra PMR-enheter.
7		Upp-/nedknapp • Tryck för att ändra kanal, volym och för att välja inställningar.
8	PTT	PTT-knapp (Push to talk) • Tryck och håll ned för att sända.
9		Antenn

2.2 LCD-display (se P2)

	Förklaring
	Kanalnummer. Byter mellan kanal 1 till 8 enligt användarens val.
	Visas vid låg batterinivå.
SC	Visas när avsökningsfunktionen är aktiverad.

	Visas när knapplåsfunktionen är aktiverad.
TX	Visas när en signal sänds.
RX	Visas när en signal tas emot.
	Visas vid högsta volym.

3 INSTALLATION

3.1 Så här tar du bort bältesklipset

- Dra ut bältesklipsspärren från PMR-enheten.
- När bältesklipsspärren är utdragen trycker du upp bältesklipset.

3.2 Så här sätter du fast bältesklipset

- Skjut in bältesklipset i skåran.
> Ett klick indikerar att bältesklipset sitter i position.

3.3 Så här sätter du i batterierna (se P3)

- Skjut ned locket till batterifacket.
- Sätt i 3 x AAA-batterier. Sätt i batterierna enligt polaritetsmarkeringen på batterifacket.
- Sätt tillbaka batterilocket.

Obs!

- PMR-enheter har en inbyggd batterisparare (PS) som maximerar batteriernas livslängd men när enheterna inte används ska de stängas av för att spara batterikraft.
- Ta bort batterierna om enheterna inte ska användas under längre tid.
- Blanda inte batterityper i PMR-enheten.
- Återvinn använda batterier säkert på en återvinningscentral.
- Låt inte uttjänta batterier sitta kvar i PMR-enheter. De kan läcka och orsaka skador på enheten och omgivningen.

3.4 Batterimätare

Batteriikonen visas i det vänstra hörnet på LCD-displayen. Batteriikonen visas när batterierna börjar laddas ur. Detta indikerar att batterierna håller på att nå sin miniminivå. I det här läget piper enheten två gånger och stängs sedan automatiskt av.

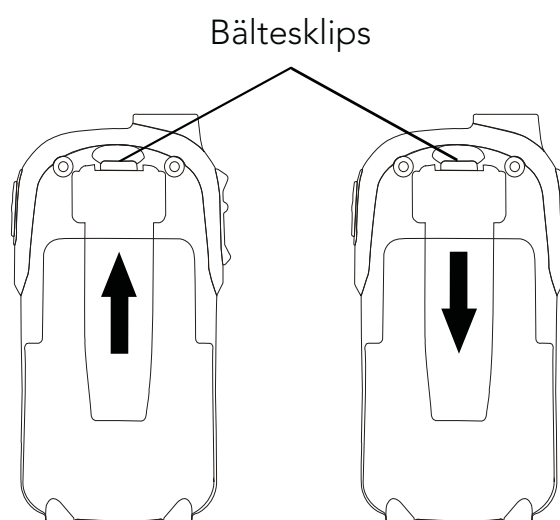

4 DRIFT

4.1 Så här sätter du på/stänger du av enheten

Sätta på:

- Tryck och håll ned strömbrytaren 
 - > Ett distinkt pip ljud hörs. LCD-displayen visar aktuell kanal.



Stänga av:

- Tryck och håll ned strömbrytaren 
 - > Ett distinkt pip ljud hörs och LCD-displayen släcks.

4.2 Så här justerar du högtalarvolymen

Det finns 8 volymnivåer, den aktuella nivån visas på LCD-displayen.

Justera högtalarens volymnivå:

- Tryck på knappen  för att öka volymen eller på  för att minska den.
 - > LCD-displayen visar att högtalarvolymen ökar eller minskar.

4.3 Så här tar du emot ett anrop

Enheten står kontinuerligt i mottagningsläge när den är påslagen och inte sänder. När en signal tas emot på den aktuella kanalen visas signalikonen för mottagning **RX** på LCD-displayen.

4.4 Sända (skicka)

- Tryck och håll ned **PTT**-knappen (Push to Talk) för att tala.
 - > Signalikonen för sändning **TX** visas på LCD-displayen.
- Håll enheten vertikalt med mikrofonen 5 cm från munnen. När du håller inne **PTT**-knappen talar du in i mikrofonen med normal röst.
- Släpp **PTT**-knappen när du har talat klart.

Viktigt!





- För att andra personer ska kunna höra din sändning måste de använda samma kanal som du använder. Läs avsnitt „4.6 Ändra kanal“ om du vill ha mer information.
- När **PTT**- och/eller samtalsknappen  trycks in kontinuerligt kan inte PMR-enheten ta emot några sändningar.

4.5 Bekräftelsepip

Bekräftelsepipet är en ton som sänds automatiskt när **PTT**-knappen släpps. Det här uppmärksammar mottagaren på att du har avslutat din sändning och att du nu är redo att ta emot.

4.6 Ändra kanaler

PMR-enheten har 8 tillgängliga kanaler. Så här byter du kanal i normalläge:

- Tryck på menyknappen .
 - > Kanalikonen 1 på LCD-displayen börjar blinka.
- När kanalikonen börjar blinka trycker du på  eller  för att välja önskad kanal.
 - > Kanalen ändras från 1 till 8 eller omvänt.
- Tryck på menyknappen  för att bekräfta inställningen och återgå till vänteläge.

4.7 Sökton







Du kan använda anropsknappen  för att sända en signal till andra på samma kanal. Så här aktiverar du funktionen:

- När PMR-enheten är i normalläge trycker du och släpper anropsknappen .
 - > Enheten sänder en 2 sekunder lång söksignal till andra enheter på samma kanal i sändningsområdet.

4.8 Kanalavsökning

Din radio kan avsöka de 8 kanalerna för att känna av aktivitet. Det här gör att du kan hitta andra enheter utan att behöva ändra kanal.





Så här aktiverar du funktionen:

- Starta kanalavsökningen omedelbart genom att trycka och hålla ned menyknappen  och uppknappen  samtidigt.  och kanalnumret visas på displayen när kanalavsökningen pågår.
 - > När en signal känns av pausar enheten på den kanalen och tar emot signalen under 3 sekunder.
- Tryck på PTT-knappen för att avbryta avsökningen och prata på den kanalen eller tryck på  eller  för att manuellt påbörja avsökning.
- Tryck på menyknappen  om du vill avbryta avsökningen och återgå till vänteläge.

4.9 Övervakningsfunktion

Du kan använda övervakningsfunktionen för att söka efter svagare signaler på den aktuella kanalen.

Så här aktiverar du funktionen:

- Tryck och håll ned menyknappen  och nedknappen  samtidigt.
 - > Mottagningsikonen  visas på displayen
 - > Din handenhet plockar upp alla signaler på den aktuella kanalen.
- Tryck på menyknappen  för att avbryta övervakningen.

4.10 Så här låser/låser upp knappar

Med knapplås aktiverat kan du fortfarande sända  eller anropa den aktuella kanalen men du kan inte ändra volymen. Så här aktiverar du funktionen:

- I vänteläge trycker och håller du ned menyknappen  tills ikonen  visas på LCD-displayen.

Så här låser du upp:

- Tryck och håll ned menyknappen  igen tills ikonen  visas på LCD-displayen.

5 HJÄLPFUNKTIONER

5.1 Spara ström

PMR-enheten har en speciell kretsutrustning som är utformad för att förlänga batteriernas livslängd. Om enheten inte används under 4 sekunder går den automatiskt över i strömsparläge. Den här strömsparfunktionen påverkar inte PMR-enhetens kapacitet att ta mot sändningar. När en signal känns av återgår enheten automatiskt till full strömläge.

5.2 Indikator för svagt batteri

PMR-enheten känner av låg batterinivå när batterispänningen är låg. Batteriikonen visar låg batteristatus på följande sätt. När batterispänningen är på låg nivå. Symbolen för tomt batteri visas i det här läget och blinkar kontinuerligt. Batteriikonen fortsätter att blinka tills

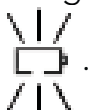
batterierna tar slut .

Obs!

När batterierna når låg nivå ska de bytas mot nya för att god mottagning ska kunna bibehållas.

6 SÄKERHET

!	<p>Skadad antenn Använd inte PMR-enheten om antennen är skadad. Om en skadad antenn kommer i kontakt med hud kan lindrigare brännskador uppstå.</p>
!	<p>Batterier Alla batterier kan orsaka egendomsskador och/eller kroppsskador som brännskador om ledande material som smycken, nycklar eller länkade kedjor kommer i kontakt med exponerade anslutningar. Materialet kan skapa en kortslutning och bli ganska varmt. Var försiktig när du hanterar ett laddat batteri, särskilt om du förvarar det i fickan, plånboken eller någon annan behållare med metallobjekt.</p>
!	<p>Varning för fordon med krockkudde Placera inte enheten i ett område över en krockkudde eller i krockkuddens utlösningssområde. Krockkuddar blåses upp med stor kraft. Om en enhet placeras i krockkuddens utlösningssområde och den utlöses kan enheten slungas iväg med hög hastighet och orsaka allvarliga skador på bilens passagerare.</p>
!	<p>Potentiellt explosiv miljö Stäng av enheten i potentiellt explosiv miljö, om det inte är en enhet som är avsedd för sådant bruk (till exempel godkänd för fabriksanvändning). Gnistor i sådana områden kan orsaka explosioner eller eldsvådor med svåra skador eller dödsfall till följd.</p>
!	<p>Batterier Byt inte batterier i en potentiellt explosiv miljö. Gnistor kan uppstå när batterierna sätts i eller tas ur och orsaka explosioner.</p>



Tändhattar och områden där sprängning pågår

För att undvika möjlig störning från spängningsarbeten ska enheten stängas av i närheten av elektriska tändhattar, i områden där sprängning pågår och vid skylten: „Stäng av tvåvägsradio“. Följ alla varningsmärken och instruktioner.

7 CE-DEKLARATION

Denna produkt uppfyller grundläggande krav och tillämpliga regler i direktivet 1999/5/EG om radioutrustning och teleterminalutrustning.

En försäkran om överensstämmelse finns på: www.aegtelephones.eu

8 KASSERING AV ENHETEN (MILJÖ)

Vid slutet av produktens livscykel ska du inte kasta den i de vanliga hushållssoporna utan lämna in den på en samlingsplats för återvinning av elektrisk och elektronisk utrustning. Symbolen på produkten, instruktionsboken och/eller förpackningen visar detta. Vissa av produktmaterialen kan återanvändas om du tar med dem till en återvinningsstation. Genom att du på detta sätt ser till att vissa delar eller råmaterial återanvänds bidrar du till arbetet för att skydda miljön. Kontakta dina lokala myndigheter för mer information om samlingsplatser i ditt område.

Batterier måste tas ur innan enheten kasseras. Gör dig av med batterierna på ett miljövänligt sätt i enlighet med nationella regler.

9 RENGÖRING OCH UNDERHÅLL

Rengör inte någon del av enheten med bensen, förtunningsmedel eller andra lösningsmedel eftersom det kan orsaka permanenta skador som inte omfattas av garantin.

Rengör vid behov med hjälp av en fuktig trasa.

Håll enheten borta från värme, fukt eller starkt solljus och se till att den inte blir våt.

10 GARANTI OCH SERVICE

Enhetsens garanti gäller i 24 månader från det inköpsdatum som finns angivet på inköpskvittot. Denna garanti omfattar inte skador som orsakats på grund av olycka, felaktig användning, slitage, otillåten modifiering av utrustningen, eller försök till justering eller reparation på annat sätt än genom godkända ombud.

Spara kvittot eftersom det är ditt garantibevis.

10.1 När enheten omfattas av garantin

- Packa ihop enhetens alla delar i originalförpackningen.
- Återlämna enheten till den butik där du köpte den och se till att ta med inköpskvittot.
- Kom ihåg att inkludera nätadaptern (om tillämpligt).

10.2 Efter garantiperiodens slut





Om enheten inte längre omfattas av garantin, kontaktar du oss via www.aegtelephones.eu

1 BO NIE JEST NAM WSZYSTKO JEDNO





Dziękujemy za zakup naszego produktu. Zaprojektowano go i zmontowano z troską o klienta i środowisko naturalne. W związku z tym do produktu dołączamy instrukcję szybkiej instalacji, aby zmniejszyć liczbę stron — a tym samym ilość użytego papieru — i zapobiec wycięciu drzew potrzebnych do wyprodukowania dokumentacji. Dziękujemy za wsparcie w naszych staraniach o ochronę środowiska.

2 POZNAJ SWOJE URZĄDZENIE PMR

2.1 Omówienie urządzenia (patrz P1)

#		Znaczenie
1		Ekran LCD • Są na nim wyświetlane informacje o obecnie wybranym kanale i inne symbole radiowe.
2		Przycisk menu • Naciśnij, aby zaprogramować ustawienia urządzenia PMR.
3		Przycisk zasilania • Naciśnij i przytrzymaj, aby włączyć lub wyłączyć urządzenie PMR.
4		Mikrofon
5		Głośnik
6		Przycisk połączenia • Naciśnij, aby wysłać sygnał połączenia do innych urządzeń PMR.
7		Przyciski strzałek w górę i w dół • Naciśnij, aby zmienić kanał i poziom głośności oraz wybrać ustawienia podczas programowania.
8	PTT	Przycisk PTT (Push To Talk) • Naciśnij i przytrzymaj, aby rozpocząć nadawanie sygnału.
9		Antena

2.2 Ekran LCD (patrz P2)

	Znaczenie
	Numer kanału. Wskazuje numer kanału wybrany przez użytkownika (od 1 do 8).
	Wskazuje niski poziom naładowania baterii.
SC	Wskazuje uaktywnienie funkcji skanowania.
	Wskazuje uaktywnienie funkcji blokady przycisków.
TX	Wskazuje działanie trybu nadawania sygnału.
RX	Wskazuje działanie trybu odbioru sygnału.
	Wskazuje maksymalny poziom głośności.

3 INSTALACJA

3.1 Zdejmowanie klipsa do paska

- Wyciągnij zatrzask klipsa do paska z urządzenia PMR.
- Wyciągając zatrzask klipsa, wypchnij klips w górę.

3.2 Zakładanie klipsa do paska

- Wsuń klips do otworu.
> Kliknięcie  oznacza prawidłowe zamocowanie klipsa.

3.3 Wkładanie baterii (patrz P3)

- Zsuń pokrywę baterii.
- Włóż 3 baterie AAA. Umieść baterie zgodnie z oznaczeniem biegunowości w komorze baterii.
- Załóż pokrywę baterii.

Uwagi:

- Urządzenia PMR mają wbudowany system oszczędzania energii w celu przedłużenia czasu pracy baterii. Jeśli jednak urządzenia nie są używane, należy je wyłączyć w celu oszczędzania baterii.
- Jeśli urządzenia nie będą używane przez długi czas, należy wyjąć baterie.
- Nie należy używać jednocześnie różnego typu baterii w urządzeniu PMR.
- Zużyte baterie należy utylizować w centrum recyklingu.

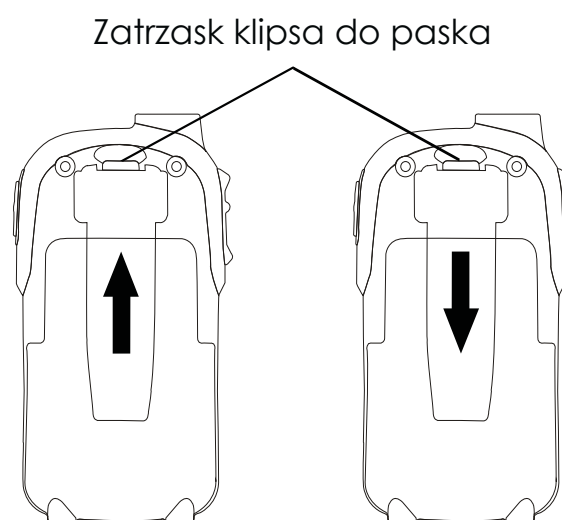

- Nie należy pozostawiać zużytych baterii w urządzeniach PMR. Mogą one wylać się i uszkodzić urządzenie oraz rzeczy w pobliżu.

3.4 Wskaźnik baterii

Ikona baterii znajduje się w lewym rogu ekranu LCD. Jest ona wyświetlana przy niskim poziomie naładowania baterii. Oznacza to, że poziom naładowania baterii jest bardzo niski. W takiej sytuacji urządzenie wyemituje dwa krótkie sygnały dźwiękowe, a następnie zostanie automatycznie wyłączone.

4 KORZYSTANIE Z URZĄDZENIA

4.1 Włączanie i wyłączanie urządzenia

Aby włączyć urządzenie:

- Naciśnij i przytrzymaj przycisk zasilania .
 - > Zostanie odtworzony specjalny sygnał dźwiękowy. Na ekranie LCD zostanie wyświetlony bieżący kanał.



Aby wyłączyć urządzenie:

- Naciśnij i przytrzymaj przycisk zasilania .
 - > Zostanie odtworzony specjalny sygnał dźwiękowy i ekran LCD zostanie wyłączony.

4.2 Regulowanie poziomu głośności

Dostępnych jest 8 poziomów głośności. Bieżący poziom głośności jest wyświetlany na ekranie LCD.

Aby dostosować poziom głośności:

- Naciśnij przycisk strzałki w górę , aby zwiększyć poziom głośności, lub przycisk strzałki w dół , aby zmniejszyć poziom głośności.
 - > Na ekranie LCD zostanie wyświetlona ikona wskazująca wyższy lub niższy poziom głośności.

4.3 Odbieranie połączenia

Jeśli urządzenie jest włączone i nie nadaje sygnału, działa w stałym trybie odbioru. W przypadku odebrania sygnału na bieżącym kanale na ekranie LCD zostanie wyświetlona ikona odbioru sygnału .

4.4 Nadawanie (wysyłanie)

- Naciśnij i przytrzymaj przycisk **PTT** (Push to Talk), aby rozpocząć nadawanie sygnału.
 - > Na ekranie LCD zostanie wyświetlona ikona nadawania sygnału .
- Trzymaj urządzenie pionowo oraz trzymaj mikrofon w odległości 5 cm od ust. Trzymając wciśnięty przycisk **PTT**, zacznij mówić do mikrofonu normalnym głosem.
- Zwolnij przycisk **PTT** po zakończeniu nadawania.

Ważne:



- Aby inne osoby mogły odbierać sygnał, muszą używać tego samego kanału co nadawca. Więcej informacji można znaleźć w sekcji „4.6 Zmienianie kanałów”.
- Kiedy przycisk **PTT** i/lub połączenia  jest wciśnięty, urządzenie PMR nie może odbierać sygnału.

4.5 Dźwięk potwierdzenia

Dźwięk potwierdzenia jest automatycznie emitowany po każdym zwolnieniu przycisku **PTT**. Dzięki temu odbiorca wie, że druga osoba zakończyła nadawanie i jej urządzenie działa w trybie odbioru.

4.6 Zmienianie kanałów

Urządzenie PMR ma 8 dostępnych kanałów. Aby zmienić kanały w trybie normalnym:

- Naciśnij przycisk menu .
 - > Na ekranie LCD zacznie migać ikona kanału „1”.
- Kiedy ikona kanału będzie migać na ekranie, naciśnij przycisk ▲ lub ▼, aby wybrać kanał.
 - > Zostanie ustawiony kanał od 1 do 8.
- Naciśnij przycisk menu , aby potwierdzić ustawienie i wrócić do trybu gotowości.

4.7 Sygnał połączenia (przywoływania)



Za pomocą przycisku połączenia  można wysłać sygnał do innych użytkowników na tym samym kanale. Aby uaktywnić tę funkcję:

- Kiedy urządzenie działa w trybie normalnym, naciśnij i zwolnij przycisk połączenia .
 - > Urządzenie wyśle 2-sekundowy sygnał przywoływania do urządzeń będących w zasięgu na tym samym kanale.

4.8 Skanowanie kanałów

Urządzenie umożliwia skanowanie dostępnych kanałów. Pozwala to znajdować inne urządzenia bez konieczności zmiany kanału.





Aby uaktywnić tę funkcję:

- Naciśnij i przytrzymaj jednocześnie przycisk menu  oraz przycisk strzałki w górę ▲. Skanowanie kanałów zostanie rozpoczęte natychmiast, a na ekranie zostaną wyświetlone ikona  i kolejne numery skanowanych kanałów.
 - > W przypadku wykrycia sygnału urządzenie wstrzyma skanowanie na tym kanale na 3 sekundy i będzie działać w trybie odbioru sygnału.
- Naciśnij przycisk **PTT**, aby zakończyć skanowanie i rozpocząć nadawanie sygnału na tym kanale, albo naciśnij przycisk ▲ lub ▼, aby rozpocząć skanowanie ręczne.
- Aby zakończyć skanowanie, naciśnij przycisk menu  i wróć do trybu gotowości.

4.9 Funkcja monitorowania

Funkcja monitorowania umożliwia wykrywanie słabszego sygnału na bieżącym kanale.

Aby uaktywnić tę funkcję:



- Naciśnij i przytrzymaj jednocześnie przycisk menu  oraz przycisk strzałki w dół .
 - > Na ekranie zostaną wyświetlone ikony odbioru .
 - > Urządzenie będzie odbierało każdy sygnał na bieżącym kanale.
- Naciśnij przycisk menu , aby zakończyć monitorowanie.

4.10 Blokowanie i odblokowywanie przycisków

Kiedy przyciski są zablokowane, można nadal nadawać sygnał  lub wykonywać połączenia na bieżącym kanale, ale nie można zmienić poziomu głośności. Aby uaktywnić tę funkcję:

- W trybie gotowości naciśnij i przytrzymaj przycisk menu  do czasu pojawienia się ikony  na ekranie LCD.

Aby odblokować przyciski:

- Ponownie naciśnij i przytrzymaj przycisk menu  do czasu pojawienia się ikony  na ekranie LCD.

5 FUNKCJE DODATKOWE

5.1 System oszczędzania energii

Urządzenie PMR jest wyposażone w specjalny układ pozwalający wydłużyć czas pracy baterii. Jeśli urządzenie nie jest używane przez 4 sekundy, jest automatycznie przełączane w tryb niskiego poboru energii. Funkcja oszczędzania energii nie ma wpływu na możliwość odbierania sygnału przez urządzenie PMR. W przypadku wykrycia sygnału urządzenie jest automatycznie przełączane w tryb pełnej wydajności.

5.2 Wskaźnik niskiego poziomu naładowania baterii

Urządzenie PMR wykrywa niski poziom naładowania baterii. Na ekranie zostanie wyświetlona ikona baterii wskazująca niski poziom naładowania energii. Kiedy napięcie baterii osiągnie niski poziom, na ekranie będzie migać ikona pustej baterii.

Ikona będzie migać do czasu całkowitego rozładowania baterii .

Uwaga:

Aby zapewnić dobrą jakość sygnału, należy wymienić baterie, gdy zostanie osiągnięty niski poziom naładowania baterii.

6 BEZPIECZEŃSTWO

!	<p>Uszkodzona antena</p> <p>Nie należy używać urządzenia PMR z uszkodzoną anteną. Kontakt uszkodzonej anteny ze skórą może doprowadzić do niegroźnych oparzeń.</p>
!	<p>Baterie</p> <p>Wszystkie baterie mogą powodować uszkodzenie mienia i/lub obrażenia ciała (np. oparzenia) w przypadku kontaktu niez izolowanych styków z materiałami przewodzącymi, takimi jak biżuteria, klucze lub łańcuszki. Materiały te mogą zamknąć obwód elektryczny (powodując zwarcie) i znacznie się nagrzać. Należy zachować ostrożność podczas korzystania z naładowanych baterii — zwłaszcza w przypadku umieszczania ich w kieszeniach, torebkach lub innych miejscach z metalowymi przedmiotami.</p>
!	<p>Ostrzeżenie dotyczące pojazdów z poduszkami powietrznymi</p> <p>Nie należy umieszczać urządzenia w strefie wybuchu poduszki powietrznej ani nad poduszką powietrzną. Poduszki powietrzne wybuchają z dużą siłą. Jeśli urządzenie zostanie umieszczone w strefie wybuchu poduszki powietrznej, to w przypadku napełnienia poduszki urządzenie może zostać wyrzucone z dużą siłą, co może doprowadzić do poważnych obrażeń pasażerów pojazdu.</p>
!	<p>Miejsca zagrożone wybuchem</p> <p>Należy wyłączyć urządzenie w miejscach zagrożonych wybuchem, chyba że dane urządzenie jest dopuszczone do użycia w tego typu miejscach (na przykład jest zatwierdzone przez agencję Factory Mutual). Iskrenie w takich miejscach może spowodować wybuch lub pożar, co grozi obrażeniami, a nawet śmiercią.</p>
!	<p>Baterie</p> <p>Nie należy wymieniać ani ładować baterii w miejscach zagrożonych wybuchem. Podczas wkładania lub wyjmowania baterii może wystąpić iskrenie na stykach, co może doprowadzić do wybuchu.</p>
!	<p>Detonatory i obszary detonacji</p> <p>Aby uniknąć ewentualnych zakłóceń podczas działań związanych z detonowaniem ładunków wybuchowych, należy wyłączyć urządzenie w pobliżu detonatorów elektrycznych, w obszarach detonacji i obszarach, w których należy wyłączyć radiowe urządzenia nadawczo-odbiorcze. Należy przestrzegać wszelkich oznaczeń i instrukcji.</p>

7 DEKLARACJA WE

Produkt jest zgodny z podstawowymi wymogami i innymi istotnymi przepisami dyrektywy R&TTE 1999/5/WE.

Deklarację zgodności można znaleźć na stronie: www.aegtelephones.eu



8 UTYLIZACJA URZĄDZENIA (ŚRODOWISKO)

Po zakończeniu użytkowania produktu nie należy go wyrzucać do zwykłego pojemnika na odpady komunalne, lecz należy zanieść go do punktu zbiórki zakładu utylizacji sprzętu elektrycznego i elektronicznego. Wskazuje to symbol umieszczony na produkcie, w podręczniku użytkownika i/lub na pudełku. Niektóre materiały użyte do wykonania produktu nadają się do ponownego użycia, jeśli zostaną przekazane do punktu recyklingu. Ponowne wykorzystanie niektórych części lub surowców pochodzących ze zużytych produktów to ważny aspekt systemu ochrony środowiska. Aby uzyskać więcej informacji na temat punktów zbiórki w najbliższej okolicy, należy skontaktować się z lokalnym organem administracji.

Przed utylizacją urządzenia należy wyjąć z niego baterie. Baterie należy zutylizować w sposób zgodny z zasadami ochrony środowiska i przepisami obowiązującymi w danym kraju.

9 CZYSZCZENIE I KONSERWACJA

Nie należy czyścić urządzenia benzenem, rozcieńczalnikami ani innymi rozpuszczalnikami chemicznymi, ponieważ może to spowodować trwałe uszkodzenie urządzenia nieobjęte gwarancją.

W razie potrzeby należy przetrzeć urządzenie wilgotną szmatką.

Urządzenie należy przechowywać z dala od źródeł wysokiej temperatury, wilgoci i silnego światła słonecznego. Nie należy dopuścić do jego zamoczenia.

10 GWARANCJA I SERWIS

Urządzenie jest objęte gwarancją przez okres 24 miesięcy od daty zakupu widniejącej na dowodzie zakupu. Gwarancja nie obejmuje usterek powstałych w wyniku wypadku, nieprawidłowego użytkowania, normalnego zużycia, zaniedbania, manipulowania przy sprzęcie ani próby regulacji lub naprawy (chyba, że została ona wykonana przez upoważnionych serwisantów).

Zachowaj dokument zakupu, ponieważ jest on wymagany do realizacji gwarancji.

10.1 Kiedy urządzenie jest na gwarancji

- Spakuj wszystkie elementy urządzenia do oryginalnego opakowania.
- Zwróć urządzenie do sklepu, w którym zostało zakupione. Pamiętaj o dostarczeniu dowodu zakupu.
- Pamiętaj, aby zapakować zasilacz (jeśli jest on w zestawie).

10.2 Po wygaśnięciu gwarancji





Jeśli urządzenie nie jest już objęte gwarancją, skontaktuj się z firmą AEG za pośrednictwem strony **www.aegtelephones.eu**.

1 ΕΠΕΙΔΗ ΝΟΙΑΖΟΜΑΣΤΕ ΓΙΑ ΣΑΣ





Σας ευχαριστούμε για την αγορά αυτού του προϊόντος. Το προϊόν αυτό έχει σχεδιαστεί και κατασκευαστεί με τη μέγιστη δυνατή φροντίδα για εσάς και το περιβάλλον. Αυτός είναι ο λόγος που παρέχουμε το προϊόν αυτό μαζί με έναν οδηγό γρήγορης εγκατάστασης, προκειμένου να μειώσουμε την ποσότητα του απαιτούμενου χαρτιού (τυπωμένων σελίδων) και συνεπώς να διασώσουμε τα δένδρα που θα κόβονταν για την κατασκευή του εν λόγω χαρτιού. Σας ευχαριστούμε που μας υποστηρίζετε για την προστασία του περιβάλλοντος.

2 ΓΝΩΡΙΜΙΑ ΜΕ ΤΟ PMR

2.1 Επισκόπηση της συσκευής (βλ. P1)

#		Επεξήγηση
1		Οθόνη υγρών κρυστάλλων (LCD) • Δείχνει το τρέχον επιλεγμένο κανάλι και άλλα σύμβολα σχετικά με τη λειτουργία της μονάδας.
2		Κουμπι μενού • Πατήστε το για να προγραμματίσετε τις ρυθμίσεις της μονάδας PMR.
3		Κουμπι λειτουργίας • Πατήστε το και κρατήστε το πατημένο για να θέσετε τη μονάδα PMR εντός ή εκτός λειτουργίας.
4		Μικρόφωνο
5		Μεγάφωνο
6		Κουμπι κλήσης • Πατήστε το για να αποστείλετε έναν ήχο κωδωνισμού σε άλλες μονάδες PMR.
7		Κουμπιά „επάνω“ / „κάτω“ • Πατήστε τα για να αλλάξετε κανάλι, να ρυθμίσετε τη στάθμη έντασης του ήχου ή/και να επιλέξετε ρυθμίσεις κατά τον προγραμματισμό της μονάδας.
8	PTT	Κουμπι PTT (Push To Talk) • Πατήστε το και κρατήστε το πατημένο για να εκπέμψετε.
9		Κεραία

2.2 Οθόνη υγρών κρυστάλλων (LCD - βλ. P2)

	Επεξήγηση
	Αριθμός καναλιού. Κυμαίνεται μεταξύ 1 και 8, σύμφωνα με την επιλογή του χρήστη.
	Υποδηλώνει ότι η στάθμη φορτίου των μπαταριών είναι χαμηλή.
SC	Υποδηλώνει ότι έχει ενεργοποιηθεί η λειτουργία σάρωσης καναλιών.
	Υποδηλώνει ότι έχει ενεργοποιηθεί η λειτουργία κλειδώματος κουμπιών.
TX	Εμφανίζεται όταν εκπέμπετε σήμα.
RX	Εμφανίζεται όταν λαμβάνετε σήμα.
	Υποδηλώνει ότι έχετε ρυθμίσει την ένταση του ήχου στη μέγιστη στάθμη.

3 ΕΓΚΑΤΑΣΤΑΣΗ

3.1 Αφαίρεση του κλιπ ζώνης

- Τραβήξτε το σύρτη του κλιπ ζώνης του PMR προς τα έξω.
- Καθώς τραβάτε το σύρτη του κλιπ ζώνης, ωθήστε το κλιπ ζώνης προς τα επάνω, όπως απεικονίζεται στην Εικ. 1.

3.2 Τοποθέτηση του κλιπ ζώνης

- Σύρετε το κλιπ ζώνης μέσα στην υποδοχή, όπως απεικονίζεται στην Εικ. 2.
- > Η ασφάλιση του κλιπ ζώνης στη θέση του επιβεβαιώνεται με ένα “κλικ”.

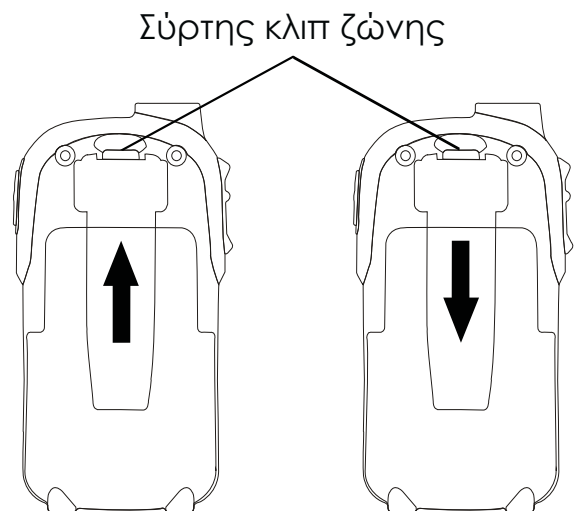

3.3 Τοποθέτηση των μπαταριών (βλ. P3)

- Σύρετε το καπάκι του χώρου των μπαταριών προς τα κάτω.
- Τοποθετήστε 3 μπαταρίες μεγέθους AAA. Εισαγάγετε τις μπαταρίες σύμφωνα με τη σήμανση πολικότητας που υπάρχει στο χώρο των μπαταριών.
- Επανατοποθετήστε το καπάκι του χώρου μπαταριών.

Σημειώσεις:

- Οι μονάδες PMR διαθέτουν ενσωματωμένη λειτουργία εξοικονόμησης ρεύματος για τη μεγιστοποίηση του χρόνου λειτουργίας τους με ρεύμα από τις μπαταρίες. Ωστόσο, όταν δεν χρησιμοποιείτε τις μονάδες, θέστε τις εκτός λειτουργίας για εξοικονόμηση ρεύματος από τις μπαταρίες.

- Εάν δεν πρόκειται να χρησιμοποιήσετε τις μονάδες για μεγάλο χρονικό διάστημα, αφαιρέστε τις μπαταρίες τους.
- Μην τοποθετείτε μπαταρίες διαφορετικών τύπων μαζί, στη μονάδα PMR.
- Απορρίψτε τις άχρηστες μπαταρίες σε κέντρο ανακύκλωσης.
- Μην αφήνετε τις εκφόρτιστες μπαταρίες μέσα στις μονάδες PMR. Σε αντίθετη περίπτωση, μπορεί να παρουσιάσουν διαρροή και να προκαλέσουν ζημιά στη μονάδα ή στον περιβάλλοντα χώρο.

3.4 Εικονίδιο μπαταρίας

Το εικονίδιο μπαταρίας εμφανίζεται στην αριστερή γωνία της οθόνης LCD. Αυτό το εικονίδιο εμφανίζεται όταν οι μπαταρίες είναι εκφόρτιστες. Αυτό υποδηλώνει ότι οι μπαταρίες έχουν φτάσει στο ελάχιστο επίπεδο φορτίου τους, οπότε η μονάδα θα παραγάγει δύο ‘μπιπ’ και στη συνέχεια θα τεθεί αυτόματα εκτός λειτουργίας.

4 ΧΕΙΡΙΣΜΟΣ

4.1 Ενεργοποίηση/ απενεργοποίηση της μονάδας

Για να ενεργοποιήσετε τη μονάδα:

- Πατήστε και κρατήστε πατημένο το κουμπί λειτουργίας **ⓘ**.
> Τότε, θα ακουστεί ένα ειδικό “μπιπ”. Στην οθόνη LCD θα εμφανιστεί το τρέχον κανάλι.

Για να απενεργοποιήσετε τη μονάδα:

- Πατήστε και κρατήστε πατημένο το κουμπί λειτουργίας **ⓘ**.
> Τότε, θα ακουστεί ένα ειδικό “μπιπ” και κατόπιν η οθόνη LCD θα σβήσει.

4.2 Ρύθμιση της έντασης του ήχου στο μεγάφωνο

Υπάρχουν 8 στάθμες έντασης. Η τρέχουσα στάθμη έντασης του ήχου στο μεγάφωνο εμφανίζεται στην οθόνη LCD.

Για να ρυθμίσετε την ένταση ήχου στο μεγάφωνο:

- Πατήστε το κουμπί „επάνω“ **▲** για να την αυξήσετε ή το κουμπί „κάτω“ **▼** για να την μειώσετε.
> Τότε, στην οθόνη LCD θα εμφανιστεί το εικονίδιο έντασης ήχου στο μεγάφωνο, με τις μπάρες του να αυξάνονται ή να μειώνονται, αντίστοιχα.

4.3 Λήψη κλήσης

Η μονάδα βρίσκεται συνεχώς σε τρόπο λειτουργίας λήψης, όταν είναι ενεργοποιημένη και δεν εκπέμπει. Μόλις ληφθεί σήμα στο τρέχον κανάλι, στην οθόνη LCD θα εμφανιστεί το εικονίδιο λήψης σήματος **RX**.

4.4 Εκπομπή (αποστολή)

- Πατήστε και κρατήστε πατημένο το κουμπί **PTT** (Push to Talk), για να μεταδοθεί η φωνή σας.
> Τότε, στην οθόνη LCD θα εμφανιστεί το εικονίδιο εκπομπής σήματος **TX**.
- Κρατήστε τη μονάδα σε κατακόρυφη θέση, με το μικρόφωνο σε απόσταση 5 εκ. από το στόμα σας. Καθώς κρατάτε πατημένο το κουμπί **PTT**, μιλήστε στο μικρόφωνο με κανονικό τόνο φωνής.

- Μόλις ολοκληρώσετε την εκπομπή, αφήστε το κουμπί **PTT**.

Σημαντικό:





- Για να μπορέσουν οι άλλοι χρήστες μονάδων PMR να λάβουν την εκπομπή σας, θα πρέπει να είναι κι εκείνοι συντονισμένοι στο ίδιο κανάλι με σας. Για περισσότερες πληροφορίες, ανατρέξτε στην ενότητα “4.6 Αλλαγή καναλιού”.
- Όσο το κουμπί **PTT** ή/και το κουμπί κλήσης  παραμένουν πατημένα, η μονάδα PMR δεν μπορεί να λάβει εκπομπές άλλων.

4.5 Σήμα Roger

Το σήμα Roger είναι ένας ήχος που μεταδίδεται αυτόματα, κάθε φορά που αφήνετε το κουμπί **PTT**. Ο ήχος αυτός ενημερώνει τον συνομιλητή σας ότι έχετε ολοκληρώσει την εκπομπή σας και είστε πλέον σε τρόπο λειτουργίας λήψης.

4.6 Αλλαγή καναλιού

Η μονάδα PMR διαθέτει 8 κανάλια. Για να αλλάξετε κανάλι, σε κανονικό τρόπο λειτουργίας:

- Πατήστε το κουμπί μενού .
 - > Τότε, το εικονίδιο καναλιού “1” στην οθόνη LCD θα αρχίσει να αναβοσβήνει.
- Ενώσω το εικονίδιο καναλιού αναβοσβήνει, πατήστε  ή  για να επιλέξετε το επιθυμητό κανάλι.
 - > Τότε, το κανάλι θα αλλάξει με φορά από το 1 προς το 8 ή αντίστροφα.
- Στη συνέχεια, πατήστε το κουμπί μενού  για να επιβεβαιώσετε τη ρύθμιση και να επιστρέψετε σε κατάσταση αναμονής.

4.7 Ήχος κλήσης (αναζήτησης)



Μπορείτε να χρησιμοποιήσετε το κουμπί κλήσης  για να αποστείλετε έναν ήχο σε άλλους χρήστες που είναι συντονισμένοι στο ίδιο κανάλι. Για να ενεργοποιήσετε τη λειτουργία αυτή:

- Με τη μονάδα PMR σε κανονικό τρόπο λειτουργίας, πατήστε στιγμιαία το κουμπί κλήσης .
 - > Τότε, η μονάδα θα εκπέμψει έναν ήχο αναζήτησης διάρκειας 2 δευτ. στις άλλες μονάδες που είναι συντονισμένες στο ίδιο κανάλι και βρίσκονται εντός της εμβέλειας της δικής σας μονάδας.

4.8 Σάρωση καναλιών

Η μονάδα PMR μπορεί να σαρώσει και τα 8 κανάλια για να εντοπίσει οποιαδήποτε δραστηριότητα σε αυτά. Με τον τρόπο αυτό, μπορείτε να εντοπίσετε άλλες μονάδες PMR (που ενδεχομένως είναι συντονισμένες σε άλλα κανάλια) χωρίς να χρειαστεί να αλλάξετε κανάλι.

Για να ενεργοποιήσετε τη λειτουργία αυτή:



- Πατήστε και κρατήστε πατημένο το κουμπί μενού  και το κουμπί „επάνω“  ταυτόχρονα, για να αρχίσει αμέσως η σάρωση των καναλιών. Τότε, στην οθόνη θα εμφανιστεί το εικονίδιο  και το τρέχον κανάλι εκ περιτροπής.
 - > Μόλις εντοπιστεί κάποιο σήμα, η μονάδα θα σταματήσει προσωρινά στο συγκεκριμένο κανάλι και θα λάβει το σήμα για επιπρόσθετο χρόνο 3 δευτ.

- Για να διακόψετε τη σάρωση και να μιλήσετε στο συγκεκριμένο κανάλι, πατήστε το κουμπί PTT. Διαφορετικά, πατήστε ▲ ή ▼ για να αρχίσετε με μη αυτόματο τρόπο τη σάρωση.
- Για να διακόψετε τη σάρωση, πατήστε το κουμπί μενού  και τότε θα επιστρέψετε σε κατάσταση αναμονής.

4.9 Λειτουργία παρακολούθησης

Μπορείτε να χρησιμοποιήσετε τη λειτουργία παρακολούθησης για να αναζητήσετε τυχόν ασθενέστερα σήματα στο τρέχον κανάλι.



Για να ενεργοποιήσετε τη λειτουργία αυτή:

- Πατήστε και κρατήστε πατημένο το κουμπί μενού  και το κουμπί „κάτω“ ▼ ταυτόχρονα.
 - > Τότε, στην οθόνη θα εμφανιστεί το εικονίδιο λήψης .
 - > Η μονάδα σας θα λάβει τυχόν σήματα που εκπέμπονται στο τρέχον κανάλι.
- Για να τερματίσετε τη λειτουργία παρακολούθησης, πατήστε το κουμπί μενού .



4.10 Κλειδωμα/ ξεκλειδωμα κουμπιών

Ακόμη κι αν έχετε κλειδώσει τα κουμπιά, εξακολουθείτε να μπορείτε να εκπέμψετε  ή να καλέσετε το τρέχον κανάλι, ωστόσο δεν μπορείτε να αλλάξετε τη στάθμη έντασης.

Για να ενεργοποιήσετε τη λειτουργία αυτή:

- Με τη μονάδα σε κατάσταση αναμονής, πατήστε και κρατήστε πατημένο το κουμπί μενού  μέχρις ότου στην οθόνη LCD εμφανιστεί το εικονίδιο .

Για να ξεκλειδώσετε τα κουμπιά:

- Πατήστε και κρατήστε πατημένο το κουμπί μενού  ξανά μέχρις ότου το εικονίδιο  εξαφανιστεί από την οθόνη LCD.

5 ΒΟΗΘΗΤΙΚΕΣ ΛΕΙΤΟΥΡΓΙΕΣ

5.1 Εξοικονόμηση ρεύματος

Η μονάδα PMR διαθέτει ειδικό κύκλωμα, σχεδιασμένο να παρατείνει το χρόνο λειτουργίας της συσκευής με ρεύμα από τις μπαταρίες. Εάν η μονάδα δεν χρησιμοποιηθεί επί 4 δευτ., περνά αυτόματα σε τρόπο λειτουργίας χαμηλής κατανάλωσης ρεύματος. Η λειτουργία εξοικονόμησης ρεύματος δεν επηρεάζει τη δυνατότητα της μονάδας PMR να λαμβάνει εκπομπές άλλων μονάδων. Μόλις η μονάδα ανιχνεύσει σήμα, επανέρχεται αυτόματα σε τρόπο λειτουργίας πλήρους ισχύος.

5.2 Ένδειξη χαμηλής στάθμης φορτίου μπαταριών

Η μονάδα PMR μπορεί να αντιληφθεί τότε οι μπαταρίες της έχουν εκφορτιστεί. Το εικονίδιο μπαταρίας υποδηλώνει την κατάσταση αυτή ως εξής: Μόλις η τάση των μπαταριών φτάσει στο κατώτερο επιτρεπτό όριο, το εικονίδιο εκφόρτιστης μπαταρίας θα εμφανιστεί στην οθόνη και θα αναβοσβήνει συνεχώς. Το εικονίδιο μπαταρίας θα

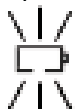
συνεχίσει να αναβοσβήνει μέχρις ότου οι μπαταρίες εκφορτιστούν τελείως .

Σημείωση:

Για τη βέλτιστη δυνατή επικοινωνία της μονάδας σας με άλλες, συνιστάται να αντικαταστήσετε τις μπαταρίες με καινούργιες αμέσως μόλις αυτές φτάσουν στο ελάχιστο επιτρεπτό όριο φορτίου τους.

6 ΑΣΦΑΛΕΙΑ

!	<p>Κατεστραμμένη κεραία Μην χρησιμοποιείτε τη μονάδα PMR, εάν η κεραία της έχει υποστεί ζημιά. Εάν η κατεστραμμένη κεραία έρθει σε επαφή με το δέρμα σας, μπορεί να προκαλέσει μικρο-έγκαυμα.</p>
!	<p>Μπαταρίες Όλες οι μπαταρίες μπορεί να προκαλέσουν υλικές ζημιές ή/και σωματικές βλάβες (όπως π.χ. έγκαυμα), εάν οι πόλοι τους έρθουν σε επαφή με αγώγιμο υλικό όπως π.χ. κοσμήματα, κλειδιά ή αλυσίδες. Το αγώγιμο υλικό μπορεί να κλείσει το ηλεκτρικό κύκλωμα (δηλ. να προκαλέσει βραχυκύκλωμα) και να αναπτύξει υψηλή θερμοκρασία. Προσέχετε πολύ κατά το χειρισμό φορτισμένων μπαταριών, ιδίως όταν τις τοποθετείτε μέσα σε τσέπη, πορτοφόλι ή άλλη θήκη μαζί με άλλα μεταλλικά αντικείμενα.</p>
!	<p>Προειδοποίηση για οχήματα με αερόσακους Μην τοποθετείτε τη μονάδα πάνω από αερόσακους ή στο χώρο που θα καταλάβει ένας αερόσακος όταν φουσκώσει. Οι αερόσακοι φουσκώνουν με μεγάλη δύναμη. Εάν μια μονάδα βρεθεί στο χώρο φουσκώματος ενός αερόσακου και ο αερόσακος φουσκώσει, η μονάδα μπορεί να εκτοξευθεί με μεγάλη δύναμη και να προκαλέσει σοβαρό τραυματισμό σε επιβάτες του οχήματος.</p>
!	<p>Δυνητικώς εκρηκτικές ατμόσφαιρες Θέστε τη μονάδα εκτός λειτουργίας όταν βρίσκεστε σε χώρους με δυνητικώς εκρηκτική ατμόσφαιρα, εκτός εάν η μονάδα σας διαθέτει ειδικά χαρακτηριστικά που της επιτρέπουν τέτοια χρήση (π.χ. ειδική εργοστασιακή έγκριση). Τυχόν σπινθήρες που θα προκληθούν σε τέτοιους χώρους μπορεί να προκαλέσουν έκρηξη ή πυρκαγιά, με αποτέλεσμα την πρόκληση σωματικών βλαβών ή ακόμη και θανάτου.</p>
!	<p>Μπαταρίες Μην αντικαθιστάτε και μην φορτίζετε μπαταρίες σε δυνητικώς εκρηκτική ατμόσφαιρα. Μπορεί να προκληθούν σπινθήρες στους πόλους κατά την τοποθέτηση ή αφαίρεση των μπαταριών, με αποτέλεσμα την πρόκληση έκρηξης.</p>
!	<p>Πυροκροτητές και χώροι ανατινάξεων Για να αποτρέψετε ενδεχόμενες παρεμβολές με εργασίες ανατινάξεων, θέστε τη συσκευή εκτός λειτουργίας όταν βρίσκεστε κοντά σε πυροκροτητές και χώρους ανατινάξεων ή σε χώρους με πινακίδες τύπου: "Απενεργοποιήστε συσκευές αμφίδρομης επικοινωνίας." Τηρείτε όλες τις πινακίδες και τις οδηγίες.</p>

7 ΔΗΛΩΣΗ CE

Το προϊόν αυτό συμμορφούται με τις ουσιώδεις απαιτήσεις και τις λοιπές σχετικές διατάξεις της Ευρωπαϊκής Οδηγίας 1999/5/ΕΚ περί τερματικού ραδιοφωνικού και τηλεπικοινωνιακού εξοπλισμού (R&TTE).

Μπορείτε να βρείτε τη δήλωση συμμόρφωσης στη διεύθυνση:

www.aegtelephones.eu

8 ΑΠΟΡΡΙΨΗ ΤΗΣ ΣΥΣΚΕΥΗΣ (ΠΕΡΙΒΑΛΛΟΝ)

Στο τέλος της ωφέλιμης διάρκειας ζωής του προϊόντος, δεν θα πρέπει να απορρίψετε το προϊόν αυτό μαζί με τα κοινά οικιακά απορρίμμάτα σας. Αντίθετα, θα πρέπει να παραδώσετε το προϊόν σε σημείο συλλογής αχρήστου ηλεκτρικού και ηλεκτρονικού εξοπλισμού προς ανακύκλωση. Το σύμβολο που απεικονίζεται πάνω στο προϊόν, μέσα στο εγχειρίδιο χρήσης ή/και πάνω στη συσκευασία υποδηλώνει ακριβώς αυτό. Κάποια από τα υλικά κατασκευής του προϊόντος μπορούν να επαναχρησιμοποιηθούν, εάν τα παραδώσετε σε κέντρο ανακύκλωσης. Με την επαναχρησιμοποίηση κάποιων τμημάτων ή πρώτων υλών από άχρηστα προϊόντα, συνεισφέρετε σημαντικά στην προστασία του περιβάλλοντος. Για περισσότερες πληροφορίες σχετικά με τα σημεία συλλογής αχρήστων συσκευών προς ανακύκλωση στην περιοχή σας, απευθυνθείτε στις τοπικές αρχές.

Οι μπαταρίες πρέπει να αφαιρούνται πριν από την απόρριψη της συσκευής. Απορρίψτε τις μπαταρίες με περιβαλλοντικά φιλικό τρόπο, σύμφωνα με τους κανονισμούς που ισχύουν στη χώρα σας.

9 ΚΑΘΑΡΙΣΜΟΣ ΚΑΙ ΦΡΟΝΤΙΔΑ

Μην καθαρίσετε οποιοδήποτε μέρος της μονάδας με βενζόλιο, διαλυτικά ή άλλους οργανικούς διαλύτες, διότι κάτι τέτοιο μπορεί να προκαλέσει μόνιμη ζημιά η οποία δεν καλύπτεται από την εγγύηση.

Εάν χρειαστεί, καθαρίστε την με ένα ελαφρά βρεγμένο πανί.

Διατηρείτε τη μονάδα μακριά από συνθήκες πολύ υψηλής θερμοκρασίας, υγρασίας ή άμεσης ηλιακής ακτινοβολίας και μην την αφήνετε να βραχεί.

10 ΕΓΓΥΗΣΗ ΚΑΙ ΣΕΡΒΙΣ

Αυτή η μονάδα παρέχεται με εγγύηση διάρκειας ισχύος 24 μηνών από την ημερομηνία αγοράς η οποία αναγράφεται στην απόδειξη αγοράς. Η εγγύηση αυτή δεν καλύπτει βλάβες ή ελαττώματα που οφείλονται σε ατυχήματα, κακή χρήση, φυσιολογική φθορά, αμέλεια, μη εξουσιοδοτημένη παρέμβαση στη συσκευή ή απόπειρα ρύθμισης ή επισκευής από οποιονδήποτε τρίτο εκτός των εξουσιοδοτημένων αντιπροσώπων.

Φυλάξτε την απόδειξη αγοράς, καθώς αυτή αποτελεί τεκμήριο ισχύος της εγγύησης.

10.1 Για όσο διάστημα η μονάδα καλύπτεται από την εγγύηση

- Συσκευάστε όλα τα μέρη της μονάδας με τα αρχικά υλικά συσκευασίας.
- Παραδώστε τη μονάδα στο κατάστημα από το οποίο την είχατε αγοράσει, μαζί με την απόδειξη αγοράς.
- Θυμηθείτε να συμπεριλάβετε και το τροφοδοτικό (εάν υπάρχει).

10.2 Μετά τη λήξη της ισχύος της εγγύησης

Εάν η μονάδα δεν καλύπτεται πλέον από την εγγύηση, επικοινωνήστε μαζί μας μέσω της διεύθυνσης

www.aegtelephones.eu στο Διαδίκτυο.

1 NA ČEM NÁM ZÁLEŽÍ



Děkujeme vám za zakoupení tohoto výrobku. Toto zařízení bylo navrženo a vyrobeno s maximální péčí o vás i životní prostředí. Výrobek dodáváme se stručným návodem k použití, neboť se snažíme snížit spotřebu papíru (počet stran) a uchránit tak stromy, které by pro výrobu většího množství papíru bylo nutné porazit. Děkujeme vám za podporu při ochraně životního prostředí.

2 SEZNÁMENÍ S VYSÍLAČKOU PMR

2.1 Přehled funkcí vysílačky (viz obr. 1)

#		Význam
1		LCD displej • Zobrazuje aktuální kanál a další symboly, týkající se provozu vysílačky.
2		Tlačítko menu • Stiskněte pro nastavení vysílačky.
3		Vypínač • Stiskněte a přidržte pro zapnutí nebo vypnutí vysílačky.
4		Mikrofon
5		Reproduktor
6		Tlačítko volání • Stiskněte pro odeslání volacího tónu ostatním vysílačkám v dosahu.
7		Směrová tlačítka vzhůru/dolů • Stiskněte pro změnu kanálu, nastavení hlasitosti nebo volbu nastavení.
8	PTT	Tlačítko PTT • Stiskněte a přidržte pro přenos.
9		Anténa

2.2 LCD displej (viz obr. 2)

	Význam
	Číslo kanálu Uživatel může přecházet mezi kanály 1 až 8.
	Zobrazí se při nízkém stavu baterie.

SC	Zobrazí se při aktivaci funkce prohledávání.
KT	Zobrazí se při aktivaci funkce uzamknutí tlačítek.
TX	Zobrazí se při přenosu signálu.
RX	Zobrazí se při příjmu signálu.
	Zobrazí se při nejvyšší hlasitosti.

3 INSTALACE

3.1 Demontáž klipu na opasek

- Vytáhněte západku klipu z vysílačky.
- Během vytahování západky zatlačte na klip.

3.2 Montáž klipu na opasek

- Vsuňte klip do výřezu.
> „Kliknutí“ indikuje, že je klip správně umístěn a zajištěn.

3.3 Vložení baterií (viz obr. 3)

- Posuňte kryt oddílu pro baterie směrem dolů.
- Vložte 3 ks baterií AAA. Baterie vkládejte dle správné polaritě, vyznačené v oddílu pro baterie.
- Vsuňte kryt oddílu pro baterie zpět na jeho původní místo.

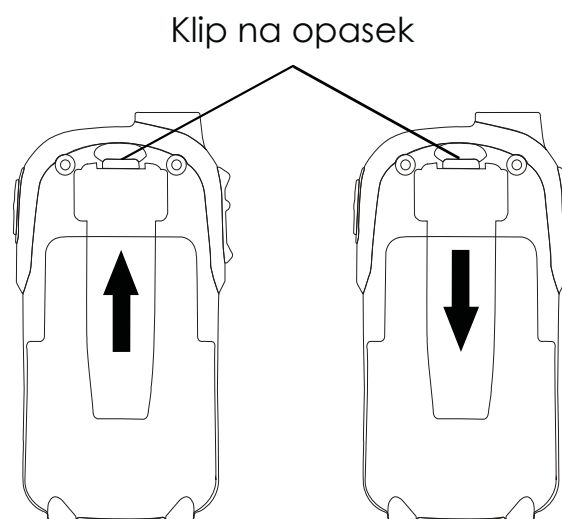

Poznámky:

- Vysílačky jsou vybaveny integrovaným zařízením pro úsporu energie (spořič energie – SE), který umožňuje maximální prodloužení životnosti baterií. Pokud nejsou vysílačky používány, spořič je automaticky vypne.
- Pokud se vysílačky nechystáte delší dobu používat, vyjměte baterie.
- Ve vysílačkách nekombinujte různé typy baterií.
- S použitými bateriemi vždy nakládejte bezpečným způsobem a zajistěte jejich řádnou likvidaci v recyklačním zařízení.
- Neponechávejte vybité baterie ve vysílačkách. Mohlo by dojít k jejich vytečení a poškození vysílaček i životního prostředí.

3.4 Ukazatel stavu baterií

Ikona stavu baterií je umístěna v levém rohu LCD panelu. Tato ikona se zobrazí při nízkém stavu baterií a indikuje nízkou úroveň energie. V tomto stavu vydá vysílačka dvě zvuková znamení a poté se automaticky vypne.

4 PROVOZ

4.1 Zapnutí/vypnutí vysílačky

Pro zapnutí:

- Stiskněte a přidržte vypínač .
- > Zazní speciální zvukový signál. LCD displej zobrazí aktuální kanál.

Pro vypnutí:

- Stiskněte a přidržte vypínač .
- > Zazní speciální zvukový signál a LCD displej přestane zobrazovat informace.

4.2 Nastavení hlasitosti reproduktoru

Zařízení umožňuje regulaci hlasitosti v 8 úrovních. Aktuální úroveň hlasitosti je zobrazena na displeji.

Pro nastavení úrovně hlasitosti reproduktoru:

- Stiskněte směrové tlačítko „vzhůru“  pro zvýšení hlasitosti nebo směrové tlačítko „dolů“  pro snížení hlasitosti.
- > Displej zobrazí stoupající nebo klesající úroveň hlasitosti.

4.3 Přijetí hovoru

Po zapnutí je vysílačka trvale v režimu příjmu (pokud právě nevysíláte). Jakmile dojde na aktuálním kanálu k přijetí signálu, rozsvítí se na displeji ikona příjmu .

4.4 Přenos (vysílání)

- Stiskněte a přidržte tlačítko **PPT** (Push to Talk) pro přenos vašeho hlasu.
- > Na displeji se rozsvítí ikona přenosu .
- Podržte vysílačku ve svislé poloze s mikrofonem ve vzdálenosti 5 cm od svých úst. Držte tlačítko **PPT** a mluvte do mikrofonu normálním způsobem.
- Jakmile přenos dokončíte, uvolněte tlačítko **PPT**.

Důležité:



- Váš přenos mohou přijímat osoby, jejichž vysílačky jsou naladěny na stejný kanál, jako ta vaše. Pro více informací viz oddíl „4.6 Změna kanálu“.
- V případě, že jsou trvale stisknuta tlačítka **PPT** a/nebo tlačítka hovoru , nemůže vysílačka přijímat žádné přenosy.

4.5 Zvukový signál příjmu

Zvukový signál příjmu je automaticky odeslán po uvolnění tlačítka **PPT**. Jeho účelem je upozornit druhou stranu na to, že jste ukončili přenos a jste v režimu příjmu.

4.6 Změna kanálů

Vysílačka nabízí možnost využití 8 kanálů. Pro změnu kanálu v normálním režimu:

- Stiskněte tlačítko menu .
- > Na displeji začne blikat ikona kanálu „1“.
- Zatímco ikona kanálu bliká, stiskněte  nebo  a vyberte požadovaný kanál.
- > Kanál se mění v rozpětí od 1 do 8 a naopak.

- Pro potvrzení nastavení stiskněte tlačítko menu  a vysílačka přejde do režimu připravenosti.

4.7 Volací tón







Tlačítko pro volání  lze využít k odeslání tónu, určeného ostatním uživatelům stejného kanálu. Pro aktivaci této funkce:

- Zatímco je vysílačka v normálním režimu, stiskněte a uvolněte tlačítko pro volání .
 - > Zařízení odešle vysílačkám, které jsou na stejném kanálu a v dosahu přenosu, volací tón v délce 2 sekund.

4.8 Prohledávání kanálů

Zařízení umožňuje prozkoumat všech 8 dostupných kanálů a zjistit, zda na nich dochází k přenosům signálu. Můžete tak najít další vysílačky v dosahu, aniž bylo nutné měnit kanál.





Pro aktivaci této funkce:

- Pro okamžitou aktivaci prohledávání kanálů současně stiskněte a přidržte tlačítko menu  a směrové tlačítko „vzhůru“ . Na displeji se během procházení kanálů zobrazí  a čísla procházených kanálů.
 - > V případě zachycení signálu se vysílačka na aktuálním kanálu zastaví a bude přijímat zachycený signál po dobu dalších 3 sekund.
- Pro zastavení prohledávání stiskněte tlačítko **PPT** a zahajte přenos na aktuálním kanálu nebo stiskněte  nebo  pro zahájení ručního prohledávání.
- Pro zastavení prohledávání stiskněte tlačítko menu  a vraťte se do režimu připravenosti.

4.9 Funkce sledování



Funkci sledování můžete využít pro kontrolu slabších signálů na aktuálním kanálu.

Pro aktivaci této funkce:



- Současně stiskněte a přidržte tlačítko menu  a směrové tlačítko „dolů“ .
 - > Na displeji se zobrazí ikona příjmu .
 - > Vaše vysílačka zachytí veškeré signály na aktuálním kanálu.
- Pro zastavení sledování stiskněte tlačítko menu .

4.10 Pro uzamknutí/odemknutí tlačítek

Po uzamknutí tlačítek je na aktuálním kanálu stále možné vysílat **TX** nebo volat, nelze však měnit hlasitost. Pro aktivaci této funkce:

- V režimu připravenosti stiskněte a přidržte tlačítko menu , dokud se na displeji neobjeví ikona .

Pro odemknutí:

- Opět stiskněte a přidržte tlačítko menu , dokud displej nepřestane zobrazovat ikonu .

5 POMOCNÉ FUNKCE

5.1 Spořič energie

Vaše vysílačka je vybavena speciálními okruhy, určenými k prodloužení životnosti baterií. Pokud není zařízení používáno po dobu delší než 4 sekundy, přejde automaticky do režimu s nízkou spotřebou energie. Funkce úspory energie nijak neovlivňuje schopnost vysílačky přijímat přenosy od jiných uživatelů. Jakmile je zjištěn jakýkoli signál, zařízení se automaticky vrátí do režimu plného výkonu.

5.2 Indikátor nízkého stavu baterií

Vysílačka je vybavena funkcí indikace nízkého stavu baterií. Ikona baterie indikuje nízký stav, jak je uvedeno níže. Při nízkém stavu baterie: Se na displeji zobrazí symbol prázdné baterie a začne blikat. Ikona baterie bude blikat do úplného vybití baterie

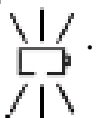

Poznámka:

Pro zajištění kvalitní komunikace, vyměňte baterie, jakmile je indikován jejich nízký stav.

6 BEZPEČNOST

!	<p>Poškození antény</p> <p>Vysílačku s poškozenou anténou nepoužívejte. Při kontaktu poškozené antény s pokožkou může dojít k drobným popáleninám.</p>
!	<p>Baterie</p> <p>Veškeré typy baterií, používané v elektrických zařízeních, mohou v případě kontaktu s vodivými předměty, jako jsou šperky, klíče apod., způsobit škody na majetku a/nebo újmy na zdraví uživatelů. V takových případech může dojít ke zkratu a povrch těchto předmětů se může rychle zahřívat. S nabitými bateriemi manipulujte s opatrností, především pokud je vkládáte do kapes, zavazadel nebo jiných předmětů, obsahujících kovové součásti.</p>
!	<p>Varování platné pro vozidla, vybavená airbagy</p> <p>Zařízení nepokládejte do oblasti nad airbagem nebo do jeho aktivní zóny. Airbagy se rychle nafukují. V případě umístění zařízení do aktivní zóny airbagu a jeho nafouknutí může být zařízení odmrštěno velkou silou a může způsobit zranění osob ve vozidle.</p>
!	<p>Prostředí se zvýšeným nebezpečím výbuchu</p> <p>Pokud vstupujete do oblasti se zvýšeným nebezpečím výbuchu, zařízení vždy vypněte (neplatí pro zařízení speciálně určená k používání v nebezpečných prostředích, schválená odpovědnou osobou). Jiskření může v nebezpečných prostředích způsobit výbuch nebo požár, v jejichž důsledku může dojít ke zranění osob nebo jejich smrti.</p>
!	<p>Baterie</p> <p>V prostředí se zvýšeným nebezpečím výbuchu nenabíjejte ani nevyměňujte baterie. Během vkládání nebo odebírání baterií může dojít ke kontaktnímu jiskření, které může způsobit výbuch.</p>

! Rozbušky a demoliční oblasti

Předcházejte možnému narušení trhacích prací a své zařízení poblíž rozbušek a v demoličních oblastech nebo oblastech označených nápisy: „Vypněte rádiová zařízení“ vždy vypínejte. Vždy postupujte dle značení a pokynů.

7 PROHLÁŠENÍ O SHODĚ

Tento výrobek vyhovuje základním požadavkům a dalším příslušným ustanovením směrnice RTTE 1999/5/ES.

Prohlášení o shodě naleznete na stránkách: www.aegtelephones.eu

8 LIKVIDACE ZAŘÍZENÍ (ŠETRNÁ K ŽIVOTNÍMU PROSTŘEDÍ)

Po uplynutí jeho životnosti výrobek nevyhazujte spolu s běžným komunálním odpadem, ale dopravte jej do sběrného dvora k recyklaci jeho elektrických a elektronických součástí. Tento pokyn je znázorněn symboly na přístroji, návodu k použití a/nebo obalu. Některé z materiálů, z nichž je přístroj vyroben, mohou být opětovně využity, pokud je dopravíte do recyklačního zařízení. Opětovným využitím některých součástí a surovin z použitých produktů významně přispíváte k ochraně životního prostředí. Kontaktujte prosím, místní úřady a vyžádejte si další informace o sběrných dvorech ve vaší oblasti.

Před likvidací zařízení z něj musí být odebrány baterie. Baterie zlikvidujte způsobem šetrným k životnímu prostředí a v souladu s místními předpisy.

9 ČIŠTĚNÍ A ÚDRŽBA

Žádnou součást přístroje nečistěte benzenem, ředidly nebo jinými chemickými rozpouštědly. Mohlo by dojít k jeho nevratnému poškození, na které se nevztahuje záruka.

V případě nutnosti odstraňte nečistoty z přístroje pomocí vlhké tkaniny.

Přístroj uchovávejte mimo působení vysokých teplot, přímého slunečního světla a vlhka. Předcházejte pronikání vody do přístroje.

10 ZÁRUKA A SERVIS

Záruka na přístroj platí po dobu 24 měsíců od data jeho zakoupení, uvedeného na účtence. Tato záruka se netýká poškození nebo vad vzniklých v důsledku nehody, zneužití, opotřebení vzniklého běžným používáním, nesprávné manipulace s přístrojem nebo jakýchkoli pokusů o nastavení nebo opravy přístroje, jiných než provedených autorizovanými zástupci.

Pokladní doklad o zakoupení přístroje pečlivě uschovejte, záruku lze uplatnit pouze na jeho základě.

10.1 Dokud je přístroj v záruce

- Zabalte všechny součásti přístroje do původního obalu.
- Vraťte přístroj do prodejny, kde jste jej zakoupili. Vždy předložte pokladní doklad.
- Nezapomeňte přibalit také síťový adaptér (je-li dodáván).

10.2 Po uplynutí záruční lhůty

Pokud se na přístroj již nevztahuje záruka, kontaktujte nás prostřednictvím internetových stránek www.aegtelephones.eu

© 2012 Binatone Electronics International Limited

All rights reserved

Subject to availability. Rights of modification reserved.

AEG is a registered trademark used under license from AB Electrolux (publ)

www.aegtelephones.eu

