

Sicherheitstelefon Security Phone



Bedienungsanleitung
Operating Instructions

D

GB

BIGTEL 48

AUDIOLINE

BIGTEL 48

Bedienungsanleitung	3
Operating Instructions	13

1	Sicherheitshinweise	4
2	Bedienelemente	5
3	Installation	6
4	Bedienung	8
5	R-Signaltaste	10
6	Wichtige Hinweise	11

Sicherheitshinweise

1 Sicherheitshinweise

Bedienungsanleitung:

Bitte lesen Sie diese Bedienungsanleitung sorgfältig durch. Bei eventuell auftretenden Fragen, wenden Sie sich bitte an unseren Service unter der **Hotline - Rufnummer 0180 5 00 13 88**. Öffnen Sie das Gerät in keinem Fall selbst und führen Sie keine eigenen Reparaturversuche aus. Bei Garantieansprüchen wenden Sie sich bitte an Ihren Fachhändler.

Entsorgung:

Ist die Lebensdauer der Batterie oder der gesamten Anlage abgelaufen, entsorgen Sie diese bitte umweltfreundlich gemäss den gesetzlichen Bestimmungen.

Pflege:

Die Gehäuseoberflächen können mit einem trockenen, weichen und fusselfreien Tuch gereinigt werden. Niemals Reinigungsmittel oder gar aggressive Lösungsmittel verwenden.

Temperatur und Umgebungsbedingungen:

Das Gerät ist für den Betrieb in geschützten Räumen mit einem Temperaturbereich von +5 °C bis 45 °C ausgelegt. Das Gerät darf nicht in Feuchträumen wie Bad oder Waschküche aufgestellt werden. Vermeiden Sie die Nähe zu Wärmequellen wie Heizkörpern und setzen Sie das Gerät keiner direkten Sonnenbestrahlung aus. Es ist völlig normal, dass sich das Telefon beim täglichen Gebrauch erhitzen kann. Wir empfehlen daher, dieses Produkt nicht auf antiken Möbeln, Furnieren oder anderen Holzoberflächen zu benutzen.

D

Anschlusshinweise:

Das AUDIOLINE Telefon BIGTEL 48 besitzt die Voraussetzungen an einer TAE-Steckdose mit F-/N- Codierung gemeinsam mit anderen Anschlussgeräten wie Fax, Anrufbeantworter oder einem Modem benutzt zu werden.

Zulassung und CE-Zeichen:

Das Gerät ist für den Einsatz im europäischen Telefonnetz freigegeben. Dieses Gerät erfüllt die Anforderungen der EU-Richtlinien. Die Konformität des Gerätes mit den oben genannten Richtlinien wird durch das CE-Kennzeichen bestätigt. Die Konformitätserklärung finden Sie am Ende dieser Anleitung.

Entsorgung

Wollen Sie Ihr Gerät entsorgen, bringen Sie es zur Sammelstelle Ihres kommunalen Entsorgungsträgers (z. B. Wertstoffhof). Das nebenstehende Symbol bedeutet, dass Sie das Gerät auf keinen Fall in den Hausmüll werfen dürfen! Nach dem Elektro- und Elektronikgerätegesetz sind Besitzer von Altgeräten gesetzlich gehalten, alte **Elektro- und Elektronikgeräte** einer getrennten Abfallerfassung zuzuführen.



Batterien/Akkus entsorgen Sie beim batterievertreibenden Handel sowie bei zuständigen Sammelstellen, die entsprechende Behälter bereitstellen.



Verpackungsmaterialien entsorgen Sie entsprechend den lokalen Vorschriften.

2 Bedienelemente

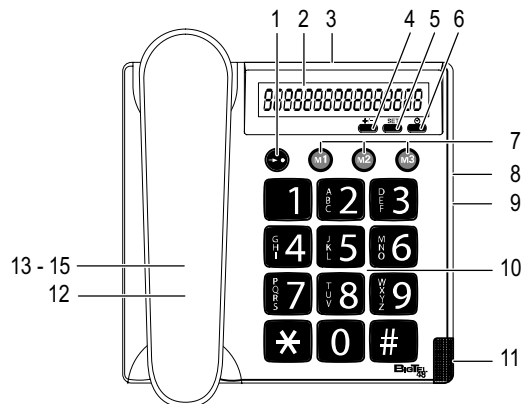

- 1 Kurzwahltaste
- 2 Display
- 3 Telefonanschluss (hinten)
- 4 Einstellen der Uhrzeit (+/-)
- 5 Einstellen der Uhrzeit (SET)
- 6 Zurücksetzen oder starten der Gesprächsdauer
- 7 Direktwahltasten M1, M2, M3
- 8 Schieberegler "Klingel"
- 9 Schieberegler "Flash"
- 10 Zahlenfeld, 1-9, 0, * und #
- 11 Optische Rufanzeige
- 12 Wahlwiederholung (unter Hörer)
- 13 "R"-Signaltaste (unter Hörer)
- 14 Speichertaste (unter Hörer)
- 15 Hörerlautstärke

Installation

3 Installation

3.1 Telefonhörer anschliessen

Nachdem Sie Ihr Telefon ausgepackt haben, müssen Sie zuerst den Telefonhörer mit dem Grundgerät verbinden. Das dazu benötigte Spiralkabel hat zwei identische Anschlüsse, so dass Sie nichts verwechseln können. Nehmen Sie nun das eine Ende des Spiralkabels und stecken Sie es in die Buchse am unteren Ende des Hörers. Das andere Ende stecken Sie in die Buchse auf der linken Seite des Grundgerätes.

3.2 Batterie einsetzen

Bevor Sie Ihr neues Telefon mit dem Telefonnetz verbinden, sollte die mitgelieferte Batterie eingebaut werden. Bitte benutzen Sie immer den Typ AAA 1.5V Alkaline. Die Batterie wird für die Displayanzeige und für weitere Funktionen des Telefons benötigt. Bevor Sie die Batterie einbauen oder wechseln, achten Sie darauf, dass das Telefon nicht mit dem Telefonnetz verbunden ist. Das Batteriefach befindet sich auf der Unterseite Ihres Telefons.

1. Öffnen Sie das Batteriefach mit einem kleinen Schraubenzieher oder einem spitzen Gegenstand.
2. Legen Sie die Batterie ein und achten Sie dabei auf die richtige Polung. Schieben Sie den "-" Pol auf die kleine Feder und drücken Sie dann den "+" Pol nach unten.
3. Schliessen Sie das Batteriefach.

Die Batterie muss ausgetauscht werden, wenn keine Displayanzeige mehr vorhanden ist.

3.3 Telefon anschliessen

Verbinden Sie das beiliegende Telefonkabel mit der Telefonsteckdose und der Telefonbuchse auf der Rückseite des Telefons. Das AUDIOLINE Telefon BIGTEL 48 arbeitet mit dem MFV-Wählverfahren (Tonwahl).

3.4 Wandmontage

Ihr AUDIOLINE Telefon BIGTEL 48 ist auch zur Wandmontage geeignet. Benutzen Sie zur Befestigung die zwei Schrauben, bohren Sie zwei Löcher im Abstand von 83 mm und lassen Sie die Schrauben 5 mm aus der Wand herausstehen. Stecken Sie nun das Telefon auf die Schrauben und schieben Sie es etwas nach unten.

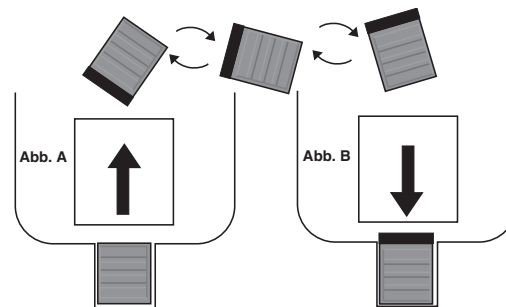

Wenn Sie das Telefon auf einem Tisch benutzen, muss sich der Einhängen des Hörers in der versenkten Position befinden, wie es in der Abbildung A dargestellt ist (Werkseinstellung). Bei einer Wandmontage wird der Einhängen des Telefonhörers herausgezogen und umgedreht. Siehe dazu die Abbildung B.

3.5 Hörgeräte kompatibel

Das Telefon besitzt eine Spezialschaltung auf Induktionsbasis zur Sprachübertragung an Hörgeräte. Bitte stellen Sie Ihr Hörgerät auf "T".

3.6 T-NET Anpassung

Ihr AUDIOLINE Telefon BIGTEL 48 unterstützt die wichtigsten Mehrwertdienste der DEUTSCHEN TELEKOM (z.B.: Makeln, Anklopfen, Dreier-Konferenz, u.a.). Dazu benötigen Sie die Einstellung "FLASH" an Ihrem Telefon. Weitere Informationen erhalten Sie unter Punkt 4. Zur Freischaltung Ihrer Leitung für diese Funktionen (die z.T. gebührenpflichtig sind) wenden Sie sich bitte an die DEUTSCHE TELEKOM.

3.7 Uhrzeit einstellen

Im Display wird die aktuelle Uhrzeit angezeigt. Um die Uhr zu stellen, gehen Sie bitte wie folgt vor:

1. Drücken Sie einmal die Taste SET unter dem Display. Die Stundenanzeige im Display beginnt zu blinken.
2. Nun können Sie mit der Taste +/- die aktuelle Stunde eingeben. Drücken Sie dazu die Taste +/- so oft, bis Sie die aktuelle Stunde im Display sehen
3. Drücken Sie nun erneut die Taste SET und die Minutenanzeige im Display beginnt zu blinken.
4. Nun können Sie durch mehrmaliges Drücken der Taste +/- die aktuelle Minutenzahl eingeben.
5. Mit der Taste SET wird die Eingabe der Uhrzeit beendet.

4 Bedienung

4.1 Telefonieren

Das AUDIOLINE Telefon BIGTEL 48 kann wie jedes konventionelle Telefon benutzt werden.

BITTE DEN ANWEISUNGEN FOLGEN:

1. Nehmen Sie den Telefonhörer ab und warten Sie auf das Freizeichen.
2. Wählen Sie nun die gewünschte Telefonnummer. Die gewählte Rufnummer wird im Display angezeigt. Das Display zeigt maximal 16 Zahlen an. Ist die gewählte Telefonnummer länger, werden nur die letzten 16 Zahlen angezeigt.
3. Um das Gespräch zu beenden, legen Sie den Hörer wieder auf.

4.2 Anruf entgegennehmen

Sobald Sie ein Anruf erreicht, hören Sie das Rufsignal und die optische Rufanzeige leuchtet bei jedem Rufsignal.

Das Gespräch kann nun über den Hörer entgegengenommen werden.

4.3 Lautstärke des Hörers vergrößern

Sollte die Stimme des Gesprächspartners einmal zu leise sein, können Sie die Lautstärke des Hörers vergrößern.

Drücken Sie während eines Gesprächs einfach die Taste .

Hinweis: Die geänderte Lautstärke wird nicht gespeichert und muss bei Bedarf beim nächsten Gespräch wieder neu aktiviert werden.



4.4 Wahlwiederholung

Ist ein Anschluss, den Sie gewählt haben, besetzt oder konnten Sie niemanden erreichen, legen Sie den Telefonhörer einfach wieder auf. Die zuletzt gewählte Rufnummer bleibt automatisch im Telefon gespeichert.

Um die Wahlwiederholung zu nutzen, gehen Sie wie folgt vor:

1. Heben Sie den Hörer ab und drücken Sie die Wahlwiederholungstaste . Die gespeicherte Rufnummer wird nun gewählt.

4.5 Anzeige der Gesprächsdauer

Nach dem Wählen der Rufnummer wird im Display nach einigen Sekunden die aktuelle Gesprächsdauer in Minuten und Sekunden angezeigt. Die interne Uhr können Sie auch als Stoppuhr verwenden. Drücken Sie dazu bei aufgelegtem Hörer oder auch während eines Gesprächs die Taste . Mit der gleichen Taste  wird die Zeitmessung wieder gestoppt. Die gemessene Zeit wird noch für einige Sekunden im Display angezeigt und das Display springt zur aktuellen Uhrzeit zurück.



4.6 Einstellbarer Tonruf

Mit dem Schiebeschalter "KLINGEL" auf der rechten Seite können Sie die Stellungen "LEISE" () oder "LAUT" auswählen, um die Lautstärke des Tonrufes Ihren Bedürfnissen anzupassen. Möchten Sie einmal nicht gestört werden, benutzen Sie die Stellung "AUS".

4.7 Direkt- und Kurzwahltasten speichern

Mit Ihrem AUDIOLINE Telefon BIGTEL 48 können Sie auf den Tasten M1, M2 und M3 jeweils eine Rufnummer zur Direktwahl speichern. Die Direktwahltasten M1, M2 und M3 sind rot gekennzeichnet, und somit als Notruf-tasten geeignet. Zehn weitere wichtige Rufnummern können zur Kurzwahl gespeichert werden.

BITTE DEN ANWEISUNGEN FOLGEN:

1. Heben Sie den Telefonhörer ab.
2. Drücken Sie die Speichertaste .
3. Geben Sie nun die gewünschte Rufnummer über das Zahlenfeld ein. Die maximale Länge beträgt 16 Zahlen.
4. Drücken Sie erneut die Speichertaste .
5. Drücken Sie nun die gewünschte Direktwahltaste M1, M2 oder M3 oder eine Taste auf dem Zahlenfeld zwischen 1 bis 9 oder 0, um die Rufnummer als Kurzwahlnummer zu speichern.
6. Legen Sie den Telefonhörer auf.

Schon belegte Speicherplätze werden automatisch gelöscht, wenn Sie eine neue Rufnummer auf diesem Speicherplatz speichern.

Die gespeicherten Rufnummern können auf dem Index unter dem Telefonhörer notiert werden. Die Abdeckung kann dazu mit einem spitzen Gegenstand entfernt werden.

4.7.1 Wählen mit den Direktwahltafeln

Nach dem Wählen der Rufnummer wird im Display nach einigen Sekunden die aktuelle Gesprächsdauer in Minuten und Sekunden angezeigt.

BITTE DEN ANWEISUNGEN FOLGEN:

1. Heben Sie den Telefonhörer ab und drücken Sie die gewünschte Direktwahltafel M1, M2 oder M3.

4.7.2 Wählen mit den Kurzwahltafeln

BITTE DEN ANWEISUNGEN FOLGEN:

1. Heben Sie den Telefonhörer ab und drücken Sie die Kurzwahltafel → • und den gewünschten Speicherplatz von 1 bis 9 oder 0.

R-Signaltaste

5 R-Signaltaste

5. Die "R" Signaltaste

Die "R" Signaltaste Ihres Telefons können Sie an Nebenstellenanlagen und bei der Verwendung der T-NET Funktionen der DEUTSCHEN TELEKOM nutzen.

5.1 "R" Taste an Nebenstellenanlagen

Haben Sie Ihr Telefon mit einer Nebenstellenanlage verbunden, können Sie alle Möglichkeiten, wie z.B. Anrufe weiterleiten, automatischen Rückruf usw. nutzen. Die "R" Signaltaste verschafft Ihnen den Zugang zu diesen Möglichkeiten. An einer Nebenstellenanlage wird die FLASH-Zeit "100ms" benötigt.

Stellen Sie dazu den Schalter "FLASH" auf die Einstellung "100ms".

Ob Ihr Telefon an Ihrer Nebenstellenanlage einwandfrei funktioniert, und welche weiteren Möglichkeiten Sie dadurch erhalten, erfahren Sie bei dem Händler, bei dem die Anlage gekauft wurde.

5.2 "R" Taste und die T-NET-Funktionen der Deutschen Telekom

Ihr AUDIOLINE Telefon BIGTEL 48 unterstützt die wichtigsten Mehrwertdienste der DEUTSCHEN TELEKOM (z.B.: Makeln, Anklopfen, Dreier-Konferenz, u.a.). Das T-NET arbeitet mit der Einstellung "FLASH 300ms".

Stellen Sie dazu den Schalter "FLASH" auf die Einstellung "300ms".

Zur Freischaltung der T-NET Funktionen (die z.T. gebührenpflichtig sind) wenden Sie sich bitte an die DEUTSCHE TELEKOM.

5.3 Telefonnummern wählen und speichern bei dem Betrieb an Nebenstellenanlagen

Hinweis!

Die in diesem Kapitel erklärte Pausenfunktion zwischen der Kennziffer für die Amtsholung (meistens 0 oder 9) ist nur bei älteren Nebenstellenanlagen erforderlich.

Bei einigen Nebenstellenanlagen entsteht eine kurze Pause zwischen der Amtskennziffer (meistens 0 oder 9) und dem Freizeichen. Beim manuellen Wählen und dem Wählen über die Direkt- und Kurzwahltaster kann diese Pause mit eingegeben werden, damit die weiteren Zahlen nicht zu schnell gewählt werden.

5.3.1 Pause beim manuellen Wählen eingeben

Drücken Sie zwischen der Kennziffer für die Amtsholung und der eigentlichen Telefonnummer einmal die Taste . Im Display wird die Pause mit "P" angezeigt. Nach der Amtsholung wartet Ihr Telefon für drei Sekunden mit dem Wählen der eigentlichen Telefonnummer.

5.3.2 Pause mit speichern

Drücken Sie während des Speicherns nach der Kennziffer für die Amtsholung und vor der eigentlichen Rufnummer einfach die Taste . Im Display wird die Pause mit "P" angezeigt. Beim Wählen über die Direkt- oder Kurzwahltaster dann nach der Kennziffer für die Amtsholung automatisch eine Pause von drei Sekunden eingefügt.

6 Wichtige Hinweise

6.1 Fehlersuche

Entfernen Sie alle zusätzlichen Telefonapparate und verbinden Sie nur das Telefon direkt mit der Telefonbuchse. Sollte der Fehler immer noch auftreten, verbinden Sie ein anderes Telefon (wenn vorhanden) mit der Telefonbuchse. Die Ergebnisse zeigen Ihnen, ob der Fehler am Gerät oder der Telefonleitung liegt. Natürlich können Sie auch die Störungsstelle Ihres Telefonnetzanbieters anrufen, die Ihnen weitere Hinweise zum Überprüfen Ihrer Anlage gibt.

Bei technischen Problemen können Sie sich unter der Hotline - Rufnummer 0180 5 00 13 88 auch an unseren Service wenden.

6.2 Telefonkabel austauschen

Müssen Sie Ihr Telefonkabel austauschen, finden Sie anhand der untenstehenden Zeichnung das passende Kabel bei Ihrem Händler.

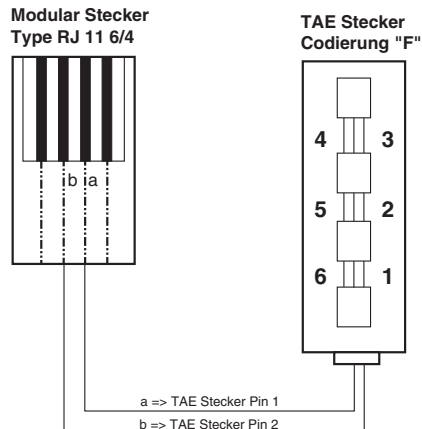

6.3 Garantie

AUDIOLINE - Geräte werden nach den modernsten Produktionsverfahren hergestellt und geprüft. Ausgesuchte Materialien und hoch entwickelte Technologien sorgen für einwandfreie Funktion und lange Lebensdauer. Sollte Ihr Gerät dennoch einen Defekt innerhalb der Garantiezeit aufweisen, wenden Sie sich bitte unter Vorlage Ihrer Kaufquittung ausschliesslich an das Geschäft, in dem Sie Ihr Gerät gekauft haben. Die Garantiezeit beträgt 12 Monate, gerechnet vom Tage des Kaufs zu nachfolgenden Bedingungen: Innerhalb der Garantiezeit werden alle Mängel, die auf Material- oder Herstellungsfehler zurückzuführen sind, kostenlos beseitigt. Der Garantieanspruch erlischt bei Eingriffen durch den Käufer oder durch Dritte. Schäden, die durch unsachgemässe Behandlung oder Bedienung, durch falsches Aufstellen oder Aufbewahren, durch unsachgemässen Anschluss oder Installation sowie durch höhere Gewalt oder sonstige äussere Einflüsse entstehen, fallen nicht unter die Garantieleistung. Wir behalten uns vor, bei Reklamationen die defekten Teile auszubessern oder zu ersetzen oder das Gerät auszutauschen. Ausgetauschte Teile oder ausgetauschte Geräte gehen in unser Eigentum über. Schadenersatzansprüche sind ausgeschlossen, soweit sie nicht auf Vorsatz oder grober Fahrlässigkeit des Herstellers beruhen. Alle Gewährleistungsansprüche nach diesen Bestimmungen sind ausschliesslich gegenüber Ihrem Fachhändler geltend zu machen. Nach Ablauf von einem Jahr nach Kauf und Übergabe unserer Produkte können Gewährleistungsrechte nicht mehr geltend gemacht werden.

Wichtige Hinweise

6.4 Konformitätserklärung

WIR
IN
AUDIOLINE GmbH
HELLERSBERGSTR. 2a
D-41460 NEUSS
GERMANY

ALS INVERKEHRBRINGER IN DER EU ERKLÄREN
VOLLVERANTWORTLICH, DASS DAS PRODUKT

MODEL: BIGTEL 48
BESCHREIBUNG: Schnurgebundenes Telefon

KONFORM IST MIT DEN GRUNDLIEGENDEN ANFORDERUNGEN
DER RICHTLINIE: 1999/5/EC

BEVOLLMÄCHTIGTER:

Unterschrift:

Name:

Position in der Firma:

Datum der Ausstellung:

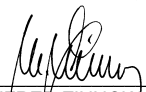

MANFRED ZINNOW
GESCHÄFTSFÜHRER
06.12.2000

Eine Kopie dieser Erklärung wird bis 10 Jahre nach der letzten
Produktion aufbewahrt.



LIEFERANT: AUDIOLINE GmbH
HELLERSBERGSTR. 2a
D-41460 NEUSS
PRODUKT: BIGTEL 48

Dieses Produkt ist für den Betrieb an einem analogen Telefonanschluss
(PSTN) innerhalb Deutschlands entwickelt worden. Allerdings kann, we-
gen der Unterschiede zwischen den verschiedenen Telekom-Netzbetrei-
bern, keine Garantie für einwandfreie Funktion an jedem Telekom-Endge-
räteanschluss übernommen werden.

1	Safety Information	14
2	Operational Elements	15
3	Installation	16
4	Operation	18
5	R-Signal Button	20
6	Important Information	21

Safety Information

1 Safety Information

Operating Instructions :

Please read these operating instructions carefully. If you should have any questions, please contact our Service Department on the **Hotline number 0180 5 00 13 88**.

Under no circumstances open the unit yourself and do not try to carry out your own repairs. For any claims under the guarantee, please refer to your dealer.

Disposal:

If the useful life of the batteries or the complete equipment has expired, please dispose of these carefully in accordance with the statutory requirements and in a manner friendly to the environment.

Care:

The surface of the case can be cleaned with a soft, dry, lint-free cloth. Never use cleaning agents, particularly aggressive solvents.

Temperatur und Umgebungsbedingungen:

Temperature and Ambient Conditions: The unit is designed for use in protected rooms with a temperature range of +5 °C to 45 °C. The unit must not be installed in damp rooms such as a bathroom or laundry room. Avoid proximity to sources of heat such as radiators and do not expose the unit to direct sunlight. It is completely normal for the telephone to become warm in daily use. We therefore recommend that this product should not be used on antique furniture, veneers or other wooden surfaces.

Connection Information:

The AUDIOLINE Telephone BIGTEL 48 requires a TAE socket with F/N coding in common with other plug in units such as fax machines, answering machines or modems.

Approval and CE Marking:

The unit is approved for use on the European telephone network. This unit fulfils the requirements of the EU Directives. Conformity of the unit to the above-mentioned directives is confirmed by the CE mark. You will find the Declaration of Conformity at the end of this manual.

Disposal

In order to dispose of your device, take it to a collection point provided by your local public waste authorities (e.g. recycling centre). The adjacent symbol indicates that the device must not be disposed of in normal domestic waste! According to laws on the disposal of electronic and electrical devices, owners are obliged to dispose of old **electronic and electrical devices** in a separate waste container.



Batteries/Rechargeable batteries must be disposed of at the point of sale or at the appropriate collection points provided by the public waste authorities.



Packaging materials must be disposed of according to local regulations.

2 Operational Elements

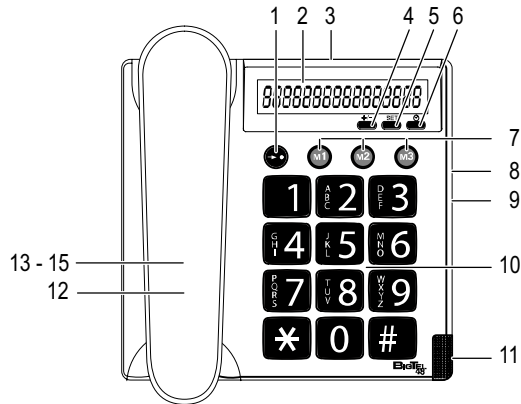

- 1 Speed dial button
- 2 Display
- 3 Telephone socket (rear)
- 4 Set time (+/-)
- 5 Set time (SET)
- 6 Reset or start the call duration
- 7 Direct dial buttons M1, M2, M3
- 8 Slide control "Ringer"
- 9 Slide control "Flash"
- 10 Number pad, 1-9, 0, * and #
- 11 Visual call indicator
- 12 Redial (beneath receiver)
- 13 "R" Signal button (beneath receiver)
- 14 Store button (beneath receiver)
- 15 Receiver volume

Installation

3 Installation

3.1 Connecting the receiver

After unpacking your telephone, you must first connect the telephone receiver to the base unit. The spiral cable needed for this has two identical connections so that there can be no confusion. First take one end of the spiral cable and plug it into the socket at the bottom of the receiver. Now plug the other end into the socket on the left-hand side of the base unit.

3.2 Insert battery

Before connecting your new telephone to the telephone network, the supplied battery should be installed. Please always use type AAA 1.5V alkaline batteries. The batteries are required for the display and other features of the telephone. Before installing or changing the batteries make sure that the telephone is not connected to the telephone network. The battery compartment is to be found on the underside of your telephone.

1. Open the battery compartment with a small screwdriver or a pointed object.
2. Insert the battery. Ensure that the polarity is correct. Push the "-" pole onto the small spring and then press the "+" pole downwards.
3. Close the battery compartment.

The battery must be changed when the display is no longer visible.

3.3 Connecting the telephone

Connect the telephone cable provided to the telephone jack and the telephone socket on the rear of the telephone. The AUDIOLINE Telephone BIGTEL 48 works using the TTD system (Touch-Tone Dialling).

3.4 Wall mounting

Your AUDIOLINE Telephone BIGTEL 48 is also suitable for wall mounting. Use the two screws for fixing it to the wall. Drill two holes 83 mm apart and leave the screws protruding 5 mm from the wall. Now place the telephone over the screws and push down slightly.

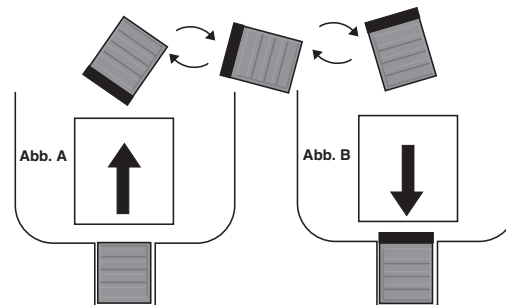

When the telephone is used on a table, the receiver hanging hook must be in the flush position as shown in diagram A (factory setting). When mounting on the wall, the telephone receiver hanging hook is pulled out and rotated. See diagram B.

3.5 Hearing aid compatible

The telephone has a special circuit working on the basis of induction for transmitting speech to hearing aids. Please set your hearing aid to "T".

3.6 T-NET set up

Your AUDIOLINE Telephone BIGTEL 48 supports the most important DEUTSCHE TELEKOM added value functions (e.g. brokering, call waiting, three-way conference, etc.). For these, you will need the "FLASH" setting on your telephone. More information can be found in item 4. Please contact DEUTSCHE TELEKOM to gain access to these functions (some of which are subject to charge).

3.7 Setting the clock

The present time is shown in the display. To set the clock, please proceed as follows:

1. Press the SET button beneath the display once. The hours figure in the display starts to flash.
2. You can now enter the present time using the +/- button. To do this, press the +/- button until you see the present hour in the display.
3. Now press the SET button again and the minutes figure in the display starts to flash.
4. You can now enter the present number of minutes by repeatedly pressing the +/- button.
5. The setting of the time is completed by pressing the SET button.

Operation

4 Operation

4.1 Using the telephone

The AUDIOLINE Telephone BIGTEL 48 can be used like any conventional telephone.

PLEASE FOLLOW THE INSTRUCTIONS:

1. Lift the receiver and wait until you hear the dialling tone.
2. Now dial the required telephone number. The number dialled will be shown in the display. The display shows a telephone number with a maximum of 16 digits. If the number dialled is longer, only the last 16 digits will be displayed.
3. To end the call simply replace the receiver.

4.2 Receiving calls

As soon as you receive a call you will hear the ringing tone and the visual call indicator will come on at each ring.

The call can now be accepted by lifting the receiver.

4.3 Increasing the volume of the receiver

If the caller's voice should ever be too quiet, you can increase the volume of the receiver.

Simply press the  button during the call.

Note: The changed volume setting is not saved and must be increased again for the next call if required.

4.4 Redial

If a connection that you have dialled is engaged or you were unable to get through to anybody, simply replace the receiver. The last number dialled remains stored in the telephone automatically.



To use the redial facility, proceed as follows:

1. Lift the receiver and press the redial button . The stored redial number will now be dialled.

4.5 Call duration display

After dialling the telephone number, the current call duration in minutes and seconds will be shown in the display after a few seconds.

You can also use the internal clock as a stopwatch. To do this, press the

 button with the receiver on the hook or even during a call. The time measurement can be stopped using the same button . The measured time will still be shown in the display for a few seconds and the display then jumps back to showing the present time.



4.6 Adjustable ringing tone

By means of the "Ringer" slide switch on the right-hand side of your telephone you can choose the settings "SOFT" () or "LOUD" to match the volume of the ringing tone to your requirements. If at any time you do not want to be disturbed, use the "OFF" setting.

4.7 Storing direct and speed dial numbers

You can store a telephone number for direct dialling on each of the buttons M1, M2 and M3 with your AUDIOLINE Telephone BIGTEL 48. The direct dial button M1, M2 and M3 are coloured red and suitable for use as emergency call buttons. An additional ten important numbers can be stored as speed dial numbers.

PLEASE FOLLOW THE INSTRUCTIONS:

1. Lift the receiver.
2. Press the store button .
3. Now enter the required telephone number using the number pad. The maximum length is 16 digits.
4. Press the store button  again.
5. Now press the required direct dial button M1, M2 or M3 or a button on the number pad between 1 to 9 or 0 to save the telephone number as a speed dial number.
6. Replace the receiver.

Storage locations already used are deleted automatically when you store a new telephone number in this location.

The numbers stored can be recorded on the index underneath the receiver. For this purpose, the cover can be removed with a pointed object.

4.7.1 **Dialling using the direct dial buttons**

PLEASE FOLLOW THE INSTRUCTIONS:

1. Lift the receiver and press the required direct dial button M1, M2 or M3.

4.7.2 **Dialling using the speed dial buttons**

PLEASE FOLLOW THE INSTRUCTIONS:

1. Lift the receiver and press the speed dial button →• and the required storage location from 1 to 9 or 0.

R-Signal Button

5 R-Signal Button

5. The "R" signal button

You can use the "R" signal button on your telephone on private exchanges and when using DEUTSCHE TELEKOM's T-Net functions.

5.1 "R" button on private exchanges

If you have connected your telephone to a private exchange, you can use all the facilities such as call transfer, automatic recall, etc. The "R" signal button gives you access to these facilities. The FLASH time "100ms" will be required on a private exchange.

For this purpose, set the "FLASH" switch to the "100ms" setting.

You can find out from the dealer from whom the equipment was purchased whether your telephone will work on your private exchange without any problems and what further facilities you will receive from this.

5.2 "R" button and the Deutsche Telekom T-NET functions

Your AUDIOLINE Telephone BIGTEL 48 supports the most important DEUTSCHE TELEKOM added value functions (e.g. brokering, call waiting, three-way conference, etc.). The T-NET works using the "FLASH 300ms" setting.

For this purpose, set the "FLASH" switch to the "300ms" setting.

Please contact DEUTSCHE TELEKOM to gain access to the T-NET functions (some of which are subject to charge).

5.3 Dialling and storing telephone numbers when using on private exchanges

Note!

The pause function after an outside line code (usually 0 or 9) described in this chapter is only required on older private exchanges.

With some private exchanges, there is a short pause between the code for the outside line (usually 0 or 9) and the dialling tone. When dialling manually and when dialling using the direct dial and speed dial buttons, this pause can be entered along with the number so that the following digits are not dialled too quickly.

5.3.1 Entering the pause when dialling manually

Press the  button once between the number for the outside line and the actual telephone number. The pause will be shown by a "P" in the display. After connecting to an outside line your telephone will wait for three seconds before dialling the actual telephone number.

5.3.2 Storing the pause

When storing a number, simply press the  button after the number for the outside line and before the actual telephone number. The pause will be shown by a "P" in the display. When dialling using the direct dial or speed dial buttons a pause of three seconds will automatically be inserted after the number for the outside line.

6 Important Information

6.1 Fault finding

Remove all extra telephone equipment and connect only the telephone directly to the telephone socket. If the fault is still there, connect a different telephone (if available) to the telephone socket. The results will show you whether the fault lies with the unit or with the telephone line. Of course, you can always ring your telephone network provider's service department, which will give you more advice on checking your installation. In the case of technical problems you can also contact our Service Department on the Hotline number 0180 5 00 13 88.

6.2 Replacing the telephone cable

If you have to replace your telephone cable, you can locate the appropriate cable at your dealer's with the help of the diagram below.

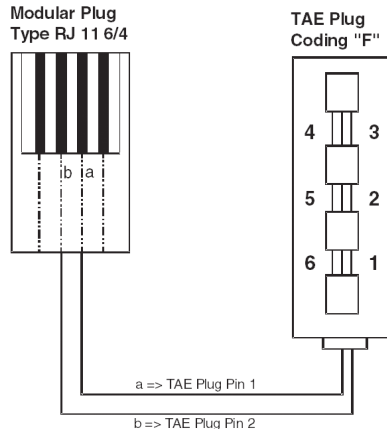

6.3 Guarantee

AUDIOLINE equipment is manufactured and tested in accordance with the most up to date production methods. Selected materials and highly developed technology ensure trouble-free operation and long life. If your unit should develop a fault within the guarantee period, however, please contact the shop where you bought your AUDIOLINE equipment exclusively and have your purchase receipt available for inspection.

The guarantee period is 12 months from the day of purchase under the following conditions: within the guarantee period, all defects due to material or manufacturing faults will be repaired free of charge. The guarantee is invalidated if the equipment has been tampered with by the purchaser or third parties. Any damage caused by improper handling or operation, by incorrect positioning or storage, by improper connection or installation or by excessive force or other external influences is not covered by the guarantee. In the case of complaint, we reserve the right to repair or replace defective parts or to exchange the equipment.

Exchanged parts or exchanged equipment become our property. Claims for compensation are excluded insofar as they do not relate to criminal intent or gross negligence on the part of the manufacturer. All guarantee claims according to these conditions must be raised exclusively with your dealer. Rights under the guarantee can no longer be enforced after the expiry of one year from purchase and delivery of our products.

In the case of unnecessary or unjustified demands on the customer service department, we will levy our usual service charges for materials, time, postage and packing. Any complaints must be reported as soon as a problem is found. The guarantee is valid within the German Federal Republic.

Important Information

6.4 Declaration of Conformity

WE AUDIOLINE GmbH
OF HELLERSBERGSTR. 2a
D-41460 NEUSS
GERMANY

DECLARE UNDER OUR SOLE RESPONSIBILITY AS EU DISTRIBUTOR
THAT THE PRODUCT

MODEL: BIGTEL 48
DESCRIPTION: CORD CONNECTED TELEPHONE

IS IN CONFORMITY WITH THE BASIC REQUIREMENTS OF
DIRECTIVE: 1999/5/EC

AUTHORISED SIGNATORY:

Signature: 
Name: MANFRED ZINNOW
Position in the company: MANAGING DIRECTOR
Date of issue: 06.12.2000

A copy of this declaration will be retained for 10 years after cessation of
production.



SUPPLIER: AUDIOLINE GmbH
HELLERSBERGSTR. 2a
D-41460 NEUSS
PRODUCT: BIGTEL 48

This product has been developed for use with an analogue telephone line
(PSTN) within Germany. However, no guarantee can be accepted for trou-
ble-free operation on all telecommunications terminal equipment connec-
tions due to the differences between the different telecommunications net-
work operators.

Wichtige Garantiehinweise

Die Garantiezeit für Ihr AUDIOLINE - Produkt beginnt mit dem Kaufdatum. Ein Garantieanspruch besteht bei Mängeln, die auf Material- oder Herstellungsfehler zurückzuführen sind. Der Garantieanspruch erlischt bei Eingriffen durch den Käufer oder durch Dritte. Schäden, die durch unsachgemäße Behandlung oder Bedienung, natürliche Abnutzung, durch falsches Aufstellen oder Aufbewahren, durch unsachgemäßen Anschluss oder Installation sowie durch höhere Gewalt oder sonstige äußere Einflüsse entstehen, fallen nicht unter die Garantieleistung.

BITTE WENDEN SIE SICH IM GARANTIEFALL AUSSCHLIESSLICH AN DEN HÄNDLER, BEI DEM SIE DAS GERÄT GEKAUFT HABEN, UND VERGESSEN SIE NICHT, DEN KAUFBELEG VORZULEGEN.

UM UNNÖTIG LANGE WARTEZEITEN ZU VERMEIDEN, SENDEN SIE REKLAMATIONSGERÄTE BITTE NICHT AN UNSERE BÜROADRESSE.

BEI FRAGEN ZUR BEDIENUNG UND GARANTIELEISTUNG LESEN SIE BITTE DIE BEDIENUNGSANLEITUNG ODER WENDEN SIE SICH AN

UNSERE HOTLINE:

0180 500 13 88

(Kosten bei Drucklegung: 14ct/Min. aus dem dt. Festnetz,
ggf. abweichende Preise aus dem Mobilfunk)

AUDIOLINE GmbH

Neuss

Internet: www.audioline.de - E-mail: info@audioline.de