

# AUDIOLINE

---

## Sprechfunkgeräte-Set Walkie-Talkie Set



**Bedienungsanleitung  
Operating Instructions**

D

GB

**POWER-PMR 20**

# AUDIOLINE

## *POWER-PMR20*

Bedienungsanleitung . . . . . 3

Operating Instructions . . . . . 17

D

GB

1	Sicherheitshinweise . . . . .	4
2	Bedienelemente . . . . .	6
3	Funkgeräte in Betrieb nehmen . . . . .	7
4	Wie bediene ich meine Funkgeräte? . .	9
5	Falls es Probleme gibt . . . . .	14
6	Pflegehinweise / Garantie . . . . .	15
7	Stichwortverzeichnis . . . . .	16

# Sicherheitshinweise

---

## 1 Sicherheitshinweise

Lesen Sie diese Bedienungsanleitung sorgfältig durch.

### Bestimmungsgemäße Verwendung

Diese Sprechfunkgeräte sind geeignet für die Kommunikation mit anderen Sprechfunkgeräten gleichen Standards. Jede andere Verwendung gilt als nicht bestimmungsgemäß. Eigenmächtige Veränderungen oder Umbauten sind nicht zulässig. Öffnen Sie die Geräte in keinem Fall selbst und führen Sie keine eigenen Reparaturversuche durch.

### Verwendungsbereich

Vermeiden Sie Belastungen durch Rauch, Staub, Erschütterungen, Chemikalien, Feuchtigkeit, Hitze oder direkte Sonneneinstrahlung. Verwenden Sie die Funkgeräte nicht in explosionsgefährdeten Bereichen.

### Netzteil



**Achtung:** Verwenden Sie nur das mitgelieferte Steckernetzteil, da andere Netzteile die Funkgeräte zerstören können. Sie dürfen den Zugang zum Steckernetzteil nicht durch Möbel oder andere Gegenstände versperren.

### Aufladbare Akkus



**Achtung:** Werfen Sie Akkus nicht ins Feuer. Verwenden Sie nur Akkus des gleichen Typs! Achten Sie auf die richtige Polung! Bei verkehrter Polung der Akkus besteht auf der Ladestation Explosionsgefahr.

### Medizinische Geräte



**Achtung:** Benutzen Sie die Funkgeräte nicht in der Nähe von medizinischen Geräten. Eine Beeinflussung kann nicht völlig ausgeschlossen werden. Funkgeräte können in Hörgeräten einen unangenehmen Brummtönen verursachen.

## Entsorgung

Sie sind gesetzlich zur sachgerechten Entsorgung von Gebrauchsgütern verpflichtet. Das nebenstehende Symbol bedeutet, dass elektrische und elektronische Altgeräte und Akkus getrennt vom Hausmüll zu entsorgen sind.



**Elektrische oder elektronische Geräte** entsorgen Sie bei einer Sammelstelle eines geeigneten Entsorgungsträgers.

**Akkus** entsorgen Sie beim batterievertreibenden Handel sowie bei zuständigen Sammelstellen, die entsprechende Behälter bereitstellen.



**Verpackungsmaterialien** entsorgen Sie entsprechend den lokalen Vorschriften.

## Konformitätserklärung

Dieses Gerät erfüllt die Anforderungen der EU-Richtlinie: 1999/5/EG Richtlinie über Funkanlagen und Telekommunikations-einrichtungen und die gegenseitige Anerkennung ihrer Konformität. Die Konformität mit der o. a. Richtlinie wird durch das CE-Zeichen auf dem Gerät bestätigt.

Für die komplette Konformitätserklärung nutzen Sie bitte den kostenlosen Download von unserer Website [www.audioline.de](http://www.audioline.de).

Dieses Produkt ist für den Betrieb innerhalb Deutschlands entwickelt worden.

Es arbeitet auf einer EU-harmonisierten Frequenz (446 MHz) und darf daher ausserhalb Deutschlands in allen EU-Mitgliedstaaten betrieben werden.



# Bedienelemente

## 2 Bedienelemente<sup>1</sup>

### Mobilteil

- 1 Display
- 2 Anschlussbuchse Headset
- 3 Menü / Tastensperre
- 4 Einstellung aufwärts
- 5 Mikrofon
- 6 Lautsprecher
- 7 Rufton senden
- 8 Einstellung abwärts
- 9 PTT-Sprechtaste
- 10 Kanalsuche / Monitor
- 11 Betriebs LED
- 12 Ein / Aus / Lautstärke

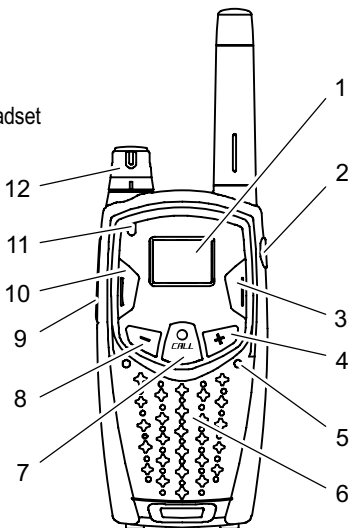

### Displayanzeigen

- 13 Senden / Empfangen
- 14 Tastensperre
- 15 Kanalsuche
- 16 Bestätigungston
- 17 CTCSS-Code
- 18 VOX-Mode
- 19 Kanal
- 20 Akkukapazität

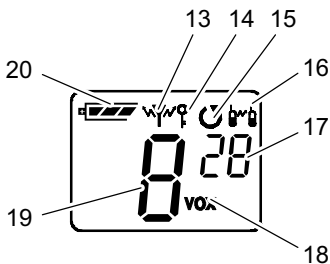

<sup>1</sup> Die Tasten werden in dieser Bedienungsanleitung mit einer einheitlichen Kontur abgebildet. Abweichungen von Tastensymbolen Ihres Funkgerätes gegenüber den hier abgebildeten Tastensymbolen sind möglich.

# Funkgeräte in Betrieb nehmen

## 3 Funkgeräte in Betrieb nehmen

### Sicherheitshinweise



**Achtung:** Lesen Sie vor der Inbetriebnahme unbedingt die Sicherheitshinweise in Kapitel 1.

### Verpackungsinhalt prüfen

Zum Lieferumfang gehören:

- zwei Funkgeräte mit Gürtelclip
- zwei Akkupacks
- zwei Headsets
- eine Ladestation
- eine Bedienungsanleitung
- ein Netzteil

### Ladestation anschließen

Schließen Sie die Ladestation wie auf der Skizze abgebildet an. Verwenden Sie aus Sicherheitsgründen nur das mitgelieferte Netzteil.

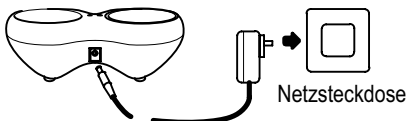

### Akkupack einlegen

Öffnen Sie das Batteriefach. Legen Sie den mitgelieferten Akkupack ein. Achten Sie auf die richtige Polung! Schließen Sie das Batteriefach.



**Achtung:** Standard Akkus und Batterien werden in der Ladestation nicht geladen. Verwenden Sie nur den mitgelieferten Akkupack oder Akkupacks der gleichen Bauweise.

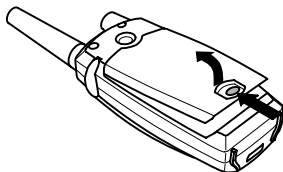

# Funkgeräte in Betrieb nehmen

## Akkupack aufladen

Stellen Sie die Funkgeräte vor der ersten Inbetriebnahme für mindestens 14 Stunden in die Ladestation. Wenn die Funkgeräte korrekt in der Ladestation stehen, leuchten die roten LEDs. Die roten LEDs leuchten auch, wenn die Akkupacks komplett aufgeladen sind.



Laden Sie die Akkupacks nicht mit fremden Aufladegeräten.

Die Akkukapazität wird im Display durch das -Symbol angezeigt.

voll



halb



schwach



leer



Sobald die Anzeige im Display blinkt und Warntöne zu hören sind, muss der Akkupack aufgeladen werden.

## Gürtelclip anbringen



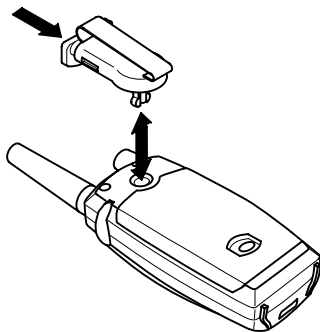



Stecken Sie den Gürtelclip in die dafür vorgesehene Öffnung, bis er hörbar einrastet. Zum Entfernen drücken Sie auf den Gürtelclip und ziehen ihn aus der Öffnung.



# Wie bediene ich meine Funkgeräte?

## 4 Wie bediene ich meine Funkgeräte?

### Darstellungen und Schreibweisen

	Abgebildete Taste drücken
 , 	Abgebildete Taste lange drücken
 , 	Abgebildete Taste loslassen
	Blinkende Displayanzeige
	In das Mikrofon sprechen

### Ein- / Ausschalten der Funkgeräte

#### Einschalten

Drehen Sie den Lautstärkeregler im Uhrzeigersinn. Es erklingt ein Signal. Im Display wird der aktuell eingestellte Kanal angezeigt und die Betriebs-LED blinkt.

#### Ausschalten



Drehen Sie den Lautstärkeregler gegen den Uhrzeigersinn, bis die Displayanzeige erlischt.

### Lautstärkeregelung

Drehen Sie den Lautstärkeregler, bis die gewünschte Lautstärke eingestellt ist.

### Senden und Empfangen

#### Senden

Wenn Sie die Taste  drücken, leuchtet die Betriebs-LED. Wird die Taste  länger als 60 Sekunden gedrückt, ertönt ein Warnton. Die Übertragung wird unterbrochen.

 ,  ,  Senden



Halten Sie das Funkgerät ca. 5 bis 7 cm vom Mund entfernt und sprechen Sie mit normaler Lautstärke. Um mit anderen Teilnehmern zu sprechen, müssen alle Funkgeräte auf den gleichen Kanal und CTCSS-Code eingestellt sein.

D

#### Empfangen

 ,  Empfangen

# Wie bediene ich meine Funkgeräte?



Sie können keine Funksignale empfangen, wenn Sie die Taste **PTT** gedrückt halten.

## Kanalwahl

**MENU**,  $\triangleright$   $\boxed{f}$   $\triangleleft$ , **+**, **PTT**

Kanal auswählen und bestätigen

Kanal	Frequenz (MHz)	Kanal	Frequenz (MHz)
1	446.00625	5	446.05625
2	446.01875	6	446.06875
3	446.03125	7	446.08125
4	446.04375	8	446.09375

## CTCSS-Code wählen

CTCSS = Continous Tone Coded Squelch System = Selektivruf.

Es werden alle Gespräche an Funkgeräten signalisiert, die sich im Empfangsbereich befinden. Voraussetzung dafür ist, dass alle Funkgeräte auf den gleichen Kanal eingestellt sind. Um gegenseitige Störungen zu vermeiden, kann auf dem eingestellten Kanal ein CTCSS-Code festgelegt werden.

**MENU**, **MENU**,  $\triangleright$   $\boxed{f}$   $\triangleleft$ , **+**,  
**PTT**

CTCSS-Code auswählen und bestätigen





Jeder CTCSS-Code entspricht einer bestimmten Tonfrequenz, die das Sprechfunkgerät sendet. Die Kommunikation zwischen zwei Teilnehmern ist nur dann möglich, wenn beide denselben Kanal und CTCSS-Code verwenden. Eine Ausnahme ist der CTCSS-Code "0". Bei dieser Einstellung können, unabhängig vom CTCSS-Code, alle Gespräche auf dem eingestellten Kanal gehört werden. Um am Funkverkehr teilnehmen zu können, muss dann ggf. vom CTCSS-Code "0" auf den verwendeten CTCSS-Code gewechselt werden.

Wenn Sie mit Funkgeräten kommunizieren möchten, die keinen CTCSS-Code verwenden, müssen Sie an Ihrem Funkgerät den CTCSS-Code "0" auswählen.

# Wie bediene ich meine Funkgeräte?

## Kanalsuche

In einer Endlosschleife wird auf den acht Kanälen nach Signalen gesucht. Im Display erscheint das -Symbol. Wird ein aktiver Kanal gefunden, stoppt die Kanalsuche. Die Betriebs-LED blinkt einmal pro Sekunde. Drücken Sie die Taste , um am Funkverkehr teilzunehmen. Wenn Sie die Taste  nicht drücken, wird die Kanalsuche nach fünf Sekunden fortgesetzt.

### Kanalsuche starten / beenden



Kanalsuche starten / beenden

### Kanalsuche fortsetzen



Kanalsuche fortsetzen

### Kanal ausschließen

Wenn ein gefundener Kanal von der Kanalsuche nicht weiter berücksichtigt werden soll, dann können Sie diesen ausschließen. Beim Start einer neuen Kanalsuche werden wieder alle Kanäle berücksichtigt.



Kanal wird ausgeschlossen und Kanalsuche automatisch fortgesetzt



Der zu Beginn der Kanalsuche eingestellte Kanal kann nicht ausgeschlossen werden.

## Rufton senden

Der Rufton macht andere Teilnehmer darauf aufmerksam, dass Sie ein Gespräch beginnen möchten. Voraussetzung dafür ist, dass die anderen Teilnehmer den gleichen Kanal und CTCSS-Code verwenden.



Rufton senden



max. zehn Ruftöne senden

## Rufton wählen / ausschalten

Sie haben 10 Ruftöne zur Auswahl. Um den Rufton auszuschalten wählen Sie die Einstellung "0".



Rufton auswählen und bestätigen

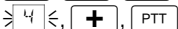

# Wie bediene ich meine Funkgeräte?

## Monitor

Die Monitor-Funktion ermöglicht es Ihnen auf dem aktuell eingestellten Kanal nach schwachen Signalen zu suchen. Wenn Sie ein fremdes Signal empfangen, wechseln Sie auf einen freien Kanal. Kommunizieren Sie mit anderen Teilnehmern immer auf einem freien Kanal, um Störungen zu vermeiden.



Kanal abhören



Abhören beenden

## Tastensperre

Die Tastensperre verhindert das ungewollte Ändern von Einstellungen. Bei eingeschalteter Tastensperre erscheint das -Symbol im Display.





Tastensperre aktivieren /  
deaktivieren

## Bestätigungston

Der Bestätigungston erklingt, wenn Sie die Taste  loslassen. Dadurch wird Ihrem Gesprächspartner signalisiert, dass Ihre Übertragung beendet ist.

## Bestätigungston ein-/ausschalten

Schalten Sie das Funkgerät aus. Halten Sie die Taste  gedrückt und schalten Sie gleichzeitig das Funkgerät wieder ein. Bei eingeschaltetem Bestätigungston erscheint das -Symbol im Display.

# Wie bediene ich meine Funkgeräte?

## VOX (Freisprechen)

Sie aktivieren den VOX-Modus, indem Sie das mitgelieferte Headset verwenden. Das Funkgerät beginnt automatisch zu senden, wenn Ihre Stimme oder ein Geräusch über das Mikrofon des Headsets erkannt wird. Die Taste  muss nicht gedrückt werden.



Wenn Sie anfangen zu sprechen, tritt eine kurze Verzögerung auf, bevor das Funkgerät sendet.

## VOX-Modus aktivieren / deaktivieren



Schalten Sie das Sprechfunkgerät aus bevor Sie den Headset-Stecker einsetzen.

1. Funkgerät ausschalten.
2. Abdeckung der Anschlussbuchse anheben.
3. Den Stecker des mitgelieferten Headset in die Anschlussbuchse stecken.
4. Funkgerät einschalten. Im Display erscheint das **VOX**-Symbol.

Um den VOX-Modus zu deaktivieren, ziehen Sie den Stecker des Headsets aus der Anschlussbuchse.

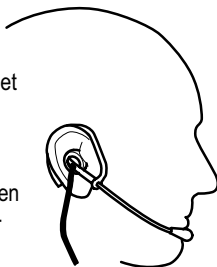

## VOX-Empfindlichkeit wählen

Für den Betrieb im VOX-Modus können drei Empfindlichkeitsstufen entsprechend der Umgebungsgeräusche gewählt werden.

Stufe 1	Stufe 2	Stufe 3
laute Umgebungsgeräusche	normale Umgebungsgeräusche	leise Umgebungsgeräusche

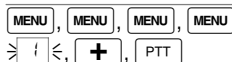

Empfindlichkeit auswählen und bestätigen

# Falls es Probleme gibt

## 5 Falls es Probleme gibt

Haben Sie Probleme mit Ihren Funkgeräten, kontrollieren Sie zuerst die folgenden Hinweise. Bei Garantieansprüchen wenden Sie sich an Ihren Fachhändler. Die Garanzzeit beträgt 2 Jahre.



### WICHTIGER HINWEIS ZUR REICHWEITE:

Hindernisse, wie Bäume, Gebäude, Straßenverkehr sowie hohe Funkbelastung im Umfeld können die Reichweite erheblich einschränken.

## Fragen und Antworten

Fragen	Antworten
Keine Funktion	<ul style="list-style-type: none"><li>- Akkupack nicht geladen</li><li>- Tastensperre aktiviert</li></ul>
Senden nicht möglich	<ul style="list-style-type: none"><li>- Taste <input type="button" value="PTT"/> zum Senden vollständig drücken</li><li>- Kanal wird von anderen Teilnehmern benutzt</li></ul>
Kein Empfang	<ul style="list-style-type: none"><li>- Taste <input type="button" value="PTT"/> loslassen</li><li>- Lautstärke zu gering eingestellt</li><li>- Sie befinden sich außerhalb des Empfangsbereiches, ändern Sie Ihre Position</li><li>- Hindernisse wie Bäume und Gebäude verringern die Reichweite</li><li>- CTCSS-Code ist nicht identisch mit dem des Gesprächspartners</li><li>- Kanal wird von anderen Teilnehmern benutzt</li></ul>

## Technische Daten

D

Merkmal	Wert
Ausgangsleistung	0.5 W
Reichweite	über 5 km unter idealen Bedingungen
Aufladbarer Akkupack	NiMh 3,6V, 600 mAh

## 6 Pflegehinweise / Garantie

### Pflegehinweise

- Reinigen Sie die Gehäuseoberflächen mit einem weichen und fusselfreien Tuch.
- Verwenden Sie keine Reinigungsmittel oder Lösungsmittel.

### Garantie

AUDIOLINE - Geräte werden nach den modernsten Produktionsverfahren hergestellt und geprüft. Ausgesuchte Materialien und hoch entwickelte Technologien sorgen für einwandfreie Funktion und lange Lebensdauer. Die Garantie gilt nicht für die in den Produkten verwendeten Batterien, Akkus oder Akkupacks. Die Garantiezeit beträgt 24 Monate, gerechnet vom Tage des Kaufs.

Innerhalb der Garantiezeit werden alle Mängel, die auf Material- oder Herstellungsfehler zurückzuführen sind, kostenlos beseitigt. Der Garantieanspruch erlischt bei Eingriffen durch den Käufer oder durch Dritte. Schäden, die durch unsachgemäße Behandlung oder Bedienung, durch falsches Aufstellen oder Aufbewahren, durch unsachgemäßen Anschluss oder Installation sowie durch höhere Gewalt oder sonstige äußere Einflüsse entstehen, fallen nicht unter die Garantieleistung. Wir behalten uns vor, bei Reklamationen die defekten Teile auszubessern, zu ersetzen oder das Gerät auszutauschen. Ausgetauschte Teile oder ausgetauschte Geräte gehen in unser Eigentum über. Schadenersatzansprüche sind ausgeschlossen, soweit sie nicht auf Vorsatz oder grober Fahrlässigkeit des Herstellers beruhen.

Sollte Ihr Gerät dennoch einen Defekt innerhalb der Garantiezeit aufweisen, wenden Sie sich bitte unter Vorlage Ihrer Kaufquittung ausschließlich an das Geschäft, in dem Sie Ihr AUDIOLINE - Gerät gekauft haben. Alle Gewährleistungsansprüche nach diesen Bestimmungen sind ausschließlich gegenüber Ihrem Fachhändler geltend zu machen. Nach Ablauf von zwei Jahren nach Kauf und Übergabe unserer Produkte können Gewährleistungsrechte nicht mehr geltend gemacht werden.

# Stichwortverzeichnis

---

## 7 Stichwortverzeichnis

### A

- Akkupack aufladen, 8
- Akkupack einlegen, 7

### B

- Bedienelemente, 6
- Bestätigungston, 12

### C

- CTCSS-Code wählen, 10

### D

- Darstellung, 9

### E

- Ein- / Ausschalten der Funkgeräte, 9

### F

- Fragen und Antworten, 14
- Funkgeräte in Betrieb nehmen, 7

### G

- Garantie, 15
- Gürtelclip anbringen, 8

### K

- Kanalsuche, 11
- Kanalwahl, 10
- Konformitätserklärung, 5

### L

- Ladestation anschließen, 7
- Lautstärkeregelung, 9

### M

- Monitor, 12

### P

- Pflegehinweise, 15

### R

- Rufton senden, 11
- Rufton wählen / ausschalten, 11

### S

- Schreibweisen, 9
- Senden und Empfangen, 9
- Sicherheitshinweise, 4

### T

- Tastensperre, 12
- Technische Daten, 14

### V

- Verpackungsinhalt, 7
- VOX (Freisprechen), 13

### W

- Wie bediene ich meine Funkgeräte?, 9

1	Safety Information . . . . .	18
2	Operating Elements . . . . .	20
3	Preparing the Walkie-Talkies for Use . .	21
4	Operating the Walkie-Talkies . . . . .	23
5	Troubleshooting . . . . .	28
6	Maintenance / Guarantee . . . . .	29
7	Index . . . . .	30

# Safety Information

---

## 1 Safety Information

Please read this operating instruction manual thoroughly.

### Intended use

These walkie-talkies have been conceived for communication with other walkie-talkies complying to the same standards. Any other use is considered unintended use. Unauthorised modification or re-construction is not permitted. Under no circumstances open the devices or complete any repair work yourself.

### Ambient conditions

Prevent excessive exposure to smoke, dust, vibration, chemicals, moisture, heat and direct sunlight.

Do not use the walkie-talkies in potentially explosive areas.

### Power supply



**Caution:** Only use the power adapter plug supplied because other power supplies could destroy the walkie-talkie equipment. Ensure access to the power adapter plug is not obstructed by furniture or such.

### Rechargeable battery pack



**Caution:** Do not throw batteries into a fire or immerse them in water.

### Medical equipment



**Caution:** Never use the walkie-talkies in the vicinity of medical equipment. It cannot be fully ruled out that they will not affect equipment. Walkie-talkies can cause an unpleasant humming sound in hearing aids.

## Disposal

You are obliged to dispose of consumable goods according to legal requirements. The adjacent symbol indicates that electrical and electronic apparatus and batteries no longer required must be disposed of separate from domestic waste.



**Electrical and electronic devices** must be disposed of at suitable collection points provided by the public waste authorities.



**Batteries** must be disposed of at the point of sale or at the appropriate collection points provided by the public waste authorities.

**Packaging materials** must be disposed of according to local regulations.

## Declaration of Conformity

This device fulfils the requirements stipulated in the EU directive: 1999/5/EU directive on radio equipment and telecommunications terminal equipment and the mutual recognition of their conformity. Conformity with the above mentioned directive is confirmed by the CE symbol on the device.

To view the complete Declaration of Conformity, please refer to the free download available on our web site [www.audioline.de](http://www.audioline.de).

This product has been developed for use within Germany. It operates on an EU-harmonised frequency band (446MHz) and, thus, may be used outside Germany in all other EU member states.



# Operating Elements

## 2 Operating Elements<sup>1</sup>

### Handset

- 1 Display
- 2 Connection socket, headset
- 3 Menu / Key lock
- 4 Increase setting
- 5 Microphone
- 6 Loudspeaker
- 7 Transmit ringing tones
- 8 Decrease setting
- 9 PTT - Talk button
- 10 Channel search / Monitor
- 11 Ready LED
- 12 On / Off / Volume

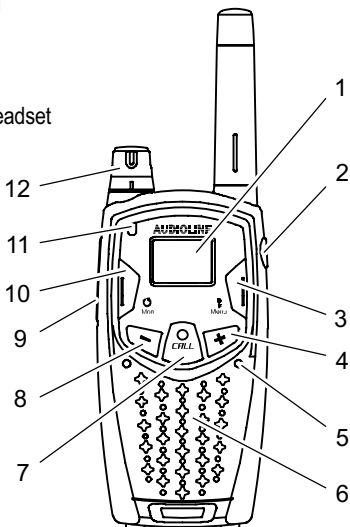

### Display indicators

- 13 Send / Receive
- 14 Key lock
- 15 Channel search
- 16 Roger beep
- 17 CTCSS code
- 18 VOX mode
- 19 Channel
- 20 Battery charge capacity

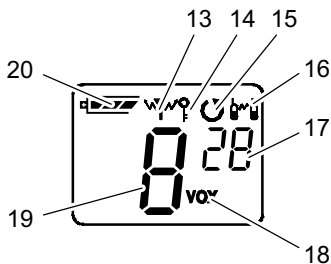

<sup>1</sup> The buttons in this operating manual are depicted with a uniform contour. It is possible that the symbols on the walkie-talkie buttons vary slightly from those depicted here.

# Preparing the Walkie-Talkies for Use

## 3 Preparing the Walkie-Talkies for Use

### Safety information



**Caution:** It is essential to read the Safety Information in Chapter 1 before starting up.

### Checking the contents of the package

The package contains:

- two walkie-talkies with belt clip
- two rechargeable battery packs
- two headsets
- a charging station
- an operating manual
- a power adapter plug

### Connecting the charging station

Connect the charging station as illustrated in the diagram. For safety reasons, only use the power adapter plug supplied.

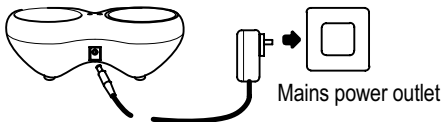

### Inserting the battery pack

Open the battery compartment cover. Insert the battery pack supplied. Pay attention to correct polarity. Close the battery compartment cover.



**Caution:** Standard rechargeable batteries and power packs cannot be charged in the charging station. Only use the battery pack supplied or ones of the same type.

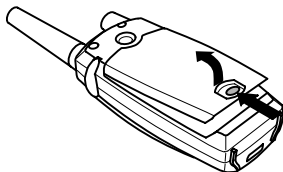

# Preparing the Walkie-Talkies for Use

## Charging the battery pack

Before using the walkie-talkies for the first time, place them in the charging station for at least 14 hours. When the walkie-talkies are inserted correctly in the charging station, the red LEDs light up. The red LEDs also light up when the battery packs are fully charged.



Do not charge the walkie-talkies with charging units from other manufacturers.

The battery capacity is indicated in the display by the  icon.

Full



Half empty



Low



Empty



As soon as the indicator flashes in the display and acoustic warning signals are issued, the battery pack needs to be recharged.

## Attaching the belt clips



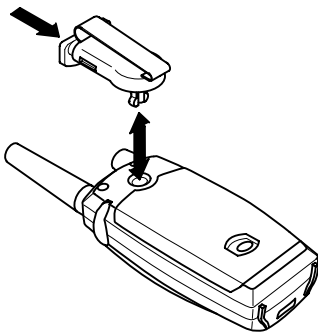

Insert the belt clip in the opening from the top until it audibly snaps into place. To remove the belt clip, press on it and pull it from the opening.



# Operating the Walkie-Talkies

## 4 Operating the Walkie-Talkies

### Display and explanation of operation sequences

	Press the button displayed
	Press and hold the button displayed
	Release the button displayed
	Display indicator flashes
	Speak into the microphone

### Switching the walkie-talkies on/off

#### Switching on

Turn the volume control clockwise. An acoustic signal is issued. The currently active channel appears in the display and the Ready LED flashes.

#### Switching off



Turn the volume control anticlockwise until the display content disappears.



### Volume control

Turn the volume control until the required volume is set.



### Transmitting and receiving

#### Send

After pressing the  button, the Ready LED lights up. If the  button is pressed longer than 60 seconds, a warning signal is issued. Transmission is interrupted.

	Transmit
	Hold the walkie-talkie approx. 5 to 7 cm from your mouth and speak at a normal volume. In order to talk to other subscribers, the respective walkie-talkies must be set to the same channel and CTCSS code.

#### Receiving

	Receive
	Radio signals cannot be received when the  button is being pressed.

# Operating the Walkie-Talkies

## Selecting a channel

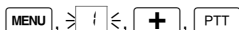

Select the channel and confirm

Channel	Frequency (MHz)	Channel	Frequency (MHz)
1	446.00625	5	446.05625
2	446.01875	6	446.06875
3	446.03125	7	446.08125
4	446.04375	8	446.09375

## Selecting the CTCSS code

CTCSS = Continuous Tone Coded Squelch System.

All the calls on walkie-talkies which occur within the range of reception are signalled. A condition for this is that all the walkie-talkies are set to the same channel. To prevent mutual interference, a CTCSS code can be defined for the set channel.

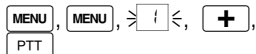



Select the CTCSS code and confirm the selection



Each CTCSS code complies to a specific audio frequency transmitted by the walkie-talkie. Communication between the subscribers is only then possible when both parties are using the same channel and CTCSS code. An exception is CTCSS code "0". In the case of this setting, all the calls on the set channel can be heard regardless of the CTCSS code. To be able to participate in the radio communication, it may be necessary to switch from CTCSS code "0" to the CTCSS code being used.

If you want to communicate with the walkie-talkies which are not using a CTCSS code, you must select CTCSS code "0" on your walkie-talkie.

## Searching for a channel

Signals are searched for in the eight channels in a continuous cycle. The  icon appears in the display. If an active channel is detected, the channel search stops. The Ready LED flashes once per second. Press the  button to enable radio communication. If the  button is not pressed, channel search resumes after five seconds.

# Operating the Walkie-Talkies

## Start / End channel search



 Start/End the channel search

## Resuming search for a channel

 Continue the search for a channel

## Excluding a channel

If a channel found during the channel search process should not be considered for subsequent use, it can be excluded. All the channels are taken into consideration again when a new channel search is started.

,  The channel is excluded and the channel search automatically resumed



The channel set at the beginning of a channel search cannot be excluded.

## Sending ringing tones

The ringing tones indicate to other subscribers that you want to talk to them. A condition for this is that the other subscribers are using the same channel and CTCSS code.

 Send the ringing tone

,  Send up to ten ringing tones

## Selecting/Deactivating ringing tones

There are 10 ringing tones available for selection. To deactivate the ringing tone, select the setting "0".

, , ,

 4 , ,  Select the ringing tone and confirm it

## Monitor

The Monitor function enables the search for weak signals on the channel currently set. If a weak signal is received, switch to a free channel. Always communicate with other subscribers on a free channel to prevent interference.

,  Monitor the channel

,  End the monitoring function

# Operating the Walkie-Talkies

## Key lock

The key lock function prevents inadvertent modification of settings. When the key lock function is activated, the  icon appears in the display.





Activate/Deactivate the key lock

## Confirmation tone

The confirmation tone is issued when you release the , button. This signals to the caller that you have ended transmission.

## Switching the confirmation tone on/off

Switch the walkie-talkie off. Press and hold the  button and, at the same time, switch the walkie-talkie back on.

When the confirmation tone is activated, the  icon appears in the display.

## VOX mode (handsfree)

VOX mode is automatically activated when the headset supplied is used. When your voice or another noise is detected by the headset microphone, the walkie-talkie automatically starts to transmit. It is not necessary to press the  button.



When you start to speak, there is a slight delay before the walkie-talkie starts to transmit.

## Activating/Deactivating VOX mode



Switch off PMR before inserting the headset jack plug.

1. Switch the walkie-talkie off.
2. Raise the cover of the connection socket.
3. Insert the plug on the headset supplied in the connection socket.
4. Switch the walkie-talkie on. The **VOX** icon appears in the display.

To deactivate VOX mode, pull the headset plug out of the connection socket.

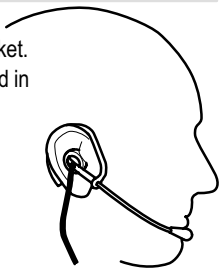

# Operating the Walkie-Talkies

## Selecting the VOX sensitivity

There are three sensitivity levels available for operation in VOX mode which can be selected according to the ambient noise.

Level 1	Level 2	Level 3
High ambient noise	Normal ambient noise	Low ambient noise

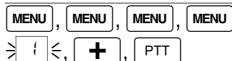

Select the sensitivity and confirm it

# Troubleshooting

## 5 Troubleshooting

Should problems arise with the walkie-talkies, please refer to the following information first. In the case of claims under the terms of guarantee, contact your sales outlet. There is a 2-year period of guarantee.



### IMPORTANT INFORMATION ON RANGE:

Obstructions such as trees, buildings and road traffic as well as electro smog in the environment can reduce the range considerably.

### Problems and solutions

Problems	Solutions
Equipment does not function	<ul style="list-style-type: none"><li>- Battery pack has not been charged</li><li>- Key lock has been activated</li></ul>
Transmission not possible	<ul style="list-style-type: none"><li>- Press <b>PTT</b> in fully to transmit</li><li>- Channel is being used by other subscribers</li></ul>
No reception	<ul style="list-style-type: none"><li>- Release <b>PTT</b></li><li>- Volume setting is too low</li><li>- You are outside the range of reception, change your position</li><li>- Obstructions, such as trees and buildings, impair the range</li><li>- CTCSS code set is not identical to that of the other party</li><li>- Channel is being used by other subscribers</li></ul>

### Technical data

Feature	Value
Output power	0.5 W
Range	Over 5 km in ideal conditions
Rechargeable battery pack	NiMh 3.6V, 600 mAh

## 6 Maintenance / Guarantee

### Maintenance

- Clean the housing surfaces with a soft, fluff-free cloth.
- Never use cleaning agents or solvents.

### Guarantee

AUDIOLINE equipment is produced and tested according to the latest production methods. The implementation of carefully chosen materials and highly developed technologies ensure trouble-free functioning and a long service life. The terms of guarantee do not apply to the batteries or power packs used in the products. The period of guarantee is 24 months from the date of purchase.

All deficiencies resulting from material or production faults which occur during the period of guarantee will be eliminated free of charge. Rights to claims under the terms of guarantee are annulled following intervention by the purchaser or third parties. Damage caused as a result of improper handling or operation, incorrect positioning or storing, improper connection or installation, Acts of God or other external influence are not covered by the terms of guarantee. In the case of complaints, we reserve the right to repair or replace defect parts or provide a replacement device. Replacement parts or devices become our property. Rights to compensation in the case of damage are excluded where there is no evidence of intent or gross negligence by the manufacturer.

If your device shows signs of defect during the period of guarantee, please return it to the sales outlet in which you purchased the AUDIOLINE device together with the purchase receipt. All rights to claims under the terms of guarantee in accordance with this agreement must be asserted exclusively with regard to your sales outlet. Two years after the purchase and transfer of our products, claims under the terms of guarantee can no longer be asserted.

# Index

---

## 7 Index

### A

Attaching the belt clips, 22

### C

Charging the battery pack, 22

Confirmation tone, 26

Connecting the charging station, 21

### D

Declaration of Conformity, 19

Display, 23

### E

Explanations, 23

### G

Guarantee, 29

### I

Inserting the battery pack, 21

### K

Key lock, 26

### M

Maintenance, 29

Monitor, 25

### O

Operating elements, 20

Operating the walkie-talkies, 23

### P

Package contents, 21

Preparing the walkie-talkies, 21

Problems and solutions, 28

### S

Safety information, 18

Searching for a channel, 24

Selecting a channel, 24

Selecting the CTCSS code, 24

Selecting/Deactivating ringing tone, 25

Sending ringing tones, 25

Switching the walkie-talkies on/off, 23

### T

Technical data, 28

Transmitting and receiving, 23

### V

Volume control, 23

VOX (handsfree), 26

---

## **Wichtige Garantiehinweise**

Die Garantiezeit für Ihr AUDIOLINE - Produkt beginnt mit dem Kaufdatum.

Ein Garantieanspruch besteht bei Mängeln, die auf Material- oder Herstellungsfehler zurückzuführen sind. Der Garantieanspruch erlischt bei Eingriffen durch den Käufer oder durch Dritte. Schäden, die durch unsachgemäße Behandlung oder Bedienung, natürliche Abnutzung, durch falsches Aufstellen oder Aufbewahren, durch unsachgemäßen Anschluss oder Installation sowie durch höhere Gewalt oder sonstige äußere Einflüsse entstehen, fallen nicht unter die Garantieleistung.

BITTE WENDEN SIE SICH IM GARANTIEFALL AUSSCHLIESSLICH AN DEN HÄNDLER, BEI DEM SIE DAS GERÄT GEKAUFT HABEN, UND VERGESSEN SIE NICHT, DEN KAUFBELEG VORZULEGEN.

UM UNNÖTIG LANGE WARTEZEITEN ZU VERMEIDEN, SENDEN SIE REKLAMATIONSGERÄTE BITTE NICHT AN UNSERE BÜROADRESSE.

BEI FRAGEN ZUR BEDIENUNG UND GARANTIELEISTUNG LESEN SIE BITTE DIE BEDIENUNGSANLEITUNG ODER WENDEN SIE SICH AN UNSERE HOTLINE:

0180 500 13 88 (Kosten Telekom bei Drucklegung: 12ct/min)

**AUDIOLINE GmbH**

Neuss

Service Hotline 0180 500 13 88

(Kosten Telekom bei Drucklegung: 12ct/min)

Internet: [www.audioline.de](http://www.audioline.de) - E-mail: [info@audioline.de](mailto:info@audioline.de)