

# AUDIOLINE

## Notruftelefon Emergency telephone



Bedienungsanleitung  
Operating Instructions

D

GB

TEL 50 SOS

# AUDIOLINE

## *TEL 50 SOS*

Bedienungsanleitung . . . . . 3

Operating Instructions . . . . . 23

1	Sicherheitshinweise .....	4
2	Telefon in Betrieb nehmen .....	5
3	Bedienelemente .....	7
4	Wie bediene ich mein Telefon? .....	8
5	Telefonieren .....	10
6	Nebenstellenanlagen/ Zusatzdienste .....	12
7	Menüstruktur .....	13
8	Telefonbuch .....	14
9	Anrufliste .....	16
10	Notrufgeber .....	17
11	Falls es Probleme gibt .....	19
12	Wichtige Informationen .....	20
13	Stichwortverzeichnis .....	21

# Sicherheitshinweise

## 1 Sicherheitshinweise

Lesen Sie diese Bedienungsanleitung sorgfältig durch.

### Bestimmungsgemäße Verwendung

Dieses Telefon ist geeignet für das Telefonieren innerhalb eines Telefonnetzes. Jede andere Verwendung gilt als nicht bestimmungsgemäß. Eigenmächtige Veränderungen oder Umbauten sind nicht zulässig. Öffnen Sie das Gerät in keinem Fall selbst und führen Sie keine eigenen Reparaturversuche durch.

### Aufstellungsort

Vermeiden Sie Belastungen durch Rauch, Staub, Erschütterungen, Chemikalien, Feuchtigkeit, Hitze oder direkte Sonneneinstrahlung.

### Netzteil



**Achtung:** Verwenden Sie nur das mitgelieferte Steckernetzteil, da andere Netzteile das Telefon beschädigen können. Sie dürfen den Zugang zum Steckernetzteil nicht durch Möbel oder andere Gegenstände versperrern.

### Hörgeräte kompatibel

Das Telefon ist mit den meisten am Markt befindlichen Hörgeräten kompatibel. Durch die Vielzahl der angebotenen Modelle kann keine einwandfreie Funktion mit jedem Hörgerät garantiert werden.

### Entsorgung

Sie sind gesetzlich zur sachgerechten Entsorgung von Gebrauchsgütern verpflichtet. Das nebenstehende Symbol auf Ihrem Telefon bedeutet, dass elektrische und elektronische Altgeräte und Akkus getrennt vom Hausmüll zu entsorgen sind.

**Elektrische oder elektronische Geräte** entsorgen Sie bei einer Sammelstelle eines geeigneten Entsorgungsträgers.

**Akkus** entsorgen Sie beim batterievertreibenden Handel sowie bei zuständigen Sammelstellen, die entsprechende Behälter bereitstellen.

**Verpackungsmaterialien** entsorgen Sie entsprechend den lokalen Vorschriften.



## 2 Telefon in Betrieb nehmen

### Sicherheitshinweise



**Achtung:** Lesen Sie vor der Inbetriebnahme unbedingt die Sicherheitshinweise in Kapitel 1.

### Verpackungsinhalt prüfen

Zum Lieferumfang gehören:

- ein Grundgerät
- ein Telefonanschlusskabel
- ein Netzteil
- eine Wandmontagenhalterung
- eine Bedienungsanleitung
- ein Telefonhörer
- ein Hörerspiralkabel
- ein Notrufgeber mit Halsband
- vier Batterien des Typs AA 1,5 V
- eine 12 V Batterie im Notrufgeber

### Telefon anschließen

Schließen Sie das Telefon wie auf der Skizze abgebildet an. Verwenden Sie aus Sicherheitsgründen nur das mitgelieferte Netzteil sowie das beigefügte Telefonanschlusskabel.



Sie können das Telefon mit oder ohne Netzteil betreiben. Alle Funktionen des Telefons können Sie jedoch nur mit Batterien oder Netzteil nutzen.

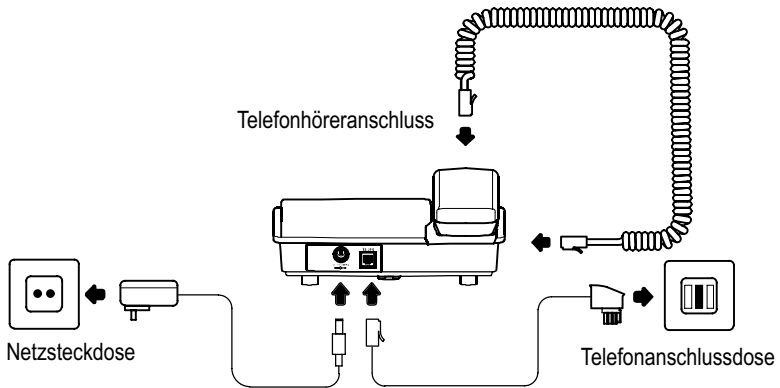

### Batterien einlegen



Das Einlegen von Batterien ist nicht zwingend erforderlich. Sie können das Telefon mit oder ohne Batterien betreiben. Alle Funktionen des Telefons können Sie jedoch nur mit Batterien oder Netzteil nutzen. Achten Sie immer darauf, dass das Telefon nicht mit dem Telefonanschluss und/oder Netzanschluss verbunden ist, wenn Sie die Batterien einlegen oder austauschen.

Das Batteriefach befindet sich auf der Unterseite Ihres Telefons. Legen Sie die Batterien in das geöffnete Batteriefach ein. Verwenden Sie nur Batterien des Typs AA 1,5 V. Achten Sie auf die richtige Polung! Schließen Sie das Batteriefach.

Sind die Batterien leer, wird das Symbol  angezeigt. Tauschen Sie die Batterien aus.

# Telefon in Betrieb nehmen

## Wandmontage

Führen Sie die Führungsnasen (1) der Wandmontagenhalterung (2) in die Führungsnuten (3) auf der Rückseite des Telefons ein. Schieben Sie die Wandmontagenhalterung 10 mm nach oben bis sie hörbar einrastet. Bohren Sie ein Loch und lassen Sie eine Schraube ca. 5 mm aus der Wand herausstehen. Führen Sie die Aufhängung (4) der Montagenhalterung (2) über die Schraube und schieben Sie das Telefon nach unten.



**Achtung:** Unter dem zu bohrenden Loch dürfen sich keine Leitungen befinden.

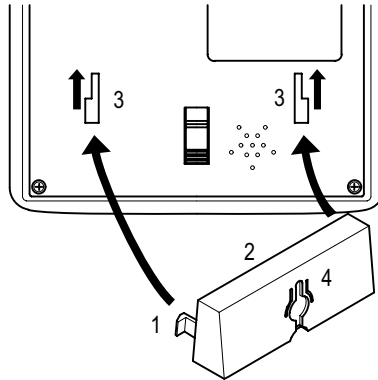

Drehen Sie den Einhängehaken (5) in der Telefonhörerablage um, damit Sie den Telefonhörer einhängen können.

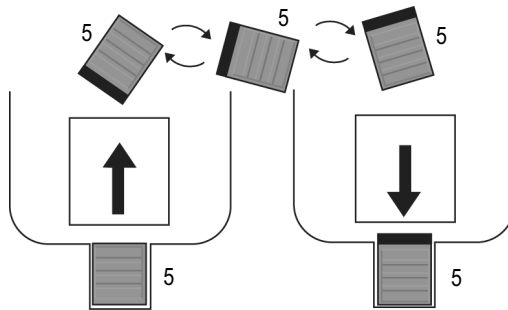

## Sprache einstellen

Auf Seite 13 erfahren Sie, wie Sie bei der ersten Inbetriebnahme die Sprachausgabe und Displaysprache des Telefons einstellen.

## Datum und Uhrzeit einstellen

Auf Seite 13 erfahren Sie, wie Sie bei der ersten Inbetriebnahme das Datum und die Uhrzeit Ihres Telefons einstellen.

## Kontrast einstellen

Auf Seite 13 erfahren Sie, wie Sie den Displaykontrast einstellen.

## Klingelton einstellen

Auf Seite 13 erfahren Sie, wie Sie den Klingelton Ihres Telefons einstellen.

## 3 Bedienelemente

### Telefon

- 1 Zurückrufen
- 2 Direktwahl taste M1 (Notrufnummer 1)
- 3 Löschen
- 4 Direktwahl taste M2 (Notrufnummer 2)
- 5 Aufwärts blättern
- 6 Direktwahl taste M3 (Notrufnummer 3)
- 7 Abwärts blättern
- 8 LED Notrufgeber / neuer Anruf
- 9 Menütaste
- 10 Anrufliste (CLIP) / Telefonbuch
- 11 R-Taste
- 12 Mikrophon stummschalten
- 13 Wahlwiederholung
- 14 Freisprechen
- 15 LED Telefon klingelt
- 16 LED Freisprechen
- 17 LED Hörerlautstärke
- 18 Drehregler Hörerlautstärke (verdeckt)
- 19 Schieberegler "Klingellautstärke"
- 20 Schieberegler "Klang"
- 21 Schieberegler "Freisprechlautstärke"

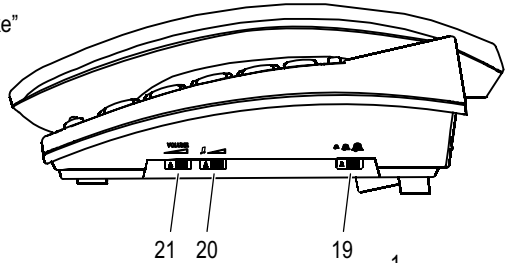
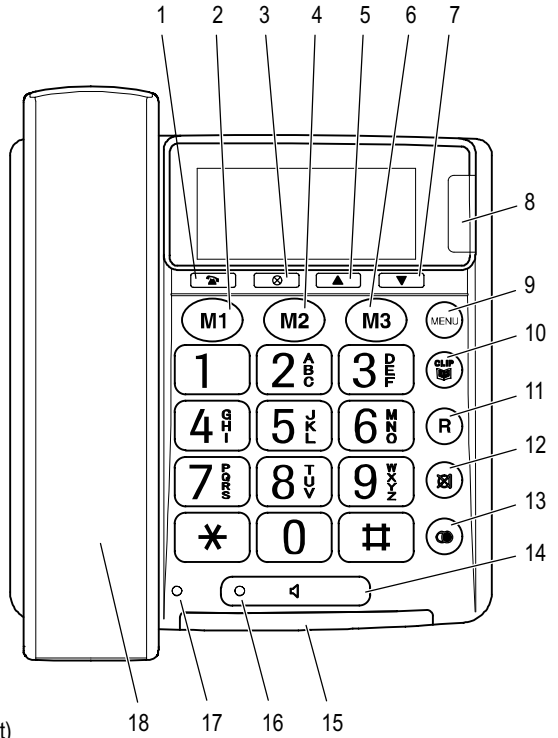

### Notrufgeber

- 1 automatischen Notruf starten
- 2 LED Batteriekapazität

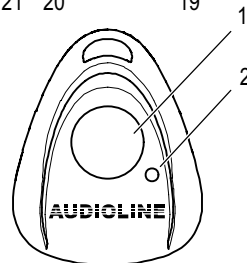

Die Tasten werden in dieser Bedienungsanleitung mit einer einheitlichen Kontur abgebildet. Abweichungen von Tastensymbolen Ihres Telefons gegenüber den hier abgebildeten Tastensymbolen sind möglich.

# Wie bediene ich mein Telefon?

## 4 Wie bediene ich mein Telefon?

### Darstellungen und Schreibweisen

	Nummern oder Buchstaben eingeben
	Abgebildete Taste kurz drücken
2 x	Abgebildete Taste 2 x kurz drücken
2 sec	Abgebildete Taste 2 Sekunden drücken
halten	Abgebildete Taste halten
loslassen	Abgebildete Taste loslassen
	Telefon klingelt
	Hörer abnehmen
	Hörer auflegen
	Blinkender Text im Display
DEUTSCH oder	Text oder Symbole im Display

### Symbole im Display

Symbol	Beschreibung
	Konstant: Tauschen Sie die Batterien.
14:45	Anzeige der Uhrzeit  Seite 13
19/09	Anzeige des Datums  Seite 13
	Sie befinden sich im Telefonbuch.  Seite 14
CLIP	Sie befinden sich in der Anrufliste.  Seite 12
NEW	Der Eintrag in der Anrufliste ist neu.  Seite 16
REPEAT	Der Anrufer in der Anrufliste hat mehrmals angerufen.  Seite 16
VOICE	Blinkend: Sie befinden sich im Aufnahmestatus.  Seite 13 und 17 Konstant: Für diesen Telefonbucheintrag wurde ein Name aufgenommen.
+	Es wird eine Notrufnummer (M1, M2 oder M3) gewählt.  Seite 17

### Navigation im Menü

Alle Funktionen sind über unterschiedliche Menüs zu erreichen. Den Weg zur gewünschten Funktion entnehmen Sie der Menüstruktur Seite 13.

	Hauptmenü öffnen
oder	Gewünschtes Untermenü auswählen
	Untermenü öffnen
oder	Gewünschte Einstellung auswählen
	Über Tastenfeld Nummern oder Buchstaben eingeben
	Eingaben bestätigen
	Programmier- und Speichervorgänge abbrechen und in den Standby-Modus zurückkehren











Jeder Vorgang wird automatisch abgebrochen, wenn innerhalb von 20 Sekunden keine Eingabe erfolgt.

# Wie bediene ich mein Telefon?

## Telefonbucheinträge erstellen - Beispiel

Wie Sie in den Menüs navigieren und Eingaben vornehmen ist hier anhand des Beispiels **Telefonbucheinträge erstellen** erklärt. Verfahren Sie bei allen Einstellungen wie bei diesem Beispiel.

	Hauptmenü öffnen
 oder 	
<input type="text" value="NUMMER SPEICHERN"/> , 	Untermenü auswählen und bestätigen
 , 	Rufnummer eingeben und bestätigen (max. 22 Ziffern)
 , 	Namen eingeben und bestätigen (max. 16 Buchstaben)

# Telefonieren

## 5 Telefonieren

### Anruf annehmen

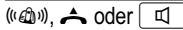

Anruf annehmen

### Gespräch beenden

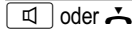

Gespräch beenden

### Anrufen



Rufnummer eingeben (max. 22 Ziffern)



Bei Falscheingabe letzte Ziffer löschen

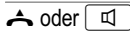

Rufnummer wählen



Sie können auch zuerst den Hörer abnehmen und erhalten damit das Freizeichen. Die benen Ziffern Ihrer gewünschten Rufnummer werden sofort gewählt. Eine Korrektur eir fern der Rufnummer ist bei dieser Form des Gesprächaufbaus nicht möglich.

### Wahlwiederholung

Ihr Telefon speichert die zuletzt gewählte Rufnummer.



zuletzt gewählte Rufnummer wählen

### Eingegangene Anrufe zurückrufen

Ihr Telefon speichert 64 entgangene Anrufe in einer Anrufliste.



Anrufliste öffnen

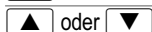

Eintrag auswählen



Verbindung herstellen

### Rufnummern aus dem Telefonbuch wählen

Sie müssen Rufnummern im Telefonbuch gespeichert haben. Seite 13



Telefonbuch öffnen

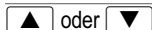

Eintrag auswählen



Verbindung herstellen

### Direktwahl

Sie können die Direktwahlkosten M1, M2 oder M3 als normale Direktwahl oder als Speicherplätze für den automatischen Notruf nutzen. Sie müssen Rufnummern als Direktwahl gespeichert haben Seite 17.

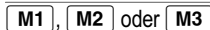

Gewünschte Direktwahlkosten drücken



Verbindung herstellen

Weitere Informationen über den automatischen Notruf Seite 17.

### Nummern verketteten und übertragen

Die Funktion findet Anwendung bei komplexeren Telefondiensten wie z. B. Telefonbanking, Call by Call oder Calling-Card-Verfahren. Sie können mehrere gespeicherte Nummern während einer bestehenden Verbindung aus dem Telefonbuch übertragen. Übertragungen von Nummern aus dem Telefonbuch können Sie mit manuellen Nummereingaben kombinieren. Sie können während einer Verbindung beliebig viele Einträge aus dem Telefonbuch verketteten und übertragen.



Während einer bestehenden Verbindung Telefonbuch öffnen

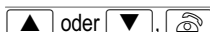

Telefonbucheintrag auswählen und Nummer übertragen

## Einstellen der Hörerlautstärke

Sie können die Hörerlautstärke mit einem Drehregler, der sich unter dem Hörer befindet, in 10 Stufen anpassen.



Lautstärke mit Drehregler anpassen

## Klangregelung

Sie können den Klang im Hörer mit einem Schieberegler an der rechten Gehäuseseite anpassen.



Klang mit Schieberegler anpassen



Die Klangregelung funktioniert nicht, wenn die Hörerlautstärke auf Minimum eingeste-

## Klingellautstärke

Sie können die Klingellautstärke mit einem Schieberegler an der rechten Gehäuseseite anpassen.



Lautstärke mit Schieberegler anpassen

## Anzeige der Gesprächsdauer

Während eines Gesprächs wird die Gesprächsdauer in Minuten und Sekunden angezeigt.

## Freisprechen

Nutzen Sie diese Funktion, um den Gesprächspartner über den Lautsprecher zu hören.



Freisprechen einschalten



Freisprechen ausschalten

## Einstellen der Freisprechlautstärke

Sie können die Freisprechlautstärke mit einem Schieberegler an der rechten Gehäuseseite anpassen.



Lautstärke mit Schieberegler anpassen

## Mikrofon im Mobilteil stummschalten

Sie können während eines Telefongesprächs das Mikrofon des Mobilteils aus- und einschalten.



Mikrofon ausschalten (stummschalten)



Mikrofon einschalten

# Nebenstellenanlagen / Zusatzdienste

## 6 Nebenstellenanlagen / Zusatzdienste

### R-Taste an Nebenstellenanlagen

Ist Ihr Telefon an einer Nebenstellenanlage angeschlossen, können Sie über die **R-Taste** Funktionen, wie z. B. Anrufe weiterleiten und automatischen Rückruf, nutzen. Lesen Sie bitte in der Bedienungsanleitung Ihrer Nebenstellenanlage, welche Flash-Zeit Sie zur Nutzung dieser Funktionen einstellen müssen. Ob Ihr Telefon an Ihrer Nebenstellenanlage einwandfrei funktioniert, erfahren Sie bei dem Händler, bei dem die Anlage gekauft wurde. Einstellen der Flash-Zeit  Seite 13

### Wahlpause

Bei Nebenstellenanlagen ist es erforderlich, eine Amtskennzahl vorzuwählen, um ein Freizeichen zu bekommen. Bei wenigen, älteren Nebenstellenanlagen dauert es einige Zeit, bis das Freizeichen zu hören ist. Für diese Nebenstellenanlagen kann nach der Amtskennzahl eine Wahlpause eingefügt werden, um direkt weiter wählen zu können, ohne das Freizeichen abzuwarten.



Wahlpause einfügen

Nach der Amtskennzahl wartet Ihr Telefon für ca. 3 Sekunden mit dem Wählen der eigentlichen Rufnummer.



Die Pause kann auch bei der Eingabe von Rufnummern in das Telefonbuch eingegeben werden.

### R-Taste und Zusatzdienste

Ihr Telefon unterstützt Zusatzdienste Ihres Netzbetreibers, wie z. B. Makeln, Anklopfen und Konferenz. Über die **R-Taste** können Sie diese Zusatzdienste nutzen. Bitte fragen Sie Ihren Netzbetreiber, welche Flash-Zeit Sie zur Nutzung von Zusatzdiensten einstellen müssen. Zur Freischaltung von Zusatzdiensten wenden Sie sich bitte an Ihren Netzbetreiber. Einstellen der Flash-Zeit  Seite 13.

### Rufnummernanzeige (CLIP<sup>1</sup>)

Wenn diese Funktion an Ihrer Telefonleitung zur Verfügung steht, wird Ihnen bereits die Rufnummer des Anrufers angezeigt, wenn das Telefon klingelt. Hat der Anrufer das Übertragen seiner Rufnummer unterdrückt, wird eine entsprechende Meldung angezeigt. Die Rufnummer kann nicht angezeigt und somit auch nicht in der Anrufliste gespeichert werden.



Die Rufnummernanzeige ist ein optionaler Service Ihres Netzbetreibers. Fragen Sie Ihren Netzbetreiber nach weiteren Informationen.

<sup>1</sup> CLIP: Calling Line Identification Presentation

## 7 Menüstruktur

### Hauptmenü



In das Hauptmenü gelangen Sie durch Drücken der Taste . Wie Sie in den Menüs navigieren und Eingaben vornehmen ist auf Seite 8 erklärt.

LCD KONTRAST      LCD KONTRAST 1-5

---

ZEIT/DATUM      ,  ZEIT EINGEBEN      ,  DATUM EINGEBEN

---

NUMMER SPEICHERN       Nummer eingeben       Namen eingeben

---

NAMEN AUFNEHMEN       Seite 15

---

ANSAGE AUFNEHMEN       Seite 17

---

ANSAGE PRÜFEN       Seite 15

---

SPRACHE <sup>1</sup>	DEUTSCH
	FRANCAIS
	ENGLISH
	ITALIANO

---

FLASH	FLASH 100
	FLASH 300

---

KLINGELTON      KLINGELTON 1-3

---

STIMME <sup>2</sup>	STIMME EIN
	STIMME AUS

---

<sup>1</sup> Die Ansagen und Displaytexte des Telefons sind in 4 Sprachen einstellbar.

<sup>2</sup> Das Drücken einiger Tasten wird zusätzlich von einer Stimme begleitet. Diese Stimme können Sie ein- und ausschalten.

# Telefonbuch



## 8 Telefonbuch

Im Telefonbuch können Sie 30 Rufnummern und den dazugehörigen Namen speichern.

- Geben Sie bei allen Rufnummern immer die Vorwahl mit ein, damit das Telefon auch eingehende Ortsgespräche einem Telefonbucheintrag zuordnen kann.
- Ist die Speicherkapazität erschöpft, zeigt das Display beim nächsten Speichern die Meldung **SPEICHER VOLL**. Um wieder Platz zu schaffen, müssen Sie zuerst einen anderen Eintrag löschen.
- Die Telefonbucheinträge sind alphabetisch geordnet. Um direkt zum gewünschten Telefonbucheintrag zu springen, drücken Sie den entsprechenden Anfangsbuchstaben.

### Namenseingabe







Zur Eingabe von Namen sind die Zahlentasten mit Buchstaben beschriftet. Durch mehrmaliges Drücken der entsprechenden Taste können Großbuchstaben sowie Zahlen eingegeben werden.

	Leerzeichen
	Löschen











Um den gleichen Buchstaben zweimal einzugeben, drücken Sie den entsprechenden Buchstaben. Warten Sie bis der Cursor eine Stelle weiter gesprungen ist. Geben Sie den Buchstaben erneut ein.

### Telefonbucheinträge erstellen









	Hauptmenü öffnen
 oder 	
 , 	Untermenü auswählen und bestätigen
	Rufnummer eingeben und bestätigen (max. 22 Ziffern)
	Namen eingeben und bestätigen (max. 16 Buchstaben)

### Einträge im Telefonbuch ändern

	Telefonbuch öffnen
 oder 	Telefonbucheintrag auswählen
2 sec   , 	Änderungsvorgang aktivieren und bestätigen
	Rufnummer ändern und bestätigen (max. 22 Ziffern)
	Namen ändern und bestätigen (max. 16 Buchstaben)

### Einträge aus dem Telefonbuch löschen

Einen Eintrag löschen

	Telefonbuch öffnen
 oder 	Telefonbucheintrag auswählen
 	Löschvorgang aktivieren
2 sec 	Löschvorgang bestätigen
 oder 	<b>oder</b> Löschvorgang abbrechen

## Alle Einträge löschen

	Telefonbuch öffnen
oder	Beliebigen Telefonbucheintrag auswählen
2 sec <b>ALLE LÖSCHEN ?</b>	Löschvorgang aktivieren
2 sec	Löschvorgang bestätigen <b>oder</b>
oder	Löschvorgang abbrechen

## Namen für Telefonbucheintrag aufnehmen

Wenn Sie Rufnummern in Ihrem Telefonbuch gespeichert haben, können Sie zu jedem Telefonbucheintrag einen Namen aufnehmen. Wenn Sie dann einen Eintrag im Telefonbuch auswählen, wird Ihre Aufnahme wiedergegeben und Sie hören welchen Eintrag Sie ausgewählt haben.

### Namen aufnehmen

<b>MENU</b>	Hauptmenü öffnen
oder	
<b>NAMEN AUFNEHMEN</b> ,	Untermenü auswählen und bestätigen
oder	Telefonbucheintrag auswählen
halten <b>&gt;VOICE&lt;</b>	Aufnahme starten
loslassen	Aufnahme beenden

### Aufnahme löschen

<b>MENU</b>	Hauptmenü öffnen
oder	
<b>NAMEN AUFNEHMEN</b> ,	Untermenü auswählen und bestätigen
oder	Telefonbucheintrag auswählen
	Während der Wiedergabe, Aufnahme löschen

# Anrufliste

## 9 Anrufliste

Insgesamt werden 64 Rufnummern in einer Anrufliste gespeichert. Die rote LED zeigt an, dass neue Anrufe in der Anrufliste gespeichert wurden.

### Rufnummern aus der Anrufliste anzeigen

 oder  Anrufliste öffnen und Eintrag auswählen

Zwei unterschiedliche Anzeigen informieren Sie, ob der Anrufer einmal oder mehrmals angerufen hat.

Display	Beschreibung
NEW	Der Eintrag in der Anrufliste ist neu.
REPEAT	Der Anrufer in der Anrufliste hat mehrmals angerufen.

### Rufnummer aus der Anrufliste im Telefonbuch speichern

Eine Rufnummer kann direkt aus der Anrufliste im Telefonbuch gespeichert werden.

 oder  Anrufliste öffnen und Eintrag auswählen

2 sec  Speichervorgang starten

,  Speichervorgang bestätigen

Die Rufnummer wurde im Telefonbuch ohne Namen abgelegt. Geben Sie jetzt einen Namen für die Rufnummer ein.  **Einträge im Telefonbuch ändern** Seite 14



Sobald die Rufnummer im Telefonbuch mit einem Namen gespeichert wurde, erscheint in der Anrufliste zusätzlich der eingegebene Name.

### Rufnummern aus der Anrufliste löschen

Einzelne Rufnummer löschen

 oder  Anrufliste öffnen und Eintrag auswählen

 **LÖSCHEN ?** Löschvorgang aktivieren

2 sec  Löschvorgang bestätigen

**oder**

 oder  Löschvorgang abbrechen

Alle Rufnummern löschen

 oder  Anrufliste öffnen und Eintrag auswählen

2 sec  **ALLE LÖSCHEN ?** Löschvorgang aktivieren

2 sec  Löschvorgang bestätigen

**oder**

 oder  Löschvorgang abbrechen

## 10 Notrufgeber

Über den Notrufgeber können Sie Hausnotrufdienste oder Personen zu Hilfe rufen.



Es gibt viele geeignete Hausnotrufdienste wie z. B. "Rotes Kreuz", "Malteser Hilfswerk" und "Die Johanniter". Hausnotrufdienste sind kostenpflichtig. Sie können dieses Gerät auch als private Notrufeinrichtung in der Familie nutzen.

### Notrufansage

Es befindet sich bereits eine voreingestellte Notrufansage auf Ihrem Telefon. Diese Notrufansage können Sie durch eine eigene Notrufansage ersetzen. Wenn Sie einen automatischen Notruf starten, werden die gespeicherten Rufnummern auf den Tasten M1, M2 und M3 automatisch angerufen. Die Notrufansage wird solange wiedergegeben bis Ihr Notruf von einer dieser Personen mit der Taste "0" angenommen wird. Aus diesem Grund müssen Sie Ihre eigene Notrufansage grundsätzlich mit dem Satz "**Nehmen Sie diesen Notruf mit der Taste 0 entgegen!**" beenden.



Achten Sie in Ihrer Ansage darauf, dass der Angerufene erkennt von wem der Notruf kommt. Weisen Sie in Ihrer Ansage deutlich darauf hin, dass es sich um einen Notruf handelt und Sie Hilfe benötigen.

### Notrufansage aufnehmen

MENU	Hauptmenü öffnen
▲ oder ▼	
ANSAGE AUFNEHMEN	Untermenü auswählen
halten  >VOICE<	Aufnahme starten
loslassen	Aufnahme beenden

### Notrufansage anhören

MENU	Hauptmenü öffnen
▲ oder ▼ ANSAGE PRÜFEN	Untermenü auswählen
	Notrufansage abspielen

### Notrufansage löschen

MENU	Hauptmenü öffnen
▲ oder ▼ ANSAGE PRÜFEN	Untermenü auswählen
	Notrufansage abspielen
	Notrufansage löschen

### Notrufnummern / Direktwahlnummern speichern

Sie können die Direktwahl Tasten M1, M2 und M3 als normale Direktwahl oder als Speicherplätze für den automatischen Notruf nutzen.

MENU	Hauptmenü öffnen
▲ oder ▼	
NUMMER SPEICHERN	Untermenü auswählen und bestätigen
	Rufnummer eingeben und bestätigen (max. 22 Ziffern)
M1, M2 oder M3	Direktwahl Taste auswählen und bestätigen



Die gespeicherten Rufnummern auf den Direktwahl Tasten können nicht gelöscht werden. Beim Speichern neuer Rufnummern werden die alten Einträge überschrieben.

# Notrufgeber

## Automatischer Notruf

Der automatische Notruf kann über die Tasten M1, M2 oder M3 am Telefon oder den Notrufgeber gestartet werden. Haben Sie keine Rufnummer auf einer der Tasten M1, M2 oder M3 gespeichert, wird keine Rufnummer gewählt sondern ein lautes Warnsignal vom Telefon wiedergegeben.



Achten Sie darauf, dass sich der Notrufgeber in Reichweite des Telefons befindet. Es sollten sich immer volle Batterien im Notrufgeber befinden.

## Automatischen Notruf starten / beenden

Ihr Telefon verhält sich beim Starten des automatischen Notrufs folgendermaßen:

1. Das Telefon gibt 15 Sekunden lang Warnsignale wieder.
2. Anschließend schaltet das Telefon automatisch das Freisprechen ein und gibt die Notrufansage wieder.
3. Jetzt werden nacheinander im Abstand von 60 Sekunden die Rufnummern der Tasten M1, M2 und M3 gewählt. Sobald der Notruf von einer Person mit der Taste "0" entgegengenommen wurde, wird die Notrufansage gestoppt und Sie können mit der Person sprechen und um Hilfe bitten.
4. Wurde Ihr Anruf mit der Taste "0" entgegengenommen, wird für 3 Minuten das Freisprechen aktiviert. Nach Ablauf der 3 Minuten werden wieder im Abstand von 60 Sekunden die Rufnummern der Tasten M1, M2 und M3 gewählt.

## Automatischer Notruf über das Telefon

5 sec **M1**, **M2** oder **M3** automatischen Notruf starten

5 sec **M1**, **M2**, **M3** oder  automatischen Notruf beenden

## Automatischer Notruf über den Notrufgeber

1. Halten Sie für 5 Sekunden die Taste (1) am Notrufgeber gedrückt, um den automatischen Notruf zu starten.
2. Halten Sie erneut die Taste am Notrufgeber für 5 Sekunden gedrückt, um den automatischen Notruf zu beenden.

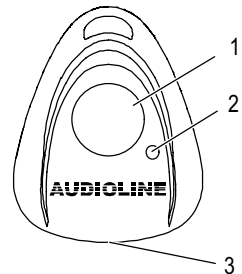

## Batterie Notrufgeber

### Batterie prüfen

1. Halten Sie die Taste (1) am Notrufgeber kurz gedrückt. Die LED (2) leuchtet.
2. Leuchtet die LED (2) beim Halten der Taste nicht mehr tauschen Sie die Batterie aus.

### Batterie austauschen

1. Entfernen Sie die Schraube auf der Rückseite des Notrufgebers mit einem kleinen Kreuzschraubendreher.
2. Öffnen Sie, mit Hilfe eines kleinen Schraubendrehers an der Einkerbung (3), das Gehäuse.
3. Tauschen Sie die Batterie aus. Verwenden Sie nur Batterien des gleichen Typs. Achten Sie auf die richtige Polung!
4. Schließen Sie das Gehäuse.

## 11 Falls es Probleme gibt

### Service Hotline

Haben Sie Probleme mit Ihrem Telefon, kontrollieren Sie zuerst die folgenden Hinweise. Bei technischen Problemen können Sie sich an unsere Service-Hotline unter Tel. 0180 5 00 13 88 (Kosten Telekom bei Drucklegung: 12ct/min) wenden. Bei Garantieansprüchen wenden Sie sich an Ihren Fachhändler. Die Garantiezeit beträgt 2 Jahre.

Fragen	Antworten
Kein Telefongespräch möglich	<ul style="list-style-type: none"><li>- Die Telefonleitung ist nicht korrekt angeschlossen oder gestört. Verwenden Sie nur das mitgelieferte Telefonanschlusskabel.</li><li>- Das Netzteil ist nicht eingesteckt oder es liegt ein totaler Stromausfall vor.</li></ul>
Die Rufnummernanzeige (CLIP) funktioniert nicht	<ul style="list-style-type: none"><li>- Die Rufnummernanzeige ist ein optionaler Service Ihres Netzbetreibers. Bitte fragen Sie Ihren Netzbetreiber nach weiteren Informationen.</li><li>- Der Anrufer hat das Übertragen seiner Rufnummer unterdrückt.</li></ul>

# Wichtige Informationen

## 12 Wichtige Informationen

### Pflegehinweise

- Reinigen Sie die Gehäuseoberflächen mit einem weichen und fusselfreien Tuch.
- Verwenden Sie keine Reinigungsmittel oder Lösungsmittel.

### Garantie

AUDIOLINE - Geräte werden nach den modernsten Produktionsverfahren hergestellt und geprüft. Ausgesuchte Materialien und hoch entwickelte Technologien sorgen für einwandfreie Funktion und lange Lebensdauer. Ein Garantiefall liegt nicht vor, wenn die Ursache einer Fehlfunktion des Gerätes bei dem Telefonnetzbetreiber oder einer eventuell zwischengeschalteten Nebenstellenanlage liegt. Die Garantie gilt nicht für die in den Produkten verwendeten Batterien, Akkus oder Akkupacks. Die Garantiezeit beträgt 24 Monate, gerechnet vom Tage des Kaufs.

Innerhalb der Garantiezeit werden alle Mängel, die auf Material- oder Herstellungsfehler zurückzuführen sind, kostenlos beseitigt. Der Garantieanspruch erlischt bei Eingriffen durch den Käufer oder durch Dritte. Schäden, die durch unsachgemäße Behandlung oder Bedienung, durch falsches Aufstellen oder Aufbewahren, durch unsachgemäßen Anschluss oder Installation sowie durch höhere Gewalt oder sonstige äußere Einflüsse entstehen, fallen nicht unter die Garantieleistung. Wir behalten uns vor, bei Reklamationen die defekten Teile auszubessern oder zu ersetzen oder das Gerät auszutauschen. Ausgetauschte Teile oder ausgetauschte Geräte gehen in unser Eigentum über. Schadenersatzansprüche sind ausgeschlossen, soweit sie nicht auf Vorsatz oder grober Fahrlässigkeit des Herstellers beruhen.

Sollte Ihr Gerät dennoch einen Defekt innerhalb der Garantiezeit aufweisen, wenden Sie sich bitte unter Vorlage Ihrer Kaufquittung ausschließlich an das Geschäft, in dem Sie Ihr AUDIO-LINE - Gerät gekauft haben. Alle Gewährleistungsansprüche nach diesen Bestimmungen sind ausschließlich gegenüber Ihrem Fachhändler geltend zu machen. Nach Ablauf von zwei Jahren nach Kauf und Übergabe unserer Produkte können Gewährleistungsrechte nicht mehr geltend gemacht werden.

### Konformitätserklärung

Dieses Gerät erfüllt die Anforderungen der EU-Richtlinie:

1999/5/EG Richtlinie über Funkanlagen und Telekommunikationsendeinrichtungen und die gegenseitige Anerkennung ihrer Konformität. Die Konformität mit der o. a. Richtlinie wird durch das CE-Zeichen auf dem Gerät bestätigt.

Für die komplette Konformitätserklärung nutzen Sie bitte den kostenlosen Download von unserer Website [www.audioline.de](http://www.audioline.de).



## 13 Stichwortverzeichnis

### A

Anruf annehmen, 10  
Anrufen, 10  
Anrufliste, 16  
Automatischer Notruf, 18

### B

Batterie Notrufgeber, 18  
Batterien einlegen, 5  
Batteriezustand, 5  
Bedienelemente, 7

### D

Darstellungen, 8  
Datum und Uhrzeit einstellen, 6, 13  
Direktwahl, 10  
Direktwahlnummern speichern, 17

### E

Eingegangene Anrufe zurückrufen, 10  
Einträge aus dem Telefonbuch löschen, 14  
Einträge im Telefonbuch ändern, 14

### F

Freisprechen, 11  
Freisprechlautstärke, 11

### G

Garantie, 20  
Gespräch beenden, 10  
Gesprächsdauer, 11

### H

Hauptmenü, 13  
Hörerlautstärke, 11

### K

Klangregelung, 11  
Klingellautstärke, 11  
Klingelton einstellen, 6, 13  
Konformitätserklärung, 20  
Kontrast einstellen, 6, 13

### M

Menüstruktur, 13  
Mikrofon stummschalten, 11

### N

Namen für Telefonbucheintrag aufnehmen, 15  
Namenseingabe, 14  
Navigation im Menü, 8  
Nebenstellenanlagen, 12  
Notrufansage, 17  
Notrufgeber, 17  
Notrufnummern speichern, 17  
Nummern verketteten und übertragen, 10

### P

Pflegehinweise, 20

### R

R-Taste an Nebenstellenanlagen, 12  
R-Taste und Zusatzdienste, 12  
Rufnummer aus der Anrufliste im Telefonbuch speichern, 16  
Rufnummern aus dem Telefonbuch wählen, 10  
Rufnummern aus der Anrufliste anzeigen, 16  
Rufnummern aus der Anrufliste löschen, 16  
Rufnummernanzeige, 12

### S

Schreibweisen, 8  
Service Hotline, 19  
Sicherheitshinweise, 4  
Sprache einstellen, 6, 13  
Symbole im Display, 8

### T

Telefon anschließen, 5  
Telefon in Betrieb nehmen, 5  
Telefonbuch, 14  
Telefonbucheinträge erstellen, 9, 14  
Telefonieren, 10

### V

Verpackungsinhalt, 5

### W

Wahlpause, 12  
Wahlwiederholung, 10  
Wandmontage, 6  
Wie bediene ich mein Telefon?, 8

### Z

Zusatzdienste, 12



1	Safety Information . . . . .	24
2	Putting the Telephone into Operation . . . . .	25
3	Operating Elements . . . . .	27
4	Operating the Telephone . . . . .	28
5	Telephoning . . . . .	30
6	Private Branch Exchanges / Supplementary Services .	32
7	Menu Structure . . . . .	33
8	Phone Book . . . . .	34
9	Calls List . . . . .	36
10	Emergency Call Unit . . . . .	37
11	If Problems Occur . . . . .	39
12	Important Information . . . . .	40
13	Index . . . . .	41

# Safety Information

## 1 Safety Information

Please read this operating instruction manual thoroughly.

### Intended use

The telephone is suitable for telephoning within a public telephone network system. Any other use is considered unintended use. Unauthorised modification or reconstruction is not permitted. Under no circumstances open the device or complete any repair work yourself.

### Installation location

Prevent excessive exposure to smoke, dust, vibration, chemicals, moisture, heat and direct sunlight.

### Power supply



**Caution:** Only use the power adapter plug supplied because other power supplies could damage the telephone. Ensure access to the power adapter plug is not obstructed by furniture or such.

### Hearing aid compatibility

The telephone is compatible with most popular hearing aids on the market. However, due to the wide range of hearing aids available, there is no guarantee that the telephone will function problem-free with every model.

### Disposal

You are obliged to dispose of consumable goods properly in accordance with the applicable legal regulations. The adjacent symbol on the telephone indicates that electrical and electronic apparatus and batteries no longer required must be disposed of separate from domestic waste.

**Electrical and electronic devices** must be disposed of at suitable collection points provided by the public waste authorities.

**Batteries** must be disposed of at the point of sale or at the appropriate collection points provided by the public waste authorities.

**Packaging materials** must be disposed of according to local regulations.



# Putting the Telephone into Operation

## 2 Putting the Telephone into Operation

### Safety notes



**Caution:** It is essential to read the safety information in Chapter 1 before preparing the telephone for use.

### Checking the contents of the package

The package contains:

- a base unit
- a telephone connection cable
- a power adapter plug
- a wall-mounting bracket
- an operating manual
- a receiver
- a helix cable for the receiver
- an emergency call unit with neckband
- four AA 1.5 V batteries
- a 12 V battery in the emergency call unit

### Connecting the telephone

Connect the telephone as illustrated in the diagram. For reasons of safety, only use the power adapter plug supplied and telephone connection line enclosed.



The telephone can be operated with or without the power adapter plug. The full range of telephone functions can only be exploited when batteries or the power adapter plug are used.

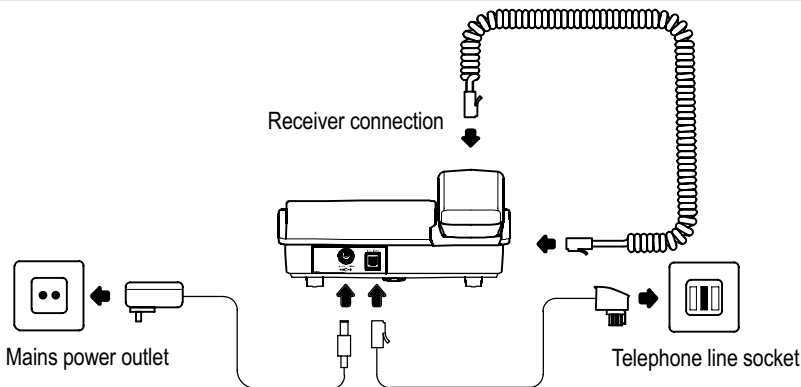

### Inserting the batteries



Insertion of batteries is not absolutely essential. The telephone can be operated with or without batteries. The full range of telephone functions can only be exploited when batteries or the power adapter plug are used. Pay attention that the telephone is not connected to the telephone line socket and/or mains power connection when the batteries are being inserted or replaced.

The battery compartment is located on the underside of the telephone. Insert the batteries after opening the battery compartment. Only use batteries of the type AA 1.5 V. Pay attention to correct polarity. Close the battery compartment cover.

When the batteries are empty, the  icon appears in the display. Replace the batteries.

# Putting the Telephone into Operation

## Wall installation

Feed the guide tabs (1) on the wall-mounting bracket (2) in the slots (3) on the underside of the telephone. Slide the wall-mounting bracket 10 mm upwards until it audibly locks into place. Drill a hole and insert a screw leaving about 5 mm of the screw projecting from the wall. Guide the mounting hole (4) in the mounting bracket (2) over the screw and slide the telephone downwards.



**Caution:** Ensure there are no electrical lines, water pipes etc. in the wall where the hole is drilled.

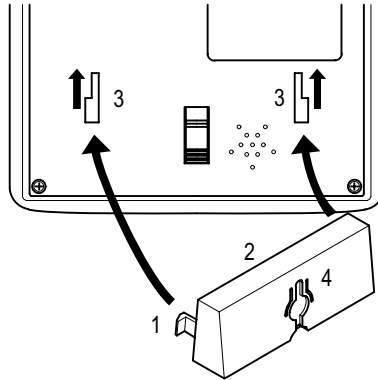

Turn the hook (5) in the receiver cradle so that the receiver can be placed on-hook.

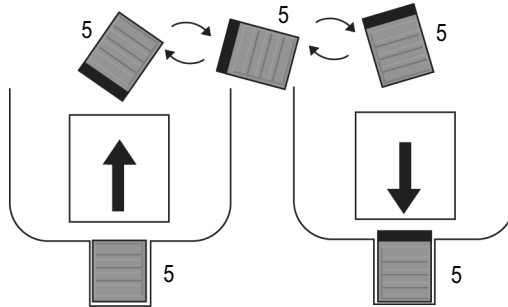

## Setting the language

The information on Page 33 explains how to set the telephone's voice output and display language when starting it up for the first time.

## Setting the date and time

The information on Page 33 explains how to set the date and time on the telephone when starting it up for the first time.

## Setting the contrast

The information on Page 33 explains how to set the display contrast.

## Setting the ringer tone

The information on Page 33 explains how to set the ringer tone.

## 3 Operating Elements

### Telephone

- 1 Call back button
- 2 Quick dial button M1 (emergency call number 1)
- 3 Delete
- 4 Quick dial button M2 (emergency call number 2)
- 5 Scroll upwards
- 6 Quick dial button M3 (emergency call number 3)
- 7 Scroll downwards
- 8 LED, emergency call unit / New call
- 9 Menu button
- 10 Calls list (CLIP) / Phone book
- 11 R button
- 12 Microphone muting button
- 13 Redialling
- 14 Handsfree mode
- 15 LED, telephone is ringing
- 16 LED, handsfree mode
- 17 LED, receiver volume
- 18 Control knob, receiver volume (hidden)
- 19 "Ringing volume" slide control
- 20 "Tone" slide control
- 21 "Handsfree volume" slide control

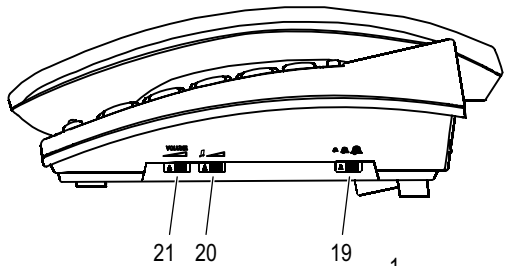
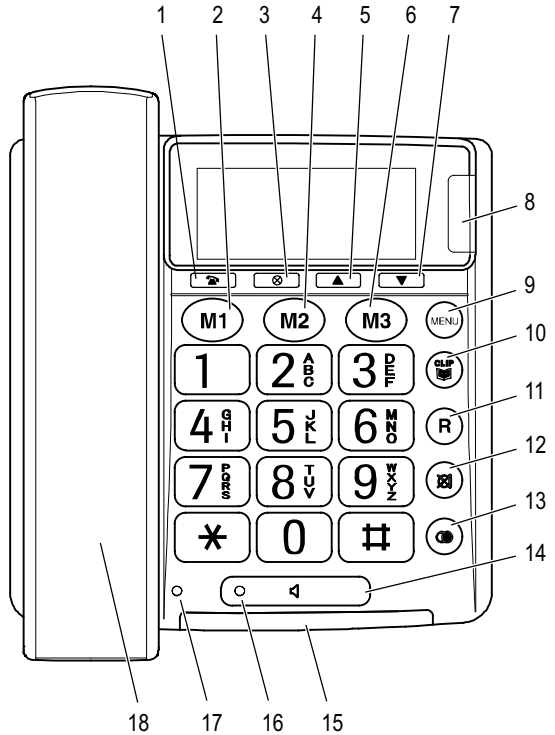

### Emergency call unit

- 1 Start automatic emergency call
- 2 LED, battery charge capacity

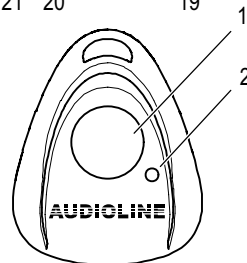

The buttons in this operating manual are depicted with a uniform contour. Variations in the symbols on the telephone buttons compared to those depicted here are possible.

# Operating the Telephone

## 4 Operating the Telephone

### Display and explanation of operation sequences

	Enter digits or letters
	Press the button depicted briefly
2 x	Press the button depicted twice, briefly
2 sec	Press the button depicted for 2 seconds
Press and hold	Press and hold the button depicted
Release	Release the button depicted
	Telephone rings
	Lift the receiver
	Replace the receiver on-hook
	Text flashes in the display
GERMAN or	Text or icon in the display

### Icons in the display

Icon	Description
	On: Replace the batteries.
14:45	Display of the time.  Page 33
19/09	Display of the date.  Page 33
	The phone book is open.  Page 34
CLIP	The calls list is open.  Page 32
NEW	The entry in the calls list is new.  Page 36
REPEAT	The caller in the calls list has called several times.  Page 36
VOICE	Flashing: Recording mode is active.  Pages 33 and 37 On: A name has been recorded for this phone book entry.
+	An emergency call number (M1, M2 or M3) has been dialled.  Page 37

### Navigating in the menu

All the functions can be accessed via the various menus. Refer to Menu Structure Page 33 for information on how to access each respective function.







	Open the main menu
or	Select the submenu required
	Open the submenu
or	Select the setting required
	Enter digits or letters using the relevant digit keys
	Confirm the entries
	Cancel programming and saving processes and return to Standby mode



Every process is automatically cancelled if there is no input within 20 seconds.

## Creating phone book entries - example

The example in **Creating phone book entries** explains how to navigate and make entries in the phone book. Proceed as in this example for all the settings.

	Open the main menu
 or 	
<input type="text" value="STORE NUMBER"/> , 	Select the submenu required and confirm it
#, 	Enter the phone number (max. 22 digits) and confirm it
#, 	Enter the name (max. 16 letters) and confirm it

# Telephoning

## 5 Telephoning

### Taking a call



Take the call

### Ending a call



End the call

### Making a call



Enter the phone number (max. 22 digits)



Following incorrect input, press to delete the last digit

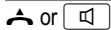

Dial the phone number



It is also possible to lift the receiver first to obtain the dialling tone. The digits in the phone number then entered are dialled immediately. It is not possible to correct wrong digits individually using this dialling procedure.

### Redialling

Your telephone stores the last phone number dialled.



Redial the last phone number dialled

### Calling back missed calls

The telephone stores the numbers of the last 64 calls received in a calls list.



Open the calls list

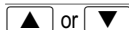

Select an entry



Dial the number

### Dialling phone numbers from the phone book

There must be phone numbers stored in the phone book.  Page 33



Open the phone book

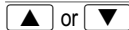

Select an entry



Dial the number

### Quick dial

The quick dial buttons M1, M2 or M3 can be used for normal quick dial numbers or as a memory location for automatic emergency call dialling. Phone numbers must have been stored as quick dial numbers.

 Page 37.

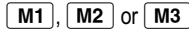

Press the required quick dial button

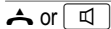

Dial the number

Further information on automatic emergency calls  Page 37.

### Chain dialling

The function is used in more complex telephone services, e.g. for telephone banking, call-by-call or calling card procedures. Several numbers stored in the phone book can be dialled successively when a connection has already been made. It is also possible to combine numbers for transfer from the phone book with numbers entered manually. Numbers stored in the phone book can be chained and transmitted as required.



Open the phone book when a connection has been made



Select the phone book entry and transmit the number

## Adjusting the receiver volume

The receiver volume can be adjusted to one of 10 levels using the control knob.



Adjust the volume with the control knob

## Tone control

The tone of the receiver can be adjusted using the corresponding slide control on the right-hand side of the housing.



Adjust the tone using the slide control



Tone adjustment is not possible when the receiver volume is set to its minimum level.

## Ringing volume

The ringing volume can be adjusted using the corresponding slide control on the right-hand side of the housing.



Adjust the volume using the slide control

## Talk time display

The duration of a call is displayed in minutes and seconds during the call.

## Handsfree

Use this function to listen to the caller via the loudspeaker.



Switch on handsfree mode



Deactivate handsfree mode

## Adjusting the handsfree volume

The handsfree volume can be adjusted using the corresponding slide control on the right-hand side of the housing.



Adjust the volume using the slide control

## Muting the microphone in the handset

The microphone in the handset can be activated and deactivated during a telephone conversation.

Press and hold 

Switch the microphone off (muting)

Release 

Switch the microphone on

## 6 Private Branch Exchanges / Supplementary Services

### R button on private branch exchanges

If the telephone is connected to a private branch exchange, functions such as transferring calls and automatic call back can be used via the **R button**. Please refer to the operating manual supplied with your private branch exchange to determine which recall (Flash) time must be set in order to use these functions. The dealer where you purchased the exchange can provide information as to whether the telephone will work properly with the exchange. Setting the recall time  Page 33

### Dialling pause

In the case of private branch exchanges, it is necessary to enter an access code to get an outside line with its corresponding dialling tone. When using some older private branch exchanges, it takes a little time before the dialling tone becomes audible. Particularly in the case of such private branch exchanges, it is possible to insert a dialling pause after the number for the outside line so that the number can be dialled in a continuous process without having to wait for the dialling tone.



Insert a dialling pause

After dialling the number for the outside line, the telephone then waits approx. 3 seconds before dialling the actual phone number.



The pause can also be entered with the phone number in the phone book.

### R button and supplementary services

Your telephone supports the supplementary services offered by your telephone network provider, such as brokering, call waiting and conference calls. The supplementary services can be used in conjunction with the **R button**. Please contact your telephone network provider regarding which recall time must be set to use the supplementary services. Please contact the telephone network provider with regard to enabling the supplementary services. Setting the recall time  Page 33.

### Caller number display (CLIP<sup>1</sup>)

If this function is available with your telephone line, the number of the caller appears in the display when the phone rings. If the caller has suppressed transmission of his phone number, a corresponding message appears in the display. The phone number is not displayed and, as a result, is not stored in the calls list.



The caller number display function is an optional service offered by telephone network providers. Contact your network provider for further information.

<sup>1</sup> CLIP: Calling Line Identification Presentation

## 7 Menu Structure

### Main menu

Access the main menu by pressing the  button. Page 28 explains how to navigate and make entries in the main menu.

LCD CONTRAST      LCD CONTRAST 1-5

---

TIME/DATE      ,  ENTER TIME      ,  ENTER DATE

---

STORE NUMBER       ENTER NUMBER       ENTER NAME

---

NAME RECORDING       Page 35

---

RECORD MESSAGE       Page 37

---

CHECK MESSAGE       Page 35

---

LANGUAGE<sup>1</sup>      GERMAN

---

FRENCH

---

ENGLISH

---

ITALIAN

---

FLASH      FLASH100

---

FLASH300

---

RINGER TONE      RINGER TONE 1-3

---

VOICE<sup>2</sup>      VOICE YES

---

VOICE NO

---

<sup>1</sup> The outgoing messages and display texts on the telephone are available in 4 languages.

<sup>2</sup> When a button is pressed, a voice accompanies the action. This voice can be activated and deactivated, as required.

# Phone Book



## 8 Phone Book

Thirty phone numbers can be stored in the phone book together with the associated names.

- Always enter the area access code with the phone numbers so that the telephone can also assign incoming local calls to a phone book entry.
- When the memory capacity of the phone book is used up, the message  appears when an attempt is made to store another number. To create space, an existing entry must first be deleted.
- The phone book entries are arranged alphabetically. To skip to the required phone book entry directly, enter the first letter of the corresponding entry.







### Entering a name

The digit keys are also labelled with letters for the entry of the respective letters. Pressing the respective key the necessary number of times enables capital letters and digits to be entered.









	Space
	Delete

 To enter the same letter twice, press the button to enter the letter. Wait until the cursor skips one place forward. Enter the letter again.

### Creating phone book entries









	Open the main menu
 or 	
 , 	Select the submenu required and confirm it
	Enter the phone number (max. 22 digits) and confirm it
	Enter the name (max. 16 letters) and confirm it

### Editing entries in the phone book

	Open the phone book
 or 	Select a phone book entry
2 sec   , 	Activate the editing process and confirm it
	Edit the phone number (max. 22 digits) and confirm it
	Edit the name (max. 16 letters) and confirm it

### Deleting entries from the phone book

#### Deleting a single entry

	Open the phone book
 or 	Select a phone book entry
 	Activate the deleting process
2 sec 	Confirm the deleting process
	<b>or</b>
 or 	Cancel the deleting process

## Delete all entries

	Open the phone book
or	Select any phone book entry
2 sec <b>DELETE ALL?</b>	Activate the deleting process
2 sec	Confirm the deleting process
<b>or</b>	
or	Cancel the deleting process

## Recording names for phone book entries

A name can be recorded for each phone number stored in the phone book. When you subsequently select an entry in the phone book, the recording you made for it is played and you can hear the entry you have selected.

### Recording names

<b>MENU</b>	Open the main menu
or	
<b>NAME RECORDING</b> ,	Select the submenu required and confirm it
or	Select a phone book entry
Press and hold <b>&gt;VOICE&lt;</b>	Start recording
Release	End recording

### Deleting recordings

<b>MENU</b>	Open the main menu
or	
<b>NAME RECORDING</b> ,	Select the submenu required and confirm it
or	Select a phone book entry
	Press the button during playback to delete the recording

# Calls List

## 9 Calls List

A total of 64 call numbers can be stored in the calls list. The red LED indicates new calls in the calls list.

### Displaying phone numbers in the calls list

or  Open the calls list and select an entry

Two different display messages indicate whether the caller has called once or several times.

Display	Description
NEW	The entry in the calls list is new.
REPEAT	The caller in the calls list has called several times.

### Storing numbers from the calls list in the phone book

A phone number stored in the calls list can be transferred directly to the phone book.

or  Open the calls list and select an entry

2 sec  Start the storing process

,  Confirm the storing process

The phone number is stored in the phone book without a name being assigned. Then enter a name for the phone number. [Editing entries in the phone book](#) Page 34

 When the number in the phone book is stored together with a name, the name entered also appears in the calls list.

### Deleting phone numbers from the calls list

#### Deleting phone numbers individually

or  Open the calls list and select an entry

Activate the deleting process

2 sec  Confirm the deleting process

or

or  Cancel the deleting process

#### Deleting all the phone numbers

or  Open the calls list and select an entry

2 sec   Activate the deleting process

2 sec  Confirm the deleting process

or

or  Cancel the deleting process

## 10 Emergency Call Unit

The emergency call unit can be used to dial an emergency services exchange or persons for assistance.



There are several appropriate emergency service call numbers available, such as the Red Cross, St. John's Ambulance Brigade, etc. Emergency calls are not free of charge.

The unit can also be used for private emergency calls within the family, for example.

### Outgoing alert message

There is a default outgoing alert message recorded on the telephone. You can replace this message with one of your own. After activating an automatic emergency call, the phone numbers assigned to buttons M1, M2 and M3 are called automatically. The alert message is played repeatedly until your emergency call is acknowledged by the person receiving it through pressing the "0" key. For this reason, you must end your own alert message clearly telling the receiving party to **"...take this emergency call by pressing the 0 key!"**.



When recording your message, make sure that the person called recognises your name in the emergency call. Inform them clearly that this is an emergency call and that you need help.

### Recording an outgoing alert message

	Open the main menu
or	
	Select the submenu
Press and hold	Start recording
Release	End recording

### Playing the outgoing alert message

	Open the main menu
or	Select the submenu
	Play the outgoing alert message

### Deleting the outgoing alert message

	Open the main menu
or	Select the submenu
	Play the outgoing alert message
	Delete the outgoing alert message

### Storing emergency call / quick dial numbers

The quick dial buttons M1, M2 and M3 can be used for normal quick dial numbers or as memory locations for automatic emergency call dialling.

	Open the main menu
or	
,	Select the submenu required and confirm it
,	Enter the phone number (max. 22 digits) and confirm it
,  or  ,	Select the quick dial button and confirm



The phone numbers assigned to the quick dial keys cannot be deleted. When storing new numbers, the existing entries are overwritten.

# Emergency Call Unit

## Automatic emergency call

The automatic emergency call can be initiated by pressing the buttons M1, M2 or M3 on the telephone or the button on the emergency call unit. If no phone number has been assigned to M1, M2 or M3, no phone number is dialled but a loud warning signal is issued from the telephone.



Pay attention that the emergency call unit is within range of the telephone.  
The batteries in the emergency call unit should always be full.

## Starting/Ending the automatic emergency call

The phone behaves as follows on starting the automatic emergency call:

1. The telephone issues warning signals for 15 seconds.
2. The telephone then automatically activates handsfree mode and plays back the outgoing alert message.
3. The phone numbers assigned to M1, M2 and M3 are then dialled in succession at intervals of 60 seconds. As soon as the emergency call is acknowledged by one of those called pressing the "0" button, the outgoing alert message is stopped and you can speak to the person and request the necessary assistance.
4. If the call is acknowledged by the person called pressing "0", the phone is set to Speakerphone mode for 3 minutes. After the 3 minutes, the phone numbers assigned to M1, M2 and M3 are then dialled again in succession at intervals of 60 seconds.

## Automatic emergency calls via the telephone

5 sec **M1**, **M2** or **M3** Start the automatic emergency call function

5 sec **M1**, **M2**, **M3** or  End the automatic emergency call function

## Automatic emergency calls via the emergency call unit

1. Press and hold the button (1) on the emergency call unit for 5 seconds to start the automatic emergency call function.
2. Press and hold the button on the emergency call unit for 5 seconds again to end the automatic emergency call function.

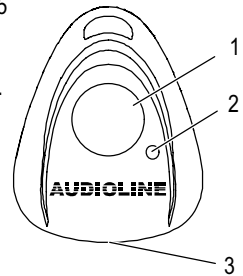

## Emergency call unit battery

### Testing the battery

1. Press and hold the button (1) on the emergency call unit briefly. The LED (2) lights up.
2. If the LED (2) no longer lights up when the button is pressed and held, replace the battery.

### Replacing the battery

1. Remove the screw on the rear side of the emergency call unit using a small, crosstip screwdriver.
2. Insert the tip of a small screwdriver in the notch (3) and open the housing.
3. Replace the battery. Only use batteries of the same type. Pay attention to correct polarity.
4. Close the housing.

## 11 If Problems Occur

### Service hotline

Should problems arise with the telephone, please refer to the following information first. In the case of technical problems, contact our Service Hotline, tel. 0180 5 00 13 88 (Telekom costs at time of going to print: 12 ct/min). In the case of claims under the terms of guarantee, contact your sales outlet. There is a 2 year period of guarantee.

<b>Problems</b>	<b>Reply</b>
No telephone calls possible	<ul style="list-style-type: none"><li>- The telephone line is not connected properly or is defective. Only use the telephone connection cable supplied.</li><li>- The power adaptor plug is not plugged in or there is a complete power failure.</li></ul>
The caller number display (CLIP) does not function	<ul style="list-style-type: none"><li>- The caller number display function is an optional service offered by telephone network providers. Contact your network provider for further information.</li><li>- The caller has suppressed the transmission of their phone number.</li></ul>

# Important Information

---

## 12 Important Information

### Maintenance

- Clean the housing surfaces with a soft, fluff-free cloth.
- Never use cleaning agents or solvents.

### Guarantee

AUDIOLINE equipment is produced and tested according to the latest production methods. The implementation of carefully chosen materials and highly developed technologies ensure trouble-free functioning and a long service life. The terms of guarantee do not apply where the cause of equipment malfunction is the fault of the telephone network operator or any interposed private branch extension system. The terms of guarantee do not apply to the batteries, rechargeable batteries or power packs used in the products. The period of guarantee is 24 months from the date of purchase.

All deficiencies resulting from material or production faults which occur during the period of guarantee will be eliminated free of charge. Rights to claims under the terms of guarantee are annulled following intervention by the purchaser or third parties. Damage caused as a result of improper handling or operation, incorrect positioning or storing, improper connection or installation, Acts of God or other external influence are not covered by the terms of guarantee. In the case of complaints, we reserve the right to repair or replace defect parts or provide a replacement device. Replacement parts or devices become our property. Rights to compensation in the case of damage are excluded where there is no evidence of intent or gross negligence by the manufacturer.

If your equipment shows signs of defect during the period of guarantee, please return it to the sales outlet in which you purchased the AUDIOLINE equipment together with the purchase receipt. All rights to claims under the terms of guarantee in accordance with this agreement must be asserted exclusively with regard to your sales outlet. Two years after the purchase and transfer of our products, claims under the terms of guarantee can no longer be asserted.

### Declaration of Conformity

This device fulfils the requirements stipulated in the EU directive:

1999/5/EU directive on radio equipment and telecommunications terminal equipment and the mutual recognition of their conformity. Conformity with the above mentioned directive is confirmed by the CE symbol on the device.



To view the complete Declaration of Conformity, please refer to the free download available on our web site [www.audioline.de](http://www.audioline.de).

## 13 Index

**A**

Automatic emergency call, 38

**B**

Battery status, 25

**C**

Caller number display, 32  
 Calling back missed calls, 30  
 Calls list, 36  
 Chain dialling, 30  
 Connecting the telephone, 25  
 Contrast setting, 26, 33  
 Creating phone book entries, 29, 34

**D**

Date and time setting, 26, 33  
 Declaration of Conformity, 40  
 Deleting entries from the phone book, 34  
 Deleting phone numbers from the calls list, 36  
 Dialling pause, 32  
 Dialling phone numbers from the phone book, 30  
 Display, 28  
 Displaying phone numbers in the calls list, 36

**E**

Editing entries in the phone book, 34  
 Emergency call unit, 37  
 Emergency call unit battery, 38  
 Ending a call, 30  
 Entering a name, 34  
 Explanations, 28

**G**

Guarantee, 40

**H**

Handsfree, 31  
 Handsfree volume, 31

**I**

Icons in the display, 28  
 Inserting the batteries, 25

**L**

Language setting, 26, 33

**M**

Main menu, 33  
 Maintenance, 40  
 Making a call, 30  
 Menu structure, 33  
 Muting the microphone, 31

**N**

Navigating in the menu, 28

**O**

Operating elements, 27  
 Operating the Telephone, 28  
 Outgoing alert message, 37

**P**

Package contents, 25  
 Phone book, 34  
 Private branch exchanges, 32  
 Putting the telephone into operation, 25

**Q**

Quick dial, 30

**R**

R button and supplementary services, 32  
 R button on private branch exchanges, 32  
 Receiver volume, 31  
 Recording names for phone book entries, 35  
 Redialling, 30  
 Ringer tone setting, 26, 33  
 Ringing volume, 31

**S**

Safety information, 24  
 Service hotline, 39  
 Storing emergency call numbers, 37  
 Storing numbers from the calls list in the phone book, 36  
 Storing quick dial numbers, 37  
 Supplementary services, 32

**T**

Taking a call, 30  
 Talk time, 31  
 Telephoning, 30  
 Tone control, 31

**W**

Wall installation, 26





## **Wichtige Garantiehinweise**

Die Garantiezeit für Ihr AUDIOLINE - Produkt beginnt mit dem Kaufdatum. Ein Garantieanspruch besteht bei Mängeln, die auf Material- oder Herstellungsfehler zurückzuführen sind. Der Garantieanspruch erlischt bei Eingriffen durch den Käufer oder durch Dritte. Schäden, die durch unsachgemäße Behandlung oder Bedienung, natürliche Abnutzung, durch falsches Aufstellen oder Aufbewahren, durch unsachgemäßen Anschluss oder Installation sowie durch höhere Gewalt oder sonstige äußere Einflüsse entstehen, fallen nicht unter die Garantieleistung.

BITTE WENDEN SIE SICH IM GARANTIEFALL AUSSCHLIESSLICH AN DEN HÄNDLER, BEI DEM SIE DAS GERÄT GEKAUFT HABEN, UND VERGESSEN SIE NICHT, DEN KAUFBELEG VORZULEGEN.

UM UNNÖTIG LANGE WARTEZEITEN ZU VERMEIDEN, SENDEN SIE REKLAMATIONSGERÄTE BITTE NICHT AN UNSERE BÜROADRESSE.

BEI FRAGEN ZUR BEDIENUNG UND GARANTIELEISTUNG LESEN SIE BITTE DIE BEDIENUNGSANLEITUNG ODER WENDEN SIE SICH AN UNSERE HOTLINE:

0180 500 13 88 (Kosten Telekom bei Drucklegung: 12ct/min)

### **AUDIOLINE GmbH**

Neuss

Service Hotline 0180 500 13 88

(Kosten Telekom bei Drucklegung: 12ct/min)

Internet: [www.audioline.de](http://www.audioline.de) - E-mail: [info@audioline.de](mailto:info@audioline.de)