

# AUDIOLINE

---

## Telefon - Phone



**Bedienungsanleitung  
Operating Instructions**

**TEL8**

**Bedienungsanleitung \_\_\_\_\_ 3**

**Operating Instructions \_\_\_\_\_ 15**

1.	Bedienelemente .....	4
2.	Inbetriebnahme .....	5
2.1	Sicherheitshinweise.....	5
2.2	Verpackungsinhalt prüfen .....	5
2.3	Telefonhörer anschliessen .....	5
2.4	Telefon anschliessen .....	5
2.5	R-Signaltaste - T-NET Anpassung ..	6
2.6	Anbringen der Tischstütze.....	7
2.7	Wandmontage .....	7
3.	Bedienung.....	8
3.1	Telefonieren .....	8
3.2	Anrufe entgegennehmen.....	8
3.3	Hörerlautstärke einstellen .....	8
3.4	Wahlwiederholung .....	8
3.5	Mikrofon stummschalten.....	9
3.6	Speicherplätze eingeben .....	9
3.7	Wählen mit den Kurzwahltasten....	10
3.8	Einstellbarer Tonruf.....	10
6.	Wichtige Informationen .....	11
6.1	Fehlersuche .....	11
6.2	Telefonkabel austauschen .....	11
6.3	Garantie .....	12
6.4	Konformitätserklärung.....	13

## - *Allgemeine Hinweise* -

### **Aufstellort**

Stellen Sie das Telefon nicht in die unmittelbare Umgebung von anderen elektronischen Geräten wie z. B. Mikrowellen oder HiFi-Geräten, da es sonst zu gegenseitiger Beeinflussung kommen kann. Der Aufstellort hat einen entscheidenden Einfluss auf einen einwandfreien Betrieb des Telefons.

Stellen Sie das Telefon auf eine ebene und rutschfeste Fläche. Normalerweise hinterlassen die Füße des Telefons keine Spuren auf der Aufstellfläche. Wegen der Vielzahl der verwendeten Lacke und Oberflächen kann es jedoch nicht ausgeschlossen werden, dass durch die Gerätefüsse Spuren auf der Abstellfläche entstehen.

Verwenden Sie das Telefon nicht in explosionsgefährdeten Bereichen.

Übermäßige Belastungen durch Rauch, Staub, Erschütterungen, Chemikalien, Feuchtigkeit, Hitze oder direkte Sonneneinstrahlung müssen vermieden werden.

### **Temperatur und Umgebungsbedingungen**

Das AUDIOLINE TEL8 ist für den Betrieb in geschützten Räumen mit einem Temperaturbereich von -10 °C bis 50 °C ausgelegt. Das Telefon darf nicht in Feuchträumen wie Bad oder Waschküche aufgestellt werden. Vermeiden Sie die Nähe zu Wärmequellen wie Heizkörpern und setzen Sie das Gerät keiner direkten Sonnenbestrahlung aus.

### **Reinigung und Pflege**

Die Gehäuseoberflächen können mit einem trockenen, weichen und fusselfreien Tuch gereinigt werden. Niemals Reinigungsmittel oder gar aggressive Lösungsmittel verwenden. Ausser einer gelegentlichen Gehäusereinigung ist keine weitere Pflege erforderlich. Die Gummifüsse der Basisstation sind nicht gegen alle Reinigungsmittel beständig. Der Hersteller kann daher nicht für evtl. Schäden an Möbeln o. ä. haftbar gemacht werden.

# - Inbetriebnahme -

## 1. Bedienelemente

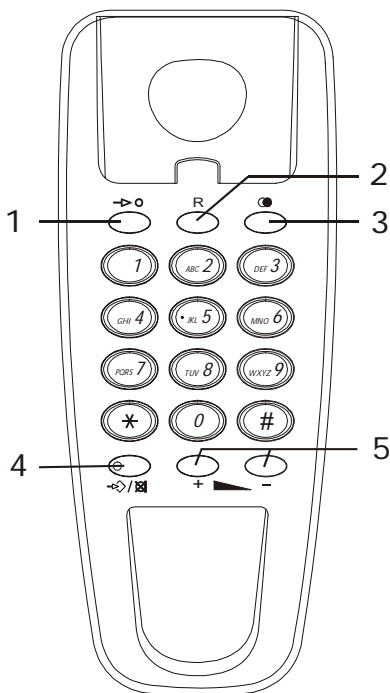

1 Kurzwahltaste

4 Stumm-/Speichertaste

2 R-Signaltaste

5 Hörerlautstärke

3 Wahlwiederholung

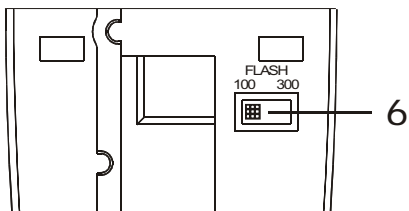

6 FLASH-Schalter

# - Inbetriebnahme -

## 2. Inbetriebnahme

### 2.1 Sicherheitshinweise

**ACHTUNG!** Lesen Sie vor der Inbetriebnahme unbedingt die Sicherheitshinweise auf der Seite 3 dieser Anleitung.

### 2.2 Verpackungsinhalt prüfen

Zum Lieferumfang gehören:

eine Telefonbasis	ein Telefonhörer
ein Telefonanschlusskabel	ein Spiralkabel
eine Bedienungsanleitung	

### 2.3 Telefonhörer anschliessen

Nachdem Sie Ihr Telefon ausgepackt haben, müssen Sie zuerst den Telefonhörer mit dem Grundgerät verbinden. Nehmen Sie dazu das kurze Ende des Spiralkabels und stecken Sie es in die Buchse am unteren Ende des Hörers.

Stecken Sie das lange Ende in die dafür vorgesehene Buchse auf der Unterseite des Grundgerätes und verlegen Sie das Kabel durch den Kabelkanal nach außen.

### 2.4 Telefon anschliessen

Verbinden Sie das beiliegende Telefonkabel mit der Telefonsteckdose und der Telefonbuchse auf der Unterseite des Telefons. Führen Sie dann das Kabel durch die Kabelführung entweder nach oben oder nach unten aus dem Telefongehäuse heraus. Klemmen Sie das Kabel fest in den Kabelkanal. Das Telefon arbeitet mit dem TON-Wahlverfahren.

## **2.5 R-Signaltaste - T-NET Anpassung**

Die "R" Signaltaste Ihres Telefons können Sie an Nebenstellenanlagen und bei der Verwendung der T-NET Funktionen der DEUTSCHEN TELEKOM nutzen.

### **Nebenstellenanlagen**

Haben Sie Ihr Telefon mit einer Nebenstellenanlage verbunden, können Sie alle Möglichkeiten, wie z.B. Anrufe weiterleiten, automatischen Rückruf usw. nutzen. Die „R“ Signaltaste verschafft Ihnen den Zugang zu diesen Möglichkeiten.

An einer Nebenstellenanlage wird die FLASH-Zeit "100ms" benötigt. Stellen Sie dazu den Schiebeschalter FLASH auf der Unterseite in die Einstellung „100ms“.

Ob Ihr Telefon an Ihrer Nebenstellenanlage einwandfrei funktioniert, und welche weiteren Möglichkeiten Sie dadurch erhalten, erfahren Sie bei dem Händler, bei dem die Anlage gekauft wurde.

### **T-NET Funktionen**

Ihr Telefon unterstützt die wichtigsten Mehrwertdienste der DEUTSCHEN TELEKOM (z.B.: Makeln, Anklopfen, Dreier-Konferenz, u.a.). Zur Freischaltung Ihrer Leitung für diese T-NET Funktionen (die z.T. gebührenpflichtig sind) wenden Sie sich bitte an die DEUTSCHE TELEKOM. Stellen Sie dazu den Schiebeschalter FLASH auf der Unterseite in die Einstellung „300ms“.

## - *Inbetriebnahme* -

### 2.6 Anbringen der Tischstütze

Benutzen Sie das Telefon auf einem Tisch, muss die mitgelieferte Tischstütze montiert werden. Drehen Sie dazu das Telefon um. Stecken Sie nun die beiden unteren Haken in die dafür vorgesehenen Öffnungen und drücken Sie die Tischstütze fest.

Müssen Sie die Stütze einmal entfernen, drücken Sie etwas auf die beiden Klemmen am oberen Rand und ziehen Sie dann die Tischstütze ab.

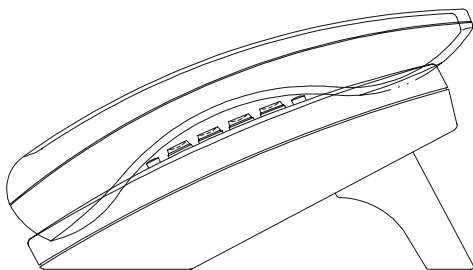

### 2.7 Wandmontage

Ihr *AUDIOLINE TEL 8* ist auch zur Wandmontage geeignet. Benutzen Sie zur Befestigung die zwei Schrauben, bohren Sie zwei Löcher im Abstand von 82 mm und lassen Sie die Schrauben 5 mm aus der Wand herausstehen. Stecken Sie nun das Telefon auf die Schrauben und schieben Sie es etwas nach unten. Bei einer Wandmontage können Sie den Hörer an das Telefon hängen, ohne dass die Verbindung unterbrochen wird. Dazu befindet sich am Ende der Hörerablage ein kleiner Einhängenhaken.

## **3. Bedienung**

### **3.1 Telefonieren**

Das *AUDIOLINE TEL 8* kann wie jedes konventionelle Telefon benutzt werden.

<b>Bitte den Anweisungen folgen:</b>
Nehmen Sie den Telefonhörer ab und warten Sie auf das Freizeichen.
Wählen Sie nun die gewünschte Telefonnummer.
Um das Gespräch zu beenden, legen Sie den Hörer wieder auf.

### **3.2 Anrufe entgegennehmen**

Sobald Sie ein Anruf erreicht, hören Sie das Rufsignal. Das Gespräch kann nun über den Hörer entgegengenommen werden.

### **3.3 Hörerlautstärke einstellen**

Sollte die Stimme des Gesprächspartners zu leise oder zu laut sein, können Sie die Lautstärke des Hörers verändern.

Mit den Tasten    können Sie die Lautstärke Ihren Bedürfnissen anpassen.

### **3.4 Wahlwiederholung**

Ist ein Anschluss, den Sie gewählt haben, besetzt oder konnten Sie niemanden erreichen, legen Sie den Telefonhörer einfach wieder auf. Die zuletzt gewählte Rufnummer bleibt automatisch im Telefon gespeichert. Um die Wahlwiederholung zu nutzen, gehen Sie wie folgt vor:

Heben Sie den Hörer ab und drücken Sie die Wahlwiederholungstaste . Die gespeicherte Rufnummer der Wahlwiederholung wird nun gewählt.

### **3.5 Mikrofon stummschalten**



Mit der Stummtaste  können Sie während eines Telefongesprächs das Mikrofon abschalten. So ist es möglich zu sprechen, ohne dass der Gesprächspartner Sie hört. Der Lautsprecher im Hörer bleibt eingeschaltet, und Sie können den Gesprächspartner weiterhin verstehen.

Drücken Sie einmal die Stummtaste  während eines Gesprächs, um das Mikrofon stummzuschalten. Die Kontrollleuchte im Taster leuchtet.

Um das Mikrofon wieder einzuschalten, drücken Sie erneut die Stummtaste . Die Kontrollleuchte erlischt und Sie können das Gespräch normal fortsetzen.

### **3.6 Speicherplätze eingeben**

Mit dem *AUDIOLINE TEL 8* können Sie 10 oft benutzte Telefonnummern abspeichern und direkt mit zwei Tasten (Kurzwahl) abrufen. Die max. Länge der Telefonnummer im Speicher beträgt 21 Stellen. Möchten Sie eine bereits gespeicherte Rufnummer ändern, speichern Sie einfach die neue Rufnummer auf dem gewünschten Speicherplatz ab.

1. Heben Sie den Hörer ab und drücken Sie die Speichertaste . Die Kontrollleuchte im Taster blinkt.
2. Drücken Sie die Kurzwahltaste .
3. Drücken Sie nun den gewünschten Speicherplatz 1 bis 9 oder 0 auf dem Zahlenfeld.
4. Geben Sie nun die Telefonnummer ein.
5. Drücken Sie die Speichertaste  und legen Sie den Hörer wieder auf.
6. Wiederholen Sie diesen Vorgang für die anderen Speicher.

## - Bedienung -

### 3.7 Wählen mit den Kurzwahltasten



1. Heben Sie den Hörer ab.
2. Drücken Sie nun die Kurzwahltaste  und den gewünschten Speicherplatz von 1 bis 9 oder 0.

### 3.8 Einstellbarer Tonruf



Um die Lautstärke und Melodie des Tonrufes Ihren Bedürfnissen anzupassen, stehen Ihnen neun verschiedene Lautstärken und Melodievariationen zur Verfügung. Das *AUDIOLINE TEL 8* ist bereits auf ein optimales Klingelzeichen eingestellt. Möchten Sie einmal nicht gestört werden, können Sie den Tonruf auch ganz ausschalten.

**Achtung!** Ist der Tonruf ausgeschaltet, werden eingehende Anrufe nicht mehr signalisiert.

Um den Tonruf zu verändern, gehen Sie bitte wie folgt vor:

1. Telefonhörer abheben.
2. Drücken Sie die Taste / . Die Kontrollleuchte im Taster leuchtet.
3. Drücken Sie die Taste # .
4. Geben Sie nun eine Zahl zwischen 0 bis 9 ein.

1	Musik leise	6	Standard laut
2	Musik normal	7	Schnell leise
3	Musik laut	8	Schnell normal
4	Standard leise	9	Schnell laut
5	Standard normal	0	Tonruf ausschalten

5. Drücken Sie die Taste /  und legen Sie den Telefonhörer auf. Die neugewählte Einstellung können Sie beim nächsten eingehenden Anruf kontrollieren.

## 6. Wichtige Informationen

### 6.1 Fehlersuche

Entfernen Sie alle zusätzlichen Telefonapparate und verbinden Sie nur das Telefon direkt mit der Telefonbuchse.

Sollte der Fehler immer noch auftreten, verbinden Sie ein anderes Telefon (wenn vorhanden) mit der Telefonbuchse. Die Ergebnisse zeigen Ihnen, ob der Fehler am Gerät oder der Telefonleitung liegt.

Natürlich können Sie auch die Störungsstelle Ihres Telefonnetzanbieters anrufen, die Ihnen weitere Hinweise zum Überprüfen Ihrer Anlage gibt.

### 6.2 Telefonkabel austauschen

Müssen Sie Ihr Telefonkabel austauschen, finden Sie anhand der untenstehenden Zeichnung das passende Kabel bei Ihrem Händler.

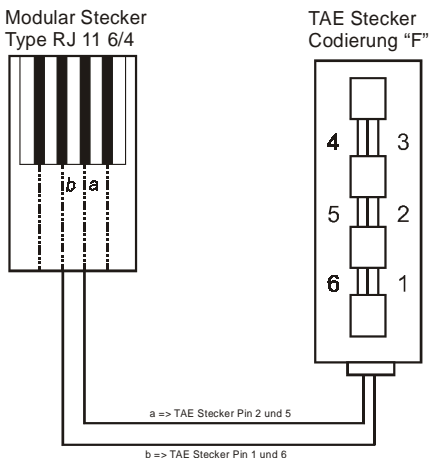

### **6.3 Garantie**

AUDIOLINE - Geräte werden nach den modernsten Produktionsverfahren hergestellt und geprüft. Ausgesuchte Materialien und hoch entwickelte Technologien sorgen für einwandfreie Funktion und lange Lebensdauer. Sollte Ihr Gerät dennoch einen Defekt innerhalb der Garantiezeit aufweisen, wenden Sie sich bitte unter Vorlage Ihrer Kaufquittung ausschliesslich an das Geschäft, in dem Sie Ihr AUDIOLINE - Gerät gekauft haben. Die Garantiezeit beträgt 24 Monate, gerechnet vom Tage des Kaufs zu nachfolgenden Bedingungen: Innerhalb der Garantiezeit werden alle Mängel, die auf Material- oder Herstellungsfehler zurückzuführen sind, kostenlos beseitigt. Der Garantieanspruch erlischt bei Eingriffen durch den Käufer oder durch Dritte. Schäden, die durch unsachgemässe Behandlung oder Bedienung, durch falsches Aufstellen oder Aufbewahren, durch unsachgemässen Anschluss oder Installation sowie durch höhere Gewalt oder sonstige äussere Einflüsse entstehen, fallen nicht unter die Garantieleistung. Wir behalten uns vor, bei Reklamationen die defekten Teile auszubessern oder zu ersetzen oder das Gerät auszutauschen. Ausgetauschte Teile oder ausgetauschte Geräte gehen in unser Eigentum über. Schadenersatzansprüche sind ausgeschlossen, soweit sie nicht auf Vorsatz oder grober Fahrlässigkeit des Herstellers beruhen. Alle Gewährleistungsansprüche nach diesen Bestimmungen sind ausschliesslich gegenüber Ihrem Fachhändler geltend zu machen. Nach Ablauf von zwei Jahren nach Kauf und Übergabe unserer Produkte können Gewährleistungsrechte nicht mehr geltend gemacht werden.

## - **Wichtige Informationen** -

### 6.4 **Konformitätserklärung**

WIR        AUDIOLINE GmbH  
IN         PROMENADENSTR. 1  
            D-41460 NEUSS  
            GERMANY

ALS INVERKEHRBRINGER IN DER EU ERKLÄREN  
VOLLVERANTWORTLICH, DASS DAS PRODUKT

MODEL:                    TEL 8  
BESCHREIBUNG:        Schnurgebundenes Telefon

KONFORM IST MIT DEN GRUNDLIEGENDEN  
ANFORDERUNGEN DER RICHTLINIE: 1999/5/EC

BEVOLLMÄCHTIGTER:

Unterschrift:

Name:

Position in der Firma:

Datum der Ausstellung:



---

MANFRED ZINNOW

GESCHÄFTSFÜHRER

29.08.2001

Eine Kopie dieser Erklärung wird bis 10 Jahre nach  
der letzten Produktion aufbewahrt.



LIEFERANT: AUDIOLINE GmbH  
PROMENADENSTR. 1  
D-41460 NEUSS

PRODUKT: TEL 8

Dieses Produkt ist für den Betrieb an einem  
analogen Telefonanschluss (PSTN) innerhalb  
Deutschlands entwickelt worden. Allerdings kann,  
wegen der Unterschiede zwischen den  
verschiedenen Telekom-Netzbetreibern, keine  
Garantie für einwandfreie Funktion an jedem  
Telekom-Endgeräteanschluss übernommen  
werden.

**- Wichtige Informationen -**

# - Contents -

1.	Operating elements.....	17
2.	Commissioning .....	18
2.1	Safety Information.....	18
2.2	Check contents of pack.....	18
2.3	Connecting the receiver .....	18
2.4	Connecting the telephone .....	18
2.5	R Signal button - Setting up for T-NET .....	19
2.6	Fitting the desk support.....	20
2.7	Wall mounting .....	20
3.	Operation .....	21
3.1	Making a call .....	21
3.2	Receiving calls.....	21
3.3	Adjusting the receiver volume .....	21
3.4	Redial.....	21
3.5	Muting the microphone .....	22
3.6	Using memory locations.....	22
3.7	Dialling with the speed dial buttons .....	23
3.8	Adjustable ringing tone.....	23
6.	Important Information.....	24
6.1	Fault finding.....	24
6.2	Replacing the telephone cable .....	24
6.3	Guarantee.....	25
6.4	Declaration of Conformity .....	26

## **- General Information -**

### **Location**

Do not position the telephone in the immediate vicinity of other electronic equipment such as microwave or hi-fi units as this can lead to mutual interference. The location has a deciding influence on the trouble-free operation of the telephone. Stand the telephone on a flat, non-slip surface. The telephone feet do not normally leave any marks on the surface. However, on account of the multitude of varnishes and surface finishes used, surface marks caused by the feet of the unit cannot be ruled out.

Do not use the telephone in areas where there is the risk of an explosion. Excessive exposure to smoke, dust, vibrations, chemicals, moisture, heat or the direct rays of the sun must be avoided.

### **Temperature and Ambient Conditions**

The AUDIOLINE TEL8 is designed for use in protected rooms with a temperature range of -10 °C to 50 °C. The telephone must not be installed in damp rooms such as a bathroom or laundry room. Avoid proximity to sources of heat such as radiators and do not expose the unit to direct sunlight.

### **Cleaning and Care**

The surface of the case can be cleaned with a dry, soft, lint-free cloth. Never use cleaning agents, particularly aggressive solvents. Apart from occasional cleaning of the case, no other care is necessary. The rubber feet of the base station are not resistant to all cleaning agents. The manufacturer can therefore not be held responsible for possible damage to furniture or the like.

# - Commissioning -

## 1. Operating elements

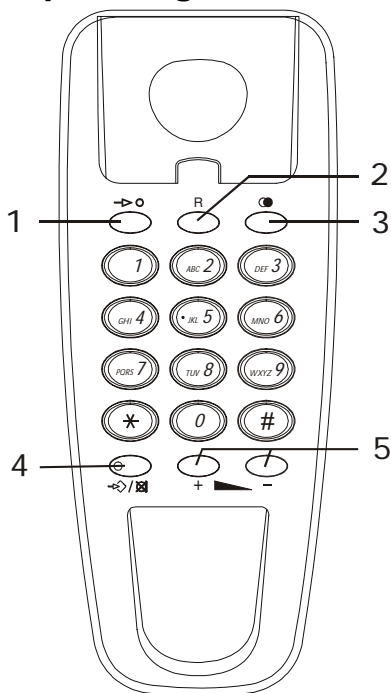

- 1 Speed dial button
- 2 R Signal button
- 3 Redial
- 4 Mute/Save button
- 5 Receiver volume

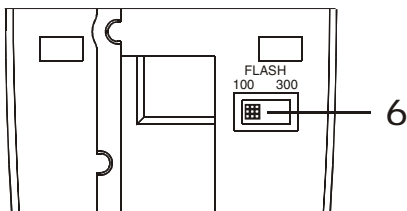

- 6 FLASH switch

## **- Commissioning -**

## **2. Commissioning**

### **2.1 Safety Information**

**NOTE!** Be sure to read the safety information on Page 16 of these instructions before commissioning.

### **2.2 Check contents of pack**

The following items are supplied:

one telephone base	one telephone receiver
one telephone connection cable	one spiral cable
one operating manual	

### **2.3 Connecting the receiver**

After unpacking your telephone, you must first connect the telephone receiver to the base unit. To do this, take the short end of the spiral cable and plug it into the socket at the bottom of the receiver.

Plug the long end into the socket provided for the purpose on the underside of the base unit and feed the cable through the cable channel to the outside.

### **2.4 Connecting the telephone**

Connect the telephone cable supplied to the telephone socket and the telephone jack on the underside of the telephone. Then feed the cable out of the telephone housing either upwards or downwards through the cable guide. Clip the cable firmly in the cable channel. The telephone works using the tone dialling system.

## **- Commissioning -**

### **2.5 R Signal button - Setting up for T-NET**

You can use the "R" signal button on your telephone on private exchanges and when using DEUTSCHE TELEKOM's T-Net functions.

#### **Private exchanges**

If you have connected your telephone to a private exchange, you can use all the facilities such as call transfer, automatic recall, etc. The "R" signal button gives you access to these facilities.

The FLASH time "100ms" will be required on a private exchange. To make this setting, move the slide switch on the underside to the "100ms" position.

You can find out from the dealer from whom the equipment was purchased whether your telephone will work on your private exchange without any problems and which other facilities you will have access to.

#### **T-NET functions**

Your telephone supports the most important DEUTSCHE TELEKOM added value services (e.g. brokering, call waiting, three-way conferencing, etc.). Please contact DEUTSCHE TELEKOM to gain access to these functions (some of which are subject to charge). When using T-NET functions, move the slide switch on the underside to the "300ms" position.

## - Commissioning -

### 2.6 Fitting the desk support

If you intend to use your telephone on a desk, then the desk support supplied must be fitted. To do this, turn the telephone over. Now insert the two lower hooks into the openings provided and push the desk feet firmly home.

If you ever need to remove the support, press gently on the two clips on the upper edge and then pull the desk support off.

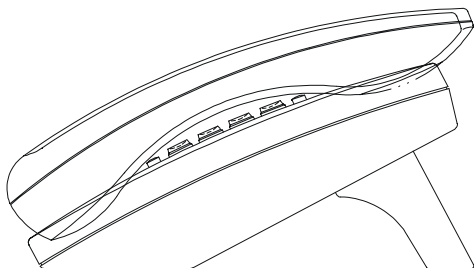

### 2.7 Wall mounting

Your *AUDIOLINE TEL 8* is also suitable for wall mounting. Use the two screws for fixing. Drill two holes 82 mm apart and leave the screws protruding from the wall by 5mm. Now place the telephone over the screws and push it slightly downwards. If you are using the telephone fitted to the wall, you can hang the receiver on the telephone without hanging up. You will find a small hook for this purpose above the receiver rest.

## - Operation -

### 3. Operation

#### 3.1 Making a call

The *AUDIOLINE TEL 8* can be used like any conventional telephone.

<b>Please follow the instructions:</b>
----------------------------------------

Lift the receiver and wait for a dialling tone.
-------------------------------------------------

Now dial the required telephone number.
-----------------------------------------

To end the call, replace the receiver.
----------------------------------------

#### 3.2 Receiving calls

As soon as you receive a call, you will hear the ringing tone. The call can now be accepted by lifting the receiver.

#### 3.3 Adjusting the receiver volume

If the caller's voice should be too soft or too loud, you can change the receiver volume.

You can adjust the volume to suit your

requirements using the **+**  **-** buttons.

#### 3.4 Redial

If a connection that you have dialled is engaged or you were unable to get through to anybody, simply replace the receiver. The last number dialled remains stored in the telephone automatically. To use the redial facility, proceed as follows:

Lift the receiver and press the redial button  .  
The number stored by the redialling facility will now be dialled.

## - Operation -

### 3.5 Muting the microphone



You can switch off the microphone during a call using the mute button . It is thus possible to speak without the other party hearing you. The loudspeaker remains switched on and you can continue to hear the other party.

To mute the microphone, press the mute button  once during a call. The indicator light in the button will come on.

To switch the microphone on again, press the mute button  once more. The indicator light will go out and you can continue the call as normal.

### 3.6 Using memory locations

With the *AUDIOLINE TEL 8* you can store 10 frequently used telephone numbers and call them directly using two buttons (speed dial). The maximum length of the telephone number that can be stored is 21 ??? digits. If you want to change a number that has already been stored, simply save the new number in the required storage location.

1. Lift the receiver and press the Save button . The indicator light in the button will flash.
2. Press the speed dial button .
3. Now press the required storage location 1 to 9 or 0 on the number pad.
4. Now enter the telephone number.
5. Press the Save button  and replace the receiver.
6. Repeat this procedure for the remaining telephone numbers.

## - Operation -

### 3.7 Dialling with the speed dial buttons

1. Lift the receiver.
2. Now press the speed dial button  and the required memory location from 1 to 9 or 0.

### 3.8 Adjustable ringing tone

To set the volume and the call tone melody to meet your requirements, you have nine different volumes and alternative melodies available. The *AUDIOLINE TEL 8* is already set up with an optimum ringing tone. If ever you do not want to be disturbed, you can switch the call tone off altogether.

Note! If the ringing tone is switched off, there will no longer be any indication of incoming calls.

To change the ringing tone, please proceed as follows:

1. Lift the receiver.
2. Press the  button. The indicator light in the button will come on.
3. Press the # button.
4. Now enter a number between 0 and 9.

1	Music soft	6	Standard loud
2	Music normal	7	Rapid soft
3	Music loud	8	Rapid normal
4	Standard soft	9	Rapid loud
5	Standard normal	0	Switch ringing tone off

5. Press the  button and replace the receiver. You can check the newly selected setting when you next receive a call.

## - Important Information -

### 6. Important Information

#### 6.1 Fault finding

Remove all extra telephone equipment and connect only the telephone directly to the telephone socket.

If the fault is still present, connect another telephone (if available) to the telephone socket. The results will show you whether the fault lies with the unit or with the telephone line.

Of course, you can always ring your network operator's service department, which will give you more advice on checking your installation.

#### 6.2 Replacing the telephone cable

If you have to replace your telephone cable, you can locate the appropriate cable at your dealer's with the help of the following diagram.

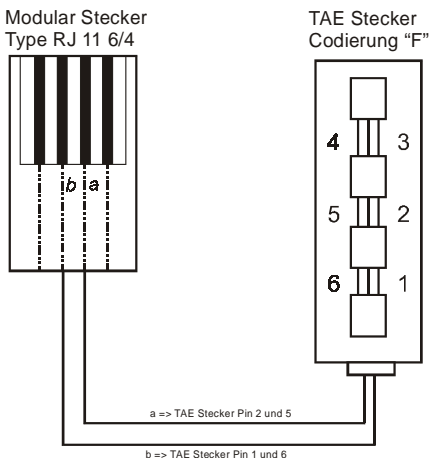

## **- Important Information -**

### **6.3 Guarantee**

AUDIOLINE equipment is manufactured and tested in accordance with the most up to date production methods. Selected materials and highly developed technology ensure trouble-free operation and long life. If your unit should develop a fault within the guarantee period, however, please contact the shop where you bought your AUDIOLINE equipment exclusively and have your purchase receipt available for inspection. The guarantee period is 24 months from the day of purchase under the following conditions: within the guarantee period, all defects due to material or manufacturing faults will be repaired free of charge. The guarantee is invalidated if the equipment has been tampered with by the purchaser or third parties. Any damage caused by improper handling or operation, by incorrect positioning or storage, by improper connection or installation or by excessive force or other external influences is not covered by the guarantee. In the case of complaint, we reserve the right to repair or replace defective parts or to exchange the equipment. Exchanged parts or exchanged equipment become our property. Claims for compensation are excluded insofar as they do not relate to criminal intent or gross negligence on the part of the manufacturer. All guarantee claims according to these conditions must be raised exclusively with your dealer. Rights under the guarantee can no longer be enforced after the expiry of 24 months from purchase and delivery of our products. In the case of unnecessary or unjustified demands on the customer service department, we will levy our usual service charges for materials, time, postage and packing. Any complaints must be reported as soon as a problem is found. The guarantee is valid within the German Federal Republic.

## - Important Information -

### 6.4 Declaration of Conformity

WE            AUDIOLINE GmbH  
OF            PROMENADENSTR. 1  
               D-41460 NEUSS  
               GERMANY

DECLARE UNDER OUR SOLE RESPONSIBILITY AS  
EU DISTRIBUTOR THAT THE PRODUCT

MODEL:            TEL 8  
DESCRIPTION: Cord connected telephone

IS IN CONFORMITY WITH THE BASIC  
REQUIREMENTS OF DIRECTIVE: 1999/5/EC .

AUTHORISED SIGNATORY:

Signature:

Name:

Position in the company:

Date of issue :

  
\_\_\_\_\_  
MANFRED ZINNOW

MANAGING DIRECTOR

29.08.2001

A copy of this declaration will be retained for 10  
years after cessation of production.



SUPPLIER:    AUDIOLINE GmbH  
                  PROMENADENSTR. 1  
                  D-41460 NEUSS

PRODUCT:    TEL 8

This product has been developed for use with an  
analogue telephone line (PSTN) within Germany.  
However, no guarantee can be accepted for  
trouble-free operation on all telecommunications  
terminal equipment connections due to the  
differences between the different  
telecommunications network operators.

**- Important Information -**

**AUDIOLINE GmbH**

Promenadenstrasse 1  
41460 Neuss

Service Hotline 0180 5 00 13 88

Internet: [www.audioline.de](http://www.audioline.de)

E-mail: [info@audioline.de](mailto:info@audioline.de)