

# AUDIOLINE

---

## Telefon Telephone



**Bedienungsanleitung  
Operating Instructions**

**TEL5**

# **AUDIOLINE**

## ***TEL5***

Bedienungsanleitung \_\_\_\_\_ 3

Operating Instructions \_\_\_\_\_ 13

# - Inhaltsverzeichnis -

<b>1</b>	<b>Allgemeine Hinweise .....</b>	<b>4</b>
<b>2</b>	<b>Bedienelemente .....</b>	<b>6</b>
<b>3</b>	<b>Inbetriebnahme .....</b>	<b>7</b>
3.1	Allgemeine Hinweise .....	7
3.2	Verpackungsinhalt prüfen .....	7
3.3	Telefonhörer anschließen .....	7
3.4	Telefon anschließen.....	7
3.5	Wandmontage.....	7
<b>4</b>	<b>Bedienung .....</b>	<b>8</b>
4.1	Telefonieren .....	8
4.2	Anrufe entgegennehmen.....	8
4.3	Einstellen der Hörerlautstärke.....	8
4.4	Wahlwiederholung .....	8
4.5	Einstellbarer Tonruf.....	8
<b>5</b>	<b>T-NET-Betrieb / Nebenstellenanlagen.....</b>	<b>9</b>
5.1	"R" Taste an Nebenstellenanlagen .....	9
5.2	"R" Taste und die T-NET-Funktionen der Deutschen Telekom .....	9
5.3	Telefonnummern wählen bei dem Betrieb an Nebenstellenanlagen .....	9
<b>6</b>	<b>Wichtige Informationen .....</b>	<b>10</b>
6.1	Fehlersuche .....	10
6.2	Telefonkabel austauschen .....	10
6.3	Garantie .....	11
6.4	Konformitätserklärung.....	12

# **- Allgemeine Hinweise -**

## **1 Allgemeine Hinweise**

Bitte lesen Sie diese Bedienungsanleitung sorgfältig durch. Bei eventuell auftretenden Fragen, wenden Sie sich bitte an unseren Service unter der Service-Hotline 0180 5 00 13 88. Öffnen Sie das Gerät in keinem Fall selbst und führen Sie keine eigenen Reparaturversuche aus. Bei Gewährleistungsansprüchen wenden Sie sich bitte an Ihren Fachhändler.

### **Bestimmungsgemäße Verwendung**

Dieses Telefon ist für den Betrieb an einem analogen Telefonanschluss (PSTN) innerhalb Deutschlands entwickelt worden. Allerdings kann, wegen der Unterschiede zwischen den verschiedenen Telekom-Netzbetreibern, keine Garantie für einwandfreie Funktion an jedem Telekom-Endgeräteanschluss übernommen werden. Das Telefon besitzt die Voraussetzung an einer TAE-Steckdose mit F/N-Codierung gemeinsam mit anderen Anschlussgeräten wie Fax, Anrufbeantworter oder einem Modem benutzt zu werden. Schließen Sie das Anschlusskabel des Telefons nur an die dafür bestimmten Telefonsteckdosen an. Wechseln Sie den Stecker des Anschlusskabels nicht aus.

### **Nebenstellenanlagen**

Das Telefon kann auch an einer Nebenstellenanlage angeschlossen werden. Ob Ihr Telefon an Ihrer Nebenstellenanlage einwandfrei funktioniert, erfahren Sie bei dem Händler, bei dem die Anlage gekauft wurde. Durch die große Anzahl verschiedener Nebenstellenanlagen kann eine Funktionsgarantie nicht übernommen werden.

### **Entsorgung**

Ist die Lebensdauer der gesamten Anlage abgelaufen, entsorgen Sie diese bitte umweltfreundlich gemäß den gesetzlichen Bestimmungen.

### **Temperatur und Umgebungsbedingungen**

Das Telefon ist für den Betrieb in geschützten Räumen mit einem Temperaturbereich von 10 °C bis 30 °C ausgelegt. Das Telefon darf nicht in Feuchträumen wie Bad oder Waschküche aufgestellt werden. Vermeiden Sie die Nähe zu Wärmequellen wie Heizkörpern und setzen Sie das Gerät keiner direkten Sonnenbestrahlung aus.

## **- Allgemeine Hinweise -**

### **Aufstellort**

Stellen Sie das Telefon nicht in die unmittelbare Umgebung von anderen elektronischen Geräten wie z. B. Mikrowellen oder HIFI-Geräten, da es sonst zu gegenseitiger Beeinflussung kommen kann. Der Aufstellort hat einen entscheidenden Einfluss auf einen einwandfreien Betrieb des Telefons.

Stellen Sie das Telefon auf eine ebene und rutschfeste Fläche. Normalerweise hinterlassen die Füße keine Spuren auf der Aufstellfläche. Wegen der Vielzahl der verwendeten Lacke und Oberflächen kann es jedoch nicht ausgeschlossen werden, dass durch die Gerätefüße Spuren auf der Abstellfläche entstehen.

Verwenden Sie das Telefon nicht in explosionsgefährdeten Bereichen.

Übermäßige Belastungen durch Rauch, Staub, Erschütterungen, Chemikalien, Feuchtigkeit, Hitze oder direkte Sonneneinstrahlung müssen vermieden werden.

### **Reinigung und Pflege**

Die Gehäuseoberflächen können mit einem trockenen, weichen und fusselfreien Tuch gereinigt werden. Niemals Reinigungsmittel oder gar aggressive Lösungsmittel verwenden. Außer einer gelegentlichen Gehäusereinigung ist keine weitere Pflege erforderlich. Die Gummifüße des Telefons sind nicht gegen alle Reinigungsmittel beständig. Der Hersteller kann daher nicht für evtl. Schäden an Möbeln o. ä. haftbar gemacht werden.

### **CE-Zeichen**

Das Telefon stimmt mit den grundlegenden Anforderungen der R&TTE-Directive überein. Dies wird durch das CE-Zeichen bestätigt.

# - Bedienelemente -

## 2 Bedienelemente

- 1 Umschaltung der Flash-Zeit 100/300ms
- 2 Trenntaste/Hörergabel
- 3 R-Signaltaste
- 4 Wahlwiederholung/  
Pause
- 5 Verbindung zum Basisgerät
- 6 Einstellung der Ruf-  
tonlautstärke
- 7 Einstellung der Hörerlautstärke

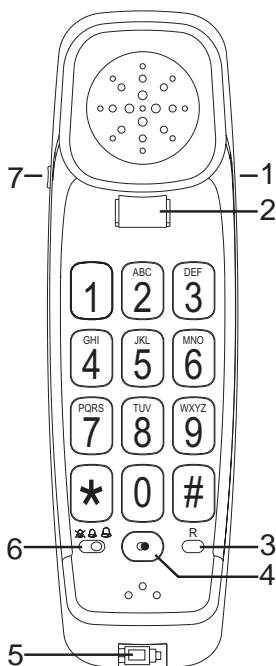

## Unterseite Basisgerät

- 8 Befestigungen für  
Wandmontage
- 9 Anschluss Telefonkabel
- 10 Anschluss Spiralkabel  
zum Hörer

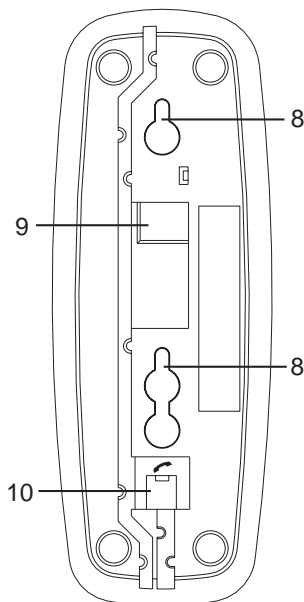

# - **Inbetriebnahme** -

## **3 Inbetriebnahme**

### **3.1 Allgemeine Hinweise**

**ACHTUNG!** Lesen Sie vor der Inbetriebnahme unbedingt die Allgemeinen Hinweise am Anfang dieser Anleitung.

### **3.2 Verpackungsinhalt prüfen**

Zum Lieferumfang gehören:

eine Telefonbasis	ein Telefonhörer
ein Telefonanschlusskabel	ein Spiralkabel
eine Bedienungsanleitung	

### **3.3 Telefonhörer anschließen**

Nachdem Sie Ihr Telefon ausgepackt haben, müssen Sie zuerst den Telefonhörer mit der Telefonbasis verbinden. Nehmen Sie nun das eine Ende des Spiralkabels und stecken Sie es in die Buchse am unteren Ende des Hörers. Drehen Sie die Telefonbasis um und stecken Sie das andere Ende in die unteren Buchse (siehe Kapitel 2, Abschnitt *Unterseite Basisgerät* Punkt 3.). Klemmen Sie das Kabel in den Kabelkanal nach außen.

### **3.4 Telefon anschließen**

Verbinden Sie das beiliegende Telefonkabel mit der Telefonsteckdose und der Telefonbuchse (siehe Kapitel 2, Abschnitt *Unterseite Basisgerät* Punkt 2.). auf der Unterseite der Telefonbasis. Führen Sie dann das Kabel durch die Kabelführung entweder nach oben oder nach unten aus dem Telefongehäuse heraus. Klemmen Sie das Kabel fest in den Kabelkanal.

Das Telefon arbeitet mit dem MFV-Wählverfahren (Tonwahl).

### **3.5 Wandmontage**

Ihr Telefon ist auch zur Wandmontage geeignet. Benutzen Sie zur Befestigung zwei Schrauben, bohren Sie zwei Löcher im Abstand von 85 mm senkrecht untereinander und lassen Sie die Schrauben 5 mm aus der Wand herausstehen. Stecken Sie nun die Telefonbasis auf die Schrauben und schieben Sie es etwas nach unten.

Ist das Telefon an einer Wand montiert, können Sie den Hörer an das Telefon hängen, ohne dass die Verbindung unterbrochen wird. Dazu befindet sich am oberen Ende der Hörerablage ein kleiner Einhängenhaken.

## **4 Bedienung**

### **4.1 Telefonieren**

Ihr Telefon kann wie jedes konventionelle Telefon benutzt werden.

<b>Bitte den Anweisungen folgen:</b>
Nehmen Sie den Telefonhörer ab und warten Sie auf das Freizeichen.
Wählen Sie nun die gewünschte Telefonnummer.
Um das Gespräch zu beenden, legen Sie den Hörer wieder auf die Ablage zurück. Mit der Trenntaste können Sie das laufende Gespräch beenden und Sie erhalten direkt eine neue Amtsleitung.

### **4.2 Anrufe entgegennehmen**

Sobald Sie ein Anruf erreicht, hören Sie das Rufsignal. Das Gespräch kann nun über den Hörer entgegengenommen werden.

### **4.3 Einstellen der Hörerlautstärke**

Ist Ihnen die Hörerlautstärke zu leise oder zu laut, können Sie diese Ihren Bedürfnissen anpassen.

Mit dem Schiebschalter **VOL.** am Hörer können Sie die Lautstärke von leise ● auf laut ● anpassen.

### **4.4 Wahlwiederholung**

Ist ein Anschluss, den Sie gewählt haben, besetzt oder konnten Sie niemanden erreichen, legen Sie den Telefonhörer einfach wieder auf. Die zuletzt gewählte Rufnummer bleibt automatisch im Telefon gespeichert. Um die Wahlwiederholung zu nutzen, gehen Sie wie folgt vor:

Heben Sie den Hörer ab und drücken Sie die Wahlwiederholungstaste . Die gespeicherte Rufnummer der Wahlwiederholung wird nun gewählt.

### **4.5 Einstellbarer Tonruf**

Mit dem Schiebeschalter    im Hörer können Sie die Stellungen  (laut) oder

## 5 T-NET-Betrieb / Nebenstellenanlagen

Die "R" Signaltaste Ihres Telefons können Sie an Nebenstellenanlagen und bei der Verwendung der T-NET Funktionen der DEUTSCHEN TELEKOM nutzen.

### 5.1 "R" Taste an Nebenstellenanlagen

Haben Sie Ihr Telefon mit einer Nebenstellenanlage verbunden, können Sie alle Möglichkeiten, wie z.B. Anrufe weiterleiten, automatischen Rückruf usw. nutzen. Die "R" Signaltaste verschafft Ihnen den Zugang zu diesen Möglichkeiten. An einer Nebenstellenanlage wird die FLASH-Zeit "100ms" benötigt. Schieben Sie dazu den R-Schalter auf der rechten Hörerseite auf die Stellung 100ms. Ob Ihr Telefon an Ihrer Nebenstellenanlage einwandfrei funktioniert, und welche weiteren Möglichkeiten Sie dadurch erhalten, erfahren Sie bei dem Händler, bei dem die Anlage gekauft wurde.

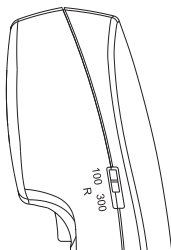

### 5.2 "R" Taste und die T-NET-Funktionen der Deutschen Telekom

Ihr Telefon unterstützt die wichtigsten Mehrwertdienste der DEUTSCHEN TELEKOM (z.B.: Makeln, Anklopfen, Dreier-Konferenz, u.a.). Das T-NET arbeitet mit der Einstellung "FLASH 300ms". Schieben Sie dazu den R-Schalter auf der rechten Hörerseite auf die Stellung 300ms. Zur Freischaltung der T-NET Funktionen (die z.T. gebührenpflichtig sind) wenden Sie sich bitte an die DEUTSCHE TELEKOM.

### 5.3 Telefonnummern wählen bei dem Betrieb an Nebenstellenanlagen

Bei Nebenstellenanlagen ist es erforderlich, eine bestimmte Nummer zu wählen (z. B. "9" oder "0"), um ein Freizeichen für eine Amtsleitung auf den Apparat zu bekommen. Bei wenigen, älteren Nebenstellenanlagen dauert es einige Zeit bis das Freizeichen zu hören ist. Speziell für diese Nebenstellenanlagen kann nach der Amtsholung eine automatische Pause eingefügt werden, so dass Sie direkt weiterwählen können, ohne das Freizeichen abzuwarten.

Drücken Sie zwischen der Kennziffer für die Amtsholung und der eigentlichen Telefonnummer einmal die Wahlwiederholungstaste . Nach der Amtsholung wartet Ihr Telefon für 3 Sekunden mit dem Wählen der eigentlichen Telefonnummer.

# - Wichtige Informationen -

## 6 Wichtige Informationen

### 6.1 Fehlersuche

Entfernen Sie alle zusätzlichen Telefonapparate und verbinden Sie nur das Telefon direkt mit der Telefonbuchse. Sollte der Fehler immer noch auftreten, verbinden Sie ein anderes Telefon (wenn vorhanden) mit der Telefonbuchse. Die Ergebnisse zeigen Ihnen, ob der Fehler am Gerät oder der Telefonleitung liegt.

Bei technischen Problemen können Sie sich unter der Rufnummer 0180 5 0013 88 auch an unsere Hotline wenden.

### 6.2 Telefonkabel austauschen

Müssen Sie Ihr Telefonkabel austauschen, finden Sie anhand der untenstehenden Zeichnung das passende Kabel bei Ihrem Händler.

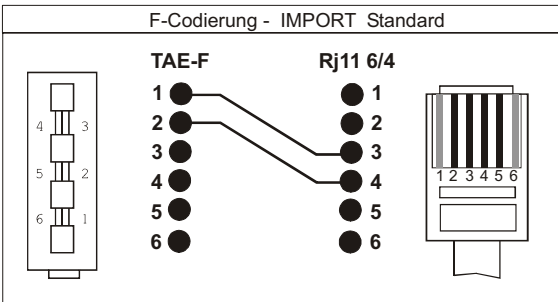

## - **Wichtige Informationen** -

### 6.3 Garantie

AUDIOLINE - Geräte werden nach den modernsten Produktionsverfahren hergestellt und geprüft. Ausgesuchte Materialien und hochentwickelte Technologien sorgen für einwandfreie Funktion und lange Lebensdauer. Sollte Ihr Gerät dennoch einen Defekt innerhalb der Garantiezeit aufweisen, wenden Sie sich bitte unter Vorlage Ihrer Kaufquittung ausschließlich an das Geschäft, in dem Sie Ihr AUDIOLINE - Gerät gekauft haben. Die Garantiezeit beträgt 24 Monate, gerechnet vom Tage des Kaufs. Diese Garantie gilt nicht für die in den Produkten verwendeten Batterien oder Akkupacks.

**Garantiebedingungen:** Innerhalb der Garantiezeit werden alle Mängel, die auf Material- oder Herstellungsfehler zurückzuführen sind, kostenlos beseitigt. Der Garantieanspruch erlischt bei Eingriffen durch den Käufer oder durch Dritte. Schäden, die durch unsachgemäße Behandlung oder Bedienung, durch falsches Aufstellen oder Aufbewahren, durch unsachgemäßen Anschluss oder Installation sowie durch höhere Gewalt oder sonstige äußere Einflüsse entstehen, fallen nicht unter die Garantieleistung. Wir behalten uns vor, bei Reklamationen die defekten Teile auszubessern oder zu ersetzen oder das Gerät auszutauschen. Ausgetauschte Teile oder ausgetauschte Geräte gehen in unser Eigentum über. Schadenersatzansprüche sind ausgeschlossen, soweit sie nicht auf Vorsatz oder grober Fahrlässigkeit des Herstellers beruhen. Alle Gewährleistungsansprüche nach diesen Bestimmungen sind ausschließlich gegenüber Ihrem Fachhändler geltend zu machen. Nach Ablauf von zwei Jahren nach Kauf und Übergabe unserer Produkte können Gewährleistungsrechte nicht mehr geltend gemacht werden.



# - Contents -

<b>1</b>	<b>General information</b> .....	<b>14</b>
<b>2</b>	<b>User Controls</b> .....	<b>16</b>
<b>3</b>	<b>Setting up</b> .....	<b>17</b>
3.1	Safety Information .....	17
3.2	Check contents of pack.....	17
3.3	Connecting the receiver .....	17
3.4	Connecting the telephone.....	17
3.5	Wall mounting .....	17
<b>4</b>	<b>Operation</b> .....	<b>18</b>
4.1	Making a call .....	18
4.2	Receiving calls .....	18
4.3	Adjusting the receiver volume.....	18
4.4	Redial facility .....	18
4.5	Adjustable ring tone .....	18
<b>5</b>	<b>T-NET mode / Private exchanges</b> .....	<b>19</b>
5.1	"R" Button on Private Exchanges .....	19
5.2	"R" Button and the Deutsche Telekom T- NET functions .....	19
5.3	Dialling telephone numbers when using on private exchanges .....	19
<b>6</b>	<b>Important information</b> .....	<b>20</b>
6.1	Fault finding.....	20
6.2	Replacing the telephone cable .....	20
6.3	Guarantee.....	21
6.4	Declaration of conformity .....	22

## **- General information -**

### **1 General information**

Please read these operating instructions carefully. If you should have any questions, please contact our Service Department on the Hotline number 0180 5 00 13 88. Under no circumstances open the unit yourself and do not try to carry out your own repairs. For any claims under the warranty, please refer to your dealer.

#### **Intended use**

This telephone has been designed for use on an analogue telephone line (PSTN) within Germany. However, no guarantee can be accepted for trouble-free operation on all telecommunications terminal equipment connections due to the differences between the different telecommunications network operators. The telephone requires a TAE socket with F/N coding in common with other plug-in units such as fax machines, answering machines or modems. Connect the telephone cable to the phone socket intended for the purpose only. Do not change the plug on the connecting cable.

#### **Private exchanges**

The telephone can also be connected to a private exchange. You can find out from the dealer from whom the equipment was purchased whether your telephone will work on your private exchange without any problems. Due to the large number of different private exchanges, it is not possible to guarantee this function.

#### **Temperature and Ambient Conditions**

The telephone is designed for use in protected rooms with a temperature range of 10 °C to 30 °C. The base station must not be installed in damp rooms such as a bathroom or laundry room. Avoid proximity to sources of heat such as radiators and do not expose the unit to direct sunlight.

## **- General information -**

### **Position**

Do not set up the telephone in the immediate vicinity of other electrical equipment such as microwaves or hi-fi systems, as this may result in mutual interference. The location has a decisive influence on the trouble-free operation of the telephone.

Place the telephone on a flat and non-slip surface. The feet of the telephone do not normally leave any marks on the surface. However, due to the large number of varnishes and surfaces in use, it may not be possible to prevent marks occurring on the surface due to the feet of the unit.

Do not use the telephone in areas where there is a risk of explosion.

Excessive exposure to smoke, dust, vibrations, chemicals, moisture, heat or the direct rays of the sun must be avoided.

### **Cleaning and care**

The surface of the case can be cleaned with a soft, dry, lint-free cloth. Never use cleaning agents, particularly aggressive solvents. No attention is necessary apart from cleaning the case occasionally. The rubber feet of the base station are not resistant to all cleaning agents. The manufacturer can therefore not accept any liability for possible damage to furniture or the like.

### **CE mark**

The telephone complies with the basic requirements of the R&TTE Directive This is confirmed by the CE mark.



## 2 Use

- 1 Flash  
100/30
- 2 Discon  
button/
- 3 R signa
- 4 Redial/F
- 5 Connect
- 6 Ringer vo  
adjustme
- 7 Receiver  
adjustmen

### Underside of base

- 8 Fixing for wall m
- 9 Connection for tel  
cable
- 10 Connection for spiral  
receiver cable

## **- Setting up -**

### **3 Setting up**

#### **3.1 Safety Information**

**NOTE:** Before setting up, it is essential that you read the General Information at the beginning of this manual.

#### **3.2 Check contents of pack**

The following items are supplied:

one telephone base	one telephone receiver
one telephone connecting cable	one spiral cable
one instruction manual	

#### **3.3 Connecting the receiver**

After unpacking your telephone, you must first connect the telephone receiver to the telephone base. First take one end of the spiral cable and plug it into the socket at the bottom of the receiver. Turn the telephone over and plug the other end into the lower socket (see Chapter 2, Section entitled *Underside of base unit*, Item 3.). Bring the cable out via the cable duct.

#### **3.4 Connecting the telephone**

Connect the telephone cable supplied to the telephone socket and the telephone jack on the underside of the telephone base (see Chapter 2, Section entitled *Underside of base unit*, Item 2.). Then feed the cable out of the telephone housing through the cable guide either towards the top or the bottom. Secure the cable firmly in the cable duct.

The telephone works using the MF system (Tone Dialling).

#### **3.5 Wall mounting**

Your telephone is also suitable for wall mounting. Use two screws for fixing to the wall. Drill two holes 85 mm apart, vertically one above the other, and leave the screws protruding 5 mm from the wall. Now place the telephone base over the screws and push down slightly.

When the telephone is mounted on a wall, you can hang the receiver on the telephone without cutting off the call. A small hook is located at the top of the receiver rest for this purpose.

## - Operation -

### 4 Operation

#### 4.1 Making a call

Your telephone can be used like any conventional telephone.

<b>Please follow the instructions:</b>
--

Lift the receiver and wait until you hear the dialling tone.
--

Now dial the required telephone number.
---

To end the call, replace the receiver on the rest. You can end the current call by using the disconnect button and you will immediately obtain a new dialling tone.
---

#### 4.2 Receiving calls

When a call comes through, you will hear the ringing tone. The call can now be accepted using the receiver.

#### 4.3 Adjusting the receiver volume

If the receiver volume is too quiet or too loud for you, you can change this to suit your requirements.







You can adjust the volume from soft ● to loud ● using the **VOL.** slide switch on the receiver.

#### 4.4 Redial facility

If a connection that you have dialled is engaged or you were unable to get through to anybody, simply replace the receiver. The last number dialled remains stored in the telephone automatically. To use the redial facility, proceed as follows:

Lift the receiver and press the redial button . The stored redial number will now be dialled.

#### 4.5 Adjustable ring tone

By means of the slide switch    on the receiver you can choose the settings  (loud) or  (soft) to match the volume of the ringing tone to your requirements. If at any time you do not want to be disturbed, use the  setting (off).

## **- T-NET/Private exchanges -**

### **5 T-NET mode / Private exchanges**

You can use the "R" signal button on your telephone on private exchanges and when using DEUTSCHE TELEKOM's T-Net functions.

#### **5.1 "R" Button on Private Exchanges**

If you have connected your telephone to a private exchange, you can use all the facilities such as call transfer, automatic recall, etc. The "R" signal button gives you access to these facilities. The FLASH time "100ms" will be required on a private exchange. Slide the R switch on the right-hand side of the receiver to the 100 ms position for this purpose. You can find out from the dealer from whom the equipment was purchased whether your telephone will work on your private exchange without any problems and what further facilities you will receive from this.

#### **5.2 "R" Button and the Deutsche Telekom T-NET functions**

Your telephone supports the most important DEUTSCHE TELEKOM added value functions (e.g. brokering, call waiting, three-way conference, etc.). The T-NET works using the "FLASH 300ms" setting. Slide the R switch on the right-hand side of the receiver to the 300 ms position for this purpose. Please contact DEUTSCHE TELEKOM to gain access to the T-NET functions (some of which are subject to charge).

#### **5.3 Dialling telephone numbers when using on private exchanges**

With private exchanges, it is necessary to dial a certain number (e.g. "9" or "0") in order to obtain a dialling tone for an outside line on the extension. With some, older private exchanges, it takes some time before the dialling tone can be heard. Especially for these private exchanges, an automatic pause can be inserted after connecting to the outside line so that you can dial directly without waiting for the dialling tone.

Press the redial button  once between the number for the outside line and the actual telephone number. After connecting to an outside line your telephone will wait for 3 seconds before dialling the actual telephone number.

## - Important information -

### 6 Important information

#### 6.1 Fault finding

Remove all extra telephone equipment and connect only the telephone directly to the telephone socket.

If the fault is still present, connect another telephone (if available) to the telephone socket. The results will show you whether the fault lies with the unit or with the telephone line.

In the case of technical problems you can also contact our Service Department on the Hotline number 0180 5 00 13 88.

#### 6.2 Replacing the telephone cable

If you have to replace your telephone cable, you can locate the appropriate cable at your dealer's with the help of the following diagram.

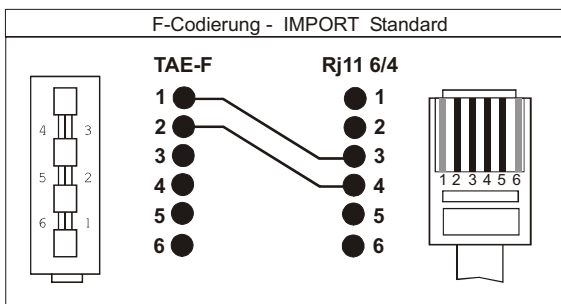

## **- Important information -**

### **6.3 Guarantee**

AUDIOLINE equipment is manufactured and tested in accordance with the most up to date production methods. Selected materials and highly developed technology ensure trouble-free operation and long life. If your unit should develop a fault within the guarantee period, however, please contact the shop where you bought your AUDIOLINE equipment exclusively and have your purchase receipt available for inspection. The warranty period is 24 months from the day of purchase. This warranty is not applicable to the batteries or battery packs used in the various products.

**Warranty conditions:** Within the guarantee period, all defects due to material or manufacturing faults will be repaired free of charge. The guarantee is invalidated if the equipment has been tampered with by the purchaser or third parties. Any damage caused by improper handling or operation, by incorrect positioning or storage, by improper connection or installation or by excessive force or other external influences is not covered by the guarantee. In the case of complaint, we reserve the right to repair or replace defective parts or to exchange the equipment. Exchanged parts or exchanged equipment become our property. Claims for compensation are excluded insofar as they do not relate to criminal intent or gross negligence on the part of the manufacturer. All guarantee claims according to these conditions must be raised exclusively with your dealer. Rights under the guarantee can no longer be enforced after the expiry of 24 months from purchase and delivery of our products. In the case of unnecessary or unjustified demands on the customer service department, we will levy our usual service charges for materials, time, postage and packing. Any complaints must be reported as soon as a problem is found. The guarantee is valid within the German Federal Republic.





**AUDIOLINE GmbH**  
Neuss

Service Hotline 0180 5 00 13 88

Internet: [www.audioline.de](http://www.audioline.de)

E-mail: [info@audioline.de](mailto:info@audioline.de)