









OLYMPIA





PMR-Twinset

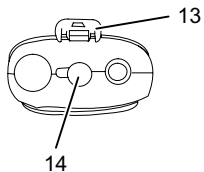
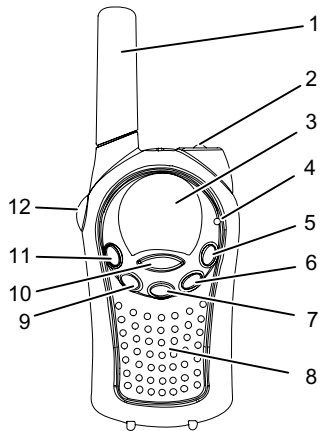

Model 1120

Bedienungsanleitung	
Operating instructions	
Mode d'emploi	
Gebruiksaanwijzing	
Istruzioni per l'uso	
Manual de instrucciones	
Návod k použití	
Használati utasítás	
Οδηγίες Χρήσης	



-  — 15
-  — 16
-  — 17
- SCAN** — 18
-  — 19
-  — 20
- B** — 21

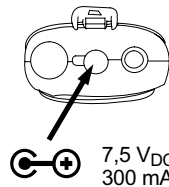
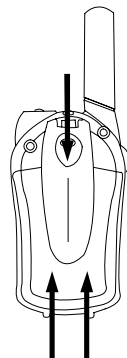
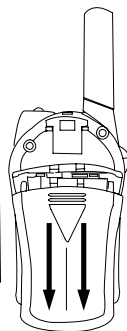
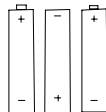
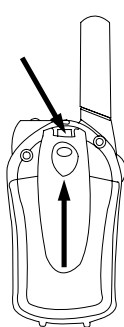

VORSICHT:
Explosionsgefahr!
Keine Alkaline
Batterien laden!

1. Antenne
2. Lampe
3. LC-Display
4. Mikrofon
5. Lampen-Taste
6. Taste runter
7. Rufton-Taste
8. Lautsprecher
9. Taste hoch
10. Menütaste
11. Ein/Aus
12. Sprechtaete
13. Gürtelclip
14. Anschluss für Ladegerät/Headset
15. Empfangsanzeige
16. Sendeanzeige
17. Lautstärkeanzeige
18. Kanalsuchanzeige
19. Tastensperre
20. Ladeanzeige der Batterien
21. Kanalnummer

Technische Daten

Kanäle: 8

Frequenz: 446.00625 MHz - 446.09375 MHz

Reichweite: < 5 km

Stromquelle:
3 x AAA Alkaline oder NiMh rechargeable

Sendeleistung: < 500 mW PMR

Bandbreite: 12,5 kHz

Kanal	Frequenz (MHz)
1	446.00625
2	446.01875
3	446.03125
4	446.04375
5	446.05625
6	446.06875
7	446.08125
8	446.09375

SICHERHEITSHINWEISE

Bitte lesen Sie aufmerksam die folgenden Informationen für den sicheren und ordnungsgemäßen Gebrauch.

- Dieses Sprechfunkgerät ist nicht als Spielzeug geeignet.
- Setzen Sie das Sprechfunkgerät weder extremen Temperaturen, noch hoher Luftfeuchtigkeit aus und schützen Sie es vor direkter Sonneneinstrahlung und starker Staubeinwirkung.
- Zum Reinigen des Sprechfunkgeräts wischen Sie es mit einem weichen, angefeuchteten Tuch ab. Verwenden Sie keine Reinigungs- oder Lösungsmittel am Gerät.
- Achten Sie bei Verwendung eines Netzteils auf die richtige Polarität.
- Öffnen Sie nie das Sprechfunkgerät. Wenn Sie das Gehäuse des Sprechfunkgeräts öffnen, erlischt die Garantie und es besteht die Gefahr eines Stromschlages.
- Reparaturen an defekten Geräten sollten Sie immer nur vom Kundendienst vornehmen lassen.
- Entfernen Sie die Batterien, wenn das Sprechfunkgerät über längere Zeit nicht benutzt wird.
- Verwendung im Auto: Positionieren Sie Ihr Gerät nicht in dem Bereich über einem Airbag oder im Auslösebereich des Airbags.
- In einigen Ländern ist es verboten, Ihr Sprechfunkgerät während des Steuerns eines Fahrzeuges zu benutzen.
- Schalten Sie Ihr Sprechfunkgerät AUS, sobald eine Störung mit medizinischen Geräten auftritt.
- Überprüfen Sie die örtlichen Regulierungen, bevor Sie es außerhalb des Landes, in dem es erworben wurde, einsetzen. Dieser Standard kann in einem anderen Land verboten sein.

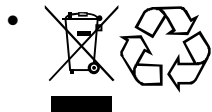

Entsorgen Sie die Sprechfunkgeräte und die gebrauchten Batterien auf eine umweltfreundliche Art und Weise. Werfen Sie die Sprechfunkgeräte und die Batterien keinesfalls in den normalen Hausmüll. Erkundigen Sie sich in Ihrer Stadt- oder Gemeindeverwaltung nach Möglichkeiten einer umwelt- und sachgerechten Entsorgung der Sprechfunkgeräte.

HAFTUNGSAUSSCHLUSS

Die in dieser Bedienungsanleitung beschriebenen Leistungsmerkmale werden unter dem Vorbehalt von Änderungen veröffentlicht.

BESTIMMUNGSGEMÄßE VERWENDUNG

Dieses Sprechfunkgerät ist geeignet für die Kommunikation mit anderen Sprechfunkgeräten gleichen Standards. Jede andere Verwendung gilt als nicht bestimmungsgemäß. Eigenmächtige Veränderungen oder Umbauten, die nicht in diesem Handbuch beschrieben sind, sind nicht zulässig.

GARANTIE

Ihr neues Gerät funktioniert nicht?

Geben Sie das Gerät bitte nicht gleich zurück, sondern rufen Sie uns zuerst an. Probleme an technischen Geräten haben oft nur geringe Ursachen, die sich unkompliziert und schnell lösen lassen. Unser Fachpersonal kennt Ihren Gerätetyp und wird Ihnen mit wertvollen Tipps helfen. Sie erreichen unsere Service-Experten unter der Nummer

0180 5 007514 (1 Minute = 0,14 €).

Hinweis: Sollte der Fehler telefonisch nicht beseitigt werden können, erfahren Sie bei Ihrem Anruf eine Serviceadresse und alle weiteren notwendigen Informationen.

Lieber Kunde,

wir freuen uns, dass Sie sich für dieses Gerät entschieden haben. Beachten Sie bitte folgende Punkte:

- Die Garanzzeit für Ihr Gerät beträgt 24 Monate.
- Bewahren Sie unbedingt den Kaufbeleg und möglichst die Originalverpackung auf. Nur so kann innerhalb der Garanzzeit eine kostenfreie Reparatur oder ein Austausch stattfinden.

Mit freundlichen Grüßen





























Ihr Olympia Team

BETRIEB EINES SPRECHFUNKGERÄTS





Um mit Sprechfunkgeräten kommunizieren zu können, müssen diese auf den gleichen Kanal eingestellt werden und sich innerhalb der Empfangsreichweite befinden (bis zu max. 5 km im offenen Gelände).

Da diese Sprechfunkgeräte freie Kanäle verwenden, teilen sich alle in Betrieb befindlichen Sprechfunkgeräte diese Kanäle. Daher ist eine Privatsphäre nicht garantiert. Jede Person, die über ein Sprechfunkgerät verfügt, das auf Ihren Kanal eingestellt ist, kann Ihr Gespräch mithören.

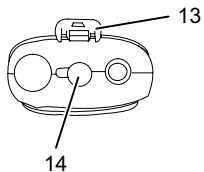
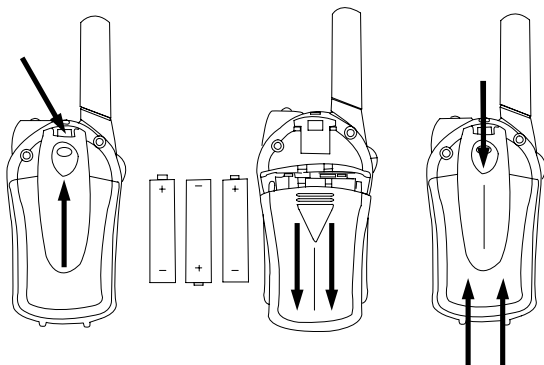
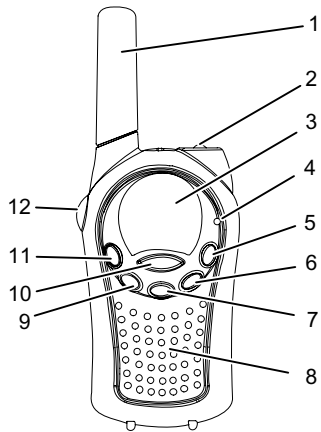
Möchten Sie kommunizieren (Erzeugen einer Sprechverbindung), drücken Sie die PTT-Taste (Push to talk = Drücken zum Sprechen). Sobald diese Taste gedrückt ist, schaltet sich das Gerät in den Sendemodus. Sie können in das Mikrofon sprechen. Alle Sprechfunkgeräte, die sich innerhalb der Reichweite befinden und auf den gleichen Kanal eingestellt sind, empfangen Ihre Nachricht. Sie müssen abwarten, bis die andere Seite mit dem Sprechen fertig ist, bevor Sie auf die Nachricht antworten können. Am Ende jeder Übertragung sendet das Gerät einen Ton, wenn der Bestätigungston eingeschaltet ist. Zum Antworten drücken Sie die PTT-Taste und sprechen in das Mikrofon.

DAS GERÄT EIN- / AUSSCHALTEN	 2 sec 
LAUTSTÄRKE DES LAUTSPRECHERS EINSTELLEN	 / 
EIN SIGNAL SENDEN	  (PTT)
EIN SIGNAL EMPFANGEN	 (PTT) loslassen
KANÄLE WECHSELN (1...8)	1x  /  /  /  (PTT)
KANALSCAN KANALSCAN sucht in einer Endlosschleife in den Kanälen 1 bis 8 nach aktiven Signalen.	Starten:  +  Auf gefundenes Signal antworten:   Beenden: 
TASTENVERRIEGELUNG EIN / AUS	EIN:  2 sec  AUS:  2 sec  /  (PTT)
RUFTON SENDEN	
RUFTON ÄNDERN	2x  /  /  /  (PTT)
LAMPE EIN- / AUSSCHALTEN	  /  loslassen



-  15
-  16
-  17
- SCAN** 18
-  19
-  20
- B** 21

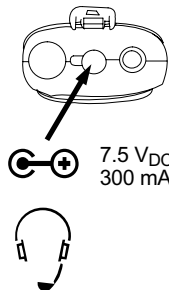

CAUTION:
Risk of explosion!
Do not charge
alkaline batteries!

1. Antenna
2. Lamp
3. LC Display
4. Microphone
5. Lamp Button
6. Down Button
7. Call Button
8. Speaker
9. Up Button
10. MENU-Button
11. Power on/off
12. PTT-Button
13. Belt clip
14. Connector Power Plug/Headset
15. Receiving icon
16. Transmitting icon
17. Volume icon
18. Scan icon
19. Lock icon
20. Battery charge level indicator
21. Channel number

Technical Data

Channels: 8

Frequency: 446.00625 MHz - 446.09375 MHz

Range: < 5 km

Power Source:
3 x AAA Alkaline or NiMh rechargeable

Transmission Power: < 500 mW PMR

Bandwidth: 12,5 kHz

Channel	Frequency (MHz)
1	446.00625
2	446.01875
3	446.03125
4	446.04375
5	446.05625
6	446.06875
7	446.08125
8	446.09375

SAFETY INFORMATION

Please read the following information carefully to ensure you use the equipment safely and properly.

- This walkie-talkie set is not suitable for use as a toy.
- Do not expose the walkie-talkies to extreme temperatures or high relative humidity and protect them from direct sunlight and extreme exposure to dust.
- Clean the walkie-talkies with a soft, slightly damp cloth. Never use any cleaning agents or solvents on the equipment.
- Pay attention to the correct polarity when using a power adapter plug.
- Never open the walkie-talkies. If you open the walkie-talkies, rights to claims under the terms of guarantee are automatically annulled and there is a risk of an electric shock.
- The equipment may only be repaired at appropriate service centered.
- Remove the batteries if the walkie-talkie set will remain unused for a longer period.
- Use in vehicles: Do not install the device above an airbag or within the area in which an airbag can inflate.
- In some countries, it is forbidden to use the walkie-talkie set while driving a vehicle.
- Switch the walkie-talkie set OFF immediately you suspect it is causing interference in medical equipment.
- Check local regulations before using the equipment outside the country in which it was purchased. Standards may vary from country to country.

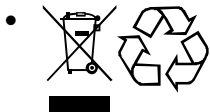

Dispose of the walkie-talkie set and used batteries according to the applicable local environmental laws. Never dispose of the walkie-talkies and batteries in normal domestic waste. Contact your local authorities with regard to laws and facilities for disposing of the walkie-talkies properly, in accordance with the applicable environmental laws.

EXEMPTION FROM LIABILITY

We reserve the right to make modifications to the features described in this operating instruction manual.

INTENDED USE

These walkie-talkies are suitable for communication with other walkie-talkies complying to the same standard. Any other use is considered unintended use. Unauthorized modifications or reconstruction not described in this manual are not permitted.

Guarantee

If your new equipment does not work

Do not return the equipment immediately but contact us first. Problems with technical equipment often have a minor cause which can be cleared up quickly and easily. Our technical staff know the equipment concerned and can often provide valuable information.

Dear Customer,

We are pleased that you have decided to purchase this equipment. Please observe the following:

- The period of guarantee for the device is 24 months.
- It is essential to retain the purchase receipt and, if possible, the original packaging. Only then is repair or replacement possible, free of charge, during the period of guarantee.

Yours faithfully





























Your Olympia Team

OPERATING THE WALKIE-TALKIES

In order to be able to communicate with the walkie-talkies, they must both be set to the same channel and positioned within the range of reception (max. 5 km in open space).

Since these walkie-talkies use free channels, all the walkie-talkies in operation use the same channels. This means that confidentiality is not ensured. All persons in possession of a walkie-talkie which is set to your channel are capable of listening to your calls.

In order to communicate (establish voice connection), press the PTT button (Push To Talk). The walkie-talkie switches to Transmit mode as soon as the button is pressed. You can then speak into the microphone. Every walkie-talkie within the range of reception and set to the same channel receives your call. You must wait until the caller has stopped speaking before you can answer. If the confirmation signal is activated, the walkie-talkie sends an acoustic signal when you end transmission. To answer, press the PTT button on the receiving walkie-talkie and speak into the microphone.

SWITCH THE EQUIPMENT ON/OFF	 2 sec 
SET THE LOUDSPEAKER VOLUME	 / 
TRANSMIT A SIGNAL	  (PTT)
RECEIVE A SIGNAL	 (PTT) Release
CHANGE CHANNELS (1...8)	1x  /  /  /  (PTT)
SCAN CHANNELS When SCAN CHANNELS is active, it continuously scans channels 1 to 8 for active signals.	Start:  +  Reply to signal found:   Stop: 
KEY LOCK ON/OFF	ON:  2 sec  OFF:  2 sec  /  (PTT)
TRANSMIT RING TONE	
CHANGE RING TONE	2x  /  /  /  (PTT)
LAMP ON/OFF	  /  Release

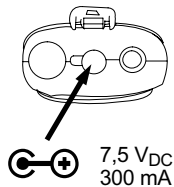
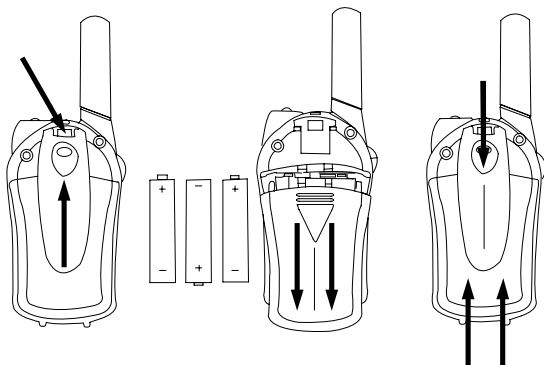
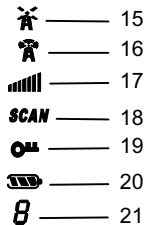
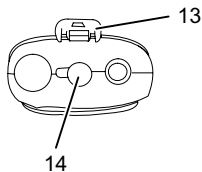
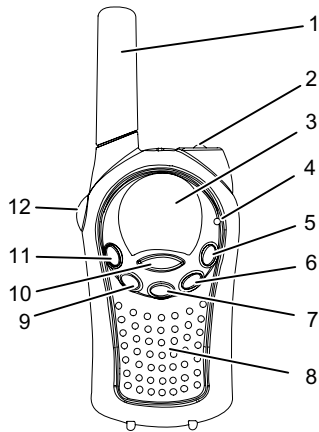

PRUDENCE :
 Danger d'explosion !
 Ne pas charger
 des piles alcalines !

1. Antenne
2. Lampe
3. Écran LCD
4. Microphone
5. Touche lampe
6. Touche vers le bas
7. Touche sonnerie
8. Haut-parleur
9. Touche vers le haut
10. Touche de menu
11. Allumé/Éteint
12. Touche communication
13. Clip de ceinture
14. Raccordement chargeur/oreillette
15. Affichage réception
16. Affichage émission
17. Affichage volume sonore
18. Affichage recherche de canal
19. Verrouillage des touches
20. Affichage niveau charge piles
21. Numéro de canal

Données techniques

Canaux : 8

Fréquence : 446.00625 MHz - 446.09375 MHz

Portée : < 5 km

Source de courant :
3 x AAA alcaline ou NiMh rechargeable

Puissance d'émission : < 500 mW PMR

Largeur de bande : 12,5 kHz

Canal	Fréquence (MHz)
1	446.00625
2	446.01875
3	446.03125
4	446.04375
5	446.05625
6	446.06875
7	446.08125
8	446.09375

Consignes de sécurité

Veillez lire attentivement les informations suivantes afin de pouvoir utiliser votre appareil de manière sûre et réglementaire.

- Cet appareil ne doit pas être considéré comme un jouet.
- Ne soumettez l'émetteur-récepteur, ni à des températures extrêmes, ni à une forte humidité et protégez-le contre un ensoleillement direct ainsi que contre beaucoup de poussières.
- Nettoyez l'émetteur-récepteur avec un chiffon doux et humide. N'utilisez aucun produit de nettoyage ou solvant.
- Observez la polarité correcte lorsque vous utilisez un bloc d'alimentation.
- N'ouvrez jamais l'émetteur-récepteur. Si vous ouvrez le boîtier de l'appareil, la garantie expire et vous risquez un choc électrique.
- Ne faites réparer un appareil défectueux que par le service après-vente.
- Retirez les piles si vous n'utilisez pas l'émetteur-récepteur pendant une période prolongée.
- Utilisation en voiture : n'utilisez pas votre appareil dans la zone située au-dessus de l'airbag ou celle de déclenchement de l'airbag.
- Dans quelques pays, il est interdit d'utiliser l'émetteur-récepteur pendant la conduite.
- Débranchez votre appareil dès qu'un dérangement apparaît avec des appareils médicaux.
- Contrôlez les règlements locaux avant d'utiliser l'appareil en dehors du pays dans lequel vous l'avez acheté. Ce standard peut être interdit dans un autre pays.

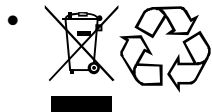

Ayez un réflexe écologique en jetant votre émetteur-récepteur ainsi que les piles usagées. Ne jetez jamais vos appareils et les piles dans les ordures ménagères. Renseignez-vous auprès de vos services municipaux afin de savoir comment éliminer vos appareils le plus écologiquement possible.

EXCLUSION DE LA GARANTIE

Les caractéristiques décrites dans ce mode d'emploi sont publiées sous réserves de modifications.

UTILISATION CONFORME

Cet émetteur-récepteur convient pour communiquer avec d'autres appareils présentant des standards identiques. Toute autre utilisation est considérée comme non conforme à son usage. Des modifications ou transformations non décrites dans ce mode d'emploi ne sont pas autorisées.

Garantie

Votre nouvel appareil ne fonctionne pas ?

Ne le restituez pas immédiatement, veuillez nous appeler tout d'abord. Des problèmes survenant sur des appareils techniques ont souvent des causes mineures pouvant être résolues facilement et rapidement. Notre personnel spécialisé connaît votre type d'appareil et vous aidera en vous donnant des conseils précieux.

Cher client,

nous vous félicitons d'avoir choisi cet appareil. Nous vous prions d'observer les points suivants :

- La période de garantie est de 24 mois.
- Conservez absolument le bon d'achat et, si possible, l'emballage d'origine. Ceci vous permettra de jouir d'une réparation gratuite ou d'un remplacement de votre appareil à l'intérieur de la période de garantie.

Veuillez agréer nos salutations distinguées





























Votre équipe Olympia

COMMENT MARCHE VOTRE ÉMETTEUR-RÉCEPTEUR





Afin de pouvoir communiquer avec les émetteurs-récepteurs, ceux-ci doivent être réglés sur le même canal et se trouver dans la zone de portée de réception (jusqu'à max. 5 km en terrain dégagé).

Ces appareils utilisant des canaux libres, tous ceux qui sont en marche se partagent ces canaux. Une sphère privée n'est donc pas garantie. Toute personne disposant d'un émetteur-récepteur réglé sur votre canal peut entendre votre communication.

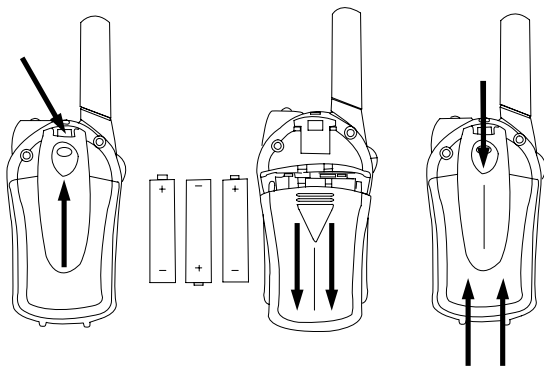
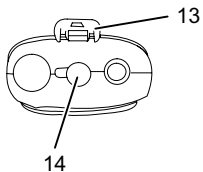
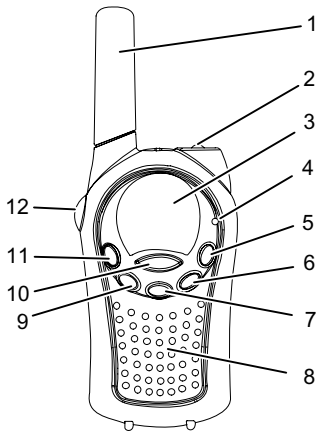
Si vous désirez entrer en communication (créer une connexion vocale), appuyez sur la touche PTT (Push to talk = appuyer pour parler). Dès que vous avez appuyé sur cette touche, l'appareil commute en mode émission. Vous pouvez parler dans le microphone. Tous les émetteurs-récepteurs qui se trouvent à l'intérieur de la zone de portée et sont réglés sur le même canal reçoivent votre message. Vous devez attendre que votre interlocuteur ait terminé de parler avant de pouvoir répondre. En fin de transmission, l'appareil émet un son lorsque le son de confirmation est activé. Pour répondre, appuyez sur la touche PTT et parlez dans le microphone.

BRANCHER / DÉBRANCHER L'APPAREIL	 2 sec 
RÉGLER LE VOLUME SONORE DU HAUT-PARLEUR	 / 
ÉMETTRE UN SIGNAL	  (PTT)
RECEVOIR UN SIGNAL	 (PTT) Relâcher
CHANGER DE CANAL (1...8)	1x  /  /  /  (PTT)
BALAYAGE DE CANAUX Le BALAYAGE DE CANAUX recherche en boucle continue les signaux actifs dans les canaux 1 à 8.	Démarrer :  +  Répondre au signal trouvé :   Terminer : 
VERROUILLAGE DES TOUCHES ACTIVÉ / DÉSACTIVÉ	ACTIVÉ :  2 sec  DÉSACTIVÉ :  2 sec  /  (PTT)
ÉMETTRE SONNERIE	
MODIFIER LA SONNERIE	2x  /  /  /  (PTT)
ALLUMER / ÉTEINDRE LA LAMPE	  /  Relâcher



-  15
-  16
-  17
- SCAN** 18
-  19
-  20
- B** 21

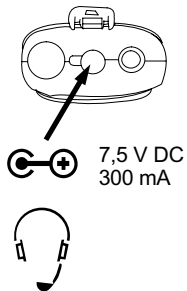

VOORZICHTIG:
Explosiegevaar!
Geen alkaline-
batterijen opladen!

1. Antenne
2. Lamp
3. Lcd-display
4. Microfoon
5. Lamp-toets
6. Toets Omlaag
7. Oproepsignaal-toets
8. Luidspreker
9. Toets Omhoog
10. Menutoets
11. Aan/Uit
12. Spreektoets
13. Riemclip
14. Aansluiting acculader/headset
15. Ontvangstindicator
16. Zendindicator
17. Volume-indicator
18. Kanaalzoekindicator
19. Toetsblokkering
20. Batterij-indicator
21. Kanaalnummer

Technische gegevens

Kanalen: 8

Frequentie: 446.00625 MHz 446.09375 MHz

Bereik: < 5 km

Voeding: 3× AAA alkaline of NiMh oplaadbaar
--

Zendvermogen: < 500 mW PMR

Bandbreedte: 12,5 kHz

Kanaal	Frequentie (MHz)
1	446.00625
2	446.01875
3	446.03125
4	446.04375
5	446.05625
6	446.06875
7	446.08125
8	446.09375

VEILIGHEIDSinSTRUCTIES

Lees alstublieft de volgende informatie aandachtig door voor een veilig en juist gebruik.

- Deze walkietalkie is niet geschikt als speelgoed.
- Stel de walkietalkie nooit bloot aan extreme temperaturen of hoge luchtvochtigheid en bescherm hem tegen directe zonnestraling en sterke stofbelasting.
- Om de walkietalkie te reinigen wist u hem met een zachte, vochtige doek af. Gebruik geen reinigings- of oplosmiddelen op het apparaat.
- Let bij gebruik van een voedingseenheid op de juiste aansluiting van de polen.
- Maak de walkietalkie nooit zelf open. Als u de behuizing van de walkietalkie openmaakt, vervalt de garantie en kunt u een elektrische schok krijgen.
- Reparaties aan defecte apparaten mogen altijd alleen worden uitgevoerd door de technische dienst.
- Als de walkietalkie langere tijd niet wordt gebruikt, haalt u de batterijen eruit.
- Gebruik in de auto: Breng het apparaat niet in het gebied boven een airbag of in het activeringsgebied van de airbag.
- In sommige landen is het verboden om de walkietalkie gedurende het besturen van een voertuig te gebruiken.
- Schakel de walkietalkie onmiddellijk UIT als een storing van medische apparaten optreedt.
- Controleer de plaatselijke voorschriften, voordat u het apparaat in een ander land gebruikt. Deze standaard kan in een ander land verboden zijn.

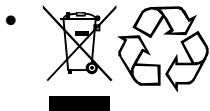

Voer de walkietalkies en de gebruikte batterijen volgens de milieuvorschriften af. Gooi de walkietalkies en batterijen in geen geval bij het normale huisvuil. Informeer in uw woonplaats naar de mogelijkheden voor gescheiden inzameling van de walkietalkies.

UITSLUITING VAN AANSPRAKELIJKHEID

De in deze gebruiksaanwijzing beschreven technische gegevens worden onder voorbehoud van wijzigingen gepubliceerd.

BEDOELD GEBRUIK

Deze walkietalkie is geschikt voor communicatie met andere walkietalkies volgens dezelfde standaard. Alle overige toepassingen zijn niet-bedoeld. Eigenmachtige wijzigingen of ombouw die niet in deze gebruiksaanwijzing zijn beschreven, zijn niet toegestaan.

GARANTIE

Uw nieuwe apparaat werkt niet?

Breng het apparaat niet meteen terug maar bel ons eerst. Problemen met technische apparaten hebben vaak slechts kleine oorzaken die eenvoudig en snel kunnen worden verholpen. Onze specialisten kennen uw apparaat en zullen u met waardevolle tips helpen.

Geachte klant,

Het verheugt ons dat uw keuze op dit apparaat gevallen is. Houd alstublieft rekening met de volgende punten:

- De garantieperiode voor het apparaat bedraagt 24 maanden.
- Bewaar beslist de aankoopbon en indien mogelijk de originele verpakking. Alleen zo kan binnen de garantieperiode kosteloze reparatie of vervanging plaatsvinden.

Met vriendelijke groet,





























Het Olympia team

GEBRUIK VAN EEN WALKIETALKIE

Om met walkietalkies te kunnen communiceren moeten ze op hetzelfde kanaal worden ingesteld en zich binnen het ontvangstbereik bevinden (tot maximaal 5 km in open terrein).

Omdat deze walkietalkies vrije kanalen gebruiken, delen alle ingeschakelde walkietalkies deze beschikbare kanalen met elkaar. Daarom is uw privacy niet gegarandeerd. Iedere persoon die over een walkietalkie beschikt die ingesteld is op het door u gebruikte kanaal, kan uw gesprek beluisteren.

Als u wilt communiceren (een spraakverbinding opbouwen), drukt u op de PTT-toets (Push to talk = drukken om te spreken). Zodra deze toets ingedrukt is, schakelt het apparaat naar de zendmodus. U kunt in de microfoon spreken. Alle walkietalkies die zich binnen bereik bevinden en op hetzelfde kanaal ingesteld zijn, ontvangen uw bericht. U moet wachten totdat de andere kant met spreken klaar is, voordat u op het bericht kunt antwoorden. Aan het einde van elke overdracht zendt het apparaat een toon (als de bevestigingstoon ingeschakeld is). Om te antwoorden drukt u op de PTT-toets en spreekt u in de microfoon.

APPARAAT IN-/UITSCHAKELEN	 2 sec. 
VOLUME VAN DE LUIDSPREKER INSTELLEN	 / 
EEN SIGNAAL ZENDEN	  (PTT)
EEN SIGNAAL ONTVANGEN	 (PTT) loslaten
KANALEN WISSELEN (1...8)	1×  /  /  /  (PTT)
KANALEN SCANNEN KANALEN SCANNEN zoekt in een eindloze lus op de kanalen 1 tot en met 8 naar actieve signalen.	Starten:  +  Op een gevonden signaal antwoorden:   Beëindigen: 
TOETSENBLOKKERING AAN/UIT	AAN:  2 sec.  UIT:  2 sec.  /  (PTT)
OPROEPSIGNAAL ZENDEN	
OPROEPSIGNAAL AANPASSEN	2×  /  /  /  (PTT)
LAMP IN-/UITSCHAKELEN	  /  loslaten

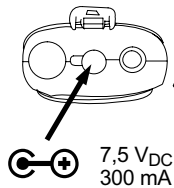
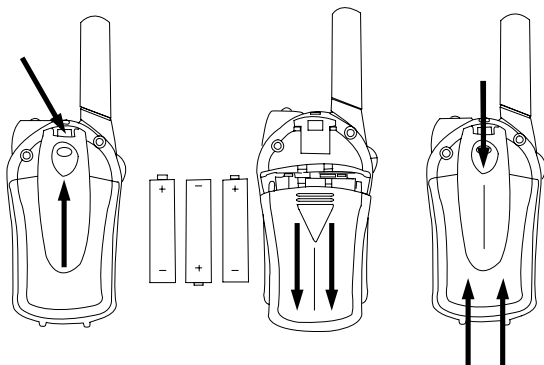
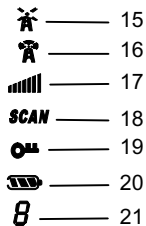
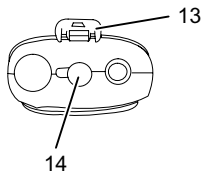
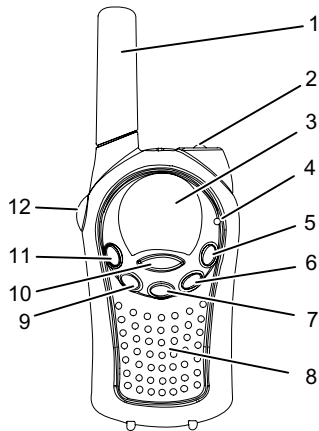

ATTENZIONE:
Pericolo di esplosione!
Non ricaricare mai
batterie alcaline!

1. Antenna
2. Spia
3. Display LC
4. Microfono
5. Tasto spia
6. Tasto verso sotto
7. Tasto segnale di chiamata
8. Altoparlante
9. Tasto verso sopra
10. Tasto menu
11. ON / OFF
12. Tasto conversazione
13. Gancio di attacco
14. Attacco caricatore/auricolare
15. Indicazione di ricezione
16. Indicazione di trasmissione
17. Indicazione volume
18. Indicazione ricerca di canale
19. Blocco tasti
20. Indicazione caricamento batterie
21. Numero canale

Specifiche tecniche

Canali: 8

Frequenza: 446.00625 MHz - 446.09375 MHz

Portata: < 5 km

Alimentazione:
3 x batterie alcaline AAA o accumulatori
ricaricabili NiMh

Potenza di trasmissione: < 500 mW PMR

Banda: 12,5 kHz

Canale	Frequenza (MHz)
1	446.00625
2	446.01875
3	446.03125
4	446.04375
5	446.05625
6	446.06875
7	446.08125
8	446.09375

Indicazioni di sicurezza

Si prega di leggere attentamente le seguenti informazioni a garanzia di un impiego conforme agli usi previsti.

- Il presente apparecchio radiotelefonico non è un giocattolo.
- Evitare un'esposizione dell'apparecchio radiotelefonico a temperature estreme, elevata umidità dell'aria, radiazioni solari dirette e molta polvere.
- Per pulire l'apparecchio radiotelefonico, adoperare un panno morbido leggermente inumidito. Non utilizzare detergenti o solventi sull'apparecchio.
- Adoperando un alimentatore, fare attenzione alla corretta polarità.
- Non aprire mai l'apparecchio radiotelefonico. Nel caso in cui si aprisse l'involucro dell'apparecchio radiotelefonico, la garanzia decade mentre subentra il rischio di una scossa elettrica.
- Affidare lo svolgimento di riparazioni su apparecchi difettosi unicamente al servizio di assistenza clienti.
- Rimuovere le batterie non adoperando l'apparecchio radiotelefonico per un periodo prolungato.
- Impiego in macchina: evitare di posizionare l'apparecchio sopra un airbag o nella zona di azione dell'airbag.
- In alcuni paesi è vietato adoperare l'apparecchio radiotelefonico durante la guida del veicolo.
- Disinserire immediatamente l'apparecchio radiotelefonico passando su OFF non appena si verifica un'interferenza con apparecchiature mediche.
- Prima di impiegare l'apparecchio in un paese diverso da quello in cui è stato acquistato, informarsi sulle norme locali applicabili in materia. In un altro paese lo standard potrebbe anche essere vietato.

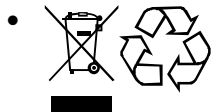

Smaltire gli apparecchi radiotelefonici e le batterie esauste in modo ecocompatibile. Non gettare mai gli apparecchi radiotelefonici e le batterie insieme ai normali rifiuti domestici. Si prega di informarsi presso la propria amministrazione comunale sulle opzioni per uno smaltimento conforme ed ecocompatibile degli apparecchi radiotelefonici.

ESCLUSIONE DI RESPONSABILITÀ

Le caratteristiche di prestazione descritte nel presente manuale d'istruzioni sono pubblicate con riserva di successive modifiche.

IMPIEGO CONFORME AGLI USI PREVISTI

Questo apparecchio radiotelefonico è adatto alla comunicazione con altri apparecchi radiotelefonici aventi lo stesso standard. Qualsiasi altro impiego è da ritenersi non conforme alle disposizioni. Non sono ammesse modifiche o variazioni arbitrarie, che non siano espressamente descritte in questo manuale.

GARANZIA

Il vostro nuovo apparecchio non funziona?

Si prega di non voler subito restituire l'apparecchio ma di mettervi innanzitutto in contatto telefonico con noi. Spesso i problemi con apparecchiature tecniche hanno cause minori che è possibile risolvere facilmente e rapidamente. Il nostro personale tecnico conosce il vostro modello di apparecchio e sarà in grado di fornirvi preziosi consigli e suggerimenti su come procedere.

Gentile cliente,

ci congratuliamo con voi per la scelta di questo apparecchio. Si prega di tenere presente quanto segue:

- Il periodo di garanzia per il vostro apparecchio copre 24 mesi.
- Conservate necessariamente lo scontrino di acquisto e, se possibile, la confezione originale. Solo in questo modo si potrà usufruire, nel periodo di garanzia, di una riparazione o sostituzione gratuita.

Cordiali saluti



























Il vostro Olympia Team

ESERCIZIO DI UN APPARECCHIO RADIOTELEFONICO





Per comunicare con gli apparecchi radiotelefonici è necessario impostare lo stesso canale e muoversi entro il raggio di portata (fino a max. 5 km all'aperto).

Dato che gli apparecchi radiotelefonici adoperano per comunicare i canali liberi, tutti gli apparecchi radiotelefonici in funzione adoperano questi canali. Non è pertanto possibile garantire una salvaguardia della sfera privata. Ogni persona dotata di apparecchio radiotelefonico e sintonizzata sullo stesso canale è in grado di intercettare e ascoltare la vostra conversazione.

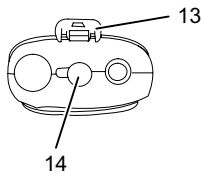
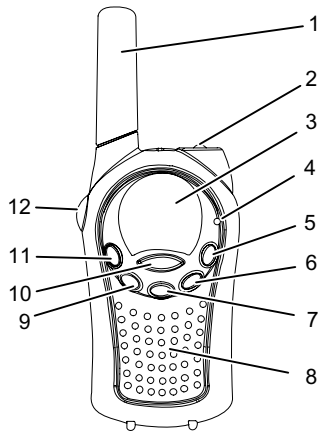
Volendo comunicare (instaurando un collegamento di conversazione), premere il tasto PTT (Push to talk = premere per parlare). Non appena si preme questo tasto, l'apparecchio passa alla modalità di trasmissione. Per comunicare, parlare nel microfono. Tutti gli apparecchi radiotelefonici entro il raggio di portata e sintonizzati sullo stesso canale ricevono il vostro messaggio. Prima di rispondere al messaggio, attendere che l'altra parte abbia finito di parlare. Alla fine di ogni trasmissione, l'apparecchio emette un segnale acustico purché il tono di conferma sia stato precedentemente attivato. Per rispondere, premere il tasto PTT e parlare rivolti verso il microfono.

INSERIMENTO / SPEGNIMENTO DELL'APPARECCHIO	 2 sec 
IMPOSTARE IL VOLUME DELL'ALTOPARLANTE	 / 
TRASMETTERE UN SEGNALE	  (PTT)
RICEVERE UN SEGNALE	 rilasciare (PTT)
CAMBIARE I CANALI (1...8)	1x  /  /  /  (PTT)
SCANSIONE DEI CANALI In un'operazione continua, la funzione SCANSIONE DEI CANALI scorre i canali da 1 a 8 alla ricerca di segnali attivi.	Avviare:  +  Rispondere al segnale individuato:   Concludere: 
BLOCCO DEI TASTI ON / OFF	ON:  2 sec  OFF:  2 sec  /  (PTT)
TRASMETTERE IL TONO DI CHIAMATA	
MODIFICARE IL TONO DI CHIAMATA	2x  /  /  /  (PTT)
INSERIRE / DISINSERIRE LA SPIA	  /  rilasciare



-  15
-  16
-  17
- SCAN** 18
-  19
-  20
- B** 21

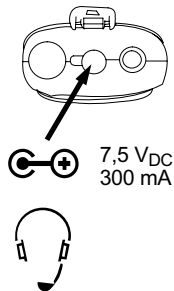
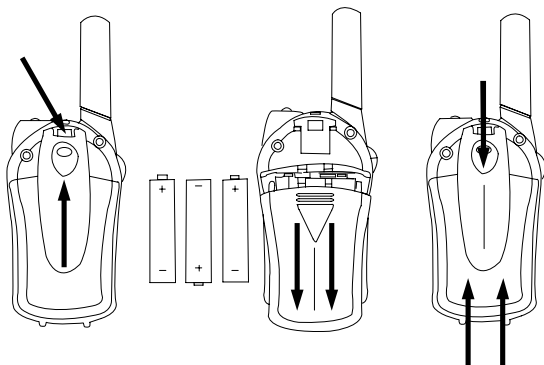

¡ATENCIÓN!
 ¡Peligro de explosión!
 ¡No cargar pilas
 alcalinas!

1. Antena
2. Lámpara
3. Pantalla de cristal líquido
4. Micrófono
5. Tecla de lámpara
6. Tecla hacia abajo
7. Tecla de tono de llamada
8. Altavoz
9. Tecla hacia arriba
10. Tecla de menú
11. Activado/desactivado
12. Tecla para hablar
13. Clip de cinturón
14. Conexión para el cargador/
los auriculares
15. Indicación de recepción
16. Indicación de transmisión
17. Indicación de volumen
18. Búsqueda de canales
19. Bloqueo de teclas
20. Indicación de carga de las pilas
21. Número de canal

Datos técnicos
Canales: 8
Frecuencia: 446.00625 MHz - 446.09375 MHz
Cobertura: < 5 km
Fuente de corriente: 3 pilas alcalinas AAA o NiMh recargables
Potencia de transmisión: < 500 mW PMR
Anchura de banda: 12,5 kHz

Canal	Frecuencia (MHz)
1	446.00625
2	446.01875
3	446.03125
4	446.04375
5	446.05625
6	446.06875
7	446.08125
8	446.09375

ADVERTENCIAS DE SEGURIDAD

Lea atentamente la siguiente información para el uso seguro y correcto.

- Este aparato de radiotelefonía no resulta adecuado como juguete.
- No exponga el aparato de radiotelefonía a temperaturas extremas, ni a elevada humedad del aire y protéjalo de la radiación solar directa y de la fuerte influencia del polvo.
- Para limpiar el aparato de radiotelefonía es suficiente frotarlo con un paño suave húmedo. No utilice detergentes ni disolventes en el aparato.
- En caso de utilizar una fuente de alimentación, preste atención a la polaridad correcta de la misma.
- No abra jamás el aparato de radiotelefonía. Si abre la carcasa del aparato de radiotelefonía, expira la garantía, existiendo peligro de electrocución.
- Encomiende siempre las reparaciones de aparatos defectuosos únicamente al servicio técnico.
- Saque las pilas cuando no se va a utilizar el aparato de radiotelefonía durante un período de tiempo prolongado.
- Utilización en el coche: no posicione el aparato encima de un airbag o en su zona de activación.
- En algunos países queda prohibido utilizar el aparato de radiotelefonía durante la conducción del vehículo.
- Apague el aparato de radiotelefonía en cuanto se produzca una anomalía en relación con aparatos médicos.
- Compruebe los reglamentos locales antes de utilizar el aparato fuera del país en el que ha sido adquirido. Este estándar puede estar prohibido en otro país.

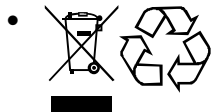

• Deseche los aparatos de radiotelefonía y las pilas usadas de un modo respetuoso con el medio ambiente. Bajo ninguna circunstancia debe verter los aparatos de radiotelefonía y las pilas en las basuras domésticas normales. Infórmese en la administración pública de su ciudad o municipio para conocer las posibilidades de desechar los aparatos de radiotelefonía de una forma correcta y respetuosa con el medio ambiente.

EXCLUSIÓN DE RESPONSABILIDAD

Las características prestacionales descritas en el presente manual de instrucciones se publican bajo la reserva de efectuar modificaciones.

USO PREVISTO

Este aparato de radiotelefonía está adecuado para la comunicación con otros aparatos de radiotelefonía del mismo estándar. Cualquier otro uso se considera no conforme al objetivo previsto. Cualquier modificación o transformación por cuenta propia que no se describa en el presente manual será inadmisibile.

GARANTÍA

¿Su nuevo aparato no funciona?

No proceda a devolver el aparato inmediatamente, llámenos primero. Los problemas en aparatos técnicos a menudo tienen causas de poca relevancia que pueden resolverse de forma sencilla y rápida. Nuestro personal especializado conoce el tipo de su aparato y le ayudará con consejos valiosos.

Estimado cliente:

Nos alegramos de que usted se haya decidido por este aparato. Por favor, tenga en cuenta los siguientes puntos:

- El periodo de garantía del aparato es de 24 meses.
- Resulta imprescindible guardar el justificante de compra y, si fuera posible, el embalaje original. Sólo de este modo es posible realizar una reparación gratuita o una sustitución dentro del periodo de garantía.

Muy atentamente

El equipo de Olympia

FUNCIONAMIENTO DE UN APARATO DE RADIOTELEFONÍA





Para poder comunicar con otros aparatos de radiotelefonía, es necesario ajustarlos al mismo canal y que éstos se encuentren dentro del alcance de recepción (hasta 5 km en terreno abierto).

Como estos aparatos de radiotelefonía utilizan canales libres, todos los aparatos de radiotelefonía que se encuentren en funcionamiento comparten estos canales. Por tanto, una atmósfera privada no queda garantizada. Cualquier persona que disponga de un aparato de radiotelefonía ajustado al mismo canal que el suyo, podrá escuchar su conversación.

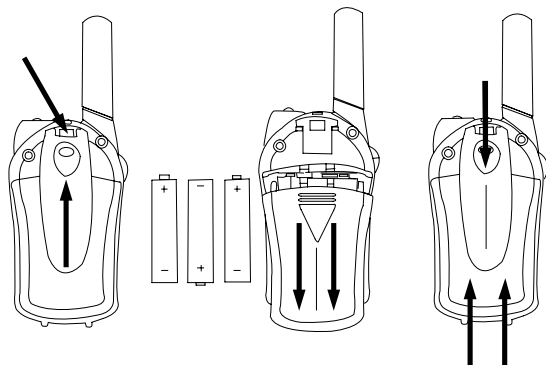
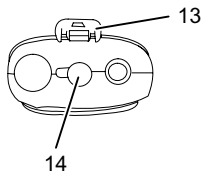
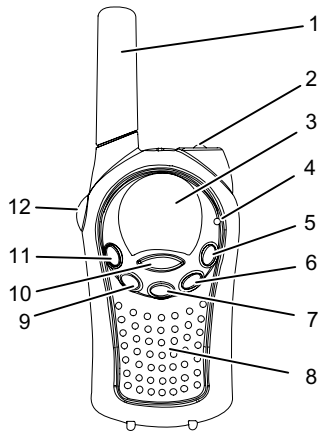
Para comunicarse (generar una conexión verbal), pulse la tecla PTT (Push to talk = pulsar para hablar). Una vez pulsada esta tecla, el aparato cambia al modo de transmisión. A partir de este momento podrá hablar a través del micrófono. Todos los aparatos de radiotelefonía que se encuentren dentro del alcance y que estén ajustados al mismo canal, recibirán su mensaje. Tendrá que esperar hasta que su interlocutor haya finalizado de hablar antes de poder responder a su mensaje. Al final de cada transmisión, el aparato enviará un tono cuando el tono de confirmación está conectado. Pulse la tecla PTT para responder y hable a través del micrófono.

ENCENDER/APAGAR EL APARATO	2 segundos
AJUSTAR EL VOLUMEN DEL ALTAVOZ	/
TRANSMITIR UNA SEÑAL	(PTT)
RECIBIR UNA SEÑAL	(PTT) Soltar
CAMBIAR LOS CANALES (1...8)	1x / / / (PTT)
<p>ESCANEADO DE CANALES</p> <p>El ESCANEADO DE CANALES busca las señales activas en un bucle sinfín en los canales de 1 a 8.</p>	<p>Iniciar: + </p> <p>Responder a una señal encontrada: </p> <p>Finalizar: </p>
<p>BLOQUEO DE TECLAS</p> <p>ACTIVADO/DESACTIVADO</p>	<p>ACTIVADO: 2 segundos </p> <p>DESACTIVADO: 2 segundos / (PTT)</p>
TRANSMITIR UN TONO DE LLAMADA	
CAMBIAR EL TONO DE LLAMADA	2x / / / (PTT)
ENCENDER/APAGAR LA LÁMPARA	/ Soltar



-  15
-  16
-  17
- SCAN** 18
-  19
-  20
- B** 21

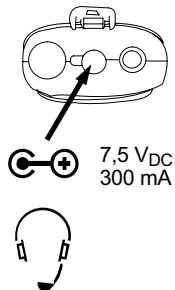

POZOR:
Nebezpečí exploze!
Nenabíjet alkalické
baterie!

1. Anténa
2. Kontrolka
3. Displej LCD
4. Mikrofon
5. Tlačítko kontrolky
6. Tlačítko dolů
7. Tlačítko vyzváněcího tónu
8. Reproduktor
9. Tlačítko nahoru
10. Tlačítko menu
11. Zapnuto/Vypnuto
12. Tlačítko mluvení
13. Opaskový klips
14. Zdíčka pro připojení nabíječky/
sluchátek
15. Zobrazení příjmu
16. Zobrazení vysílání
17. Zobrazení úrovně hlasitosti
18. Zobrazení vyhledávání kanálu
19. Zablokování tlačítek
20. Zobrazení nabíjení baterií
21. Číslo kanálu

Technické údaje

Kanály: 8

Frekvence: 446.00625 MHz - 446.09375 MHz
--

Dosah: < 5 km

Zdroj energie: 3 x baterie alkalické AAA nebo NiMH

Vysílací výkon: < 500 mW PMR

Kmitočtový odstup: 12,5 kHz

Kanál	Frekvence (MHz)
1	446.00625
2	446.01875
3	446.03125
4	446.04375
5	446.05625
6	446.06875
7	446.08125
8	446.09375

BEZPEČNOSTNÍ POKYNY

Pozorně si přečtěte následující pokyny, aby bylo zaručeno bezpečné a řádné použití přístroje.

- Tato radiostanice není určena na hraní.
- Nevystavujte radiostanici extrémním teplotám ani příliš vlhkému prostředí a chraňte jej před přímým slunečním zářením a působením prachu.
- K očištění radiostanice používejte měkkou, lekce navlhčenou tkaninu. Nepoužívejte k čištění přístroje žádné čisticí prostředky ani rozpouštědla.
- Dbejte při použití napáječky na správnou polaritu.
- Neotvírejte nikdy sami radiostanici. Pokud otevřete kryt radiostanice, zanikne tím nárok na záruku a hrozí nebezpečí elektrické rány.
- Opravy defektních přístrojů byste měli nechat provádět pouze zákaznickou službou.
- Odstraňte baterie, pokud radiostanici dlouhodobě nepoužíváte.
- Použití v autě: Neumist'ujte Váš přístroj do oblasti nad airbagem ani do prostoru jeho případného spuštění.
- Používání Vaší radiostanice během řízení vozidla je v některých zemích zakázáno.
- V případě, že dojde k rušení lékařskými přístroji, ihned Vaši radiostanici VYPNĚTE.
- Informujte se o místních pravidlech, pokud budete přístroj používat v jakékoli jiné zemi, než kde jste jej zakoupili. Tento standard může být v jiné zemi zakázán.

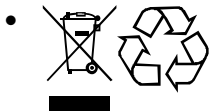

• Likvidujte radiostanice a použité baterie ekologickým způsobem. Nevyhazujte radiostanice ani baterie v žádném případě do běžného domovního odpadu. Informujte se u Vaší městské nebo obecní správy na možnosti ekologické a přiměřené likvidace radiostanic.

VYLOUČENÍ ZÁRUKY

Výkonnostní znaky popsané v tomto návodu k obsluze jsou uveřejněny s vyhrazením změn.

POUŽÍVÁNÍ PRO DANÝ ÚČEL

Tato radiostanice je určena ke komunikaci s jinými radiostanicemi stejného typu. Jakékoliv jiné použití se považuje za použití neodpovídající účelu. Svévolné změny nebo přestavby, které nejsou popsány v této příručce, nejsou přípustné.

ZÁRUKA

Váš nový přístroj nefunguje?

Nevracejte prosím přístroj hned zpět, nejdříve zavolejte nám. Závady na technických přístrojích, jejichž příčiny jsou často zanedbatelné, lze snadno a rychle odstranit. Náš odborně vyškolený personál zná Váš typ přístroje a jeho cenné rady Vám pomohou.

Milý zákazníku,

těší nás, že jste se rozhodl pro tento přístroj. Dbejte následujících bodů:

- Záruční doba pro váš přístroj činí 24 měsíců.
- Bezpodmínečně si uschovejte doklad o koupi a pokud možno i originální obal. Jen tak lze provést v době záruční lhůty opravu či výměnu.

S přátelským pozdravem

Váš tým Olympia

PROVOZ RADIOSTANICE

Ke komunikaci je nutné, aby byly radiostanice naladěny na stejný kanál a nacházely se v prostoru dosahu rádiového přenosu (do vzdálenosti max. 5 km ve volném prostoru).

Radiostanice využívají volně přístupných kanálů a proto všechny do provozu uvedené radiostanice sdílejí přenos na těchto kanálech. Proto nelze zaručit soukromou sféru. Každý, kdo má k dispozici radiostanici a je naladěn na Vašem kanálu, může poslouchat Váš rozhovor.

Pokud chcete komunikovat (navázat spojení), stiskněte tlačítko PTT (Push to talk = stisknout a mluvit). Jakmile je toto tlačítko stisknuto, přepne se přístroj do režimu vysílání. Můžete začít mluvit do mikrofonu. Všechny radiostanice, které se nacházejí v prostoru dosahu a jsou naladěny na stejný kanál, obdrží Vaši zprávu. Musíte vyčkat, dokud druhá strana nepřestane mluvit, abyste mohli odpovědět na zprávu. Pokud je funkce potvrzovacího tónu zapnuta, vyšle radiostanice po každém ukončeném přenosu zvukový signál. Odpovíte tak, že stisknete tlačítko PTT a mluvíte do mikrofonu.

PŘÍSTROJ ZAPNOUT / VYPNOUT	2 sek
NASTAVIT HLASITOST REPRODUKTORU	/
VYSLAT SIGNÁL	(PTT)
PŘIJMOUT SIGNÁL	(PTT) uvolnit
ZMĚNIT KANÁLY (1..8)	1x / / / (PTT)
KANALSCAN KANALSCAN vyhledává průběžně na kanálech 1 až 8 aktivní signály.	Spustit: + Odpovědět na vyhledaný signál: Ukončit:
ZABLOKOVÁNÍ TLAČÍTEK ZAPNOUT / VYPNOUT	ZAPNOUT: 2 sek VYPNOUT: 2 sek / (PTT)
VYSLAT VYZVÁNĚCÍ TÓN	
ZMĚNIT VYZVÁNĚCÍ TÓN	2x / / / (PTT)
KONTROLKU ZAPNOUT / VYPNOUT	/ uvolnit

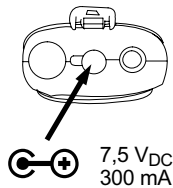
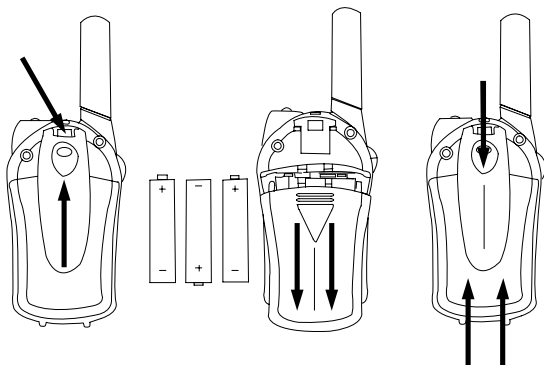
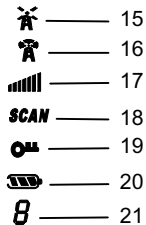
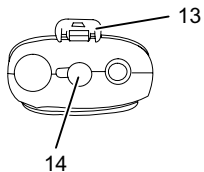
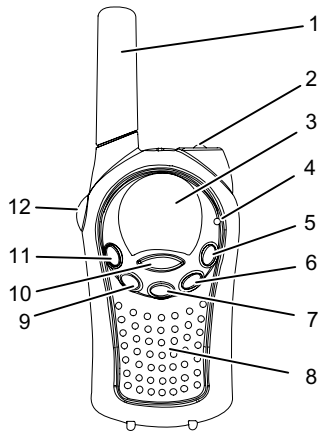

FIGYELEM:
Robbanásveszély!
Ne töltsön fel alkáli
elemeket!

1. Antenna
2. Lámpa
3. LC-kijelző
4. Mikrofon
5. Lámpa gomb
6. Lefelé gomb
7. Hívás gomb
8. Hangszóró
9. Felfelé gomb
10. Menü gomb
11. Be/ki
12. Beszéd gomb
13. Övtartó
14. Csatlakozás akkumulátortöltő
készülékhez/kihangosítóhoz
15. Bejövő hívás kijelzés
16. Kimenő hívás kijelzés
17. Hangerősség kijelzés
18. Csatornakeresés kijelzés
19. Billentyűzár
20. Elem töltöttségi állapota
21. Csatornaszám

Műszaki adatok

Csatornák: 8

Frekvencia: 446.00625 MHz - 446.09375 MHz

Hatótávolság: < 5 km

Áramforrás:
3 x AAA alkáli vagy NiMh újratölthető

Hívásteljesítmény: < 500 mW PMR

Sáv szélesség: 12,5 kHz

Csatorna	Frekvencia (MHz)
1	446.00625
2	446.01875
3	446.03125
4	446.04375
5	446.05625
6	446.06875
7	446.08125
8	446.09375

BIZTONSÁGI ÚTMUTATÁSOK

Kérjük, figyelmesen olvassa el az alábbi információkat a biztonságos és rendeltetésszerű használathoz.

- Ez a rádiótelefon nem játékszer.
- A rádiótelefont nem szabad szélsőséges hőmérsékleti viszonyoknak vagy magas páratartalomnak kitenni, valamint óvni kell a közvetlen napsugárzástól és az erős porosodástól.
- A rádiótelefont tisztításkor törölje le egy puha, megnedvesített ruhával. Ne használjon a készüléken tisztító- vagy oldószert.
- Hálózati egység használatakor ügyeljen a helyes polarításra.
- Soha ne nyissa fel a rádiótelefont. Ha felnyitja a rádiótelefon készülékházát, a garancia érvényét veszti, és fennáll az áramütés veszélye.
- A meghibásodott készülék javítását minden esetben az ügyfélszolgálattal végeztesse el.
- Távolítsa el az elemeket, ha a rádiótelefont hosszabb ideig nem használja.
- Autóban való használat: Ne tegye a készüléket légszák fölötti területre vagy a légszák kioldási területére.
- Néhány országban tilos a rádiótelefont járművezetés közben használni.
- Kapcsolja KI a rádiótelefont, ha az megzavarhatja az orvosi készülékeket.
- Ellenőrizze a helyi szabályozásokat, mielőtt a készüléket más országokban használná. Ez a típus más országban tiltott lehet.

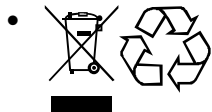

A rádiótelefont és a használt elemeket környezetbarát módon ártalmatlanítsa. A rádiótelefont és az elemeket semmi esetre se dobja a normál háztartási hulladékok közé. Tájékoztadjon lakóhelye önkormányzatánál a rádiótelefon környezetbarát és szabályszerű módon történő ártalmatlanításáról.

Felelősség kizárása

Az ebben a használati utasításban megadott teljesítményjellemzők változásának jogát fenntartjuk.

Rendeltetésszerű használat

Ez a rádiótelefon ugyanilyen típusú rádiótelefonokkal való kommunikációra alkalmas. Minden más jellegű használat nem rendeltetésszerű. Nem megengedettek olyan önkényesen elvégzett változtatások vagy átalakítások, amelyek ebben a kézikönyvben nem szerepelnek.

Garancia

Nem működik új készüléke?

Ne vigye vissza azonnal a készüléket, hívjon inkább minket. A műszaki készüléknél fellépő problémák gyakran csak olyan kisebb okokra vezethetők vissza, melyek könnyen és gyorsan megoldhatók. Szakszemélyzetünk ismeri készülékének típusát és értékes tippekkel segíti Önt.

Kedves Vásárló!

Örömkre szolgál, hogy ezt a készüléket választotta. Kérjük, vegye figyelembe az alábbi pontokat.

- A készülék garanciaideje 24 hónap.
- Feltétlenül őrizze meg a vásárlást igazoló blokkot, és lehetőleg az eredeti csomagolást is.
Csak ezek birtokában biztosított a jótállási időn belül az ingyenes javítás vagy a csere.

Üdvözlettel:





























az Olympia csapata

A RÁDIÓTELEFON ÜZEMELTETÉSE

A rádiótelefonokkal való kommunikáláshoz ugyanazt a csatornát kell beállítani és a hatótávolságon belül kell tartózkodni (max. 5 km nyílt terepen).

Mivel ezek a rádiótelefonok szabad csatornákat használnak, az összes üzemelő rádiótelefon ezeket a csatornákat használja. Ezért a magánszféra biztonsága nem garantált. Mindenki, akinek rádiótelefonja van és az Ön készülékén beállított csatornát használja, hallhatja az Ön beszélgetését.

Ha kommunikálni szeretne (beszédkapcsolat létrehozása), nyomja meg a PTT-gombot (Push to talk = beszédhez megnyomni). A gomb megnyomása után a készülék küldő üzemmódba kapcsol. A mikrofonba beszélhet. Az összes hatótávolságon belüli és ugyanarra a csatornára beállított rádiótelefon fogadja üzenetét. Várja meg, amíg a másik fél befejezi a beszédet, és csak azután válaszoljon az üzenetre. Minden átvitel után a készülék hangjelzést ad, ha a nyugtázó hang be van kapcsolva. Válaszadáshoz nyomja meg a PTT-gombot és beszéljen a mikrofonba.

A KÉSZÜLÉK BE- / KIKAPCSOLÁSA	 2 mp 
A HANGSZÓRÓ HANGERŐSSÉGÉNEK BEÁLLÍTÁSA	 / 
JEL KÜLDÉSE	  (PTT)
JEL FOGADÁSA	Engedje el a  (PTT) gombot
CSATORNAVÁLTÁS (1...8)	1x  /  /  /  (PTT)
CSATORNAKERESÉS A CSATORNAKERESÉS az 1-8 csatornákon egy végtelen hurokban aktív jeleket keres.	Indítás:  +  Válasz a talált jelre:   Befejezés: 
BILLENTYŰZÁR BE / KI	BE:  2 mp  KI:  2 mp  /  (PTT)
HÍVÁSJEL KÜLDÉSE	
HÍVÁSJEL MEGVÁLTOZTATÁSA	2x  /  /  /  (PTT)
LÁMPA BE- / KIKAPCSOLÁSA	  /  elengedése

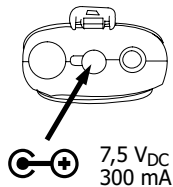
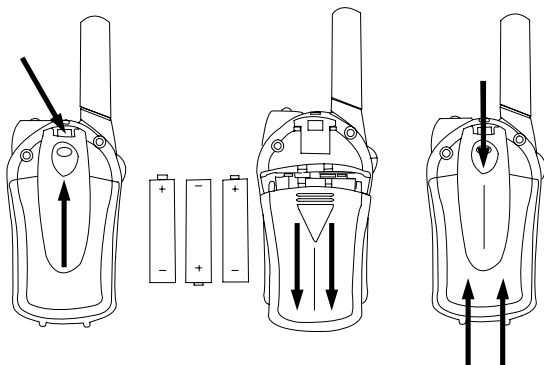
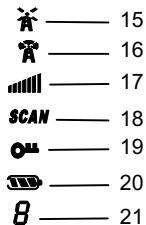
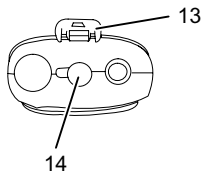
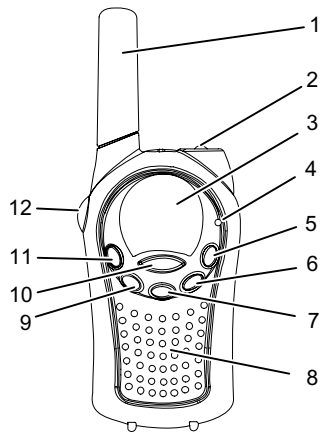
**ΠΡΟΣΟΧΗ:**

Κίνδυνος έκρηξης!
Μη φορτίζετε
αλκαλικές
μπαταρίες!

1. Κεραία
2. Λυχνία
3. Οθόνη LCD
4. Μικρόφωνο
5. Πλήκτρο λυχνίας
6. Πλήκτρο προς τα κάτω
7. Πλήκτρο ήχου ειδοποίησης
8. Ηχείο
9. Πλήκτρο προς τα πάνω
10. Πλήκτρο μενού
11. Εντός/Εκτός
12. Πλήκτρο ομιλίας
13. Κλίπ ζώνης
14. Σύνδεση για φορτιστή/ακουστικά
15. Ένδειξη λήψης
16. Ένδειξη εκπομπής
17. Ένδειξη έντασης ήχου
18. Ένδειξη αναζήτησης καναλιών
19. Φραγή πλήκτρων
20. Ένδειξη φόρτισης των μπαταριών
21. Αριθμός καναλιού

Τεχνικά στοιχεία

Κανάλια: 8

Συχνότητα: 446.00625 MHz - 446.09375 MHz

Εμβέλεια: < 5 km

Τροφοδοσία:
3 x AAA αλκαλικές μπαταρίες ή NiMH
επαναφορτιζόμενες

Ισχύς εκπομπής: < 500 mW PMR

Εύρος μπάντας: 12,5 kHz

Κανάλι	Συχνότητα (MHz)
1	446.00625
2	446.01875
3	446.03125
4	446.04375
5	446.05625
6	446.06875
7	446.08125
8	446.09375

ΥΠΟΔΕΙΞΕΙΣ ΑΣΦΑΛΕΙΑΣ

Παρακαλώ διαβάστε με προσοχή τις παρακάτω πληροφορίες για την ασφαλή και σύμφωνα με τις προδιαγραφές χρήση.

- Αυτός ο πομποδέκτης (Walkie Talkie) δεν είναι κατάλληλος για παιχνίδι.
- Μην εκθέτετε τον πομποδέκτη (Walkie Talkie) σε ακραίες θερμοκρασίες και σε υψηλή υγρασία αέρα και προστατεύστε αυτόν από απευθείας επίδραση ηλιακής ακτινοβολίας και ισχυρή επίδραση σκόνης.
- Για να καθαρίσετε τον πομποδέκτη (Walkie Talkie), σκουπίστε αυτόν με ένα πανί, που να έχει υγρανθεί ελαφρώς. Μην χρησιμοποιείτε υγρά καθαρισμού και διαλυτικά στη συσκευή.
- Προσέξτε κατά τη χρήση ενός τροφοδοτικού για τη σωστή πολικότητα.
- Μην ανοίγετε ποτέ τον πομποδέκτη (Walkie Talkie). Όταν ανοίγετε το περίβλημα του πομποδέκτη (Walkie Talkie), παύει να ισχύει η εγγύηση και υπάρχει ο κίνδυνος ηλεκτροπληξίας.
- Επισκευές σε ελαττωματικές συσκευές θα πρέπει να γίνονται μόνο από την Υπηρεσία Εξυπηρέτησης Πελατών.
- Αφαιρέστε τις μπαταρίες, όταν δεν πρόκειται να γίνει χρήση του πομποδέκτη (Walkie Talkie) για μεγαλύτερο χρονικό διάστημα.
- Χρήση στο αυτοκίνητο: Μην τοποθετείτε τη συσκευή στην περιοχή πάνω από έναν αερόσακο (Airbag) ή στην περιοχή, όπου ξεδιπλώνεται ο αερόσακος (Airbag).
- Σε μερικές χώρες απαγορεύεται να γίνεται χρήση του πομποδέκτη (Walkie Talkie) κατά το οδήγημα ενός οχήματος.
- Απενεργοποιήστε αμέσως τον πομποδέκτη (Walkie Talkie) (ΕΚΤΟΣ), μόλις παρατηρηθεί δυσλειτουργία ιατρικών συσκευών.
- Ενημερωθείτε για την ισχύουσα νομοθεσία, προτού να χρησιμοποιήσετε τον πομποδέκτη (Walkie Talkie) εκτός της χώρας αγοράς. Η νομοθεσία δεν είναι ίδια σε όλες τις χώρες.

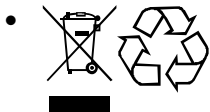

• Η αποκομιδή των πομποδεκτών (Walkie Talkie) και των άδειων μπαταριών να γίνεται με τρόπο φιλικό προς το περιβάλλον. Μην πετάτε τους πομποδέκτες (Walkie Talkie) και τις μπαταρίες σε καμία περίπτωση στα κανονικά οικιακά απορρίμματα. Ενημερωθείτε από το δήμο σας για τις δυνατότητες οικολογικής αποκομιδής των πομποδεκτών (Walkie Talkie).

Γενική εξαίρεση της εγγύησης

Οι παροχές που αναφέρονται στις παρούσες οδηγίες χρήσης δημοσιεύονται με την επιφύλαξη ενδεχόμενων αλλαγών.

Χρήση σύμφωνη με τον προορισμό

Αυτός ο πομποδέκτης (Walkie Talkie) είναι κατάλληλος για την επικοινωνία με άλλους πομποδέκτες (Walkie Talkie), που καλύπτουν τα ίδια στάνταρτ. Κάθε άλλη χρήση θεωρείται ως μη σύμφωνη προς τον προορισμό. Μετατροπές ή τροποποιήσεις χωρίς προηγούμενη άδεια, που δεν περιγράφονται σε αυτό το εγχειρίδιο, δεν επιτρέπονται.

ΕΓΓΥΗΣΗ

Η καινούρια σας συσκευή δεν λειτουργεί;

Μην επιστρέψετε παρακαλώ αμέσως τη συσκευή, αλλά τηλεφωνήστε μας πρώτα. Αρκετά προβλήματα στις συσκευές τεχνολογίας έχουν πολλές φορές μόνο ασήμαντες αιτίες, που μπορεί να λυθούν απλά και γρήγορα. Το εξειδικευμένο προσωπικό μας γνωρίζει τον τύπο της συσκευής σας και μπορεί να σας βοηθήσει με πολύτιμες συμβουλές.

Αξιότιμε πελάτη,

ευχαριστούμε που επιλέξατε αυτή τη συσκευή. Λάβετε υπόψη σας παρακαλώ τα παρακάτω σημεία:

- Ο χρόνος εγγύησης της συσκευής σας είναι 24 μήνες.
- Φυλάξτε οπωσδήποτε την απόδειξη αγοράς και κατά προτίμηση τη γνήσια συσκευασία. Μόνο έτσι μπορεί να διενεργηθεί στη διάρκεια της εγγύησης μία δωρεάν επισκευή ή αντικατάσταση.

Με φιλικούς χαιρετισμούς



























Η ομάδα σας της Olympia

ΧΡΗΣΗ ΕΝΟΣ ΠΟΜΠΟΔΕΚΤΗ (WALKIE TALKIE)

Για να μπορείτε να επικοινωνείτε με τους πομποδέκτες (Walkie Talkie), πρέπει αυτά να έχουν ρυθμιστεί στο ίδιο κανάλι και να βρίσκονται εντός εμβέλειας λήψης (μέχρι το πολύ 5 χλμ. σε ανοιχτούς χώρους).

Επειδή οι πομποδέκτες (Walkie Talkie) αυτού του είδους χρησιμοποιούν ελεύθερα κανάλια, όλοι οι πομποδέκτες (Walkie Talkie), που βρίσκονται σε λειτουργία μοιράζονται αυτά τα κανάλια. Για το λόγο αυτό δε διασφαλίζεται η ιδιωτική σφαιρά της συνομιλίας. Κάθε άτομο, το οποίο διαθέτει έναν πομποδέκτη (Walkie Talkie), ο οποίος έχει ρυθμιστεί στο κανάλι σας, μπορεί να συνακροάσει τη συνομιλία σας.

Όταν θέλετε να επικοινωνήσετε (δημιουργία μίας σύνδεσης συνομιλίας), πατήστε το πλήκτρο PTT (Push to talk = Πάτημα προς ομιλία). Μόλις το πλήκτρο πατηθεί η συσκευή ρυθμίζεται στην κατάσταση εκπομπής. Μπορείτε να μιλήσετε στο μικρόφωνο. Όλοι οι πομποδέκτες (Walkie Talkie), οι οποίοι βρίσκονται εντός εμβέλειας και έχουν ρυθμιστεί στο ίδιο κανάλι θα λάβουν το μήνυμά σας. Πρέπει να περιμένετε η άλλη πλευρά να έχει τελειώσει με την ομιλία, προτού να μπορείτε να απαντήσετε σε αυτό το μήνυμα. Στο τέλος της κάθε μετάδοσης η συσκευή εκπέμπει έναν τόνο, όταν ο ήχος επιβεβαίωσης έχει ενεργοποιηθεί. Για να απαντήσετε πατήστε το πλήκτρο PTT και μιλήστε το μικρόφωνο.

ΕΝΕΡΓΟΠΟΙΗΣΗ / ΑΠΕΝΕΡΓΟΠΟΙΗΣΗ ΣΥΣΚΕΥΗΣ	 2 sec 
ΡΥΘΜΙΣΗ ΕΝΤΑΣΗΣ ΗΧΟΥ ΤΟΥ ΜΕΓΑΦΩΝΟΥ	 / 
ΕΚΠΟΜΠΗ ΕΝΟΣ ΣΗΜΑΤΟΣ	  (PTT)
ΛΗΨΗ ΕΝΟΣ ΣΗΜΑΤΟΣ	 (PTT) ελεύθερο
ΑΛΛΑΓΗ ΚΑΝΑΛΙΟΥ (1...8)	1x  /  /  /  (PTT)
ΑΝΑΖΗΤΗΣΗ ΚΑΝΑΛΙΩΝ (SCAN) Η ΑΝΑΖΗΤΗΣΗ ΚΑΝΑΛΙΩΝ ψάχνει αδιάκοπα στα κανάλια 1 έως 8 προς εύρεση ενεργών σημάτων.	Εναρξη:  +  Απάντηση σε σήμα που βρέθηκε:   Τερματισμός: 
ΚΛΕΙΔΩΜΑ ΠΛΗΚΤΡΟΛΟΓΙΟΥ ΕΝΤΟΣ / ΕΚΤΟΣ	ΕΝΤΟΣ:  2 sec  ΕΚΤΟΣ:  2 sec  /  (PTT)
ΕΚΠΟΜΠΗ ΣΗΜΑΤΟΣ ΕΙΔΟΠΟΙΗΣΗΣ	
ΑΛΛΑΓΗ ΤΟΝΟΥ ΕΙΔΟΠΟΙΗΣΗΣ	2x  /  /  /  (PTT)
ΛΥΧΝΙΑ ΕΝΕΡΓΟΠΟΙΗΣΗ / ΑΠΕΝΕΡΓΟΠΟΙΗΣΗ	  /  ελεύθερο

Konformitätserklärung Declaration of Conformity

Doc-Nr.: 5390

Rev. 00

1. gemäß der Richtlinie 1999/5/EG (R&TTE)

In accordance to Directive 1999/5/EC (R&TTE Directive)

OLYMPIA Business Systems Vertriebs GmbH

Der Hersteller / Verantwortliche Person erklärt, dass das Produkt:

The manufacturer / responsible person declares that the product:

PMR 446 Portable Radio

Model: Olympia 1120

Geräteklasse Equipment class

1

2

bei bestimmungsgemäßer Verwendung den grundlegenden Anforderungen des Artikel 3 der R&TTE entspricht.

complies with the essential requirements of Article 3 of the R&TTE Directive, when used for its intended purpose.

Gesundheit und Sicherheit gemäß Artikel 3 (1) a
Health and safety requirements pursuant to article 3 (1) a)

angewendete harmonisierte Normen
Harmonised standards applied

EN 60950-1: 2006
EN 50 360: 2001

elektromagnetische Verträglichkeit, Artikel 3 (1) b)
electromagnetic compatibility § 3(1)(2), Article 3(1)(b))

EN 301 489-5 V1.3.1

effiziente Nutzung des Funkfrequenzspektrums Artikel 3(2)

EN 300 296-2 V1.1.1:2001

Olympia Business Systems GmbH
Weg zum Wasserwerk 10
45525 Hattingen

Hattingen, 09. November 2009
Ort, Datum / Place & date of issue

Germany
Phone: 02324 / 6801 - 0
Fax: 02324 / 6801 - 97
E-mail: olympia@olympia-vertrieb.de



Heinz Prygoda



Wir behalten uns inhaltliche und technische Änderungen vor.