

FAVORIT 89020 I

Gebraiksaanwijzing
Benutzerinformation
Notice d'utilisation

Afwasmaschine
Geschirrspüler
Lave-vaisselle

Wij danken u voor uw keuze voor een van onze producten van hoogwaardige kwaliteit.

Lees deze gebruiksaanwijzing alstublieft zorgvuldig door, zo kunt u zeker zijn van optimale en professionele prestaties van uw apparaat. De handleiding zal u in staat stellen om alle processen perfect en op de meest efficiënte wijze te laten verlopen. Wij adviseren u deze handleiding op een veilige plaats te bewaren, dan kunt u hem te allen tijde raadplegen. Geef deze handleiding ook aan een eventuele toekomstige eigenaar van het apparaat.

Wij wensen u veel plezier met uw nieuwe apparaat.

Inhoud

Bedieningsinstructies	3	De Multi-tabfunctie	20
Veiligheidsinformatie	3	Wasprogramma's	21
Correct gebruik	3	Een wasprogramma selecteren en starten	23
Algemene veiligheid	3	Een afwasprogramma of een lopende uitgestelde start annuleren	23
De veiligheid van kinderen	4	Een lopend afwasprogramma onderbreken	23
Installatie	4	Einde van het afwasprogramma	23
Beschrijving van het product	5	De vaatwasser uitruimen	24
Bedieningspaneel	6	Onderhoud en reiniging	24
Scrolltoetsen omhoog en omlaag	6	De filters reinigen	24
Display	6	De sproeiarmen reinigen	25
OPTION toets	7	Buitenkant reinigen	26
RESET toets	8	De binnenkant van de machine reinigen	26
OK / START toets	8	Als de afwasmachine langere tijd niet wordt gebruikt	26
De eerste keer inschakelen - De taal instellen	8	Voorzorgsmaatregelen bij vorst	26
Het eerste gebruik	8	De machine verplaatsen	26
De waterontharder instellen	9	Problemen oplossen	26
Handmatig instellen	9	Technische gegevens	28
Elektronisch instellen	10	Aanwijzingen voor testinstituten	28
Gebruik van zout voor de vaatwasser	10	Montage-instructies	30
Gebruik van glansspoelmiddel	11	Montage	30
De glansmiddeldosering instellen	12	Bevestigen aan de aangrenzende keukenmeubelen	30
Dagelijks gebruik	12	Waterpas installatie	30
De vaatwasser inruimen	12	Aansluiting aan de waterleiding	30
Het onderrek	13	Wateraansluitingen	30
De bestekmand	14	Watertoevoer slang met veiligheidsklep	31
Bierglazen	15		
Bovenrek	17		
De hoogte van het bovenrek aanpassen	18		
Gebruik van vaatwasmiddelen	19		
Afwasmiddel doseren	19		

Aansluiting waterafvoerslang	31	Milieubescherming	33
Aansluiting aan het elektriciteitsnet	33	Verpakkingsmateriaal	33

Wijzigingen voorbehouden

Bedieningsinstructies



Veiligheidsinformatie



In het belang van uw veiligheid en om een correct gebruik te kunnen waarborgen is het van belang dat u, alvorens het apparaat te installeren en in gebruik te nemen, deze gebruiksaanwijzing, inclusief de tips en waarschuwingen, grondig doorleest. Om onnodige vergissingen en ongevallen te voorkomen is het belangrijk te waarborgen dat alle mensen die het apparaat gebruiken, volledig bekend zijn met de werking ervan en de veiligheidsvoorzieningen. Bewaar deze instructies en zorg ervoor dat zij bij het apparaat blijven als het wordt verplaatst of verkocht, zodat iedereen die het apparaat gedurende zijn hele levensduur gebruikt, naar behoren is geïnformeerd over het gebruik en de veiligheid van het apparaat.

Correct gebruik

- Deze afwasmachine is uitsluitend bedoeld voor het reinigen van huishoudelijke gebruiksvoorwerpen die geschikt zijn voor reiniging in een afwasmachine.
- Doe geen oplosmiddelen in de afwasmachine. Dit kan een explosie veroorzaken.
- Messen en andere voorwerpen met scherpe punten moeten met de punt naar beneden in de bestekmand worden geplaatst of horizontaal in het bovenrek worden gelegd.
- Gebruik alleen producten (afwasmiddel, zout en glansmiddel) die geschikt zijn voor afwasmachines.
- Open de deur niet als het apparaat in werking is; er kan hete stoom ontsnappen.
- Neem geen serviesgoed uit de afwasmachine voordat het afwasprogramma is afgelopen.
- Trek na het gebruik de stekker uit het stopcontact en draai de waterkraan dicht.
- Dit product mag alleen worden onderhouden door een daartoe bevoegde servicemonteur en er dient alleen gebruik te worden gemaakt van originele reserveonderdelen.
- Onder geen voorwaarde moet u proberen de afwasmachine zelf te repareren. Reparaties die worden uitgevoerd door onervaren personen veroorzaken letsel of storingen. Raadpleeg ELECTROLUX Service. Sta te allen tijde op het gebruik van originele reserveonderdelen.

Algemene veiligheid

- Afwasmiddelen kunnen chemische brandwonden veroorzaken aan de ogen, de mond en de keel. Deze kunnen levensbedreigend zijn! Houd u aan de veiligheidsinstructies van de afwasmiddelfabrikant.
- Het water in uw afwasmachine is geen drinkwater. Resten van afwasmiddel kunnen nog in de machine aanwezig zijn.

- Zorg ervoor dat de deur van de afwasmachine altijd gesloten is als het apparaat niet wordt in- of uitgeruimd. Zo voorkomt u dat iemand over de open deur struikelt en zich bezeert.
- Ga niet op de open deur zitten of staan.

De veiligheid van kinderen

- Dit apparaat is bestemd voor gebruik door volwassenen. Laat kinderen de afwasmachine niet zonder toezicht gebruiken.
- Houd alle verpakkingsmateriaal buiten het bereik van kinderen. Gevaar voor verstikking.
- Bewaar alle afwasmiddelen op een veilige plaats buiten het bereik van kinderen.
- Houd kinderen uit de buurt van de afwasmachine als de deur open staat.

Installatie

- Controleer uw afwasmachine op eventuele transportschade. Sluit nooit een beschadigde machine aan. Neem contact op met uw leverancier als de machine beschadigd is.
- Alle verpakkingsmaterialen moeten verwijderd worden voordat u het apparaat in gebruik neemt.
- Alle elektrische en loodgieterswerkzaamheden die nodig zijn voor de installatie van dit apparaat moeten worden uitgevoerd door een gekwalificeerd en competent persoon.
- Om veiligheidsredenen is het gevaarlijk wijzigingen aan te brengen in de specificaties of dit product op enigerlei wijze te modificeren.
- Gebruik de afwasmachine nooit als het aansluitsnoer of de waterslangen beschadigd zijn; of als het bedieningspaneel, het werkblad of de plint zodanig beschadigd zijn dat het inwendige van de machine vrij toegankelijk is. Raadpleeg ELECTROLUX Service om gevaarlijke situaties te voorkomen.
- In de behuizing van de afwasmachine mogen geen gaten worden geboord ter voorkoming van schade aan hydraulische en elektrische onderdelen.



WAARSCHUWING!

Voor de aansluiting van elektriciteit en water dienen de instructies in de desbetreffende paragrafen nauwgezet te worden opgevolgd.

Beschrijving van het product

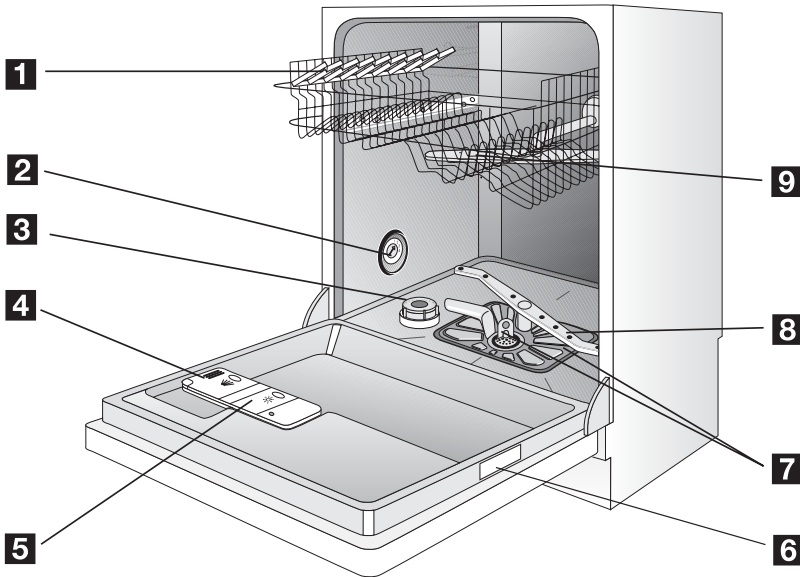

- 1 Bovenrek
- 2 Aanpassen van de instelling van de waterhardheid
- 3 Zoutreservoir
- 4 Afwasmiddeldoseerbakje
- 5 Glansmiddeldoseerbakje
- 6 Typeplaatje
- 7 Filters
- 8 Onderste sproeiarm
- 9 Bovenste sproeiarm



Deze afwasmachine is in de spoelruimte voorzien van een lamp die aan- en uitgaat met het openen en sluiten van de deur van de machine. De interne verlichting is uitgerust met led-lamp KLASSE 1, conform met EN 60825-1: 1994 + A1: 2002 + A2: 2001. Raadpleeg de service-afdeling als de lamp moet worden vervangen.

Bedieningspaneel

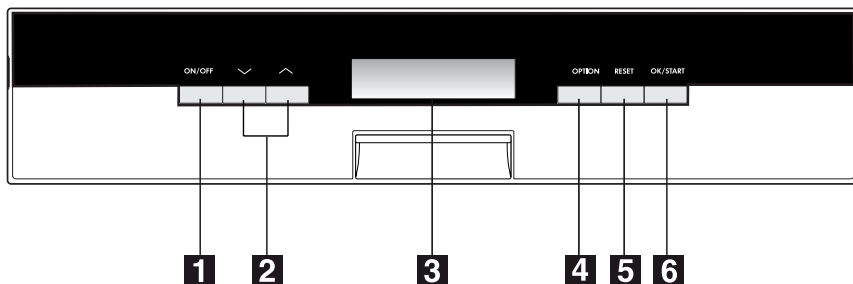

- 1 ON/OFF toets
- 2 Scrolltoetsen omhoog en omlaag
- 3 Display
- 4 OPTION toets
- 5 RESET toets
- 6 OK / START toets

i Een opeenvolging van berichten in het display en geluidssignalen helpt u bij het instellen van het apparaat en bij de keuze van een afwasprogramma en opties.

Scrolltoetsen omhoog en omlaag

Deze twee toetsen hebben een dubbele functie:

- het selecteren binnen een programmamenu,
- het selecteren binnen een optiemenu en een submenu.

Display

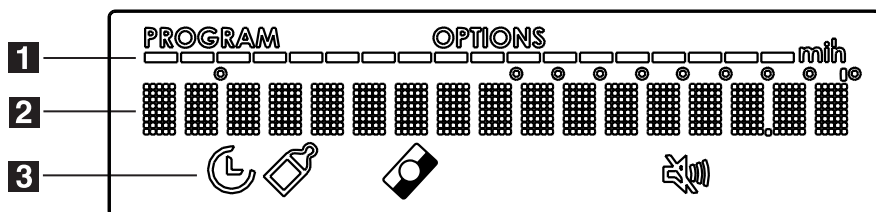

- 1 Deze rij individuele lampjes is verdeeld in twee gedeelten: Programmamenu en Optiemenu.





Afwasprogramma's: tijdens de programmavoortgang geven deze kleine balkjes de fase van het afwasprogramma aan: voorwas - hoofdwass - spoelgangen - drogen.

- 2 In deze rij worden diverse details getoond:

- **Instelmodus** gids voor de selectie van het afwasprogramma - duur van het programma, opties (als samen met het afwasprogramma een of meerdere opties zijn ingesteld, wordt de programmaduur automatisch aangepast).
- **Als het programma eenmaal is gestart** verschijnt de volgorde van de gekozen fases en de duur van het lopende programma.

- 3 **Symbolen:** geven de opties aan (zie tabel).

De symbolen hebben de volgende betekenis:

	STARTTIJDKEUZE: brandt continu in de instelmodus; knippert tijdens het aftellen
	CARE PLUS: gaat branden als het 70° INTENSIEF programma ingesteld is
	MULTITAB: brandt als de MULTITAB-functie actief is.
	SIGNAALVOLUME: uitsluiten van geluidssignalen.

OPTION toets

Druk op deze toets om een optiemenu te openen; druk nogmaals om het menu te verlaten.

Opties instellen

1. Druk op de **OPTION**-toets.
2. Druk op een van de scrolltoetsen **omhoog en omlaag** tot de gewenste optie verschijnt:

STARTTIJDKEUZE

MULTITAB

INSTELLINGEN

3. Druk op **OK / START** om te bevestigen en een submenu te openen.
4. Druk op de scrolltoetsen **omhoog en omlaag** tot het gewenste submenu verschijnt.
5. Druk op **OK / START** om te bevestigen.
6. Druk op de toets **OPTION** om het menu te verlaten.

Optiemenu	Optiesubmenu
STARTTIJDKEUZE	Hiermee kunt u de start van het gekozen afwasprogramma met 1 tot 19 uur instellen. Het aftellen vindt plaats in stappen van 1 uur. Alleen het laatste uur wordt afgeteld in minuten. Als het aftelproces verstreken is, wordt het afwasprogramma automatisch gestart.
MULTITAB 	Om de afwasmachine in te stellen op het gebruik van traditionele afwasmiddelen of gecombineerde afwastabletten (3 in 1 - 4 in 1 - 5 in 1 enz...). Zie MULTITAB-functie. <ul style="list-style-type: none"> - AAN functie geactiveerd. Gebruik gecombineerde afwastabletten. Het symbool  verschijnt op het display. - UIT functie gedeactiveerd. Gebruik traditionele afwasmiddelen.
INSTELLINGEN	TAAL NEDERLANDS

Optiemenu	Optiesubmenu
	Hiermee kunt u berichten in de gewenste taal bekijken.
	WATERHARDHEID Hiermee kunt u elektronisch de waterontharder instellen.
	GLANSMIDDEL Met deze optie kunt u de glansmiddeltoevoer activeren of deactiveren. – AAN geactiveerd – UIT gedeactiveerd
	SIGNAALVOLUME Hiermee kunt u het volume van de geluidsignalen afstellen (van 0 - 5). Bij niveau 0 zijn de geluidssignalen uitgeschakeld en verschijnt het symbool  op het display.
	HELDERHEID Hiermee kunt u de helderheid van de achtergrond van het display verhogen of verlagen. U kunt een keuze maken uit 10 niveaus. Fabrieksinstelling: niveau 10.
	CONTRAST Hiermee kunt u de helderheid van de achtergrond van het display verhogen of verlagen. U kunt een keuze maken uit 10 niveaus. Fabrieksinstelling: niveau 5.

RESET toets

Druk op deze toets om:

- een lopend programma te annuleren
- de instelling van een optie te annuleren.

OK / START toets

Druk op deze toets om:

- iedere optie te bevestigen/op te slaan,
- een afwasprogramma te starten.

De eerste keer inschakelen – De taal instellen

1. Druk op de **ON/OFF**toets.
2. In het display verschijnt het standaardtaalbericht. Druk op **OK / START** om de standaardtaal te bevestigen.
3. Als u een andere taal wilt instellen gebruikt u de scrolltoetsen **omhoog en omlaag** tot de gewenste taal op het display verschijnt. Druk op **OK / START** om te bevestigen.

Het eerste gebruik

Voordat u uw afwasmachine in gebruik neemt:

- Zorg ervoor dat de elektrische aansluiting en de wateraansluiting voldoen aan de installatie-instructies
- Verwijder alle verpakkingsmaterialen uit de binnenkant van het apparaat
- De waterontharder instellen
- Giet 1 liter water in het zoutreservoir en vul het reservoir vervolgens met regenererzout

- Vul het glansmiddeldoseerbakje



Als u gebruik wilt maken van gecombineerde afwasmiddelblokjes zoals: "3 in 1", "4 in 1", "5 in 1" enz... dient u deMultitab-functie in te stellen (zie "Multitab-functie").

De waterontharder instellen

De afwasmachine is uitgerust met een waterontharder die is ontworpen om mineralen en zouten uit het leidingwater te verwijderen die een schadelijk of negatief effect zouden hebben op de werking van het apparaat.

Hoe hoger het gehalte van deze mineralen en zouten is, des te harder is het water. De hardheid van water wordt gemeten in equivalente eenheden, Duitse hardheid (°dH), Franse hardheid (°TH) en mmol/l (millimol per liter - internationale eenheid voor de hardheid van water).

De ontharder moet worden ingesteld in overeenstemming met de hardheid van het water in uw omgeving. Uw waterleidingbedrijf kan u informeren over de hardheid van het water in uw woonplaats.

De waterontharder moet op beide manieren worden ingesteld: handmatig, met behulp van de waterhardheidstoets en elektronisch.

Waterhardheid			Aanpassen van de waterhardheidsinstelling		Gebruik van zout
°dH	°TH	mmol/l	handmatig	elektronisch	
51 - 70	91 - 125	9,1 - 12,5	2	niveau 10	ja
43 - 50	76 - 90	7,6 - 8,9	2	niveau 9	ja
37 - 42	65 - 75	6,5 - 7,5	2	niveau 8	ja
29 - 36	51 - 64	5,1 - 6,4	2	niveau 7	ja
23 - 28	40 - 50	4,0 - 5,0	2	niveau 6	ja
19 - 22	33 - 39	3,3 - 3,9	2	niveau 5	ja
15 - 18	26 - 32	2,6 - 3,2	1	niveau 4	ja
11 - 14	19 - 25	1,9 - 2,5	1	niveau 3	ja
4 - 10	7 - 18	0,7 - 1,8	1	niveau 2	ja
< 4	< 7	< 0,7	1	niveau 1	nee

Handmatig instellen



De afwasmachine wordt in de fabriek ingesteld op stand 2.

1. Open de deur van de afwasmachine.
2. Neem het onderrek uit de afwasmachine.
3. Zet de waterhardheidsstoets in stand 1 of 2 (zie tabel).
4. Plaats het onderrek terug.

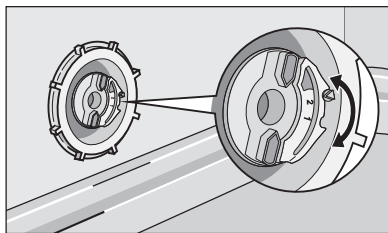

Elektronisch instellen

De afwasmachine is in de fabriek ingesteld op stand 5.

Open het **Optiemenu - INSTELLINGEN - WATERHARDHEID**.

Gebruik de scrolltoetsen **omhoog en omlaag** om het niveau van de waterontharder in te stellen in overeenstemming met de hardheid van het water in uw omgeving (zie tabel).

Gebruik van zout voor de vaatwasser



WAARSCHUWING!

Gebruik alleen zout dat specifiek is bestemd voor gebruik in afwasmachines. Alle andere soorten zout die niet specifiek zijn ontwikkeld voor gebruik in een afwasmachine, in het bijzonder tafelsout, zullen schade toebrengen aan de waterontharder. Vul alleen zout bij vlak voordat u een van de volledige afwasprogramma's gaat starten. Hiermee wordt voorkomen dat gemorste zoutkorrels of zout water enige tijd op de bodem van de machine achterblijven, hetgeen corrosie kan veroorzaken.

Vullen:

1. Open de deur, neem het onderrek uit de machine en schroef het deksel van het zoutreservoir los door het tegen de wijzers van de klok in te draaien.
2. Giet 1 liter water in het reservoir (**dit is alleen nodig als de machine de eerste keer met zout wordt gevuld**).
3. Giet met behulp van de bijgeleverde trechter zout in het reservoir totdat het vol is.
4. Plaats het deksel terug en zorg er voor dat er geen zoutresten achterblijven op de schroefdraad of op de pakking.
5. Draai het deksel goed vast door het met de klok mee te draaien tot de aanslag (u hoort een klik).

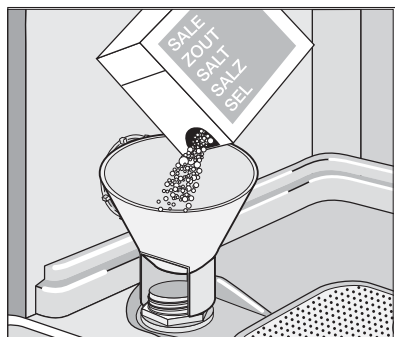

Maak u geen zorgen als er bij het vullen met zout water uit de vulopening stroomt, dit is heel normaal.

Het zoutreservoir moet regelmatig worden bijgevuld.

Een bericht in het display zorgt ervoor dat u dit niet vergeet **ZOUT BIJVULLEN**.

Dit bericht verschijnt alleen aan het begin en aan het einde van een afwasprogramma; als een programma loopt is de indicatie voor het bijvullen van zout niet actief.

- i** Het bericht 'zout bijvullen' kan 2-6 uur zichtbaar blijven, ervan uitgaande dat de afwasmachine aan blijft staan. Als u gebruik maakt van zout dat minder snel oplost, kan dit nog langer duren. De werking van de machine wordt hierdoor niet beïnvloed.

Gebruik van glansspoelmiddel



WAARSCHUWING!

Gebruik alleen merkglansmiddelen voor afwasmachines.

Vul het glansmiddeldoseerbakje nooit met andere middelen (bijv. afwasmachinerenigingsmiddel, vloeibaar afwasmiddel). Dit zou het apparaat beschadigen.



Glansmiddel zorgt ervoor dat het serviesgoed grondig wordt gespoeld en vrij van vlekken en strepen opdroogt.

Glansmiddel wordt tijdens de laatste keer spoelen automatisch gedoseerd.

1. Open het reservoir door op de ontgrenselknop (A) te drukken.

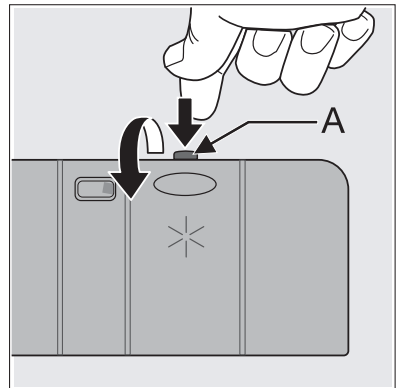

2. Giet glansmiddel in het reservoir. Het maximale vulniveau wordt aangegeven door "max".
Het doseerbakje bevat ongeveer 110 ml glansmiddel, voldoende voor tussen de 16 en 40 afwascycli, afhankelijk van de ingestelde dosering.
3. Zorg ervoor dat het deksel na het vullen goed wordt gesloten.

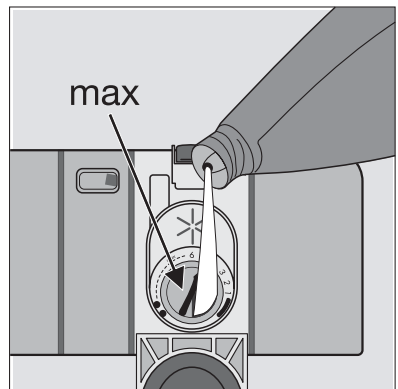

Neem eventueel bij het vullen gemorst glansmiddel op met een absorberende doek om de volgende keer als u een programma draait buitensporige schuimvorming te voorkomen.

Het glansmiddelreservoir moet regelmatig worden bijgevuld.

Een bericht in het display zorgt ervoor dat u dit niet vergeet **GLANSM. BIJVULLEN**. Dit bericht verschijnt alleen aan het begin en aan het einde van een afwasprogramma; als een programma loopt is de indicatie voor het bijvullen van glansmiddel niet actief.

De glansmiddeldosering instellen

- i** Stel de dosering van het glansmiddel in overeenstemming met de bereikte eind- en droogresultaten in met behulp van de 6-standenschakelaar (stand 1 = minimumdosering, stand 6 = maximumdosering).
De dosering wordt in de fabriek ingesteld op stand 4.

Verhoog de dosering als er na afloop van het programma waterdruppels of kalkvlekken op het serviesgoed achterblijven.

Verlaag de dosering als er kleverige witachtige strepen op het serviesgoed achterblijven of een blauwzweem op glaswerk of op de lemmeten van messen.

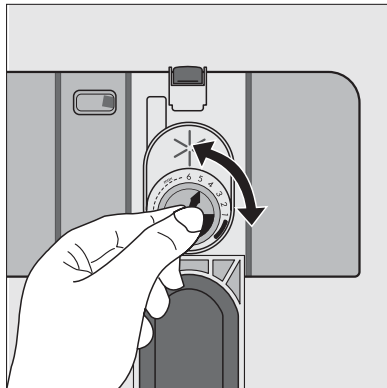

Dagelijks gebruik

- Controleer of het nodig is regenererzout of glansmiddel bij te vullen.
- Plaats bestek en serviesgoed in de afwasmachine.
- Afwasmiddel doseren.
- Selecteer een programma dat geschikt is voor het bestek en het serviesgoed.
- Start het afwasprogramma.

De vaatwasser inruimen

Sponzen, huishoudtextiel en voorwerpen die water kunnen absorberen mogen niet in de afwasmachine worden gereinigd.

- Voordat u het serviesgoed in de machine plaatst, dient u:
 - alle etensresten en vuil te verwijderen.
 - Laat aangebakken etensresten in pannen eerst inweken

- Let bij het plaatsen van serviesgoed en bestek op de volgende punten:
 - Borden en bestek mogen de draaibeweging van de sproeiarmen niet belemmeren.
 - Plaats holle voorwerpen zoals kopjes, glazen, pannen, enz. met de opening naar beneden zodat ze niet vol water lopen.
 - Borden en bestek mogen niet in elkaar liggen of elkaar bedekken.
 - Zorg er ter voorkoming van schade aan glaswerk voor dat glazen elkaar niet raken.
 - Leg kleine voorwerpen in de bestekmand.
- Voorwerpen van kunststof en pannen met teflon hebben de neiging waterdruppels vast te houden; deze voorwerpen drogen niet zo goed als voorwerpen van porselein en staal.
- Lichte voorwerpen (kunststofbakjes enz.) moeten in het bovenrek worden geplaatst en zo worden neergezet dat ze niet kunnen bewegen.

Het volgende serviesgoed en bestek is voor reiniging in de afwasmachine

niet geschikt:	in beperkte mate geschikt:
<ul style="list-style-type: none"> • bestek met houten, hoornen, porseleinen of parelmoeren handgrepen. • voorwerpen van kunststof die niet hittebestendig zijn. • ouder bestek met gelijkde onderdelen die niet hittebestendig zijn. • gelijkde bestek of gelijkde borden. • tinnen of koperen voorwerpen. • glaswerk van loodkristal. • gemakkelijk roestende stalen voorwerpen. • houten schotels. • voorwerpen gemaakt van synthetische vezels. 	<ul style="list-style-type: none"> • Reinig aardewerk alleen in de afwasmachine als het door de fabrikant specifiek wordt gekenmerkt als afwasmachinebestendig. • Geglazuurde dessins kunnen vervagen als ze vaak in de afwasmachine gewassen worden. • Zilveren en aluminium hebben de neiging om tijdens het reinigen te verkleuren: etensresten, bijv. eiwit, eidooier en mosterd, veroorzaken op zilver vaak verkleuring en vlekken. Verwijder etensresten dan ook onmiddellijk van zilver, als dit niet meteen na gebruik wordt afgewassen.

Open de deur en schuif de rekken naar buiten om het serviesgoed te plaatsen.

Het onderrek

Plaats groter en sterk vervuild serviesgoed in het onderrek.

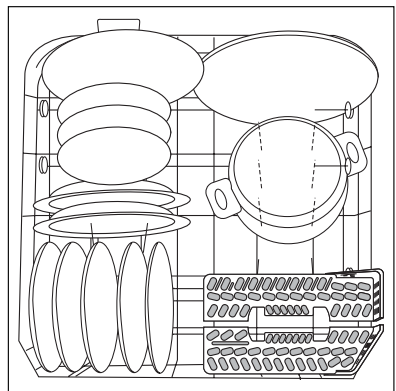

Om het plaatsen van grote borden makkelijker te maken, kunnen alle achterste bordenrekken in het onderrek neergeklapt worden.

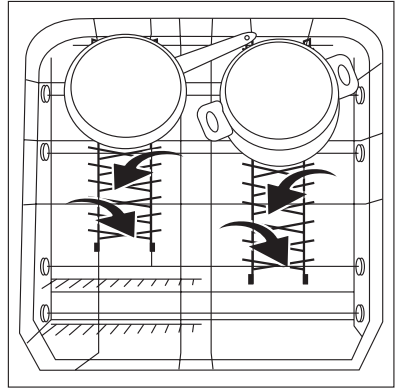

De bestekmand



WAARSCHUWING!

Scherpe messen en andere voorwerpen met scherpe punten moeten in het bestekrek gelegd worden of in het bovenrek, vanwege het risico op verwondingen.

Plaats messen, lepeltjes en vorkjes in het bestekrek in het bovenrek. Plaats vorken en lepels die niet in het bestekrek passen in de bestekmand.

Opdat alle bestekdelen in de bestekmand door water worden omspoeld, moet u:

1. de roosterinzet op de bestekmand plaatsen.

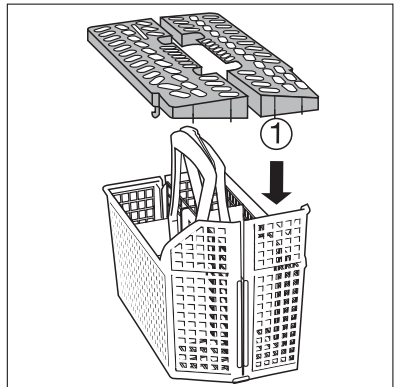
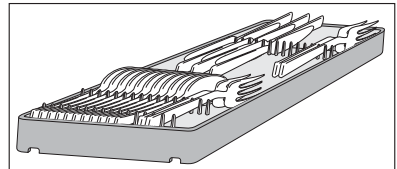

2. vorken en lepels met de greep naar onderen in de bestekmand plaatsen.

Voor groter kookgerei, zoals gardes, een helft van het bestekrooster weghalen.

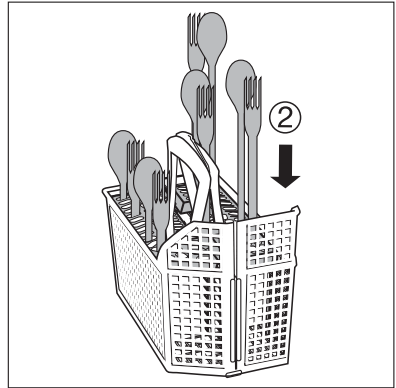

De bestekmand kan open gezet worden.

Zorg ervoor dat u beide delen van het handvat goed vastpakt als u de mand uit de afwasmachine haalt.

1. Leg de bestekmand op een tafel of een werkblad.
2. Doe het tweedelige handvat open.
3. Verwijder het bestek.

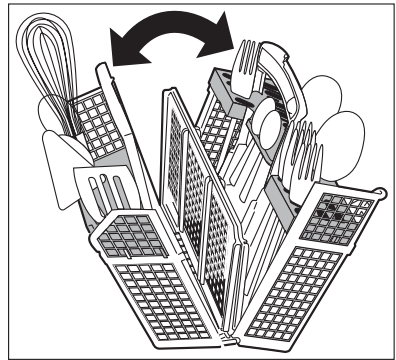

Bierglazen

Maximaal 4 bierglazen, glazen met voet, enz. kunnen in de bierglazenhouder aan de linkerkant in het onderrek opgehangen worden.

Indien nodig, kunnen de bierglazenhouders worden opgeklapt.

De bierglazenhouders kunnen vervangen worden door 2 kopjesrekken die als extra accessoire geleverd worden en die ook dienen als houders voor champagneglazen.

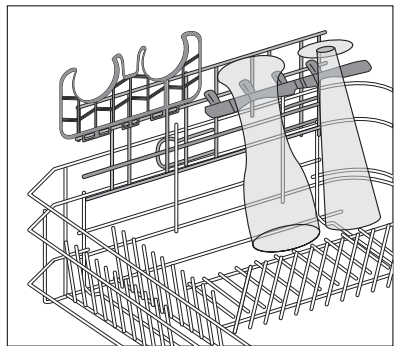

De bevestigingsstangen voor de bierglazenhouders en de kopjesrekken kunnen, indien gewenst, verwijderd worden.

- kopjesrekken
- Champagneglazenhouders.

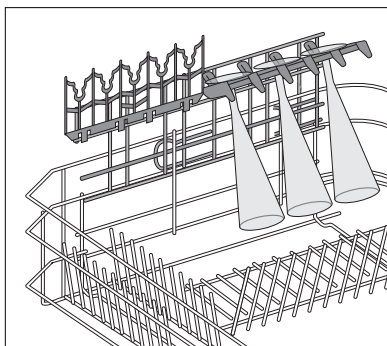

Voer deze stappen uit om de bierglazenhouders te verwijderen

1. Trek de houders naar boven en duw vervolgens zachtjes van onderaf tegen de haken.
2. Gebruik de haken om de kopjesrekken aan de horizontale stangen te bevestigen.

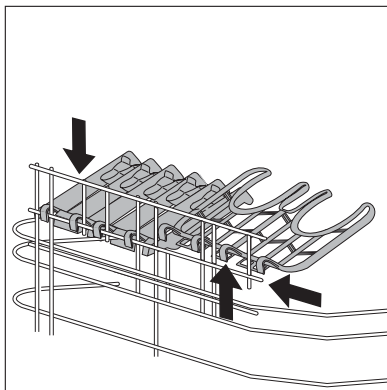

Indien nodig, kunt u de ondersteuning die de bierglashouders of kopjesrekken op hun plaats houden verwijderen.

1. Gebruik uw duimen om de ondersteuning terug te duwen.

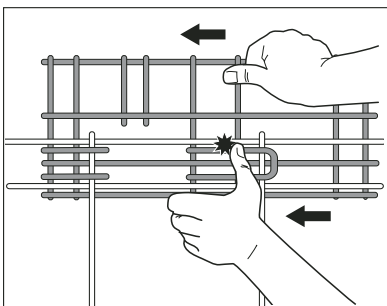

- Duw ze vooruit om de ondersteuning weer te bevestigen.



WAARSCHUWING!

Belangrijk: Gevaar voor letsel: pak de stangen niet met uw handen vast; plaats uw hand onder de stangen op het onderrek om ze te steunen.

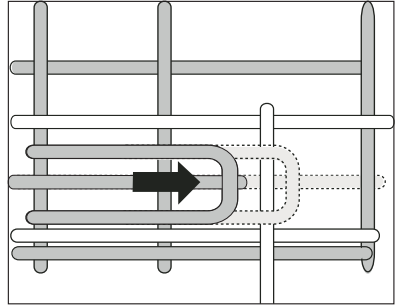

Bovenrek

Plaats klein, teer serviesgoed of lange, puntige bestekdelen in het bovenrek.

- Plaats serviesgoed op en onder de neergeklapte kopjesrekken, zodanig dat ze elkaar niet raken en het water alle voorwerpen kan bereiken.

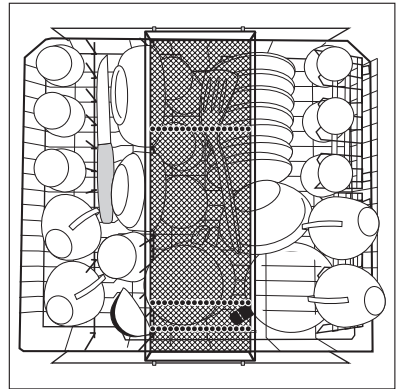

- De kopjesrekken kunnen worden opgeklapt zodat er plaats is voor hoge serviesdelen.
- Leg of hang wijn- en cognacglazen in de gleuven in de kopjesrekken.

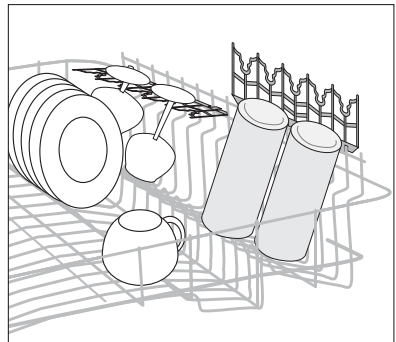

- Voor glazen met een lange voet, kan de glazenhouder naar rechts of links worden geplaatst.

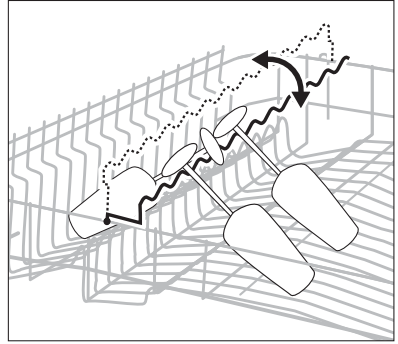

- De rij pinnen aan de linkerkant van het bovenrek bestaat ook uit twee delen en kan weggeklapt worden.
Met de pinnen niet weggeklapt: plaats glazen, mokken enz. in het bovenrek.
Met de pinnen weggeklapt: meer ruimte voor dekschalen.

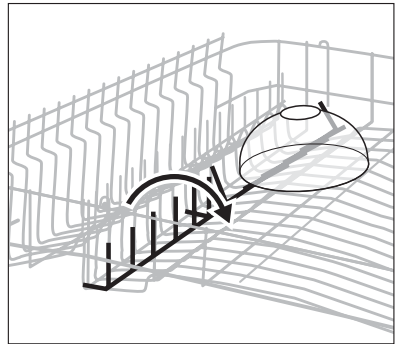

De hoogte van het bovenrek aanpassen

	Maximale hoogte van borden in:	
	het bovenrek	het onderrek
Met bovenrek in hoogste stand	22 cm	30 cm
Met bovenrek in laagste stand	24 cm	29 cm



De hoogte van het bovenrek kan ook versteld worden als het rek gevuld is.

Hoger/lager plaatsen van het bovenrek:

1. Trek het bovenrek helemaal naar buiten.
2. Houd het bovenrek vast bij de handgreep, trek het zo ver mogelijk naar boven en laat het dan verticaal naar beneden zakken.

Het bovenrek klikt in de onderste of bovenste positie vast.

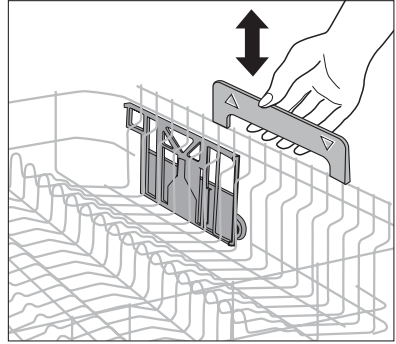

WAARSCHUWING!

Sluit na het vullen van de machine altijd de deur, want een open deur kan gevaarlijk zijn.



Controleer alvorens de deur te sluiten dat de sproeiarmen vrij kunnen ronddraaien.

Gebruik van vaatwasmiddelen



Gebruik uitsluitend afwasmiddelen die specifiek zijn bedoeld voor gebruik in afwasmachines.

Neem de aanbevelingen van de fabrikant voor dosering en bewaren op de verpakking van het afwasmiddel in acht.



Het gebruik van niet meer dan de juiste hoeveelheid afwasmiddel draagt bij aan minder milieuverontreiniging.

Afwasmiddel doseren

1. Open het deksel.

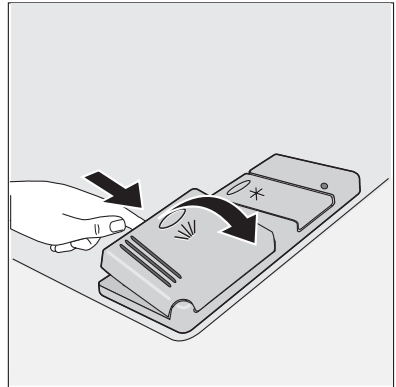

2. Vul het afwasmiddelbakje (1) met afwasmiddel. De markering geeft de doseerniveau aan:
 20 = ca. 20 g afwasmiddel
 30 = ca. 30 g afwasmiddel.
3. Alle programma's met voorwas hebben een extra dosering afwasmiddel nodig (5/10 g) dat in het afwasmiddelbakje voor de voorwas (2) moet worden gedaan.
 Deze dosering wordt gebruikt tijdens de voorwasfase.
4. Bij gebruik van afwasmiddeltabletten, het tablet in vakje (1) leggen
5. Sluit het deksel en druk totdat het op zijn plaats klikt.

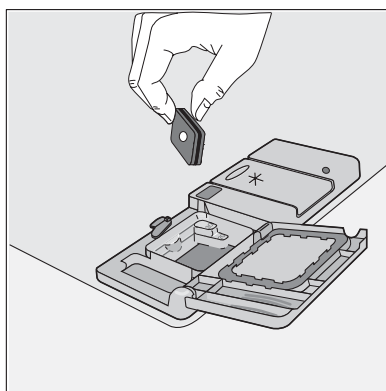
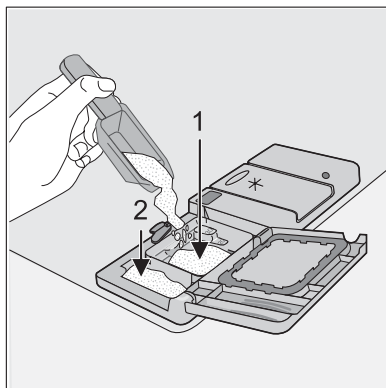

Afwasmiddeltabletten

Afwasmiddeltabletten van verschillende fabrikanten lossen niet allemaal even snel op. Daarom bereiken bepaalde afwasmiddeltabletten tijdens korte programma's niet hun volledige reinigingswerking. Kies daarom bij het gebruik van afwasmiddeltabletten lange programma's, om ervoor te zorgen dat tabletresten volledig worden verwijderd.

De Multi-tabfunctie

Dit apparaat is uitgerust met de "Multitab -functie", die het gebruik van combi-tabletten "Multitab " mogelijk maakt.

Dit zijn producten met een gecombineerde reinigungs-, glans- en zoutfunctie. Ook kunnen deze verschillende andere middelen bevatten afhankelijk van de soort tabletten die u kiest ("3 in 1", "4 in 1", "5 in 1" etc...).

Controleer of deze producten geschikt zijn voor uw waterhardheid. Zie de instructies van de fabrikant.

Selecteer de "Multitab-functie" alvorens een afwasprogramma te starten.

Als deze functie is geselecteerd blijft hij ook actief gedurende de volgende afwasprogramma's.

Met het kiezen van deze functie wordt de toevoer van glansmiddel en zout vanuit de desbetreffende reservoirs automatisch stopgezet en ook de berichten in het display voor zout en glansmiddel worden gedeactiveerd.

Bij gebruik van de "Multitab-functie" kan de duur van de cyclus veranderen. In dat geval zal de indicatie van de duur van het programma op het display automatisch worden bijgewerkt.

Als het programma eenmaal draait, kan de "Multitab functie" **NIET** meer veranderd worden. Als u de "Multitab -functie" wilt uitschakelen, moet u eerst het ingestelde programma annuleren en vervolgens de "Multitab -functie" deactiveren. In dat geval moet u opnieuw een programma (inclusief gewenste opties) instellen.



Als de droogresultaten niet bevredigend zijn, adviseren wij u:

1. het glansmiddeldoseerbakje te vullen met glansmiddel.
2. de glansmiddeldosering te activeren.
3. de dosering van het glansmiddel in te stellen op stand 2.

De glansmiddeldosering kan alleen worden geactiveerd/gedeactiveerd als de MULTITAB-functie is ingeschakeld.

Als u besluit weer over te gaan op het gebruik van de standaardafwasmiddelen adviseren wij u:

1. de MULTITAB-functie te deactiveren
2. het zoutreservoir en het glansmiddeldoseerbakje opnieuw te vullen.
3. de waterhardheid in te stellen op de hoogste stand en een afwasprogramma te draaien zonder serviesgoed.
4. Stel de waterhardheid in overeenstemming met de hardheid van het water in uw omgeving in.
5. Stel de glansmiddeldosering in.

Wasprogramma's

Programma	Mate van vervuiling	Soort serviesgoed	Beschrijving programma					Verbruikswaarden ¹⁾		
			Voorwas	Hoofdwas	Tussentijdse spoelgang	Laatste spoelgang	Drogen	Duur (minuten) ²⁾	Energie (kWh)	Water (liter)
AUTOMATIC ³⁾	Gemengd normaal en sterk vervuild	Serviesgoed, bestek, potten en pannen	●	●	1/2x	●	●	-	1,1 - 1,7	12 - 23
30 MINUTEN ⁴⁾	Licht vervuild	Serviesgoed en bestek		●		●		-	0,9	9
70° INTENSIEF ⁵⁾	Sterk vervuild	Serviesgoed, bestek, potten en pannen	●	●	●	●	●	-	1,5 - 1,7	16 - 18

Programma	Mate van vervuiling	Soort serviesgoed	Beschrijving programma					Verbruikswaarden ¹⁾		
			Voorwas	Hoofdwas	Tussentijdse spoelgang	Laatste spoelgang	Drogen	Duur (minuten) ²⁾	Energie (kWh)	Water (liter)
65° NOR-MAAL	Normaal vervuild	Serviesgoed en bestek	●	●	●	●	●	-	1,4 - 1,6	18 - 20
ECO ⁶⁾	Normaal vervuild	Serviesgoed en bestek	●	●	●	●	●	-	1,0 - 1,1	12 - 13
55° 1 UUR	Normaal vervuild	Serviesgoed en bestek		●	●	●		-	1,0 - 1,2	11 - 12
45° GLAS	Normaal vervuild	Teer aardewerk en glaswerk		●	●	●	●	-	0,8 - 0,9	14 - 15
VOORSPOELEN	Alles	Gedeeltelijke lading (later op de dag verder te vullen) ⁷⁾	●					-	0,1	4
NIGHT CYCLE	Normaal vervuild	Serviesgoed en bestek	●	●	●	●	●	-	1,2 - 1,3	13 - 14

1) De verbruikswaarden zijn bedoeld als richtlijn en zijn afhankelijk van de druk en de temperatuur van het water, maar ook van de variaties in de netspanning en de hoeveelheid serviesgoed.

2) De duur van het programma is te zien op het display.

3) Tijdens het afwasprogramma "Auto" wordt de hoeveelheid vuil op het serviesgoed bepaald door de troebelheid van het water. De programmaduur en het water- en energieverbruik kunnen variëren; dit hangt af van het feit of het apparaat geheel of gedeeltelijk is gevuld en of het servies licht of sterk is vervuild. De temperatuur van het water wordt automatisch ingesteld tussen 45° C en 70° C.

4) Ideaal voor gebruik bij een gedeeltelijk gevulde afwasmachine. Dit is het perfecte dagelijkse programma, speciaal bedoeld voor een gezin bestaande uit 4 personen om alleen het serviesgoed van het ontbijt en het avondeten af te wassen.

5) Dit programma is voorzien van de Care Plusfunctie, die zorgt voor een hogere mate van hygiëne voor serviesgoed en glazen. Tijdens de laatste spoelfase wordt de temperatuur gedurende minstens 10 minuten op meer dan 65 °C gehouden.

6) Testprogramma voor testinstanties.

7) Voor dit programma hoeft geen afwasmiddel gebruikt te worden

NIGHT CYCLE programma

Night Cycle is een stil afwasprogramma dat u niet zal storen, zelfs niet als u slaapt. Het kan voor de nacht worden ingesteld of op tijdstippen dat u een goedkoper energietarief heeft.

Tijdens de Night Cycle werkt de pomp op een hele lage snelheid waardoor het geluidsniveau met 25% gereduceerd wordt in vergelijking met het gewone programma. Dit heeft tot gevolg dat het programma lang duurt.

Een wasprogramma selecteren en starten

1. Controleer of de rekken juist zijn geladen en of de sproeiarmen vrij kunnen draaien.
2. Controleer of de waterkraan is geopend.
3. Druk op de **ON/OFF**toets.
4. Selecteer het afwasprogramma. (Zie de "Wasprogrammatabel").
5. Stel desgewenst de starttijd van het afwasprogramma uit.
6. Stel, indien nodig, de opties in.
7. Druk op de toets **OK / START** en sluit de deur, het afwasprogramma zal automatisch starten.

Als de uitgestelde start is ingesteld, start het aftelproces automatisch. Als de uitgestelde start is verstreken, start het programma automatisch.

Het openen van de deur onderbreekt het aftelproces. Sluit de deur; het aftellen gaat verder vanaf het punt waar het werd onderbroken.



WAARSCHUWING!

Onderbreek of annuleer een lopend afwasprogramma ALLEEN als het absoluut noodzakelijk is.

Let op! Als de deur wordt geopend kan hete stoom vrijkomen. Open de deur voorzichtig.

Een afwasprogramma of een lopende uitgestelde start annuleren

1. Druk op de **RESET**toets.
 2. Het bericht **ANNULEREN?** verschijnt.
 3. Druk op de toets **OK / START** om te bevestigen.
 4. Het apparaat keert terug naar de instelmodus en het bericht **PROGRAMMA KIEZEN** verschijnt.
- Als de uitgestelde start wordt geannuleerd, wordt ook het afwasprogramma geannuleerd.
 - Als er een nieuw afwasprogramma wordt ingesteld, controleer dan of er afwasmiddel in het afwasmiddelbakje aanwezig is.

Een lopend afwasprogramma onderbreken

- Open de deur van de afwasmachine; het programma stopt. Het bericht **DEUR SLUITEN** verschijnt.
- Sluit de deur van de afwasmachine; Het programma gaat verder op het punt waar het was onderbroken.

Einde van het afwasprogramma

- De afwasmachine stopt automatisch en een geluidssignaal laat u weten dat het programma is afgelopen.
- De berichten **PROGRAMMA-EINDE** afgewisseld met **AUB UITSCHAKELEN** worden weergegeven.

 Het droogsysteem van de afwasmachine is uitgerust met een apparaat dat lucht in de afwasmachine laat circuleren, om te voorkomen dat reststoom weer kan condenseren tot waterdruppels die op het servies terecht komen.

Wanneer het programma is gestopt **blijft dit mechanisme nog 20 minuten actief, zolang de afwasmachine aan staat.**

Als de **ON/OFF**-toets gedurende deze 20 minuten wordt ingedrukt of de deur van de machine wordt geopend, wordt het apparaat automatisch uitgeschakeld.

1. Druk op de **ON/OFF**toets.
2. Open de deur van de afwasmachine.
Open de deur van de afwasmachine, laat hem op een kier staan en wacht een paar minuten voordat u het serviesgoed uit het apparaat haalt; dit zal dan al enigszins zijn afgekoeld en ook beter zijn gedroogd

De vaatwasser uitruimen

- Hete borden zijn gevoelig voor stoten.
Het is daarom raadzaam het serviesgoed eerst te laten afkoelen alvorens de machine uit te ruimen.
- Ruim eerst het onderrek en dan het bovenrek uit; hiermee voorkomt u dat er water van het bovenrek op het serviesgoed in het onderrek druppelt.
- Er kan water op de zijkanten en de deur van de afwasmachine ontstaan omdat roestvrij staal uiteindelijk koeler zal worden dan het serviesgoed.



LET OP!

Als het afwasprogramma is afgelopen is het raadzaam de stekker uit het stopcontact te trekken en de kraan dicht te draaien.

Onderhoud en reiniging

De filters reinigen

De filters moeten van tijd tot tijd worden gecontroleerd en gereinigd. Vuile filters beïnvloeden het afwasresultaat negatief.



Met regelmatige tussenpozen verschijnt er een bericht in het display dat u eraan herinnert dat de filters moeten worden gereinigd.



WAARSCHUWING!

Zorg ervoor dat de machine is uitgeschakeld voordat de filters worden schoongemaakt.

1. Open de deur, neem het onderrek uit de machine.

2. Het filtersysteem van de afwasmachine bestaat uit een grof filter (A), een microfilter (B) en een plat filter. Ontgrendel het filtersysteem met behulp van de hendel op het microfilter en neem het filter uit het filtersysteem.

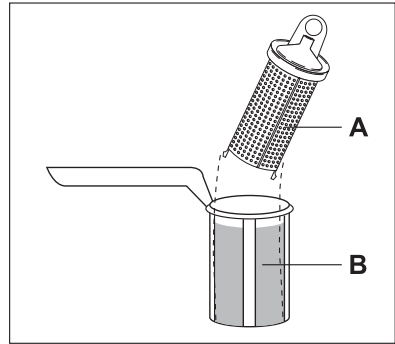

3. Draai de greep ongeveer een kwartslag naar links en verwijder het filtersysteem.
4. Pak het grove filter (A) vast bij de greep en verwijder het microfilter (B).
5. Maak alle filters onder stromend water grondig schoon.

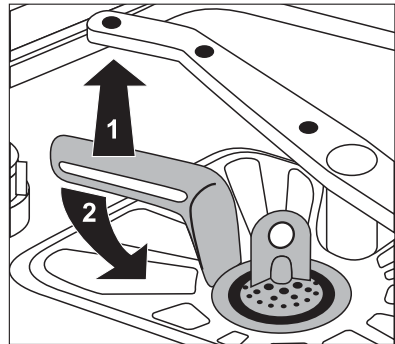

6. Verwijder het platte filter uit de bodem van het afwascompartiment en reinig het filter grondig aan beide kanten.
7. Plaats het platte filter terug in de bodem van het afwascompartiment en controleer of het filter goed op zijn plaats zit.
8. Plaats het grove filter (A) in het microfilter (B) en druk ze tegen elkaar.
9. Breng de filtercombinatie terug op zijn plaats en vergrendel het geheel door de hendel tot de aanslag met de wijzers van de klok mee te draaien. Let er bij deze procedure op dat het platte filter niet boven de bodem van het afwascompartiment uitsteekt.

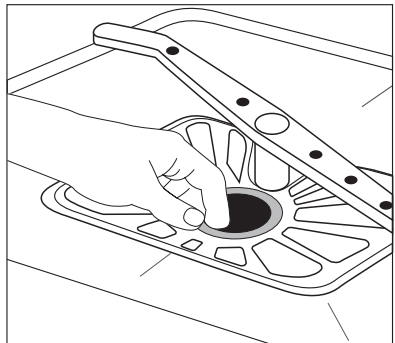

WAARSCHUWING!

Gebruik de afwasmachine **NOOIT** zonder filters. Een onjuiste terugplaatsing en bevestiging van de filters heeft slechtere afwasresultaten tot gevolg en kan resulteren in schade aan het apparaat.

De sproeiarmen reinigen



Probeer **NOOIT** de sproeiarmen te verwijderen.

Als etensresten de openingen in de sproeiarmen hebben verstopt, verwijder deze dan met een cocktailprikker.

Buitenkant reinigen

Reinig de buitenoppervlakken van de machine en het bedieningspaneel met een vochtige zachte doek. Gebruik – indien nodig – alleen neutrale reinigingsmiddelen. Gebruik nooit schurende producten, schuursponsjes of oplosmiddelen (aceton, trichloorethyleen, enz.).

De binnenkant van de machine reinigen

Zorg ervoor dat de afdichtingsrubbers rondom de deur en het afwasmiddelbakje en glansmiddeldoseerbakje regelmatig met een vochtige doek worden gereinigd.

Wij adviseren eenmaal per 3 maanden een afwasprogramma voor ernstig vervuild serviesgoed te draaien met afwasmiddel, maar zonder serviesgoed.

Als de afwasmachine langere tijd niet wordt gebruikt

Als u de afwasmachine gedurende langere tijd niet gebruikt, adviseren wij u:

1. de stekker uit het stopcontact te trekken en de kraan dicht te draaien.
2. de deur op een kier te zetten om de vorming van onaangename geurtjes te voorkomen.
3. het inwendige van de machine leeg en schoon te houden.

Voorzorgsmaatregelen bij vorst

Zet de machine niet op een plaats waar de temperatuur lager is dan 0 °C. Als het toch niet anders kan, maak de machine leeg, sluit de deur, ontkoppel de watertoevoerleiding en laat deze leeglopen.

De machine verplaatsen

Als u de machine moet verplaatsen (bij verhuizing, enz.):

1. trek de stekker uit het stopcontact.
2. draai de waterkraan dicht.
3. verwijder de watertoevoer- en -afvoerslang.
4. trek de machine samen met de slangen naar voren.

Vermijd kantelen van de machine tijdens het vervoer.

Problemen oplossen

De afwasmachine start niet of stopt als hij bezig is.

Bepaalde problemen zijn het gevolg van een gebrek aan eenvoudig onderhoud of onoplettendheid en kunnen zonder de inschakeling van een monteur worden opgelost met behulp van de in de tabel hieronder beschreven aanwijzingen.

Zet de afwasmachine uit en voer de volgende voorgestelde corrigerende handelingen uit.

Bericht op het display en storing	Mogelijke oorzaak en oplossing
<ul style="list-style-type: none"> • onderbroken geluidssignaal • bericht WATERKRAAN OPENEN op het display <p>De afwasmachine wordt niet gevuld met water</p>	<ul style="list-style-type: none"> • De waterkraan is verstopt of aangezet met kalkaanslag. Maak de waterkraan schoon. • De waterkraan is dicht. Draai de waterkraan open.

Bericht op het display en storing	Mogelijke oorzaak en oplossing
	<ul style="list-style-type: none"> • Het filter (indien aanwezig) in de schroeffitting van de slang bij de waterinlaatklep is verstopt. Reinig het filter in de schroeffitting. • De watertoevoerslang is niet juist geplaatst of is gebogen of geknikt. Controleer de aansluiting van de wateraanvoerslang.
<ul style="list-style-type: none"> • onderbroken geluidssignaal • POMP GEBLOKKEERD bericht op het display Het afwaswater wordt niet afgevoerd	<ul style="list-style-type: none"> • De gootsteenafvoer is geblokkeerd. Ontstop de gootsteenafvoer. • De waterafvoerslang is niet juist geplaatst of is gebogen of geknikt. Controleer de aansluiting van de waterafvoerslang.
<ul style="list-style-type: none"> • onderbroken geluidssignaal • 30 verschijnt op het display Anti-overstromingsinrichting is geactiveerd	<ul style="list-style-type: none"> • Draai de waterkraan dicht en neem contact op met onze service-afdeling.
Het programma begint niet.	<ul style="list-style-type: none"> • De deur van de afwasmachine is niet goed gesloten. Sluit de deur. • De stekker zit niet in het stopcontact. Steek de stekker in het stopcontact. • De zekering in de meterkast is doorgebrand. Vervang de zekering. • Uitgestelde start is ingesteld. Annuleer de uitgestelde start als het serviesgoed direct moet worden afgewassen.

Nadat u deze controles hebt uitgevoerd, schakelt u het apparaat in: Het programma gaat verder op het punt waar het was onderbroken.

Als de storing of storingscode zich opnieuw voordoet, dient u contact op te nemen met onze service-afdeling.

Voor andere, niet in de bovenstaande tabel beschreven storingscodes dient u ook contact op te nemen met onze service-afdeling, onder vermelding van het model (Mod.), productnummer (PNC) en serienummer (S.N.).

Deze informatie is te vinden op het typeplaatje aan de zijkant van de deur van de afwasmachine.

Wij adviseren u deze nummers hier te noteren zodat u ze altijd bij de hand hebt:

Model :

Productnummer :

Serienummer :

Het afwasresultaat is niet bevredigend

De borden zijn niet schoon	<ul style="list-style-type: none"> • Het verkeerde afwasprogramma is geselecteerd.
----------------------------	---

Het afwasresultaat is niet bevredigend	
	<ul style="list-style-type: none"> • Het serviesgoed is zo geplaatst dat het water niet alle delen van het oppervlak kan bereiken. De rekken moeten niet te vol worden geladen. • De sproeiarmen kunnen niet vrij draaien als gevolg van een onjuiste plaatsing van het serviesgoed. • De filters in de bodem van het afwascompartiment zijn vuil of onjuist geplaatst. • Er is te weinig of geen afwasmiddel gebruikt. • Als er kalkresten op het serviesgoed achterblijven; het zoutreservoir is leeg of de waterontharder is op het onjuiste niveau ingesteld. • De afvoerslang is niet correct aangesloten. • Het deksel van het zoutreservoir is niet goed gesloten.
Het serviesgoed is nat en dof	<ul style="list-style-type: none"> • Er is geen glansmiddel gebruikt. • Het glansmiddeldoseerbakje is leeg.
De glazen en borden vertonen strepen, melkachtige vlekken of een blauwzweem	<ul style="list-style-type: none"> • Verlaag de dosering van het glansmiddel.
Opgedroogde waterdruppels op glazen en borden	<ul style="list-style-type: none"> • Verhoog de dosering van het glansmiddel. • Het afwasmiddel kan de oorzaak zijn. Neem contact op met de consumentenlijn van de afwasmiddellenfabrikant.

Als het probleem na al deze controles aanhoudt, neem dan contact op met onze serviceafdeling.

Technische gegevens

Afmetingen	Breedte x Hoogte x Diepte (cm)	59,6 x 81,8-89,8 x 57,5
Aansluitspanning - Voltage - Totale vermogen - Zekering	Informatie over de elektrische aansluiting is te vinden op het typeplaatje op de binnenrand van de deur van de afwasmachine	
Leidingwaterdruk	Minimaal - Maximaal (MPa)	0,05 - 0,8
Capaciteit	couverts	12

Aanwijzingen voor testinstituten

Het testen in overeenstemming met **EN 60704** moet uitgevoerd worden met een volledig geladen apparaat en met gebruik van het testprogramma (zie "Wasprogramma's")

Het testen in overeenstemming met **EN 50242** moet worden uitgevoerd nadat het zoutreservoir en het glansmiddeldoseerbakje gevuld zijn met respectievelijk zout en glansmiddel en met gebruik van het testprogramma (zie "Wasprogramma's")

Volledige belading: 12 standaardcouverts

Hoeveelheid benodigd afwasmiddel:	5 g + 25 g (type B)
Instelling glansmiddel:	stand 4 (type III)

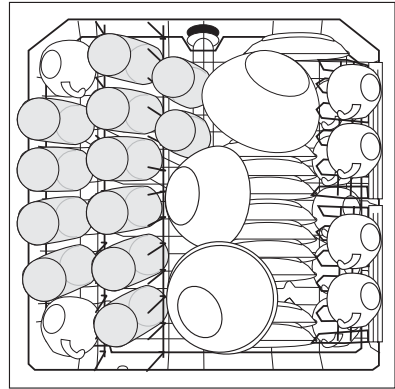
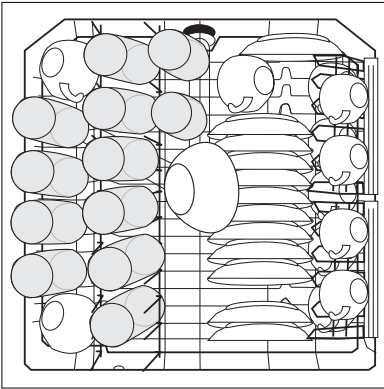
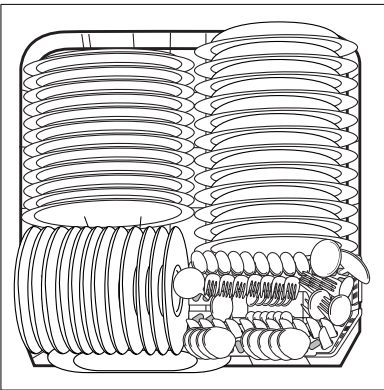
Voorbeelden voor het inruimen van de afwasmachine:Bovenrek ¹⁾Onderrek met bestekmand ²⁾

Bestekmand

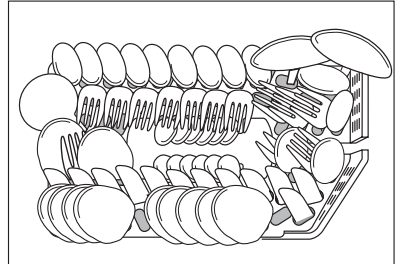

1) Als er kopjesrekken aan de linkerkant zijn geplaatst of als de bestekmand op zijn plaats zit, verwijder deze dan.

2) Indien nodig, kunt u de kopjesrekken aan de linkerkant en/of de bierglazenhouder verwijderen.

Montage-instructies

Montage



WAARSCHUWING!

Alle elektrotechnische en/of loodgieterswerkzaamheden die nodig zijn voor de installatie van het apparaat dienen te worden uitgevoerd door een erkend installateur.

Verwijder alle verpakkingsmaterialen alvorens de machine te plaatsen.

Plaats de machine indien mogelijk naast een waterkraan en een afvoer.

Deze afwasmachine is ontworpen voor installatie onder een keukenblad of werkoppervlak. Let op! Volg nauwgezet de instructies op de bijgeleverde mal voor de inbouw van de afwasmachine en plaatsing van het meubelpaneel.

Er zijn geen verdere openingen voor de ontluchting van de afwasmachine vereist, maar alleen om de watertoevoer- en afvoerslang en het aansluitsnoer door te laten.

De afwasmachine is voorzien van stelvoetjes voor het instellen van de hoogte.

Tijdens alle werkzaamheden waarbij interne onderdelen toegankelijk zijn, dient de stekker uit het stopcontact te worden getrokken.

Zorg er bij het op zijn plaats schuiven van de machine voor dat de watertoevoerslang, de afvoerslang en het aansluitsnoer niet zijn geknikt of worden platgedrukt.

Bevestigen aan de aangrenzende keukenmeubelen

De afwasmachine moet beveiligd worden tegen kantelen.

Zorg er daarom voor dat het aanrecht waaronder de machine geplaatst wordt, stevig bevestigd is aan een vaste structuur (aangrenzende keukenunits, kasten, muur).

Waterpas installatie

Een machine die goed waterpas staat is essentieel voor een goede sluiting en afdichting van de deur. Als het apparaat goed waterpas staat, raakt de deur aan geen van de kanten de behuizing. Als de deur niet goed sluit, draai dan de stelvoetjes in of uit totdat de machine perfect waterpas staat.

Aansluiting aan de waterleiding

Wateraansluitingen

Dit apparaat kan worden aangesloten aan een heet (max. 60°) of koud water kraan.

Als de aansluiting is gemaakt op een heetwaterkraan, vermindert het energieverbruik aanzienlijk. Dit hangt echter af van hoe het hete water geproduceerd wordt. (We raden alternatieve energiebronnen aan die milieuvriendelijker zijn zoals bijv. zonne- en fotovoltaïsche panelen en eolische panelen).

Voor het tot stand brengen van de aansluiting zelf is de wartelmoer die aan de waterslang van de machine is bevestigd, geschikt voor montage op een leidinguiteinde van 3/4" gasdraad of op een speciale kraan met snelkoppeling zoals de Press-block.

De waterdruk moet zich binnen de grenzen bevinden zoals vermeld in de "Technische specificaties". Uw waterleidingbedrijf kan u informeren over de gemiddelde leidingwaterdruk in uw omgeving.

De watertoevoerslang mag tijdens het aansluiten niet zijn geknikt, worden platgedrukt of in de knoop zitten.

De afwasmachine is voorzien van een vul- en afvoerslang die afhankelijk van de installatie door middel van de sluitmoer naar links of naar rechts kunnen worden gedraaid.

De sluitmoer moet goed worden bevestigd om waterlekage te voorkomen.

(Let op! NIET alle modellen afwasmachines hebben vul- en afvoerslangen die zijn uitgerust met een sluitmoer. In dit geval is deze voorziening niet mogelijk). Als de machine wordt aangesloten op nieuwe leidingen of op leidingen die lang niet zijn gebruikt, dient u het water enkele minuten te laten doorlopen alvorens de toevoerslang aan te sluiten.

Gebruik GEEN aansluitslangen die eerder voor een oude machine zijn gebruikt.



Dit apparaat is uitgerust met veiligheidsvoorzieningen die voorkomen dat het in de machine gebruikte water terugkeert in het drinkwatersysteem. Dit apparaat voldoet aan de van toepassing zijnde regelgeving voor loodgieterswerk.

Watertoevoerslang met veiligheidsklep

Na aansluiting van de dubbelwandige watertoevoerslang bevindt de veiligheidsklep zich bij de kraan. Daarom bevindt de watertoevoerslang zich alleen onder druk als het water loopt. Als de watertoevoerslang dan begint te lekken, sluit de veiligheidsklep het stromende water af.

Pas op als u de watertoevoerslang installeert:

- de elektriciteitskabel voor de veiligheidsklep bevindt zich in de dubbelwandige watertoevoerslang. Dompel de watertoevoerslang of de veiligheidsklep niet in water.
- Als de watertoevoerslang of de veiligheidsklep beschadigd raken, trek dan direct de stekker uit het stopcontact.
- Een watertoevoerslang met veiligheidsklep mag alleen worden vervangen door een specialist of door ELECTROLUX Service.



WAARSCHUWING!

Waarschuwing! Gevaarlijke spanning.

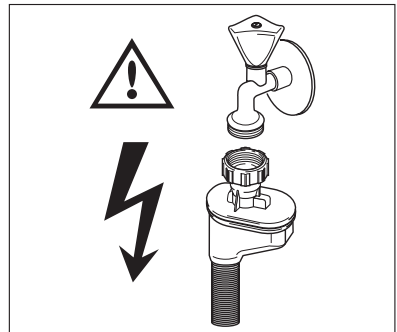

Aansluiting waterafvoerslang

Het uiteinde van de afvoerslang kan op de volgende manieren worden aangesloten:

1. Aan de gootsteenafvoer, met bevestiging tegen de onderkant van het werkoppervlak. Hiermee wordt voorkomen dat gootsteenwater de machine inloopt.
2. Aan een standpijp voorzien van een ventilatieopening, minimale binnendiameter 4 cm.

De afvalwateraansluiting moet zich op een hoogte bevinden van 60 cm vanaf de bodem van de afwasmachine.

De afvoerslang kan vanaf de afwasmachine naar links of naar rechts lopen.

Verzekert u ervan dat de slang niet gebogen is of platgedrukt wordt, aangezien dit de afvoer van water kan vertragen of in de weg staan.

De stop mag niet in de afvoer zitten als de machine water aan het afvoeren is, aangezien het water dan weer in de machine terug kan lopen.

De totale lengte van de afvoerslang, inclusief een eventueel verlengstuk, mag niet langer zijn dan 4 meter. De binnendiameter van het verlengstuk mag niet kleiner zijn dan de diameter van de bijgeleverde slang.

Evenmin mag de binnendiameter van de voor de aansluitingen aan de afvoer gebruikte koppelingen kleiner zijn dan de diameter van de bijgeleverde slang.

Bij het aansluiten van de afvoerslang op een sifon onder de gootsteen **moet het gehele plastic membraan (A) verwijderd worden**. Indien niet het gehele membraan wordt verwijderd zullen zich op den duur voedseldeeltjes verzamelen die de afvoerslang van de afwasmachine kunnen verstopen.

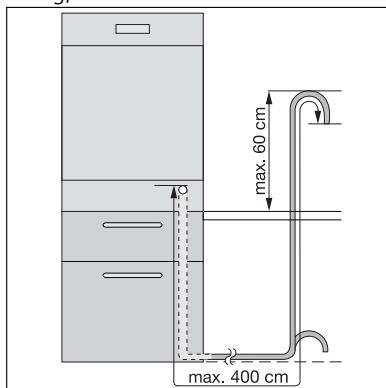

i Onze apparaten worden geleverd met een veiligheidsvoorziening die ervoor zorgt dat vuil water niet terug kan lopen in de machine. Als uw gootsteenafvoer is voorzien van een geïntegreerde terugslagklep kan dit een goede waterafvoer van uw afwasmachine in de weg staan. Wij adviseren u dan ook de terugslagklep te verwijderen.

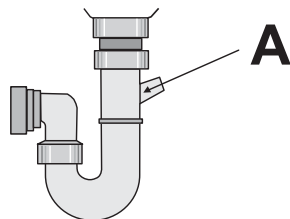

i Om te voorkomen dat er lekkage optreedt na de installatie, moet u ervoor zorgen dat de waterkoppelingen stevig vast zitten.

Aansluiting aan het elektriciteitsnet



WAARSCHUWING!

Het apparaat moet volgens de veiligheidsvoorschriften worden geaard.

Alvorens het apparaat in gebruik te nemen dient u zich ervan te verzekeren dat de nominale spanning en het spanningstype op het typeplaatje in overeenstemming zijn met de netspanning waarop de machine aangesloten gaat worden.

Ook de waarde van de zekering is te vinden op het typeplaatje.

Steek de stekker altijd in een correct geïnstalleerd schokbestendig stopcontact. Gebruik geen meervoudige stekkers, verloopstekkers en verlengkabels.

Hierdoor kan brandgevaar door oververhitting ontstaan.

Laat indien nodig de wandcontactdoos van de huisinstallatie verplaatsen. Neem contact op met onze service-afdeling als het aansluitsnoer moet worden vervangen.

De stekker moet na de installatie van het apparaat toegankelijk zijn.

Trek de stekker nooit aan het snoer uit het stopcontact. Trek altijd aan de stekker zelf.

De fabrikant kan niet aansprakelijk gesteld worden als boven genoemde veiligheidsmaatregelen niet in acht worden genomen.

Milieubescherming

Het symbool  op het product of op de verpakking wijst erop dat dit product niet als huishoudafval mag worden behandeld, maar moet worden afgegeven bij een verzamelpunt waar elektrische en elektronische apparatuur wordt gerecycled. Als u ervoor zorgt dat dit product op de juiste manier wordt verwijderd, voorkomt u mogelijke negatieve gevolgen voor mens en milieu die zich zouden kunnen voordoen in geval van verkeerde afvalverwerking. Voor gedetailleerdere informatie over het recyclen van dit product, kunt u contact opnemen met de gemeente, de gemeentereiniging of de winkel waar u het product hebt gekocht.

Verpakkingsmateriaal

De verpakkingsmaterialen zijn milieuvriendelijk en kunnen worden gerecycled. De kunststofonderdelen zijn gemarkeerd, bijv. >PE<, >PS<, enz. Gooi het verpakkingsmateriaal in de daarvoor bedoelde container bij uw plaatselijke afvaldienst.



WAARSCHUWING!

Als u het apparaat afdankt:

- trek de stekker uit het stopcontact.
- snijd het aansluitsnoer met de stekker af en gooi het weg.
- Verwijder het slot van de deur. Zo voorkomt u dat kinderen zichzelf insluiten en hun leven in gevaar brengen.

Danke, dass Sie sich für eines unserer hochqualitativen Produkte entschieden haben.

Lesen Sie für eine optimale und gleichmäßige Leistung Ihres Gerätes diese Benutzerinformation bitte sorgfältig durch. Sie wird Ihnen helfen, alle Vorgänge perfekt und äußerst effizient zu steuern. Damit Sie diese Benutzerinformation bei Bedarf stets zur Hand haben, empfehlen wir Ihnen, sie an einem sicheren Ort aufzubewahren. Und geben Sie diese Benutzerinformation bitte an einen eventuellen neuen Besitzer dieses Gerätes weiter.

Wir wünschen Ihnen viel Freude mit Ihrem neuen Gerät.

Inhalt

Gebrauchsanweisung	35	Spülprogramme	53
Sicherheitshinweise	35	Auswählen und Starten eines Spülprogramms	55
Bestimmungsgemäßer Gebrauch	35	Abbrechen eines laufenden Spülprogramms oder einer laufenden Zeitvorwahl	55
Allgemeine Sicherheitshinweise	35	Unterbrechen eines laufenden Spülprogramms	55
Kindersicherung	36	Ende des Spülprogramms	56
Aufstellung	36	Entladen des Geschirrspülers	56
Gerätebeschreibung	37	Reinigung und Pflege	56
Bedienblende	38	Filterreinigung	56
Pfeiltasten "Auf und Ab" (+ -)	38	Reinigung der Sprüharme	57
Anzeige	38	Reinigung der Außenseiten	58
OPTION Taste	39	Reinigung des Geräteinneren	58
RESET Taste	40	Längerer Gerätestillstand	58
OK / START Taste	40	Frostschutzmaßnahmen	58
Inbetriebnehmen des Geräts - Einstellen der Sprache	40	Transport des Gerätes	58
Erste Inbetriebnahme	41	Was tun, wenn ...	58
Einstellen des Wasserenthärterers	41	Technische Daten	60
Manuelle Einstellung	42	Hinweise für Prüfinstitute	60
Elektronische Einstellung	42	Aufstellanweisung	62
Gebrauch von Salz für Geschirrspüler	42	Gerät aufstellen	62
Gebrauch von Klarspülmittel	43	Fixieren des Geschirrspülers	62
Einstellung der Klarspüldosierung	44	Ausrichten	62
Täglicher Gebrauch	44	Wasseranschluss	62
Laden von Besteck und Geschirr	45	Wasseranschluss	62
Unterkorb	46	Wasserschlauch mit Sicherheitsventil	63
Besteckkorb	46	Anschluss des Ablaufschlauchs	63
Biergläser	48	Elektrischer Anschluss	65
Oberkorb	49	Umwelttipps	65
Höhenverstellung des Oberkorbs	50	Verpackungsmaterial	65
Gebrauch von Spülmittel	51		
Füllen Sie Reiniger ein	51		
Funktion "Multi-tab"	52		

Gebrauchsanweisung



Sicherheitshinweise



Lesen Sie zu Ihrer Sicherheit und für die optimale Geräteanwendung vor der Installation und dem Gebrauch des Gerätes die vorliegende Gebrauchsanweisung aufmerksam durch, einschließlich der Ratschläge und Warnungen. Es ist wichtig, dass zur Vermeidung von Fehlern und Unfällen alle Personen, die das Gerät benutzen, mit der Bedienung und den Sicherheitsvorschriften vertraut sind. Heben Sie die Benutzerinformation gut auf und übergeben Sie sie bei einem Weiterverkauf des Gerätes dem neuen Besitzer, so dass jeder während der gesamten Lebensdauer des Gerätes über Gebrauch und Sicherheit informiert ist.

Bestimmungsgemäßer Gebrauch

- Dieser Geschirrspüler ist nur zum Reinigen von spülmaschinenfestem Haushaltsgeschirr bestimmt.
- Keine Lösungsmittel in den Geschirrspüler geben. Es besteht Explosionsgefahr.
- Messer und andere spitze Gegenstände müssen mit der Spitze nach unten in den Besteckkorb gestellt oder waagrecht in den oberen Korb gelegt werden.
- Nur für Geschirrspüler geeignete Produkte (Klarspüler, Reinigungsmittel und Salz) verwenden.
- Nicht die Tür während des Gerätebetriebs öffnen; es kann heißer Dampf austreten.
- Kein Geschirr vor dem Ende des Spülgangs aus dem Geschirrspüler entnehmen.
- Ziehen Sie nach dem Gebrauch den Netzstecker und drehen Sie den Wasserhahn zu.
- Wenden Sie sich für Reparaturen und Wartung nur an Fachkräfte der autorisierten Kundendienststellen und verlangen Sie stets Original-Ersatzteile.
- Versuchen Sie unter keinen Umständen, das Gerät selbst zu reparieren. Reparaturen durch unerfahrene Personen können zu schwerwiegenden Fehlfunktionen und Verletzungen führen. Wenden Sie sich an Ihren Kundendienst. Bestehen Sie immer auf Original-Ersatzteilen.

Allgemeine Sicherheitshinweise

- Spülmittel für Geschirrspüler können Verätzungen an Augen, Mund und Kehle verursachen. Lebensgefahr! Halten Sie sich immer an die Sicherheitsanweisungen der Spülmittelhersteller.
- Das Wasser in Ihrem Geschirrspüler ist kein Trinkwasser. In der Maschine können immer Spülmittelrückstände vorhanden sein.
- Sorgen Sie dafür, dass die Tür des Geschirrspülers außer beim Be- und Entladen immer geschlossen ist. So verhindern Sie, dass jemand über die offene Tür stolpern und sich verletzen kann.
- Setzen oder stellen Sie sich nie auf die offene Tür.

Kindersicherung

- Dieses Gerät ist nur für den Gebrauch durch Erwachsene bestimmt. Der Geschirrspüler darf nicht unbeaufsichtigt von Kindern benutzt werden.
- Halten Sie das Verpackungsmaterial von Kindern fern. Erstickungsgefahr.
- Spülmittel außer Reichweite von Kindern aufbewahren.
- Halten Sie Kinder vom geöffneten Geschirrspüler fern.

Aufstellung

- Kontrollieren Sie das Gerät auf Transportschäden. Nehmen Sie niemals ein schadhaftes Gerät in Betrieb. Verständigen Sie Ihren Händler, wenn Ihr Geschirrspüler beschädigt ist.
- Entfernen Sie vor dem Gebrauch das gesamte Verpackungsmaterial.
- Der elektrische Anschluss des Gerätes und alle sonstigen Installationsarbeiten dürfen nur von qualifizierten Fachkräften ausgeführt werden.
- Aus Sicherheitsgründen dürfen keine Änderungen an den technischen Merkmalen oder dem Produkt selbst vorgenommen werden.
- Benutzen Sie den Geschirrspüler nie mit einem beschädigten Netzkabel oder einem defekten Wasserschlauch; oder wenn die Bedienblende, die Arbeitsfläche oder der Sockel defekt sind, so dass das Geräteinnere frei zugänglich ist. Wenden Sie sich zur Vermeidung von Unfällen an den lokalen Kundendienst.
- Die Seiten des Geschirrspülers dürfen auf keinen Fall angebohrt werden, da dadurch die hydraulischen und elektrischen Bauteile beschädigt werden können.



WARNUNG!

Halten Sie sich für den elektrischen und den Wasseranschluss strikt an die Anweisungen der betreffenden Abschnitte.

Gerätebeschreibung

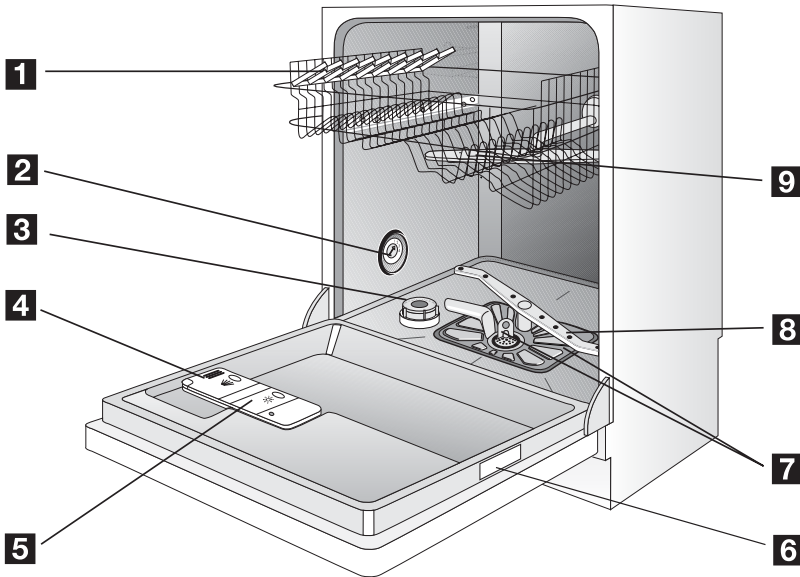

- 1 Oberkorb
- 2 Einstellung der Wasserhärtestufe
- 3 Salzbehälter
- 4 Behälter für Reinigungsmittel
- 5 Dosiergerät für Klarspülmittel
- 6 Typenschild
- 7 Filter
- 8 Unterer Sprüharm
- 9 Oberer Sprüharm



Die Innenbeleuchtung des Geschirrspülers wird automatisch beim Öffnen und Schließen der Tür ein- und ausgeschaltet. Die Innenbeleuchtung ist mit LED-Leuchten der KLASSE 1 in Anlehnung an die Normen EN 60825-1: 1994 + A1: 2002 + A2: 2001 ausgerüstet. Wenden Sie sich für einen eventuellen Austausch der Lampe an den Kundendienst.

Bedienblende

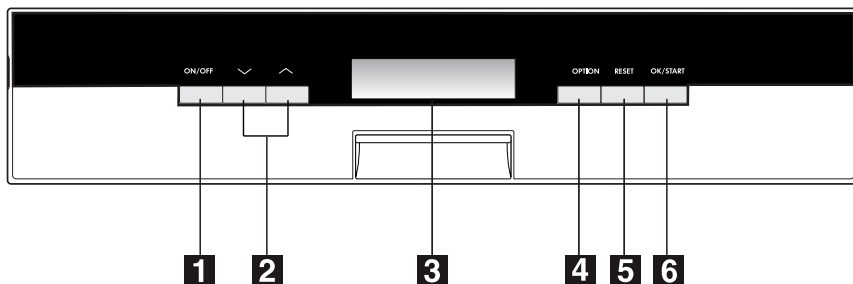

- 1 ON/OFF Taste
- 2 Pfeiltasten "Auf und Ab"
- 3 Anzeige
- 4 OPTION Taste
- 5 RESET Taste
- 6 OK / START Taste

i Eine Reihe angezeigter Meldungen auf dem Display und Signaltöne helfen Ihnen bei der Einstellung des Geräts sowie bei der Auswahl eines Spülprogramms und der verfügbaren Optionen.

Pfeiltasten "Auf und Ab" (+ -)

Diese beiden Tasten haben eine doppelte Funktion:

- die Auswahl im Programmmenü, und die
- Auswahl im Optionsmenü und Untermenü.

Anzeige

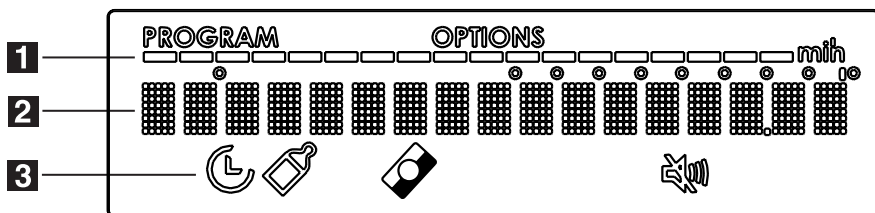





- 1 Diese Reihe einzelner Kontrolllampen ist in zwei Abschnitte unterteilt: Menü Programme und Menü Optionen.

Spülprogramme: Während das Programm abläuft, wird in diesen kleinen Leisten die gerade laufende Phase des Spülprogramms angezeigt: Vorspülen - Reinigen - Klarspülen - Trocknen.

- 2 In dieser Zeile werden verschiedene Informationen angezeigt:

- **Einstellmodus:** Anleitung zur Auswahl des Spülprogramms - Dauer des Programms, Optionen (wenn zusammen mit dem Spülprogramm eine oder mehrere Optionen eingestellt werden, wird die Programmdauer automatisch aktualisiert).
- **Nach Programmbeginn** sehen Sie die Abfolge der laufenden Phase und die Dauer des laufenden Programms.

- 3 **Symbole:** dienen zur Anzeige der Optionen (siehe Tabelle).

Die Symbole haben folgende Bedeutung:	
	ZEITVORWAHL: leuchtet im Einstellmodus stetig; blinkt nach der Zeitvorwahl bis zum Beginn des Spülprogramms
	CARE PLUS: leuchtet auf, wenn das 70° INTENSIV Programm eingestellt ist
	MULTITAB: leuchtet, wenn die MULTITAB Funktion aktiv ist.
	LAUTSTÄRKE: Signaltöne können in der Lautstärke nicht geregelt werden.

OPTION Taste

Mit dieser Taste rufen Sie ein Optionsmenü auf; drücken Sie die Taste erneut, um das Menü wieder auszublenden.

So stellen Sie Optionen ein

1. Drücken Sie die Taste **OPTION**.
2. Drücken Sie eine der Pfeiltasten **Auf und Ab**, bis die gewünschte Option erscheint:
ZEITVORWAHL
MULTITAB
EINSTELLUNGEN
3. Drücken Sie **OK / START**, um die Auswahl zu bestätigen und das Untermenü aufzurufen.
4. Drücken Sie eine der Pfeiltasten **Auf und Ab**, bis das gewünschte Untermenü erscheint.
5. Drücken Sie **OK / START** zur Bestätigung.
6. Drücken Sie die Taste **OPTION**, um das Menü wieder auszublenden.

Optionsmenü	Untermenü
ZEITVORWAHL	Mit dieser Option kann der Start des Spülprogramms um 1 bis 19 Stunden verzögert werden. Der Ablauf der Zeitvorwahl nimmt in Schritten von jeweils 1 Stunde ab. Nur in der letzten Stunde wird die Zeit minutenweise heruntergezählt. Nach Ablauf der Zeitvorwahl läuft das Spülprogramm automatisch an.
MULTITAB 	Hier stellen Sie den Geschirrspüler auf herkömmliche Spülmittel oder auf Kombi-Reinigertabletten (3 in 1, 4 in 1, 5 in 1 usw.) ein. Siehe MULTITAB Funktion.

Optionsmenü	Untermenü
	<ul style="list-style-type: none"> – EIN Funktion eingeschaltet. Verwenden Sie Kombi-Reinigertabletten. Das Symbol  erscheint im Display. – AUS Funktion ausgeschaltet. Verwenden Sie herkömmliche Reiniger für Geschirrspüler.
EINSTELLUNGEN	SPRACHE DEUTSCH Hier stellen Sie die gewünschte Sprache für die angezeigten Meldungen ein.
	WASSERHÄRTE Hier stellen Sie den Wasserenthärter elektronisch auf die Wasserhärte ein.
	KLARSPÜLER Hier schalten Sie das Klarspüldosiergerät ein oder aus. <ul style="list-style-type: none"> – EIN eingeschaltet – AUS ausgeschaltet
	LAUTSTÄRKE Hier stellen Sie die Lautstärke für die Signaltöne (von 0 bis 5) ein. Bei Stufe 0 ist der Ton stummgeschaltet, und das entsprechende Symbol  erscheint im Display.
	HELLIGKEIT Hier stellen Sie die Hintergrundbeleuchtung des Displays auf eine von 10 Stufen ein. Werkseitige Einstellung: Stufe 10.
	KONTRAST Hier stellen Sie den Kontrast des Displays auf eine von 10 Stufen ein. Werkseitige Einstellung: Stufe 5.

RESET Taste

Drücken Sie diese Taste zum:

- Abbrechen eines laufenden Spülprogramms
- zum Löschen der Einstellung für eine Option.

OK / START Taste

Drücken Sie diese Taste zum:

- Bestätigen / Speichern einer Option,
- Starten eines Spülprogramms.

Inbetriebnehmen des Geräts - Einstellen der Sprache

1. Drücken Sie die **ON/OFF**-Taste.
2. Im Display wird angezeigt, welche Sprache voreingestellt ist. Wenn Sie diese Sprache bestätigen möchten, drücken Sie **OK / START**.
3. Wenn Sie eine andere Sprache wählen möchten, drücken Sie die Pfeiltasten **Auf und Ab**, bis die gewünschte Sprache im Display erscheint. Drücken Sie **OK / START** zur Bestätigung.

Erste Inbetriebnahme

Vor der ersten Benutzung Ihres Geschirrspülers:

- Vergewissern Sie sich, dass der elektrische Anschluss und der Wasseranschluss den Installationsanweisungen entsprechen
- Entfernen Sie alles Verpackungsmaterial aus dem Geräteinneren
- Einstellen des Wasserenthärterers
- Gießen Sie 1 Liter Wasser in den Salzbehälter und füllen Sie ihn dann mit Salz für Geschirrspüler
- Füllen Sie das Klarspüldosiergerät mit Klarspüler



Bei Verwendung von Komit-Reinigertabs wie: "3 in 1", "4 in 1", "5 in 1" etc. wählen Sie bitte die Multitab Funktion (siehe hierzu "Multitab Funktion").

Einstellen des Wasserenthärterers

Der Geschirrspüler ist mit einem Wasserenthärter ausgestattet, der die im Wasser enthaltenen Minerale und Salze zurückhält, die den Gerätebetrieb negativ und nachhaltig beeinträchtigen können.

Je höher der Mineral- und Salzgehalt ist, um so härter ist Ihr Wasser. Die Wasserhärte wird in gleichwertigen Einheiten gemessen, Deutsche Wasserhärtegrade (°dH), Französische Grade (°TH) und mmol/l (Millimol pro Liter - internationale Einheit der Wasserhärte).

Der Enthärter muss entsprechend der Wasserhärte Ihres Gebietes eingestellt werden. Ihr lokales Wasserwerk kann Sie über die Härte Ihres Leitungswassers informieren.

Der Wasserenthärter muss sowohl: manuell mit dem Härtebereichsschalter als auch elektronisch eingestellt werden.

Wasserhärte			Einstellung der Wasserhärtestufe		Zusatz von Salz
°dH	°TH	mmol/l	Manuell	Elektronisch	
51 - 70	91 - 125	9,1 - 12,5	2	Stufe 10	Ja
43 - 50	76 - 90	7,6 - 8,9	2	Stufe 9	Ja
37 - 42	65 - 75	6,5 - 7,5	2	Stufe 8	Ja
29 - 36	51 - 64	5,1 - 6,4	2	Stufe 7	Ja
23 - 28	40 - 50	4,0 - 5,0	2	Stufe 6	Ja
19 - 22	33 - 39	3,3 - 3,9	2	Stufe 5	Ja
15 - 18	26 - 32	2,6 - 3,2	1	Stufe 4	Ja
11 - 14	19 - 25	1,9 - 2,5	1	Stufe 3	Ja
4 - 10	7 - 18	0,7 - 1,8	1	Stufe 2	Ja
< 4	< 7	< 0,7	1	Stufe 1	Nein

Manuelle Einstellung

i Der Wasserenthärter ist werkseitig auf Härtestufe 2 eingestellt.

1. Öffnen Sie die Tür des Geschirrspülers.
2. Entfernen Sie den Unterkorb aus dem Geschirrspüler.
3. Stellen Sie den Härtebereichsschalter auf Härtestufe 1 oder 2 (siehe Tabelle).
4. Setzen Sie den Unterkorb wieder ein.

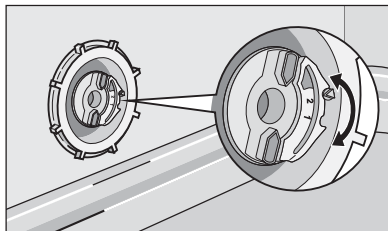

Elektronische Einstellung

Der Wasserenthärter ist werkseitig auf Härtestufe 5 eingestellt.

Gehen Sie in das **Optionsmenü - EINSTELLUNGEN - WASSERHÄRTE**.

Stellen Sie mit den Pfeiltasten **Auf** und **Ab** den Wasserenthärter gemäß der Wasserhärte in Ihrem Gebiet ein (siehe Tabelle).

Gebrauch von Salz für Geschirrspüler



WARNUNG!

Verwenden Sie ausschließlich Spezzialsalz für Geschirrspüler. Alle anderen Salzarten, die nicht eigens für Geschirrspüler bestimmt sind, insbesondere Speisesalz, führen zu Schäden des Wasserenthärters. Füllen Sie den Salzbehälter erst kurz vor dem Start eines kompletten Spülprogramms. Das verhindert, dass verschüttetes Salz oder Salzwasser für längere Zeit auf dem Geräteboden bleibt und Korrosion verursacht.

Einfüllen:

1. Öffnen Sie die Tür, entfernen Sie den Unterkorb und schrauben Sie die Verschlusskappe des Salzbehälters nach links ab.
2. Gießen Sie 1 Liter Wasser in den Salzbehälter (**dies ist nur vor dem ersten Befüllen mit Salz erforderlich**).
3. Füllen Sie den Behälter mithilfe des mitgelieferten Trichters mit Salz.
4. Die Verschlusskappe wieder anbringen und sicherstellen, dass kein Salz auf dem Gewinde oder der Dichtung vorhanden ist.
5. Schrauben Sie die Verschlusskappe nach rechts bis zum Anschlag zu. Ein Klicken zeigt an, dass die Kappe fest verschlossen ist.



Seien Sie unbesorgt, wenn beim Einfüllen Wasser aus dem Salzbehälter ausfließt; das ist ganz normal.

Der Salzbehälter muss regelmäßig aufgefüllt werden.

Eine entsprechende Meldung erinnert Sie daran **SALZ FÜLLEN**.

Die Aufforderung zum Nachfüllen von Klarspüler erscheint nur am Anfang und am Ende des Spülprogramms; nicht jedoch bei laufendem Programm.

- i** Die Meldung "Salz Füllen" kann noch für 2-6 Stunden nach dem Nachfüllen von Salz sichtbar bleiben, vorausgesetzt, der Geschirrspüler bleibt eingeschaltet. Bei Verwendung von Salz, das sich langsamer auflöst, kann dieser Vorgang länger dauern. Der Gerätebetrieb wird dadurch nicht beeinträchtigt.

Gebrauch von Klarspülmittel



WARNUNG!

Nur Markenklarspülmittel für Geschirrspülmaschinen verwenden.

Füllen Sie nie andere Produkte (Reinigungsmittel für Geschirrspüler, Flüssigreiniger) in den Behälter für Klarspüler. Das Gerät kann dadurch beschädigt werden.



Klarspülmittel sind eine Garantie für ein perfektes Spülergebnis und flecken- und streifenfreies Trocknen.

Das Klarspülmittel wird automatisch beim letzten Spülgang zugesetzt.

1. Drücken Sie auf die Entriegelungstaste (A), um den Behälter zu öffnen.

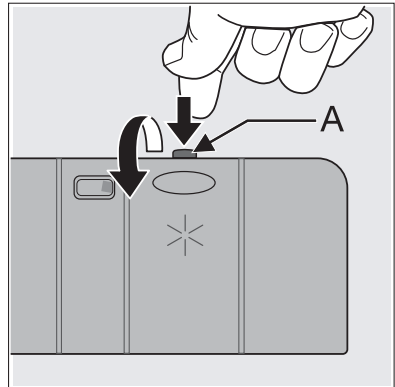

- Füllen Sie das Klarspülmittel in den Behälter. Der maximale Füllstand wird durch die Markierung "max" angezeigt.
Das Dosiergerät fasst ca. 110 ml Klarspülmittel; die Menge reicht je nach der Dosiereinstellung für 16 bis 40 Spülzyklen.
- Vergewissern Sie sich nach jedem Füllen, dass der Deckel geschlossen ist.

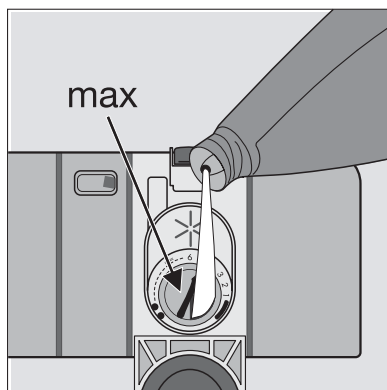

- i** Wischen Sie verschüttetes Klarspülmittel sofort mit einem saugfähigen Tuch auf, um übermäßige Schaumbildung beim folgenden Spülzyklus zu vermeiden.

Der Klarspüldosierer muss regelmäßig aufgefüllt werden.

Eine entsprechende Meldung erinnert Sie daran **KLARSPÜLER FÜLLEN**.

Die Aufforderung zum Nachfüllen von Klarspüler erscheint nur am Anfang und am Ende des Spülprogramms; nicht jedoch bei laufendem Programm.

Einstellung der Klarspüldosierung

- i** Stellen Sie je nach gewünschtem End- und Trockenergebnis die Klarspülmitteldosierung mit dem 6-Stufenschalter ein (Stufe 1 geringste Dosierung, Stufe 6 maximale Dosierung). Die Dosierung ist werkseitig auf Stufe 4 eingestellt.

Erhöhen Sie die Dosierung, wenn auf dem Geschirr nach dem Spülen Wassertropfen oder Kalkflecken zurückbleiben.

Verringern Sie die Dosierung, wenn weißliche Streifen auf dem Geschirr oder ein bläulicher Überzug auf Gläsern und Messerklingen zu sehen sind.

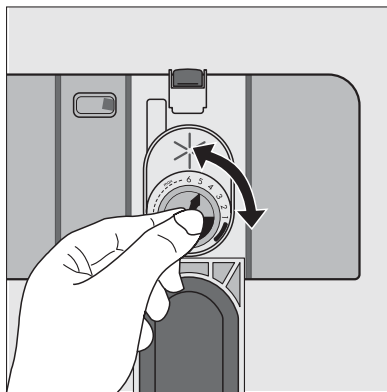

Täglicher Gebrauch

- Kontrollieren Sie, ob der Geschirrspüler mit Salz oder Klarspülmittel aufgefüllt werden muss.
- Laden Sie das Besteck und Geschirr in den Geschirrspüler.
- Füllen Sie Reinigungsmittel ein.
- Wählen Sie ein für Besteck und Geschirr geeignetes Spülprogramm.
- Starten Sie das Spülprogramm.

Laden von Besteck und Geschirr

Schwämme, Putzlappen und Gegenstände, die Wasser aufsaugen, dürfen nicht im Geschirrspüler gewaschen werden.

- Vor dem Laden des Geschirrs:
 - Speisereste und Abfall entfernen.
 - Töpfe mit angebrannten Speiseresten einweichen
- Beachten Sie beim Laden des Geschirrs und Bestecks folgendes:
 - Geschirr und Besteck dürfen nicht die Drehung der Sprüharme behindern.
 - mit der Öffnung nach unten einlegen, so dass sich in den Behältern kein Wasser ansammeln kann.
 - Geschirr und Besteckteile dürfen nicht ineinander liegen oder sich gegenseitig abdecken.
 - Gläser dürfen sich zur Vermeidung von Bruchschäden nicht berühren.
 - Kleine Gegenstände in den Besteckkorb legen.
- Kunststoffgeschirr und Töpfe mit Antihafbeschichtung neigen dazu, Wassertropfen zurückzuhalten; diese Art Geschirr trocknet deshalb schlechter als Porzellan und Edelstahl.
- Leichte Gegenstände (Kunststoffschüsseln usw.) so in dem Oberkorb anordnen, dass sie nicht verrutschen können.

Folgendes Geschirr und Besteck ist zum Waschen im Geschirrspüler

ungeeignet:	beschränkt geeignet:
<ul style="list-style-type: none"> • Besteck mit Holz-, Horn-, Porzellan- oder Perlmuttergriffen. • Nicht hitzebeständige Kunststoffteile. • Älteres Besteck, dessen Klebeverbindungen temperaturempfindlich sind. • Geklebte Geschirr- oder Besteckteile. • Zinn- bzw. Kupfergegenstände. • Bleikristallglas. • Rostempfindliche Stahlteile. • Frühstücksbrettchen. • Gegenstände aus Kunstfasern. 	<ul style="list-style-type: none"> • Waschen Sie Steingut nur dann im Geschirrspüler, wenn es vom Hersteller als geschirrspülerfest deklariert wird. • Glasierte Muster können bei häufigem Waschen ihren Glanz verlieren. • Silber- und Aluminiumteile tendieren beim Waschen zum Verfärben: Speisereste wie Eiweiß, Eigelb und Senf verfärben Silber und hinterlassen darauf oft Flecken. Entfernen Sie daher sofort Speisereste von Silberbesteck, wenn es nicht sofort nach dem Gebrauch gewaschen wird.

Öffnen Sie die Tür und ziehen Sie die Körbe zum Laden des Geschirrs heraus.

Unterkorb

Größeres und stark verschmutztes Geschirr im Unterkorb einordnen.

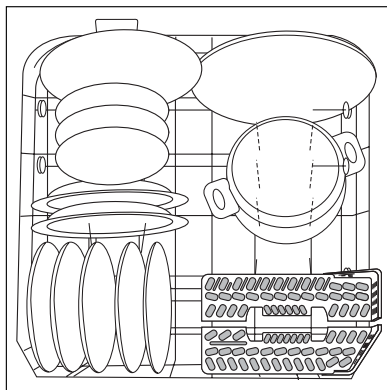

Der hintere Tellereinsatz kann zum Einordnen von Töpfen, Pfannen und Schüsseln umgeklappt werden.

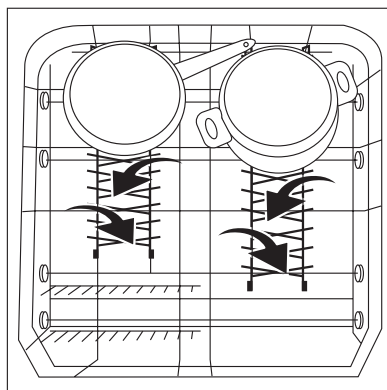

Besteckkorb



WARNUNG!

Wegen der Verletzungsgefahr müssen scharfe Messer und andere spitze Gegenstände in die Besteckablage oder waagrecht in den oberen Korb gelegt werden.

Legen Sie Messer, kleine Löffel und kleine Gabeln in die Besteckablage, die sich im oberen Korb befindet. Stellen Sie Gabeln oder Löffel, die nicht in die Besteckablage passen, in den Besteckkorb.

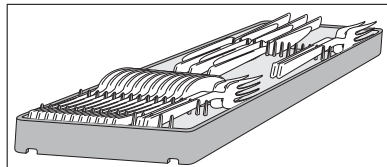

Damit alle in den Besteckkorb eingestellten Teile vom Wasser umspült werden können, beachten Sie bitte Folgendes:

1. Stecken Sie das Besteckgitter auf den Besteckkorb.

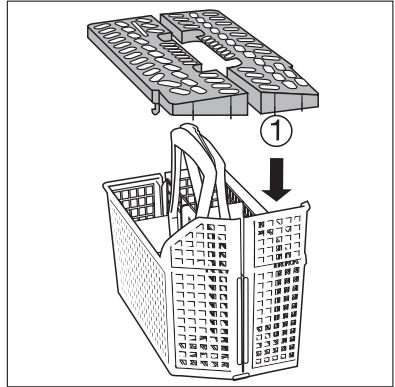

2. Gabeln und Löffel mit dem Griff nach unten in den Besteckkorb stellen.
Für größere Gegenstände wie Schneebesen eine Hälfte des Besteckgitters entfernen.

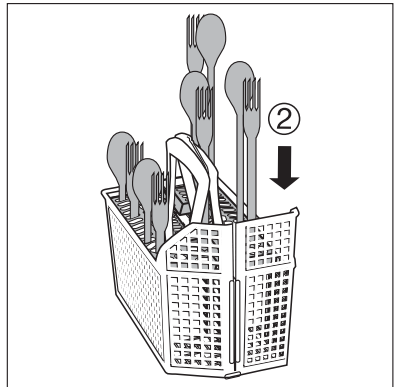

Der Besteckkorb lässt sich auseinander klappen. Bitte achten Sie darauf, stets beide Teile des zweiteiligen Griffs in die Hand zu nehmen, wenn Sie den Korb aus dem Geschirrspüler herausnehmen.

1. Stellen Sie den Besteckkorb auf einem Tisch oder einer Arbeitsfläche ab.
2. Öffnen Sie den zweiteiligen Griff.
3. Entnehmen Sie das Besteck.

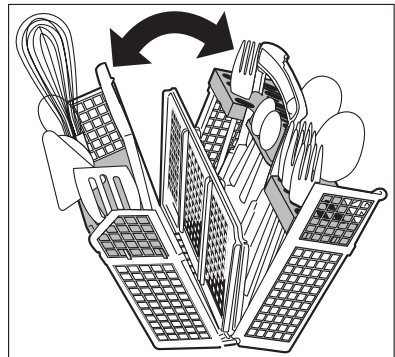

Biergläser

Bis zu vier Weizenbiergläser, Pilsgläser etc. können in die Bierglashalter auf der linken Seite im unteren Korb eingehängt werden.

Die Bierglashalter lassen sich bei Bedarf hochklappen.

Die Bierglashalter können durch 2 Tassenablagen ersetzt werden, die gesondert mitgeliefert werden und auch als Champagnerglashalter dienen können.

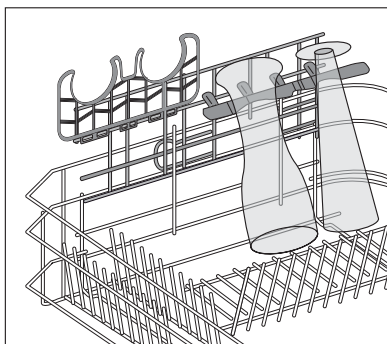

Die Leisten zum Anbringen der Bierglashalter oder Tassenablagen lassen sich bei Bedarf entfernen.

- Tassenablagen
- Champagnerglashalter.

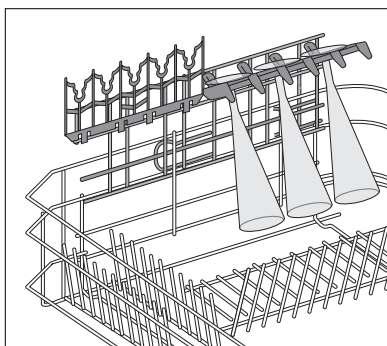

Bitte befolgen Sie diese Schritte zum Entfernen der Bierglashalter

1. Ziehen Sie die Bierglashalter zum Herausnehmen nach oben und drücken Sie dabei leicht von unten auf die Haken.
2. Befestigen Sie die Tassenablagen mit den Haken an der horizontalen Leiste.

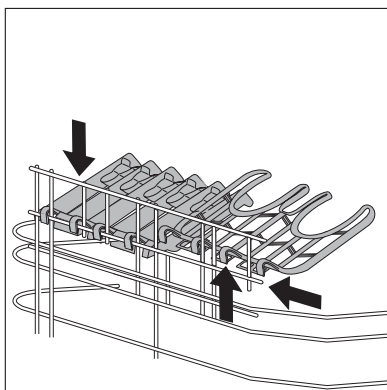

Bei Bedarf kann der Träger zur Fixierung der Bierglashalter oder der Tassenablagen entfernt werden.

1. Drücken Sie den Träger mit den Daumen zurück.

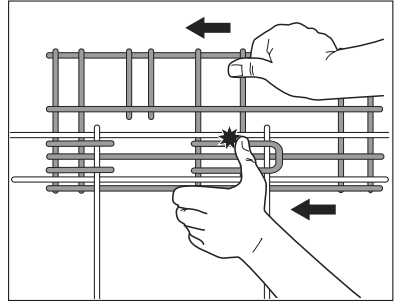

2. Drücken Sie den Träger wieder nach vorn, bis dieser einrastet.

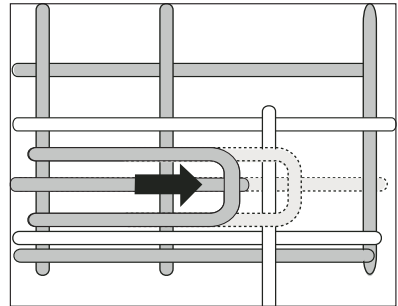

WARNUNG!

Achtung: Verletzungsgefahr: Die Leisten nicht mit der ganzen Hand anfassen; halten Sie Ihre Hand als Abstützung unter die Leiste am unteren Korb.

Oberkorb

Laden Sie kleineres, empfindliches Geschirr und lange, scharfe Besteckteile in den Oberkorb.

- Stellen Sie das Geschirr so auf und unter die hochklappbaren Tassenablagen, dass sie sich nicht berühren und gut vom Wasser umspült werden können.

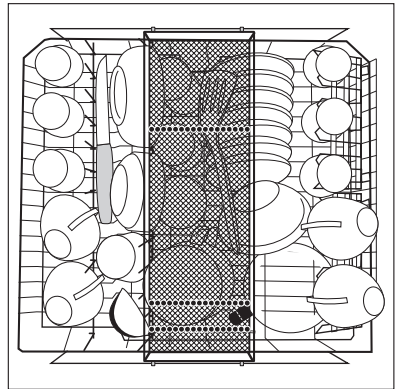

- Für größeres Geschirr können die Tassenablagen nach oben umgeklappt werden.
- Stellen oder hängen Sie Kelchgläser in die Schlitzreife der Tassenablagen.

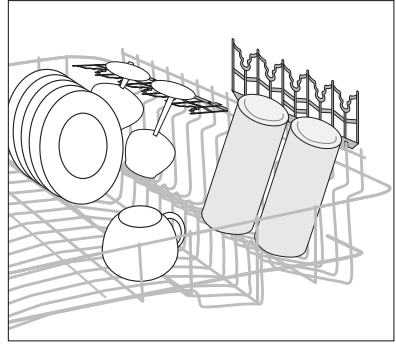

- Für langstielige Gläser die Glasauflage nach rechts umklappen, sonst nach links weggeklappt lassen.

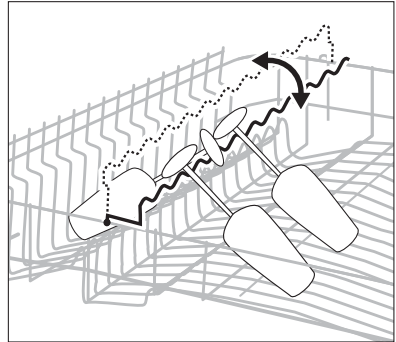

- Die Stachelreihe auf der linken Seite des Oberkorbs ist zweiteilig und lässt sich beiseite klappen.
 Stachelreihe nicht beiseite geklappt: Stellen Sie Gläser, große Tassen usw. in den Oberkorb.
 Stachelreihe beiseite geklappt: mehr Platz für Essteller.

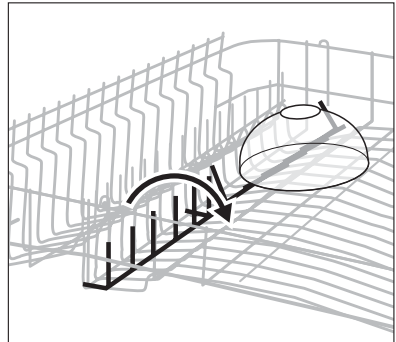

Höhenverstellung des Oberkorbs

	Maximale Geschirrhöhe im:	
	Oberkorb	Unterkorb
Bei angehobenem Oberkorb	22 cm	30 cm
Bei abgesenktem Oberkorb	24 cm	29 cm



Die Höhenverstellung des Oberkorbs ist auch bei beladenem Korb möglich.

Anheben / Absenken des Oberkorbs:

1. Den Korb ganz herausziehen.
2. Den Oberkorb am Griff halten, bis zum Anschlag anheben und dann senkrecht absenken.

Der Oberkorb rastet in der unteren oder oberen Position ein.

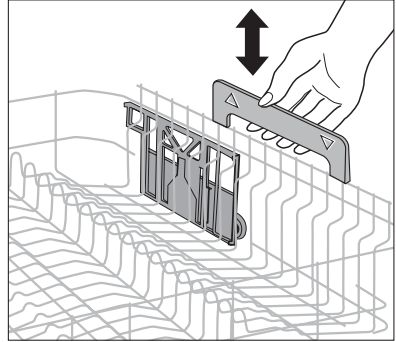
**WARNUNG!**

Schließen Sie nach dem Laden immer die Tür des Geschirrspülers; eine offene Tür stellt stets eine Unfallgefahr dar.



Vergewissern Sie sich vor dem Schließen der Tür, dass die Sprüharme beim Drehen nicht durch Geschirr behindert werden.

Gebrauch von Spülmittel

Verwenden Sie ausschließlich Reiniger für Geschirrspülmaschinen. Befolgen Sie die Herstellerangaben für Dosierung und Aufbewahrung auf den Packungen.



Die Verwendung der richtigen Dosierung der Reiniger trägt zum Schutz der Umwelt bei.

Füllen Sie Reiniger ein

1. Öffnen Sie den Deckel.

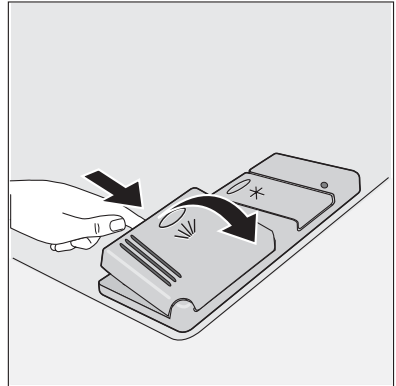

2. Füllen Sie den Behälter für Reinigungsmittel (1) mit Reiniger. Achten Sie auf die Dosiermarkierungen:
 20 = ca. 20 g Reiniger
 30 = ca. 30 g Reiniger.
3. Bei Programmen mit Vorspülen zusätzlichen Reiniger (5/10 g) in die Vorspülkammer (2) füllen.
 Das Reinigungsmittel wird in der Vorspülphase verwendet.

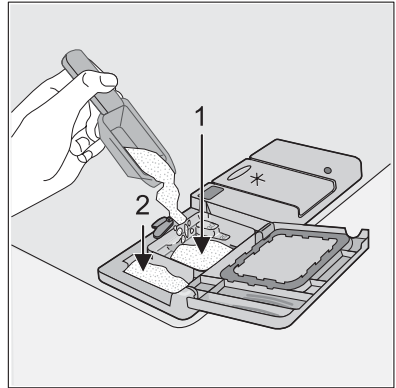

4. Legen Sie Reinigertabletten in das Fach (1)
5. Schließen Sie den Deckel und drücken Sie ihn an, bis er einrastet.

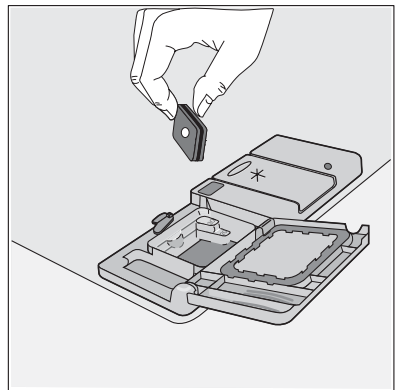

Reinigertabletten

Reinigertabletten der verschiedenen Hersteller lösen sich mit unterschiedlicher Schnelligkeit auf. Einige Reinigertabletten erreichen aus diesem Grund nicht ihre volle Waschkraft bei kurzen Spülprogrammen. Benutzen Sie daher bei Verwendung von Reinigungstabletten längere Spülprogramme, um sicher zu sein, dass alle Reinigungsmittelreste beseitigt werden.

Funktion "Multi-tab"

Dieser Geschirrspüler ist mit der "Funktion Multitab ausgerüstet. Diese ermöglicht die Verwendung von " Multitab " Kombi-Reinigungstabletten.

Bei diesen Produkten handelt es sich um Reiniger mit kombinierten Reinigungs-, Klarspül- und Salzfunktionen. Je nach Art der verwendeten Tabletten ("3 in 1", "4 in 1", "5 in 1" etc.) können sie auch andere Zusätze enthalten.

Stellen Sie sicher, dass diese Reinigungstabletten für Ihre Wasserhärte geeignet sind. Siehe hierzu die Herstellerangaben.

Wählen Sie vor dem Start eines Spülprogramms die "Multitab Funktion".

Nach der Auswahl bleibt diese Funktion auch für die folgenden Spülprogramme eingeschaltet.

Bei der Anwahl dieser Funktion wird der Zufluss von Klarspülmitteln und Salz von den betreffenden Behältern automatisch gesperrt; die angezeigten Meldungen für Klarspülmittel und Salz sind ebenfalls ausgeschaltet.

Bei Verwendung der " Multitab Funktion" kann sich die Dauer der Programme ändern. In diesem Fall wird die Anzeige der Restlaufzeit des laufenden Programms im Digital-Display automatisch aktualisiert.

Nach dem Programmstart kann die "Multitab Funktion" **NICHT** mehr geändert werden. Wenn Sie die "Multitab Funktion" aufheben möchten, müssen Sie zunächst das Programm löschen und dann die "Multitab Funktion" abschalten. In diesem Fall müssen Sie ein Spülprogramm (und die gewünschten Optionen) neu einstellen.



Sollte das Geschirr nicht trocken genug sein, empfehlen wir Folgendes:

1. Füllen Sie den Klarspüldosierer mit Klarspüler auf.
2. Schalten Sie den Klarspüldosierer ein.
3. Bringen Sie den Klarspüldosierer in Stellung 2.

Das Ein-/Abschalten der Klarspülmitteldosierung ist nur bei aktiver MULTITAB Funktion möglich.

Falls Sie wieder auf normale Reiniger umstellen möchten, vergessen Sie nicht:

1. Die MULTITAB Funktion auszuschalten
2. Salz- und Klarspüldosierer aufzufüllen.
3. Die Wasserhärte auf die höchste Härtestufe einzustellen und 1 normalen Spülgang ohne Geschirr auszuführen.
4. Die Wasserhärte entsprechend der Wasserhärte Ihres Gebietes einzustellen.
5. Einstellung der Klarspüldosierung.

Spülprogramme

Programm	Grad der Verschmutzung	Art der Beladung	Programmbeschreibung					Verbrauchswerte ¹⁾		
			Vorspülen	Hauptspülgang	Zwischenklarspülgang	Klarspülen	Trocknen	Dauer (in Minuten) ²⁾	Energie (kWh)	Wassermenge (in Liter)
AUTOMATIC ³⁾	Normal und stark verschmutzt	Geschirr, Besteck, Töpfe und Pfannen	●	●	1/2 x	●	●	-	1,1 - 1,7	12 - 23
30 MINUTEN ⁴⁾	Leicht verschmutzt	Geschirr und Besteck		●		●		-	0,9	9
70° INTENSIV ⁵⁾	Stark verschmutzt	Geschirr, Besteck, Töpfe und Pfannen	●	●	●	●	●	-	1,5 - 1,7	16 - 18
65° NORMAL	Normal verschmutzt	Geschirr und Besteck	●	●	●	●	●	-	1,4 - 1,6	18 - 20

Programm	Grad der Verschmutzung	Art der Beladung	Programmbeschreibung					Verbrauchswerte ¹⁾		
			Vorspülen	Hauptspülgang	Zwischenklarspülgang	Klarspülen	Trocknen	Dauer (in Minuten) ²⁾	Energie (kWh)	Wassermenge (in Liter)
ENERGIE-SPAREN ⁶⁾	Normal verschmutzt	Geschirr und Besteck	●	●	●	●	●	-	1,0 - 1,1	12 - 13
55° 1 STUNDE	Normal verschmutzt	Geschirr und Besteck		●	●	●		-	1,0 - 1,2	11 - 12
45° GLAS	Normal verschmutzt	Empfindliches Geschirr und Gläser		●	●	●	●	-	0,8 - 0,9	14 - 15
VORSPÜLEN	Beliebig	Geschirrspüler teilweise gefüllt (wird im Tagesverlauf vollständig gefüllt) ⁷⁾	●					-	0,1	4
NIGHT CYCLE	Normal verschmutzt	Geschirr und Besteck	●	●	●	●	●	-	1,2 - 1,3	13 - 14

1) Die Verbrauchswerte sind Richtwerte, die von dem Druck und der Temperatur des Wassers, den Schwankungen der Stromversorgung und der Geschirrmenge abhängen.

2) Im Digital-Display wird die Programmdauer angezeigt.

3) Während des automatischen Spülprogramms wird der Verschmutzungsgrad des Geschirrs durch den Grad der Wassertrübung bestimmt. Programmdauer, Wasser- und Stromverbrauch sind unterschiedlich; je nachdem, ob der Geschirrspüler ganz oder teilweise beladen ist und ob das Geschirr nur leicht oder stärker verschmutzt ist. Die Wassertemperatur wird automatisch auf 45° C bis 70° C eingestellt.

4) Ideal, wenn der Geschirrspüler nur teilweise beladen ist. Dies ist das perfekte tägliche Spülprogramm für eine 4-köpfige Familie, die lediglich das Frühstücksgeschirr und Abendessengeschirr samt Besteck spülen möchte.

5) Dieses Programm ist mit der Funktion Care Plus ausgestattet. Durch diese Option wird die Hygiene von Geschirr und Gläsern verbessert. Beim letzten Spülgang wird hier die Temperatur für mindestens 10 Minuten auf über 65 °C gehalten.

6) Testprogramm für Prüfinstitute.

7) Für dieses Programm ist kein Reinigungsmittel erforderlich

NIGHT CYCLE Programm

Night Cycle ist ein Silent-Waschprogramm, das so flüsterleise arbeitet, dass es Sie auch nachts im Schlaf nicht stört. Es kann nachts laufen oder zu Zeiten mit günstigeren Stromtarifen.

Beim Night Cycle arbeitet die Pumpe mit sehr niedriger Drehzahl und erreicht damit eine Geräuschreduktion von 25 % im Vergleich zum deklarierten Programm. Allerdings ist die Laufzeit in diesem Fall sehr viel länger.

Auswählen und Starten eines Spülprogramms

1. Kontrollieren Sie, dass die Körbe richtig beladen sind und die Sprüharme beim Drehen nicht behindert werden.
2. Vergewissern Sie sich, dass der Wasserhahn geöffnet ist.
3. Drücken Sie die **ON/OFF**-Taste.
4. Wählen Sie ein Spülprogramm aus. (Siehe "Spülprogramm-Tabelle").
5. Stellen Sie bei Bedarf zur Verzögerung des Beginns eines Spülprogramms eine Zeitvorwahl ein.
6. Stellen Sie bei Bedarf die Optionen ein.
7. Drücken Sie die Taste **OK / START** und schließen Sie die Tür. Das Spülprogramm beginnt automatisch.

Wenn Sie mit der Zeitvorwahl eine Startverzögerung ausgewählt haben, beginnt der Geschirrspüler, die Zeit herunterzuzählen. Nach Ablauf der Zeitvorwahl beginnt das Spülprogramm automatisch.

Das Öffnen der Tür unterbricht den Ablauf der Zeitvorwahl. Schließen Sie die Tür des Geschirrspülers; der Ablauf der Zeitvorwahl wird jetzt an dem Punkt fortgesetzt, an dem er unterbrochen wurde.



WARNUNG!

Unterbrechen oder löschen Sie ein laufendes Spülprogramm NUR, wenn es absolut notwendig ist.

Achtung! Beim Öffnen der Tür kann heißer Dampf entweichen. Öffnen Sie die Tür vorsichtig.

Abbrechen eines laufenden Spülprogramms oder einer laufenden Zeitvorwahl

1. Drücken Sie die Taste **RESET**.
 2. Die Meldung **ABBRECHEN ?** wird angezeigt.
 3. Drücken Sie die Taste **OK / START** zum Bestätigen.
 4. Der Geschirrspüler schaltet zurück in den Einstellmodus, und die Meldung **PROGRAMM WÄHLEN** erscheint.
- Wenn Sie die Zeitvorwahl ausschalten, wird auch die Auswahl des Spülprogramms aufgehoben.
 - Soll ein neues Spülprogramm gewählt werden, kontrollieren Sie, ob der Reinigungsmittelbehälter gefüllt ist.

Unterbrechen eines laufenden Spülprogramms

- Öffnen Sie die Tür des Geschirrspülers; das Programm hält an. Die Meldung **TÜR SCHLIESSEN** wird angezeigt.
- Schließen Sie die Tür des Geschirrspülers; Das Programm wird an dem Punkt fortgesetzt, an dem es unterbrochen wurde.

Ende des Spülprogramms

- Der Geschirrspüler stoppt automatisch, und ein Signalton zeigt das Ende des Spülprogramms an.
- Die Meldungen **PROGRAMM BEENDET** und **BITTE AUSSCHALTEN** werden abwechselnd angezeigt.



Das Trocknungssystem des Geschirrspülers ermöglicht die Luftzirkulation innerhalb des Geschirrspülers, um das erneute Kondensieren von Restdampf als Wassertropfen auf dem Geschirr zu verhindern.

Nach Ablauf des Spülprogramms **arbeitet dieses Trocknungssystem mit Unterbrechungen für weitere 20 Minuten, solange der Geschirrspüler eingeschaltet ist.**

Wird während dieser 20 Minuten die Taste **ON/OFF** gedrückt oder die Tür geöffnet, wird das Trocknungssystem automatisch abgeschaltet.

1. Drücken Sie die **ON/OFF**-Taste.
2. Öffnen Sie die Tür des Geschirrspülers.

Öffnen Sie die Tür des Geschirrspülers einen Spaltbreit und warten Sie einige Minuten, bevor Sie das Geschirr entnehmen; Auf diese Weise kühlt das Geschirr rascher ab und die Trockenwirkung wird verbessert

Entladen des Geschirrspülers

- Heißes Geschirr ist stoßempfindlich.
Lassen Sie daher das Geschirr abkühlen, bevor Sie es aus dem Gerät entnehmen.
- Entladen Sie zuerst den Unter- und dann den Oberkorb; dadurch wird vermieden, dass Wasser vom Oberkorb auf das Geschirr im Unterkorb tropft.
- Auf den Wänden und der Tür des Geschirrspülers kann sich Kondenswasser absetzen, da sich Edelstahl schneller als Geschirr abkühlt.



VORSICHT!

Nach dem Ende des Spülprogramms sollten Sie den Netzstecker des Gerätes ziehen und den Wasserhahn schließen.

Reinigung und Pflege

Filterreinigung

Die Filter müssen regelmäßig kontrolliert und gereinigt werden. Schmutzige Filter beeinträchtigen das Spülergebnis.



Es erscheint regelmäßig eine Meldung, um Sie an das Reinigen des Siebes zu erinnern.



WARNUNG!

Vergewissern Sie sich vor dem Reinigen der Filter, dass die Maschine ausgeschaltet ist.

1. Öffnen Sie die Tür und entfernen Sie den Unterkorb.

- Das Filtersystem des Geschirrspülers umfasst einen Grobfilter (A), einen Mikrofilter (B) und ein Filtersieb. Entriegeln Sie das Filtersystem mit dem Griff des Mikrofilters und ziehen Sie das Filtersystem heraus.

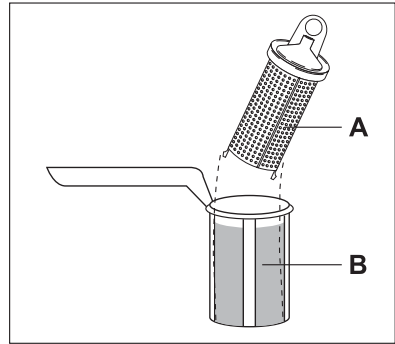

- Drehen Sie den Griff um 1/4 Umdrehung nach links und ziehen Sie das Filtersystem heraus.
- Fassen Sie den Grobfilter (A) am Handgriff und ziehen Sie ihn aus dem Mikrofilter (B).
- Reinigen Sie alle Filter sorgfältig unter fließendem Wasser.

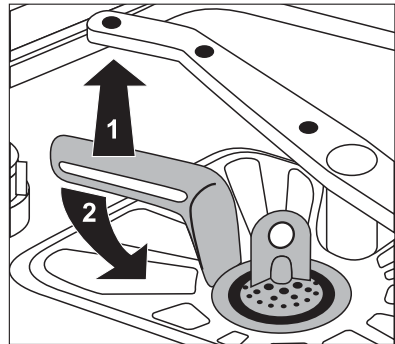

- Nehmen Sie das Filtersieb aus dem Spülraumboden und reinigen Sie beide Seiten sorgfältig.
- Setzen Sie das Filtersieb wieder in den Spülraumboden ein und vergewissern Sie sich, dass es fest sitzt.
- Setzen Sie den Grobfilter (A) in den Mikrofilter (B) ein und drücken Sie die beiden Filter zusammen.
- Das Filtersystem einsetzen und durch Drehen des Griffs nach rechts bis zum Anschlag verriegeln. Achten Sie darauf, dass das Filtersieb nicht über den Spülraumboden hervorragt.

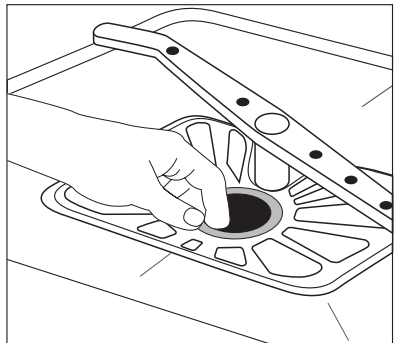

WARNUNG!

Benutzen Sie den Geschirrspüler NIEMALS ohne Filter. Falsches Einsetzen der Filter führt zu schlechten Spülergebnissen und kann Schäden am Gerät verursachen.

Reinigung der Sprüharme



Versuchen Sie NIE, die Sprüharme auszubauen.

Eventuell durch Schmutz verstopfte Löcher der Sprüharme mit einem Partystick reinigen.

Reinigung der Außenseiten

Reinigen Sie die Außenseiten und die Bedienblende des Gerätes mit einem weichen feuchten Tuch. Benutzen Sie bei Bedarf nur neutrale Reinigungsmittel. Benutzen Sie keine Scheuermittel, Metallschwämmchen oder Lösungsmittel (Azeton, Trichloräthylen usw.).

Reinigung des Geräteinneren

Reinigen Sie die Gummidichtungen der Türen und des Reinigungsmittel- und Klarspülerbehälters regelmäßig mit einem feuchten Tuch.

Alle 3 Monate sollten Sie das Spülprogramm für stark verschmutztes Geschirr ohne Geschirr, aber mit Verwendung von Spülmitteln ausführen.

Längerer Gerätestillstand

Vor einem längerem Stillstand des Geschirrspülers sollten Sie folgende Vorsichtsmaßnahmen ergreifen:

1. Ziehen Sie den Netzstecker und schließen Sie den Wasserhahn.
2. Öffnen Sie die Tür einen spaltbreit, um dem Entstehen unangenehmer Gerüche vorzubeugen.
3. Reinigen Sie das Geräteinnere.

Frostschutzmaßnahmen

Stellen Sie den Geschirrspüler nicht in einem Raum auf, in dem die Temperatur unter 0°C absinkt. Sollte dies nicht vermeidbar sein, die Maschine entleeren, die Gerätetür schließen, den Wasserzulaufschlauch entfernen und entleeren.

Transport des Gerätes

Halten Sie sich bei einem Transport des Gerätes (Umzug usw.) an folgende Anweisungen:

1. Netzstecker ziehen.
2. Den Wasserhahn schließen.
3. Den Wasserzulauf- und den Ablaufschlauch abnehmen.
4. Ziehen Sie das Gerät zusammen mit den Schläuchen heraus.

Lassen Sie das Gerät beim Transport nicht umkippen.

Was tun, wenn ...

Der Geschirrspüler startet nicht oder hält während des Betriebs an.

Einige Störungen sind durch nachlässige Instandhaltung oder Versehen bedingt und können mithilfe der in der folgenden Tabelle beschriebenen Maßnahmen ohne Hilfe des Kundendienstes behoben werden.

Schalten Sie den Geschirrspüler ab und führen Sie folgende Kontrollen durch.

Eingeblendete Meldung und Fehlfunktion	Mögliche Ursachen und Abhilfe
<ul style="list-style-type: none"> • unterbrochener Signalton • Meldung WASSERHAHN ÖFFNEN im Display <p>Der Geschirrspüler füllt kein Wasser ein</p>	<ul style="list-style-type: none"> • Der Wasserhahn ist blockiert oder durch Kal- kablagerungen verstopft. <p>Den Wasserhahn reinigen.</p>

Eingeblendete Meldung und Fehlfunktion	Mögliche Ursachen und Abhilfe
	<ul style="list-style-type: none"> • Der Wasserhahn ist geschlossen. Drehen Sie den Wasserhahn auf. • Der Filter (soweit vorhanden) in der Schlauchverschraubung des Wasserzulaufs ist verstopft. Reinigen Sie den Filter in der Schlauchverschraubung. • Der Wasserzulaufschlauch ist nicht richtig verlegt oder gequetscht. Den Anschluss des Zulaufschlauchs kontrollieren.
<ul style="list-style-type: none"> • unterbrochener Signalton • PUMPE BLOCKIERTMeldung im Display Der Geschirrspüler pumpt nicht ab	<ul style="list-style-type: none"> • Der Siphon ist verstopft. Den Siphon reinigen. • Der Wasserablaufschlauch ist nicht richtig verlegt oder geknickt oder gequetscht. Den Anschluss des Ablaufschlauchs kontrollieren.
<ul style="list-style-type: none"> • unterbrochener Signalton • ,30 wird im Display angezeigt Die Aquasafe-Einrichtung ist ausgelöst	<ul style="list-style-type: none"> • Schließen Sie den Wasserhahn und wenden Sie sich an den lokalen Kundendienst.
Das Programm startet nicht.	<ul style="list-style-type: none"> • Tür des Geschirrspülers nicht richtig geschlossen. Schließen Sie die Tür des Geschirrspülers. • Netzstecker nicht eingesteckt. Netzstecker einstecken. • Die Sicherung der Hausinstallation ist durchgebrannt. Sicherung ersetzen. • Zeitvorwahl eingestellt. Löschen Sie die Zeitvorwahl, wenn das Geschirr sofort gewaschen werden soll.

Schalten Sie nach diesen Kontrollen das Gerät ein: Das Programm wird an dem Punkt fortgesetzt, an dem es unterbrochen wurde.

Wenden Sie sich an den Kundendienst, wenn die Störung fortbesteht oder erneut auftritt. Sollten Fehler auftreten, die nicht in der o. a. Tabelle behandelt werden, rufen Sie bitte den Kundendienst und halten Sie folgende Angaben bereit: Modell (Mod.), Produktnummer (PNC) und Seriennummer (S.N.).

Diese Daten sind aus dem Typenschild auf der Seite der Geschirrspülertür ersichtlich.

Notieren Sie diese Nummern hier, um sie stets bei Bedarf zur Hand zu haben:

Modell (Mod.). :

Produkt-Nummer (PNC) :

Serien-Nr. (S.N.). :

Das Spülergebnis ist nicht zufriedenstellend

Das Geschirr ist nicht sauber

- Wahl eines falschen Spülprogramms.

Das Spülergebnis ist nicht zufriedenstellend	
	<ul style="list-style-type: none"> • Geschirr falsch geladen, so dass das Spülwasser nicht alle Teile des Geschirrs erreicht hat. Die Körbe dürfen nicht überladen werden. • Falsche Beladung behindert die Drehung der Sprüharme. • Die Filter im Spülraumboden sind verstopft oder falsch eingesetzt. • Zu hohe oder zu geringe Reinigungsmitteldosierung. • Bei Kalkbelägen auf dem Geschirr; der Salzbehälter ist leer oder falsche Einstellung des Wasserenthärters. • Ablaufschlauch falsch verlegt. • Verschlusskappe des Salzbehälters nicht richtig geschlossen.
Das Geschirr ist nass und glanzlos	<ul style="list-style-type: none"> • Es wurde kein Klarspüler verwendet. • Der Behälter für Klarspüler ist leer.
Schlieren, Streifen, milchige Flecken oder bläuschimmernder Belag auf Gläsern und Geschirr	<ul style="list-style-type: none"> • Klarspülerdosierung reduzieren.
Eingetrocknete Wassertropfen auf Gläsern und Geschirr	<ul style="list-style-type: none"> • Klarspülerdosierung erhöhen. • Die Ursache kann beim Reinigungsmittel liegen. Wenden Sie sich an den Kundendienst des Herstellers.

Wenn die Störungen nach diesen Kontrollen fortbestehen, wenden Sie sich an den Kundendienst.

Technische Daten

Abmessungen	Breite x Höhe x Tiefe (cm)	59,6 x 81,8-89,8 x 57,5
Elektrischer Anschluss - Anschlussspannung - Gesamtleistung - Sicherung	Die Daten der elektrischen Anschlusswerte befinden sich auf dem Typenschild an der Innenkante der Geschirrspülertür	
Wasserdruck	Minstdruck - Höchstdruck (MPa)	0,05 - 0,8
Fassungsvermögen	Maßgedecke	12

Hinweise für Prüfinstitute

Die Prüfung muss nach **EN 60704** bei voller Beladung mit dem Testprogramm (siehe Tabelle "Spülprogramme") durchgeführt werden.

Die Prüfung muss nach **EN 50242** mit vollem Salz- und Klarspülmittelbehälter und mit dem Testprogramm (siehe "Spülprogramme") durchgeführt werden.

Volle Beladung: 12 Maßgedecke

Reinigungsmitteldosierung:

5 g + 25 g (Typ B)

Klarspülereinstellung:

Position 4 (Typ III)

Beispiel für Beladungsmöglichkeiten:

Oberkorb ¹⁾

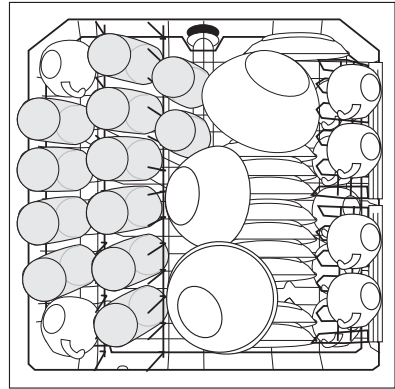
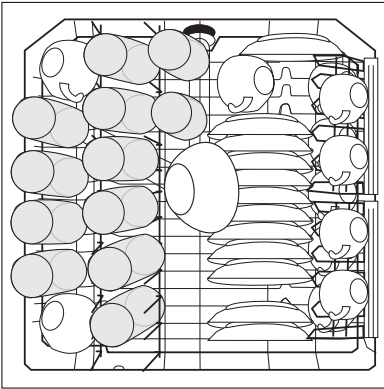

Unterkorb mit Besteckkorb²⁾

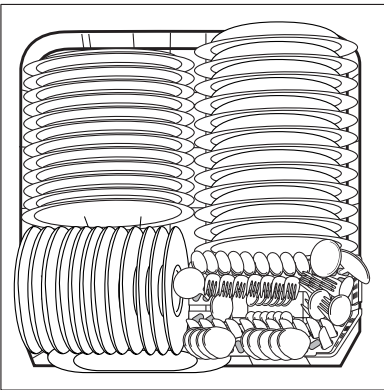

Besteckkorb

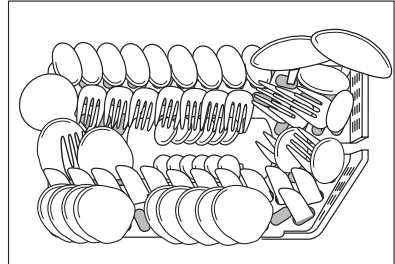

1) Eventuell auf der linken Seite vorhandene Tassenablagen oder Besteckkörbe entfernen.

2) Bei Bedarf können die Tassenablagen auf der linken Seite und/oder die Bierglashalter entfernt werden.

Aufstellanweisung

Gerät aufstellen



WARNUNG!

Der elektrische Anschluss des Gerätes und alle sonstigen Installationsarbeiten dürfen nur von qualifizierten Elektrikern und Installateuren ausgeführt werden.

Entfernen Sie vor dem Aufstellen der Maschine das gesamte Verpackungsmaterial. Das Gerät möglichst in der Nähe eines Wasserhahns und eines Wasserablaufs aufstellen. Der Geschirrspüler ist zum Einbau unter einer Küchen-Arbeitsplatte bestimmt. Achtung! Halten Sie sich für den Einbau des Geschirrspülers und der Anbauplatte strikt an die Anweisungen auf der beiliegenden Schablone. Es sind keine Lüftungsöffnungen für den Geschirrspüler erforderlich, sondern nur Durchführungen für den Wasserzulauf- und den Ablaufschlauch und das Netzkabel. Der Geschirrspüler ist mit höhenverstellbaren Füßen ausgestattet. Bei allen Arbeiten, die den Zugang zu den inneren Bauteilen erfordern, muss zuvor der Netzstecker gezogen werden. Stellen Sie vor dem Einbau des Geschirrspülers in die Küchenzeile sicher, dass der Wasserzulauf-, der Ablaufschlauch und das Netzkabel weder geknickt noch gequetscht werden.

Fixieren des Geschirrspülers

Der Geschirrspüler muss gegen unbeabsichtigtes Kippen geschützt werden. Aus diesem Grund ist sicherzustellen, dass die Arbeitsplatte, unter die der Geschirrspüler eingeschoben wird, ordnungsgemäß und sicher (an benachbarten Küchenschränken/-möbeln usw.) befestigt ist.

Ausrichten

Korrektes Ausrichten ist die Voraussetzung dafür, dass die Tür wasserdicht schließt. Bei richtiger Ausrichtung darf die Tür beim Öffnen auf keiner Seite des Küchenmöbels anstoßen. Die Geräteausrichtung ggf. durch Anziehen oder Lockern der Stellfüße nachstellen.

Wasseranschluss

Wasseranschluss

Das Gerät kann mit Warmwasser (max. 60°) wie auch mit Kaltwasser gespeist werden. Mit einer Warmwasserversorgung können Sie unter Umständen deutlich Energie sparen. Allerdings kommt es dabei darauf an, wie das Warmwasser aufbereitet wird. (Wir empfehlen alternative Energiequellen, die besonders umweltfreundlich sind wie zum Beispiel Solar- bzw. Photovoltaikanlagen oder Windenergie). Die Kopplungsmutter des Wasserschlauchs des Geschirrspülers ist für ein Rohrgewinde 3/4" ausgelegt oder für spezielle Schnellkupplungen wie zum Beispiel Press-block. Der Wasserdruck muss innerhalb des Bereichs der in den "Technischen Daten" aufgeführten Werten liegen. Ihr Wasserwerk kann Sie über die durchschnittlichen Druckwerte in Ihrem Gebiet informieren.

Der Wasserzulaufschlauch darf beim Anschluss nicht geknickt, gequetscht oder verdreht werden.

Der Zulauf- und Ablaufschlauch können nach rechts oder links verlegt werden, um die Installation mit Klemmmuttern zu erleichtern.

Die Klemmmutter muss zur Vermeidung von Lecks richtig angebracht werden.

(Achtung! NICHT alle Geschirrspülermodelle werden mit Zulauf- und Ablaufschläuchen mit einer Klemmmutter geliefert. In diesem Fall ist die genannte Verlegung nicht möglich). Falls der Geschirrspüler mit neuen oder lange Zeit nicht benutzten Schläuchen angeschlossen wird, vor dem Anschluss des Zulaufschlauchs einige Minuten lang Wasser durch denselben fließen lassen.

BENUTZEN Sie KEINE Anschlusschläuche von Altgeräten.



Das Gerät ist mit einer Sicherheitsvorrichtung versehen, die verhindert, dass das im Geschirrspüler verwendete Wasser in das Trinkwassersystem zurücklaufen kann. Das Gerät entspricht den gültigen Vorschriften für Installationsarbeiten.

Wasserschlauch mit Sicherheitsventil

Nach dem Anschluss des doppelwandigen Wasserschlauchs befindet sich das Sicherheitsventil in der Nähe des Wasserhahns. Der Wasserschlauch steht daher nur während der Versorgung des Geschirrspülers unter Druck. Sobald der Wasserschlauch zu lecken beginnt, unterbricht das Sicherheitsventil die Wasserversorgung.

Berücksichtigen Sie bei der Verlegung des Wasserschlauchs:

- Das Elektrokabel des Sicherheitsventils befindet sich in dem doppelwandigen Wasserschlauch. Den Wasserschlauch oder das Sicherheitsventil nicht in Wasser tauchen.
- Ziehen Sie sofort den Netzstecker, wenn der Wasserschlauch oder das Sicherheitsventil beschädigt ist.
- Ein Wasserschlauch mit Sicherheitsventil darf nur von einer Fachkraft oder dem Kundendienst ersetzt werden.



WARNUNG!

Warnung! Gefährliche Spannung.

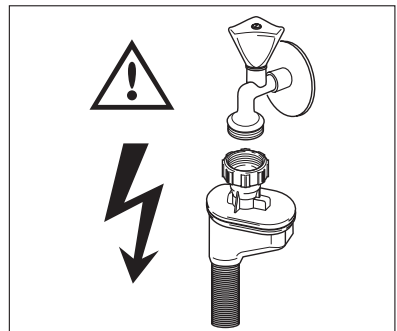

Anschluss des Ablaufschlauchs

Das Ende des Ablaufschlauchs kann wie folgt angeschlossen werden:

1. An einen Siphon; dabei den Schlauch an der Unterseite der Arbeitsplatte befestigen. Dadurch wird verhindert, dass Abwasser aus dem Siphon in das Gerät zurückfließen kann.

2. An ein Standrohr mit Entlüftungsöffnung und Innendurchmesser von mindestens 4 cm.

Der Abwasseranschluss muss sich in einer Höhe von maximal 60 cm vom Boden des Geschirrspülers befinden.

Der Ablaufschlauch kann nach rechts oder links verlegt werden.

Stellen Sie sicher, dass der Ablaufschlauch nicht geknickt oder gequetscht wird, da das den Wasserablauf behindern kann.

Der Spülbeckenstöpsel darf während des Abpumpens des Gerätes nicht eingesetzt sein, da dadurch das Wasser wieder in die Maschine gesaugt werden kann.

Die Gesamtlänge des Ablaufschlauchs einschließlich einer eventuellen Verlängerung darf nicht mehr als 4 Meter betragen. Der Innendurchmesser des Verlängerungsschlauchs darf nicht kleiner sein als der Durchmesser des mitgelieferten Schlauchs.

Ebenso darf der Innendurchmesser der Verbindungen für den Anschluss an den Ablauf nicht kleiner sein als der Durchmesser des mitgelieferten Schlauchs.

Wenn der Ablaufschlauch an einen Siphon angeschlossen wird, **muss die gesamte Kunststoffmembran (A) entfernt werden**. Wird die Membran nicht vollständig entfernt, setzt sich der Ablaufschlauch im Laufe der Zeit durch Ablagerungen von Speiseresten im Siphon zu.

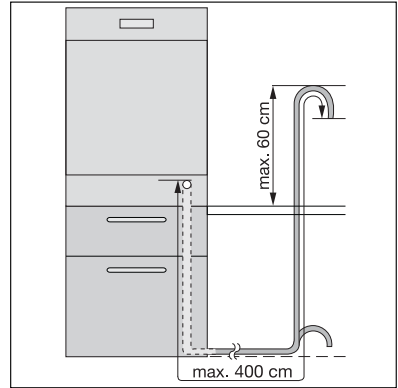

i

Unsere Geräte verfügen über eine Sicherheitseinrichtung, die den Rückfluss von Schmutzwasser in die Maschine verhindert. Falls der Siphon Ihrer Spüle mit einem "Rückschlagventil" ausgestattet ist, kann dadurch der Ablauf Ihres Geschirrspülers beeinträchtigt werden. Sie sollten das Ventil daher entfernen.

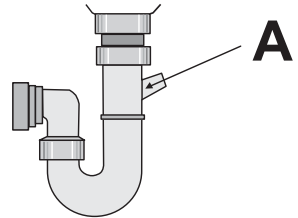

i

Zur Vermeidung von Undichtigkeiten müssen die Wasseranschlüsse vollkommen dicht sein.

Elektrischer Anschluss



WARNUNG!

Die Sicherheitsbestimmungen schreiben die Erdung des Gerätes verbindlich vor. Stellen Sie vor der ersten Benutzung des Gerätes sicher, dass die Netzspannung und -frequenz mit den auf dem Typenschild angegebenen Anschlusswerten übereinstimmen. Die Nennwerte der Sicherung sind ebenfalls aus dem Typenschild ersichtlich. Benutzen Sie für den Netzstecker immer eine berührungssichere Steckdose. Vielfachsteckdosen, Steckverbinder und Verlängerungskabel dürfen nicht verwendet werden. Es besteht Brandgefahr durch Überhitzung. Lassen Sie ggf. die Steckdose versetzen. Wenden Sie sich für einen eventuellen Austausch des Netzkabels an den Kundendienst. Der Stecker muss auch nach der Installation des Geschirrspülers zugänglich sein. Um das Netzkabel von der Steckdose zu trennen, ziehen Sie stets am Netzstecker. Niemals am Netzkabel ziehen. Der Hersteller übernimmt keine Haftung für Unfälle, die aus der Missachtung dieser Vorschrift entstehen sollten.

Umwelttipps

Das Symbol  auf dem Produkt oder seiner Verpackung weist darauf hin, dass dieses Produkt nicht als normaler Haushaltsabfall zu behandeln ist, sondern an einem Sammelpunkt für das Recycling von elektrischen und elektronischen Geräten abgegeben werden muss. Durch Ihren Beitrag zum korrekten Entsorgen dieses Produkts schützen Sie die Umwelt und die Gesundheit Ihrer Mitmenschen. Umwelt und Gesundheit werden durch falsches Entsorgen gefährdet. Weitere Informationen über das Recycling dieses Produkts erhalten Sie von Ihrem Rathaus, Ihrer Müllabfuhr oder dem Geschäft, in dem Sie das Produkt gekauft haben.

Verpackungsmaterial

Das Verpackungsmaterial ist umweltfreundlich und recycelbar. Kunststoffteile sind mit internationalen Abkürzungen wie z. B. >PE<, >PS< usw. gekennzeichnet. Entsorgen Sie das Verpackungsmaterial bitte entsprechend seiner Kennzeichnung bei den kommunalen Entsorgungsstellen in den dafür vorgesehenen Sammelbehältern.



WARNUNG!

Vor der Entsorgung von Altgeräten:

- Netzstecker ziehen.
- Das Netzkabel abtrennen und entsorgen.
- Das Türschloss entfernen. Damit verhindern Sie, dass spielende Kinder sich einschließen und gefährden können.

Nous vous remercions d'avoir choisi l'un de nos produits de qualité.

Afin de garantir une performance optimale et constante de votre appareil, veuillez lire attentivement cette notice d'utilisation. Il vous permettra d'utiliser correctement et efficacement toutes les fonctions de l'appareil. Nous vous recommandons de conserver cette notice à proximité pour une utilisation rapide et optimale. Si l'appareil devait être vendu ou cédé à une autre personne, assurez-vous que la notice d'utilisation l'accompagne.

Nous vous souhaitons beaucoup de plaisir avec votre nouvel appareil.

Sommaire

Notice d'utilisation	67	Versez le produit de lavage dans le compartiment correspondant	83
Consignes de sécurité	67	Fonction "Tout en 1"	84
Utilisation correcte	67	Programmes de lavage	85
Consignes de sécurité	67	Sélection et départ d'un programme de lavage	87
Sécurité enfants	68	Annulation d'un départ différé ou d'un programme en cours	87
Installation	68	Interruption d'un programme en cours	87
Description de l'appareil	69	Fin du programme de lavage	87
Bandeau de commande	70	Déchargement du lave-vaisselle	88
Touches de déroulement "+ et -"	70	Entretien et nettoyage	88
Affichage	70	Nettoyage des filtres	88
Touche OPTION	71	Nettoyage des bras d'aspersion	89
Touche RESET	72	Nettoyage de la carrosserie	90
Touche OPTION	72	Nettoyage interne	90
Première mise en service - réglage de la langue	72	En cas d'absence prolongée	90
Première utilisation	72	Précautions contre le gel	90
Réglage de l'adoucisseur d'eau	73	Transport de l'appareil	90
Réglage manuel	73	Que faire si...	90
Réglage électronique	74	Caractéristiques techniques	92
Utilisation du sel régénérant	74	Conseils pour les organismes de test	93
Utilisation du liquide de rinçage	75	Instructions d'installation	94
Réglage de la dose de liquide de rinçage	76	Installation	94
Utilisation quotidienne	76	Fixation aux unités adjacentes	95
Rangement des couverts et de la vaisselle	76	Mise à niveau	95
Panier inférieur	77	Raccordement à l'arrivée d'eau	95
Panier à couverts	78	Raccordements à l'arrivée d'eau	95
Verres à bière	79	Tuyau d'arrivée d'eau avec soupape de sécurité	95
Panier supérieur	81	Raccordement du tuyau de vidange	96
Réglage de la hauteur du panier supérieur	82		
Utilisation du produit de lavage	83		

Branchement électrique	97	Matériaux d'emballage	97
En matière de protection de l'environnement	97		

Sous réserve de modifications

Notice d'utilisation



Consignes de sécurité



Pour votre sécurité et pour garantir une utilisation correcte de l'appareil, lisez attentivement cette notice d'utilisation, ainsi que ses conseils et avertissements, avant d'installer et d'utiliser l'appareil pour la première fois. Pour éviter toute erreur ou accident, veillez à ce que toute personne qui utilise l'appareil connaisse bien son fonctionnement et ses options de sécurité. Conservez cette notice avec l'appareil. Si l'appareil devait être vendu ou cédé à une autre personne, assurez-vous que la notice d'utilisation l'accompagne, afin que le nouvel utilisateur soit correctement informé du fonctionnement de celui-ci et des avertissements s'y rapportant.

Utilisation correcte

- Votre appareil est destiné à un usage domestique normal. Ce lave-vaisselle est conçu pour laver la vaisselle et les ustensiles de cuisine pouvant être lavés en machine.
- N'utilisez pas de solvants dans votre lave vaisselle. Ceux-ci pourraient provoquer une explosion.
- Les couteaux et autres ustensiles pointus ou tranchants doivent être placés dans le panier à couverts avec la pointe vers le bas, ou placez-les en position horizontale dans le panier supérieur.
- N'utilisez que des produits (détergent, sel, produit de rinçage) spécifiques pour lave-vaisselle.
- Évitez d'ouvrir la porte tandis que l'appareil fonctionne : une vapeur brûlante peut s'en échapper.
- Ne sortez pas la vaisselle du lave-vaisselle avant la fin du cycle de lavage.
- Lorsque le programme est terminé, débranchez l'appareil et fermez le robinet d'arrivée d'eau.
- Cet appareil ne peut être entretenu et réparé que par un technicien autorisé, exclusivement avec des pièces d'origine.
- N'essayez en aucun cas de réparer le lave-vaisselle vous-même. Les réparations effectuées par du personnel non qualifié peuvent provoquer des blessures ou le mauvais fonctionnement du lave-vaisselle. Contactez le Service Après-vente. Exigez des pièces d'origine.

Consignes de sécurité

- Les détergents pour lave-vaisselle peuvent occasionner des brûlures chimiques au niveau des yeux, de la bouche et de la gorge. Potentiellement dangereux ! Respectez les instructions de sécurité du fabricant de détergent pour lave-vaisselle.

- L'eau de votre lave-vaisselle n'est pas potable. Des résidus de détergent peuvent subsister dans votre lave-vaisselle.
- Assurez-vous que la porte du lave-vaisselle est toujours correctement fermée lorsque vous n'êtes pas occupé à le remplir ou le vider. Vous éviterez ainsi que quelqu'un ne trébuche sur la porte ouverte et ne se blesse.
- Ne montez pas et ne vous asseyez pas sur la porte ouverte de votre appareil.

Sécurité enfants

- Cet appareil est conçu pour être utilisé par des adultes. Ne laissez pas des enfants utiliser le lave-vaisselle sans contrôle.
- Ne laissez pas les emballages à portée des enfants. Ils pourraient s'asphyxier.
- Conservez tous les détergents dans un endroit sûr, hors de portée des enfants.
- Éloignez les enfants à bonne distance de l'appareil lorsque la porte est ouverte.

Installation

- Vérifiez que le lave-vaisselle n'a subi aucun dommage au cours du transport. Ne branchez jamais un appareil endommagé. Si votre lave-vaisselle est endommagé, adressez-vous à votre revendeur.
- Retirez tous les emballages avant utilisation.
- Les branchements électriques et hydrauliques nécessaires à l'installation de l'appareil ne doivent être effectués que par un électricien et/ou un plombier qualifié.
- Pour des raisons de sécurité, il est interdit de modifier les spécifications ou de tenter de modifier l'appareil de quelque façon que ce soit.
- N'utilisez jamais le lave vaisselle si le câble électrique ou les tuyaux d'eau sont endommagés ; ou si le bandeau de commande, le plan de travail de l'appareil ou la plinthe sont endommagés au point que l'intérieur de l'appareil en est accessible. Contactez votre Service Après-vente pour éviter tout danger.
- Les parois du lave vaisselle ne doivent jamais être percées, pour éviter d'endommager les composants hydrauliques et électriques.



AVERTISSEMENT

Avant de procéder aux branchements électriques et hydrauliques, respectez scrupuleusement les instructions fournies dans les paragraphes spécifiques de cette notice.

Description de l'appareil

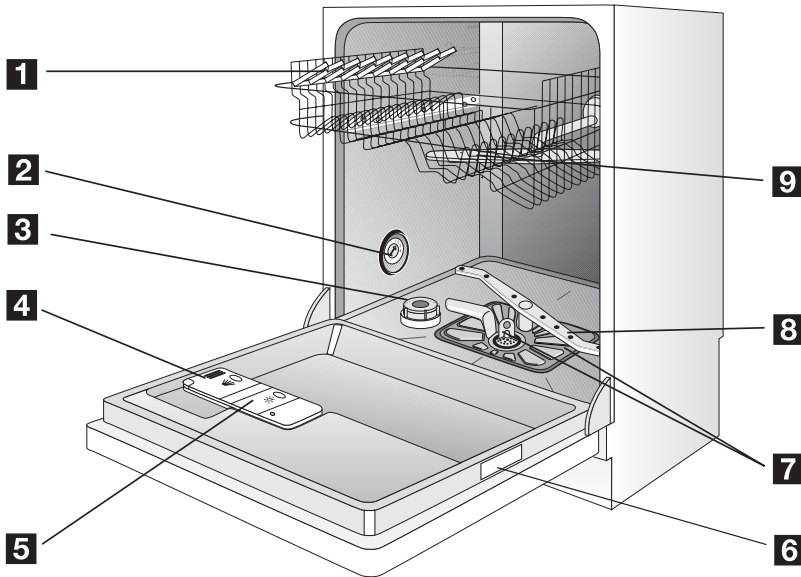

- 1 Panier supérieur
- 2 Sélecteur de dureté de l'eau
- 3 Réservoir de sel
- 4 Distributeur de produit de lavage
- 5 Distributeur de liquide de rinçage
- 6 Plaque signalétique
- 7 Filtres
- 8 Bras d'aspersion inférieur
- 9 Bras d'aspersion supérieur



Ce lave-vaisselle est doté d'un éclairage intérieur qui s'allume lors de l'ouverture de la porte et s'éteint lors de la fermeture de celle-ci.

Pour l'éclairage interne, l'appareil est équipé d'un voyant DEL de CLASSE 1 conformément à la norme EN 60825-1: 1994 + A1: 2002 + A2: 2001.

Si l'ampoule est défectueuse, faites-la remplacer par le Service après-vente.

Bandeau de commande

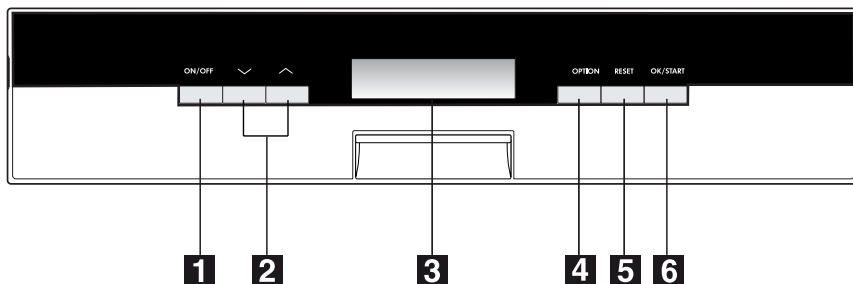

- 1 Touche ON/OFF
- 2 Touches de déroulement "+" et "-"
- 3 Affichage
- 4 Touche OPTION
- 5 Touche RESET
- 6 Touche OPTION

i Une série de messages visuels et de signaux sonores vous guideront lors du réglage de l'appareil et de la sélection d'un programme de lavage et des options.

Touches de déroulement "+" et "-"

Ces deux touches ont une double fonction :

- sélection dans le menu des programmes,
- sélection dans le menu des options et le sous-menu.

Affichage

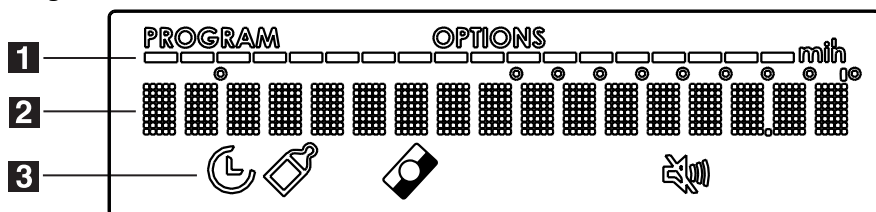





- 1 Cette rangée de voyants est divisée en deux sections : Menu des programmes et Menu des options.

Programmes de lavage : pendant le déroulement du programme, ces petites barres indiquent la phase du programme de lavage : prélavage - lavage - rinçages - séchage.

- 2 Sur cette ligne, plusieurs informations sont affichées :
 - **Mode programmation**, permet la sélection du programme de lavage - durée du programme, options (lorsqu'une ou plusieurs options sont réglées avec le programme de lavage, la durée du programme est mise à jour automatiquement).
 - **Dès que le programme a démarré**, indique la séquence de la phase en cours et la durée du programme en cours.

- 3 **Symboles** : indique les options (voir le tableau).

Les symboles ont la signification suivante :

	DEPART DIFFERE : réglé dans le mode programmation ; clignote pendant le décompte
	CARE PLUS : s'allume lorsque le programme 70° INTENSIF est sélectionné
	MULTITAB : s'allume lorsque la fonction MULTITAB est active.
	VOLUME SONORE : exclusion des signaux sonores.

Touche OPTION

Appuyez sur cette touche pour accéder au menu d'options ; appuyez de nouveau pour sortir du menu.

Réglage des options



1. Appuyez sur la touche **OPTION**.
2. Appuyez sur l'une des touches de déroulement **+ et -** jusqu'à ce que l'option souhaitée s'affiche :

DEPART DIFFERE

MULTITAB

REGLAGES

3. Appuyez sur **OK / START** pour confirmer et accéder au sous-menu.
4. Appuyez sur les touches **+ et -** jusqu'à ce que le sous-menu voulu s'affiche.
5. Appuyez sur **OK / START** pour confirmer.
6. Pour sortir du menu, appuyez sur la touche **OPTION**.

Menu Options	Sous-menu des options
DEPART DIFFERE	Vous permet de différer de 1 heure à 19 heures le départ du programme de lavage sélectionné. Le décompte s'effectue d'heure en heure. Il n'est affiché en minutes que pendant la dernière heure. Dès que le décompte est terminé, le programme de lavage démarre automatiquement.
MULTITAB 	Vous permet de régler le lave-vaisselle pour pouvoir utiliser des produits de lavage classiques ou des pastilles de détergent multifonctions (3 en 1 - 4 en 1 - 5 en 1 etc.). Voir fonction MULTITAB. <ul style="list-style-type: none"> - Fonction ON activée. Utilisez des tablettes de lavage. Le symbole  s'affiche.

Menu Options	Sous-menu des options
	– Fonction OFF désactivée. Utilisez des produits de lavage classiques.
REGLAGES	LANGUE FRANÇAIS Vous permet de visualiser les messages dans la langue de votre choix.
	DURETE EAU Vous permet de régler électroniquement l'adoucisseur d'eau.
	PROD. RINCAGE Vous permet d'activer ou de désactiver le distributeur de liquide de rinçage. – ON activé – OFF désactivé
	VOLUME SONORE Vous permet de régler le VOLUME SONORE des signaux sonores (de 0 à 5). Le niveau 0 correspond à la désactivation du VOLUME SONORE et le symbole correspondant  s'affiche.
	LUMINOSITÉ Vous permet d'augmenter ou de diminuer la luminosité de l'arrière-plan de l'affichage (10 niveaux disponibles). Réglage d'usine : niveau 10.
	CONTRASTE Vous permet d'augmenter ou de diminuer le contraste de l'affichage (10 niveaux disponibles). Réglage d'usine : niveau 5.

Touche RESET

Appuyez dessus pour :

- annuler un programme en cours
- annuler le réglage d'une option.

Touche OK / START

Appuyez dessus pour :

- confirmer / mémoriser une option quelconque,
- démarrer un programme de lavage.

Première mise en service – réglage de la langue

1. Appuyez sur la touche **ON/OFF**.
2. Le message concernant la langue par défaut s'affiche. Si vous souhaitez confirmer la langue par défaut, appuyez sur **OK / START**.
3. Si vous souhaitez sélectionner une langue différente, utilisez les touches de déroulement **+ et -** jusqu'à ce que la langue de votre choix apparaisse à l'écran. Appuyez sur **OK / START** pour confirmer.

Première utilisation

Avant d'utiliser votre lave-vaisselle pour la première fois :

- Assurez-vous que les raccordements électriques et hydrauliques sont conformes aux instructions d'installation
- Retirez tous les emballages présents à l'intérieur de l'appareil
- Réglez l'adoucisseur d'eau
- Versez 1 l d'eau dans le réservoir à sel, puis approvisionnez en sel
- Remplissez le distributeur de liquide de rinçage



Si vous souhaitez utiliser des pastilles de détergent multifonctions telles que : "3 en 1", "4 en 1", "5 en 1" etc., programmez la fonction Multitab (voir "Fonction Multitab").

Réglage de l'adoucisseur d'eau

Le lave-vaisselle est équipé d'un adoucisseur d'eau conçu pour éliminer les minéraux et les sels de l'eau d'alimentation susceptibles de nuire au bon fonctionnement de l'appareil. Plus la teneur en minéraux et en sels est élevée, plus l'eau est dure. La dureté de l'eau est calculée en échelles équivalentes, degrés allemands (°dH), degrés français (°TH) et mmol/l (millimol par litre - unité internationale de dureté de l'eau).

L'adoucisseur doit être réglé en fonction du degré de dureté de l'eau de votre région. Renseignez-vous auprès de la Compagnie locale de distribution des eaux pour connaître le degré de dureté de l'eau de votre zone d'habitation.

L'adoucisseur d'eau doit être réglé des deux façons suivantes : manuellement, à l'aide du sélecteur de dureté de l'eau, et électroniquement.

Dureté de l'eau			Réglage de la dureté de l'eau		Utilisation du sel régénérant
°dH	°TH	mmol/l	manuel	électronique	
51 - 70	91 - 125	9,1 - 12,5	2	niveau 10	oui
43 - 50	76 - 90	7,6 - 8,9	2	niveau 9	oui
37 - 42	65 - 75	6,5 - 7,5	2	niveau 8	oui
29 - 36	51 - 64	5,1 - 6,4	2	niveau 7	oui
23 - 28	40 - 50	4,0 - 5,0	2	niveau 6	oui
19 - 22	33 - 39	3,3 - 3,9	2	niveau 5	oui
15 - 18	26 - 32	2,6 - 3,2	1	niveau 4	oui
11 - 14	19 - 25	1,9 - 2,5	1	niveau 3	oui
4 - 10	7 - 18	0,7 - 1,8	1	niveau 2	oui
< 4	< 7	< 0,7	1	niveau 1	non

Réglage manuel



Le lave-vaisselle est réglé d'usine sur la position 2.

1. Ouvrez la porte du lave-vaisselle.
2. Sortez le panier inférieur du lave-vaisselle.
3. Tournez le sélecteur de dureté de l'eau sur la position 1 ou 2 (voir tableau).
4. Remplacez le panier inférieur.

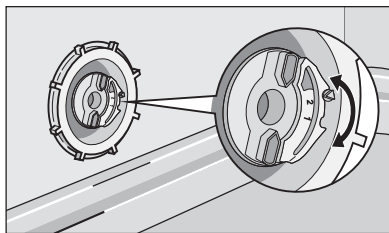

Réglage électronique

Le lave-vaisselle est réglé d'usine sur la position 5.

Entrez **menu Options - REGLAGES - DURETE EAU** .

En utilisant les touches de déroulement **+ et -**, réglez le niveau de l'adoucisseur d'eau en fonction du degré de dureté de l'eau de votre région (voir le tableau).

Utilisation du sel régénérant



AVERTISSEMENT

Utilisez uniquement du sel spécial pour lave-vaisselle. Tout autre type de sel non spécialement étudié pour être utilisé dans un lave-vaisselle, en particulier le sel de cuisine, peut endommager l'adoucisseur d'eau. Approvisionnez en sel avant de démarrer un programme de lavage complet. Vous éviterez ainsi que des grains de sel ou de l'eau salée qui a débordé n'entre en contact avec le fond de la cuve pendant un laps de temps prolongé, engendrant de la corrosion.

Pour réapprovisionner :

1. Ouvrez la porte, retirez le panier inférieur et dévissez le bouchon du réservoir de sel en le tournant dans le sens inverse des aiguilles d'une montre.
2. Versez 1 l d'eau à l'intérieur du réservoir (**cette opération est nécessaire uniquement lorsque vous remplissez le réservoir pour la première fois**).
3. Versez le sel à l'aide de l'entonnoir, jusqu'à ce que le réservoir soit rempli.
4. Remettez le bouchon en place en veillant à ce que le filetage et le joint ne présentent aucune trace de sel.
5. Serrez le bouchon en le tournant dans le sens des aiguilles d'une montre, jusqu'à ce que vous entendiez un clic.



Ne vous préoccupez pas si de l'eau déborde du réservoir lorsque vous le remplissez. Cela est parfaitement normal.

Le réservoir à sel doit être réapprovisionné régulièrement.

Le message **AJOUTER LE SEL** s'affiche à l'écran pour vous le rappeler.

Ce n'est le cas qu'au démarrage et à la fin du programme de lavage. L'indication de réapprovisionnement en sel est désactivée en cours de lavage.

- i** Le message de réapprovisionnement en sel peut rester affiché de 2 à 6 heures après avoir effectué le remplissage, à condition que le lave-vaisselle reste sous tension. Si vous utilisez un sel peu soluble, il se peut que cette opération prenne davantage de temps. Le fonctionnement de l'appareil n'en sera pas pour autant entravé.

Utilisation du liquide de rinçage



AVERTISSEMENT

Utilisez exclusivement des liquides de rinçage de marque, spéciaux pour lave-vaisselle. Ne remplissez jamais le distributeur de liquide de rinçage avec d'autres produits (par ex. un agent de nettoyage pour lave-vaisselle, un produit de lavage liquide). Cela aurait pour effet d'endommager la machine.



Le liquide de rinçage assure un rinçage optimal et un séchage sans taches ni striures. Le liquide de rinçage est automatiquement ajouté au cours du dernier rinçage.

1. Ouvrez le distributeur en appuyant sur le levier de fermeture (A).

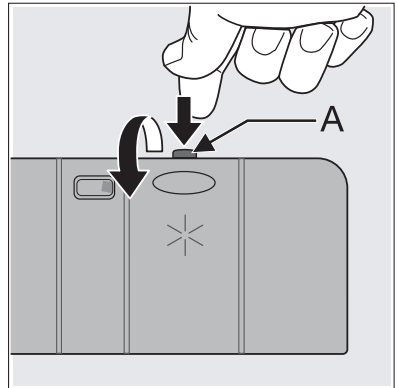

2. Versez le liquide de rinçage dans la goutte de remplissage. Le niveau maximum de remplissage est signalé par "max".
Le distributeur contient environ 110 ml de liquide de rinçage, quantité suffisante pour 16 à 40 cycles de lavage, en fonction du réglage de la dose programmée.
3. Vérifiez que le couvercle est fermé après chaque remplissage.

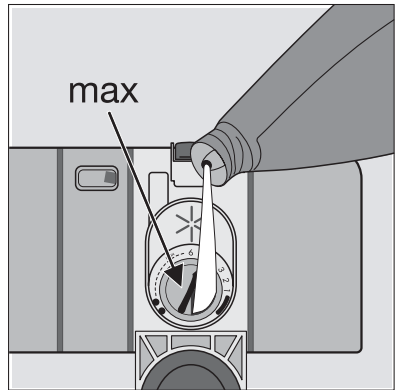

Essayez tout débordement de liquide de rinçage à l'aide de papier absorbant, afin d'éviter une formation excessive de mousse lors du lavage suivant.

Le distributeur de liquide de rinçage doit être réapprovisionné régulièrement. Le message **PROD. RINCAGE** s'affiche à l'écran pour vous le rappeler.

Ce n'est le cas qu'au démarrage et à la fin du programme de lavage. L'indication de réapprovisionnement en liquide de rinçage est désactivée en cours de lavage.

Réglage de la dose de liquide de rinçage

- i** En fonction des résultats de brillance et de séchage obtenus, adaptez le dosage du liquide de rinçage à l'aide du sélecteur à 6 positions (position 1 = dosage minimum, position 6 = dosage maximum).
La dose est réglée d'usine sur la position 4.

Augmentez le dosage si vous constatez la présence de gouttes d'eau ou de taches de calcaire sur la vaisselle au terme du lavage.

En revanche, si des rayures blanches sont présentes sur la vaisselle, ou si les verres et les lames de couteaux sont recouverts d'un film bleuâtre, il convient de réduire le dosage.

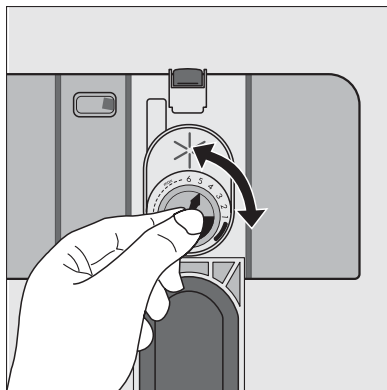

Utilisation quotidienne

- Contrôlez le niveau du réservoir de sel et du distributeur de liquide de rinçage.
- Rangez les couverts et la vaisselle dans le lave-vaisselle.
- Versez le produit de lavage dans le compartiment correspondant.
- Sélectionnez un programme adapté au lavage des couverts et de la vaisselle.
- Démarrez le programme.

Rangement des couverts et de la vaisselle

Les éponges, les chiffons de nettoyage et tout autre objet absorbant l'eau ne doivent pas être lavés au lave-vaisselle.

- Avant de charger la vaisselle, veillez à :
 - enlever tous les restes d'aliments.
 - Laissez tremper les casseroles au fond desquelles adhèrent des restes d'aliments brûlés ou attachés

- Lorsque vous chargez la vaisselle et les couverts, veillez à prendre les précautions suivantes :
 - La vaisselle et les couverts ne doivent pas entraver la rotation des bras d'aspersion.
 - Chargez les articles creux, tels que tasses, verres, casseroles, etc. en les retournant, de manière à ce que l'eau ne s'accumule pas dans le creux ou dans un fond bombé.
 - La vaisselle et les couverts ne doivent pas être insérés les uns dans les autres, ou se chevaucher.
 - Pour éviter que les verres ne se brisent, évitez qu'ils ne se touchent.
 - Déposez les petits objets dans le panier à couverts.
- La vaisselle en plastique et les poêles en matériau antiadhésif tendent à retenir les gouttes d'eau ; ces articles ne seront pas séchés aussi bien que les articles en porcelaine et en acier.
- Les articles légers (bols en plastique, etc.) doivent être rangés dans le panier supérieur et disposés de façon à ce qu'ils ne puissent se retourner.

Pour le lavage au lave-vaisselle, les couverts et plats suivants

ne sont pas adaptés :	peuvent convenir dans une mesure limitée :
<ul style="list-style-type: none"> • Couverts à manche en bois, en corne, en porcelaine ou en nacre. • Articles en plastique non résistant à la chaleur. • Couverts anciens dont certains éléments sont collés et ne résistent pas à la température. • Couverts ou vaisselle présentant des soudures. • Articles en étain ou en cuivre. • Verres en cristal au plomb. • Articles en acier sujets à la rouille. • Plateaux en bois. • Articles en fibres synthétiques. 	<ul style="list-style-type: none"> • Lavez au lave-vaisselle uniquement de la vaisselle en faïence garantie lavable en machine par le fabricant. • Les décors vernis peuvent se ternir au fil des lavages. • Les pièces en argent et en aluminium ont tendance à se décolorer au cours du lavage : les résidus de blanc d'œuf, de jaune d'œuf et de moutarde provoquent souvent une décoloration et la formation de taches sur l'argent. Par conséquent, veillez à toujours éliminer les restes d'aliments de la vaisselle en argent si vous ne la lavez pas immédiatement après utilisation.

Ouvrez la porte et tirez les paniers vers vous pour y charger la vaisselle.

Panier inférieur

Rangez les casseroles et les grands plats très sales dans le panier inférieur.

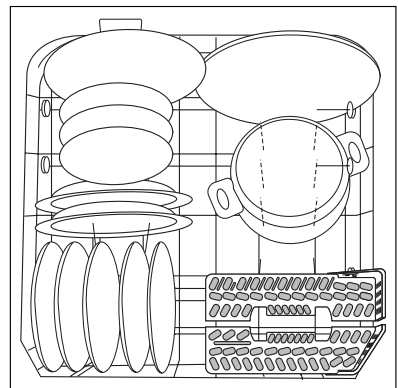

Pour faciliter le rangement des grands plats, vous pouvez rabattre vers le bas tous les supports d'assiettes arrière du panier inférieur.

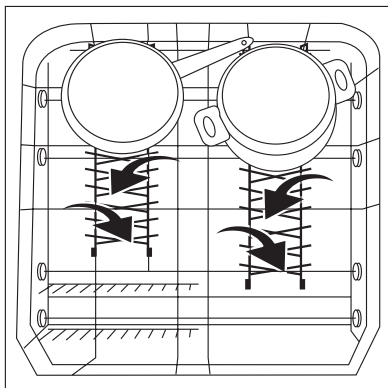

Panier à couverts



AVERTISSEMENT

Les couteaux et autres ustensiles pointus ou tranchants doivent être placés dans le range couverts ou dans le panier supérieur pour éviter tout risque de blessure.

Placez les couteaux, les petites cuillères et les petites fourchettes dans le range couverts qui se trouve dans le panier supérieur. Placez dans le range couverts les fourchettes et les cuillères qui ne peuvent pas être rangées dans le panier à couverts.

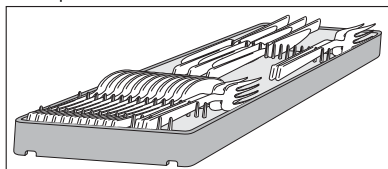

Pour que l'eau puisse atteindre tous les ustensiles qui se trouvent dans le panier à couverts, nous vous conseillons ce qui suit :

1. Placez le séparateur à couverts sur le panier à couverts.

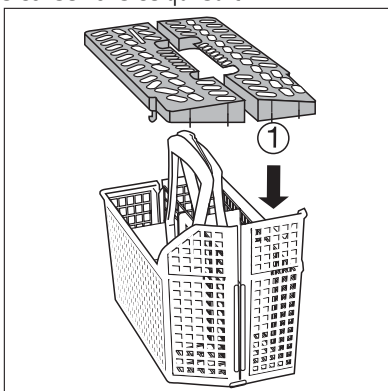

2. Disposez les fourchettes et les cuillères dans le panier à couverts, le manche tourné vers le bas.

Pour les gros ustensiles, comme les fouets, laissez libre la moitié du séparateur à couverts.

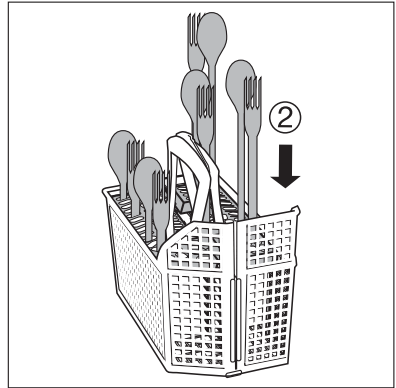

Le panier à couverts est rabattable.

Lorsque vous le sortez, saisissez l'intégralité de la double poignée avec votre main.

1. Placez le panier à couverts sur une table ou sur le plan de travail.
2. Ouvrez les deux parties de la poignée.
3. Retirez les couverts.

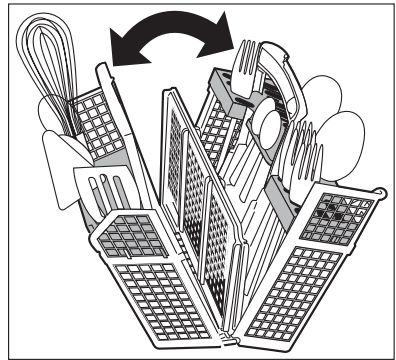

Verres à bière

Les supports pour verres sont sur le côté gauche du panier inférieur.

Vous pouvez y disposer jusqu'à 4 verres à bière.

Vous pouvez rabattre le support pour verres à bière vers le haut, si nécessaire.

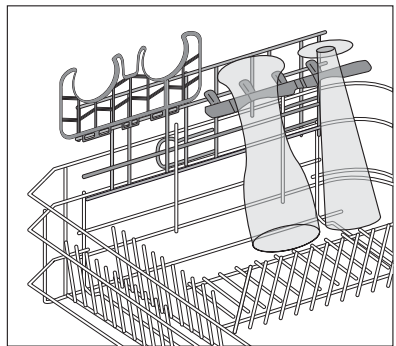

Vous pouvez remplacer le support pour verres à bière par deux supports pour tasses livrés en option. Vous pouvez les utiliser comme :

- porte-tasses
- supports pour flûtes à champagne.

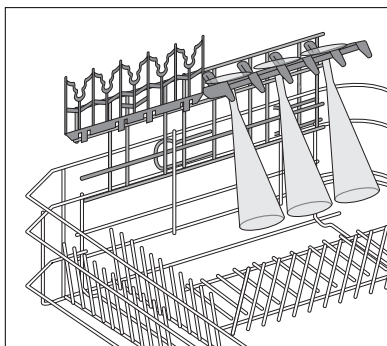

Procédez comme suit pour ôter le support pour verres à bière

1. Soulevez et poussez légèrement sous les crochets d'attache.
2. À l'aide des crochets d'attache, insérez les supports pour tasses sur l'entretoise transversale.

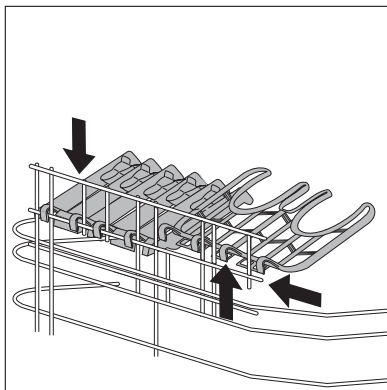

Vous pouvez enlever les supports pour tasses ou verres à bière, si nécessaire.

1. Poussez le support avec les pouces vers l'arrière.

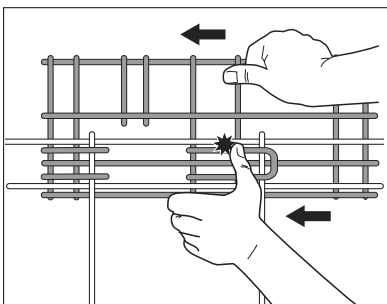

2. Poussez-le de nouveau en avant pour le fixer.

**AVERTISSEMENT**

Ne saisissez pas le support avec les mains. Vous risquez de vous blesser. Mettez une main sous le support du panier inférieur.

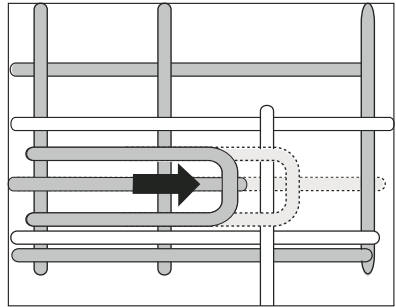
**Panier supérieur**

Rangez la petite vaisselle fragile et les couverts pointus ou coupants dans le panier supérieur.

- Disposez les articles en quinconce au-dessus et au-dessous des supports pour tasses, de façon à ce que l'eau puisse atteindre toute la vaisselle.

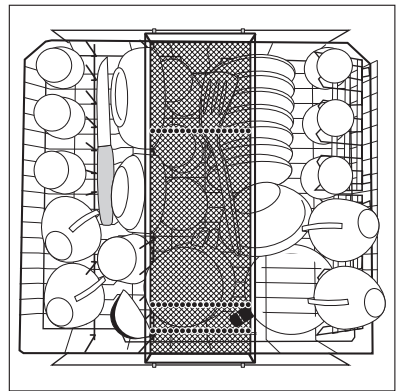

- Pour la vaisselle de grande dimension, vous pouvez rabattre les supports pour tasses vers le haut.
- Couchez ou suspendez les verres à pied en insérant leur pied dans les fentes des supports pour tasses.

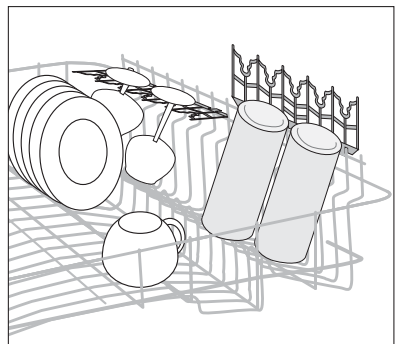

- Pour les verres à long pied, rabattez-le support pour verres vers la droite ou vers la gauche.

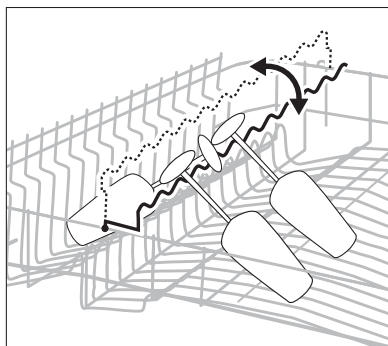

- La rangée d'ergots à gauche du panier supérieur peut également être rabattue en deux parties.

Rangée d'ergots non rabattue : disposez les verres, tasses, etc. dans le panier supérieur.

Rangée d'ergots rabattue : plus de place pour les plats.

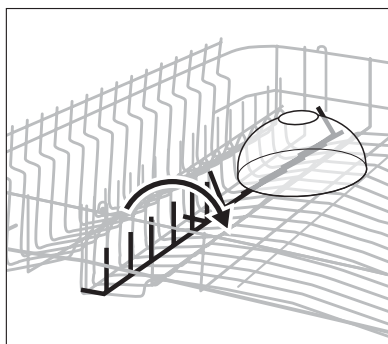

Réglage de la hauteur du panier supérieur

Hauteur maximale de la vaisselle dans :		
	Panier supérieur	Panier inférieur
Avec le panier supérieur relevé	22 cm	30 cm
Avec le panier supérieur abaissé	24 cm	29 cm



Vous pouvez aussi régler la hauteur du panier supérieur lorsque le panier est plein.

Pour relever / abaisser le panier supérieur :

1. Tirez complètement le panier supérieur pour le faire sortir.
2. Tout en le maintenant par la poignée, relevez le panier supérieur le plus possible puis abaissez-le verticalement.

Le panier supérieur se verrouille dans sa position la plus haute ou la plus basse.

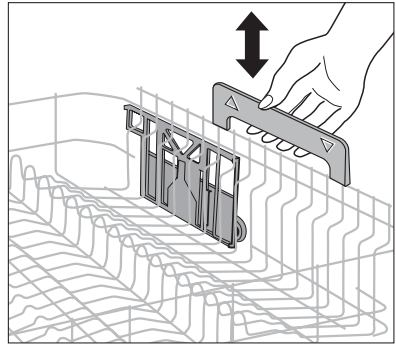

AVERTISSEMENT

Après avoir chargé l'appareil, veillez à toujours refermer la porte, car une porte ouverte est source de danger.



Avant de refermer la porte, assurez-vous que les bras d'aspersion tournent librement.

Utilisation du produit de lavage



Utilisez exclusivement des produits de lavage spécialement conçus pour une utilisation au lave-vaisselle.

Veillez respecter le dosage et les consignes de stockage du fabricant figurant sur l'emballage.



En utilisant la quantité de produit de lavage strictement nécessaire, vous contribuerez à la protection de l'environnement.

Versez le produit de lavage dans le compartiment correspondant

1. Ouvrez le couvercle.

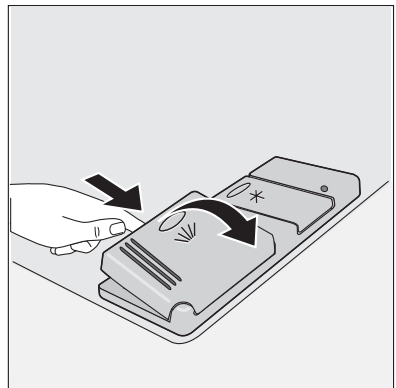

2. Versez le produit de lavage dans le distributeur (1). Le repère indique le niveau de dosage :

20 = environ 20 g de produit de lavage

30 = environ 30 g de produit de lavage.

3. Tous les programmes avec prélavage nécessitent une dose supplémentaire de produit de lavage (5 à 10 g) à placer dans le compartiment de prélavage (2).

Ce produit de lavage agira au cours de la phase de prélavage.

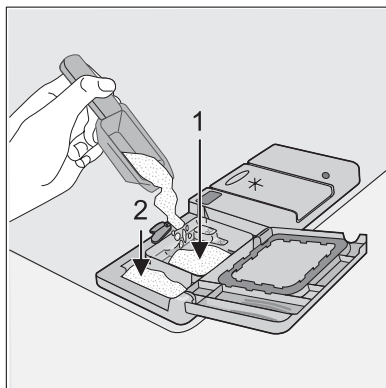

4. Si vous utilisez du produit de lavage en pastilles, placez la pastille dans le compartiment (1)
5. Fermez le couvercle et appuyez jusqu'à ce qu'il soit verrouillé.

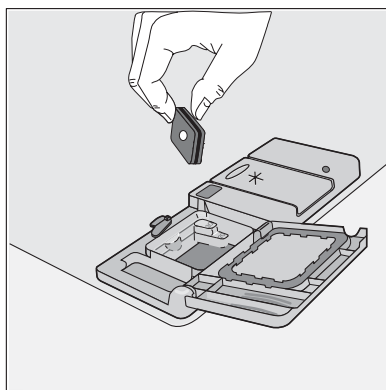

Produit de lavage en pastilles

Les produits de lavage en pastilles de différents fabricants présentent un taux de dissolution variable. C'est pourquoi certains produits de lavage en pastilles n'atteignent pas leur pouvoir de nettoyage optimal au cours des programmes courts. Par conséquent, veuillez sélectionner un programme de lavage long si vous utilisez des produits de lavage en pastilles, afin d'éliminer complètement les résidus de lessive.

Fonction "Tout en 1"

Cet appareil est doté de la fonction "Multitab", ce qui vous permet d'utiliser les pastilles de détergent multifonctions "Multitab".

Ces produits combinent les fonctions de produit de lavage, de liquide de rinçage et de sel régénérant. Ils peuvent également contenir d'autres substances selon le type de pastille utilisé ("3 en 1", "4 en 1", "5 en 1", etc.).

Vérifiez que ces produits de lavage sont appropriés au degré de dureté de l'eau d'alimentation. Consultez à cet effet les instructions du fabricant.

Sélectionnez la "fonction Multitab" avant de lancer un programme de lavage.

Dès que cette fonction est sélectionnée, elle restera également activée pour les programmes de lavage suivants.

Lorsque cette fonction est sélectionnée, l'alimentation en liquide de rinçage et en sel à partir des bacs respectifs est automatiquement désactivée, de même que les messages concernant le sel et le liquide de rinçage.

L'utilisation de la fonction "Multitab", peut entraîner une modification de la durée du cycle. Dans ce cas, la durée du programme est automatiquement mise à jour sur l'affichage. Une fois que le programme a démarré, la fonction "Multitab" **NE** peut PLUS être modifiée. Si vous souhaitez annuler la fonction "Multitab" il vous faudra d'abord annuler la sélection du programme de lavage, puis désactiver la fonction "Multitab". Dans ce cas, vous devrez régler à nouveau le programme de lavage (et les options souhaitées).



Si le séchage n'est pas satisfaisant, nous vous conseillons de :

1. Remplir le distributeur de liquide de rinçage.
 2. Activer le distributeur de liquide de rinçage.
 3. Régler le dosage du liquide de rinçage sur la position 2.
- L'activation/la désactivation du distributeur de liquide de rinçage est possible uniquement si la fonction MULTITAB est activée.

Si vous souhaitez réutiliser des produits de lavage traditionnels, nous vous conseillons de :

1. Désactiver la fonction MULTITAB"
2. Remplir les distributeurs de sel régénérant et de liquide de rinçage.
3. Régler la position maximale du degré de dureté de l'eau et d'effectuer 1 programme normal sans charger l'appareil.
4. Régler ensuite le degré de dureté de l'eau en fonction de la dureté de l'eau de votre région.
5. Régler la dose de liquide de rinçage.

Programmes de lavage

Programme	Degré de salissure	Type de vaisselle	Description du programme					Valeurs de consommation ¹⁾		
			Prélavage	Lavage	Rinçage intermédiaire	Rinçage final	Séchage	Durée (minutes) ²⁾	Énergie (kWh)	Eau (litres)
AUTOMATIQUE ³⁾	Normale et très sale	Vaisselle, couverts, plats et casseroles	●	●	1/2x	●	●	-	1,1 - 1,7	12 - 23
30 MINUTES ⁴⁾	Légèrement sale	Vaisselle et couverts		●		●		-	0,9	9
70° INTENSIF ⁵⁾	Très sale	Vaisselle, couverts, plats et casseroles	●	●	●	●	●	-	1,5 - 1,7	16 - 18

Programme	Degré de salissure	Type de vaisselle	Description du programme					Valeurs de consommation ¹⁾		
			Prélavage	Lavage	Rinçage intermédiaire	Rinçage final	Séchage	Durée (minutes) ²⁾	Énergie (kWh)	Eau (litres)
65° NORMAL	Moyennement sale	Vaisselle et couverts	●	●	●	●	●	-	1,4 - 1,6	18 - 20
ECONOMIQUE ⁶⁾	Moyennement sale	Vaisselle et couverts	●	●	●	●	●	-	1,0 - 1,1	12 - 13
55 ° 1 HEURE	Moyennement sale	Vaisselle et couverts		●	●	●		-	1,0 - 1,2	11 - 12
45° VERRE	Moyennement sale	Vaisselle délicate et verres		●	●	●	●	-	0,8-0,9	14 - 15
PRELAVAGE	Tous	Charge partielle (à compléter dans la journée) ⁷⁾	●					-	0,1	4
NIGHT CYCLE	Moyennement sale	Vaisselle et couverts	●	●	●	●	●	-	1,2-1,3	13 - 14

- 1) Les valeurs de consommation sont fournies à titre indicatif et varient en fonction de la pression et de la température de l'eau, des variations dans l'alimentation électrique et de la quantité de vaisselle.
- 2) La durée du programme de lavage apparaît sur l'affichage numérique.
- 3) Au cours du programme "Auto", le degré de salissure de la vaisselle est déterminé par le degré de turbidité de l'eau. La durée du programme, les niveaux de consommation d'eau et d'énergie peuvent varier ; tout dépend de la charge du lave-vaisselle (pleine ou demi-charge) et du degré de salissure de la vaisselle. La température de l'eau est automatiquement ajustée entre 45 °C et 70 °C.
- 4) Idéal pour le lavage d'un lave-vaisselle partiellement chargé. Programme de lavage journalier parfait, adapté aux besoins d'une famille de 4 personnes qui souhaitent seulement laver la vaisselle et les couverts du dîner et du petit déjeuner.
- 5) Ce programme est prévu avec la fonction Care Plus, qui assure une plus grande hygiène de la vaisselle et des verres. Au cours du dernier rinçage, cette option permet de maintenir la température à plus de 65 °C pendant au moins 10 minutes.
- 6) Programme de test des organismes de contrôle.
- 7) Ce programme n'utilise pas de produit de lavage

Programme NIGHT CYCLE

Night Cycle est un programme très peu bruyant. Il peut être sélectionné la nuit ou aux heures creuses pour profiter d'un tarif avantageux.

Pendant le Night Cycle, la pompe fonctionne à très faible vitesse pour atteindre une réduction du niveau sonore de 25 % par rapport au programme déclaré. Le programme économique dure donc plus longtemps.

Sélection et départ d'un programme de lavage

1. Vérifiez que les paniers ont été chargés correctement et que les bras d'aspersion tournent librement.
2. Assurez-vous que le robinet d'eau est ouvert.
3. Appuyez sur la touche **ON/OFF**.
4. Sélectionnez le programme de lavage. (Voir le tableau des "Programmes de lavage").
5. Si besoin est, différez l'heure de départ du programme.
6. Le cas échéant, réglez les options.
7. Appuyez sur la touche **OK / START** et fermez la porte ; le programme démarre automatiquement.

Si le départ différé est réglé, le décompte commence automatiquement. Dès que la durée du départ différé est écoulée, le programme démarre automatiquement.

L'ouverture de la porte interrompt le décompte. Fermez la porte ; le décompte reprend là où il a été interrompu.



AVERTISSEMENT

Interrompez ou annulez un programme en cours UNIQUEMENT si cela s'avère strictement nécessaire.

Attention ! Un nuage de vapeur peut s'échapper par la porte du lave-vaisselle lorsque vous l'ouvrez. Soyez prudent en effectuant cette opération.

Annulation d'un départ différé ou d'un programme en cours

1. Appuyez sur la touche **RESET**.
 2. Le message **INTERROMPRE ?** s'affiche.
 3. Appuyez sur la touche **OK / START** pour confirmer.
 4. L'appareil revient au mode de programmation et le message **CHOISIR PROGRAMMES** s'affiche.
- Si le départ différé est annulé, le programme de lavage le sera également.
 - Si vous voulez sélectionner un nouveau programme, vérifiez qu'il y a du produit de lavage dans le distributeur correspondant.

Interruption d'un programme en cours

- Ouvrez la porte du lave-vaisselle ; le programme s'arrête. Le message **FERMER LA PORTE** s'affiche.
- Fermez la porte du lave-vaisselle ; Le programme reprendra là où il a été interrompu.

Fin du programme de lavage

- Le lave-vaisselle s'arrête automatiquement et un signal sonore vous informe de la fin du programme.
- Les messages alternés **FIN DE PROGRAMME** et **ETEINDRE SVP** s'affichent.

 Pour prévenir la recondensation de la vapeur résiduelle sur la vaisselle sous forme de gouttes d'eau, le système de séchage du lave-vaisselle est doté d'un dispositif qui fait circuler l'air à l'intérieur du lave-vaisselle.

Lorsque le programme de lavage est terminé **ce dispositif fonctionne par intermittence pendant encore 20 minutes, tant que le lave-vaisselle est allumé.**

Si pendant ces 20 minutes, la porte est ouverte ou la touche **ON/OFF** activée, ce dispositif est automatiquement annulé.

1. Appuyez sur la touche **ON/OFF**.
2. Ouvrez la porte du lave-vaisselle.

Ouvrez la porte du lave-vaisselle, laissez-la entrouverte et attendez quelques minutes avant de décharger la vaisselle ; cela permet de la laisser refroidir et améliore le processus de séchage

Déchargement du lave-vaisselle

- Les plats encore chauds sont sensibles aux chocs.
C'est pourquoi il est préférable de laisser refroidir la vaisselle avant de la décharger de la machine.
- Videz en premier lieu le panier inférieur, puis le panier supérieur ; ceci permettra d'éviter que de l'eau ne s'égoutte du panier supérieur sur la vaisselle du panier inférieur.
- Il se peut que de l'eau soit présente sur les parois externes et sur la porte du lave-vaisselle, car l'acier inoxydable est en définitive plus froid que les plats.



ATTENTION

Dès que le programme est terminé, débranchez le lave-vaisselle et fermez le robinet d'arrivée d'eau.

Entretien et nettoyage

Nettoyage des filtres

Contrôlez et nettoyez les filtres très régulièrement. Des filtres non nettoyés réduisent les performances de lavage.



Un message s'affichera régulièrement pour vous rappeler de nettoyer les filtres.



AVERTISSEMENT

Avant de nettoyer les filtres, assurez-vous que l'appareil est mis à l'arrêt.

1. Ouvrez la porte, sortez le panier inférieur.

- Le système de filtrage du lave-vaisselle comporte un filtre grossier (A), un micro-filtre (B) et un filtre plat. Desserrez le système de filtrage à l'aide de la poignée du microfiltre et sortez-le.

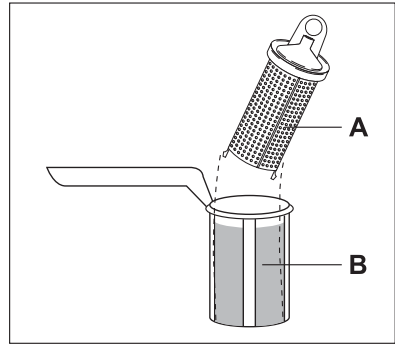

- Tournez la poignée dans le sens contraire des aiguilles d'une montre et effectuez 1/4 de tour pour enlever le système de filtrage.
- Saisissez le filtre grossier (A) par la poignée annulaire et retirez-le du microfiltre (B).
- Nettoyez minutieusement tous les filtres à l'eau courante.

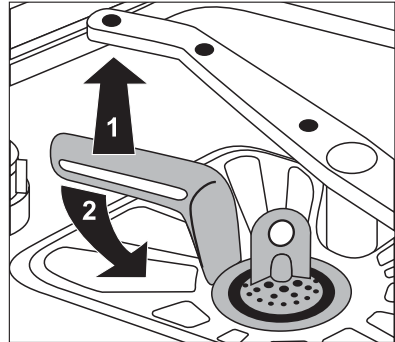

- Retirez le filtre plat du fond de la cuve et nettoyez minutieusement les deux faces.
- Réinstallez le filtre plat dans le fond du compartiment de lavage en veillant à ce qu'il soit bien installé.
- Introduisez le filtre grossier (A) dans le microfiltre (B) et appuyez sur les deux filtres à la fois.
- Mettez l'ensemble de ces filtres en place et bloquez-les en tournant la poignée dans le sens des aiguilles d'une montre jusqu'à la butée. Au cours de cette opération, contrôlez que le filtre plat ne dépasse pas du fond de la cuve.

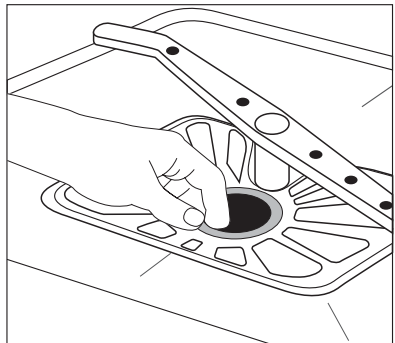

AVERTISSEMENT

N'utilisez jamais le lave-vaisselle sans les filtres. Si les filtres n'ont pas été correctement réinstallés, les performances de lavage pourront être compromises et l'appareil pourrait être endommagé.

Nettoyage des bras d'aspersion



Ne retirez JAMAIS les bras d'aspersion.

Si des résidus de salissures ont bouché les orifices des bras d'aspersion, éliminez ceux-ci à l'aide d'un cure-dent.

Nettoyage de la carrosserie

Nettoyez les surfaces externes de l'appareil, de même que le bandeau de commande, à l'aide d'un chiffon doux humide. Le cas échéant, utilisez uniquement des produits nettoyants neutres. N'utilisez en aucun cas de substances abrasives, de tampons métalliques ou de solvants (acétone, trichloréthylène, etc.).

Nettoyage interne

Essayez régulièrement les joints situés autour de la porte et des distributeurs de produit de lavage et de liquide de rinçage à l'aide d'un chiffon humide.

Nous vous conseillons d'effectuer tous les 3 mois un lavage pour vaisselle très sale mais sans vaisselle et avec produit de lavage.

En cas d'absence prolongée

Si vous n'utilisez pas l'appareil pendant un certain temps, veillez à :

1. Débrancher l'appareil et à fermer le robinet d'arrivée d'eau.
2. Laisser la porte entrouverte pour prévenir la formation d'odeurs désagréables.
3. Nettoyer soigneusement l'intérieur de l'appareil.

Précautions contre le gel

Évitez d'installer l'appareil dans un endroit où la température ambiante est inférieure à 0°C. Si cela n'est pas possible, videz l'appareil, fermez la porte, débranchez le tuyau d'arrivée d'eau et vidangez.

Transport de l'appareil

Si vous devez transporter l'appareil (en cas de déménagement, etc.) :

1. Retirez la fiche de la prise secteur.
2. Fermez le robinet d'arrivée d'eau.
3. Retirez les tuyaux d'arrivée d'eau et de vidange.
4. Tirez l'appareil hors de sa niche ainsi que les tuyaux.

Évitez d'incliner l'appareil au cours du transport.

Que faire si...

Le lave-vaisselle ne démarre pas ou s'arrête en cours de programme.

Certaines anomalies de fonctionnement peuvent dépendre d'opérations d'entretien non correctes ou d'oubli et peuvent être résolues à l'aide des indications fournies dans le tableau, sans faire appel à un technicien.

Mettez le lave-vaisselle à l'arrêt et effectuez les contrôles que nous vous suggérons ci-après.

Message affiché et Anomalie de fonctionnement	Cause possible et solution
<ul style="list-style-type: none"> • répétition du signal sonore • le message OUVRIR ROBINET est affiché <p>Le lave-vaisselle n'est pas approvisionné en eau</p>	<ul style="list-style-type: none"> • Le robinet d'arrivée d'eau est obstrué ou incrusté de tartre. <p>Nettoyez le robinet d'arrivée d'eau.</p>

Message affiché et Anomalie de fonctionnement	Cause possible et solution
	<ul style="list-style-type: none"> • Le robinet d'arrivée d'eau est fermé. Ouvrez le robinet d'arrivée d'eau. • Le filtre (s'il est présent) situé dans l'embout à vis du tuyau au niveau de la soupape d'admission est bouché. Nettoyez le filtre situé dans l'embout à vis du tuyau. • Le tuyau d'arrivée d'eau n'a pas été installé correctement, est plié ou écrasé. Vérifiez le raccordement du tuyau d'arrivée d'eau.
<ul style="list-style-type: none"> • répétition du signal sonore • le message POMPE BLOQUEE est affiché <p>Le lave-vaisselle ne vidange pas</p>	<ul style="list-style-type: none"> • Le robinet de l'évier est bouché. Nettoyez à fond le robinet de l'évier. • Le tuyau de vidange n'a pas été installé correctement, est plié ou écrasé. Vérifiez le raccordement du tuyau de vidange.
<ul style="list-style-type: none"> • répétition du signal sonore • 30 apparaît sur l'affichage <p>Le système de sécurité anti-débordement s'est déclenché</p>	<ul style="list-style-type: none"> • Fermez le robinet d'arrivée d'eau et contactez le Service Après-vente.
<p>Le programme ne démarre pas.</p>	<ul style="list-style-type: none"> • La porte du lave-vaisselle n'a pas été fermée correctement. Fermez la porte. • La fiche n'est pas branchée. Insérez la fiche dans la prise secteur. • Le fusible a grillé dans la boîte à fusibles. Remplacez le fusible. • Le départ différé a été réglé. Si la vaisselle doit être lavée immédiatement, annulez le départ différé.

Après avoir effectué ces contrôles, mettez l'appareil en marche : Le programme reprendra là où il a été interrompu.

Si l'anomalie persiste ou que le code d'erreur s'affiche à nouveau, contactez le Service Après-vente.

Si des codes d'erreurs non décrits dans le tableau ci-dessus s'affichent, contactez le Service Après-vente, communiquez le modèle, le numéro de code produit et le numéro de série. Vous trouverez ces informations sur la plaque signalétique située sur le côté du lave-vaisselle.

Afin de pouvoir disposer à tout moment de ces numéros, nous vous recommandons de les inscrire ici :

Modèle :

N° code produit :

N° de série :

Les résultats de lavage sont insatisfaisants	
La vaisselle n'est pas propre	<ul style="list-style-type: none"> • Vous n'avez pas sélectionné le programme approprié. • La vaisselle est disposée de manière telle à empêcher l'eau d'atteindre toutes les surfaces. Ne surchargez pas les paniers. • La rotation des bras d'aspersion est entravée par de la vaisselle mal rangée. • Les filtres situés dans le fond de la cuve sont encrassés ou mal installés. • Vous avez utilisé trop peu de produit de lavage ou avez oublié d'approvisionner le distributeur de produit de lavage. • Si des dépôts de tartre sont présents sur la vaisselle ; cela signifie que le réservoir de sel est vide ou que vous n'avez pas réglé correctement le niveau de l'adoucisseur d'eau. • Le raccordement du tuyau de vidange n'a pas été réalisé correctement. • Le bouchon du réservoir à sel n'a pas été vissé correctement.
La vaisselle est mouillée et terne	<ul style="list-style-type: none"> • Vous n'avez pas utilisé de liquide de rinçage. • Le distributeur de liquide de rinçage est vide.
Les verres et la vaisselle présentent des rayures, des taches blanches ou un film bleuâtre	<ul style="list-style-type: none"> • Réduisez le dosage du liquide de rinçage.
Des gouttes d'eau ont séché sur les verres et la vaisselle	<ul style="list-style-type: none"> • Augmentez le dosage du liquide de rinçage. • Il se peut que le produit de lavage soit en cause. Contactez le service clientèle du fabricant du produit de lavage.

Si, après avoir effectué tous ces contrôles, le problème persiste, contactez le Service Après-vente.

Caractéristiques techniques

Dimensions	Largeur x Hauteur x Profondeur (cm)	59,6 x 81,8-89,8 x 57,5
Branchement électrique - Tension - Puissance totale - Fusible	Les informations concernant le branchement électrique figurent sur la plaque signalétique apposée sur le bord intérieur de la porte du lave-vaisselle	
Pression de l'eau d'alimentation	Minimum - Maximum (MPa)	0,05 - 0,8
Capacité	Couverts	12

Conseils pour les organismes de test

Les essais, conformément à la norme **EN 60704** doivent être réalisés avec l'appareil à pleine charge et à l'aide du programme de test (voir "Programmes de lavage").

Les essais, conformément à la norme **EN 50242**, doivent être réalisés après avoir approvisionné le réservoir à sel et le distributeur de liquide de rinçage et à l'aide du programme de test (voir "Programmes de lavage").

Pleine charge : 12 couverts

Quantité de produit de lavage requise :	5 g + 25 g (Type B)
Réglage du dosage du liquide de rinçage :	position 4 (Type III)

Exemples de rangement de la vaisselle :

Panier supérieur ¹⁾

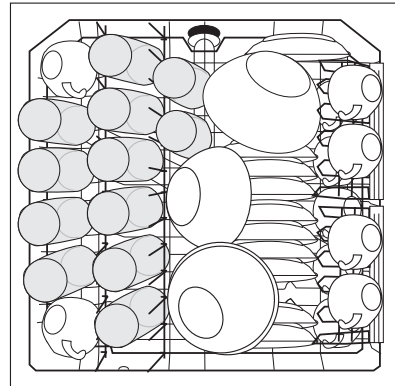
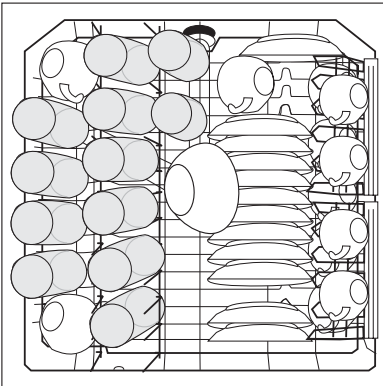

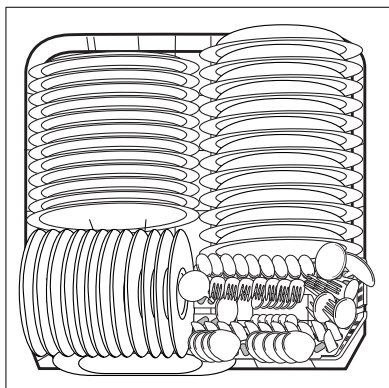
Panier inférieur avec panier à couverts²⁾

Panier à couverts

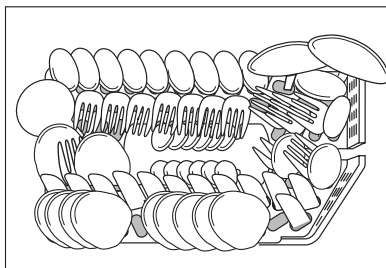

- 1) Enlevez, le cas échéant, les supports pour tasses qui se trouvent à gauche, ou le range couverts.
- 2) Si nécessaire, vous pouvez enlever les supports pour tasses qui se trouvent à gauche et/ou le support pour verres à bière.

Instructions d'installation

Installation



AVERTISSEMENT

Les branchements électriques et les raccordements hydrauliques nécessaires à l'installation de l'appareil doivent être réalisés par un électricien qualifié et/ou un plombier ou une autre personne compétente.

Retirez tous les emballages avant d'installer l'appareil.

Dans la mesure du possible, placez-le à proximité d'un robinet d'arrivée d'eau et d'un dispositif d'évacuation.

Ce lave-vaisselle est conçu pour être encastré sous un plan de cuisine ou un plan de travail. Attention! Respectez scrupuleusement les instructions figurant dans le guide joint pour encastrer le lave-vaisselle et installer le panneau du meuble.

Outre les ouvertures prévues pour le passage des tuyaux d'alimentation/de vidange et du cordon d'alimentation, aucune autre ouverture de ventilation du lave-vaisselle n'est requise.

Le lave-vaisselle incorpore des pieds permettant le réglage en hauteur de l'appareil.

Avant toute intervention sur le lave-vaisselle, il est nécessaire de débrancher l'appareil.

Au moment d'introduire le lave-vaisselle dans le meuble d'encastrement, veillez à ce que le tuyau d'arrivée d'eau, le tuyau de vidange et le cordon d'alimentation ne soient ni entortillés ni écrasés.

Fixation aux unités adjacentes

Le lave-vaisselle doit être fixé pour éviter qu'il bascule.

Par conséquent, veillez à ce que l'élément sous lequel il est installé soit correctement fixé à une structure fixe (éléments de meubles de cuisine adjacents, mur).

Mise à niveau

Une bonne mise à niveau est indispensable pour une parfaite fermeture et étanchéité de la porte. Assurez-vous que la porte du lave-vaisselle se ferme correctement sans frottement latéraux. Si la porte ne ferme pas correctement, dévissez ou vissez les pieds jusqu'à ce que l'appareil soit parfaitement de niveau et d'aplomb.

Raccordement à l'arrivée d'eau

Raccordements à l'arrivée d'eau

Le raccordement à une alimentation d'eau froide est conseillé. Si l'appareil est raccordé à une alimentation d'eau chaude, la température maximale permise est de 60 °C.

Une alimentation d'eau chaude n'est pas toujours efficace en cas de vaisselle particulièrement sale, car la durée du programme est dans ce cas considérablement réduite.

Pour réaliser le raccordement proprement dit, l'écrou-raccord installé dans le tuyau d'alimentation de l'appareil doit être vissé sur une goulotte avec filetage "Witworth" pour tuyau 3/4" ou à un robinet à raccord rapide spécialement conçu à cet effet de type "Press-block". La pression de l'eau doit se situer dans les limites indiquées dans les "Caractéristiques techniques". Pour connaître la pression d'alimentation moyenne de votre région, adressez-vous à votre Compagnie locale de distribution des eaux.

Veillez à ce que le tuyau d'arrivée d'eau ne soit pas enroulé, écrasé ou enchevêtré lorsque vous effectuez le raccordement.

Le lave-vaisselle est doté de tuyaux d'alimentation et de vidange pouvant être orientés à gauche ou à droite selon les besoins de l'installation, à l'aide du contre-écrou.

Il est nécessaire que le contre-écrou soit installé correctement pour éviter toute fuite d'eau.

(Attention ! Les lave-vaisselle ne sont PAS tous dotés de tuyaux d'alimentation et de vidange avec contre-écrou. Dans ce cas-ci, cette option n'est pas disponible). Si l'appareil est raccordé au moyen de tuyaux neufs ou de tuyaux ayant peu servi, faites s'écouler l'eau pendant quelques minutes avant de brancher le tuyau d'arrivée d'eau.

N'utilisez PAS des tuyaux provenant d'un ancien appareil.



Cet appareil est doté de fonctions de sécurité destinées à empêcher que l'eau utilisée dans l'appareil ne soit réintroduite dans le système d'eau potable. Cet appareil est conforme aux règlements applicables en matière de tuyauterie.

Tuyau d'arrivée d'eau avec soupape de sécurité

Après avoir raccordé le tuyau d'arrivée d'eau à double paroi, la soupape de sécurité se situe à proximité du robinet. Par conséquent, le tuyau d'arrivée d'eau est sous pression uniquement lorsque l'eau s'écoule. Si le tuyau d'arrivée d'eau fuit au cours de cette opération, la soupape de sécurité interrompt l'écoulement de l'eau.

Faites attention au moment d'installer le tuyau d'arrivée d'eau :

- Le fil électrique de la soupape de sécurité est situé à l'intérieur du tuyau d'arrivée d'eau à double paroi. N'immergez pas le tuyau d'arrivée d'eau ou la soupape de sécurité dans l'eau.
- Si le tuyau d'arrivée d'eau ou la soupape de sécurité est endommagé, remplacez immédiatement la prise secteur.
- Le remplacement du tuyau d'arrivée d'eau avec soupape de sécurité relève de la compétence exclusive d'un professionnel ou du Service Après-vente.



AVERTISSEMENT

Attention ! Tension dangereuse.

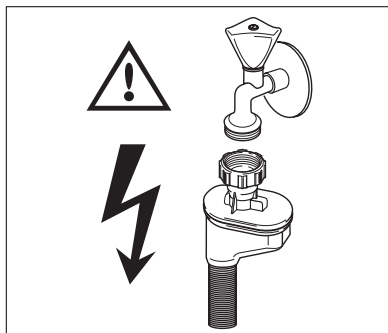

Raccordement du tuyau de vidange

L'extrémité du tuyau de vidange peut être raccordée de deux façons :

1. Au robinet de sortie de l'évier, en la fixant à la partie inférieure de la surface de travail. Cela empêchera que les eaux usées de l'évier ne pénètrent dans l'appareil.
2. À une conduite fixe dotée d'une évacuation murale dotée d'une ventilation spéciale, diamètre intérieur de 4 cm minimum.

Le raccordement de vidange doit être situé à une hauteur de 60 cm par rapport à la base du lave-vaisselle.

Le tuyau de vidange peut être orienté à droite ou à gauche du lave-vaisselle.

Assurez-vous que le tuyau n'est pas courbé ou écrasé, sous peine d'empêcher ou de ralentir l'évacuation de l'eau.

Le bouchon d'évier ne doit pas être mis en place lorsque l'appareil évacue l'eau, sous peine de provoquer un effet de siphon et un reflux de l'eau vers l'appareil.

La longueur totale du tuyau de vidange, y compris celle de la rallonge (si vous en utilisez une), ne doit pas dépasser 4 mètres. Le diamètre intérieur de la rallonge de tuyau ne doit pas être inférieur au diamètre du tuyau fourni.

De même que le diamètre intérieur des raccords utilisés pour les branchements ne doit pas être inférieur au diamètre du tuyau d'évacuation fourni.

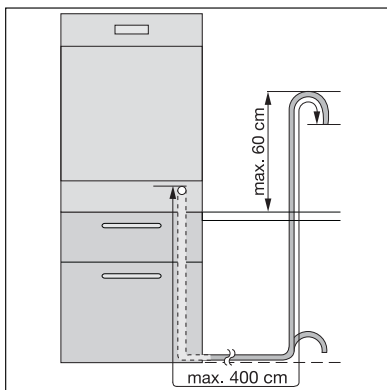

Lorsque vous raccordez le tuyau de vidange à un embout du siphon sous l'évier, **n'oubliez pas d'enlever toute la membrane de plastique (A)**. Si vous oubliez d'enlever toute la membrane, des particules d'aliments risquent de s'accumuler avec le temps et de boucher l'embout du tuyau de vidange du lave-vaisselle.



Nos appareils sont équipés d'un dispositif de sécurité empêchant le reflux des eaux usées vers l'appareil. Si le robinet de votre évier est doté d'un clapet de retenue incorporé, cela pourrait entraver la vidange correcte de votre lave-vaisselle. C'est pourquoi nous vous recommandons de le retirer.

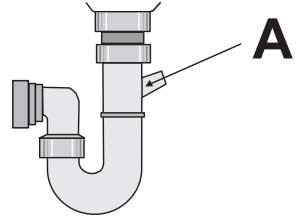

Pour éviter toute fuite d'eau après l'installation, assurez-vous que les raccords des tuyauteries d'eau sont bien serrés.

Branchement électrique



AVERTISSEMENT

L'appareil doit être relié à la terre conformément aux normes en vigueur.

Avant d'utiliser l'appareil pour la première fois, vérifiez que la tension nominale et le type d'alimentation figurant sur la plaque signalétique correspondent aux valeurs d'alimentation de la pièce où l'appareil doit être installé.

La puissance nominale du fusible figure également sur la plaque signalétique.

Branchez toujours la fiche principale dans une prise correctement installée, protégée contre les chocs et comportant une borne de mise à la terre. L'appareil ne doit pas être raccordé à l'aide d'un prolongateur, d'une prise multiple ou d'un raccordement multiple.

Risque d'incendie.

Si nécessaire, remplacez la prise femelle de l'installation électrique de votre habitation. Si le câble électrique doit être remplacé, contactez le Service Après-vente.

La prise doit rester accessible une fois que l'appareil est installé.

Pour débrancher l'appareil, ne tirez jamais sur le cordon. Tirez toujours la prise.

Le fabricant décline toute responsabilité en cas de non-respect des précautions de sécurité mentionnées dans ce chapitre.

En matière de protection de l'environnement

Le symbole  sur le produit ou son emballage indique que ce produit ne peut être traité comme déchet ménager. Il doit être remis au point de collecte dédié à cet effet (collecte et recyclage du matériel électrique et électronique).

En procédant à la mise au rebut de l'appareil dans les règles de l'art, nous préservons l'environnement et notre sécurité, s'assurant ainsi que les déchets seront traités dans des conditions optimum.

Pour obtenir plus de détails sur le recyclage de ce produit, veuillez prendre contact avec les services de votre commune ou le magasin où vous avez effectué l'achat.

Matériaux d'emballage

Les matériaux d'emballage sont conçus dans le respect de l'environnement et sont recyclables. Les composants en plastique sont identifiables grâce aux sigles >PE <, >PS <, etc.

Veillez jeter les matériaux d'emballage dans le conteneur approprié du centre de collecte des déchets de votre commune.

**AVERTISSEMENT**

Si vous n'utilisez plus votre appareil :

- Retirez la fiche de la prise secteur.
- Coupez le câble et la fiche et jetez-les.
- Éliminez le loquet de la porte. Les enfants ne pourront pas s'enfermer dans l'appareil et mettre leur vie en danger.

U kan toebehoren, verbruiksprodukten en onderdelen bestellen via onze webwinkel op: www.aeg-electrolux.be

Vous pouvez commander des accessoires, consommables et pièces détachées via notre magasin online sur: www.aeg-electrolux.be

www.aeg-electrolux.fr

Voor het on-line bestellen van accessoires, consumables en onderdelen gaat u naar de 'webwinkel' op: www.aeg.nl

Benötigen Sie Zubehör, Verbrauchsmaterial und Ersatzteile? Dann besuchen Sie bitte unseren Onlineshop unter:

www.aeg-electrolux.de

www.aeg-electrolux.at/

www.aeg-electrolux.lu