

Kühlschrank mit Gefrierabteil

DE

Der **Kühlschrank mit Gefrierabteil** ist für den Gebrauch im Haushalt bestimmt.

Im unteren Teil ist ein Kühlschrank, bestimmt für die Aufbewahrung von frischen Lebensmitteln bei einer Temperatur über 0°C.

Im oberen Teil ist ein Gefrierschrank, der für Einfrieren von frischen und für langfristige Aufbewahrung von schon eingefrorenen Lebensmitteln bestimmt ist (bis zu einem Jahr, hängt von der Art der Lebensmittel ab). Der Gefrierabteil ist mit vier Sternchen gekennzeichnet.

Vor dem Erstbetrieb 3	Enfrieren von frischen Lebensmitteln
Bedienungsanweisung	Lagerung von eingefrorenen Lebensmitteln
Einbauanweisung	Auftauen des Gefriergutes
Unsere Sorge um die Umwelt	Eisbereiten
Energiesparen	Pflege und Reinigung7
Wichtige Hinweise 4	Automatisches Abtauen des Kühlschranks
Entsorgung des alten Gerätes	Manuelles Abtauen des Gefrierabteils
Aufstellung und Anschluß 4	Reinigen des Gerätes
Platzwahl	Außerbetriebsetzung des Gerätes
Anschluß an das Stromnetz	Behebung eventueller Funktionsstörungen8
Beschreibung des Gerätes 5	Einbauanweisung9
Bedienung 5	Einbauabmessungen und Kühlung des Gerätes
Temperaturwahl	Wechsel des Türanschlages10
Gebrauch 6	Einbau des Gerätes10
Lagerung von Lebensmitteln im Kühlschrank	

Vor dem Erstbetrieb

- Bevor Sie das Gerät an das Stromnetz anschließen, lassen Sie es mindestens 2 Stunden stehen, um eventuelle, durch Transport hervorgerufene Störungen am Kältesystem auszuschließen.
- Reinigen Sie das Gerät, besonders gründlich das Geräteinnere (beachten Sie den Abschnitt Reinigung und Pflege).
- Falls sich die Innenausstattung des Gerätes nicht auf ihrem Platz befindet, ordnen Sie sie nach der Anweisung im Abschnitt Beschreibung des Gerätes ein.

Bedienungsanweisung

Die Gebrauchsanweisung ist für den Benutzer bestimmt. Sie beinhaltet die Beschreibung des Gerätes und Tips für seine richtige und sichere Bedienung. Die Anweisung ist verschiedenen Gerätetypen/Modellen angepaßt und beschreibt vielleicht auch Funktionen und Ausstattung, die für Ihr Gerät nicht zutreffen.

Einbauanweisung

Integrierten Geräten ist die Einbauanweisung beigelegt. Sie ist für den Fachmann für den Einbau des Gerätes in das Möbelement bestimmt.

Unsere Sorge um die Umwelt

- Für die Verpackung der Produkte verwenden wir umweltfreundliche Materialien, die ohne Gefahr für die Umwelt wiederverwendet (recycelt), deponiert oder vernichtet werden können. Hierzu sind die Verpackungsmaterialien entsprechend gekennzeichnet.
- Auch unsere Gebrauchsanweisung ist auf recyceltem Papier, bzw. auf chlorfrei gebleichtem Papier gedruckt.
- Wenn Sie das Gerät nicht mehr gebrauchen werden und es Ihnen im Wege stehen wird, kümmern Sie sich darum, daß das Gerät die Umwelt nicht belastet. Geben Sie es den autorisierten Sammlern "der ausgenutzten Geräte" ab. (siehe den Abschnitt Entsorgung des Altgerätes)

Energiesparen

- Öffnen Sie die Gerätetür nicht öfter als nötig. Das ist besonders wichtig bei warmem und feuchtem Wetter. Sorgen Sie auch dafür, dass das Gerät (insbesondere ein Gefrierschrank) nur möglichst kurze Zeit offen ist.
- Überprüfen Sie gelegentlich, ob das Gerät ausreichende Kühlung zugesichert hat (ungestörte Zirkulation der Luft hinter dem Gerät).
- Drehen Sie den Thermostatknopf von höherer auf niedrigere Stellung, sobald der Gerätegebrauch und die Umstände das erlauben.
- Vor dem Einlegen in das Gerät kühlen Sie die Lebensmittel auf Raumtemperatur ab.
- Reif- und Eisbeläge vergrößern den Stromverbrauch, deswegen sollen sie entfernt werden, sobald sie 3-5 mm dick sind.
- Eine fehlerhafte oder undichte Türdichtung kann den Stromverbrauch erhöhen, deswegen sollte sie rechtzeitig und entsprechend ausgetauscht werden.
- Der Verflüssiger an der Rückwand des Gerätes soll immer sauber, ohne Staub oder Küchenrauchablagerungen gehalten werden.
- Jede Nichtbeachtung der Anweisungen aus den Abschnitten Aufstellung und Energiesparen kann einen größeren Stromverbrauch verursachen.

Wichtige Hinweise

- Wenn Sie zu Hause ein altes Kühl-Gefriergerät haben, das Sie nicht mehr gebrauchen, und das einen Verschuß hat, (Türschloß oder Riegelverschuß), der sich vom Innen nicht öffnen läßt, sollen Sie diesen Verschuß unbrauchbar machen. Damit werden Sie die Kinder vor möglicher Erstickung bewahren.
- Das neue Gerät schließen Sie vorschriftsmäßig an das Stromnetz an (beachten Sie den Abschnitt Anschluß an das Stromnetz).
- Während des Betriebes berühren Sie die Kühlflächen des Gerätes nicht, besonders nicht mit feuchten Händen. Es besteht die Gefahr, daß die Haut auf kalten Flächen klebenbleibt.
- Getränke in Flaschen (besonders schäumende, wie Mineralwasser, Schaumweine, Bier, Cola,...) frieren Sie keinesfalls ein. Bei Gefrieren dehnt sich die Flüssigkeit und die Flasche kann platzen.
- Genießen Sie keine eingefrorenen Lebensmittel (Brot, Obst, Gemüse), da Kälteverbrennungsgefahr besteht.
- Falls der Geruch oder die Farbe irgendeines Lebensmittels fraglich erscheint, werfen Sie es weg. Es könnte gefährlich sein es zu konsumieren.
- Trennen Sie das Gerät vom Stromnetz vor jedem Reparatureingriff (der von einem Fachmann durchgeführt werden soll), vor jeder Reinigung und vor jedem Austausch der Glühlampe.
- Tauen Sie das Gerät keinesfalls mit Hilfe elektrischer Geräte (wie z.B. Haartrockner) ab und verwenden Sie keine scharfen Gegenstände zur Entfernung der Reif- bzw. Eisschicht. Verwenden Sie nur beigelegte bzw. vom Hersteller erlaubte Hilfsmittel.
- In Ihrer Sorge um die Umwelt bitte darauf aufpassen, dass die Rückwand des Gerätes (Verflüssiger oder Rohrleitung beim Transportieren des ausgedienten Gerätes) bzw. das Kühlsystem im Inneren des Gerätes nicht beschädigt wird.
- Das Gerät enthält auch Kältemittel und Öl, deswegen sollte ein fehlerhaftes Gerät gemäß der ökologischen Sicherheitsanforderungen entsorgt werden (siehe den Abschnitt Unsere Sorge um die Umwelt).
- Wenn die Anschlußleitung dieses Gerätes beschädigt wird, muß sie durch den Hersteller oder seinen Kundendienst oder eine ähnliche qualifizierte Person ersetzt werden, um Gefährdungen zu vermeiden.
- Das Typenschild befindet sich im Innenraum oder an der Rückseite des Gerätes.



Dieses Produkt darf am Ende seiner Lebensdauer nicht über den normalen Haushaltsabfall entsorgt werden, sondern muss an einem Sammelpunkt für das Recycling von elektrischen und elektronischen Geräten abgegeben werden. Das Symbol auf dem Produkt, der Gebrauchsanleitung oder der Verpackung weist darauf hin. Die Werkstoffe sind gemäß ihrer Kennzeichnung wiederverwertbar. Mit der Wiederverwendung, der stofflichen Verwertung oder anderen Formen der Verwertung von Altgeräten leisten Sie einen wichtigen Beitrag zum Schutze unserer Umwelt. Bitte erfragen Sie bei der Gemeindeverwaltung die zuständige Entsorgungsstelle.

Entsorgung des alten Gerätes

- Das ausgediente Gerät soll sofort außer Gebrauch genommen werden. Evtl. Türschloß oder Verschuß ist unbrauchbar zu machen, um Kinder vor möglicher Erstickungsgefahr zu bewahren.
- Alle Kühl- und Gefriergeräte enthalten auch Kältemittel und sonstige Isolationsstoffe, die einen speziellen Abbau verlangen. Deswegen sollten Sie bei Entsorgung Ihres Altgerätes mit einem zuständigen und qualifizierten Kommunalunternehmen in Verbindung treten oder sich darüber bei Ihrer Kommunalverwaltung oder beim Händler informieren. Wegen möglicher Umweltbelastungsgefahr bitte darauf achten, die Rohrleitung an der Rückwand des Gerätes nicht zu beschädigen.

Aufstellung und Anschluß

Platzwahl

Stellen Sie das Gerät in einen trockenen, regelmäßig belüfteten Raum auf. Die zugelassene Raumtemperatur für den einwandfreien Betrieb des Gerätes ist durch die Ausführung (Klasse) bedingt. Diese Angaben sind auf dem Typenschild angegeben.

Das Gerät soll nicht unmittelbar neben Wärmequellen (wie z.B. Herd, Heizkörper, Warmwasserbereiter u.ä.) stehen und muß vor direkten Sonnenstrahlen geschützt sein.

Das Gerät soll mindestens 3 cm vom Elektro- oder Gasherd bzw. 30 cm vom Ölofen oder Kohlenherd aufgestellt werden. Bei geringeren Abständen sollte eine Isolierplatte verwendet werden.

Der Abstand von der Wand bzw. der Freiraum hinter dem Gerät sollte ungefähr 200 cm² betragen. Das Küchenelement über dem Gerät sollte um mindestens 5 cm hochgehoben werden. Dadurch wird eine befriedigende Kühlung des Verflüssigers gewährleistet.

Klasse	Raumtemperatur
SN (subnormale)	von + 10°C bis + 32°C
N (normale)	von + 16°C bis + 32°C
ST (subtropische)	von + 18°C bis + 38°C
T (tropische)	von + 18°C bis + 43°C

Anschluß an das Stromnetz

Der Anschluß erfolgt durch das Netzkabel. Die Wandsteckdose muß mit einem Erdungskontakt versehen sein (Schutzkontaktsteckdose).

Die vorgeschriebenen Nennspannung und Frequenz sind auf dem Typenschild des Gerätes angegeben.

Der Anschluß an das Stromnetz und die Erdung des Gerätes müssen nach den gültigen Normen und Vorschriften durchgeführt werden.

Das Gerät kann kurzfristige Spannungsabweichungen (max. von -15 % bis + 10 %) durchhalten.

Beschreibung des Gerätes

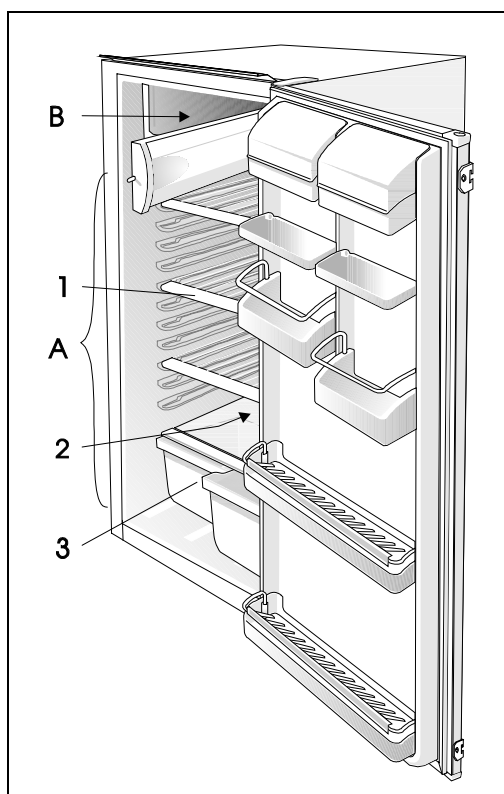

Kühlschrank (A)

Im Kühlschrank werden frische Lebensmittel über einige Tage aufbewahrt.

Gefrierschrank (B)

Im Gefrierschrank werden frische Lebensmittel eingefroren und bereits eingefrorene Lebensmittel gelagert.

Öffnen der Tür des Gefrierfachs

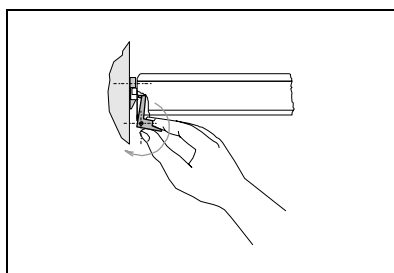

Abstellfläche (1)

(die Anzahl der Abstellflächen hängt vom Modell ab)
Die Abstellfläche ist im Geräteinneren beliebig verstellbar. Sie ist gegen Ausziehen gesichert. Wenn Sie die Abstellfläche aus dem Gerät ausziehen wollen, sollen Sie sie im hinteren Teil ein wenig anheben und danach ausziehen. Glasborde (sie haben nur einige Modelle) sind mit den Distanzhaltern aus Kunststoff geschützt. Wenn Sie das Bord herausziehen möchten, müssen Sie zuerst die Distanzhalter zu sich ziehen. Distanzhalter können Sie auch beseitigen, aber die bewahren Sie für eventuelle spätere Transporte auf. Schnell verderbliche Lebensmittel sollen hinten auf der Abstellfläche aufbewahrt werden, da es dort am kältesten ist. Einige Modelle haben an unterer Abstellfläche eine Aufladelinie, vor welcher Sie keine Lebensmittel auflegen dürfen.

Öffnung zum Ablauf des Tauwassers (2)

Unter der Kühlplatte, die das Geräteinnere kühlt (sie ist in der Rückwand eingebaut) befinden sich die Abflußrinne und die Öffnung, in die das Tauwasser zusammenläuft. Die Abflußrinne und die Öffnung dürfen nicht verstopft sein (z.B. mit Lebensmittelresten), deshalb sollen Sie sie öfter kontrollieren und, falls nötig, reinigen (z.B. mit einem Kunststoffstrohhalm).

Gemüse- und Obstbehälter (3)

Der Behälter befindet sich unter der Glasplatte. Mit dem Gebrauch des Behälters wird eine Feuchtigkeit zugesichert, die günstig auf das gelagerte Obst und Gemüse wirkt (geringere Austrocknung).

Innentür

Die Innentür ist mit Abstellflächen oder Behältern für Lagerung von Käse, Butter, Eiern, Joghurt und anderen kleineren Packungen, Tuben, Dosen usw. ausgestattet. Unten in der Innentür ist Platz für die Flaschen.

Innenbeleuchtung des Kühlschranks

Die Lampe der Innenbeleuchtung leuchtet, wenn die Tür offen ist, (unabhängig von der Thermostatknopfstellung).

BEMERKUNG:

- Die Innenausstattung des Gerätes kann je nach Modell variieren.
- Auf Wunsch können Sie bei bevollmächtigten Kundendienststellen auch zusätzliche Abstellflächen zukaufen.

Bedienung

Das Gerät wird durch den Knopf, der rechts oben im Geräteinneren angebracht ist, bedient. (Drehbarkeit von der Stellung **STOP (0)** bis 7 und zurück).

Temperaturwahl

- Höhere Stellungen am Knopf (gegen 7) bedeuten niedrigere Temperaturen (kälter) in allen Geräteabteilen. Die Temperatur im Kühlschrankinneren kann auch unter 0°C sinken. Verwenden Sie höhere Thermostatstellungen nur wenn eine niedrigere Kühltemperatur gewünscht und empfohlen wird. Bei normaler Raumtemperatur empfehlen wir die mittlere Einstellung.
- Änderung der Umgebungstemperatur beeinflusst die Temperatur im Gerät. Dementsprechend sollen Sie die Thermostatknopfstellung anpassen.

- Auf der Stellung **STOP (0)** funktioniert das Gerät nicht (das Kühlsystem ist abgeschaltet), steht jedoch unter Spannung (die Lampe leuchtet, wenn Sie die Kühlschranktür öffnen).
- Die Temperatur im Kühlschrank und im Gefrierabteil hängt auch von der Häufigkeit des Türöffnens ab.

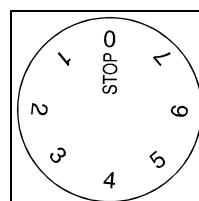

Gebrauch

Lagerung von Lebensmitteln im Kühlschrank

Der richtige Gebrauch des Gerätes sowie auch entsprechende Verpackung der Lebensmittel, Aufrechterhaltung entsprechender Temperatur und Beachtung der hygienischen Vorschriften für die Lebensmittel haben einen entscheidenden Einfluß auf die Qualität des Aufbewahren von Lebensmitteln.

- Sämtliche Lebensmittel, die im Kühlschrank gelagert werden, müssen entsprechend verpackt sein, damit sie keinen Geruch oder Feuchte entweder abgeben oder annehmen (sie sollen in Polyäthylen-Folie bzw. Beutel, Alu-Folie, Fettpapier u.ä. verpackt oder in bedeckten Behältern oder Flaschen aufbewahrt werden).
- Vor dem Einlegen in den Kühlschrank sollte die Verkaufsverpackung vom Lebensmittel entfernt werden (z.B. Joghurtverpackung).
- Die Lebensmittel sollten systematisch verpackt werden, um zu verhindern, dass die Lebensmittel miteinander in Berührung kommen (Geruchs- und Geschmacksvermischen), und um dadurch eine gute Luftzirkulation um die Lebensmittel zu gewährleisten.
- Im Gerät dürfen keine explosiven und leicht entflammaren Stoffe aufbewahrt werden.
- Flaschen mit hochprozentigem Alkohol müssen dicht verschlossen und stehend gelagert werden.
- Die Lebensmittel vor dem Einlegen gut abkühlen.
- Knusprige und empfindliche Lebensmittel in kältesten Bereichen des Gerätes aufbewahren.
- Die Häufigkeit von Türoffnen möglichst verringern.

- Den Thermostatknopf in solche Position verstellen, wo die niedrigere Temperaturen erreicht werden. Die Einstellung sollte stufenweise erfolgen, jedoch sollte dabei das Einfrieren der Lebensmittel verhindert werden. Das Messen der Temperatur in jeweiligem Kühlschrankabteil erfolgt durch einen, in einem Glas- und mit Wasser gefüllten Behälter aufgestellten Thermometer. Eine zuverlässige Temperaturablesung erfolgt nach einigen Stunden in Ruhestellung.
- Die Lebensmittel dürfen die Rückwand des Kühlschranks nicht berühren!
- Einige organische Lösungen, ätherische Öle in Zitronen- und Orangenschalen, Säure im Butter u.ä. können bei langdauernder Berührung mit den Kunststoffoberflächen oder Dichtung ihre Beschädigungen und vorzeitige Alterung verursachen.
- Unangenehmer Geruch im Kühlschrank deutet an, daß das Geräteinnere unsauber ist oder, daß sich im Kühlschrank verdorbene Lebensmittel befinden. Den Geruch können Sie entfernen oder mildern, indem Sie dem Wasser zur Reinigung des Geräteinneren einige Tropfen Essig zugeben. Es wird auch empfohlen, Filter mit aktiver Kohle zu verwenden, welche die Luft reinigen bzw. den Geruch neutralisieren.
- Wenn Sie für einige Tage verreisen, entfernen Sie alle leicht verderblichen Lebensmittel aus dem Kühlschrank.

Zeit der Aufbewahrung von Lebensmitteln im Kühlschrank

Lebensmittel	Lagerzeit (in Tagen)													
	1	2	3	4	5	6	7	8	9	10	11	12	13	14
Butter	+	+	+	+	+	+	+	=	=	=	=	=		
Eier	+	+	+	+	+	+	+	+	+	+	=	=	=	=
Fleisch: rohes in einem Stück	+	+	=											
rohes gehacktes	+	=												
Rauchfleisch	+	+	+	+	+	+	+	+	+	+	=	=	=	=
Fisch	+	=												
Marinaden	+	+	+	+	+	+	+	+	+	+	=	=	=	=
Wurzegemüse	+	+	+	+	+	+	+	+	=	=	=	=	=	=
Käse	+	+	+	+	=	=	=	=	=	=	=	=	=	=
Süßigkeiten	+	+	=	=	=	=								
Obst	+	+	=	=	=	=	=	=	=	=				
Fertiggerichte	+	+	=	=										

Legende: + empfohlene Lagerzeit = mögliche Lagerzeit

Enfriern von frischen Lebensmitteln

- Im Gefrierabteil sollen Sie nur solche Lebensmittel einfrieren, die dazu geeignet sind und gut niedrige Temperaturen vertragen. Die Lebensmittel sollen frisch und von bester Qualität sein.
- Wählen Sie eine, dem jeweiligen Lebensmittel entsprechende und geeignete Verpackung und verpacken Sie es richtig.
 - die Verpackung darf nicht luft- oder feuchtigkeitsdurchlässig sein, was Austrocknen des Gefriergutes und Vitaminverluste verursachen würde.
 - Folie und Tüten müssen weich und geschmeidig sein, damit sie dicht an den Inhalt anliegen.
- Versehen Sie die verpackten Lebensmittel mit den Angaben über die Art und Menge des Lebensmittels, als auch mit dem Datum des Einfrierens.
- Vor allem ist es wichtig, daß die Lebensmittel möglichst rasch einfrieren. Deswegen empfehlen wir, daß die Packungen nicht zu groß sind, und daß die Lebensmittel vor dem Einlegen abgekühlt werden.

- Die Menge der frischen Lebensmittel, die Sie auf einmal in 24 Stunden einlegen dürfen, ist auf dem Typenschild angegeben (Gefriervermögen). Falls die Menge größer ist, ist die Qualität des Einfrierens schlechter, und ebenfalls verschlechtert sich die Qualität der bereits eingefrorenen Lebensmittel.

Das Einfrierverfahren

- 24 Stunden vor dem Gefrieren drehen Sie den Thermostatknopf auf die Position **3-6**. Beim Modell mit eingebautem Schalter zum intensiven Kühlen, schalten Sie noch. Nach dieser Zeit legen Sie frische Nahrung in das Gefrierfach ein. Circa 24 Stunden nach Einlegen der Nahrung drehen Sie nach Bedarf den Thermostatknopf auf die Funktionstemperatur ein (berücksichtigen Sie Anweisungen der Temperaturswahl).

Bei o.g. Modell muß man den vorher eingeschalteten Knebel ausschalten.

Der Schalter ist eingeschaltet, wenn die Bezeichnung **I** (☀) bzw. farbige Bezeichnung sichtbar ist. und ausgeschaltet, wenn auf dem Schalter die Bezeichnung **0** (☒) sichtbar

bzw. farbige Bezeichnung nicht sichtbar ist (haben nur einige Modelle).

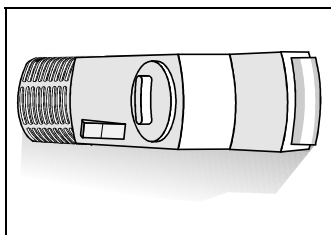

- Bei weiterem Einfrieren wiederholen Sie das Einfrierverfahren. Frische Lebensmittel sollen die bereits eingefrorenen Packungen nicht berühren.
- Zum Einfrieren von kleineren Mengen (bis 0,5 kg) brauchen Sie die Stellung des Thermostatsknopfes nicht ändern (beachten Sie den Abschnitt Temperaturwahl).

Lagerung von eingefrorenen Lebensmitteln

Eingefrorene Lebensmittel sollen auf dem Boden oder auf den Abstellfläche des Gefrierabteils aufbewahrt werden.

Tiefkühlkost

An der Verpackung der industriell eingefrorenen Lebensmittel sind die Aufbewahrungszeit und Lagertemperatur gekennzeichnet. Bei der Aufbewahrung und Verwendung nehmen Sie die Anweisungen des Lebensmittelherstellers in Betracht.

Wählen Sie nur entsprechend verpackte Lebensmittel, die mit vollständigen Daten versehen und in den Gefrierschränken mit mindestens -18°C gelagert sind. Kaufen Sie keine Lebensmittel mit Reifbelag, weil diese schon einige Male teilweise angetaut waren.

Schützen Sie die Lebensmittel vor Abtauen, da die Temperaturerhöhung ihre Aufbewahrungszeit verkürzt und auch ihre Qualität verschlechtert.

Ungefähre Lagerzeit des Gefriergutes

Lebensmittel	Lagerfrist (in Monaten)											
	1	2	3	4	5	6	7	8	9	10	11	12
Gemüse								+	+	+		
Obst										+	+	+
Brot, Gebäck			+									
Milch			+									
Fertigspeisen			+									
Fleisch: Rindfleisch										+	+	+
Kalbsfleisch								+	+	+		
Schweinefleisch				+	+	+						
Geflügel								+	+	+		
Wildbret							+	+	+			
Hackfleisch				+								
geräucherte Würste	+											
Fisch: mager			+									
fett	+											
Eingeweide		+										

Auftauen des Gefriergutes

Teilweise oder vollständig aufgetaute Lebensmittel sind sofort zu verbrauchen. Durch Kälte werden die Lebensmittel konserviert, die Mikroorganismen werden aber dadurch nicht vernichtet. Nach dem Auftauen aktivieren sich diese beschleunigt und verderben schnell die Lebensmittel. Durch teilweises Auftauen wird der Nährwert der Lebensmittel gemindert, besonders der Nährwert von Obst und Gemüse und von Fertiggerichten.

Türöffens ab. Zur Bereitung von Eis braucht man 2-6 Stunden, abhängig von dem Kühlschrank (der Kühlplattengröße). Bei kleineren Geräten und in der Zeit des vergrößerten Verbrauchs empfehlen wir die Vorbereitung der Eiszwürfel auf Vorrat (die Eiszwürfel können in einem zusätzlichen Schließvorratsbehälter aufbewahrt werden). Die Eiszwürfel fallen leicht aus der Schale hinaus, indem Sie die Schale umkippen, sie kurz unter kaltem, fließendem Wasser halten und danach leicht verbiegen (verwölben).

Eisbereiten

Zur Eiszwürfelbereitung empfehlen wir die mittlere Stellung des Thermostatknopfes. Füllen Sie die Eiszwürfelschale bis zu zwei Dritteln mit kaltem Wasser oder einer anderen, zum Einfrieren geeigneten Flüssigkeit, und legen Sie sie in den Eiszwürfelhalter (oder auf die Kühlplatte). Die Zeit für die Eiszwürfelbereitung hängt von der Raumtemperatur, Thermostateinstellung und Häufigkeit des

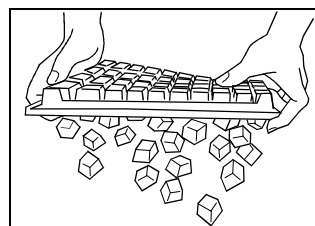

Pflege und Reinigung

Automatisches Abtauen des Kühlschranks

Den Kühlschrank brauchen Sie nicht abzutauen, da sich das Eis an der Rückwand automatisch abtaut. Das Eis, das sich während des Kompressorsbetriebes auf der Rückwand ansetzt, taut sich während der Ruhephase des Kompressors ab und fließt in Tropfen herunter. Das Tauwasser gelangt danach durch die Öffnung in der Rückwand in einen Behälter oberhalb dem Kompressor, wo es verdunstet.

Manuelles Abtauen des Gefrierabteils

Im Inneren des Gefrierabteils bildet sich Reif bzw. Eis, das Sie abtauen müssen, wenn die Schicht ca. 3-5 mm beträgt.

- Drehen Sie den Thermostaknopf in die Stellung **STOP (0)** und trennen Sie das Gerät vom Stromnetz ab. Entleeren Sie den Gefrierraum und schützen Sie die Lebensmittel vor Antauen.
- Stellen Sie einen angemessenen Behälter unter den Gefrierabteil, damit das Tauwasser in den Behälter abfließt.

Das Abtauen wird beschleunigt, wenn die Tür offen bleibt.

- Beim Abtauen bitte keine Abtausprühmittel verwenden, da diese die kunststofflösende bzw. gesundheitsschädigende Mittel enthalten können.

Reinigen des Gerätes

Vor dem Reinigen trennen Sie das Gerät vom Stromnetz ab!

Beim Reinigen benutzen Sie keine groben, aggressiven Reinigungsmittel, da Sie die Oberfläche beschädigen könnten. Achten Sie beim Reinigen darauf, alle Reinigungsmittelreste vollständig zu entfernen.

- **Die Außenwände** des Gerätes werden mit Wasser und einem flüssigen Reinigungsmittel gereinigt. Reinigen Sie die lackierten Oberflächen mit einem weichen Tuch und einem alkoholhaltigen Reinigungsmittel (z.B. Glasreiniger). Sie können auch Alkohol (Ethanol oder Isopropylalkohol verwenden). Zum Reinigen von Kunststoffteilen und lackierten Geräteteilen ist die Verwendung von abrasiven oder speziellen aggressiven Reinigungsmitteln wie z.B. Stahlpflegemittel u.ä. nicht geeignet.
- Entfernen Sie die abnehmbaren **Teile** im Geräteinneren und reinigen Sie sie mit Wasser und einem flüssigen Reinigungsmittel. Die Kunststoffteile sind nicht zum Spülen im Geschirrspüler geeignet.
- Das entleerte **Innere** des Gerätes reinigen Sie mit lauwarmem Wasser, dem Sie ein wenig Essig zugefügt haben.
- Den Staub auf dem **Verflüssiger** an der Rückwand des Gerätes entfernen Sie zeitweise mit einer weichen, nichtmetallischen Bürste oder einem Vakuumstaubsauger.

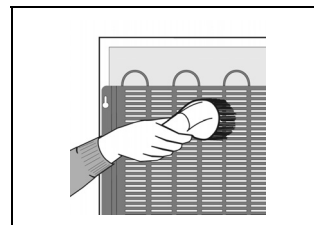

- Reinigen Sie auch das **Gefäß**, das sich oberhalb des Kompressors des Kühlgerätes befindet (Sie dürfen es jedoch nicht entfernen).

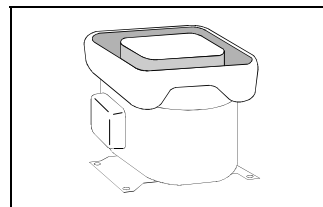

Nach dem Reinigen schließen Sie das Gerät wieder an das Stromnetz an, schalten Sie es ein und legen Sie die Lebensmittel wieder ein.

Außerbetriebsetzung des Gerätes

Wird das Gerät eine längere Zeit nicht benutzt werden, so drehen Sie den Thermostatknopf in die Stellung **STOP (0)**. Das Gerät soll dann vom Stromnetz abgetrennt, entleert, abgetaut und gereinigt werden. Lassen Sie die Tür leicht offen.

? Behebung eventueller Funktionsstörungen

Während des Gerätebetriebes können auch Betriebsstörungen auftreten. Wir führen nur einige Störungen an, die meistens Folge falscher Anwendung sind und die Sie selbst beheben können.

Nach dem Anschließen an das Stromnetz funktioniert das Gerät nicht

- Überprüfen Sie die Spannung in der Steckdose, und ob das Gerät eingeschaltet ist (Thermostatknopf in der Betriebsstellung).

Das Kühlsystem ist schon längere Zeit ununterbrochen in Betrieb

- Zu häufiges Öffnen der Tür bzw. die Tür wurde zu lange geöffnet.
- Die Tür ist nicht richtig geschlossen (möglicher Fremdkörper zwischen der Tür, niedergehängte Tür, beschädigte Dichtung,...).
- Es wurde zu große Menge von frischen Lebensmitteln eingelegt.
- Wegen ungenügender Kühlung des Kompressors und Verflüssigers überprüfen Sie die Luftzirkulation hinter dem Gerät und reinigen Sie den Verflüssiger.
- Aktivierter Schnellgefrier-Schalter (siehe Kapitel Einfrieren).

Eisbildung an der Rückwand des Kühlschranks

Solange das Wasser in die Rinne und durch die Öffnung in den Behälter auf dem Kompressor abfließt, ist ein normales automatisches Abtauen Ihres Kühlschranks gewährleistet. Im Falle, daß es sich an der Rückwand des Kühlschranks eine übermäßige Reifschicht (3-5 mm) gebildet hat, tauen Sie sie manuell ab.

Drehen Sie den Thermostatknopf in die Stellung **STOP (0)** und lassen Sie die Kühlschranktür offen. Verwenden Sie keine elektrischen Geräte (Haartrockener u.ä.) und keine scharfen Gegenstände zum Abtauen bzw. zur Entfernung der Eisschicht.

Nach dem beendeten Abtauen drehen Sie den Thermostatknopf auf die gewünschte Stellung und schließen Sie die Kühlschranktür zu.

Die übermäßige Eisbildung ist die Folge von

- schlechtem Abdichten der Kühlschranktür (Falls die Dichtung verschmutzt oder beschädigt ist reinigen Sie sie bzw. tauschen Sie sie aus),
- zu häufigem bzw. zu langem Öffnen der Kühlschranktür,
- Einlegen von warmer Kost in den Kühlschrank.
- Kost oder Behälter berühren die Rückwand des Geräteinneren.

Wasser fließt aus dem Kühlschrank

Das Wasser fließt aus dem Kühlschrank, wenn die Öffnung zum Wasserabfluß verstopft ist oder wenn das abgetaute Wasser der Wassersammelrinne vorbei träufelt.

- Reinigen Sie die verstopfte Öffnung, z. B. mit einem Kunststoffstrohhalm.
- Tauen Sie manuell zu dicke Eisschicht ab (beachten Sie den Abschnitt Eisbildung an der Rückwand des Kühlschranks).

Geräusch

Das Kühlen in den Kühl-Gefriergeräten wird durch ein Kühlsystem mit dem Kompressor ermöglicht, was bestimmtes Geräusch verursacht. Die Geräuschstärke hängt vom Gerätaufstellen, Gebrauch und Alter ab.

- **Während des Betriebes** des Kompressors kann ein Flüssigkeitsgeräusch gehört werden, während seines Stillstandes kann man aber die Strömung der Kühlflüssigkeit hören. Das ist normal und beeinflusst die Lebensdauer des Gerätes nicht.
- **Nach der Inbetriebsetzung** des Gerätes können der Kompressorbetrieb und Kühlflüssigkeitsströmung lauter werden. Das ist kein Fehlersignal und beeinflusst die Lebensdauer des Gerätes nicht. Allmählich vermindert sich durch den Betrieb des Gerätes die Stärke dieser Geräusche.
- Manchmal treten aber beim Betrieb des Gerätes auch **ungewöhnliche oder stärkere Geräusche** auf, die für das

Gerät ungewöhnlich sind und die meistens die Folge einer ungeeigneten Aufstellung sind.

- Das Gerät muß waagrecht und stabil auf festem Boden stehen.
- Das Gerät darf nicht die Wand oder nahestehende Möbelemente berühren.
- Überprüfen Sie, ob die innere Ausstattung des Gerätes auf ihrem Platz ist, bzw. ob das Geräusch nicht durch sich berührende Dosen, Flaschen oder anderes Geschirr verursacht wird.

Austausch der Glühlampe

Vor dem Austausch der Glühlampe trennen Sie unbedingt das Gerät vom Stromnetz. Drücken Sie mit den Fingern von der Rückseite den Deckel, der die Glühlampe verdeckt (Pfeilerichtung 1), so daß er aus seiner Position herausspringt. Nehmen Sie danach den Deckel ab (Pfeilerichtung 2), und

tauschen Sie die Glühlampe gegen eine neue (E14, max. 15W).

Bitte, entsorgen Sie die alte Glühlampe nicht zusammen mit dem organischen Müll.

Glühlampe ist ein Verbrauchsartikel. Für sie leisten wir keine Garantie!

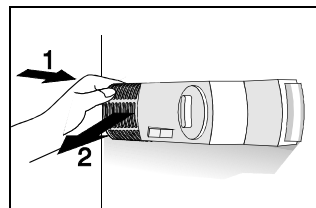

ÄNDERUNGEN, WELCHE DIE FUNKTION DES GERÄTES NICHT BEEINFLUSSEN, BLEIBEN VORBEHALTEN.

Einbauanweisung

Die Anweisung zum Einbau von Kühl-Gefriergeräten ist für den Fachmann bestimmt.

Der Einbau und Anschluß müssen gemäß den Anweisungen und gültigen Normen und Vorschriften durchgeführt werden. Die Einbauanweisung ist für verschiedene Gerätetypen/Modelle bestimmt, deswegen kann sie Hinweise beinhalten, die für Ihr Gerät nicht zutreffen.

Einbauabmessungen und Kühlung des Gerätes

Die Luft hinter dem Gerät muß ungestört zirkulieren, da sich die Rückseite des Gerätes während des Betriebes erwärmt (und aus dem Behälter am Kompressor das Wasser verdunstet).

- Im Untergestell des Möbelementes, das zum Einbau des integrierten Gerätes bestimmt ist, muß mindestens 200 cm² große Öffnung vorhanden sein, damit das Eintreten von Kühlluft ermöglicht wird.
- Oben am Element tritt die Luft aus, deswegen müssen Sie aufpassen, daß die obere Öffnung des Belüftungskanals frei bleibt

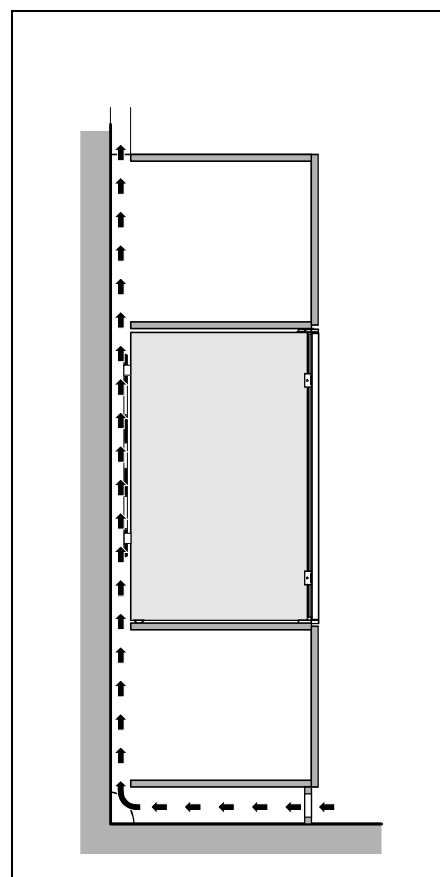
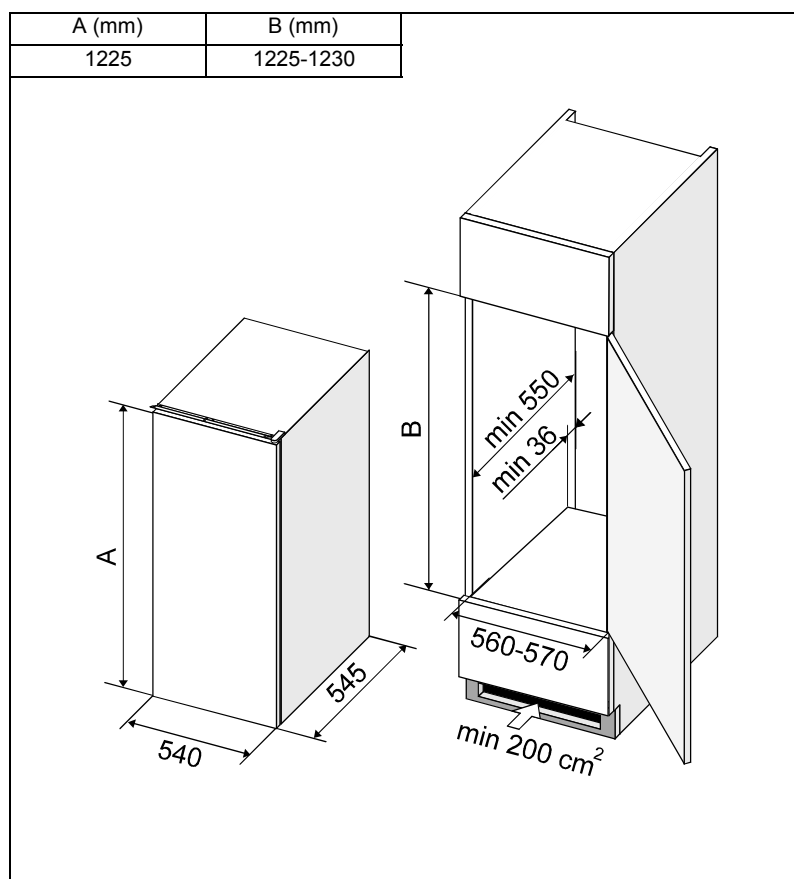

Wechsel des Türanschlages

Bei Bedarf kann der Türanschlag auf die andere Seite umgestellt werden. Dafür benötigte Löcher an der Gegenseite des Geräterahmens sind schon gemacht und mit Stöpseln bedeckt.

- Die Blende des oberen Scharniers abnehmen, das Scharnier abschrauben und die Gerätetür aushängen (sie ist auf das untere Scharnier nur aufgesteckt).
- Die obere Leiste abschrauben, an die gegenüberliegende Seite des Geräterahmens verstellen und zuschrauben.
- Die Unterlegscheibe vom unteren Scharnier entfernen und (durch Drehen in der Uhrzeigerichtung) den Zapfen des unteren Scharniers abschrauben.
- Den Zapfen und die Unterlegscheibe in der umgekehrten Reihenfolge in die Öffnung des unteren Scharniers an anderer Seite des Gerätes einbringen.
- Nehmen Sie die Eckstücke an der Tür ab, und wechseln Sie sie gegenseitig (an der Stelle des Eckstückes mit dem Loch das Eckstück ohne Loch anbringen, und umgekehrt).
- Auf das untere Scharnier die Gerätetür aufstecken.
- Schrauben Sie das obere Scharnier zu und bedecken Sie es mit der Blende.
- Die Schieberführungen an die Gegenseite der Tür befestigen.
- Verschließen Sie die Löcher, die nach dem Anschlagwechsel an den vorherigen Stellen geblieben sind, mit den Stöpseln.
- Schließlich überprüfen Sie das Anlegen der Magnetdichtungen (die Dichtung darf nicht gequetscht sein und muß überall gut abdichten). Im Falle, dass sie falsch liegt, muß sie herausgenommen und um 180° umgedreht werden.

Bei bestimmten Modellen kann die Türdichtung nicht ausgetauscht werden.

Da die Dichtung nicht am Gehäuse des Geräts anliegt, erwärmen Sie diese aus einer entsprechenden Entfernung (z.B. mit einem Haartrockner) und dehnen Sie sie sanft auf die richtige Größe aus.

Türanschlagwechsel beim Tiefkühlraum

- Den Schnapper und das Türscharnier des Tiefkühlraumes abschrauben und die Tür aushängen.
- Die Löcher mit beigelegten Stöpseln verschließen.
- Die Tür um 180° drehen, an die gegenüberliegende Seite des Tiefkühlraumes anbringen und das Scharnier und den Türschnapper an neuen Stellen zuschrauben (die Befestigungslöcher sind schon angezeigt).

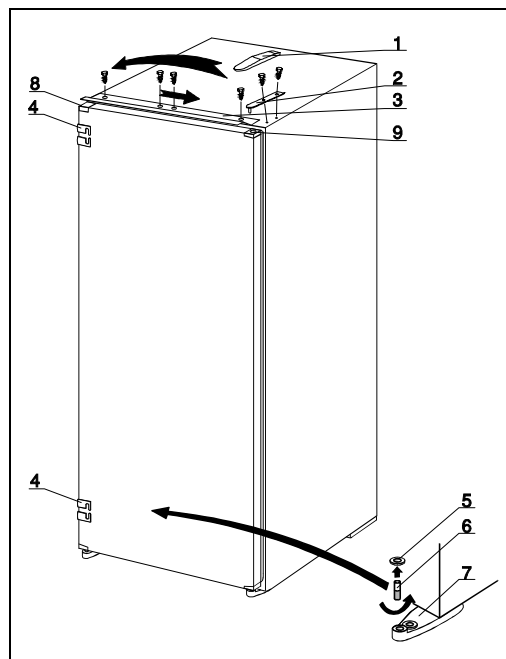

- 1 Blende des oberen Scharniers
- 2 Oberes Scharnier
- 3 Obere Leiste
- 4 Schieberführung
- 5 Unterlegscheibe des unteren Scharniers
- 6 Zapfen des unteren Scharniers
- 7 Unteres Scharnier
- 8 Eckstück ohne Loch
- 9 Eckstück mit Loch

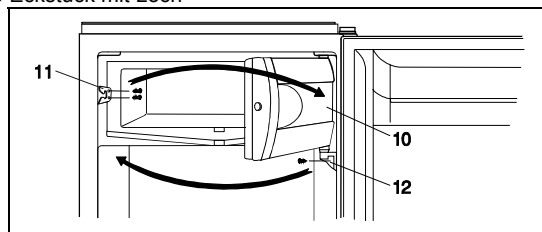

- 10 Tiefkühlraumtür
- 11 Türschnapper
- 12 Türscharnier

Einbau des Gerätes

- Drücken Sie das Gerät ungefähr 38 mm tief ins Möbelement, dabei muß der Abstand zwischen dem Gerät und der Seitenwand des Möbelementes an der Gegenseite des Türscharniers auf der ganzen Höhe 4 mm betragen (Bild 1).
- Machen Sie die Gerätetür weit auf und verbinden Sie sie mit der Tür des Möbelementes nach folgendem Verfahren.
 - Schieberführungen (zusammen mit Schrauben ST 4,2 x 9,5 im Beutel beigelegt) auf den Gerätetürrand befestigen. Die beigelegten Stifte in offene Löcher einsetzen.
 - Drücken Sie die Gerätetür an die Tür des Möbelementes (Bild 2).
 - Setzen Sie die Schieber in die Schieberführungen ein und befestigen Sie sie mit den Schrauben A 4 x 12 15 mm vom Rand der Möbelementtür (Bild 3).
 - Entfernen Sie die Schieberführungen und trennen Sie die Gerätetür von der Tür des Möbelementes.

- Befestigen Sie die Schieber noch mit den anderen Schrauben und achten Sie darauf, daß die Schieber dabei nicht versetzt werden (Bild 4).
- Befestigen Sie die Schieberführungen zurück an die Originalstelle.
- Schließen Sie die Tür zu und überprüfen Sie die Qualität des Schließens und Abdichtens (die Türdichtung darf an keiner Stelle gequetscht sein).

ANMERKUNG:

Die Geräte mit der Höhe von 575 mm haben nur einen Schieber und eine Schieberführung.

- Schließlich befestigen Sie das Gerät ins Möbelement. Schrauben Sie es an die Decke mit drei Schrauben A 4 x 12 durch die obere Leiste und in den Boden mit zwei Schrauben A 4 x 16 durch die unteren Scharniere. Für die Schrauben sind Löcher $\varnothing 3 \times 5$ auszubohren (Bild 5).
- Der Spalt an der Gegenseite des Türscharniers ist mit der beigelegten Dichtung abzudichten (Bild 6).

HINWEIS!

Während des Einbaus ins Möbelement darf das Gerät nicht an das Stromnetz angeschlossen sein, der Thermostatknopf muß sich in der Stellung STOP (0) befinden bzw. der EIN/AUS-Schalter muß ausgeschaltet sein.



Bild 1



Bild 2

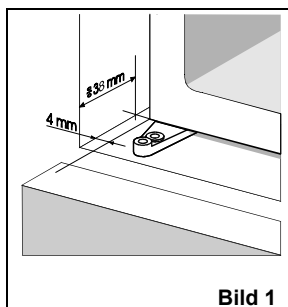

Bild 3

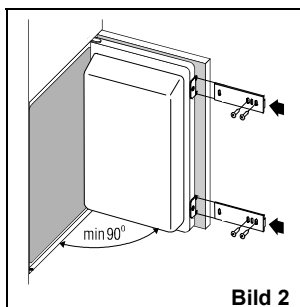

Bild 4

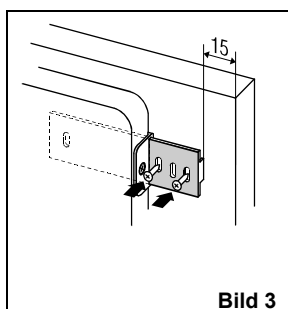

Bild 5

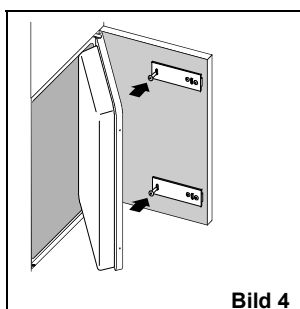

Bild 6

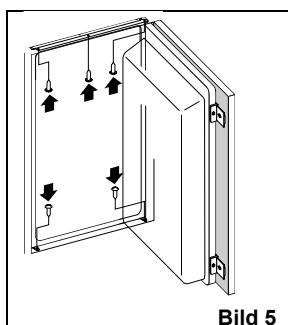
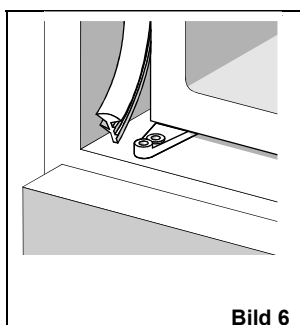