

Gebrauchs- und Montageanleitung

Instructions for installation and use

Instructions de montage et d'emploi

Gebruiks-en montageaanwijzing

Istruzioni per l'installazione

Istrucciones para el montaje y el uso

Wichtig: Unbedingt lesen und aufbewahren!

Important: Read these instructions carefully and then store them in a safe place

Important: Lire attentivement et ranger soigneusement ce mode d'emploi

Belangrijk: Beslist lezen en bewaren!

Importante: E' necessario leggere attentamente queste istruzioni e conservarle con cura

Importante: Leerlas imprescindiblement y guardarlas

Integriertes Kühl-Gefriergerät

Integrated Fridge -Freezers

Réfrigérateur - Congélateurs à intégrer

Integreerbare diepvries - koelkast

Frigo - Congelatore integrato

Frigirífico - Congelador integrable

Modell: IKE 230-2

GB

F

NL

I

E

p.: 13-22

23-33

34-43

44-53

54-64

Küppersbusch

ALLEFFEINSTE KÜCHENTECHNIK

WARNUNGEN UND WICHTIGE HINWEISE

Es ist sehr wichtig, daß diese Bedienungsanleitung mit dem betreffenden Gerät aufbewahrt wird. Sollte dieses Gerät verkauft bzw. einer anderen Person gegeben werden, so ist es nötig, die Anleitung beizufügen, damit der neue Besitzer über den Betrieb des Gerätes bzw. die entsprechenden Warnungen. Sollte dieses Gerät mit Magnet-Türverschluß als Ersatz für ein altes Gerät dienen, das noch mit einem Schnappschloß ausgerüstet ist, so machen Sie bitte dieses Schloß unbrauchbar, bevor Sie das Gerät beiseite stellen oder zum Müll geben. Sie verhindern damit, daß spielende Kinder sich selbst einsperren und damit in Lebensgefahr kommen. Diese Warnungen wurden zu Ihrem bzw. dem Schutz anderer erarbeitet. Wir bitten Sie daher, diese aufmerksam zu lesen, bevor das Gerät in Betrieb genommen wird.

Sicherheit

- Das Gerät darf von Kindern und Personen, deren physische, sensorische oder geistige Fähigkeiten sowie Mangel an Erfahrung und Kenntnissen einen sicheren Gebrauch des Gerätes ausschließen, nur unter Aufsicht oder nach entsprechender Einweisung durch eine Person benutzt werden, die sicherstellt, dass sie sich den Gefahren des Gebrauchs bewusst sind. Kinder sind zu beaufsichtigen, sodass sie nicht am Gerät spielen können.
- Es ist gefährlich, die Eigenschaften dieses Gerätes zu ändern.
- Vor der inneren bzw. äußeren Reinigung des Gerätes sowie beim Auswechseln der Glühlampe (bei damit ausgestatteten Geräten) das Gerät spannungslos machen.
- Eis aus dem Gefrier- bzw. Frosterfach nicht sofort essen, es könnte Kälte-Brandwunden verursachen.
- Dieses Gerät ist schwer. Beim Versetzen bitte darauf achten!
- **Beachten Sie, daß während der Bewegung des Gerätes der Kältemittelkreislauf nicht beschädigt wird.**
- **Das Gerät darf nicht in unmittelbarer Nähe von Heizkörpern oder Gasherden aufgestellt werden.**
- **Ein Standort mit direkter Sonneneinstrahlung sollte vermieden werden.**
- **Eine ausreichende Luftzirkulation an der Geräterückseite muß gewährleistet sein. Jegliche Beschädigung des Kühlkreislaufes ist zu vermeiden.**
- **NUR FÜR GEFRIERSCHRÄNKE (Einbaugeräte ausgenommen): ein optimaler Aufstellungsort ist der Keller.**
- **Keine Elektrogeräte (z.B. Eismaschinen) in das Gerät stellen, mit Ausnahme von jenen Geräten, die vom Hersteller genehmigt wurden.**

Störungen - Kundendienst

- Sollte die Installation des Gerätes eine Änderung

der elektrischen Hausinstallation verlangen, so darf diese nur von Elektro-Fachkräften durchgeführt werden.

- Eventuelle Reparaturen dürfen nur von einem ELPRO-Kundendienst oder sonstigen autorisierten Stellen durchgeführt werden.
- Es ist wichtig, daß nur Original-Ersatzteile verwendet werden.
- Dieses Gerät enthält im Kältekreislauf Kohlenwasserstoff. Aus diesem Grund darf die Wartung und das Nachfüllen ausschließlich von autorisiertem Fachpersonal durchgeführt werden.
- Benutzen Sie nie Metallgegenstände um das Gerät zu reinigen, da es beschädigt werden könnte.
- Tritt eine Störung oder ein Defekt ein, versuchen Sie nicht, das Gerät selbst zu reparieren. Elektrogeräte dürfen nur von Elektro-Fachkräften repariert werden, da durch unsachgemäße Reparaturen erhebliche Folgeschäden entstehen können. Wenden Sie sich bitte an die nächste ELPRO-Kundendienststelle.

Aufstellung

- Sich vergewissern, daß das Gerät nach der Installation nicht auf dem Netzkabel steht.
Wichtig:Beschädigte Versorgungskabel müssen durch ein Spezialkabel bzw. einen Spezialsatz ersetzt werden, die beim Hersteller oder den Kundendienst erhältlich sind.
- Während das Gerät in Betrieb ist, werden der Verflüssiger und der Kompressor, die sich auf der Rückseite des Gerätes befinden, heiß. Es ist darauf zu achten, dass die Luft um das Gerät frei zirkulieren kann, damit die Wärme abgeführt werden kann. Eine ungenügende Luftzirkulation kann einen unregelmässigen Betrieb bzw. Schäden am Gerät verursachen. Achten Sie auf die Installationsanweisungen.
- Teile, die heiß werden (z.B. Kompressorgehäuse, Verflüssiger und zugehörige Rohre), sollen nicht frei zugänglich sein. Wo es auch immer möglich ist, soll das Gerät mit der Rückseite gegen eine Wand gestellt werden.
- Während des Transports kann es vorkommen, daß

das im Motorkompressor enthaltene Öl in den Kältekreislauf abläuft. Man sollte mindestens 2 Std. warten, bevor das Gerät in Betrieb genommen wird, damit das Öl in den Kompressor zurückströmen

Gebrauch

- Die Haushaltskühl- und Gefriergeräte sind nur zur Einlagerung bzw. zum Einfrieren von Nahrungsmitteln bestimmt.
- Die beste Leistung erzielt man bei Raumtemperaturen von +18°C bis +43°C (Klasse T); +18°C bis +38°C (Klasse ST); +16°C bis +32°C (Klasse N); +10°C bis +32°C (Klasse SN); die Geräteklasse ist auf dem Typschild angegeben.

Zu beachten: Wird dieses Gerätes bei anderen Umgebungstemperaturen betrieben als den in der entsprechenden Klimaklasse angegebenen Werten, sind folgende Hinweise zu beachten: sinkt die Umgebungstemperatur unter den angegebenen Mindestwert ab, könnte die Lagertemperatur im Gefrierabteil nicht mehr garantiert sein; es wird daher empfohlen, die eingelagerten Lebensmittel so rasch als möglich zu verbrauchen.

- Einaufgetautes Produkt darf nicht wieder eingefroren werden.
- Für das Aufbewahren bzw. das Einfrieren der Lebensmittel sind die Anweisungen des Herstellers zu befolgen.
- In allen Kühl- und Gefriergeräten bedecken sich im Laufe der Zeit alle kälteführenden Teile mit einer Reif bzw. Eissicht. Diese Schicht wird je nach Modell automatisch oder mit der Hand abgetaut.
- Die Reifsicht niemals mit Metallgegenständen

abkratzen, das Gerät könnte beschädigt werden. Dazu nur einen Plastikschaber verwenden.

- Zum Lösen der festgefrorenen Eisschalen keine scharfkantigen oder spitzn Gegenstände benutzen.
- Es sollten keine kohlenensäurehaltigen Getränke in das Gefrier- bzw. Frosterfach eingestellt werden, sie könnten platzen.



Umweltnormen

Dieses Gerät enthält im Kühlkreislauf und in der Isolierung kein ozonschädigendes Gas. Das Gerät darf nicht mit dem Hausmüll entsorgt werden. Eine Beschädigung des Kältemittelkreislaufs, insbesondere des Wärmetauschers auf der Rückseite des Gerätes, muß verhindert werden. Auskunft über Abholtermine oder Sammelplätze gibt die örtliche Gemeindeverwaltung an. Die in diesem Gerät verwendeten und mit dem Symbol  gekennzeichneten Materialien, sind recyclingfähig.

Entsorgung von Altgeräten



Das Symbol  auf dem Produkt oder seiner Verpackung weist darauf hin, dass dieses Produkt nicht als normaler Haushaltsabfall zu behandeln ist, sondern an einem Sammelpunkt für das Recycling von elektrischen und elektronischen Geräten abgegeben werden muss. Durch Ihren Beitrag zum korrekten Entsorgen dieses Produkts schützen Sie die Umwelt und die Gesundheit Ihrer Mitmenschen. Umwelt und Gesundheit werden durch falsches Entsorgen gefährdet. Weitere Informationen über das Recycling dieses Produkts erhalten Sie von Ihrem Rathaus, Ihrer Müllabfuhr oder dem Geschäft, in dem Sie das Produkt gekauft haben.

HINWEISE ZUR VERPACKUNGS-ENTSORGUNG

Verpackungen und Packhilfsmittel unserer Elektro-Großgeräte sind mit Ausnahme von Holzwerkstoffen recyclingfähig und sollen grundsätzlich der Wiederverwertung zugeführt werden.

Wir empfehlen Ihnen:

- Papier-, Papp- und Wellpappeverpackungen sollten in die entsprechenden Sammelbehälter gegeben werden.
- Kunststoffverpackungsteile sollten ebenfalls in die dafür vorgesehenen Sammelbehälter gegeben werden. Solange solche in Ihrem Wohngebiet noch nicht vorhanden sind, können Sie diese Materialien zum Hausmüll geben.

Als Packhilfsmittel sind bei uns nur recyclingfähige Kunststoffe zugelassen, z.B.:

In den Beispielen steht



PE für Polyäthylen** 02 = ^ PE-HD; 04 = ^ PE-LD

PP für Polypropylen

PS für Polystyrol

BESTANDTEILE AUS PLASTIK

Zur einfacheren Entsorgung und/oder Recycling ist ein Großteil der Materialien dieses Gerätes gekennzeichnet, um ihre Identifizierung zu ermöglichen.

INHALT

Warnungen und wichtige Hinweise	2
Hinweise zur Verpackungsentsorgung	3
Gebrauch - Reinigung der Innenteile - Inbetriebnahme - Temperaturregelung - Richtig kühlen	4
- Einfrieren von frischen Lebensmitteln	4
Gebrauch - Aufbewahrung der Tiefkühlkost - Eiswürfelbereitung - Auftauen	5
- Höhenverstellbare Abstellregale - Höhenverstellung der Innentürablagen	5
Tips - Tips für das Kühlen - Tips für das Einfrieren - Tips für Tiefkühlkost	6
Wartung - Regelmäßige Reinigung - Stillstandzeiten - Innenbeleuchtung - Abtauen	7
Störungen - Installation - Aufstellung - Elektrischer Anschluß	8
Installation - Türanschlagwechsel - Montageanleitungen für den integrierten Einbau	9
Installation - Anschlagwechsel Verdampferfachtür	12

GEBRAUCH

Reinigung der Innenteile

Bevor Sie das Gerät in Betrieb nehmen, beseitigen Sie den typischen «Neugeruch» am besten durch Auswaschen der Innenteile mit lauwarmem Wasser und einem neutralen Reinigungsmittel Sorgfältig nachtrocknen.



Bitte keine Reinigungs- bzw. Scheuermittel verwenden, die das Gerät beschädigen könnten.

Inbetriebnahme

Den Stecker in die Steckdose einsetzen. Kühlschrantür öffnen und Thermostatknopf von der Stellung «O» (STOP) aus im Uhrzeigersinn drehen.

Das Gerät ist eingeschaltet. Den Stillstand des Gerätes erhält man durch Drehen des Thermostatknopfes auf das Symbol «O».

Temperaturregelung

Die Temperatur wird automatisch geregelt und kann erhöht werden (wärmer) durch Drehen des Thermostatknopfes auf niedrigere Einstellungen oder verringert (kälter) durch das Drehen auf höhere Zahlen. Die richtige Einstellung erhält man, unter Berücksichtigung folgender, die Innentemperatur beeinflussender Faktoren:

- Raumtemperatur,
- Häufigkeit des Türöffnens,
- Menge der eingelagerten Lebensmittel,
- Aufstellung des Gerätes.

Die mittlere Einstellung ist meistens die geeignetste.



Wichtig

Höchste Kälteeinstellung bei hoher Raumtemperatur und erheblicher Lebensmittelmenge kann fortdauernden Kühlschrant-Betrieb verursachen, dabei kann sich eine Reif- oder Eisschicht an der hinteren Innenwand bilden. In diesem Falle den Thermostatknopf auf wärmere Temperaturen stellen, damit das automatische Abtauen, mit folglich geringerem Stromverbrauch, gewährleistet werden kann.

Hinweise zum richtigen Kühlen von Lebensmitteln und Getränken

Um die besten Leistungen des Kühlschranks zu erreichen, beachten Sie bitte folgendes:

- Keine warmen Speisen oder dampfenden Flüssigkeiten in den Kühlschrank einstellen.
- Geruchverbreitende Lebensmittel müssen abgedeckt oder eingewickelt werden.
- Die Lebensmittel müssen so eingelagert werden, daß die Kälte um sie frei zirkulieren kann.

Einfrieren von frischen Lebensmitteln

Das 4 Sterne-Gefrierfach eignet sich zur langfristigen Einlagerung von Tiefkühlkost sowie zum Einfrieren frischer Kost.

Für das Einfrieren von Lebensmitteln ist es nicht nötig, die Thermostateinstellung zu ändern. Wünscht man aber ein rasches Einfrieren, so muß der Thermostatknopf auf die höchste Stellung gedreht werden. Sollte jedoch bei dieser Einstellung die Temperatur im Kühlraum unter 0°C sinken, so muß eine niedrigere Reglerstellung gewählt werden.

Aufbewahrung der Tiefkühlkost

Nach einem längeren Stillstand oder bei der ersten Inbetriebnahme des Gerätes muß vor der Einlagerung der Tiefkühlkost die höchste Stellung des Thermostatknopfes gewählt werden. Nach ca. 2 Std. kann dieser auf eine mittlere Stellung zurückgedreht werden.



Wichtig

Im Falle einer Stromunterbrechung während der Lagerung von Tiefkühlkost bzw. von eingefrorenen Lebensmitteln soll die Tür des Gefrierfaches nicht geöffnet werden. Die Tiefkühlkost verdirbt nicht, wenn es sich um eine kurze Unterbrechung handelt (bis 6-8 Std.) und das Gerät voll ist. Wenn das nicht der Fall ist, ist es nötig, die tiefgefrorenen Lebensmittel innerhalb kurzer Zeit zu verbrauchen (eine Temperaturerhöhung der Tiefkühlkost verkürzt die Aufbewahrungsdauer).

Eiswürfelbereitung

Das Gerät hat eine oder mehrere Eiswürfelschalen, welche mit Wasser aufgefüllt in das Gefrierfach gestellt werden.

Bitte zur Entnahme der Eiswürfelschalen keine Metallgegenstände benutzen!

Auftauen

Die eingefrorenen oder tiefgekühlten Lebensmittel sollten vor dem Gebrauch aufgetaut werden, indem man sie am besten im Kühlabteil oder je nach der zur Verfügung stehenden Zeit bei Raumtemperatur auftaut. Kleine Stücke können eingefroren gekocht werden. Selbstverständlich verlängert sich dabei die Kochzeit.

Höhenverstellbare Abstellregale

Der Abstand zwischen den verschiedenen Abstellregalen kann je nach Wunsch geändert werden. Dazu die Regale herausnehmen und auf das gewünschte Niveau einsetzen.

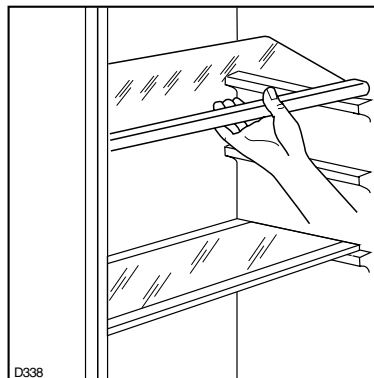

Höhenverstellung der Innentürablagen

Zur Einlagerung von Lebensmittel-Packungen verschiedener Größe, sind die Abstellregale der Innentür höhenverstellbar.

Hierzu wie folgt vorgehen:

das Abstellregal stufenweise in Pfeilrichtung drücken bis es frei wird; dann in der gewünschten Höhe wieder anbringen.

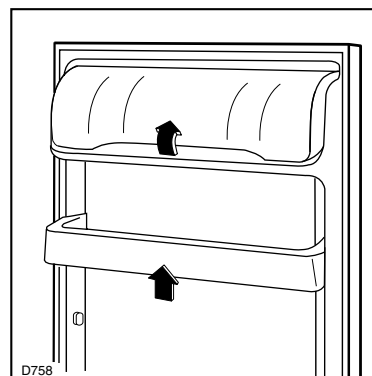

Tips für das Kühlen

Nachstehend einige praktische Ratschläge:

Fleisch (alle Sorten) in Plastikfolie einpacken und auf die Glasplatte, die sich über der Gemüseschale (über den Gemüseschalen) befindet, legen.

In dieser Lage kann das Fleisch längstens 1-2 Tage aufbewahrt werden.

Gekochte Nahrungsmittel, kalte Platten, usw. zugedeckt aufbewahren. Sie können auf jeden beliebigen Rost gelegt werden.

Obst und Gemüse: nach vorherigem Säubern und Waschen in der Gemüseschale (in den Gemüseschalen) aufbewahren.

Butter und Käse: in speziellen Behältern aufbewahren oder in Alu- bzw. Plastikfolie einpacken, um den Kontakt mit der Luft zu vermeiden.

Milch in Flaschen: gut verschlossen auf die Konsol der Innentür stellen.

Wenn Bananen, Kartoffeln, Zwiebeln und Knoblauch nicht verpackt sind, sollen sie nicht in den Kühlschrank gegeben werden.

Tips für das Einfrieren

Für ein einwandfreies Einfrieren der Lebensmittel geben wir folgende Ratschläge:

- Das Gefriervermögen des Gefrierabteils (in 24 Std.) kann auf dem Typenschild abgelesen werden.
- Der Gefriervorgang dauert ca. 24 Stunden. In dieser Zeit sollte keine zusätzliche Ware in das Gefrierabteil eingelegt werden.
- Nur erstklassige, frische und gut gesäuberte Produkte einfrieren.
- Die Nahrungsmittel vor dem Einfrieren in kleine Portionen einteilen, damit der Gefriervorgang beschleunigt wird; dies ermöglicht das spätere Auftauen von kleineren Portionen.

- Die Lebensmittel in Alu- oder Polyäthylenfolien luftdicht verpacken.
- Es soll vermieden werden, daß die einzufrierenden Lebensmittel mit den bereits eingefrorenen in Berührung kommen, um eine Wärmeübertragung an diese zu verhindern.
- Es ist zu beachten, daß mageres Fleisch besser und länger haltbar ist. Fetthaltiges Fleisch hat eine geringere Lagerzeit. Ferner reduziert Salz die Haltbarkeitsdauer.
- Speiseeis, direkt aus dem Gefrierfach genommen, kann Kälte-Brandwunden verursachen.
- Es ist empfehlenswert, auf der Verpackung das Einfrierdatum zu notieren, damit die Aufbewahrungszeit eingehalten werden kann.
- Auf der Innentür oder in einer Tabelle (falls diese mitgeliefert wurde) sind einige Tier- und Lebensmittelsymbole mit der in Monaten (Zahlen) angegebenen Aufbewahrungsdauer angebracht, die Ihnen die Haltbarkeit vom Moment des Einfrierens an anzeigt.
- **Es sollten keine kohlenensäurehaltigen Getränke in das Gefrierfach eingestellt werden, da sie explodieren können.**

Tips für Tiefkühlkost

Um optimale Leistungen des Gerätes zu erhalten, sich vergewissern,

- daß die Tiefkühlkost beim Verkäufer gut aufbewahrt wurde
- daß der Transport vom Verkäufer zum Verbraucher in kurzer Zeit erfolgt.
- Tür so wenig wie möglich öffnen und nicht offen lassen.
- Einmal aufgetaute Lebensmittel verderben schnell und können kein ein zweites Mal eingefroren werden.
- Das Haltbarkeitsdatum auf der Tiefkühlkostverpackung sollte nicht überschritten werden.

WARTUNG



Vor jeder Reinigungsarbeit immer den Netzstecker aus der Steckdose ziehen.

Achtung

Dieses Gerät enthält im Kältekreislauf Kohlenwasserstoff. Aus diesem Grund darf die Wartung und das Nachfüllen ausschließlich von autorisiertem Fachpersonal durchgeführt werden.

Regelmäßige Reinigung

Benutzen Sie nie Metallgegenstände um das Gerät zu reinigen, da es beschädigt werden könnte. Den Innenraum mit lauwarmem Wasser und Natron reinigen.

Gut nachwaschen und sorgfältig trocknen.

Den Kondensator und den Motorkompressor mit einer Bürste oder einem Staubsauger reinigen. Dies begünstigt den guten Betrieb mit folglichem Stromersparnis

Innenbeleuchtung

Die Innenbeleuchtungslampe im Kühlabteil ist durch folgende Arbeitsschritte zugänglich:

- Lösen Sie die Befestigungsschraube der Lampenabdeckung.
- Heben Sie den beweglichen Teil ab, indem Sie wie in der Abbildung gezeigt darauf drücken.



Sollte sich die Beleuchtung beim Öffnen der Türe nicht einschalten, ist zu überprüfen, ob die Glühbirne fest eingeschraubt ist; wenn die Störung dennoch bestehen bleibt, die defekte Glühbirne durch eine neue Birne gleicher Leistung ersetzen.

Die maximale Leistung ist am Leuchtkörper angegeben.

Abtauen

Die sich auf dem Verdampfer des Kühlschranks bildende Reifschicht taut jedesmal in den Stillstandszeiten des Motorkompressors von selbst ab. Das Tauwasser läuft durch eine Rinne in eine Plastikschale auf der Rückseite des Gerätes (über dem Kompressor) und verdunstet dort.

Wir empfehlen, das in der Mitte der Abtauwasserrinne des Kühlraumes befindliche Ablaufloch für das Abtauwasser regelmäßig zu reinigen, um zu vermeiden, daß das Abtauwasser auf die eingelagerten Lebensmittel

Stillstandszeiten

Bei längerem Stillstand des Gerätes, müssen Sie folgendermaßen vorgehen:

den Stecker aus der Steckdose ziehen;

alle Lebensmittel herausnehmen;

Gerät abtauen, Innenraum und Zubehörteile reinigen;

die Türen offen lassen, um im Innern eine gute Luftzirkulation zu gewährleisten und somit Geruchsbildung zu vermeiden.

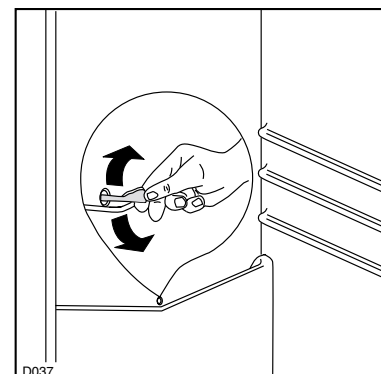
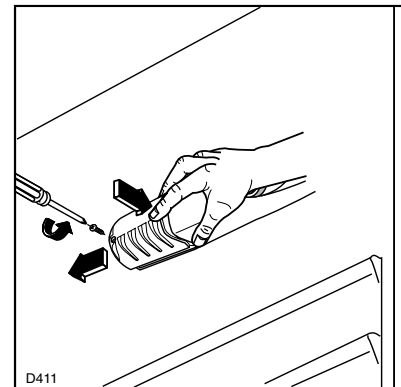

tropft. Verwenden Sie den dafür vorgesehenen Reiniger, der sich schon im Ablaufloch befindet. Die sich im Gefrierfach bildende Reifschicht soll, sobald diese eine Stärke von 4 mm erreicht hat, mit einem Plastischaber abgekratzt werden. Während dieses Vorganges ist es nicht nötig, das Gerät auszuschalten und die Nahrungsmittel herauszunehmen.

Wenn sich jedoch eine dicke Eisschicht bildet, muß man vollkommen abtauen. Um ein vollständiges Abtauen durchzuführen, geht man wie folgt vor:

1. Den Thermostatknopf auf «O» einstellen oder den Stecker aus der Steckdose herausziehen.
2. Die eventuell im Frosterfach liegenden Lebensmittel herausnehmen, sie in Zeitungspapier einwickeln und sehr kühl aufbewahren.
3. Die Tür offen lassen. Ein Gefäß auf die erste Ablage direkt unter das Ablaufloch stellen. Den Stöpsel wie in der Abbildung gezeigt entfernen.
4. Nach beendetem Abtau-prozeß das Gefrierteil gut nachtrocknen.
5. Den Thermostatknopf wieder in die gewünschte Stellung drehen bzw. den Stecker wieder einstecken.
6. Nachdem das Gerät für 2-3 Std. in Betrieb

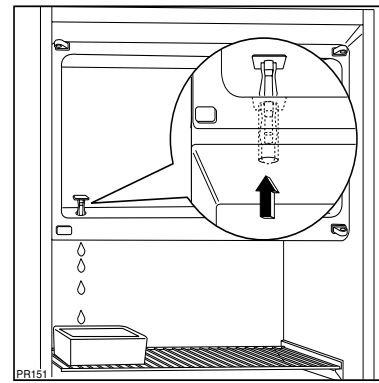

genommen wurde, können tiefgefrorene Lebensmittel darin zurückgelegt

! Achtung:

Benutzen Sie niemals Metallgegenstände, um die Reifschicht abzukratzen, damit eine Beschädigungen des Gerätes vermieden werden kann.

Benutzen Sie kein mechanisches oder anderes Mittel für einen schnelleren Abtau-prozeß mit Ausnahme der vom Hersteller empfohlenen.

Ein Temperaturanstieg der Tiefkühlkost während des Abtauens könnte die Aufbewahrungsdauer verkürzen.

STÖRUNGEN

Falls das Gerät Störungen aufweisen sollte, überprüfen Sie zuerst folgendes:

- Steckt der Netzstecker in der Steckdose?
- Befindet sich der Hauptschalter der elektrischen Anlage in der richtigen Stellung?
- Ist die Stromzufuhr unterbrochen?
- Befindet sich der Thermostatknopf in richtiger Stellung?
- Wasserpfütze auf dem Boden des Kühlfaches:

- Abtauwasserloch verstopft? (siehe Abschnitt "Abtauen")

Sollten Sie nach o.e. Prüfungen zu keinem Resultat kommen, so wenden Sie sich bitte an unseren nächsten Kundendienst.

Um ein rasches Beheben des Schadens zu ermöglichen, ist es beim Anruf an den Kundendienst notwendig, die Modell- und Seriennummer anzugeben, die Sie dem Garantieschein oder dem Typenschild (– linke Seite – unten) entnehmen können.

INSTALLATION

Aufstellung

Das Gerät sollte nicht in der Nähe von Wärmequellen wie Heizkörpern oder Öfen aufgestellt und vor direkter Sonneneinstrahlung geschützt werden. Die beste Leistung erzielt man erfahrungsgemäß bei Raumtemperaturen

Für den Einbau bitte den entsprechenden Abschnitt durchlesen.

Elektrischer Anschluß

Bevor Sie den Stecker in die Steckdose einstecken, überprüfen Sie bitte, daß die auf dem Typenschild des Gerätes angegebene Spannung sowie Frequenz mit dem Anschlußwert des Hauses übereinstimmen. Eine Abweichung von $\pm 6\%$ von der Nominalspannung ist zulässig. Für die Anpassung des Gerätes an andere Spannungen muß ein Spartransformator angemessener Leistung vorgeschaltet werden.

Das Gerät muß unbedingt vorschriftsmäßig geerdet werden. Zu diesem Zweck ist der Stecker des Speisekabels mit dem dafür vorgesehenen Kontakt versehen. Sollte die Netzleitung im Haus nicht mit

einer Erdleitung versehen sein, so muß das Gerät an eine getrennte Erdleitung vorschriftsmäßig und unter Hinzuziehung eines Fachmanns angeschlossen werden.

Die Erzeugerfirma lehnt jede Verantwortung ab, falls diese Unfallverhütungsvorschrift nicht beachtet wird.

Dieses Gerät entspricht der folgende EWG Richtlinie:

CE - 87/308 EWG vom 2.6.87 (Deutschland-Ausführung) bzw. der ÖVE-Richtlinie Nr. F

Türanschlag wechseln

Das Gerät wird mit Türanschlag von rechts geliefert. Falls einen gegenüberliegenden Türanschlag erfordert wird; gehen Sie wie folgt vor bevor Sie das Gerät einbauen.

Warnung! Während des Türanschlagwechsels darf das Gerät nicht am Stromnetz angeschlossen sein. Vorher Netzstecker ziehen.

1. Obere Scharnierstift abschrauben und Kunststoffteil entfernen.
2. Tür abnehmen.
3. Den unteren Bolzen mit einem Schlüssel losschrauben und auf der gegenüber liegenden Seite einsetzen.
4. Auf der gegenüber liegenden Seite die Tür wieder einsetzen, das Distanzstück einlegen und den oberen Bolzen wieder festschrauben.

Montageanleitung für den integrierten Einbau

Nischenmaße

Model	IKE 230-2
Höhe	1225 mm
Tiefe	550 mm
Breite	560 mm

Aus Gründen der Sicherheit muß eine Mindestbelüftung gesichert sein, wie aus der Abb. hervorgeht.

Achtung: Die Ventilations - Öffnungen müssen immer saubergehalten werden.

Ferner ist auch am hinteren Einbauschränkteil ein Lüftungskamin mit filgenden Massen notwendig:

Tiefe	50 mm
Breite	540 mm

61/84 (Österreich-Ausführung) bezüglich Funkentstörung.

- 73/23 EWG vom 19/02/73 (Niederspannung) und folgende Änderungen;

- 89/336 EWG vom 03/05/89 (Elektromagnetische Verträglichkeit) und folgende Änderungen.

ACHTUNG!

Es muß möglich sein, das Gerät vom Netz zu trennen; nach der Installation muß die Steckdose daher zugänglich bleiben.

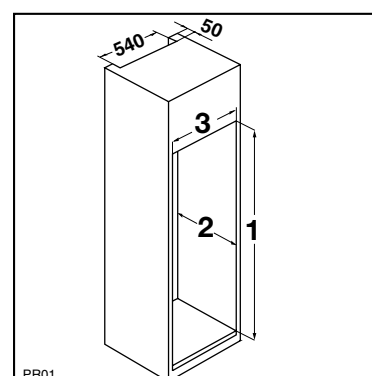
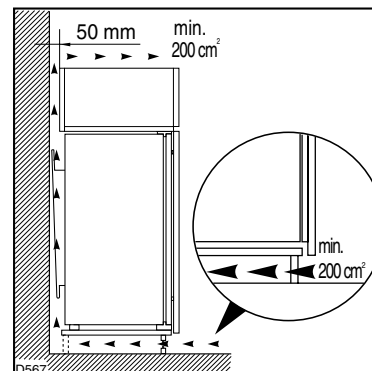
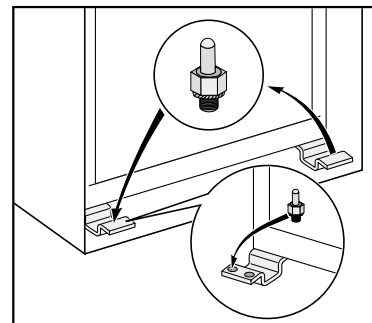
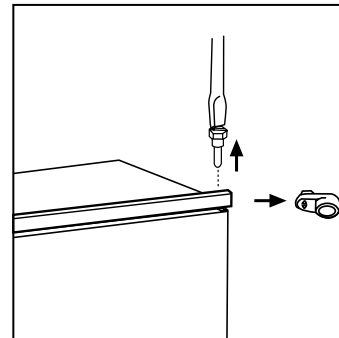

Vergewissern Sie sich, dass unten zwischen dem Küchenmöbel und dem Rand des Geräts ein Abstand von 44 mm besteht.

Die untere Scharnierabdeckung (im Zubehörbeutel) dient zur genauen Ausrichtung zwischen Küchenmöbel und Gerät.

Darüber hinaus darf das Gerät das Netzkabel nicht quetschen.

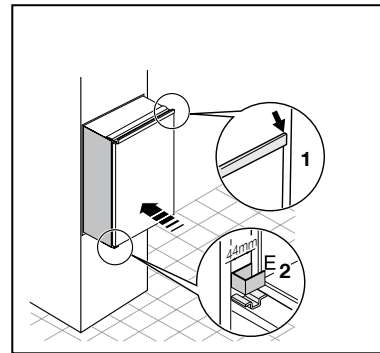

Gerät mit den 4 beiliegenden Schrauben befestigen.

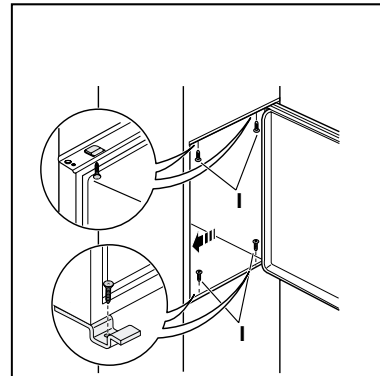

Fugenabdeckprofil oben um die Winkeldicke ausschneiden und zwischen Gerät und Möbelseitenwand eindrücken.

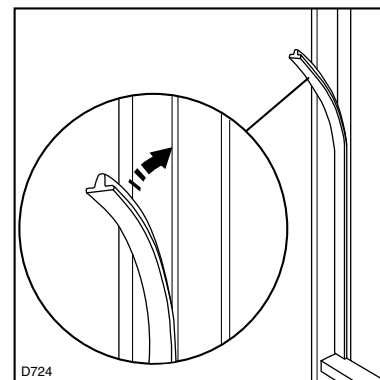

Brechen Sie aus der Plastikabdeckung (E), die das Scharnier mit Stift bedeckt, die in der Abbildung gekennzeichneten Teile heraus.

Dies wird durch die vorgestanzten Ausbruchlinien erleichtert. "Entfernen Sie das mit DX gekennzeichnete Teil, wenn der Stift am rechten Scharnier angebracht werden soll, andernfalls das mit SX gekennzeichnete Teil."

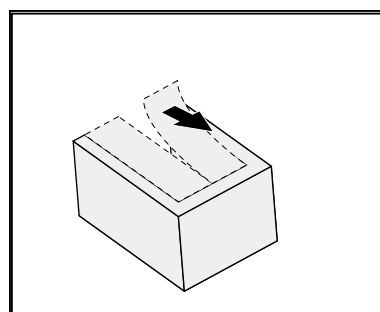

In die Befestigungs- und Scharnierlöcher beiliegende Abdeckkappen (C-D) eindrücken.

Belüftungsgitter (B) und Scharnierabdeckungen (E) aufstecken.

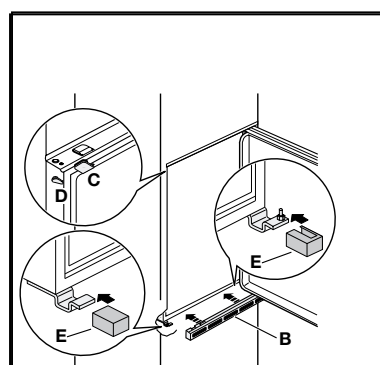

Die Teile Ha, Hb, Hc, Hd abnehmen, wie in der Abb. gezeigt wird.

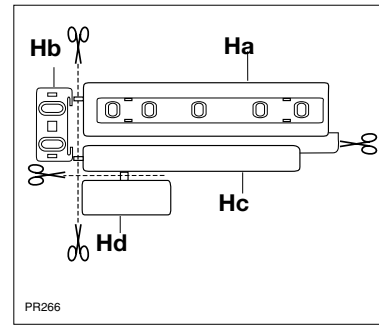

Die Schiene (Ha) auf der Innenseite der Möbeltür oben und unten auflegen (siehe Abb.) und die Position der äußeren Bohrlöcher anzeichnen. Nachdem die Löcher gebohrt wurden, die Schiene mit den mitgelieferten Schrauben befestigen.

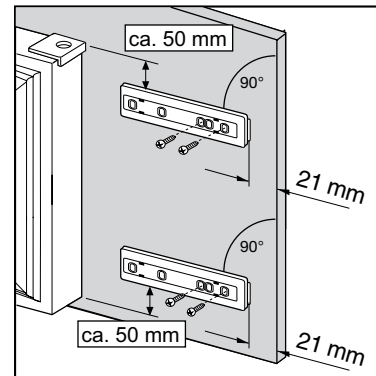

Die Abdeckung (Hc) in die Schiene (Ha) eindrücken, bis sie einrastet.

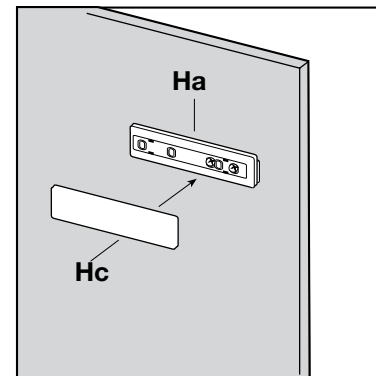

Gerätetür und Möbeltür auf ca. 90° öffnen. Den Winkel (Hb) in der Schiene (Ha) einsetzen. Gerätetür und Möbeltür zusammenhalten und die Bohrlöcher anzeichnen (siehe Abb.).

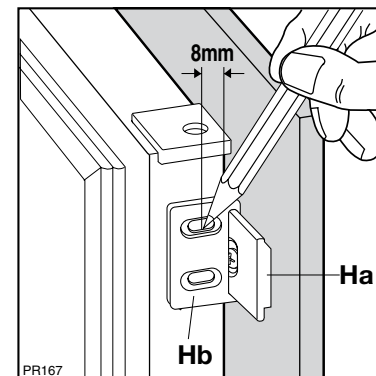

Die Winkeleisen entfernen und 8 mm vom äusseren Rand der Tür mit dem Nagel (K) kennzeichnen.

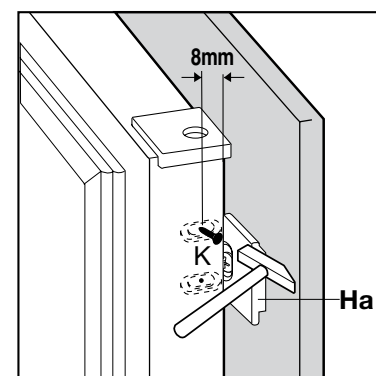

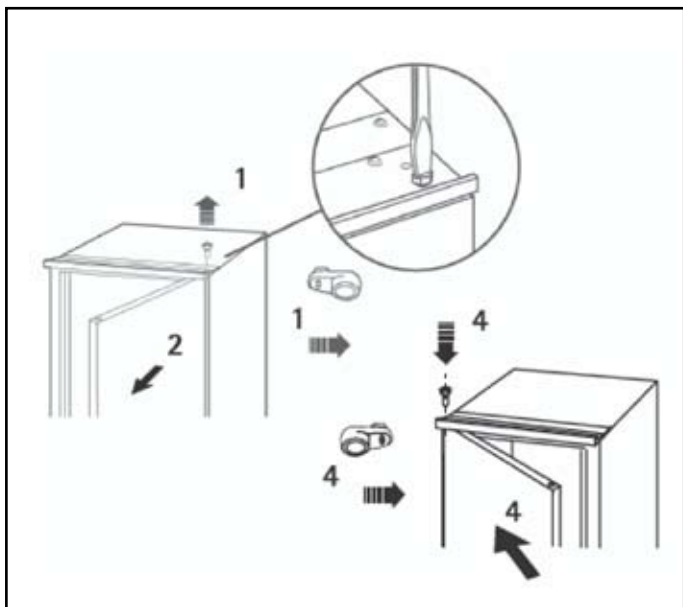

⚠ Promjena smjera otvaranja vrata
Uređaj se dostavlja s vratima koja se otvaraju u desno.
Kako bi se omogućilo otvaranje vrata na lijevu stranu potrebno je izvesti slijedeće operacije prije nego li se uređaj instalira.

- HR**
1. Odviti gornji klin i skinuti odstožnik
 2. Skinuti vrata.
 3. Odviti donji klin, skinuti poklopac šarke i montirati ih na suprotnoj strani.
 4. Ponovo postaviti vrata i gornji klin te odstožnik na suprotnoj strani.

⚠ Vending af døren
Apparatet leveres med en dør, der åbnes mod højre.
Hvis man ønsker, at døren skal åbne i modsat retning, skal følgende handlinger udføres før monteringen.

- DK**
1. Drej den øverste dorn af og fjern afstandsstykket.
 2. Fjern døren.
 3. Løsn nederste tap, fjern hængseldækslet og genmonter delene i modsatte side.
 4. Sæt døren på plads og sæt den øverste dorn og afstandsstykket på plads i den side.

⚠ Door reversibility
The equipment is supplied with the door opening toward the right.
Follow the instructions below before installing it to have the door open to the left.

- EN**
1. Unscrew the top hinge screw and remove the spacer.
 2. Remove the door.
 3. Unscrew the bottom pin, remove the hinge cover and refit them on the opposite side.
 4. Refit the door and retighten the top pin and spacer on the opposite side.

⚠ Vaihdettavissa olevan oven avautumissuunta
Laitteisto toimitetaan oikealle avautuvalla ovella.
Saadaksesi ovet avautumaan vastakkaiselle puolelle suorita seuraavat toimenpiteet ennen asennuksen aloittamista.

- FI**
1. Ruuvaa ylätappi auki ja irrota välike.
 2. Ota ovi pois paikaltaan.
 3. Ruuvaa alatappi auki, irrota saranan suojuks ja asenna osat vastakkaiselle puolelle
 4. Aseta ovi takaisin paikalleen ja ruuvaa ylätappi ja välike takaisin vastakkaiselle puolelle.

⚠ Umkehrbarkeit der Tür
Das Gerät wird mit Öffnung der Tür nach rechts geliefert.
Zum Öffnen der Tür zur entgegengesetzten Seite, sind vor der Installation folgende Arbeitsgänge notwendig.

- DE**
1. Den oberen Zapfen lösen und das Distanzstück entfernen.
 2. Die Tür entfernen.
 3. Den unteren Zapfen ausschrauben, die Schamirabdeckung entfernen und die Teile auf der entgegengesetzten Seite montieren.
 4. Die Tür wieder einsetzen, den oberen Zapfen und das Distanzstück auf der entgegengesetzten Seite anschrauben.

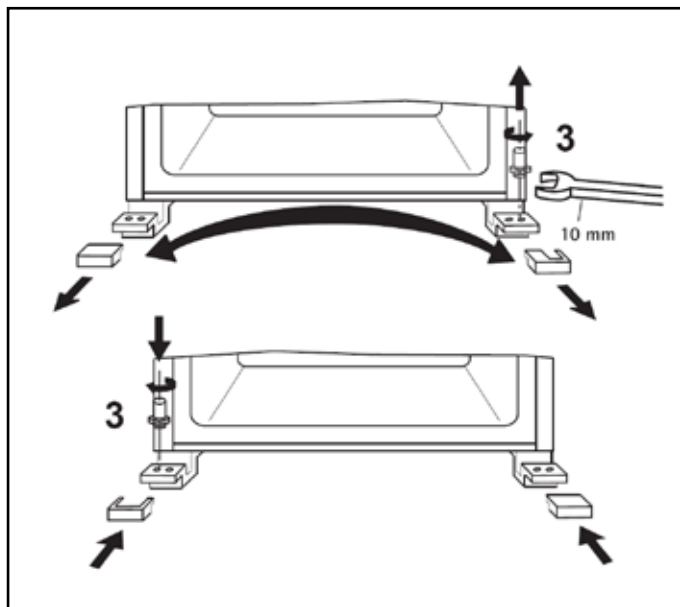

⚠ Reverzibilita dveří
Zařízení je dodáváno s otvíráním dveří doprava.
Pro obrácené otvírání proveďte před instalací následující kroky:

1. Odšroubujte horní otočný čep a odeberte rozprčku.
2. Vyjměte dveře.
3. Odšroubujte dolní otoný ep, sejmte víko epu a namontujte je na opanou stranu.
4. Vložte dvee zpt a namontujte horní otoný ep a rozprku na opanou stranu.

⚠ Omkeren van de deur
Het apparaat wordt geleverd met een naar rechts openende deur.
Ga als volgt te werk om de openingsrichting van de deur om te keren alvorens het apparaat te installeren.

- NL**
1. Schroef de bovenste pen los en verwijder de afstandshouder.
 2. Verwijder de deur.
 3. Schroef de onderste pen los, verwijder de afdekking van het scharnier en monteer ze weer aan de andere kant.
 4. Plaats de deur weer en draai de bovenste pen en de afstandhouder aan de andere kant weer vast.

⚠ Ukse pööratavus
Varustus on saadaval paremale avaneva uksega.
Järgige alldoodud juhiseid enne ukse paigaldamist, kui tahate, et see avaneks vasakule.

- ET**
1. Keerake lahti ülemine hing ning eemaldage eraldaja.
 2. Eemaldage uks.
 3. Keerake lahti alumine tihvt, eemaldage hinge kate ja paigaldage need vastaspoolele.
 4. Paigaldage uks tagasi ja keerake kinni ülemine tihvt ja seib vastaspoolele.

⚠ Réversibilité de la porte
L'appareillage est fourni avec l'ouverture de la porte vers la droite.
Pour obtenir l'ouverture des portes dans le sens opposé, effectuer les opérations suivantes avant l'installation.

- FR**
1. Dévisser l'axe supérieur et extraire l'entretoise.
 2. Démontez la porte.
 3. Dévissez le goujon inférieur, dégagez le cache de la charnière et remontez le tout du côté opposé.
 4. Réinstallez la porte et revissez le goujon supérieur et l'entretoise du côté opposé.

⚠ Αντιστροφικότητα της πόρτας
Η συσκευή παρέχεται με άνοιγμα της πόρτας προς τα δεξιά.
Για να έχετε το άνοιγμα της πόρτας προς την αντίθετη κατεύθυνση κάντε τις παρακάτω ενέργειες.

- GR**
1. Ξεβιδώστε τον επάνω πείρο και αφαιρέστε τον αποστάτη.
 2. Αναρρέστε την πόρτα.
 3. Ξεβιδώστε τον κάτω πείρο, βγάλτε το κάλυμμα του μεντεσέ και τοποθετήστε τα στην αντίθετη πλευρά.
 4. Επανατοποθετήστε την πόρτα και στη συνέχεια βιδώστε τον πάνω πείρο και τον αποστάτη στην αντίθετη πλευρά.

⚠ Az ajtónyitás megfordítása

A készülék ajtaja gyárilag jobb oldalra nyílik.

Az ajtónyitás megfordításához a készülék beépítését megelőzően végezze el az alábbi műveleteket:

1. Csavarja le a felső csapot és vegye le a távtartót.
2. Vegye le az ajtót.
3. Csavarja ki az alsó csapot, vegye le a forgópánt fedelét, majd szerelje mindezt vissza az elenkező oldalra.
4. Helyezze vissza az ajtót, és csavarozza fel a felső csapot és a távtartót az ellenkező oldalra.

⚠ Durvju atvēršana

Iekārta ir aprīkota ar durvīm, kas atveras uz labo pusi.

Sekojiēt šiem norādījumiem pirms ierīkot durvis tā, lai tās varētu atvērt uz kreiso pusi.

1. Atskrūvējiet augšējo eņģu skrūvi un noņemiet starpliku.
2. Noņemiet durvis.
3. Atskrūvējiet apakšējo tapu, noņemiet šarnīra vāku un uzstādiēt tos otrā pusē.
4. Ielieciet durvis atpakaļ un pieskrūvējiet augšējo tapu un starpliku otrā pusē.

⚠ Vendbar dør

Utstyret leveres med døråpningen til høyre.

Følg anvisningene nedenfor før installasjon hvis du vil ha døråpningen til venstre.

1. Skru av den øvre dreietappen og fjern avstandsstykket.
2. Fjern døren.
3. Skru ut den nedre stiften, fjern hengselsdekslet og monter det igjen på motsatt side.
4. Monter døren igjen og stram til den øvre stiften og avstandsstykket igjen på motsatt side.

⚠ Reversibilidade da porta

A aparelhagem é fornecida com abertura da porta para a direita.

Para ter a abertura das portas no lado oposto, executar as seguintes operações antes de realizar a instalação.

1. Soltar o pino superior e retirar o separador.
2. Tirar a porta.
3. Desapertar o pino inferior, retirar a tampa da dobradiça e voltar a montar na parte oposta.
4. Inserir de novo a porta e apertar o pino superior e o espaçador na parte oposta.

⚠ Двустороннее открытие двери

Оборудование поставляется с правосторонним открытием двери.

Для левостороннего открытия двери, до ее установки необходимо выполнить нижеследующие операции.

1. Отвинтить верхний палец и снять распорку.
2. Снять дверь.
3. Отвинтить нижний палец, снять крышку петли и установить их на противоположной стороне.
4. Установить дверь и установить верхний палец и распорку на противоположной стороне.

⚠ Vzvratnost vrat

Naprava je dobavljena z odpiranjem vrat proti desni.

Za odpiranje vrat na nasprotni strani, pred namestitvijo upoštevajte naslednje korake.

1. Odvijte zgornji zatič osi in odstranite distančnik.
2. Odstranite vrata.
3. Odvijte spodnji zatič, snemite pokrov tečaja in oba dela ponovno namestite na nasprotni strani.
4. Ponovno namestite vrata ter zgornji zatič in distančnik znova privijte na nasprotni strani.

⚠ Vändbar dörr

Apparaten levereras med en dörröppning åt höger.

För att öppna dörren åt motsatta hållet, ska du utföra följande steg innan du genomför installationen.

1. Skruva loss det övre stiftet och avlägsna distansringen.
2. Ta bort dörren.
3. Skruva ur det nedre stiftet, ta bort gångjärnslocket och montera delarna på motsatt sida.
4. Sätt tillbaka dörren och skruva fast det övre stiftet och distansringen på motsatt sida.

⚠ Reversibilità della porta

L'apparecchiatura viene fornita con apertura della porta verso destra.

Per avere l'apertura delle porte nel lato opposto eseguire le seguenti operazioni prima di effettuare l'installazione

1. Svitare il perno superiore e togliere il distanziale
2. Togliere la porta.
3. Svitare il perno inferiore, togliere il coperchio cerniera e rimontarli nella parte opposta.
4. Reinsere la porta e riavvitare il perno superiore e il distanziale nella parte opposta.

⚠ Galimybė montuoti duris iš abiejų pusių

Irenginys yra tiekiamas su durimis, atsidarančiomis į dešinę.

Laikykites šių nuorodų, jei norite sumontuoti įrenginį taip, kad durys atsidarytų į kairę.

1. Išsukite viršutinio vyrio varžtą ir išimkite skyriklį.
2. Nuimkite duris.
3. Atskrūvējiet apakšējo eņģu skrūvi, noņemiet šarnīra vāku un uzstādiēt tos otrā pusē.
4. Pritvirtinkite dureles, priveržkite viršutinį kaištį ir skyriklį priešingoje pusėje.

⚠ Odwracalność drzwi

Urządzenie jest dostarczane z prawostronnym otwarciem drzwi.

Aby zmienić kierunek otwierania drzwi należy wykonać niżej opisane czynności przed montażem.

1. Odkręcić górny kołek i wyjąć podkładkę dystansową.
2. Zdjąć drzwi.
3. Odkręcić dolny kołek, zdjąć osłonę zawiasu i zamontować je po przeciwległej stronie.
4. Założyć drzwi i dokręcić górny kołek i podkładkę dystansową po przeciwległej stronie.

⚠ Reversibilitatea ușii

Aparatura este livrată cu deschiderea ușilor către dreapta.

Pentru a avea deschiderea ușilor pe partea opusă, efectuați următoarele operații înainte de a efectua instalarea.

1. Deșurubați pivotul superior și scoateți distanțierul.
2. Scoateți ușa.
3. Deșurubați pivotul inferior, scoateți capacul balamei și montați-le pe partea opusă.
4. Introduceți din nou ușa și înșurubați pivotul superior și distanțierul pe partea opusă.

⚠ Reverzibilita dveří

Zariadenie je dodávané s otváraním dverí doprava.

Pre opačné otváranie dverí vykonajte pred inštaláciou nasledovné kroky.

1. Odskrutkujte horný otočný čap a odstráňte rozpierku.
2. Vyjmite dvere.
3. Odskrutkujte spodný čap, vyberte kryt závesu a namontujte ich na opačnú stranu.
4. Vložte dvere späť a zaskrutkujte vrchný čap a rozpierku na opačnú stranu.

⚠ Reversibilidad de la puerta

El dispositivo viene abastecido con abertura de la puerta hacia la derecha.

Para obtener la abertura de las puertas en el lado opuesto efectuar las siguientes operaciones antes de la instalación.

1. Destornillar el perno superior y sacar la riostra.
2. Sacar la puerta.
3. Destornillar el perno inferior, quitar la tapa de la bisagra y montarlos en la parte opuesta.
4. Colocar nuevamente la puerta y reponer el perno superior y la riostra en la parte opuesta.

⚠ Kapının karşı taraftan açılacak şekilde takılması

Cihaz kapısı sağa doğru açılacak şekilde teslim edilir.

Kapıların karşı taraftan açılabilmesini sağlamak için, montajdan önce aşağıdaki işlemleri yapınız.

1. Üstteki pimi sökünüz ve ara parçasını çıkartınız.
2. Kapıyı çıkartınız.
3. Alttaki pimi sökünüz, menteşe kapağını çıkartınız ve bunları karşı tarafa takınız.
4. Kapıyı yeniden takınız ve üst pim ile ara parçasını karşı tarafa takarak sıkıştırınız.

Den Winkel wieder auf der Schiene anbringen und mit den mitgelieferten Schrauben befestigen.

Für eine allfällig notwendige Ausrichtung der Möbeltür, den Spielraum der Langlöcher nutzen.

Nach Beendigung der Arbeiten den einwandfreien Verschuß der Gerätetür überprüfen.

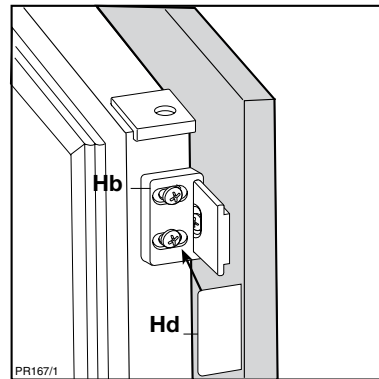
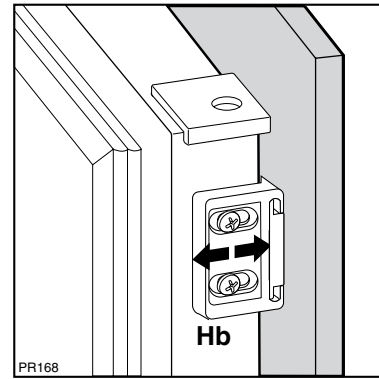

Die Abdeckung (Hd) in die Schiene (Hb) eindrücken, bis sie einrastet.

Anschlagwechsel Verdampferfachtür

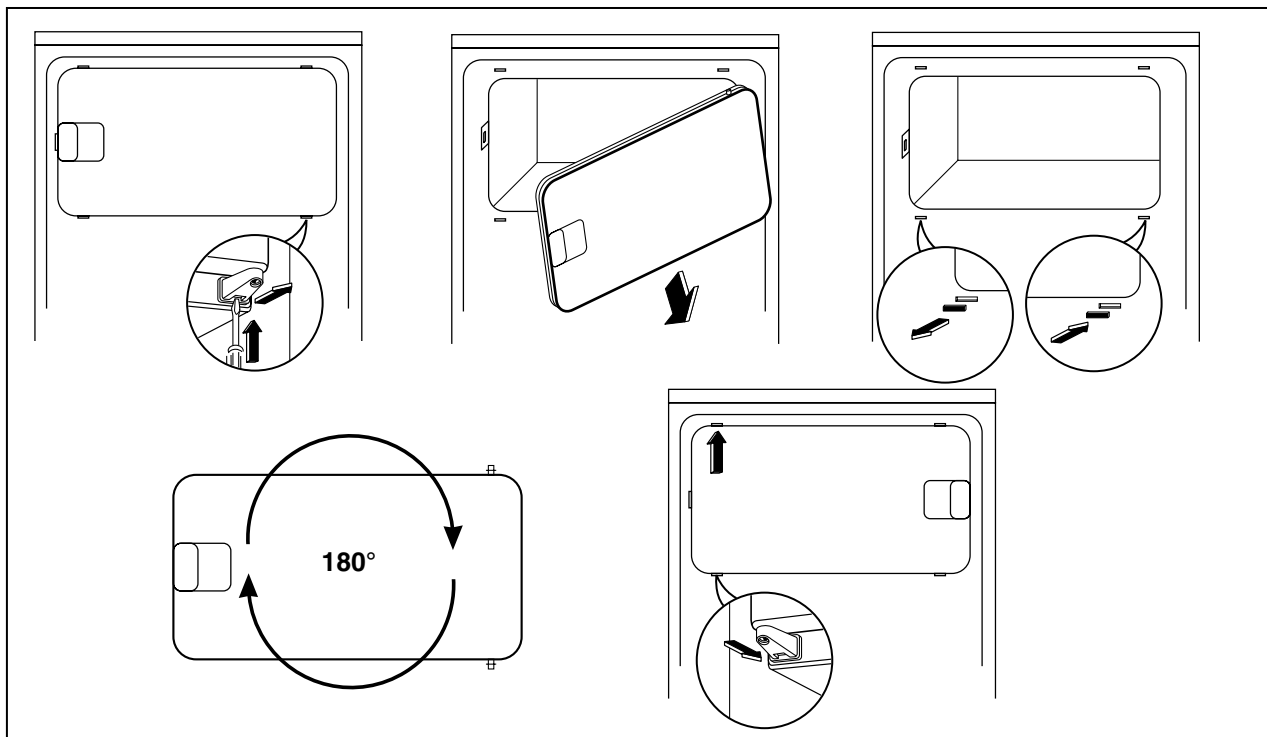

KÜPPERSBUSCH HAUSGERÄTE AG
Postfach 10 01 32, D-45801 Gelsenkirchen, Küppersbuschstr. 16, D-45883 Gelsenkirchen
Telefon: (02 09) 4 01-0, Telefax: (02 09) 4 01-3 03
www.kueppersbusch.de

Küppersbusch Ges. m. b. H.
Eitnergasse 13, 1231 Wien, Telefon: 01 / 8 66 80-0, Telefax: 01 / 8 66 80 72
www.kueppersbusch.at · e-Mail: verkauf@kueppersbusch.at

Küppersbusch

ALLESFEINSTE KÜCHENTECHNIK