

Gebrauchs- und Montageanleitung

Instructions for installation and use

Instructions de montage et d'emploi

Wichtig: Unbedingt lesen und aufbewahren!

Important: Read these instructions carefully and then store them in a safe place

Important: Lire attentivement et ranger soigneusement ce mode d'emploi

Wein-Kühlgerät / Kühl-Gefriergerät

Wine cooler / Fridge -Freezer

Réfrigérateur a vin / Réfrigérateur - Congélateur

Modell: KE 680-1-3T

GB

F

p.: 13-25

26-39

Küppersbusch

ALLEFFEINSTE KÜCHENTECHNIK

WARNUNGEN UND WICHTIGE HINWEISE

Es ist sehr wichtig, daß diese Bedienungsanleitung mit dem betreffenden Gerät aufbewahrt wird. Sollte dieses Gerät verkauft bzw. einer anderen Person gegeben werden, so ist es nötig, die Anleitung beizufügen, damit der neue Besitzer über den Betrieb des Gerätes bzw. die entsprechenden Warnungen. Sollte dieses Gerät mit Magnet-Türverschuß als Ersatz für ein altes Gerät dienen, das noch mit einem Schnappschloß ausgerüstet ist, so machen Sie bitte dieses Schloß unbrauchbar, bevor Sie das Gerät beiseite stellen oder zum Müll geben. Sie verhindern damit, daß spielende Kinder sich selbst einsperren und damit in Lebensgefahr kommen.

Diese Warnungen wurden zu Ihrem bzw. dem Schutz anderer erarbeitet. Wir bitten Sie daher, diese aufmerksam zu lesen, bevor das Gerät in Betrieb genommen wird.

Sicherheit

- Das Gerät darf von Kindern und Personen, deren physische, sensorische oder geistige Fähigkeiten sowie Mangel an Erfahrung und Kenntnissen einen sicheren Gebrauch des Gerätes ausschließen, nur unter Aufsicht oder nach entsprechender Einweisung durch eine Person benutzt werden, die sicherstellt, dass sie sich den Gefahren des Gebrauchs bewusst sind. Kinder sind zu beaufsichtigen, sodass sie nicht am Gerät spielen können.
- Es ist gefährlich, die Eigenschaften dieses Gerätes zu ändern.
- Vor der inneren bzw. äußeren Reinigung des Gerätes sowie beim Auswechseln der Glühlampe (bei damit ausgestatteten Geräten) das Gerät spannungslos machen.
- Eis aus dem Gefrier- bzw. Frosterfach nicht sofort essen, es könnte Kälte-Brandwunden verursachen.
- Dieses Gerät ist schwer. Beim Versetzen bitte darauf achten!
- **Beachten Sie, daß während der Bewegung des Gerätes der Kältemittelkreislauf nicht beschädigt wird.**
- **Das Gerät darf nicht in unmittelbarer Nähe von Heizkörpern oder Gasherden aufgestellt werden.**
- **Ein Standort mit direkter Sonneneinstrahlung sollte vermieden werden.**
- **Eine ausreichende Luftzirkulation an der Geräterückseite muß gewährleistet sein. Jegliche Beschädigung des Kühlkreislaufes ist zu vermeiden.**
- **NUR FÜR GEFRIERSCHRÄNKE (Einbaugeräte ausgenommen): ein optimaler Aufstellungsort ist der Keller.**
- **Keine Elektrogeräte (z.B. Eismaschinen) in das Gerät stellen, mit Ausnahme von jenen Geräten, die vom Hersteller genehmigt wurden.**

Störungen - Kundendienst

- Sollte die Installation des Gerätes eine Änderung der elektrischen Hausinstallation verlangen, so darf diese nur von Elektro-Fachkräften durchgeführt werden.
- Eventuelle Reparaturen dürfen nur von einem ELPRO-Kundendienst oder sonstigen autorisierten Stellen durchgeführt werden.
- Es ist wichtig, daß nur Original-Ersatzteile verwendet werden.
- Dieses Gerät enthält im Kältekreislauf Kohlenwasserstoff. Aus diesem Grund darf die Wartung und das Nachfüllen ausschließlich von autorisiertem Fachpersonal durchgeführt werden.
- Benutzen Sie nie Metallgegenstände um das Gerät zu reinigen, da es beschädigt werden könnte.
- Tritt eine Störung oder ein Defekt ein, versuchen Sie nicht, das Gerät selbst zu reparieren. Elektrogeräte dürfen nur von Elektro-Fachkräften repariert werden, da durch unsachgemäße Reparaturen erhebliche Folgeschäden entstehen können. Wenden Sie sich bitte an die nächste ELPRO-Kundendienststelle.

Aufstellung

- Sich vergewissern, daß das Gerät nach der Installation nicht auf dem Netzkabel steht.
Wichtig: Beschädigte Versorgungskabel müssen durch ein Spezialkabel bzw. einen Spezialsatz ersetzt werden, die beim Hersteller oder den Kundendienst erhältlich sind.
- Während das Gerät in Betrieb ist, werden der Verflüssiger und der Kompressor, die sich auf der Rückseite des Gerätes befinden, heiß. Es ist darauf zu achten, dass die Luft um das Gerät frei zirkulieren kann, damit die Wärme abgeführt werden kann. Eine ungenügende Luftzirkulation kann einen unregelmässigen Betrieb bzw. Schäden am Gerät verursachen. Achten Sie auf die Installationsanweisungen.
- Teile, die heiß werden (z.B. Kompressorgehäuse, Verflüssiger und zugehörige Rohre), sollen nicht frei zugänglich sein. Wo es auch immer möglich ist, soll das Gerät mit der Rückseite gegen eine Wand gestellt werden.

- Während des Transports kann es vorkommen, daß das im Motorkompressor enthaltene Öl in den Kältekreislauf abläuft. Man sollte mindestens 2 Std. warten, bevor das Gerät in Betrieb genommen wird, damit das Öl in den Kompressor zurückströmen

Gebrauch

- Die Haushaltskühl- und Gefriergeräte sind nur zur Einlagerung bzw. zum Einfrieren von Nahrungsmitteln bestimmt.
- Die beste Leistung erzielt man bei Raumtemperaturen von +18°C bis +43°C (Klasse T); +18°C bis +38°C (Klasse ST); +16°C bis +32°C (Klasse N); +10°C bis +32°C (Klasse SN); die Gerätekategorie ist auf dem Typschild angegeben.
Zu beachten: Wird dieses Gerätes bei anderen Umgebungstemperaturen betrieben als den in der entsprechenden Klimaklasse angegebenen Werten, sind folgende Hinweise zu beachten: sinkt die Umgebungstemperatur unter den angegebenen Mindestwert ab, könnte die Lagertemperatur im Gefrierabteil nicht mehr garantiert sein; es wird daher empfohlen, die eingelagerten Lebensmittel so rasch als möglich zu verbrauchen.
- Einaufgetautes Produkt darf nicht wieder eingefroren werden.
- Für das Aufbewahren bzw. das Einfrieren der Lebensmittel sind die Anweisungen des Herstellers zu befolgen.
- In allen Kühl- und Gefriergeräten bedecken sich im Laufe der Zeit alle kälteführenden Teile mit einer Reif bzw. Eissicht. Diese Schicht wird je nach Modell automatisch oder mit der Hand abgetaut.
- Die Reifsicht niemals mit Metallgegenständen abkratzen, das Gerät könnte beschädigt werden.

Dazu nur den mitgelieferten Plastikschaber verwenden.

- Zum Lösen der festgefrorenen Eisschalen keine scharfkantigen oder spitzn Gegenstände benutzen.
- Es sollten keine kohlenensäurehaltigen Getränke in das Gefrier- bzw. Frosterfach eingestellt werden, sie könnten platzen.

Umweltnormen

Dieses Gerät enthält im Kühlkreislauf und in der Isolierung kein ozonschädigendes Gas. Das Gerät darf nicht mit dem Hausmüll entsorgt werden. Eine Beschädigung des Kältemittelkreislaufs, insbesondere des Wärmetauschers auf der Rückseite des Gerätes, muß verhindert werden. Auskunft über Abholtermine oder Sammelplätze gibt die örtliche Gemeindeverwaltung an. Die in diesem Gerät verwendeten und mit dem Symbol  gekennzeichneten Materialien, sind recyclingfähig.

Entsorgung von Altgeräten

Das Symbol  auf dem Produkt oder seiner Verpackung weist darauf hin, dass dieses Produkt nicht als normaler Haushaltsabfall zu behandeln ist, sondern an einem Sammelpunkt für das Recycling von elektrischen und elektronischen Geräten abgegeben werden muss. Durch Ihren Beitrag zum korrekten Entsorgen dieses Produkts schützen Sie die Umwelt und die Gesundheit Ihrer Mitmenschen. Umwelt und Gesundheit werden durch falsches Entsorgen gefährdet. Weitere Informationen über das Recycling dieses Produkts erhalten Sie von Ihrem Rathaus, Ihrer Müllabfuhr oder dem Geschäft, in dem Sie das Produkt gekauft haben.

HINWEISE ZUR VERPACKUNGS-ENTSORGUNG

Verpackungen und Packhilfsmittel unserer Elektro-Großgeräte sind mit Ausnahme von Holzwerkstoffen recyclingfähig und sollen grundsätzlich der Wiederverwertung zugeführt werden.

Wir empfehlen Ihnen:

- Papier-, Papp- und Wellpappeverpackungen sollten in die entsprechenden Sammelbehälter gegeben werden.
- Kunststoffverpackungsteile sollten ebenfalls in die dafür vorgesehenen Sammelbehälter gegeben werden. Solange solche in Ihrem Wohngebiet noch nicht vorhanden sind, können Sie diese Materialien zum Hausmüll geben.

Als Packhilfsmittel sind bei uns nur recyclingfähige Kunststoffe zugelassen, z.B.:

In den Beispielen steht



PE für Polyäthylen** 02 = ^ PE-HD; 04 = ^ PE-LD

PP für Polypropylen

PS für Polystyrol

BESTANDTEILE AUS PLASTIK

Zur einfacheren Entsorgung und/oder Recycling ist ein Großteil der Materialien dieses Gerätes gekennzeichnet, um ihre Identifizierung zu ermöglichen.

INHALT

Warnungen und wichtige Hinweise	2
Hinweise zur Verpackungsentsorgung	3
Gebrauch - Reinigung - Bedienungsblende - Tasten zur Temperatureinstellung - Temperaturanzeige	4
Gebrauch - Inbetriebnahme - Temperaturregelung - Richtig kühlen - Transportsicherungen	5
Höhenverstellbare Abstellregale - Höhenverstellung der Innentürablagen - Luftzirkulation	5
Bedienungsblende Wein-Kühlraum	6
Bedienungsblende Gefrierraum	8
Tips - Tips für das Kühlen - Tips für das Einfrieren / Tips für Tiefkühlkost	10
Wartung - Regelmäßige Reinigung - Stillstandzeiten - Innenbeleuchtung	11
Abtauen - Störungen	12
Installation - Aufstellung - Elektrischer Anschluß	13

GEBRAUCH

Reinigung der Innenteile

Bevor Sie das Gerät in Betrieb nehmen, beseitigen Sie den typischen «Neugeruch» am besten durch Auswaschen der Innenteile mit lauwarmem Wasser und einem neutralen Reinigungsmittel Sorgfältig nachtrocknen.



Bitte keine Reinigungs- bzw. Scheuermittel verwenden, die das Gerät beschädigen könnten.

Bedienungsblende

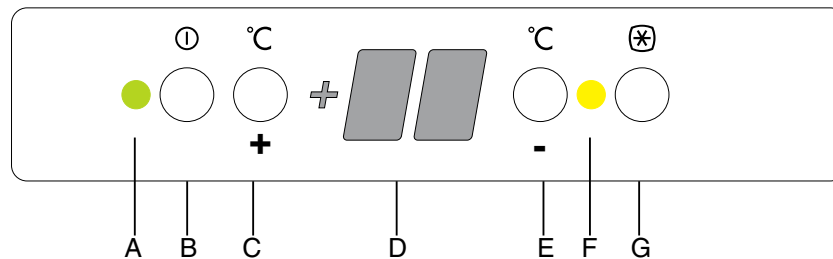

- A. Netzkontrollanzeige (grün)
- B. EIN/AUS Taste
- C. Taste zur Temperatureinstellung (wärmer)
- D. Temperaturanzeige
- E. Taste zur Temperatureinstellung (kälter)
- F. Schnellkühlenanzeige (gelb)
- G. Schnellkühlen Taste

Anzeige noch einige Sekunden und zeigt danach wieder die aktuelle Innentemperatur des Gefrierraumes an.

Die eingestellte Temperatur muß innerhalb 24 Stunden erreicht werden.

Temperaturanzeige

Im Normalbetrieb wird im Display die mittlere Temperatur des Gerätes angezeigt.

Achtung:

Zu häufiges Öffnen oder zu langes Offenhalten der Türe kann zu Temperaturschwankungen führen. Abweichungen können auch durch eine zu große Menge an neu eingelagerten warmen Lebensmitteln verursacht werden.

Tasten zur Temperatureinstellung

Die Temperatur im Kühlraum kann zwischen +2 °C und +8°C gewählt werden.

Durch Druck auf eine der Tasten zur Temperatureinstellung (C oder E) wird die Temperaturanzeige vom Anzeigemodus (Temperaturanzeige leuchtet) auf den Eingabemodus (Temperaturanzeige blinkt) umgeschaltet. Mit jedem weiteren Druck auf eine der Tasten C oder E wird die gewünschte Gefrierraum-Temperatur um 1°C verstellt.

Möchten Sie die eingestellte Temperatur erhöhen, müssen Sie die Taste (C) drücken. Um die eingestellte Temperatur zu vermindern, müssen Sie die Taste (E) drücken. Nach der Eingabe blinkt die

Schnellkühlen -Taste

Mit der Schnellkühlen-Funktion schalten Sie das Kühlabteil auf die höchste Kühlleistung. Es empfiehlt sich besonders, wenn Sie große Mengen von Lebensmitteln, Getränke oder Speisen schnellstmöglich abkühlen möchten. Durch Drücken der Taste (G) schaltet man die Schnellkühlen-Funktion ein. Die gelbe Anzeige (F) leuchtet.

Die Kühltemperatur sinkt auf +2°C ab. Die Schnellgefrier-Funktion schaltet sich nach 6 Stunden automatisch ab.

Inbetriebnahme und Temperaturregelung

- Netzstecker in die Steckdose stecken. EIN/AUS Taste (B) drücken. Die grüne Lampe (A) leuchtet auf.
- Der Kühlschrank ist auf die eine Kühlraumtemperatur von +5°C eingestellt. Diese Temperatur wird erst nach ein paar Stunden erreicht.
- Beim Einschalten des Kühlschranks erscheint auf der Temperaturanzeige (D) die momentane Innentemperatur.

Transportsicherungen

Ihr Gerät ist mit Transportsicherung versehen, die die Ablage während des Transportes sichern.

Entfernen Sie diese wie folgt:

die Transportsicherungen zunächst entlang der Glasplattenkante so weit wie möglich nach vorne ziehen, Glasplatte hinten hochheben, in Pfeilrichtung ziehen bis sich das Glas löst und die Sicherungen entfernen.

Höhenverstellbare Abstellregale

Der Abstand zwischen den verschiedenen Abstellregalen kann je nach Wunsch geändert werden. Dazu die Regale herausnehmen und auf das gewünschte Niveau einsetzen.

Zum besseren Raumnutzung können die vorderen Halbtteile auf die rückwärtigen hinaufgelegt werden.

Höhenverstellung der Innentürablagen

Zur Einlagerung von Lebensmittel-Packungen verschiedener Größe, sind die Abstellregale der Innentür höhenverstellbar.

Hierzu wie folgt vorgehen:

das Abstellregal stufenweise in Pfeilrichtung drücken bis es frei wird; dann in der gewünschten Höhe wieder anbringen.

Luftzirkulation

Im Gerät befindet sich ein Ventilator, der durch Drücken des Schalter A eingeschaltet wird. Die nebende Kontrollampe leuchtet auf.

Der Einsatz des Ventilators wird empfohlen, wenn die Raumtemperatur höher ist als 25 °C

Dies Funktion erlaubt eine schnelle Abkühlung des Lebensmittels und eine bessere Gleichförmigkeit der innere Temperatur.

Hinweise zum richtigen Kühlen von Lebensmitteln und Getränken

Um die besten Leistungen des Kühlschranks zu erreichen, beachten Sie bitte folgendes:

- Keine warmen Speisen oder dampfenden Flüssigkeiten in den Kühlschrank einstellen.
- Geruchverbreitende Lebensmittel müssen abgedeckt oder eingewickelt werden.
- Die Lebensmittel müssen so eingelagert werden, daß die Kälte um sie frei zirkulieren kann.

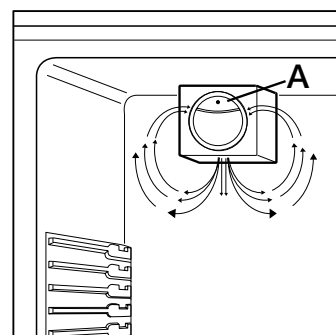
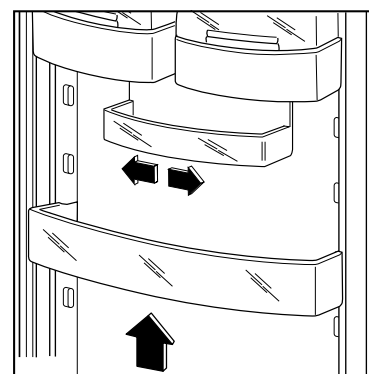
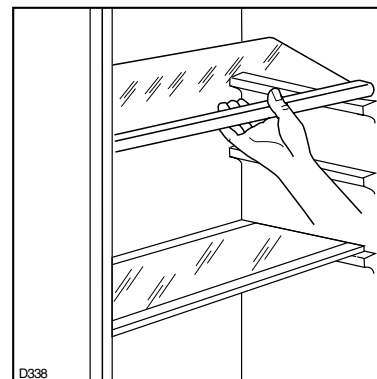
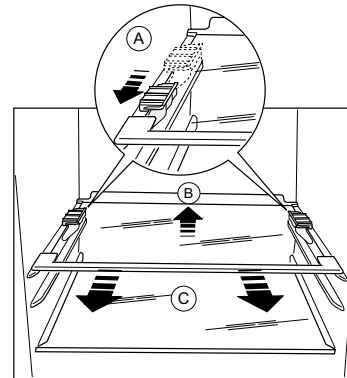

Bedienungsblende Wein-Kühlraum

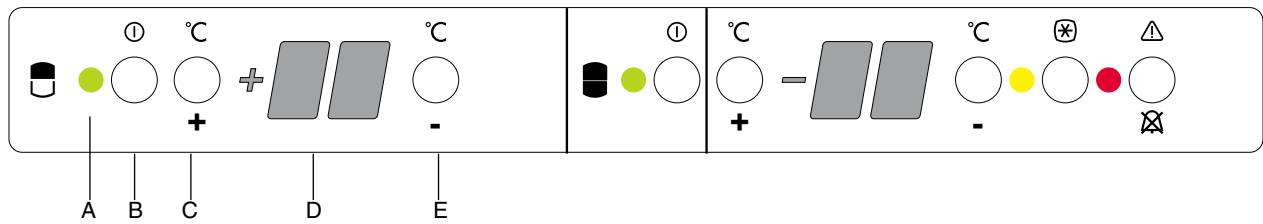

- A. Netzkontrollanzeige (grün)
- B. EIN/AUS Taste Kühlraum
- C. Taste zur Temperatureinstellung (wärmer)
- D. Temperaturanzeige
- E. Taste zur Temperatureinstellung (kälter)

Tasten zur Temperatureinstellung

Durch Druck auf eine der Tasten zur Temperatureinstellung (C oder E) wird die Temperaturanzeige vom Anzeigemodus (Temperaturanzeige leuchtet) auf den Eingabemodus (Temperaturanzeige blinkt) umgeschaltet. Mit jedem weiteren Druck auf eine der Tasten C oder E wird die gewünschte Gefrierraum-Temperatur um 1°C verstellt.

Möchten Sie die eingestellte Temperatur erhöhen, müssen Sie die Taste (C) drücken. Um die eingestellte Temperatur zu vermindern, müssen Sie die Taste (E) drücken. Nach der Eingabe blinkt die Anzeige noch einige Sekunden und zeigt danach wieder die aktuelle Innentemperatur des Gefrierraumes an.

Die eingestellte Temperatur muß innerhalb 24 Stunden erreicht werden.

Temperaturanzeige

Im Normalbetrieb wird im Display die mittlere Temperatur des Kühlraumes angezeigt.

Achtung:

Zu häufiges Öffnen oder zu langes Offenhalten der Türe kann zu Temperaturschwankungen führen. Abweichungen können auch durch eine zu große Menge an neu eingelagerten warmen Lebensmitteln verursacht werden.

Inbetriebnahme und Temperaturregelung

- Netzstecker in die Steckdose stecken.
Mit der taste (B) kann der Kühlraum bei eingeschaltetem Gerät separat ein- und ausgeschaltet werden. EIN/AUS Taste (B) drücken. Die grüne Lampe (A) leuchtet auf.
- Der Kühlschrank ist auf die eine Kühlraumtemperatur von +5°C eingestellt. Diese Temperatur wird erst nach ein paar Stunden erreicht.
- Beim Einschalten des Kühlschranks erscheint auf der Temperaturanzeige (D) die momentane Innentemperatur.

Mit der Taste (G) wird das komplette Gerät ein- und ausgeschaltet.

Der Wein-Kühlraum kann unabhängig vom Gefrierraum abgeschaltet werden. Beim Abschalten des Gefrierraums wird auch der Wein-Kühlraum abgeschaltet.

Wichtig: wenn der Wein-Kühlraum ausgeschaltet ist, soll die Tür geschlossen bleiben, weil gleichzeitig der Gefrierraum eingeschaltet bleibt.

In dieser Lage funktionieren die elektronischen Kontrolleinrichtungen automatisch und die Luft zirkuliert periodisch, um unangenehme Gerüche und Feuchtigkeit zu verhindern.

Wein-Kühlraumgebrauch

Die Temperatur ist im Bereich zwischen + 12 und + 18 °C einstellbar. Das Fach ist ideal für die Aufbewahrung und Reifung von Rot- und Weißweinen über lange Zeiträume.

Die Temperaturen dieses Fachs sind für die Lagerung von gealterten und vollen Weine geeignet.

Die Flaschen so in das Fach legen, dass die Korken nicht austrocknen.

Den Wein im Dunklen aufbewahren. Die Tür des Kühlschranks besteht aus doppeltem UV absorbierendem Mattglas, das den Wein vor Licht schützt, falls der Kühlschrank in einem hell beleuchteten Raum steht.

Die Flaschen vorsichtig handhaben, um den Wein nicht unnötig zu schütteln.

Halten Sie sich an die Empfehlungen und Ratschläge, die Sie beim Kauf erhalten haben oder die Sie den Unterlagen über die Qualität, die Haltbarkeit und die optimale Lagertemperatur entnehmen können.

Luftzirkulation

Die Böden dürfen nicht mit Schutzfolie, Papier, Karton oder Plastik abgedeckt werden, da hierdurch die Luftzirkulation behindert werden kann.

Die Flaschen dürfen nicht direkt an die Wand des Kühlfachs gelegt werden, da hierdurch die Luftzirkulation beeinträchtigt wird.

Normale Betriebsgeräusche

Wenn Kühlmittel durch die Rohrschlangen und Leitungen an der Rückseite des Geräts an die Kühlplatte bzw. den Verdampfer oder an die fest stehenden Kühlböden gepumpt wird, hört man leise gurgelnde oder blubbernde Geräusche.

Wenn sich der Kompressor einschaltet, wird das Kühlmittel umgewälzt und man hört ein Brummen und Pulsieren aus dem Kompressor.

Verstellbare Böden

Die Böden lassen sich zwischen den beiden Führungen neigen. Hierbei ist jedoch sicherzustellen, dass die kleinsten Stifte fest in die obere Führung eingesteckt werden und der vordere Teil des Bodens auf der vorderen Führung aufliegt.

Die Holzböden lassen sich wie folgt verstellen:

Der kurze Boden kann von oben auf die kurzen Führungen aufgelegt werden.

Der lange Boden kann auf die drei langen mittleren Führungen aufgelegt und zwischen der letzten kurzen Führung unten und der unteren Bodenaufgabe geneigt werden.

Die Bodenaufgabe muss ganz unten in das Fach (auf den Boden) gelegt werden.

Wichtiger Hinweis: Nur die langen Böden lassen sich in die Bodenaufgabe einsetzen.

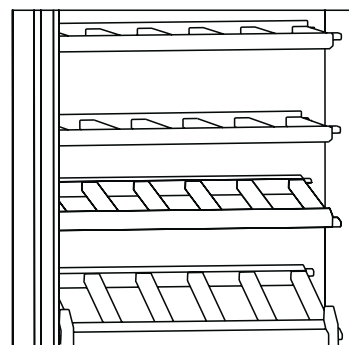

Bedienungsblende Gefrierraum

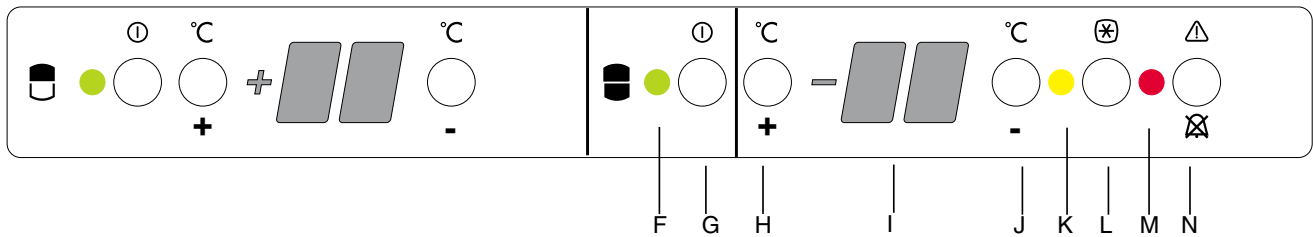

- F. Netzkontrollanzeige (grün)
- G. EIN/AUS Taste Gerät
- H. Taste zur Temperatureinstellung (wärmer)
- I. Temperaturanzeige Gefrierraum
- J. Taste zur Temperatureinstellung (kälter)
- K. Anzeige für eingeschaltete Super-Frost Funktion (gelb)
- L. Super-Frost Taste
- M. Alarmanzeige (rot)
- N. Taste ALARM AUS

Tasten zur Temperatureinstellung

Die Temperatur im Gerät kann zwischen -15°C und -24°C gewählt werden.

Durch Druck auf eine der Tasten zur Temperatureinstellung (H oder J) wird die Temperaturanzeige vom Anzeigemodus (Temperaturanzeige leuchtet) auf den Eingabemodus (Temperaturanzeige blinkt) umgeschaltet. Mit jedem weiteren Druck auf eine der Tasten C oder E wird die gewünschte Gefrierraum-Temperatur um 1°C verstellt.

Möchten Sie die eingestellte Temperatur erhöhen, müssen Sie die Taste (H) drücken. Um die eingestellte Temperatur zu vermindern, müssen Sie die Taste (J) drücken. Nach der Eingabe blinkt die Anzeige noch einige Sekunden und zeigt danach wieder die aktuelle Innentemperatur des Gefrierraumes an.

Die eingestellte Temperatur muß innerhalb 24 Stunden erreicht werden.

Achtung:

Bei Inbetriebnahme des Geräts stimmt während der Einlauf- und Stabilisierungs-Phase die Temperaturanzeige nicht mit der gewählten Temperatur überein. In dieser Zeit sind auch niedrigere Anzeigen als der gewählte Wert möglich.

Temperaturanzeige

Im Normalbetrieb wird im Display die Temperatur an der wärmsten Stelle des Gefrierraumes angezeigt.

Achtung:

Zu häufiges Öffnen oder zu langes Offenhalten der Türe kann zu Temperaturschwankungen führen. Abweichungen können auch durch eine zu große Menge an neu eingelagerten warmen Lebensmitteln verursacht werden.

Temperaturabweichungen bis zu 5°C sind möglich.

Super-Frost -Taste

Zum Einfrieren frischer Lebensmittel die Super-frost-Funktion einschalten. Durch Drücken der Taste (L) schaltet man die Super-Frost-Funktion ein. Die gelbe Anzeige (K) leuchtet.

Zum Abschalten der Super-Frost-Funktion drücken Sie die Taste (L) erneut, ansonsten schaltet sich die Super-Frost-Funktion nach 54 Stunden automatisch ab.

Hinweise:

Die Super-frost-Funktion sollte eingeschaltet werden:

ca. 6 Std vor	Einlagerung von kleinen (ca.5kg) Mengen frischer Lebensmittel
ca. 24 Std vor	Einlagerung von maximaler Menge frischer Lebensmittel (s. Typschild)
nicht	bei Einlagerung von bereits gefrorener Ware
nicht	bei Einlagerung von bis zu 2kg frischer Lebensmittel (pro Tag)

Taste ALARM AUS

Im Falle eines ungewöhnlichen Temperaturanstieges im Gefrierraum (z.B. bei Stromausfall) blinkt die rote Warnanzeige (H) und ein Warnton ertönt. Der Warnton schaltet automatisch ab, wenn die eingestellte Gefrierraumtemperatur wieder erreicht wird. Die rote Warnanzeige blinkt weiter. Mit der Taste ALARM AUS können Sie den Warnton und die rote Warnanzeige abschalten. Auf der Temperaturanzeige erscheint für einige Sekunden die wärmste Temperatur, die im Gefrierraum erreicht wurde.

Achtung: Bei Erwärmung im Gefrierraum muß der Zustand des Gefrierergutes überprüft werden.

Inbetriebnahme und Temperaturregelung

- Netzstecker in die Steckdose stecken. Mit der Taste (G) wird das komplette Gerät ein- und ausgeschaltet. EIN/AUS Taste (G) drücken. Die grüne Lampe (F) leuchtet auf.
- Der Gefrierschrank ist auf die eine Gefrierraumtemperatur von -18°C eingestellt. Diese Temperatur wird erst nach ein paar Stunden erreicht.
- Beim Einschalten des Gefrierschranks erscheint auf der Temperaturanzeige (I) blinkend die momentane Innentemperatur, die rote Warnanzeige (M) blinkt und ein Warnton ist zu hören.
- Der Warnton schaltet sich ab, wenn die vorgegebene Temperatur im Gefrierraum erreicht wird. Die rote Warnanzeige blinkt weiter. Taste ALARM Aus (N) drücken, um die rote Warnanzeige abzuschalten.

Einfrieren von frischen Lebensmitteln

Das 4 Sterne-Gefrierfach eignet sich zur langfristigen Einlagerung von Tiefkühlkost sowie zum Einfrieren frischer Kost.

Für das Einfrieren von Lebensmitteln ist die Super-Frost Funktion durchzuführen, mindestens 24 Stunden vor Einlagerung einschalten.

Die einzufrierenden Lebensmittel in das angegebenen Fach legen.

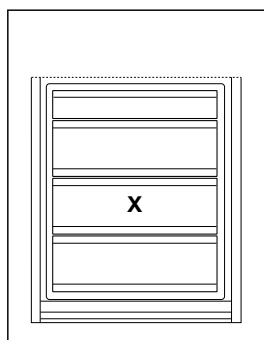

Aufbewahrung der Tiefkühlkost

Nach einem längeren Stillstand oder bei der ersten Inbetriebnahme des Gerätes muß vor der Einlagerung der Tiefkühlkost das Gefrierfach für mindestens drei Stunden auf den Super-Frost Funktion eingestellt werden. Nach ca. 2 Std. kann diese abgeschaltet werden.



Im Falle einer Stromunterbrechung während der Lagerung von Tiefkühlkost bzw. von eingefrorenen Lebensmitteln soll die Tür des Gefrierfaches nicht geöffnet werden. Die Tiefkühlkost verdirbt nicht, wenn es sich um eine kurze Unterbrechung handelt (bis 6-8 Std.) und das Gerät voll ist. Wenn das nicht der Fall ist, ist es nötig, die tiefgefrorenen Lebensmittel innerhalb kurzer Zeit zu verbrauchen (eine Temperaturerhöhung der Tiefkühlkost verkürzt die Aufbewahrungsdauer).

Eiswürfelbereitung

Das Gerät hat eine oder mehrere Eiswürfelschalen, welche mit Wasser aufgefüllt in das Gefrierfach gestellt werden.

Bitte zur Entnahme der Eiswürfelschalen keine Metallgegenstände benutzen!

Kälteakkus

Das Gerät ist mit einem oder mehreren Kälteakkus ausgestattet.

Bei Stromausfall oder einer Störung am Gerät verlängert die Kälteakku die Zeit bis zur unzulässigen Erwärmung des Gefriererguts um mehrere Stunden.

Diese Aufgabe erfüllen die Kälteakkus nur dann optimal, wenn sie in der obersten Schublade vorne oben auf dem Gefriergut eingelegt wird. Die Kälteakkus können Sie vorübergehend auch als Kühlelement für Kühltaschen verwenden.

Auftauen

Die eingefrorenen oder tiefgekühlten Lebensmittel sollten vor dem Gebrauch aufgetaut werden, indem man sie am besten im Kühlteil oder je nach der zur Verfügung stehenden Zeit bei Raumtemperatur auftaut. Kleine Stücke können eingefroren gekocht werden. Selbstverständlich verlängert sich dabei die Kochzeit.

Tips für das Kühlen

Nachstehend einige praktische Ratschläge:

Fleisch (alle Sorten) in Plastikfolie einpacken und auf die Glasplatte, die sich über der Gemüseschale (über den Gemüseschalen) befindet, legen.

In dieser Lage kann das Fleisch längstens 1-2 Tage aufbewahrt werden.

Gekochte Nahrungsmittel, kalte Platten, usw. zugedeckt aufbewahren. Sie können auf jeden beliebigen Rost gelegt werden.

Obst und Gemüse: nach vorherigem Säubern und Waschen in der Gemüseschale (in den Gemüseschalen) aufbewahren.

Butter und Käse: in speziellen Behältern aufbewahren oder in Alu- bzw. Plastikfolie einpacken, um den Kontakt mit der Luft zu vermeiden.

Milch in Flaschen: gut verschlossen auf die Konsol der Innentür stellen.

Wenn Bananen, Kartoffeln, Zwiebeln und Knoblauch nicht verpackt sind, sollen sie nicht in den Kühlschrank gegeben werden.

Tips für das Einfrieren

Für ein einwandfreies Einfrieren der Lebensmittel geben wir folgende Ratschläge:

- Das Gefriervermögen des Gefrierabteils (in 24 Std.) kann auf dem Typenschild abgelesen werden.
- Der Gefriervorgang dauert ca. 24 Stunden. In dieser Zeit sollte keine zusätzliche Ware in das Gefrierabteil eingelegt werden.
- Nur erstklassige, frische und gut gesäuberte Produkte einfrieren.
- Die Nahrungsmittel vor dem Einfrieren in kleine Portionen einteilen, damit der Gefriervorgang beschleunigt wird; dies ermöglicht das spätere Auftauen von kleineren Portionen.
- Die Lebensmittel in Alu- oder Polyäthylenfolien luftdicht verpacken.
- Es soll vermieden werden, daß die einzufrierenden Lebensmittel mit den bereits eingefrorenen in Berührung kommen, um eine Wärmeübertragung an diese zu verhindern.

- Es ist zu beachten, daß mageres Fleisch besser und länger haltbar ist. Fetthaltiges Fleisch hat eine geringere Lagerzeit. Ferner reduziert Salz die Haltbarkeitsdauer.
- Speiseeis, direkt aus dem Gefrierfach genommen, kann Kälte-Brandwunden verursachen.
- Es ist empfehlenswert, auf der Verpackung das Einfrierdatum zu notieren, damit die Aufbewahrungszeit eingehalten werden kann.
- Auf der Innentür oder in einer Tabelle (falls diese mitgeliefert wurde) sind einige Tier- und Lebensmittelsymbole mit der in Monaten (Zahlen) angegebenen Aufbewahrungsdauer angebracht, die Ihnen die Haltbarkeit vom Moment des Einfrierens an anzeigt.
- **Es sollten keine kohlenensäurehaltigen Getränke in das Gefrierfach eingestellt werden, da sie explodieren können.**

Tips für Tiefkühlkost

Um optimale Leistungen des Gerätes zu erhalten, sich vergewissern,

- daß die Tiefkühlkost beim Verkäufer gut aufbewahrt wurde
- daß der Transport vom Verkäufer zum Verbraucher in kurzer Zeit erfolgt.
- Tür so wenig wie möglich öffnen und nicht offen lassen.
- Einmal aufgetaute Lebensmittel verderben schnell und können kein ein zweites Mal eingefroren werden.
- Das Haltbarkeitsdatum auf der Tiefkühlkostverpackung sollte nicht überschritten werden.

WARTUNG



Vor jeder Reinigungsarbeit immer den Netzstecker aus der Steckdose ziehen.

Achtung

Dieses Gerät enthält im Kältekreislauf Kohlenwasserstoff. Aus diesem Grund darf die Wartung und das Nachfüllen ausschließlich von autorisiertem Fachpersonal durchgeführt werden.

Regelmäßige Reinigung

Benutzen Sie nie Metallgegenstände um das Gerät zu reinigen, da es beschädigt werden könnte. Den Innenraum mit lauwarmem Wasser und Natron reinigen.

Gut nachwaschen und sorgfältig trocknen.

Den Kondensator und den Motorkompressor mit einer Bürste oder einem Staubsauger reinigen. Dies begünstigt den guten Betrieb mit folglichem Stromersparnis

Innenbeleuchtung

Kühlabteil

Um die Lampe zu wechseln, drücken die hintere Kupplung und gleichzeitig nehmen die Abdeckung in der Pfeil-Richtung heraus.



Die maximale Leistung ist am Leuchtkörper angegeben.

Wein-Kühlraum



Warnung! Stromschlaggefahr! Vor dem Lampenwechsel Gerät abschalten und den Netzstecker ziehen oder Sicherung abschalten bzw. herausdrehen.

Lampendaten: 220-240 V, max. 25 W, Fassung: E 14

1. Zum Abschalten des Gerätes drücken die ON/OFF - Taste (G).
2. Netzstecker ziehen.
3. Zum Auswechseln der Lampe drücken die hintere Arretierung gegen das Gehäuse bis die transparente Abdeckung ausrastet.
4. Die Abdeckung in Pfeilrichtung abnehmen (siehe Abbildung).
5. Defekte Lampe auswechseln.
6. Lampenabdeckung wieder einsetzen.
7. Gerät wieder in Betrieb nehmen gegen das Gehäuse bis die transparente Abdeckung ausrastet.

Stillstandszeiten

Bei längerem Stillstand des Gerätes, müssen Sie folgendermaßen vorgehen:

den Stecker aus der Steckdose ziehen;

alle Lebensmittel herausnehmen;

Gerät abtauen, Innenraum und Zubehörteile reinigen;

die Türen offen lassen, um im Innern eine gute Luftzirkulation zu gewährleisten und somit Geruchsbildung zu vermeiden.

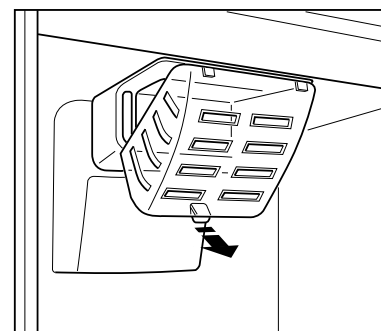
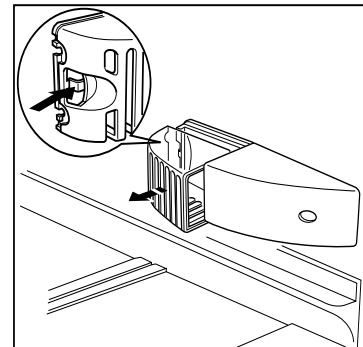

Abtauen

Die sich auf dem Verdampfer des Kühlschranks bildende Reifschicht taut jedesmal in den Stillstandzeiten des Motorkompressors von selbst ab. Das Tauwasser läuft durch eine Rinne in eine Plastikschale auf der Rückseite des Gerätes (über dem Kompressor) und verdunstet dort.

Wir empfehlen, das in der Mitte der Abtauwasserrinne des Kühlraumes befindliche Ablaufloch für das Abtauwasser regelmäßig zu reinigen, um zu vermeiden, daß das Abtauwasser auf die eingelagerten Lebensmittel tropft. Verwenden Sie den dafür vorgesehenen Reiniger, der sich schon im Ablaufloch befindet.

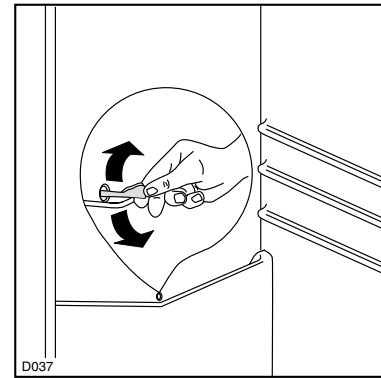

Das Gefrierfach dieses Modelles gehört zum Typ "no frost"; das bedeutet das komplette Fehlen der Reifbildung während des Betriebes, sowohl an den Innenwänden des Fachs als auch auf den Lebensmitteln.

Das Fehlen der Reifschicht ist auf die ständige Zirkulation der Kaltluft im Innern des Fachs zurückzuführen, verursacht durch einen automatisch gesteuerten Ventilator.

STÖRUNGEN

Falls das Gerät Störungen aufweisen sollte, überprüfen Sie zuerst folgendes:

- Steckt der Netzstecker in der Steckdose?
- Befindet sich der Hauptschalter der elektrischen Anlage in der richtigen Stellung?
- Ist die Stromzufuhr unterbrochen?
- Befindet sich der Thermostatknopf in richtiger Stellung?
- Wasserpfütze auf dem Boden des Kühlfaches:
- Abtauwasserloch verstopft? (siehe Abschnitt "Abtauen")

- Wenn die Tür mehr als 7 Minuten geöffnet bleibt, schaltet die Lampe durch Elektronik ab. Die Tür schliessen und wieder öffnen, dann wird die Lampe wieder in Betrieb gesetzt.

Sollten Sie nach o.e. Prüfungen zu keinem Resultat kommen, so wenden Sie sich bitte an unseren nächsten Kundendienst.

Um ein rasches Beheben des Schadens zu ermöglichen, ist es beim Anruf an den Kundendienst notwendig, die Modell- und Seriennummer anzugeben, die Sie dem Garantieschein oder dem Typenschild (– linke Seite – unten) entnehmen können.

INSTALLATION

Aufstellung

Das Gerät sollte nicht in der Nähe von Wärmequellen wie Heizkörpern oder Öfen aufgestellt und vor direkter Sonneneinstrahlung geschützt werden. Die beste Leistung erzielt man erfahrungsgemäß bei Raumtemperaturen

Für den Einbau bitte den entsprechenden Abschnitt durchlesen.

Elektrischer Anschluß

Bevor Sie den Stecker in die Steckdose einstecken, überprüfen Sie bitte, daß die auf dem Typenschild des Gerätes angegebene Spannung sowie Frequenz mit dem Anschlußwert des Hauses übereinstimmen. Eine Abweichung von $\pm 6\%$ von der Nominalspannung ist zulässig. Für die Anpassung des Gerätes an andere Spannungen muß ein Spartransformator angemessener Leistung vorgeschaltet werden.

Das Gerät muß unbedingt vorschriftsmäßig geerdet werden. Zu diesem Zweck ist der Stecker des Speisekabels mit dem dafür vorgesehenen Kontakt versehen. Sollte die Netzleitung im Haus nicht mit einer Erdleitung versehen sein, so muß das Gerät an eine getrennte Erdleitung vorschriftsmäßig und unter Hinzuziehung eines Fachmanns angeschlossen werden.

Die Erzeugerfirma lehnt jede Verantwortung ab, falls diese Unfallverhütungsvorschrift nicht beachtet wird.

Dieses Gerät entspricht der folgende EWG Richtlinie:



- 87/308 EWG vom 2.6.87 (Deutschland-Ausführung) bzw. der ÖVE-Richtlinie Nr. F 61/84 (Österreich-Ausführung) bezüglich Funkentstörung.

- 73/23 EWG vom 19/02/73 (Niederspannung) und folgende Änderungen;

- 89/336 EWG vom 03/05/89(Elektromagnetische Verträglichkeit) und folgende Änderungen.

ACHTUNG!

Es muß möglich sein, das Gerät vom Netz zu trennen; nach der Installation muß die Steckdose daher zugänglich bleiben.

KÜPPERSBUSCH HAUSGERÄTE AG
Postfach 10 01 32, D-45801 Gelsenkirchen, Küppersbuschstr. 16, D-45883 Gelsenkirchen
Telefon: (02 09) 4 01-0, Telefax: (02 09) 4 01-3 03
www.kueppersbusch.de

Küppersbusch Ges. m. b. H.
Eitnergasse 13, 1231 Wien, Telefon: 01 / 8 66 80-0, Telefax: 01 / 8 66 80 72
www.kueppersbusch.at · e-Mail: verkauf@kueppersbusch.at

Küppersbusch

ALLEFFEINSTE KÜCHENTECHNIK