

GEBRAUCHSANLEITUNG

de	Gebrauchsanleitung
en	Operating instructions
fr	Notice d'utilisation
it	Istruzioni per l'uso
nl	Gebruiksaanwijzing
es	Instrucciones de uso
pt	Instruções de serviço
el	Οδηγίες χρήσης

KE9600-0-2T



Küppersbusch-Kundendienst

Zentrale Kundendienst- / Ersatzteilanforderung

Deutschland:

Küppersbusch Hausgeräte GmbH
Küppersbuschstraße 16
45883 Gelsenkirchen

Telefon: 01 80 - 5 25 65 65*
Telefax: (02 09) 4 01 - 7 14 / 7 15
Internet: www.kueppersbusch.de
(* 14 Cent/Min. aus dem Festnetz)

Sie erreichen uns:

Montag bis Donnerstag von 8³⁰ Uhr bis 18⁰⁰ Uhr
Freitag von 8³⁰ Uhr bis 17⁰⁰ Uhr

Außerhalb der Dienzeiten teilen Sie uns Ihre Wünsche bitte per Telefax oder Internet unter www.kueppersbusch.de mit.

Österreich:

Küppersbusch Ges. m. b. H.
Eitnergasse 13
1230 Wien

Telefon: (01) 8 66 80 - 15
Telefax: (01) 8 66 80 - 50
Internet: www.kueppersbusch.at

Sie erreichen uns:

Montag bis Freitag von 8⁰⁰ Uhr bis 17⁰⁰ Uhr

Außerhalb der Dienzeiten teilen Sie uns Ihre Wünsche bitte per Telefax oder Internet unter www.kueppersbusch.at mit.

Bitte beachten Sie:

Damit unser Kundendienst Reparaturen sorgfältig vorbereiten und die benötigten Ersatzteile bereitstellen kann, benötigen wir bei Ihrer Kundendienstanforderung die folgenden Informationen:

1. Ihre genaue Anschrift
2. Ihre Telefon- und ggf. Telefaxnummer
3. Wann kann der Kundendienst Sie besuchen?
4. Die genaue Gerätebezeichnung: Mod. und F.-Nr. (Typenschild und/oder Kaufbeleg zu Rate ziehen)
5. Das Kaufdatum oder Lieferdatum
6. Die genaue Beschreibung des Problems oder Ihres Service-Wunsches

Halten Sie bitte zusätzlich Ihren Kaufbeleg bereit.

So helfen Sie uns, unnötigen Zeit- und Kostenaufwand zu vermeiden und auch für Sie effizienter zu arbeiten.

Garantiebedingungen

Zusätzlich zu seinen Gewährleistungsansprüchen aus seinem Kaufvertrag mit dem Händler leisten wir dem Endabnehmer direkt Garantie für Küppersbusch-Hausgeräte. Der Umfang unserer Garantie wird nachstehend geregelt:

1. Mängel am Gerät, die nachweislich auf einem Material- und/oder Herstellungsfehler beruhen, werden nach Maßgabe der folgenden Regelungen unentgeltlich behoben, wenn sie uns unverzüglich nach Feststellung und innerhalb von 24 Monaten nach Lieferung an den ersten Endabnehmer angezeigt werden. Bei gewerblichem Gebrauch oder gleichzusetzender Beanspruchung beträgt die Garantiefrist lediglich 12 Monate. Für gebrauchte Geräte gilt ebenfalls die Frist von 12 Monaten. Tritt der Mangel innerhalb von 6 Monaten ab Lieferung auf, wird vermutet, dass es sich um einen Material- oder Herstellungsfehler handelt.
2. Für leicht zerbrechliche Teile, wie z.B. Glas, Kunststoff und Glühlampen, wird keine Garantie übernommen. Geringfügige Abweichungen von der Soll-Beschaffenheit, die für den Wert und die Gebrauchstauglichkeit des Geräts unerheblich sind, begründen keinen Garantieanspruch. Ebenso wenig leisten wir Garantie bei Schäden aus chemischen und elektrochemischen Einwirkungen von Wasser sowie allgemein ungewöhnlichen Umweltbedingungen oder sachfremden Betriebsbedingungen oder wenn das Gerät mit ungeeigneten Stoffen in Berührung gekommen ist. Schließlich leisten wir auch keine Garantie, wenn die Mängel am Gerät auf Transportschäden, die nicht von uns zu vertreten sind, auf nicht fachgerechte Installation und Montage, auf Fehlgebrauch, auf mangelnde Pflege oder auf Nichtbeachtung der Bedienungs- oder Montagehinweise zurückzuführen sind. Der Garantieanspruch erlischt, wenn Reparaturen oder Eingriffe in das Gerät von Personen vorgenommen werden, die hierzu nicht von uns ermächtigt sind, oder wenn unsere Geräte mit Ersatzteilen, Ergänzungs- oder Zubehörteilen versehen werden, die keine Originalteile sind, und dadurch ein Defekt verursacht wurde.
3. Unsere Garantieleistung besteht darin, dass wir nach unserer Wahl entweder mangelhafte Teile unentgeltlich instandsetzen oder durch einwandfreie Teile ersetzen. Instandsetzungen werden nach Möglichkeit am Aufstellungsort vorgenommen. Zur Reparatur anstehende Geräte sind so zugänglich zu machen, daß uneingeschränkt Handhabung, Ausbau und Einbau durch die Techniker möglich ist und keine Beschädigungen an Möbeln, Bodenbelag etc. entstehen können. Bei Geräten, die nicht nach unseren Einbaulinien montiert sind werden die anfallenden Zusatzleistungen in Rechnung gestellt. In jedem Fall der Inanspruchnahme von Garantieleistungen ist der Kaufbeleg vorzulegen und das Kauf- und – soweit hiervon abweichend – das Lieferdatum nachzuweisen. Ersetzte Teile gehen in unser Eigentum über.
4. In Fällen, in denen die Nachbesserung fehlschlägt oder von uns abgelehnt wird, liefern wir innerhalb der obengenannten Garantiezeit auf Wunsch des Endabnehmers kostenfrei gleichwertigen Ersatz.
5. Garantieleistungen bewirken weder eine Verlängerung der Garantiefrist noch setzen sie eine neue Garantiefrist in Lauf. Die Garantiefrist für eingebaute Ersatzteile endet mit der Garantiefrist für das ganze Gerät.
6. Weitergehende oder andere Ansprüche, insbesondere solche auf Ersatz außerhalb des Gerätes entstandener Schäden, sind – mit Ausnahme der Haftung für Schäden aus der Verletzung des Lebens, des Körpers oder der Gesundheit, die auf einer fahrlässigen Pflichtverletzung von uns oder einer vorsätzlichen oder fahrlässigen Pflichtverletzung unserer Erfüllungsgehilfen beruhen - ausgeschlossen.

Diese Garantiebedingungen gelten grundsätzlich nur für in Deutschland gekaufte Geräte. Soweit wir in dem entsprechenden Land über ein Kundendienstnetz verfügen, gelten diese Garantiebedingungen auch für ins Ausland verbrachte Geräte, vorausgesetzt sie weisen die technischen Voraussetzungen, wie z.B. Spannung, Frequenz, Gasart, für das entsprechende Land auf und sind für die jeweiligen Klima- und Umweltbedingungen geeignet. Für im Ausland gekaufte Geräte gelten die von unserer jeweils zuständigen Auslandsgesellschaft oder Landesvertretung herausgegebenen Garantiebedingungen, die über den Fachhändler oder direkt bei unserer Auslandsgesellschaft oder Landesvertretung angefordert werden können.

INHALT

1 Ihr Kühlschrank 5

2 Wichtige Sicherheitshinweise 6

Bestimmungsgemäßer Gebrauch	6
Allgemeine Hinweise zu Ihrer Sicherheit	6
Kinder – Sicherheit	8
HCA-Warnung	8
Dinge, die Sie zum Energiesparen beachten sollten	8

3 Installation 9

Was Sie bei einem weiteren Transport Ihres Kühlschranks beachten müssen ..	9
Bevor Sie Ihren Kühlschrank einschalten	9
Elektrischer Anschluss	10
Verpackungsmaterialien entsorgen	10
Altgeräte entsorgen	10
Aufstellung und Installation	10
Gerade, ausbalancierte Aufstellung ...	11
Spalt zwischen den Türen anpassen...	13
Wasserfilter installieren	14
Wasserschlauch an den Kühlschrank anschließen	15
Wasserleitung mit dem Wasserbehälter verbinden	17
Wasserschlauch an den Kaltwasseranschluss anschließen	18
Vor dem ersten Eisbereiter-/ Wasserspenderinsatz	19

4 Vorbereitung 20

5 Nutzung des Kühlschranks 21

Kühlbereichtemperatur einstellen	22
Tiefkühlbereichtemperatur einstellen...	22
Frischgefrierfunktion	23
Schnellkühlfunktion	23
Urlaubstaste	23
Ionisator	23
Tastensperre-Taste	23
Wasserspenderbeleuchtung	23
Wasser/Eis-Auswahl	23
Eis-/Wasserspender	23
Eisspender benutzen	24
Kein Eis	24
So benutzen Sie den Wasserspender .	25
Tropfschale	25
Verschiebbare Ablagen	25
Blaues Licht	26
Ionen:	26
Eierbehälter	26
Frischgefrierfach	26
Gemüsefach-Feuchtigkeitsschieber	26
Empfehlungen zur Konservierung von gefrorenen Lebensmitteln	27
Abtauen	27
Austausch der Innenbeleuchtungsglühbirne	27

6 Wartung und Reinigung 29

Schutz der Kunststoffflächen	29
Eisbehälter und Wasserspender	30
Kühlfach	30

7 Empfehlungen zur Problemlösung 31

1 Ihr Kühlschrank

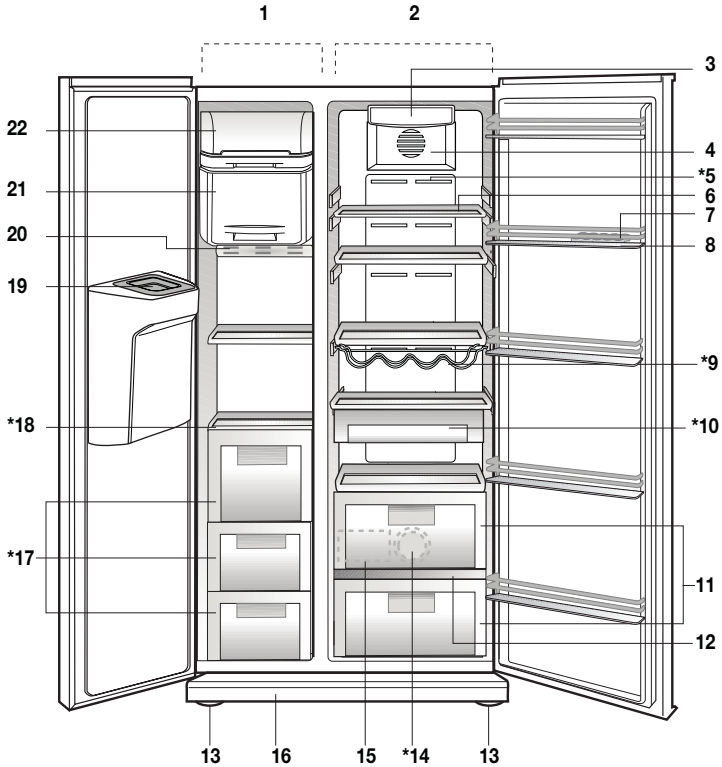

- | | |
|---------------------------------|--------------------------------------|
| 1. Tiefkühlbereich | 12. Gemüsefachabdeckung |
| 2. Kühlbereich | 13. Einstellbare Füße |
| 3. Kühlbereich-Innenbeleuchtung | 14. Blaues Licht |
| 4. Lüfter | 15. Wasserbehälter |
| 5. Ionisator | 16. Belüftungsdeckel |
| 6. Kühlbereich-Glasablagen | 17. Tiefkühlbereichsschubladen |
| 7. Eierbehälter | 18. Tiefkühlbereich-Glasablagen |
| 8. Kühlbereich-Türablagen | 19. Eiskanaldeckel |
| 9. Weinkeller | 20. Tiefkühlbereich-Innenbeleuchtung |
| 10. Kühlfach | 21. Frischgefrierfach |
| 11. Gemüsefächer | 22. Eisbehälter |
| | * Optional |

i Abbildungen und Angaben in dieser Anleitung sind schematisch und können etwas von Ihrem Produkt abweichen. Falls Teile nicht zum Lieferumfang des erworbenen Gerätes zählen, gelten sie für andere Modelle.

2 Wichtige Sicherheitshinweise

Bitte lesen Sie die folgenden Hinweise aufmerksam durch. Bei Nichtbeachtung kann es zu Verletzungen und/oder Sachschäden kommen. In diesem Fall erlöschen auch sämtliche Garantie- und sonstigen Ansprüche.

Die reguläre Einsatzzeit des von Ihnen erworbenen Gerätes beträgt 10 Jahre. In diesem Zeitraum halten wir Ersatzteile für das Gerät bereit, damit es stets wie gewohnt arbeiten kann.

Bestimmungsgemäßer Gebrauch

- Dieses Gerät ist zur Nutzung im Haushalt vorgesehen.
- Es sollte nicht im Freien benutzt werden. Es ist nicht für die Nutzung außerhalb des Hauses geeignet, auch wenn die Stelle überdacht ist.

Allgemeine Hinweise zu Ihrer Sicherheit

- Wenn Sie das Gerät entsorgen möchten, wenden Sie sich am besten an den autorisierten Kundendienst. Hier erhalten Sie notwendige Informationen und erfahren, welche Stellen für die Entsorgung zuständig sind.
- Bei Problemen und Fragen zum Gerät wenden Sie sich grundsätzlich an den autorisierten Kundendienst. Ziehen Sie keine Dritten zu Rate, versuchen Sie nichts in Eigenregie, ohne den autorisierten Kundendienst davon in Kenntnis zu setzen.
- Der Verzehr von Speiseeis und Eiswürfeln unmittelbar nach der Entnahme aus dem Tiefkühlbereich ist nicht ratsam. (Dies kann zu Erfrierungen führen.)
- Bewahren Sie Getränke in Flaschen und Dosen niemals im Tiefkühlbereich auf. Diese platzen.
- Berühren Sie gefrorene Lebensmittel nicht mit der Hand; sie können festfrieren.

- Verwenden Sie niemals Dampf- oder Sprühreiniger zum Reinigen und Abtauen Ihres Kühlschranks. Die Dämpfe oder Nebel können in Kontakt mit stromführenden Teilen geraten und Kurzschlüsse oder Stromschläge auslösen.
- Missbrauchen Sie niemals Teile Ihres Kühlschranks (z. B. Tür) als Befestigungen oder Kletterhilfen.
- Nutzen Sie keine elektrischen Geräte innerhalb des Kühlschranks.
- Achten Sie darauf, den Kühlkreislauf keinesfalls mit Bohr- oder Schneidwerkzeugen zu beschädigen. Das Kühlmittel kann herausspritzen, wenn die Gaskanäle des Verdunsters, Rohr- und Schlauchleitungen oder Oberflächenversiegelungen beschädigt werden. Dies kann zu Hautreizungen und Augenverletzungen führen.
- Decken Sie keinerlei Belüftungsöffnungen des Kühlschranks ab.
- Reparaturen an Elektrogeräten dürfen nur von qualifizierten Fachleuten ausgeführt werden. Reparaturen durch weniger kompetente Personen können erhebliche Gefährdungen des Anwenders verursachen.
- Sollten Fehler oder Probleme während der Wartung oder Reparaturarbeiten auftreten, so trennen Sie den Kühlschrank von der Stromversorgung, indem Sie die entsprechende Sicherung abschalten oder den Netzstecker ziehen.
- Ziehen Sie niemals am Netzkabel – ziehen Sie direkt am Stecker.
- Lagern Sie hochprozentige alkoholische Getränke gut verschlossen und aufrecht.
- Bewahren Sie in dem Gerät niemals entflammbare oder explosive Produkte auf oder solche, die entflammbare oder explosive Gase (z. B. Spray) enthalten.

- Verwenden Sie ausschließlich vom Hersteller empfohlene Geräte oder sonstige Mittel zum Beschleunigen des Abtaugvorgangs. Benutzen Sie nichts anderes.
- Dieses Gerät darf nicht von Personen (einschließlich Kindern) mit eingeschränkten physischen, sensorischen oder geistigen Fähigkeiten bedient werden. Dies gilt auch für in Bezug auf das Gerät unerfahrene Personen, sofern diese nicht beaufsichtigt oder von einer verantwortlichen Person gründlich in die Bedienung des Gerätes eingewiesen wurden.
- Nehmen Sie einen beschädigten Kühlschrank nicht in Betrieb. Bei Zweifeln wenden Sie sich bitte an den Kundendienst.
- Die elektrische Sicherheit des Gerätes ist nur dann gewährleistet, wenn das hausinterne Erdungssystem den zutreffenden Normen entspricht.
- Setzen Sie das Gerät keinem Regen, Schnee, direktem Sonnenlicht oder Wind aus, da dies die elektrische Sicherheit gefährden kann.
- Bei Beschädigungen von Netzkabeln und ähnlichen Dingen wenden Sie sich an den autorisierten Kundendienst, damit es nicht zu Gefährdungen kommt.
- Stecken Sie während der Installation niemals den Netzstecker ein. Andernfalls kann es zu schweren bis tödlichen Verletzungen kommen.
- Dieses Tiefkühlgerät dient nur zur Aufbewahrung von Lebensmitteln. Für andere Zwecke sollte es nicht verwendet werden.
- Das Schild mit der Beschreibung der technischen Daten des Produkts befindet sich innen links im Tiefkühler.
- Schließen Sie das Kühlgerät nicht an elektronische Energiesparsysteme an; andernfalls kann das Gerät beschädigt werden.

- Wenn der Tiefkühler ein blaues Licht zeigt, sehen Sie nicht durch die blauen optischen Teile.
- Wenn die Stromversorgung bei manuell gesteuerten Tiefkühlgeräten abgeschaltet ist, warten Sie bitte mindestens 5 Minuten, bevor Sie den Strom wieder einschalten.
- Diese Bedienungsanleitung sollte bei Besitzerwechsel dem nächsten Besitzer übergeben werden.
- Wenn Sie den Tiefkühler bewegen, stellen Sie sicher, dass Sie das Stromkabel nicht beschädigen. Um Feuer zu vermeiden, verdrehen Sie das Stromkabel nicht. Schwere Objekte sollten nicht auf das Stromkabel gestellt werden. Wenn der Tiefkühler angeschlossen ist, fassen Sie den Stecker nicht mit nassen Händen an.

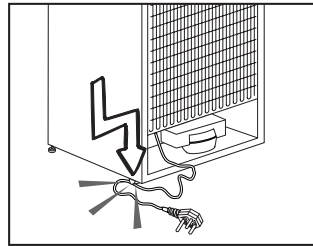

- Schließen Sie den Tiefkühler nicht an, wenn die Steckdose lose sitzt.
- Spritzen Sie aus Sicherheitsgründen kein Wasser direkt auf oder in den Tiefkühler.
- Sprühen Sie keine entflammbareren Stoffe, wie Propangas usw. in die Nähe des Tiefkühlers. Es besteht Feuer- und Explosionsgefahr.
- Stellen Sie keine mit Wasser gefüllten Objekte auf den Tiefkühler. Ein Kurzschluss oder Feuer könnte die Folge sein.
- Überladen Sie den Tiefkühler nicht. Wenn der Tiefkühler zu voll ist, können Lebensmittel herausfallen. Sie könnten

Verletzungen erleiden und der Tiefkühler könnte beschädigt werden. Stellen Sie keine Objekte auf den Tiefkühler. Die Objekte könnten beim Öffnen oder Schließen der Tür herunterfallen.

- Materialien, die bestimmte Temperaturen erfordern, wie z.B. Impfstoffe, temperaturempfindliche Medikamente, wissenschaftliche Materialien usw. dürfen nicht im Tiefkühler aufbewahrt werden.
- Wenn der Tiefkühler eine längere Zeit nicht benutzt wird, sollte er von der Stromversorgung getrennt werden. Ein Problem bei der Isolierung des Kabels könnte ein Feuer verursachen.
- Die Spitze des Steckers sollte regelmäßig gereinigt werden, um ein Feuer zu vermeiden.
- Der Tiefkühler kann sich bewegen, wenn die verstellbaren Füße nicht fest auf dem Boden stehen. Mit den verstellbaren Füßen können Sie den Tiefkühler fest am Boden positionieren.
- Sofern Ihr Kühlgerät mit Türgriffen ausgestattet ist, missbrauchen Sie diese Griffe niemals zum Bewegen des Gerätes; andernfalls können sich die Griffe vom Gerät lösen.
- Falls das Gerät in unmittelbarer Nähe eines anderen Kühlgerätes aufgestellt werden muss, achten Sie unbedingt darauf, dass zwischen den Geräten mindestens 8 cm Abstand verbleiben. Andernfalls kann es zu Feuchtigkeitsniederschlag an benachbarten Flächen kommen.
- Der Wasserdruck muss mindestens 1 bar betragen. Der Wasserdruck darf 8 bar nicht überschreiten.
- Nur Trinkwasser verwenden.

Kinder – Sicherheit

- Bei abschließbaren Türen bewahren Sie den Schlüssel außerhalb der Reichweite von Kindern auf.
- Kinder sollten grundsätzlich beaufsichtigt werden, damit sie nicht mit dem Gerät spielen.

HCA-Warnung

Sofern Ihr Gerät mit dem Kühlmittel R600a arbeitet:

Dieses Gas ist leicht entflammbar. Achten Sie also darauf, Kühlkreislauf und Leitungen während Betrieb und Transport nicht zu beschädigen. Bei Beschädigungen halten Sie das Produkt von potenziellen Zündquellen (z. B. offenen Flammen) fern und sorgen für eine gute Belüftung des Raumes, in dem das Gerät aufgestellt wurde.

Diese Warnung gilt nicht für Sie, wenn Ihr Gerät mit dem Kühlmittel R134a arbeitet.

Das Typenschild links im Innenraum informiert Sie über den in Ihrem Gerät eingesetzten Kühlmitteltyp.

Entsorgen Sie das Gerät niemals durch Verbrennen.

Dinge, die Sie zum Energiesparen beachten sollten

- Halten Sie die Kühlschranktüren nur möglichst kurz geöffnet.
- Lagern Sie keine warmen Speisen oder Getränke im Kühlschrank ein.
- Überladen Sie den Kühlschrank nicht; die Luft muss frei zirkulieren können.
- Stellen Sie den Kühlschrank nicht im direkten Sonnenlicht oder in der Nähe von Wärmequellen wie Öfen, Spülmaschinen oder Heizkörpern auf.
- Achten Sie darauf, Ihre Lebensmittel in verschlossenen Behältern aufzubewahren.
- Sie können besonders viele Lebensmittel im Tiefkühlbereich des Gerätes lagern, wenn Sie zuvor die Ablage oder Schublade im Tiefkühlbereich herausnehmen. Die Energieverbrauchswerte Ihres Kühlschranks wurden bei maximaler Beladung bei herausgenommenen Ablagen oder Schubladen ermittelt. Ansonsten ist es Ihnen freigestellt, die Ablagen oder Schubladen zu verwenden.

3 Installation

- i** Bitte beachten Sie, dass der Hersteller nicht haftet, wenn Sie sich nicht an die Informationen und Anweisungen der Bedienungsanleitung halten.

Was Sie bei einem weiteren Transport Ihres Kühlschranks beachten müssen

1. Der Kühlschrank muss vor dem Transport geleert und gesäubert werden.
2. Befestigen und sichern Sie Ablagen, Zubehör, Gemüsefach, etc. mit Klebeband, bevor Sie das Gerät neu verpacken.
3. Die Verpackung muss mit kräftigem Klebeband und stabilen Seilen gesichert, die auf der Verpackung aufgedruckten Transporthinweise müssen beachtet werden.

i Bitte nicht vergessen...

Jeder wiederverwendete Artikel stellt eine unverzichtbare Hilfe für unsere Natur und unsere Ressourcen dar.

Wenn Sie zur Wiederverwertung von Verpackungsmaterialien beitragen möchten, können Sie sich bei Umweltschutzvereinigungen und Ihren Behörden vor Ort informieren.

Bevor Sie Ihren Kühlschrank einschalten

Bevor Sie Ihren Kühlschrank in Betrieb nehmen, beachten Sie bitte Folgendes:

1. Ist der Innenraum des Kühlschranks trocken, kann die Luft frei an der Rückseite zirkulieren?

2. Reinigen Sie das Innere des Kühlschranks wie im Abschnitt „Wartung und Reinigung“ beschrieben.
3. Setzen Sie die beiden Kunststoffkeile wie in der folgenden Abbildung gezeigt an den hinteren Belüftungsöffnungen ein. Drehen Sie die vorhandenen Schrauben heraus, verwenden Sie die mit den Keilen abgepackten Schrauben. Die Kunststoffkeile sorgen für den richtigen Abstand zwischen Kühlschrank und Wand - und damit für die richtige Luftzirkulation.

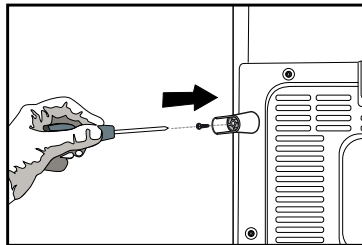
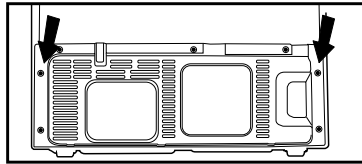

4. Stecken Sie den Netzstecker des Kühlschranks in eine Steckdose. Bei geöffneter Tür schaltet sich das Licht im Innenraum ein.
5. Sie hören ein Geräusch, wenn sich der Kompressor einschaltet. Die Flüssigkeiten und Gase im Kühlsystem können auch leichte Geräusche erzeugen, wenn der Kompressor nicht läuft. Dies ist völlig normal.
6. Die Vorderkanten des Kühlgerätes können sich warm anfühlen. Dies ist normal. Diese Bereiche wärmen sich etwas auf, damit sich kein Kondenswasser bildet.

Elektrischer Anschluss

Schließen Sie Ihren Kühlschrank an eine geerdete (Schuko-) Steckdose an. Diese Steckdose muss mit einer passenden Sicherung abgesichert werden.

Wichtig:

- ⚠ Der Anschluss muss gemäß lokaler Vorschriften erfolgen.
- ⚠ Der Netzstecker muss nach der Installation frei zugänglich bleiben.
- ⚠ Die angegebene Spannung muss mit Ihrer Netzspannung übereinstimmen.
- ⚠ Zum Anschluss dürfen keine Verlängerungskabel oder Mehrfachsteckdosen verwendet werden.
- ⚠ Ein beschädigtes Netzkabel muss unverzüglich durch einen qualifizierten Elektriker ausgetauscht werden.
- ⚠ Das Gerät darf vor Abschluss der Reparaturen nicht mehr eingeschaltet werden! Es besteht Stromschlaggefahr!

Verpackungsmaterialien entsorgen

⚠ Das Verpackungsmaterial kann eine Gefahr für Kinder darstellen. Halten Sie Verpackungsmaterialien von Kindern fern oder entsorgen Sie das Verpackungsmaterial gemäß den gültigen Entsorgungsbestimmungen. Entsorgen Sie Verpackungsmaterialien nicht mit dem regulären Hausmüll.

Die Verpackung Ihres Gerätes wurde aus recyclingfähigen Materialien hergestellt.

Altgeräte entsorgen

Entsorgen Sie Altgeräte auf umweltfreundliche Weise.

- ⚠ Bei Fragen zur richtigen Entsorgung wenden Sie sich bitte an Ihren Händler, an eine Sammelstelle oder an Ihre Stadtverwaltung.

- ⚠ Bevor Sie das Gerät entsorgen, schneiden Sie den Netzstecker ab und machen die Türverschlüsse (sofern vorhanden) unbrauchbar, damit Kinder nicht in Gefahr gebracht werden.

Aufstellung und Installation

⚠ Achtung: Stecken Sie während der Installation niemals den Netzstecker ein. Andernfalls kann es zu schweren bis tödlichen Verletzungen kommen.

⚠ Falls die Tür des Raumes, in dem der Kühlschrank aufgestellt werden soll, nicht breit genug ist, wenden Sie sich an den autorisierten Kundendienst, lassen die Kühlschranktüren demontieren und befördern das Gerät seitlich durch die Tür.

1. Stellen Sie Ihren Kühlschrank an einer gut erreichbaren Stelle auf.
2. Platzieren Sie den Kühlschrank nicht in der Nähe von Wärmequellen oder dort, wo er Feuchtigkeit oder direktem Sonnenlicht ausgesetzt ist.

3. Damit das Gerät richtig arbeiten kann, müssen Sie ausreichend Platz um das Gerät herum freilassen, damit eine ordentliche Belüftung gewährleistet ist. Wenn Sie den Kühlschrank in einer Nische aufstellen, müssen Sie einen Abstand von mindestens 5 cm zur Decke und 5 cm zu den Wänden einhalten.

Wenn Sie das Gerät auf einem Teppich oder Teppichboden aufstellen, müssen Sie einen Abstand von mindestens 2,5 cm zum Boden einhalten.

4. Stellen Sie Ihren Kühlschrank auf einem ebenen Untergrund auf, damit er nicht wackelt.

5. Stellen Sie den Kühlschrank nicht an Stellen auf, an denen Temperaturen von weniger als 10 °C herrschen.

Gerade, ausbalancierte Aufstellung

Wenn Ihr Kühlschrank nicht absolut gerade steht:

Sie können den Kühlschrank – wie in der Abbildung gezeigt – durch Drehen der Frontfüße ausbalancieren. (Siehe Abbildung A.) Wenn Sie in Richtung des schwarzen Pfeils drehen, senkt sich die Ecke, an der sich der Fuß befindet. Beim Drehen in Gegenrichtung wird die Ecke angehoben. Diese Arbeit fällt erheblich leichter, wenn ein Helfer das Gerät etwas anhebt.

Türhöhereinstellung

Falls die Türen nicht exakt parallel zueinander ausgerichtet sein sollten, können Sie dies in der nachstehend angegebenen Reihenfolge durch Justage der Türhöhe korrigieren. Sorgen Sie dafür, dass die Türablagen beim Einstellen der Türhöhe leer sind.

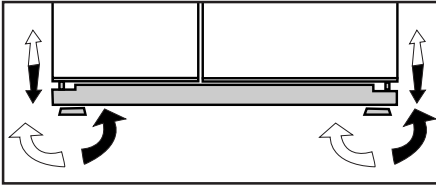

(A)

1. Entfernen Sie die untere Belüftungsabdeckung - wie in der nachstehenden Abbildung gezeigt - durch Lösen der Schrauben. (Siehe Abbildung B.)

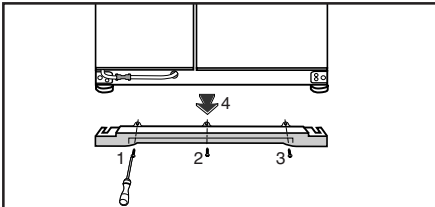

(B)

2. Lösen Sie die Schrauben am Scharnier der unteren Tür (die Sie anheben wollen) mit einem Schraubendreher; wie in der nachstehenden Abbildung gezeigt. (Nicht komplett entfernen.)

(Siehe Abbildung C.)

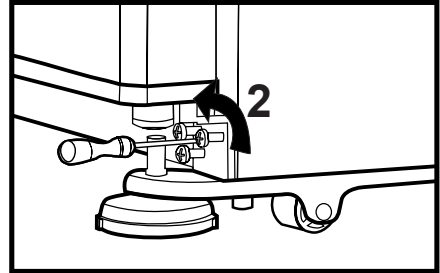

(C)

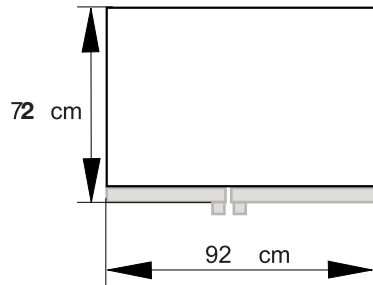
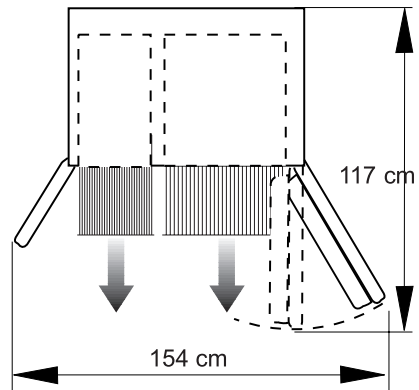

- Wenn die Tiefkühlbereichtür niedriger als die Kühlbereichtür ist, bringen Sie die Tür auf dieselbe Höhe, indem Sie die Höheneinstellschraube an der Tiefkühlbereichtür mit einem M6-Innensechskantschlüssel drehen; siehe Abbildung D.
- Falls die Tiefkühlbereichtür niedriger als die Kühlbereichtür ist, bringen Sie die Tür auf dieselbe Höhe, indem Sie die Höheneinstellschraube an der Tiefkühlbereichtür mit einem M6-Innensechskantschlüssel entgegen der Pfeilrichtung drehen; siehe Abbildung D.

Nachdem Sie die Türen durch Anheben des Frontteils mit Hilfe der Höheneinstellschrauben auf dieselbe Höhe eingestellt haben, sollten sich die Türen richtig schließen lassen. Sollten sich die Türen nicht richtig schließen lassen, kann sich dies negativ auf die Leistung Ihres Kühlschranks auswirken.

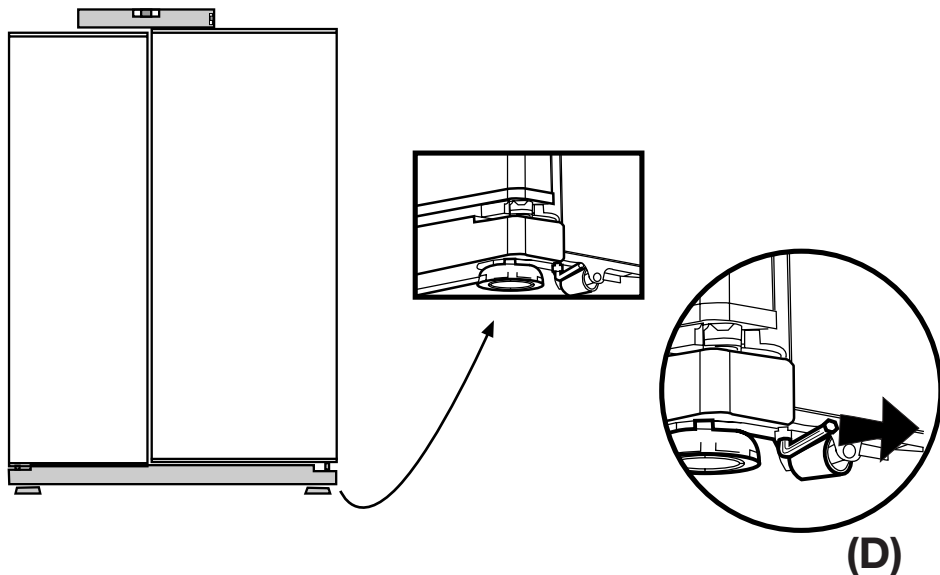

Spalt zwischen den Türen anpassen

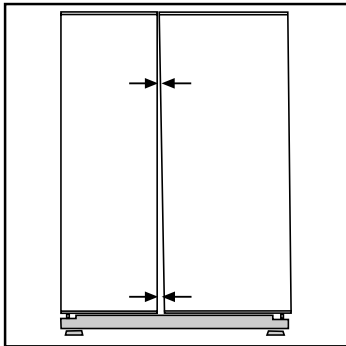

i Sie können den Spalt zwischen den Kühlbereichtüren wie in den Abbildungen gezeigt anpassen.
Beim Einstellen der Türhöhe sollten die Türablagen leer sein.

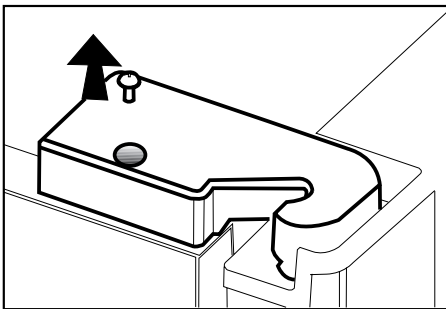

Da Kabel unter dem Scharnierdeckel der Tiefkühlbereichtür verlaufen, trennen Sie das Kühlgerät unbedingt

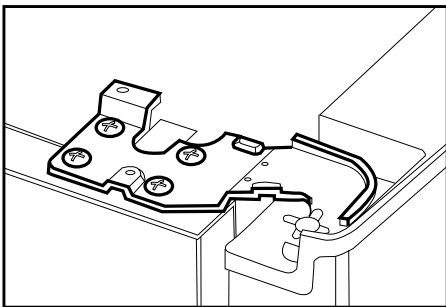

von der Stromversorgung, ehe Sie Scharnierdeckel lösen. Gehen Sie umsichtig vor.

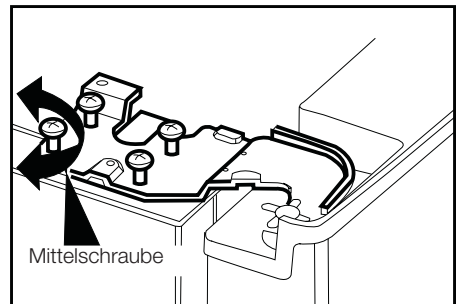
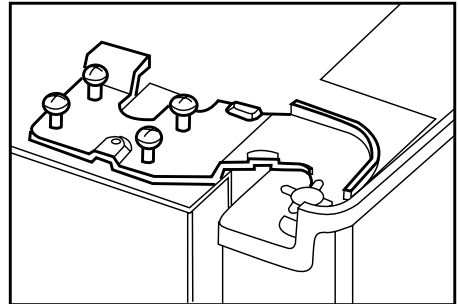

i Drehen Sie mit einem Schraubendreher die Schraube am oberen Türscharnier der einzustellenden Tür heraus.

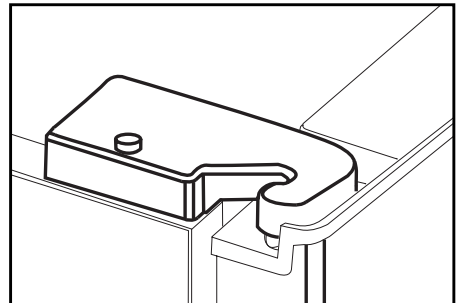

i Stellen Sie die Tür nach Lösen der Schrauben nach Wunsch ein.

i Fixieren Sie die eingestellte Tür durch Anziehen der Schrauben; ändern Sie die Türposition dabei nicht.

i Setzen Sie die Scharnierabdeckung wieder auf, ziehen Sie die Schraube an.

Wasserfilter installieren

(bei bestimmten Modellen)

Installationsvoraussetzungen

Ihr Kühlgerät kann über zwei unterschiedliche Wasseranschlüsse mit Frischwasser versorgt werden: Über die normale Kaltwasserleitung oder über einen Wasserbehälter.

Wenn Sie einen Wasserbehälter nutzen, ist eine Pumpe eine gute Idee.

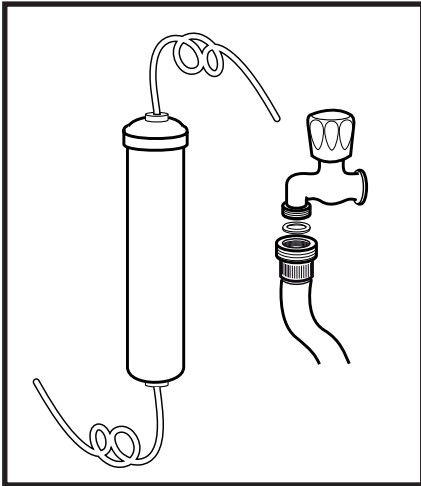

Überzeugen Sie sich davon, dass die nachstehenden Teile im Lieferumfang Ihres Gerätes enthalten sind.

1. Anschlussstück zum Anschluss der Wasserleitung an die Rückwand des Gerätes
2. 3 Rohrclips (zur Fixierung des Wasserschlauchs)

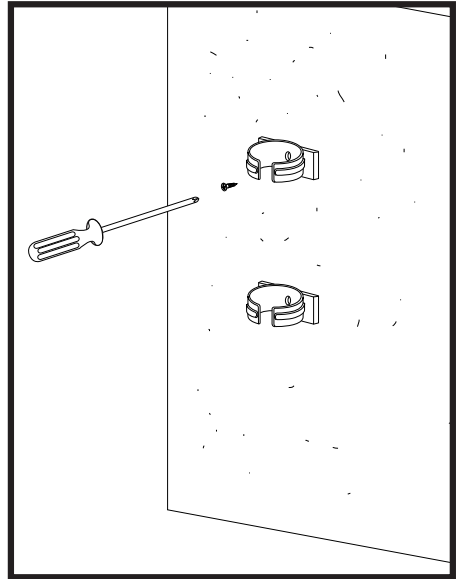

i Hinweis: Da die oben erwähnten Teile bei Verwendung eines Wasserbehälters nicht erforderlich sind, sind diese Teile bei Ihrem Gerät eventuell nicht vorhanden.

3. Wasserschlauch, 5 m (Durchmesser 0,635 mm oder 1/4 Zoll)
4. Kaltwasseranschlußventil mit Maschenfilter (Anschlussadapter)
5. Wasserfilter, zum Einsetzen in die Halterung im Kühlbereich.

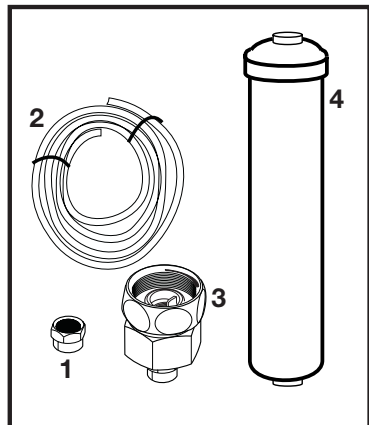

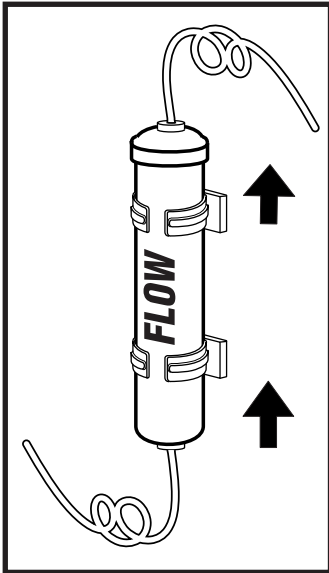

Wasseranschluss
Bitte halten Sie sich an die
nachstehende Anleitung.

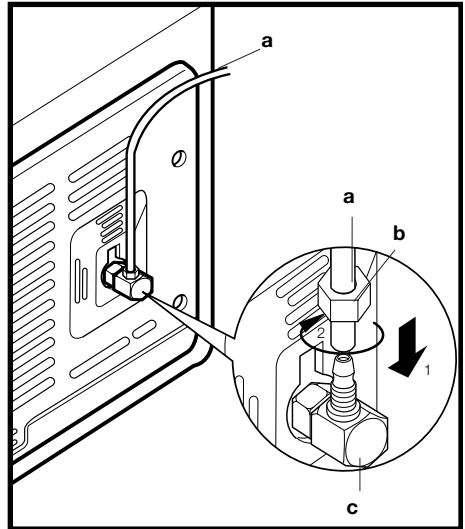

Wasserschlauch an den Kühlschrank anschließen

1. Nachdem Sie das Anschlussstück am Wasserschlauch angebracht haben, führen Sie den Wasserschlauch in das Einlassventil am Kühlschrank ein, indem Sie es fest nach unten drücken.

2. Fixieren Sie das Anschlussstück wie in der Abbildung gegenüber gezeigt durch Zusammendrücken des Einlassventils am Kühlschrank per Hand.

(a: Wasserleitung, b: Anschlussstück, c: Ventil)

i Hinweis 1: Um Wasserdichtigkeit erreichen, ist es gewöhnlich nicht nötig, das Anschlussstück mit einem Werkzeug fest anzuziehen. Falls dennoch Wasser austritt, ziehen Sie das Anschlussstück mit einem Schlüssel oder einer Zange an.

Zum Einsetzen des Wasserfilters halten Sie sich an die nachstehenden Anweisungen und beachten die Abbildungen:

1. Drücken Sie die Kein Eis-Taste am Display. (Abbildung 1)

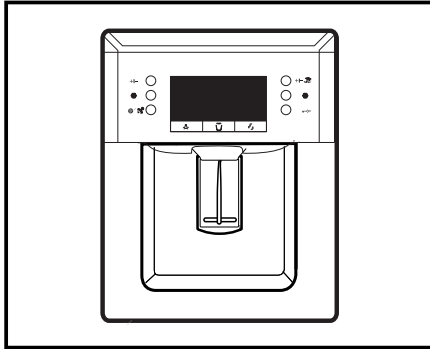

2. Nehmen Sie die Filterabdeckung im Kühlbereich durch Ziehen nach vorne heraus. (Abbildung 2)

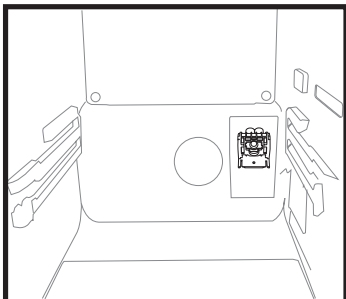
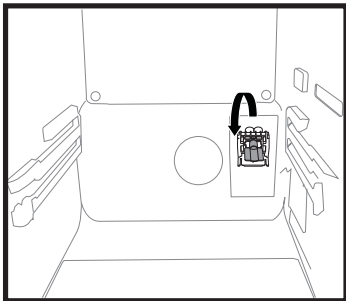

3. Lösen Sie die Verzweigungsabdeckung durch Drehen nach unten. (Abbildungen 3 + 4)

⚠️ Warnung: Achten Sie darauf, dass der Kein Eis-Modus aktiv ist, bevor Sie die Verzweigungsabdeckung abnehmen.

Hinweis: Nach dem Abnehmen der Abdeckung können ein paar Wassertropfen austreten; dies ist völlig normal.

4. Nehmen Sie den Deckel vom Wasserfilter ab, platzieren Sie die Komponente wie in der Abbildung gezeigt und drehen Sie sie zum Fixieren nach oben. (Abbildung 5)
5. Heben Sie den Kein Eis-Modus auf, indem Sie die Kein Eis-Taste am Bedienfeld noch einmal drücken.

Der Wasserfilter sollte alle sechs Monate ausgetauscht werden. Wenn Sie den Wasserfilter austauschen oder nicht weiter verwenden möchten, müssen Sie ihn wie in der Abbildung gezeigt entfernen; die Verzweigungsabdeckung muss angebracht werden. Achten Sie darauf, dass das Gerät vor dem Entnehmen auf Kein Eis eingestellt ist.

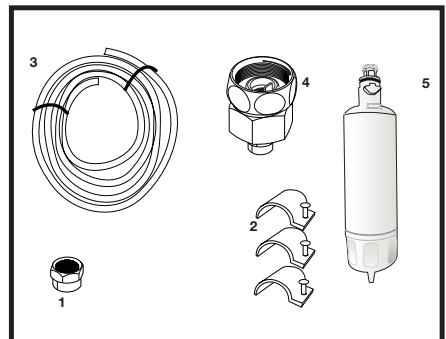

⚠ Warnung: Der Wasserfilter entfernt Fremdkörper aus dem Wasser. Er reinigt das Wasser nicht von Mikroorganismen.

⚠ Warnung: Die Kein Eis-Taste muss grundsätzlich gedrückt werden, bevor Sie den Wasserfilter austauschen oder die Verzweigungsabdeckung installieren.

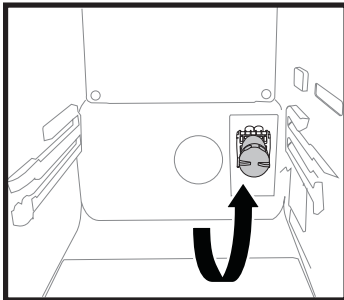
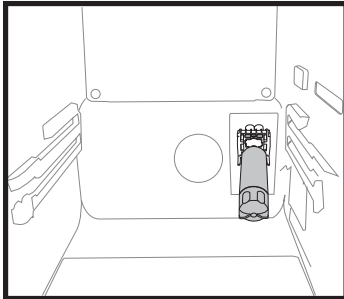

Wasserleitung mit dem Wasserbehälter verbinden

(bei bestimmten Modellen)

Wenn Sie den Kühlschrank über einen Wasserbehälter mit Wasser versorgen möchten, benötigen Sie eine Pumpe. Schließen Sie zunächst ein Ende des Wasserschlauches an den Kühlschrank an (siehe vorherige Seite), führen Sie dann die nachstehenden Schritte aus.

1. Schließen Sie die Verbindung durch Einschieben des Schlauchendes in die Einlassöffnung der Pumpe ab; schauen Sie sich dazu die Abbildung an.

2. Fixieren Sie das Ende des Wasserschlauches wie in der Abbildung gezeigt im Behälter.
3. Nach dem Anschluss stellen Sie die Stromversorgung her und schalten die Pumpe ein.

Warten Sie nach dem Einschalten der Pumpe noch 2 bis 3 Minuten ab.

i Hinweis: Schauen Sie beim Anschluss der Pumpe auch in die jeweilige Bedienungsanleitung.

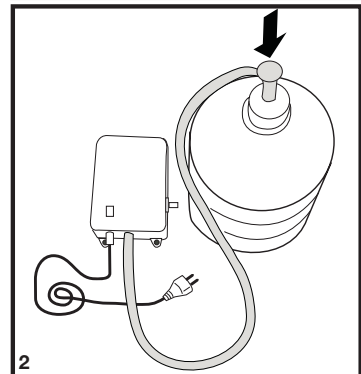
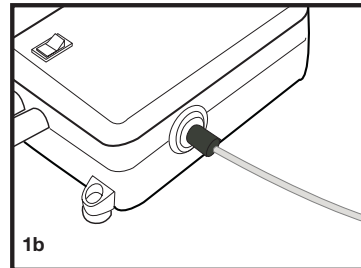
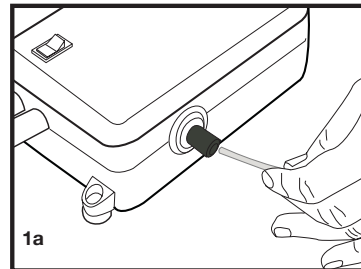

Wasserschlauch an den Kaltwasseranschluss anschließen

(bei bestimmten Modellen)

Wenn Sie Ihren Kühlschrank an die Wasserleitung anschließen möchten, müssen Sie ein handelsübliches 1/2 Zoll-Ventilstück an die Kaltwasserleitung Ihrer Wohnung anschließen. Falls dieser Anschluss nicht vorhanden oder Sie sich nicht sicher sein sollten, ziehen Sie bitte einen versierten Klempner hinzu.

1. Lösen Sie das Anschlussstück vom Anschlussadapter. (Abbildung A)
2. Bringen Sie den Anschlussadapter wie in der Abbildung gezeigt am 1/2 Zoll-Anschluss an. (Abbildung B)
3. Nach Anschluss der Wasserleitung an das Anschlussstück bringen Sie dieses wie in der Abbildung gezeigt am Anschlussadapter und am Wasseranschluss an. (Abbildung C)
4. Ziehen Sie das Anschlussstück mit der Hand an. Falls dennoch Wasser austritt, ziehen Sie das Anschlussstück mit einem Schlüssel oder einer Zange an.

⚠ Warnung: Fixieren Sie den Wasserschlauch an geeigneten Stellen mit den mitgelieferten Rohrclips, damit sich der Schlauch nicht verschieben oder aus Versehen lösen kann.

⚠ Warnung: Achten Sie nach dem Aufdrehen des Ventils darauf, dass kein Wasser an den beiden Verbindungsstellen des Wasserschlauches austritt. Falls Wasser austreten sollte, schließen Sie das Ventil sofort und ziehen sämtliche Verbindungen mit einem Schlüssel oder einer Zange an.

⚠ Warnung: Sorgen Sie dafür, dass ein 1/2 Zoll-Standardanschluss an der Kaltwasserleitung zur Verfügung steht und der Anschluss komplett zuge dreht ist.

Hinweis -1: Beim Einsatz eines

Wasserbehälters wird kein Wasserfilter benötigt.

Hinweis -2: Eine Pumpe muss eingesetzt

werden, wenn Sie einen Wasserbehälter verwenden.

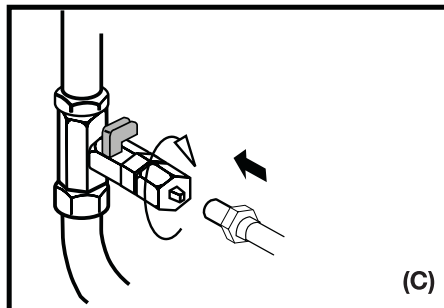
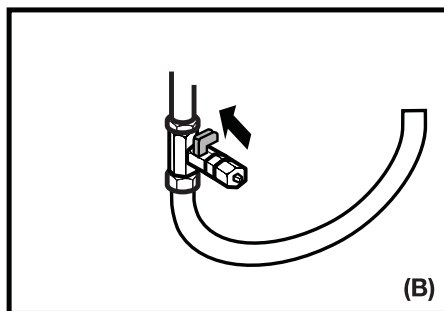
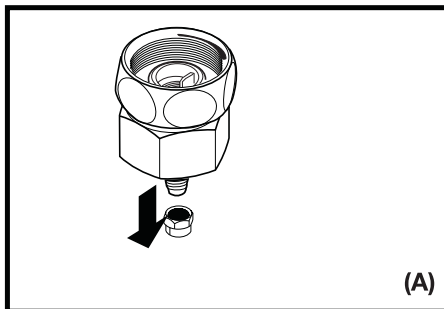

Vor dem ersten Eisbereiter-/ Wasserspender Einsatz

i Der Wasserdruck muss mindestens 1 bar betragen.

i Der Wasserdruck darf 8 bar nicht überschreiten..

i Bei einem Wasserdruck unterhalb 1 bar und beim Einsatz eines Wasserbehälters ist eine Pumpe erforderlich.

i Das Wassersystem des Kühlschranks muss an den Kaltwasseranschluss angeschlossen werden. Es darf nicht mit dem Warmwasseranschluss verbunden werden.

i Nach der ersten Inbetriebnahme des Kühlschranks wird eventuell noch kein Wasser ausgegeben. Dies liegt daran, dass sich Luft im System befindet. Um sämtliche Luft aus dem System zu entfernen, halten Sie den Spenderhebel etwa 1 Minute lang gedrückt, bis Wasser aus dem Spender austritt. Zu Beginn kann der Wasserfluss noch etwas unregelmäßig sein. Der Wasserfluss stabilisiert sich, wenn sich keine Luft mehr im System befindet.

i Nach dem ersten Einschalten vergehen etwa 12 Stunden, bis kaltes Wasser ausgegeben wird.

i Damit der Eis-/Wasserspender problemlos funktioniert, muss der Wasserdruck zwischen 1 und 8 bar liegen. Als Richtwert: Ein Wasserglas (100 ml) wird in etwa 10 Sekunden gefüllt.

i Die ersten 10 Gläser Wasser sollten nicht getrunken werden.

i Etwa 12 Stunden müssen vergehen, bis Sie das erste Mal Eis aus dem Eisspender entnehmen können. Falls noch nicht genug Eis gebildet wurde, lässt sich auch kein Eis aus dem Spender entnehmen.

i Die ersten 30 Eiswürfel aus dem Spender dürfen nicht verzehrt werden.

i Nutzen Sie immer den Wasserfilter, wenn Sie keinen Wasserbehälter einsetzen.

Bitte lesen Sie zuerst diese Anleitung!

Lieber Kunde,

Wir sind sicher, dass Ihnen dieses Produkt, das in modernsten Fertigungsstätten hergestellt und den strengsten Qualitätsprüfungen unterzogen wurde, lange Zeit gute Dienste leisten wird.

Wir empfehlen Ihnen, vor Inbetriebnahme des Gerätes das gesamte Handbuch durchzulesen und es anschließend aufzubewahren.



Diese Anleitung...

- hilft Ihnen, Ihr Gerät schnell und sicher zu bedienen.
- Lesen Sie die Anleitung, bevor Sie Ihr Gerät aufstellen und bedienen.
- Halten Sie sich an die Anweisungen, beachten Sie insbesondere die Sicherheitshinweise.
- Bewahren Sie die Anleitung an einem leicht zugänglichen Ort auf, damit Sie jederzeit darin nachschlagen können.
- Lesen Sie auch die weiteren Dokumente, die mit Ihrem Produkt geliefert wurden.

Bitte beachten Sie, dass diese Anleitung eventuell auch für andere Geräte eingesetzt werden kann.

Symbole und ihre Bedeutung

In dieser Anleitung finden Sie die folgenden Symbole:

-  Wichtige Informationen oder nützliche Tipps.
-  Warnung vor Verletzungen oder Sachschäden.
-  Warnung vor elektrischem Strom.

Recycling

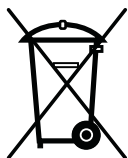

Dieses Produkt ist mit dem selektiven Entsorgungssymbol für elektrische und elektronische Altgeräte (WEEE) gekennzeichnet.

Das bedeutet, dass dieses Produkt gemäß der europäischen Richtlinie 2002/96/EC gehandhabt werden muss, um mit nur minimalen umweltspezifischen Auswirkungen recycelt oder zerlegt werden zu können. Weitere Informationen erhalten Sie von Ihren regionalen Behörden.

Elektronikprodukte, die nicht durch den selektiven Entsorgungsvorgang erfasst werden, stellen durch das Vorhandensein potenziell gefährlicher Substanzen umwelt- und gesundheitsrelevante Risiken dar.

4 Vorbereitung

- i** Ihr Kühlschrank sollte mindestens 30 cm von Hitzequellen wie Kochstellen, Öfen, Heizungen, Herden und ähnlichen Einrichtungen aufgestellt werden. Halten Sie mindestens 5 cm Abstand zu Elektroöfen ein, vermeiden Sie die Aufstellung im direkten Sonnenlicht.
- i** Die Zimmertemperatur des Raumes, in dem der Kühlschrank aufgestellt wird, sollte mindestens 10 °C betragen. Im Hinblick auf den Wirkungsgrad ist der Betrieb des Kühlschranks bei geringerer Umgebungstemperatur nicht ratsam.
- i** Sorgen Sie dafür, dass das Innere Ihres Kühlschranks gründlich gereinigt wird.
- i** Falls zwei Kühlschränke nebeneinander aufgestellt werden sollen, achten Sie darauf, dass sie mindestens 2 cm voneinander entfernt platziert werden.
- i** Wenn Sie den Kühlschrank zum ersten Mal in Betrieb nehmen, halten Sie sich bitte an die folgenden Anweisungen für die ersten sechs Betriebsstunden.
 - Die Kühlschranktür sollte nicht zu häufig geöffnet werden.
 - Der Kühlschrank muss zunächst vollständig leer arbeiten.
 - Ziehen Sie nicht den Netzstecker. Falls der Strom ausfallen sollte, beachten Sie die Warnhinweise im Abschnitt „Empfehlungen zur Problemlösung“.
- i** Originalverpackung und Schaumstoffmaterialien sollten zum zukünftigen Transport des Gerätes aufbewahrt werden.

5 Nutzung des Kühlschranks

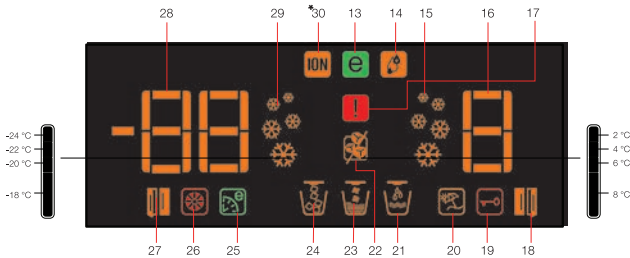
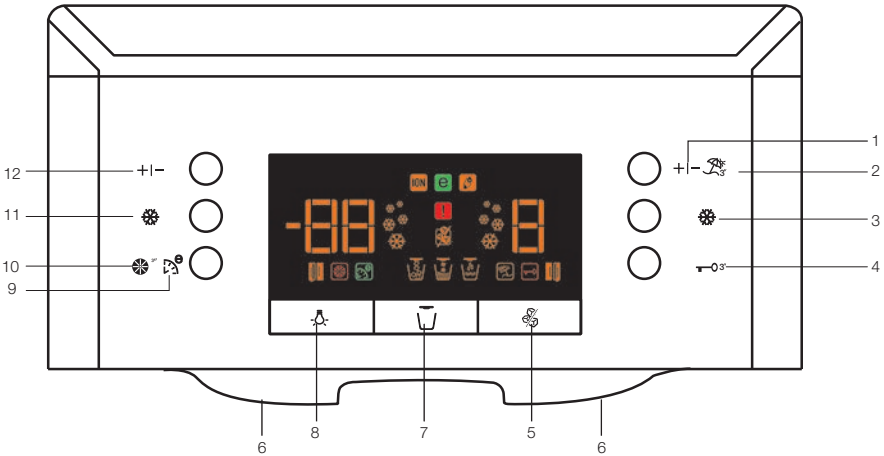

- | | |
|--|--|
| 1: Kühltemperatureinstelltaste | 17: Hochtemperatur-/Fehler-Warnanzeige |
| 2: Urlaubstaste | 18: Kühlbereichtür-offen-Anzeige |
| 3: Schnellkühlstaste | 19: Tastensperre-Anzeige |
| 4: Tastensperre-Taste | 20: Urlaubsmodusanzeige |
| 5: Kein Eis-Taste | 21: Wasseranzeige |
| 6: Wasserspenderleuchten | 22: Kein-Eis-Anzeige |
| 7: Eis/Wasser | 23: Zerstoßenes-Eis-Anzeige |
| 8: Wasserspenderbeleuchtungstaste | 24: Eiswürfelanzeige |
| 9: Auto-Öko-Taste | 25: Auto-Öko-Anzeige |
| 10: Filterrücksetztaste | 26: Filter-rücksetzen-Anzeige |
| 11: Schnellgefrierstaste | 27: Tiefkühlbereichtür-offen-Anzeige |
| 12: Tiefkühltemperatureinstelltaste | 28: Tiefkühlbereichtemperatureinstellungsanzeige |
| 13: Ökomodus-Anzeige | 29: Schnellgefrieranzeige |
| 14: Hohe-Feuchtigkeit-Anzeige | *30: Ionisatoranzeige |
| 15: Schnellkühlen-Anzeige | * Optional |
| 16: Kühlbereichtemperatureinstellungsanzeige | |

i Abbildungen und Angaben in dieser Anleitung sind schematisch und können etwas von Ihrem Produkt abweichen. Falls Teile nicht zum Lieferumfang des erworbenen Gerätes zählen, gelten sie für andere Modelle.

Tiefkühlbereicheinstellung	Kühlbereicheinstellung	Erklärungen
-18°C	4°C	Dies ist die allgemein empfohlene Einstellung.
-20, -22 oder -24 °C	4°C	Diese Einstellungen werden empfohlen, wenn die Umgebungstemperatur 30 °C überschreitet.
Frischgefrieren-Anzeige zeigt -27 °C	4°C	Nutzen Sie diese, wenn Sie Lebensmittel schnell einfrieren oder in kurzer Zeit Eis herstellen möchten. Nachdem der Vorgang abgeschlossen ist, wechselt Ihr Kühlschrank wieder zum zuvor eingestellten Modus.
-18 °C oder kälter	2°C	Halten Sie sich an diese Einstellung, falls Sie meinen, dass der Kühlbereich aufgrund zu hoher Außentemperatur, der Nähe zu Wärmequellen oder zu häufiges Öffnen und Schließen der Kühlschranktür nicht kalt genug wird.
-18 °C oder kälter	Schnellkühlen-Anzeige zeigt +1 °C	Verwenden Sie diese Einstellung, wenn der Kühlbereich überladen ist oder Sie die Inhalte schneller abkühlen möchten.

Kühlbereichtemperatur einstellen

Die Kühlbereichtemperatur kann auf die nachstehenden Werte eingestellt werden: 8, 6, 4 und 2 °C

Zum Ändern drücken Sie die Kühltemperatureinstelltaste. Die Temperatur wird um 2 °C vermindert. Bei jedem Tastendruck wird die Temperatur vermindert und beginnt anschließend wieder mit der höchsten Einstellung. Lassen Sie die Taste los, wenn die gewünschte Temperatur erreicht ist; die neu eingestellte Temperatur wird gespeichert.

Falls Sie den Eindruck haben, dass Ihre Lebensmittel kälter als gewünscht sind, können Sie die Temperatur des Kühlbereiches auf 6 oder 8 °C einstellen.

Tiefkühlbereichtemperatur einstellen

Die Tiefkühlbereichtemperatur kann auf die nachstehenden Werte eingestellt werden: -18, -20, -22 und -24 °C

Zum Ändern drücken Sie die Tiefkühltemperatureinstelltaste. Die Temperatur wird um 2 °C vermindert. Bei jedem Tastendruck wird die Temperatur vermindert und beginnt anschließend wieder mit der höchsten Einstellung. Lassen Sie die Taste los, wenn die gewünschte Temperatur erreicht ist; die neu eingestellte Temperatur wird gespeichert.

Frischgefrierfunktion

Wenn Sie die Frischgefrierfunktion drücken, arbeitet der Kompressor etwa 24 Stunden lang. Solange das Frischgefrieren aktiv ist, leuchtet die Frischgefrieren-Anzeige, die Tiefkühlbereichtemperatur wird auf -27°C eingestellt. Zum Abbrechen dieser Funktion drücken Sie die „Fresh Freeze“-Taste noch einmal. Die Frischgefrieren-Anzeige erlischt, die normalen Einstellungen werden wiederhergestellt. Die Frischgefrierfunktion wird nach 24 Stunden automatisch beendet, sofern Sie sie nicht vorher abbrechen.

Wenn Sie große Mengen frischer Lebensmittel einfrieren möchten, drücken Sie die Frischgefrierfunktion 24 Stunden, bevor Sie die Lebensmittel in den Tiefkühlbereich geben.

Schnellkühlfunktion

Wenn Sie die Schnellkühlfunktion drücken, wird die Innentemperatur noch weiter abgesenkt. Diese Funktion dient dazu, Lebensmittel, die im Kühlbereich aufbewahrt werden, schnell herunterzukühlen.

Nachdem Sie die Schnellkühlfunktion gedrückt haben, leuchtet die Schnellkühlanzeige auf, die Kühlbereichtemperatur wird auf 1 °C eingestellt. Zum Abbrechen dieser Funktion drücken Sie die „Quick Cool“-Taste noch einmal. Die Schnellkühlen-Anzeige erlischt, die normalen Einstellungen werden wiederhergestellt. Die Schnellkühlfunktion wird automatisch beendet, sofern Sie sie nicht zuvor abbrechen.

Urlaubstaste

Falls Sie den Kühlbereich längere Zeit nicht benutzen, können Sie die Kühlung durch Drücken der Urlaubstaste abschalten. Dadurch arbeitet Ihr Kühlgerät erheblich wirtschaftlicher. Zum Aktivieren dieser Funktion halten Sie die „Set“-Taste (funktioniert als Urlaubstaste) 2 Sekunden lang gedrückt. Wenn diese Funktion aktiv ist, muss die Tür des Kühlbereiches bleiben; im Kühlbereich dürfen keine Lebensmittel zurückgelassen werden.

Auto-Öko-Taste (spezielle Energiesparfunktion)

Wenn Sie die Auto-Öko-Taste drücken, wird eine automatische Energiesparfunktion aktiviert. Wenn die Tür des Kühlbereiches länger geschlossen bleibt, während diese Funktion aktiviert ist, schaltet das Gerät auf einen wirtschaftlicheren Betriebsmodus um, um automatisch Energie zu sparen. Sie schalten diese Funktion aus, indem Sie die Auto-Öko-Taste noch einmal drücken.

Ionisator

Ihr Kühlgerät wird automatisch ionisiert.

Tastensperre-Taste

Wenn Sie diese Taste 3 Sekunden lang gedrückt halten, wird die Tastensperre aktiviert: Sämtliche Tasten werden gesperrt, der Spenderhebel ist ebenfalls ohne Funktion. Zum Abschalten der Tastensperre halten Sie die Taste noch einmal 3 Sekunden lang gedrückt.

Wasserspenderbeleuchtung

Wenn Sie die Beleuchtungstaste drücken, leuchtet die Wasserspenderbeleuchtung, bis Sie die Taste noch einmal drücken. Die Beleuchtung schaltet sich auch ein, wenn Sie den Spenderhebel betätigen und erlischt, wenn Sie den Hebel wieder loslassen.

Wasser/Eis-Auswahl

Mit der Spenderauswahlstaste wählen Sie aus, ob Wasser, Eiswürfel oder zerstoßenes Eis ausgegeben werden.

Eis-/Wasserspender

Durch seine drei unterschiedlichen Funktionen liefert Ihnen der Spender kühles Wasser, Eiswürfel und zerstoßenes Eis,

ohne dass Sie die Tür des Kühlschranks öffnen müssen. Der Spender liefert dauerhaft kühles Wasser und Eis, ohne dass Sie Wasser nachfüllen müssen. Das benutzerfreundliche Bedienfeld bietet Ihnen die folgenden Spenderfunktionen:

Hinweis:

- Wasser oder Eis können jeweils maximal 60 Sekunden lang ausgegeben werden.
- Der Spender arbeitet nicht, wenn die Tür des Tiefkühlbereiches geöffnet ist.



Eiswürfel



Zerstoßenes Eis



Kaltes Wasser

Eisspender benutzen

i Bitte beachten Sie, dass etwa 12 Stunden vergehen müssen, bevor Sie das erste Eis entnehmen können.

Wenn Sie kein Eis benötigen (zum Beispiel im Winter oder wenn Sie im Urlaub sind), nutzen Sie die Kein Eis-Funktion.

i In 24 Stunden produziert das Gerät etwa 110 Eiswürfel. Diese Menge kann etwas variieren und hängt davon ab, wie oft die Türen geöffnet werden und wie der Kühlschrank eingestellt ist. Stromausfälle wirken sich natürlich ebenfalls aus. Das erzeugte Eis kann in Form von Eiswürfeln oder zerstoßenem Eis aus dem Spender entnommen werden.

Wenn Sie den Spender zunächst für zerstoßenes Eis genutzt haben und danach auf Eiswürfel umschalten, wird eine Zeit lang weiter zerstoßenes Eis ausgegeben, bevor der erste Eiswürfel erscheint. Dies ist völlig normal, da zunächst die Reste des zerstoßenen Eises ausgegeben werden müssen.

i Falls der Eisspender längere Zeit nicht genutzt wurde und nach Stromausfällen kann es vorkommen, dass das Eis aneinander haftet oder einen ungewöhnlichen Geschmack oder Geruch annimmt. In diesem Fall entfernen Sie restliches Eis und reinigen den Eisbehälter gründlich.

Warnungen

i Geben Sie kein zusätzliches Eis in den Eisspender. Dies kann zu Funktionsstörungen führen.

⚠ Es ist normal, dass einzelne Eiswürfel im Eisbehälter aneinander kleben.

⚠ Bewegliche Teile wie Klingen am Eisauslass des Spenders dürfen niemals berührt werden; es besteht Verletzungsgefahr.

⚠ Zerkleinern Sie das Eis im Eisbehälter niemals mit scharfen oder spitzen Gegenständen. Der Eisbehälter kann dadurch beschädigt werden.

⚠ Missbrauchen Sie den Eisbehälter niemals zum schnellen Kühlen von Lebensmitteln.

⚠ Wenn Sie den Eisbehälter einmal entfernen möchten, müssen Sie in jedem Fall zuerst die Kein Eis-Taste drücken.

Kein Eis

i Um die Eisbildung zu stoppen, drücken Sie die Kein Eis-Taste. Wenn die Eisproduktion gestoppt ist (Kein Eis), benötigt der Eisbereiter kein Wasser mehr. Bereits vorhandenes Eis kann aber nach wie vor aus dem Spender entnommen werden. Um die Eisproduktion wieder zu starten, drücken Sie die Kein Eis-Taste noch einmal.

Warnung: Wenn Sie den Eisspender nicht benutzen, vergessen Sie nicht, den Eiskanaldeckel in den Ring in der Tiefkühlbereichtür einzusetzen. **(Siehe Abschnitt Ihr Kühlschrank .)**

So benutzen Sie den

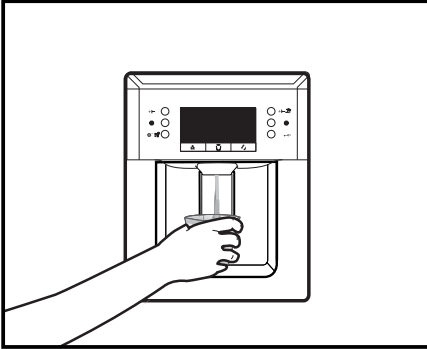

Wasserspender

Warnungen

Das erste Wasser, das aus dem Spender fließt, kann noch etwas warm sein. Dies ist normal.

Wenn der Wasserspender längere Zeit nicht genutzt wurde, müssen Sie zunächst ein wenig Wasser ausfließen lassen, bis frisches Wasser ausgegeben wird.

Tropfschale

In der Tropfschale sammelt sich Wasser, das bei der Nutzung nach unten tropft. Sie können die Tropfschale zu sich hin herausziehen. Das Wasser lässt sich leicht mit einem Schwamm oder einem weichen Tuch entfernen.



Verschiebbare Ablagen

Sie verschieben die Ablagen, indem Sie sie vorne etwas anheben und anschließend nach vorne ziehen oder nach hinten schieben. Sie können die Ablagen bis zum Anschlag herausziehen, um leichter an die Lebensmittel im hinteren Teil der Ablage heranzukommen. Die Ablage lässt sich vollständig entnehmen, indem Sie sie leicht anheben und anschließend weiter herausziehen.

Halten Sie die Ablage fest im Griff (am besten von unten abstützen), damit sie nicht kippt. Die Ablagen laufen in Schienen an den Seiten des Innenraums; Sie können Schienen in unterschiedlicher Höhe nutzen. Schieben Sie die Ablage stets bis zum Anschlag ein.

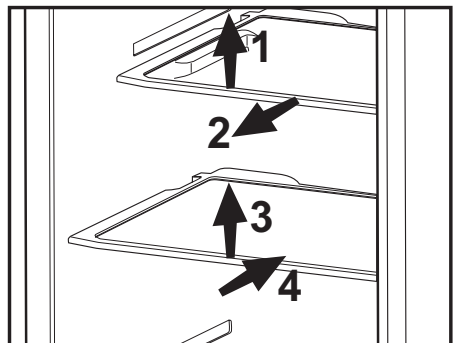

Blaues Licht

Im Gemüsefach gelagertes Gemüse, wird mit blauem Licht beleuchtet. Dadurch wird die Photosynthese mit Hilfe des Wellenlängeneffekts des blauen Lichts fortgesetzt, Vitamine und Frische bleiben erhalten.

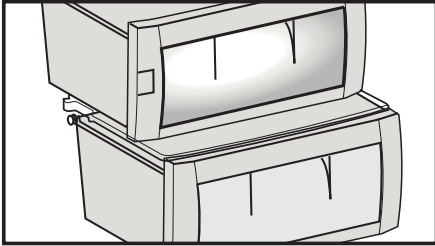

Ionon:

Über ein Ionisierungssystem im Luftkanal des Kühlbereiches wird die Luft im Inneren ionisiert. Mit diesem System werden geruchsverursachende Schwebeteilchen und Bakterien entfernt.

Eierbehälter

- Sie können den Eierhalter in der Tür oder auf einer Ablage platzieren.
- Legen Sie den Eierhalter niemals in den Tiefkühlbereich.

Frischgefrierfach

In diesem Bereich können Sie Ihre Lebensmittel schnell einfrieren und damit ihren Geschmack und Nährwert erhalten.

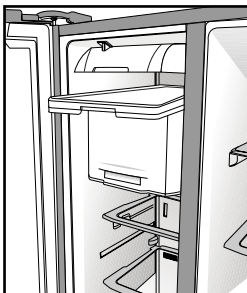

Gemüsefach-Feuchtigkeitsschieber

So benutzen Sie die Gemüsefach-Feuchtigkeitsschieber

Im Gemüsefach Ihres Kühlgerätes bleibt Gemüse länger frisch und behält seine natürliche Feuchtigkeit. Dabei wird kühle Luft durch das Gemüsefach geleitet. Die Luftmenge können Sie durch Schieber an der Vorderseite der Gemüsefachabdeckung regeln.

Je nach Inhalt des Gemüsefachs, Temperatur und Feuchtigkeitsgehalt wählen Sie unterschiedliche Schiebereinstellungen. Wenn Sie möchten, dass die Lebensmittel im Gemüsefach stärker gekühlt werden, öffnen Sie die Feuchtigkeitsschieber weiter. Falls Sie eine geringere Kühlung wünschen, die Lebensmittel aber ihre Feuchtigkeit möglichst lange behalten sollen, schließen Sie die Öffnungen.

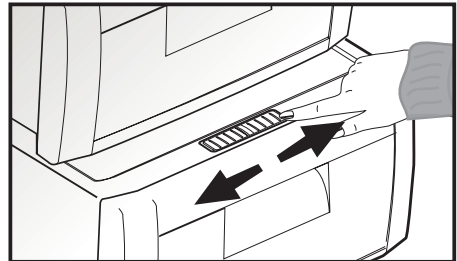

Empfehlungen zur Konservierung von gefrorenen Lebensmitteln

- Handelsübliche, verpackte Tiefkühlkost sollte gemäß den Hinweisen des Herstellers zur Lagerung in Viersterne-Fächern (❄️❄️❄️❄️) gelagert werden.
- Um besonders gute Ergebnisse zu erzielen und zu erhalten, sollten Sie Folgendes berücksichtigen:
 1. Geben Sie Lebensmittel so schnell wie möglich nach dem Kauf in den Tiefkühlbereich.
 2. Sorgen Sie dafür, dass sämtliche Lebensmittel beschriftet und mit einem Datum versehen werden.
 3. Achten Sie darauf, dass das Mindesthaltbarkeitsdatum auf der Verpackung nicht überschritten wird. Bei Stromausfall halten Sie die Tür des Tiefkühlbereiches geschlossen. Gefrorene Lebensmittel nehmen keinen Schaden, solange der Stromausfall die auf dem Typenschild (links im Innenraum) angegebene Zeitspanne nicht überschreitet. Falls der Stromausfall länger andauern sollte, müssen Sie die Lebensmittel überprüfen und nötigenfalls entweder sofort konsumieren oder kochen und danach wieder einfrieren.

Abtauen

Die Kühl- und Tiefkühlbereiche werden automatisch abgetaut.

Austausch der Innenbeleuchtungsglühbirne

Sollte die Leuchte ausgefallen sein, gehen Sie wie folgt vor:

1. Schalten Sie die Stromversorgung an der Steckdose ab und ziehen Sie den Stecker.

Nehmen Sie sämtliche Ablagen und Schubladen heraus.

2. Die Beleuchtungabdeckungen im Kühl- und Tiefkühlbereich öffnen Sie mit der Hand: Lösen Sie zunächst eine Seite, lösen Sie die andere Seite anschließend durch Drücken zu den Seiten (siehe Abbildungen).

3. Überprüfen Sie, dass sich die Lampe nicht gelöst hat und fest in der Halterung sitzt. Stecken Sie den Netzstecker wieder ein und schalten Sie das Gerät ein. Wenn die Leuchte jetzt funktioniert, setzen Sie die Abdeckung wieder auf: Zuerst hinten einhängen, dann nach oben drücken und vorne einhängen.

4. Wenn die Lampe nach wie vor nicht leuchtet, ziehen Sie den Netzstecker. Ersetzen Sie die Glühbirne durch eine maximal 15 Watt starke Glühbirne mit E14-Gewinde (SES).

5. Entsorgen Sie das ausgebrannte Leuchtmittel sofort und mit Vorsicht. Ersatzlampen erhalten Sie in jedem guten Elektrowarengeschäft.

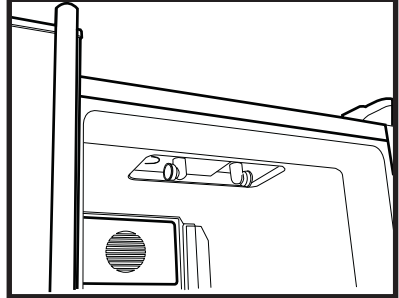
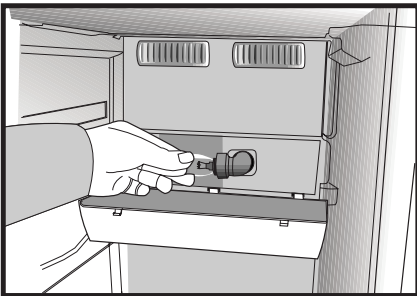
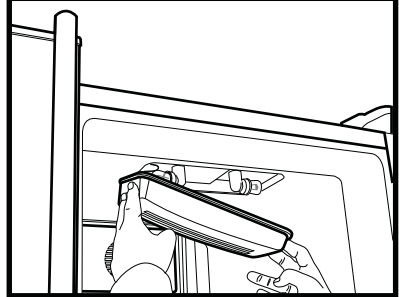
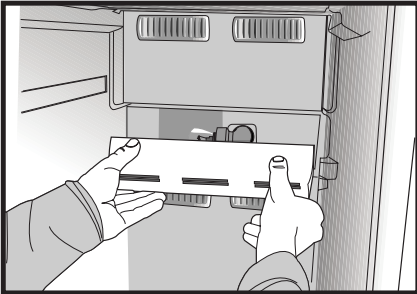
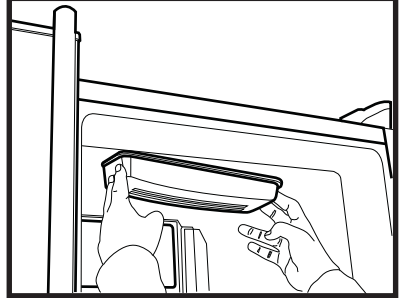
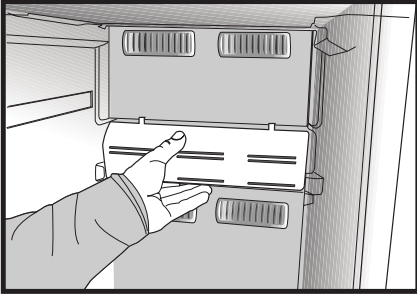
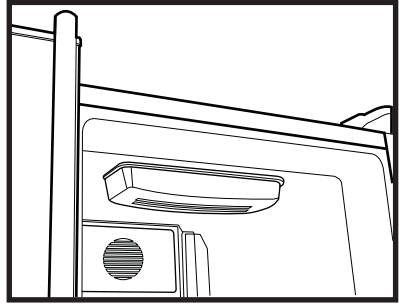
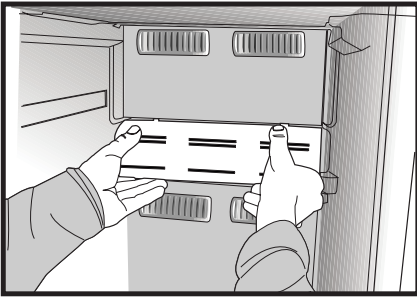

6 **Wartung und Reinigung**

- ⚠** Verwenden Sie zu Reinigungszwecken niemals Benzin oder ähnliche Substanzen.
- ⚠** Wir empfehlen, vor dem Reinigen den Netzstecker zu ziehen.
- ⚠** Verwenden Sie zur Reinigung niemals scharfe Gegenstände, Seife, Haushaltsreiniger, Waschmittel oder Wachspolituren.
- i** Reinigen Sie das Gehäuse des Gerätes mit lauwarmem Wasser, wischen Sie die Flächen danach trocken.
- i** Zur Reinigung des Innenraums verwenden Sie ein feuchtes Tuch, das Sie in eine Lösung aus 1 Teelöffel Natron und einem halben Liter Wasser getaucht und ausgewrungen haben. Nach dem Reinigen wischen Sie den Innenraum trocken.
- ⚠** Achten Sie darauf, dass kein Wasser in das Lampengehäuse oder andere elektrische Komponenten eindringt.
- ⚠** Wenn Ihr Kühlgerät längere Zeit nicht benutzt wird, ziehen Sie den Netzstecker, nehmen alle Lebensmittel heraus, reinigen das Gerät und lassen die Türe geöffnet.
- i** Kontrollieren Sie die Türdichtungen regelmäßig, um sicherzustellen, dass diese sauber und frei von Speiseresten sind.
- ⚠** Zum Entfernen einer Türablage räumen Sie sämtliche Gegenständen aus der Ablage und schieben diese dann nach oben heraus.

Schutz der Kunststoffflächen

- i** Geben Sie keine Öle oder stark fetthaltige Speisen offen in Ihren Kühlschrank – dadurch können die Kunststoffflächen angegriffen werden. Sollten die Kunststoffoberflächen einmal mit Öl in Berührung kommen, so reinigen Sie die entsprechenden Stellen umgehend mit warmem Wasser.

Eisbehälter und Wasserspender

i Zum Reinigen des Eisbehälters beachten Sie bitte die nachstehende Vorgehensweise und die entsprechenden Warnungen:

- ⚠** Entnehmen Sie den Eisbehälter, indem Sie ihn zunächst anheben und dann zu sich hin herausziehen; siehe Abbildung.
- ⚠** Leeren Sie den Eisbehälter aus. Verklemmtes Eis entfernen Sie mit einem geeigneten Werkzeug (keine spitzen oder scharfen Gegenstände!), damit der Eisbehälter nicht beschädigt wird.
- ⚠** Sorgen Sie dafür, dass das Innere des Eisbehälters nicht feucht oder gar nass ist, bevor Sie den Behälter wieder in sein Gehäuse setzen.
- ⚠** Wenn Sie Eis aus dem Eisspender entnehmen möchten, nachdem Sie den Eisbehälter wieder in sein Gehäuse gesetzt und die Tür des Tiefkühlbereiches geschlossen haben, beenden Sie den Kein Eis-Modus, indem Sie die Kein Eis-Taste noch einmal drücken.

⚠ Berühren Sie keinerlei beweglichen Teile; z. B. die Klinge im Eisbehälter.

i Füllen Sie den Wasserbehälter nicht, wenn Sie ihn längere Zeit nicht benutzen.

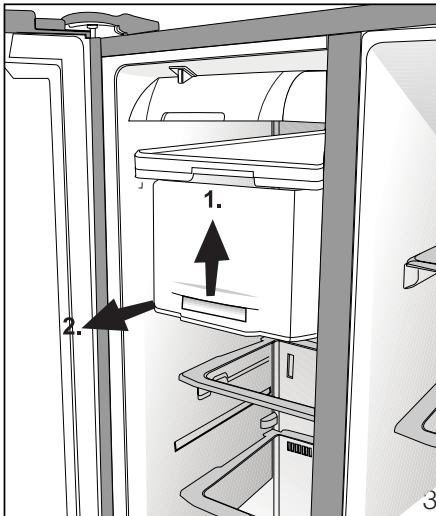

Kühlfach

Wenn Sie den Behälter unterhalb der Ablage als Kühlfach nutzen möchten, platzieren Sie den Behälter wie in der Abbildung gezeigt unter der Ablage.

Im Kühlfach können Sie Lebensmittel auf das Einfrieren vorbereiten. Ebenso eignet sich dieser Bereich für Lebensmittel, die Sie ein paar Grad unterhalb der regulären Kühlbereichstemperatur aufbewahren möchten.

Durch Herausnehmen der Kühlfächer können Sie das Volumen Ihres Kühlschranks vergrößern. Dazu ziehen Sie das entsprechende Fach zu sich heran, bis es gegen den Anschlag stößt. Nun heben Sie das Fach etwa 1 cm an und ziehen es zu sich hin heraus.

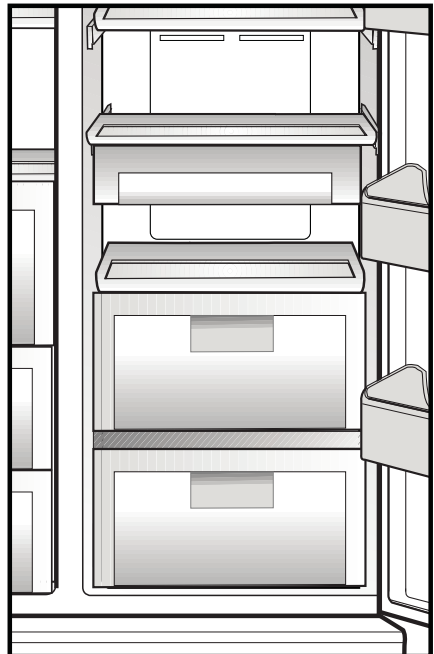

7 Empfehlungen zur Problemlösung

Bitte arbeiten Sie diese Liste durch, bevor Sie den Kundendienst anrufen. Das kann Ihnen Zeit und Geld sparen. In der Liste finden Sie häufiger auftretende Probleme, die nicht auf Verarbeitungs- oder Materialfehler zurückzuführen sind. Nicht alle hier beschriebenen Funktionen sind bei jedem Modell verfügbar.

Der Kühlschrank arbeitet nicht.

- Ist der Kühlschrank richtig angeschlossen? Stecken Sie den Netzstecker in die Steckdose.
- Ist die entsprechende Haussicherung herausgesprungen oder durchgebrannt? Überprüfen Sie die Sicherung.

Kondensation an den Seitenwänden des Kühlbereiches. (Multizone, Kühlkontrolle und FlexiZone)

- Sehr geringe Umgebungstemperaturen. Häufiges Öffnen und Schließen der Tür. Sehr feuchte Umgebung. Offene Lagerung von feuchten Lebensmitteln. Tür nicht richtig geschlossen. Kühlere Thermostateinstellung wählen.
- Türen kürzer geöffnet halten oder seltener öffnen.
- Offene Behälter abdecken oder mit einem geeigneten Material einwickeln.
- Kondensation mit einem trockenen Tuch entfernen und überprüfen, ob diese erneut auftritt.

Der Kompressor läuft nicht

- Eine Schutzschaltung stoppt den Kompressor bei kurzzeitigen Unterbrechungen der Stromversorgung und wenn das Gerät zu oft und schnell ein- und ausgeschaltet wird, da der Druck des Kühlmittels eine Weile lang ausgeglichen werden muss. Ihr Kühlschrank beginnt nach etwa sechs Minuten wieder zu arbeiten. Bitte wenden Sie sich an den Kundendienst, falls Ihr Kühlschrank nach Ablauf dieser Zeit nicht wieder zu arbeiten beginnt.
- Der Kühlschrank taut ab. Dies ist bei einem vollautomatisch abtauenden Kühlschrank völlig normal. Das Gerät taut von Zeit zu Zeit ab.
- Der Netzstecker ist nicht eingesteckt. Überprüfen Sie, ob das Gerät richtig angeschlossen ist.
- Stimmen die Temperatureinstellungen?
- Eventuell ist der Strom ausgefallen.

Der Kühlschrank arbeitet sehr intensiv oder über eine sehr lange Zeit.
<ul style="list-style-type: none"> • Ihr neues Gerät ist vielleicht etwas breiter als sein Vorgänger. Dies ist völlig normal. Große Kühlgeräte arbeiten oft längere Zeit. • Die Umgebungstemperatur ist eventuell sehr hoch. Dies ist völlig normal. • Das Kühlgerät wurde möglicherweise erst vor kurzem in Betrieb genommen oder mit Lebensmitteln gefüllt. Es kann einige Stunden länger dauern, bis der Kühlschrank seine Arbeitstemperatur erreicht hat. • Kurz zuvor wurden größere Mengen warmer Speisen im Kühlschrank eingelagert. Heiße Speisen führen dazu, dass der Kühlschrank etwas länger arbeiten muss, bis die geeignete Temperatur zur sicheren Lagerung erreicht ist. • Türen wurden häufig geöffnet oder längere Zeit nicht richtig geschlossen. Der Kühlschrank muss länger arbeiten, weil warme Luft in den Innenraum eingedrungen ist. Öffnen Sie die Türen möglichst selten. • Die Tür des Kühl- oder Tiefkühlbereichs war nur angelehnt. Vergewissern Sie sich, dass die Türen richtig geschlossen wurden. • Die Kühlschranktemperatur ist sehr niedrig eingestellt. Stellen Sie die Kühlschranktemperatur höher ein und warten Sie, bis die gewünschte Temperatur erreicht ist. • Die Türdichtungen von Kühl- oder Gefrierbereich sind verschmutzt, verschlissen, beschädigt oder sitzen nicht richtig. Reinigen oder ersetzen Sie die Dichtung. Beschädigte oder defekte Dichtungen führen dazu, dass der Kühlschrank länger arbeiten muss, um die Temperatur halten zu können.
Die Temperatur im Tiefkühlbereich ist sehr niedrig, während die Temperatur im Kühlbereich normal ist.
<ul style="list-style-type: none"> • Die Tiefkühltemperatur ist sehr niedrig eingestellt. Stellen Sie die Gefrierfachtemperatur wärmer ein und prüfen Sie.
Die Temperatur im Kühlbereich ist sehr niedrig, während die Temperatur im Tiefkühlbereich normal ist.
<ul style="list-style-type: none"> • Die Kühltemperatur ist eventuell sehr niedrig eingestellt. Stellen Sie die Kühlbereichtemperatur wärmer ein und prüfen Sie.
Im Kühlbereich gelagerte Lebensmittel frieren ein.
<ul style="list-style-type: none"> • Die Kühltemperatur ist eventuell sehr niedrig eingestellt. Stellen Sie die Kühlbereichtemperatur wärmer ein und prüfen Sie.
Die Temperatur im Kühl- oder Tiefkühlbereich ist sehr hoch.
<ul style="list-style-type: none"> • Die Temperatur des Kühlbereichs ist eventuell sehr hoch eingestellt. Die Einstellung des Kühlbereichs beeinflusst die Temperatur im Tiefkühlbereich. Stellen Sie den Kühl- oder Tiefkühlbereich auf die gewünschte Temperatur ein. • Türen wurden häufig geöffnet oder längere Zeit nicht richtig geschlossen; weniger häufig öffnen. • Die Tür wurde eventuell nicht richtig geschlossen; Tür richtig schließen. • Kurz zuvor wurden größere Mengen warmer Speisen im Kühlschrank eingelagert. Warten Sie, bis der Kühl- oder Tiefkühlbereich die gewünschte Temperatur erreicht. • Der Kühlschrank war kurz zuvor von der Stromversorgung getrennt. Ihr Kühlschrank braucht einige Zeit, um sich auf die gewünschte Temperatur abzukühlen.

Das Betriebsgeräusch nimmt zu, wenn der Kühlschrank arbeitet.
<ul style="list-style-type: none"> • Das Leistungsverhalten des Kühlgerätes kann sich je nach Umgebungstemperatur ändern. Dies ist völlig normal und keine Fehlfunktion.
Vibrationen oder Betriebsgeräusche.
<ul style="list-style-type: none"> • Der Boden ist nicht eben oder nicht fest. Der Kühlschrank wackelt, wenn er etwas bewegt wird. Achten Sie darauf, dass der Boden eben ist und das Gewicht des Kühlschranks problemlos tragen kann. • Das Geräusch kann durch auf dem Kühlschrank abgestellte Gegenstände entstehen. Nehmen Sie abgestellte Gegenstände vom Kühlschrank herunter.
Fließ- oder Spritzgeräusche sind zu hören.
<ul style="list-style-type: none"> • Aus technischen Gründen bewegen sich Flüssigkeiten und Gase innerhalb des Gerätes. Dies ist völlig normal und keine Fehlfunktion.
Windähnliche Geräusche sind zu hören.
<ul style="list-style-type: none"> • Zum gleichmäßigen Kühlen werden Ventilatoren eingesetzt. Dies ist völlig normal und keine Fehlfunktion.
Kondensation an den Kühlschrankinnenflächen.
<ul style="list-style-type: none"> • Bei heißen und feuchten Wetterlagen tritt verstärkt Eisbildung und Kondensation auf. Dies ist völlig normal und keine Fehlfunktion. • Die Türen wurden eventuell nicht richtig geschlossen; Türen komplett schließen. • Türen wurden häufig geöffnet oder längere Zeit nicht richtig geschlossen; weniger häufig öffnen.
Feuchtigkeit sammelt sich an der Außenseite des Kühlschranks oder an den Türen.
<ul style="list-style-type: none"> • Eventuell herrscht hohe Luftfeuchtigkeit; dies ist je nach Wetterlage völlig normal. Die Kondensation verschwindet, sobald die Feuchtigkeit abnimmt.
Unangenehmer Geruch im Kühlschrankinnenraum.
<ul style="list-style-type: none"> • Das Innere des Kühlschranks muss gereinigt werden. Reinigen Sie das Innere des Kühlschranks mit einem Schwamm, den Sie mit lauwarmem oder kohlenensäurehaltigem Wasser angefeuchtet haben. • Bestimmte Behälter oder Verpackungsmaterialien verursachen den Geruch. Verwenden Sie andere Behälter oder Verpackungsmaterial einer anderen Marke.
Die Tür wurde nicht richtig geschlossen.
<ul style="list-style-type: none"> • Lebensmittelpackungen verhindern eventuell das Schließen der Tür. Entfernen Sie die Verpackungen, welche die Tür blockieren. • Der Kühlschrank steht nicht mit sämtlichen Füßen fest auf dem Boden und schaukelt bei kleinen Bewegungen. Stellen Sie die Höheneinstellschrauben ein. • Der Boden ist nicht eben oder nicht stabil genug. Achten Sie darauf, dass der Boden eben ist und das Gewicht des Kühlschranks problemlos tragen kann.
Das Gemüsefach klemmt.
<ul style="list-style-type: none"> • Die Lebensmittel berühren eventuell den oberen Teil der Schublade. Ordnen Sie die Lebensmittel in der Schublade anders an.

Küppersbusch Hausgeräte GmbH
Postfach 10 01 32, D-45801 Gelsenkirchen, Küppersbuschstr. 16, D-45883 Gelsenkirchen
Telefon: (02 09) 4 01-0, Telefax: (02 09) 4 01-3 03
www.kueppersbusch.de

Küppersbusch Ges. m. b. H.
Eitnergasse 13, 1230 Wien, Telefon: 01 / 8 66 80-0, Telefax: 01 / 8 66 80 72



48 9356 0000/AA
1/3
DE-EN-FR