

## Gebrauchsanweisung

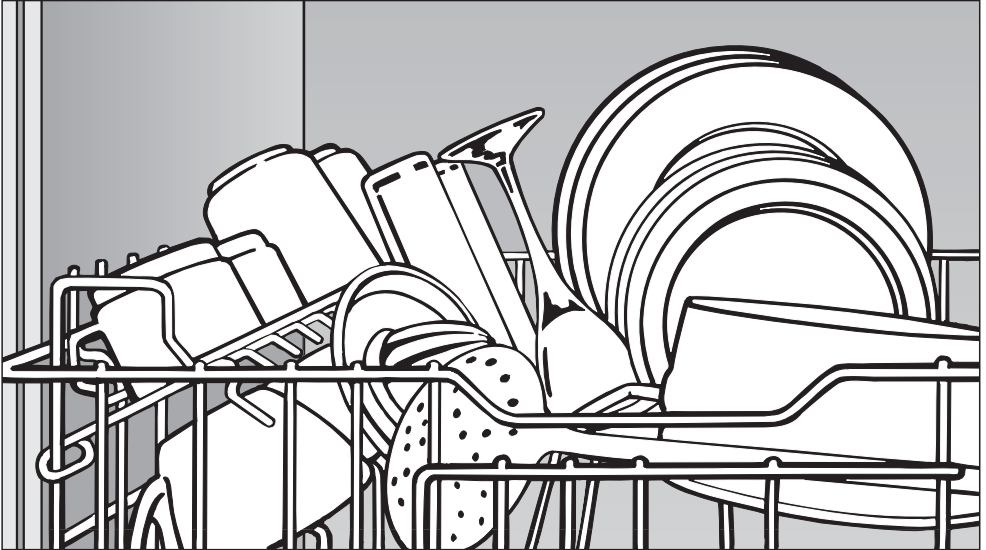

## Geschirrspüler

Lesen Sie **unbedingt** die Gebrauchs- und die Montageanweisung vor der Aufstellung - Installation - Inbetriebnahme. Dadurch schützen Sie sich und vermeiden Schäden an Ihrem Gerät.



# Inhalt

---

<b>Gerätebeschreibung</b> . . . . .	4
Geräteübersicht . . . . .	4
Bedienungsblende . . . . .	5
<b>Sicherheitshinweise und Warnungen</b> . . . . .	6
<b>Ihr Beitrag zum Umweltschutz</b> . . . . .	10
Entsorgung des Verpackungsmaterials. . . . .	10
Entsorgung des Altgerätes . . . . .	10
Sparsam spülen. . . . .	10
<b>Die erste Inbetriebnahme</b> . . . . .	11
Für die erste Inbetriebnahme benötigen Sie: . . . . .	11
Tür öffnen . . . . .	12
Tür schließen . . . . .	12
Kindersicherung . . . . .	12
Regeneriersalz einfüllen . . . . .	13
Salznachfüllanzeige. . . . .	14
Klarspüler . . . . .	15
Klarspüler einfüllen . . . . .	15
Klarspüler nachfüllanzeige . . . . .	16
Dosiermenge für Klarspüler einstellen. . . . .	17
<b>Geschirr und Besteck einordnen</b> . . . . .	18
Oberkorb . . . . .	19
Tassenauflage . . . . .	20
Anlagestrebe . . . . .	20
Oberkorb-Verstellung . . . . .	21
Unterkorb . . . . .	22
Variable Einsätze . . . . .	23
Herausnehmen . . . . .	23
Einsetzen . . . . .	23
Klappbarer Spikeseinsatz. . . . .	24
Comforteinsatz . . . . .	25
Gläsereseinsatz . . . . .	26
Flaschenhalter . . . . .	26
Besteck . . . . .	27
Für den Geschirrspüler nicht geeignetes Spülgut: . . . . .	28

---

<b>Betrieb</b> . . . . .	29
Reiniger . . . . .	29
Reiniger einfüllen . . . . .	30
Programmauswahl . . . . .	31
Einschalten . . . . .	32
Programm starten . . . . .	32
"GlasPflege"-Anzeige . . . . .	32
Programmablauf-Anzeige . . . . .	33
Zeitanzeige . . . . .	33
Programmende . . . . .	33
Ausschalten . . . . .	33
Programm unterbrechen . . . . .	34
Programmwechsel . . . . .	34
Zusatzfunktionen . . . . .	35
"Oben Spülen" . . . . .	35
Startvorwahl . . . . .	37
Laufzeit Trocknungsgebläse . . . . .	39
Geschirr ausräumen . . . . .	40
<b>Reinigung und Pflege</b> . . . . .	41
Siebe im Spülraum reinigen . . . . .	41
Sprüharme reinigen . . . . .	43
Spülraum reinigen . . . . .	44
Türdichtung und Tür reinigen . . . . .	44
Bedienungsblende reinigen . . . . .	44
Front des Geschirrspülers reinigen . . . . .	45
<b>Fehlersuche</b> . . . . .	46
<b>Störungen beseitigen</b> . . . . .	56
Sieb im Wasserzulauf reinigen . . . . .	56
Ablaufpumpe und Rückschlagventil reinigen . . . . .	57
<b>Kundendienst</b> . . . . .	59
<b>Nachkaufbares Zubehör</b> . . . . .	60
<b>Hinweise für Vergleichsprüfungen</b> . . . . .	61
<b>Programmübersicht</b> . . . . .	66
Geschirrspülermodelle G 6XX (Modell siehe Typenschild) . . . . .	66
Geschirrspülermodelle G 8XX (Modell siehe Typenschild) . . . . .	68
<b>Transport</b> . . . . .	70
<b>Technische Daten</b> . . . . .	siehe Montageanweisung

# Gerätebeschreibung

## Geräteübersicht

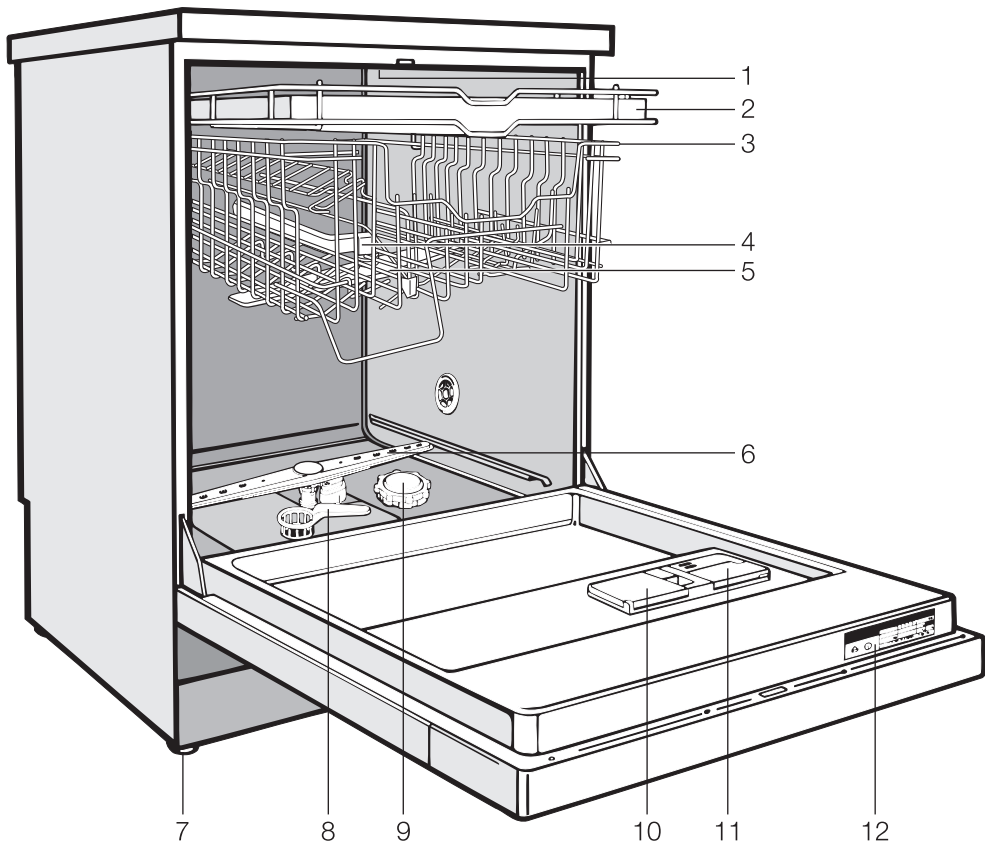

1 Oberer Sprüharm (nicht sichtbar)

2 Besteckschublade

3 Oberkorb

4 Wasserführung für mittleren Sprüharm

5 Mittlerer Sprüharm

6 Unterer Sprüharm

7 vier höhenverstellbare Schraubfüße

8 Siebkombination

9 Vorratsbehälter für Regeneriersalz

10 Zweikammer-Behälter für Reiniger

11 Vorratsbehälter für Klarspüler (mit Dosierwähler)

12 Typenschild

## Bedienungsblende

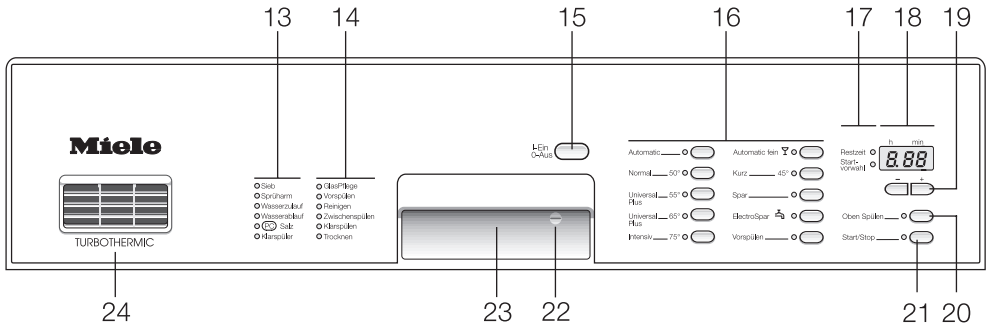

- |    |  |    |                                    |
|----|--|----|------------------------------------|
| 13 | Kontrollleuchten/Nachfüllanzeigen        | 19 | "Startvorwahl"-Tasten              |
| 14 | Programmablauf- und "Glaspflege"-Anzeige | 20 | "Oben Spülen"-Taste                |
| 15 | "Ein/Aus"-Taste                          | 21 | "Start/Stop"-Taste                 |
| 16 | Programmtasten                           | 22 | Kindersicherung                    |
| 17 | Kontrollleuchten Restzeit/Startvorwahl   | 23 | Türöffner                          |
| 18 | Zeitanzeige                              | 24 | Austrittsöffnung Trocknungsgebläse |

In dieser Gebrauchsanweisung werden mehrere Geschirrspülermodelle beschrieben.

Die verschiedenen Geschirrspülermodelle werden folgendermaßen genannt:  
G 698 SC und G 698 SCi = G 6XX

G 898 SCi = G 8XX

Die Bezeichnungen G 6XX und G 8XX beziehen sich immer auf das Typenschild, unabhängig davon wie die Bezeichnung auf der Bedienungsblende ist. Das Typenschild befindet sich an der Türoberseite.

# Sicherheitshinweise und Warnungen

---

Dieser Geschirrspüler entspricht den vorgeschriebenen Sicherheitsbestimmungen. Ein unsachgemäßer Gebrauch kann jedoch zu Schäden an Personen und Sachen führen. Lesen Sie die Gebrauchsanweisung aufmerksam durch, bevor Sie diesen Geschirrspüler in Betrieb nehmen. Dadurch schützen Sie sich und vermeiden Schäden an dem Geschirrspüler. Bewahren Sie die Gebrauchsanweisung sorgfältig auf!

## Bestimmungsgemäße Verwendung

Verwenden Sie diesen Geschirrspüler ausschließlich im Haushalt und nur zum Spülen von Haushaltsgeschirr. Jegliche andere Verwendung, Umbauten und Veränderungen des Geschirrspülers sind unzulässig und möglicherweise gefährlich. Der Hersteller haftet nicht für Schäden, die durch bestimmungswidrige Verwendung oder falsche Bedienung verursacht werden.

## Bei der Lieferung

Kontrollieren Sie den Geschirrspüler vor der Aufstellung auf äußere sichtbare Schäden. Nehmen Sie einen beschädigten Geschirrspüler auf keinen Fall in Betrieb. Ein beschädigter Geschirrspüler kann Ihre Sicherheit gefährden!

Entsorgen Sie die Verpackung ordnungsgemäß.

## Bei Aufstellung und Installation

- Nehmen Sie die Aufstellung und den Anschluss des Geschirrspülers nach der Montageanweisung vor.
- Nach dem Aufstellen des Geschirrspülers muss die Steckdose frei zugänglich sein.
- Durch den Geschirrspüler darf kein Stecker eines elektrischen Gerätes verdeckt werden, da die Tiefe der Einbaunische zu gering sein kann und durch Druck auf den Stecker die Gefahr einer Überhitzung besteht (Brandgefahr).
- Um die Standfestigkeit zu gewährleisten, dürfen Unterbau- und integrierbare Geschirrspüler nur unter einer durchgehenden Arbeitsplatte aufgestellt werden, die mit den Nachbarschränken verschraubt ist.
- Der Geschirrspüler darf nicht unter ein Kochfeld gebaut werden. Die teilweise hohen Abstrahlungstemperaturen könnten den Geschirrspüler beschädigen. Aus gleichem Grund ist auch die Aufstellung direkt neben "nicht-küchenüblichen" wärmeabstrahlenden Geräten (z. B. zu Heizzwecken dienende offene Feuerstellen o.ä.) nicht erlaubt.
- Bei der Installation darf der Geschirrspüler nicht am Netz angeschlossen sein.
- Vergewissern Sie sich, dass die in Ihrem Haus vorliegende Spannung, Frequenz und Absicherung mit den Angaben auf dem Typenschild übereinstimmt.

# Sicherheitshinweise und Warnungen

---

Die elektrische Sicherheit dieses Geschirrspülers ist nur dann gewährleistet, wenn er an ein vorschriftsmäßig installiertes Schutzleitersystem angeschlossen wird. Diese grundlegende Sicherheitseinrichtung muss vorhanden sein. Im Zweifelsfall die Hausinstallation durch eine Fachkraft prüfen lassen.

Der Hersteller kann nicht verantwortlich gemacht werden für Schäden, die durch einen fehlenden oder unterbrochenen Schutzleiter verursacht werden (z. B. elektrischer Schlag).

Der Einbau und die Montage dieses Gerätes an nichtstationären Aufstellungsorten (z.B. Schiffe) dürfen nur von Fachbetrieben/Fachleuten durchgeführt werden, wenn sie die Voraussetzungen für den sicherheitsgerechten Gebrauch dieses Gerätes sicherstellen.

Ein beschädigter Geschirrspüler kann Ihre Sicherheit gefährden! Setzen Sie einen beschädigten Geschirrspüler sofort außer Betrieb und fragen Sie Ihren Lieferanten oder den Kundendienst.

Das Kunststoffgehäuse des Wasseranschlusses enthält ein elektrisches Ventil. Tauchen Sie das Gehäuse nicht in Flüssigkeiten!

Im Zulaufschlauch befinden sich spannungsführende Leitungen. Schneiden Sie den Schlauch deshalb nicht durch, auch wenn er zu lang ist!

Verwenden Sie aus Sicherheitsgründen keine Verlängerungskabel (z. B. Brandgefahr durch Überhitzung).

## Im täglichen Gebrauch

Geben Sie keine Lösungsmittel in den Spülraum. Es besteht Explosionsgefahr!

Trinken Sie das Wasser aus dem Spülraum nicht. Dieses Wasser ist kein Trinkwasser!

Atmen Sie pulverförmige Reiniger nicht ein! Verschlucken Sie Reiniger nicht! Reiniger können Verätzungen in Nase, Mund und Rachen verursachen. Gehen Sie sofort zum Arzt, wenn Sie Reiniger eingeatmet oder verschluckt haben.

Stellen oder setzen Sie sich nicht auf die geöffnete Tür. Der Geschirrspüler könnte kippen. Dabei könnten Sie sich verletzen oder der Geschirrspüler könnte beschädigt werden.

Bei Geschirrspülern mit Besteckkorb (modellabhängig) wird das Besteck leichter sauber und trocken, wenn Sie es mit den Griffen nach unten in den Besteckkorb stellen. Ist jedoch zu befürchten, dass Sie sich an den Messer- oder Gabelspitzen verletzen könnten, ordnen Sie die Bestecke mit den Griffen nach oben ein.

Verwenden Sie nur handelsübliche Reiniger für Haushaltsgeschirrspüler. Keine Handspülmittel!

Verwenden Sie nur Klarspüler für Haushaltsgeschirrspüler!

# Sicherheitshinweise und Warnungen

---

■ Verwenden Sie nur spezielle, möglichst grobkörnige Regeneriersalze oder andere reine Siedesalze. Verwenden Sie keinesfalls andere Salze, z. B. Speisesalz, Viehsalz oder Tau- salz. Diese Salzarten können wasserun- lösliche Bestandteile enthalten, welche eine Funktionsstörung des Enthärters verursachen.

■ Spülen Sie keine heißwasseremp- findlichen Kunststoffteile, z. B. Ein- wegbehälter oder Bestecke. Diese Teile können sich durch Temperatureinwir- kung verformen.

## Vorsicht bei Geschirrspülern mit frei- liegendem Heizkörper

(je nach Modell)

■ Fassen Sie bei Geräten mit freilie- gendem Heizkörper während einer Programmunterbrechung oder unmittel- bar nach Ende des Programms nicht an den Heizkörper. Es besteht Verbren- nungsgefahr!

■ Verschiedene Kunststoffteile kön- nen verschmoren oder entflam- men, wenn sie mit dem Heizkörper in Berührung kommen. Ordnen Sie des- halb Kunststoffteile stets in den Ober- korb ein, wenn Sie sich nicht sicher sind, dass es sich um ein absolut hitze- beständiges Kunststoffteil handelt. Sichern Sie kleine Teile (beschweren oder einklemmen), damit sie nicht auf den Heizkörper fallen können.

## Bei Kindern im Haushalt

■ Erlauben Sie kleinen Kindern nicht, mit dem Geschirrspüler zu spielen bzw. ihn zu bedienen. Es besteht u. a. die Gefahr, dass sich Kinder in dem Geschirrspüler einschließen!

■ Verhindern Sie, dass Kinder mit Reiniger in Berührung kommen! Reiniger können Verätzungen in Mund und Rachen verursachen oder zum Er- sticken führen. Gehen Sie sofort zum Arzt, wenn Ihr Kind Reiniger in den Mund genommen hat.

■ Damit Kinder nicht mit dem Reini- ger in Berührung kommen: Füllen Sie Reiniger erst direkt vor dem Programmstart ein und verriegeln Sie die Tür mit der Kindersicherung (mo- dellabhängig). Halten Sie deshalb Kinder auch vom geöffneten Geschirrspüler fern. Es könnten noch Reinigerreste im Ge- schirrspüler sein.

■ Damit Kinder nicht mit dem Reini- ger in Berührung kommen: Wenn Sie die Zusatzfunktion Startvor- wahl verwenden (modellabhängig), muss der Reinigerbehälter trocken sein, ggf. trockenwischen. In einem feuchten Reinigerbehälter verklumpt der Reiniger und wird eventuell nicht vollständig ausgespült. Nach Beendigung eines Programms könnten Kinder bei geöffne- ter Geschirrspülertür mit diesen Reini- gerresten in Berührung kommen.

# Sicherheitshinweise und Warnungen

---

## Zum Schutz vor Schäden an Geschirrspüler und Sachen

■ Füllen Sie Reiniger (auch flüssigen Reiniger) nicht in den Klarspülerbehälter. Reiniger zerstört den Behälter!

■ Füllen Sie Reiniger (auch flüssigen Reiniger) nicht in den Vorratsbehälter für Regeneriersalz. Reiniger zerstört die Enthärtungsanlage.

■ Setzen Sie keine Gewerbe- oder Industriereiniger ein, es können Materialschäden auftreten und es besteht die Gefahr heftiger chemischer Reaktionen (z. B. Knallgasreaktion).

■ Das eingebaute Waterproof-System schützt unter folgenden Voraussetzungen zuverlässig vor Wasserschäden:

- ordnungsgemäße Installation,
- Instandsetzung des Geschirrspülers bzw. Austausch der Teile bei erkennbaren Schäden,
- Schließen des Wasserhahns bei längerer Abwesenheit (z. B. Urlaub).

## Bei Reparatur und Wartung

■ Reparaturen dürfen nur von Fachkräften durchgeführt werden.

Durch unsachgemäße Reparaturen können erhebliche Gefahren für den Benutzer entstehen.

■ Trennen Sie den Geschirrspüler vom elektrischen Netz, wenn er gewartet wird (Geschirrspüler ausschalten, dann Netzstecker ziehen oder die Sicherung herausdrehen bzw. ausschalten).

## Bei der Entsorgung des Geschirrspülers

■ Machen Sie den ausgedienten Geschirrspüler unbrauchbar. Ziehen Sie dazu den Netzstecker und durchtrennen oder zerstören Sie die Anschlussleitung.

Entfernen Sie den Verschlusskloben des Türverschlusses (2 Kreuzschlitzschrauben), damit sich Kinder nicht einschließen können. Entsorgen Sie den Geschirrspüler ordnungsgemäß.

Der Hersteller haftet nicht für Schäden, die infolge von Nichtbeachtung der Sicherheitshinweise und Warnungen verursacht werden.

## Entsorgung des Verpackungsmaterials

Die Verpackung schützt den Geschirrspüler vor Transportschäden. Die Verpackungsmaterialien sind nach umweltverträglichen und entsorgungstechnischen Gesichtspunkten ausgewählt und deshalb recycelbar.

Das Rückführen der Verpackung in den Materialkreislauf spart Rohstoffe und verringert das Abfallaufkommen. Ihr Fachhändler nimmt die Verpackung zurück.

## Entsorgung des Altgerätes

Altgeräte enthalten noch wertvolle Materialien. Geben Sie deshalb Ihr Altgerät entweder über Ihren Händler oder über das öffentliche Sammelsystem in den Materialkreislauf zurück.

Bitte sorgen Sie dafür, dass das Altgerät bis zum Abtransport kindersicher aufbewahrt wird. Hierüber informiert Sie die Gebrauchsanweisung im Kapitel "Sicherheitshinweise und Warnungen" unter "Bei der Entsorgung des Geschirrspülers".

## Sparsam spülen

Dieser Geschirrspüler spült äußerst wasser- und energiesparend.

Sie können die Sparsamkeit unterstützen, wenn Sie folgende Tipps beachten:

- Schließen Sie den Geschirrspüler an Warmwasser an, wenn Sie eine moderne Warmwasseranlage haben. Obwohl alle Spülgänge mit Warmwasser betrieben werden, verringern Sie:

- den Verbrauch von Primärenergie,
- den CO<sub>2</sub>-Ausstoß bei der Energieerzeugung,
- Ihre Kosten und
- die Spülzeit.

Bei elektrisch beheizten Anlagen empfehlen wir den Anschluss an die Kaltwasserleitung.

- Nutzen Sie das Fassungsvermögen der Geschirrkörbe voll aus, ohne den Geschirrspüler zu überladen; dann spülen Sie am wirtschaftlichsten.
- Wählen Sie ein Programm, das der Geschirrart und dem Verschmutzungsgrad entspricht.
- Wählen Sie die Zusatzfunktion "Oben Spülen", wenn nur wenig Geschirr anfällt (siehe Kapitel "Zusatzfunktionen").
- Wählen Sie das Spar-Programm für energiesparendes Spülen.
- Beachten Sie die Dosierangaben des Reinigerherstellers.
- Verwenden Sie 2/3 der angegebenen Reinigermenge, wenn die Geschirrkörbe nur halb voll sind.

## **Für die erste Inbetriebnahme benötigen Sie:**

- ca. 2 l Wasser,
- ca. 2 kg Regeneriersalz,
- Reiniger für Haushaltsgeschirrspüler,
- Klarspüler für Haushaltsgeschirrspüler.

Dieser Geschirrspüler ist mit einem Sensorenthärter ausgestattet. Die Einstellung der Enthärtungsanlage auf die örtliche Wasserhärte geschieht automatisch.

Jeder Geschirrspüler wird im Werk auf seine Funktionsfähigkeit geprüft. Wasserrückstände sind eine Folge dieser Prüfung und kein Hinweis auf eine vorangegangene Benutzung des Geschirrspülers.

# Die erste Inbetriebnahme

## Tür öffnen

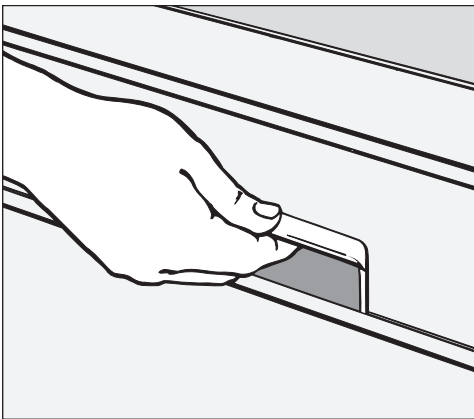

- Fassen Sie in die Griffmulde, und ziehen Sie den Griff nach vorn, um die Tür zu öffnen.

Wenn Sie die Tür während des Betriebs öffnen, werden alle Funktionen automatisch unterbrochen.

## Tür schließen

- Schieben Sie die Geschirrkörbe ein, und schließen Sie die Tür bis zum Einrasten.

## Kindersicherung

Der gelbe Schlüssel für die Kindersicherung hängt an einer Strebe im vorderen Bereich des Oberkorbes. Nehmen Sie den Schlüssel ab, bevor Sie spülen und bewahren Sie ihn außerhalb des Geschirrspülers sicher auf.

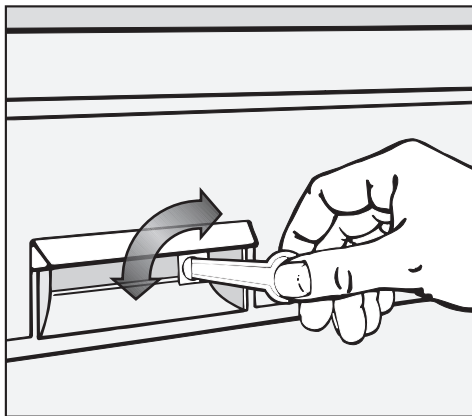

Wenn Kinder den Geschirrspüler nicht öffnen sollen, schließen Sie die Tür mit dem Schlüssel ab.



Waagerechte Stellung:  
Tür ist verriegelt.



Senkrechte Stellung:  
Tür kann geöffnet werden.

## Regeneriersalz einfüllen

Um gute Spülresultate zu erreichen, benötigt der Geschirrspüler weiches (kalkarmes) Wasser. Bei hartem Wasser legen sich weiße Beläge auf Geschirr und Spülraumwänden ab.

Wasser ab einer Wasserhärte von  $4^\circ \text{d}$  ( $0,7 \text{ mmol/l}$ ) muss deshalb enthärtet werden. Das geschieht in der eingebauten Enthärtungsanlage automatisch.

Die Enthärtungsanlage benötigt dafür Regeneriersalz.

- Erfragen Sie den genauen Härtegrad Ihres Wassers beim zuständigen Wasserwerk.

Wenn die Härte Ihres Wassers ständig unter  $4^\circ \text{d}$  (=  $0,7 \text{ mmol/l}$ ) liegt, brauchen Sie kein Salz einzufüllen.

Wichtig! Vor der ersten Salzfüllung müssen Sie den Vorratsbehälter mit ca. 2 l Wasser auffüllen, damit das Salz sich auflösen kann. Nach der Inbetriebnahme befindet sich immer genügend Wasser im Vorratsbehälter.

⚠ Füllen Sie Reiniger (auch flüssigen Reiniger) nicht in den Vorratsbehälter für Regeneriersalz. Reiniger zerstört die Enthärtungsanlage.

⚠ Verwenden Sie nur spezielle, möglichst grobkörnige Regeneriersalze oder andere reine Siedesalze. Verwenden Sie keinesfalls andere Salze, z. B. Speisesalz, Viehsalz oder Tausalz. Diese Salzarten können wasserunlösliche Bestandteile enthalten, welche eine Funktionsstörung des Enthärters verursachen.

- Nehmen Sie den Unterkorb aus dem Spülraum, und öffnen Sie die Verschlusskappe des Vorratsbehälters.
- Füllen Sie den Vorratsbehälter zunächst mit ca. 2 l Wasser.

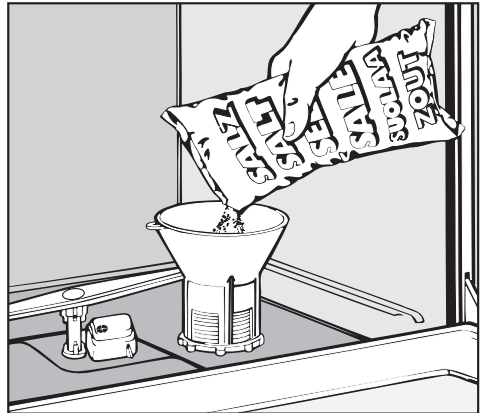

- Setzen Sie den Einfülltrichter auf, und füllen Sie dann so viel Salz in den Vorratsbehälter, bis er voll ist. Der Vorratsbehälter fasst je nach Salzart bis zu 2 kg.

# Die erste Inbetriebnahme

---

Beim Salzeinfüllen wird Wasser aus dem Vorratsbehälter verdrängt und läuft über.

- Säubern Sie den Einfüllbereich von Salzresten, und schrauben Sie anschließend die Verschlusskappe auf den Vorratsbehälter.
- Starten Sie sofort danach das Programm "Vorspülen", damit eventuell übergelaufene Salzsole verdünnt und anschließend abgepumpt wird.

## Salznachfüllanzeige

Solange die Salznachfüllanzeige an der Bedienungsblende nicht leuchtet, ist genügend Salz vorhanden.

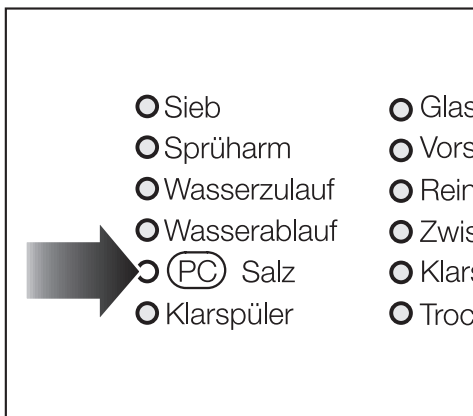

- Füllen Sie Salz nach, sobald die Salznachfüllanzeige aufleuchtet. (Siehe unter: Regeneriersalz einfüllen)

Wenn Sie Salz nachgefüllt haben, kann die Salznachfüllanzeige noch kurze Zeit leuchten. Sie erlischt, sobald sich eine genügend hohe Salzkonzentration gebildet hat.

## Hinweis!

Die Salznachfüllanzeige wird auch aufleuchten, wenn aufgrund sehr niedriger Wasserhärte (unter 4 °d) kein Regeneriersalz in den Vorratsbehälter eingefüllt wurde.

In diesem Fall ist das Leuchten der Salznachfüllanzeige bedeutungslos!

Über die Salznachfüllanzeige kann der Kundendienst in Zukunft Programme aktualisieren (siehe Kapitel "Kundendienst"). Deshalb steht hinter der Salznachfüllanzeige "PC" (Programm Correction).

## Klarspüler

Klarspüler ist erforderlich, damit das Wasser beim Trocknen als Film vom Geschirr abläuft und das Geschirr nach dem Spülen leichter trocknet. Der Klarspüler wird in den Vorratsbehälter gefüllt und in der eingestellten Menge automatisch dosiert.

⚠ Füllen Sie nur Klarspüler für Haushaltsgeschirrspüler ein, auf keinen Fall Handspülmittel oder Reiniger. Sie zerstören damit den Klarspülerbehälter!

Alternativ können Sie

- Haushaltsessig mit höchstens 5% Säureanteil

oder

- 50%ige flüssige Zitronensäure

verwenden. Das Geschirr wird dann feuchter und fleckiger sein, als wenn Sie Klarspüler verwenden.

⚠ Verwenden Sie auf keinen Fall Essig mit höherem Säureanteil (z. B. Essigessenz 25%ig). Der Geschirrspüler könnte dadurch beschädigt werden.

## Klarspüler einfüllen

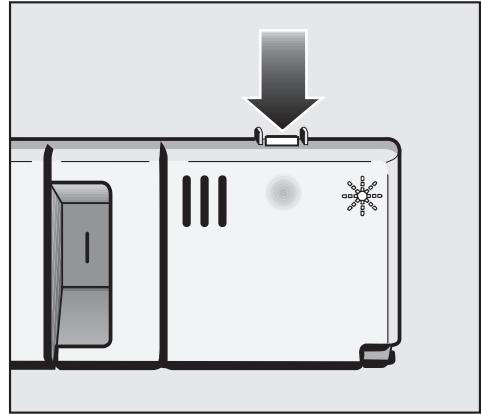

- Drücken Sie die Öffnungstaste am Deckel des Klarspülerbehälters in Pfeilrichtung. Die Klappe springt auf.

# Die erste Inbetriebnahme

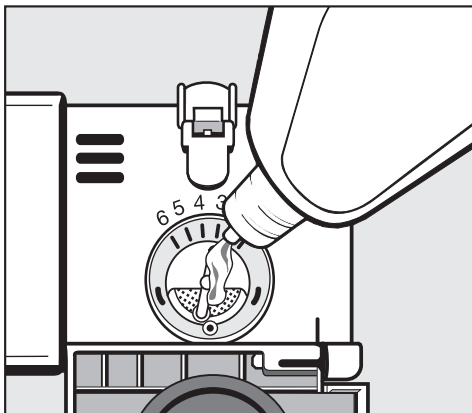

- Füllen Sie nur so viel Klarspüler ein, bis dieser an der Siebfläche der Einfüllöffnung sichtbar wird.

Der Vorratsbehälter fasst ca. 130 ml.

- Schließen Sie die Klappe bis zum deutlichen Einrasten, da sonst Wasser während des Spülens in den Klarspülerbehälter eindringen kann.
- Wischen Sie eventuell verschütteten Klarspüler gut ab, um eine starke Schaumbildung im folgenden Programm zu vermeiden.

## Klarspülernachfüllanzeige

Solange die Klarspülernachfüllanzeige an der Bedienungsblende nicht leuchtet, ist genügend Klarspüler vorhanden.

<input type="radio"/> Sieb	<input type="radio"/> Glas
<input type="radio"/> Sprüharm	<input type="radio"/> Vors
<input type="radio"/> Wasserzulauf	<input type="radio"/> Rein
<input type="radio"/> Wasserablauf	<input type="radio"/> Zwis
<input type="radio"/> <b>(PC)</b> Salz	<input type="radio"/> Klars
<input checked="" type="radio"/> Klarspüler	<input type="radio"/> Troc

Wenn die Klarspülernachfüllanzeige aufleuchtet, ist noch eine Reserve für 2 - 3 Spülvorgänge vorhanden.

- Füllen Sie rechtzeitig Klarspüler ein.

## Dosiermenge für Klarspüler einstellen

Die Dosiermenge ist in 6 Stufen einstellbar. Werkseitig ist der Dosierwähler (Pfeil) auf Stufe 3 eingestellt. Es werden dann pro Programm ca. 3 ml Klarspüler verbraucht. Diese Einstellung ist eine Empfehlung.

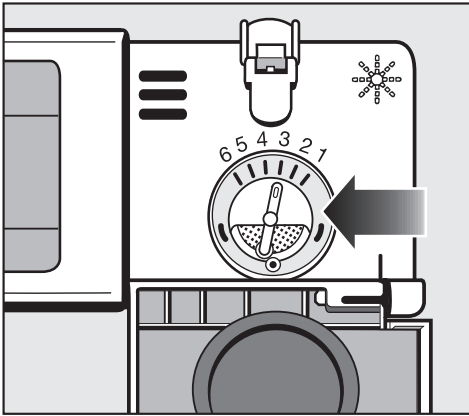

Bleiben Flecken auf dem Geschirr zurück:

- Stellen Sie den Dosierwähler höher ein.

Bleiben Wolken oder Schlieren auf dem Geschirr zurück:

- Stellen Sie den Dosierwähler niedriger ein.

# Geschirr und Besteck einordnen

---

## Was Sie beachten sollten

- Entfernen Sie grobe Speisereste vom Geschirr.

Vorspülen unter fließendem Wasser ist nicht erforderlich!

 Spülen Sie Geschirrtteile mit Asche, Sand, Wachs, Schmierfett oder Farbe nicht im Geschirrspüler. Asche löst sich nicht auf und verteilt sich im Spülraum und Sand schmirgelt. Wachs, Schmierfett und Farbe beschädigen den Geschirrspüler.

Sie können jedes Geschirrtteil an jeder Stelle der Geschirrkörbe einräumen. Berücksichtigen Sie dabei aber bitte die nachfolgenden Hinweise.

- Geschirr- und Besteckteile dürfen nicht ineinander liegen und sich gegenseitig abdecken.
- Ordnen Sie das Geschirr so ein, dass alle Flächen vom Wasser umspült werden können. Nur dann kann es sauber werden!
- Achten Sie darauf, dass alle Teile einen festen Stand haben.
- Stellen Sie alle Hohlgefäße, wie Tassen, Gläser, Töpfe usw., mit den Öffnungen nach unten in die Körbe.
- Stellen Sie hohe, schlanke Hohlgefäße, wie z. B. Sektklößen, nicht in die Ecken der Körbe, sondern in den mittleren Bereich. Dort werden sie von den Sprühstrahlen besser erreicht.

- Stellen Sie Teile mit tiefem Boden möglichst schräg, damit das Wasser ablaufen kann.
- Achten Sie darauf, dass die Sprüharme nicht durch zu hohe oder durch die Körbe ragende Teile blockiert werden. Führen Sie eventuell eine Drehkontrolle von Hand durch.
- Achten Sie darauf, dass kleine Teile nicht durch die Streben der Körbe fallen. Legen Sie kleine Teile, z. B. Deckel, deshalb in die Besteckschublade oder den Besteckkorb.

Speisen, z. B. Karotten, Tomaten oder Ketchup, können Naturfarbstoffe enthalten. Diese Farbstoffe können Kunststoffgeschirr und Kunststoffteile verfärben, wenn sie in größeren Mengen mit dem Geschirr in die Maschine gelangen. Die Stabilität der Kunststoffteile wird durch diese Verfärbung nicht beeinflusst.

Wenn Sie Geschirr einordnen, können Speise- und Getränke Reste auf die Seiten der Geschirrspülertür tropfen. Diese Flächen gehören nicht zum Spülraum und werden deshalb nicht von den Sprühstrahlen erreicht. Wischen Sie deshalb verschüttete Speisereste ab, bevor Sie die Geschirrspülertür schließen.

# Geschirr und Besteck einordnen

## Oberkorb

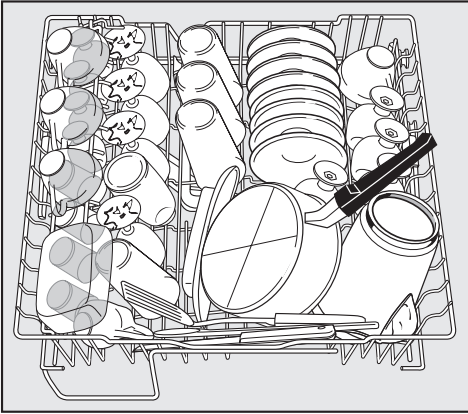

Ordnen Sie in den Oberkorb kleine, leichte und empfindliche Teile, wie Untertassen, Tassen, Gläser, Dessertschalen usw. ein.

Sie können auch einen flachen Stieltopf (Kasserolle) in den Oberkorb stellen.

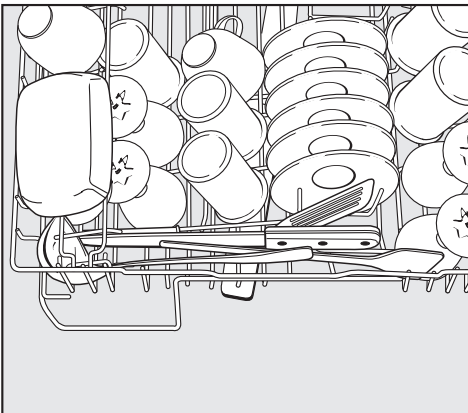

Legen Sie einzelne lange Teile, wie Suppenschöpfer, Rührlöffel und lange Messer, vorn quer in den Oberkorb.

## Bitte bei "Oben Spülen" beachten

Wenn Sie ein Programm mit der Zusatzfunktion "Oben Spülen" wählen, sollten Sie möglichst das gesamte Geschirr in den Oberkorb und die Besteckschublade einordnen.

Bei einem Geschirrspüler mit Besteckkorb verteilen Sie das Besteck in größeren Abständen im Besteckkorb.

Da der mittlere Sprüharm auch nach unten sprüht, können Sie Teller (mit größerem Durchmesser) und Platten in größeren Abständen in den Unterkorb einordnen, auf keinen Fall jedoch Töpfe, Schüsseln oder andere Hohlgefäße!

# Geschirr und Besteck einordnen

---

## Tassenauflage

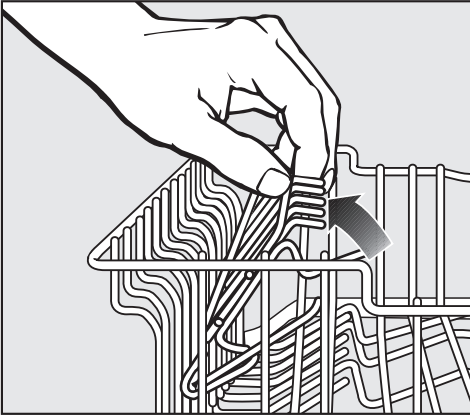

Klappen Sie die Tassenauflage hoch, um hohe Teile einordnen zu können.

## Anlagestrebe (je nach Modell)

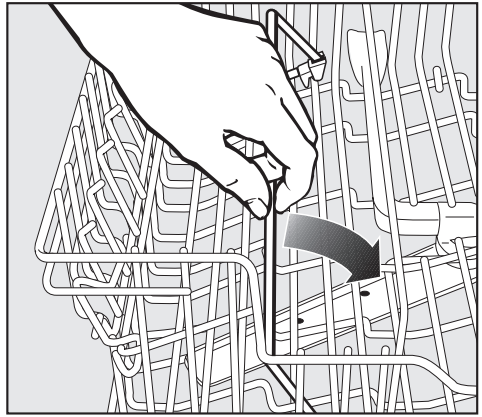

Die Anlagestrebe können Sie zur Korbmitte hin umklappen. Dann lassen sich Geschirrtteile leichter einordnen bzw. entnehmen.

# Geschirr und Besteck einordnen

## Oberkorb-Verstellung

Um im Ober- oder Unterkorb mehr Platz für höhere Geschirrtteile zu bekommen, können Sie den Oberkorb in drei Positionen von je ca. 2 cm Unterschied in der Höhe verstellen.

Sie können den Oberkorb auch schräg einstellen, eine Seite hoch, die andere Seite tief. Achten Sie jedoch darauf, dass sich der Korb einwandfrei in den Spülraum schieben lässt.

- Ziehen Sie den Oberkorb heraus.

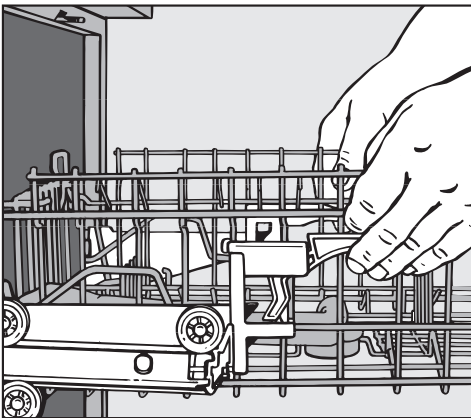

- Ziehen Sie die Hebel an den Seiten des Oberkorbes nach oben.
- Stellen Sie die gewünschte Position ein.
- Lassen Sie die Hebel wieder fest einrasten.

Je nach Einstellung des Oberkorbes können Sie z. B. Teller mit folgenden Durchmessern in die Körbe einordnen.

## Geschirrspüler G 6XX

(Modell siehe Typenschild)

Einstellung des Oberkorbes	Teller-Ø in cm	
	Oberkorb	Unterkorb
Oben	15	30
Mitte	17	28
Unten	19	26

## Geschirrspüler G 8XX

(Modell siehe Typenschild)

Einstellung des Oberkorbes	Teller-Ø in cm	
	Oberkorb	Unterkorb
Oben	20	30
Mitte	22	28
Unten	24	26

# Geschirr und Besteck einordnen

## Unterkorb

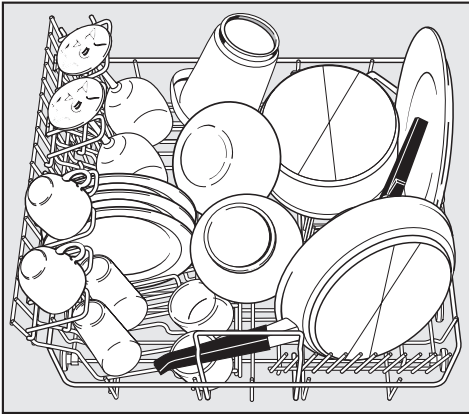

Ordnen Sie große und schwere Teile, wie Teller, Platten, Töpfe, Schalen usw. in den Unterkorb. Sie können auch Gläser und kleine Teller, wie z. B. Untertassen, in den Unterkorb einordnen.

## Höhenbegrenzung

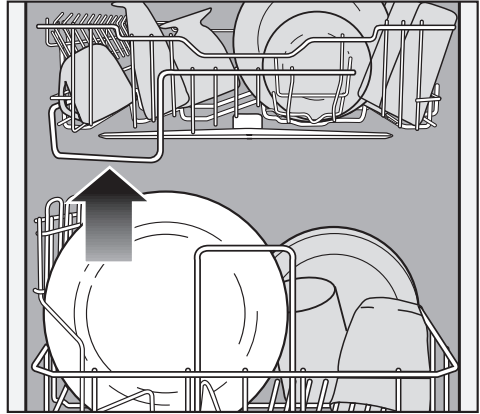

Die Strebe am Oberkorb gibt vor, wie hoch die Geschirrtteile im Unterkorb sein dürfen, ohne dass der mittlere Sprüharm daran schlägt.

## Variable Einsätze

Sie können verschiedene Einsätze in den Unterkorb einsetzen, je nachdem welche Geschirrtteile Sie spülen möchten.

### Herausnehmen

- Um einen Einsatz herauszunehmen, ziehen Sie ihn an dem Griff nach oben.

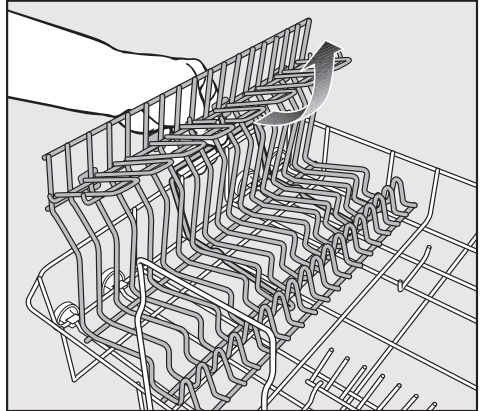

### Einsetzen

- Setzen Sie den Einsatz mit den Haken unter den Längsdraht des Unterkorbes.
- Drücken Sie den Einsatz an dem Griff nach unten bis zum Einrasten.

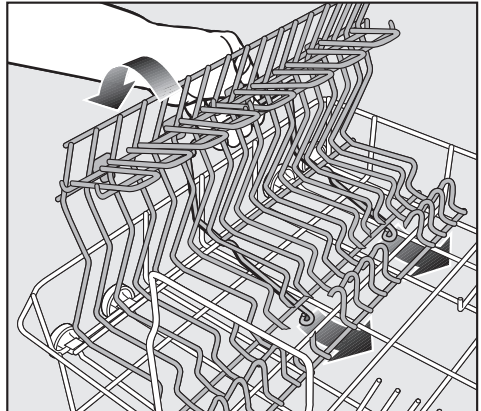

# Geschirr und Besteck einordnen

## Klappbarer Spikesersatz

Die Spikesätze dienen zum Spülen von Tellern, Platten und Untertassen.

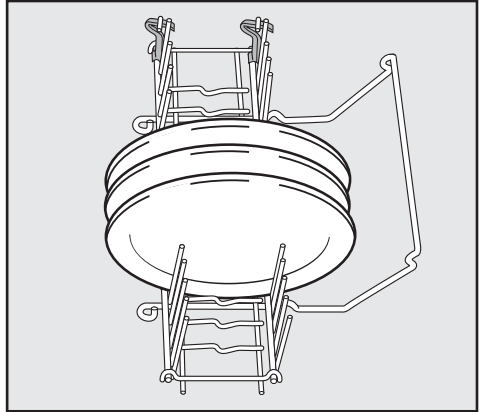

- Setzen Sie den klappbaren Spikesersatz an der weiß gekennzeichneten Stelle hinten rechts in den Unterkorb ein.

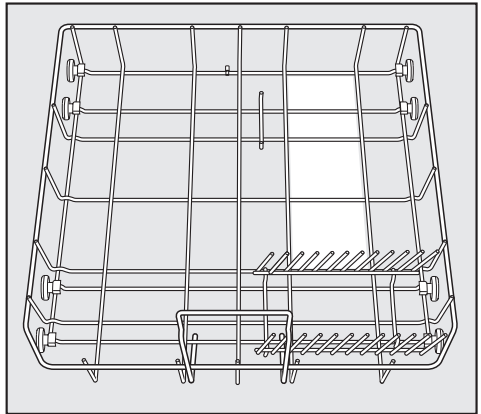

Die hinteren beiden Spikesreihen können Sie umklappen, um mehr Platz für große Geschirrteile z. B. Töpfe, Pfannen und Schüsseln zu bekommen.

- Drücken Sie den gelben Hebel herunter und klappen Sie die Spikesreihen zur Korbmitte hin um.

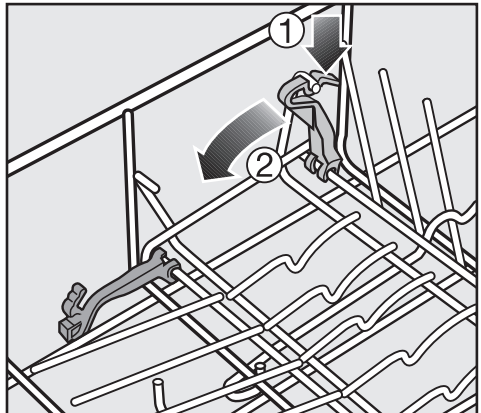

# Geschirr und Besteck einordnen

## Comforteinsatz

Der Comforteinsatz dient zum Spülen von Tassen, Gläsern, Tellern, Schalen und Töpfen.

- Zum Einordnen hoher Geschirrtteile klappen Sie die Tassenauflage hoch.
- Stielgläser, z. B. Wein-, Sekt- oder Cognacgläser, lehnen oder hängen Sie in die Ausschnitte der Tassenauflage.

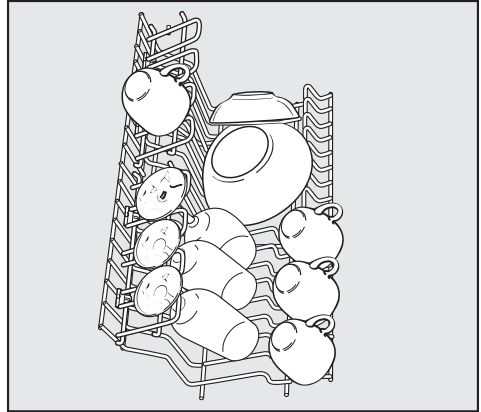

- Setzen Sie den Comforteinsatz an der weiß gekennzeichneten Stelle links in den Unterkorb ein.

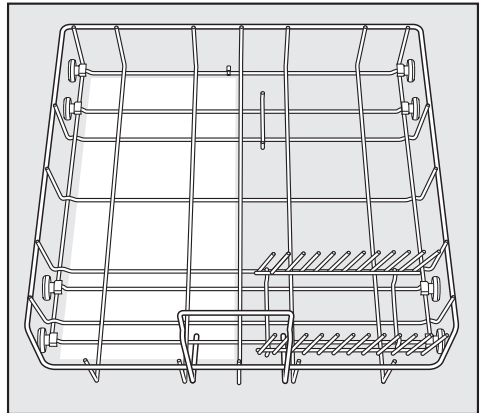

- Zum Herunterklappen der Tassenauflage heben Sie sie leicht an.

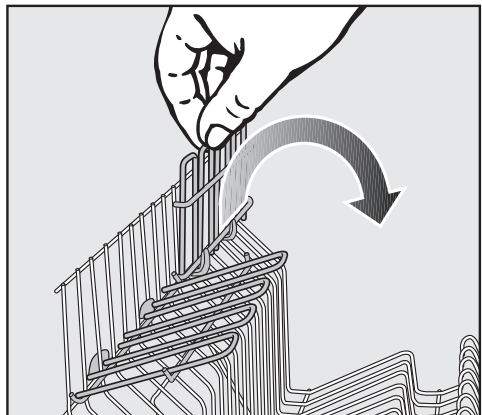

# Geschirr und Besteck einordnen

## Gläserersatz

(je nach Modell serienmäßig)

Der Gläserersatz dient zum Spülen langstieliger und hoher Gläser.

- Stecken Sie sehr hohe Gläser, z. B. Weizenbiertgläser, auf die senkrechten Streben, um Ihnen einen besseren Halt zu geben.
- Sie können den Gläserersatz an den weiß gekennzeichneten Stellen rechts oder links in den Unterkorb einsetzen.

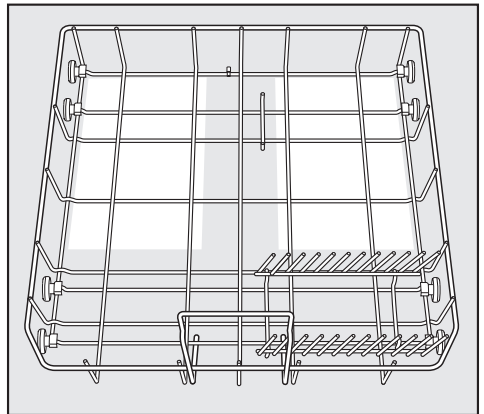
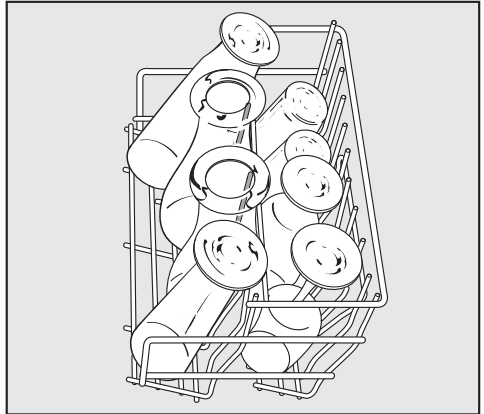

## Flaschenhalter

Der Flaschenhalter dient zum Spülen schlanker Teile, wie z. B. Milch- oder Babyflaschen.

Sie können den Flaschenhalter an verschiedenen Stellen im Unterkorb einsetzen, siehe weiße Flächen in der Abbildung. Setzen Sie den Flaschenhalter nicht in die Ecken. Das Flascheninnere wird dort nicht von den Sprühstrahlen erreicht. Die Flaschen werden nicht richtig sauber.

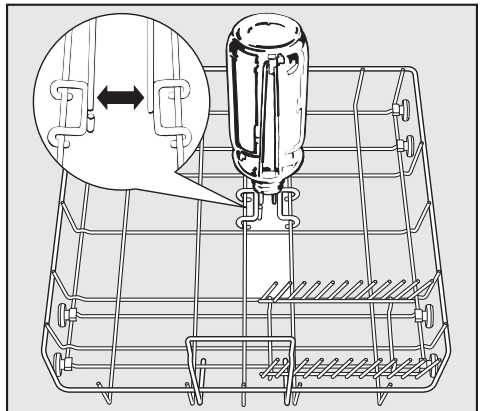

## Besteck

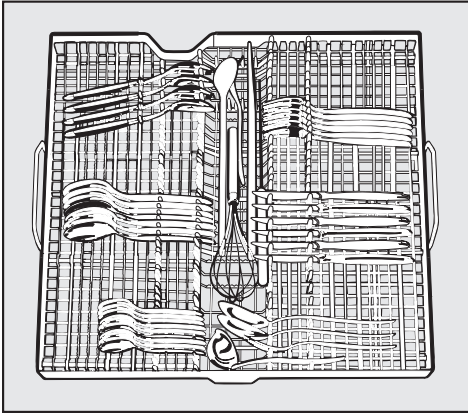

Wenn Sie Messer, Gabeln und Löffel in getrennte Bereiche einordnen, können Sie das Besteck später leichter entnehmen.

Legen Sie Messer mit den Schneiden und Gabeln mit den Zinken zwischen die Haltestege. Löffel dagegen legen Sie mit den Griffen zwischen die Haltestege.

Lange Teile, wie Soßenkellen, Tortenheber, Rührlöffel und lange Messer, können Sie längs in die Vertiefung in der Mitte der Besteckschublade legen.

Der obere Sprüharm darf nicht durch zu hohe Teile (z. B. Tortenheber o. ä.) blockiert werden!

Der Einsatz der Besteckschublade ist herausnehmbar.

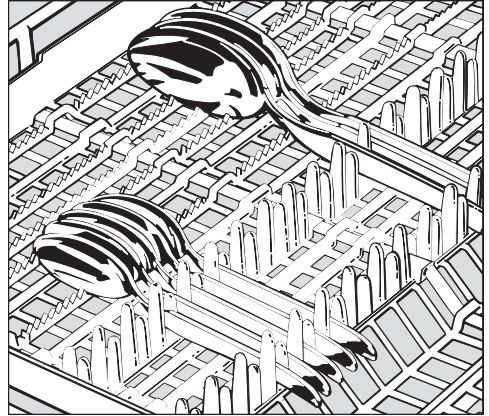

Damit das Wasser von den Löffeln restlos ablaufen kann, müssen die Laffen auf den Zahnstegen aufliegen.

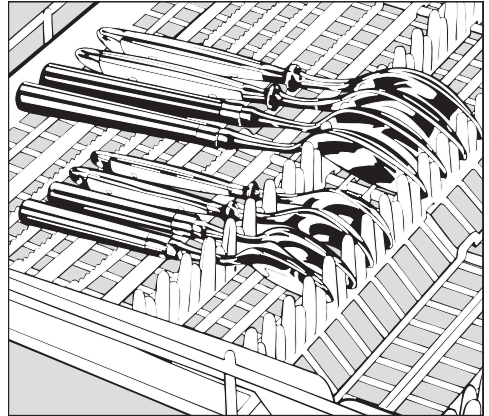

Wenn die Löffel nicht mit den Griffen zwischen die Haltestege passen, legen Sie sie mit den Griffen auf die Zahnstegge.

Achten Sie bei dieser Einordnung darauf, dass die Laffen der Löffel mindestens eine Strebe des Bodens der Besteckschublade berühren.

# Geschirr und Besteck einordnen

---

## Für den Geschirrspüler nicht geeignetes Spülgut:

- Bestecke und Geschirrtteile aus Holz bzw. mit Holzteilen: sie werden ausgelaugt und unansehnlich. Außerdem sind die verwendeten Kleber nicht für den Geschirrspüler geeignet. Die Folge: Holzgriffe können sich lösen.
- Kunstgewerbliche Teile sowie antike, wertvolle Vasen oder Gläser mit Dekor: diese Teile sind nicht spülmaschinenfest.
- Kunststoffteile aus nicht hitzebeständigem Material: diese Teile können sich verformen.
- Kupfer-, Messing-, Zinn- und Aluminiumgegenstände: diese können verfärben oder matt werden.
- Aufglasurdekore: diese können nach vielen Spülgängen verblassen.
- Empfindliche Gläser und Kristallgegenstände: sie können nach längerem Gebrauch trüb werden.

## Wir empfehlen:

- Kaufen Sie Geschirr und Besteck, das für Spülmaschinen geeignet ist.
- Spülen Sie empfindliche Gläser, wenn überhaupt, nur bei niedrigen Temperaturen (siehe Programmübersicht), bzw. in Programmen mit Glaspflege (modellabhängig). Die Gefahr einer Trübung ist dann geringer.
- Spülen Sie besonders wertvolle Gläser weiterhin mit der Hand.

## Bitte beachten Sie!

Silber, welches mit einer Silberpolitur poliert wurde, kann nach beendetem Spülvorgang noch feucht oder fleckig sein, da das Wasser nicht filmartig abläuft. Es muss dann mit einem Tuch abgetrocknet werden. Dagegen ist Silber, welches in einem Tauchbad behandelt wurde, in der Regel trocken. Das Silber kann aber anlaufen.

Silber kann sich bei Kontakt mit schwefelhaltigen Lebensmitteln verfärben. Dazu gehören z. B. Eigelb, Zwiebeln, Mayonnaise, Senf, Hülsenfrüchte, Fisch, Fischlake und Marinaden.

 Aluminiumteile (z. B. Fettfilter) dürfen nicht mit stark ätzalkalischem Reiniger aus dem Gewerbe- oder Industriebereich im Geschirrspüler gespült werden. Es können Materialschäden auftreten. Im Extremfall besteht die Gefahr einer explosionsartigen chemischen Reaktion (z. B. Knallgasreaktion).

## Reiniger

 Verwenden Sie nur Reiniger für Haushaltsgeschirrspüler.

- Sie können handelsübliche pulverförmige Markenreiniger, Tabs oder flüssige Reiniger verwenden. Beachten Sie bei der Reinigerdosierung die Hinweise auf der Reinigerpackung.
- Geben Sie pulverförmige oder flüssige Reiniger in die Kammern des Reinigerbehälters.
- Legen Sie Tabs in den Reinigerbehälter (Kammer II), wenn deren Hersteller dieses empfiehlt. Empfiehlt der Hersteller Tabs in den Besteckkorb zu legen, legen Sie diese zur besseren Auflösung stattdessen auf die Innenfläche der Tür oder direkt in den Spülraum.

Die Hersteller von Reinigern geben auf ihren Verpackungen die für ein Programm benötigte Gesamtmenge des Reinigers an.

- Verwenden Sie für folgende Programme bei voller Beladung mindestens 30 ml Reiniger:
  - Automatic,
  - Spar,
  - Normal,
  - Universal Plus,
  - Intensiv.Wird vom Hersteller eine größere Reinigermenge angegeben, verwenden Sie die größere Menge.

Wenn Sie weniger als die empfohlene Reinigermenge verwenden, könnte das Geschirr nicht richtig sauber werden.

# Betrieb

## Reiniger einfüllen

⚠ Atmen Sie pulverförmigen Reiniger nicht ein. Verschlucken Sie Reiniger nicht. Reiniger können Verätzungen in Nase, Mund und Rachen verursachen. Gehen Sie sofort zum Arzt, wenn Sie Reiniger eingeatmet oder verschluckt haben.

Verhindern Sie, dass Kinder mit Reiniger in Berührung kommen. Halten Sie Kinder deshalb vom geöffneten Geschirrspüler fern. Es könnten noch Reinigerreste im Geschirrspüler sein. Füllen Sie Reiniger erst vor dem Programmstart ein, und verriegeln Sie die Tür mit der Kindersicherung.

Beachten Sie die Angaben zur Reinigerdosierung in der Programmübersicht am Ende der Gebrauchsanweisung.

### Dosierhilfe

In Kammer I passen maximal 20 ml, in Kammer II maximal 70 ml Reiniger.

In Kammer II sind als Dosierhilfe Markierungen angebracht: 20, 25, 30. Sie zeigen bei waagrecht geöffneter Tür die ungefähre Füllmenge in ml an.

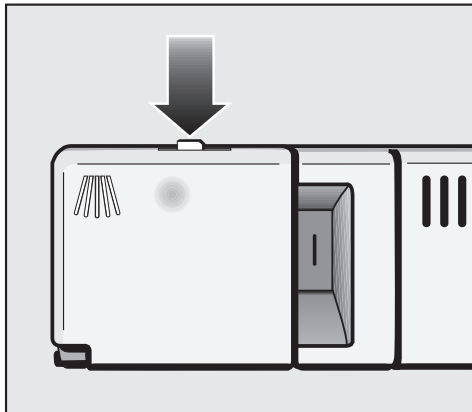

- Drücken Sie den Verschlussknopf. Die Behälterklappe springt auf.

Nach einem Programm ist die Behälterklappe geöffnet.

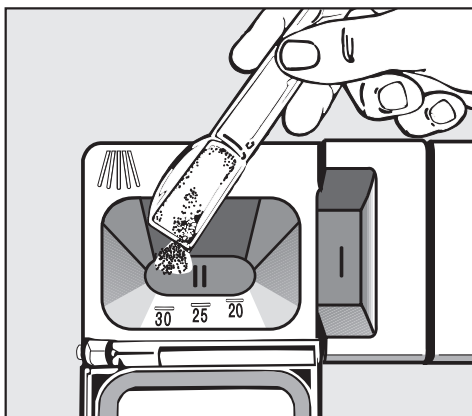

- Füllen Sie den Reiniger in die Kammern und schließen Sie die Behälterklappe.
- Schließen Sie auch die Reinigerpackung, das Mittel verliert sonst an Reinigungskraft!

## Programmauswahl

Machen Sie die Wahl des Programms stets von der Geschirrrart und dessen Verschmutzungsgrad abhängig.

In den meisten Fällen werden Sie das Automatic-Programm oder das Automatic fein -Programm wählen.

Das Automatic-Programm ist für den täglichen Abwasch optimal ausgelegt. Das Automatic fein -Programm verwenden Sie für die Reinigung von temperaturempfindlichem Geschirr und Gläsern mit leichter Verschmutzung.

In diesen Programmen wird der Programmablauf mit Hilfe von Sensoren der Verschmutzung des Geschirrs angepasst. Dabei variieren Wasser- und Energieverbrauch, Temperatur und Programmlaufzeit.

Leuchtet die grüne GlasPflege-Anzeige, so haben Sie ein schonendes Programm für Ihre Gläser gewählt. Das sind Automatic fein , Kurz 45 °, Spar, Normal 50 °, Universal Plus 55 °, Vorspülen und ElectroSpar.

Für spezielle Anwendungsfälle gibt es noch weitere Programme.

In der **Programmübersicht** am Ende der Gebrauchsanweisung sind alle Programme, deren Anwendungsbereiche und Verbrauchsdaten aufgeführt.

Zu jedem Programm können Sie die Zusatzfunktion "Oben Spülen" wählen. Weitere Hinweise finden Sie im Kapitel "Zusatzfunktionen/Oben Spülen".

## Programm ElectroSpar

Aus spültechnischen Gründen müssen Sie dafür einen Warmwasseranschluss mit mindestens 45 °C und höchstens 60 °C (Temperatur des einlaufenden Wassers) haben!

■ Wählen Sie dieses Programm zur Reinigung des leicht bis normal verschmutzten Geschirrs.

Bei diesem Programm wird das Spülwasser nicht aufgeheizt. Der Energieverbrauch beträgt daher nur ca. 0,10 kWh.

Da das Spülwasser nicht aufgeheizt wird, kann das Geschirr nach dem Programmende feuchter sein als bei anderen Programmen.

Je höher die Temperatur des einlaufenden Wassers ist, desto besser sind Reinigungs- und Trocknungsergebnis.

Damit das Geschirr besser trocknet, sollten Sie nach Programmende die Tür des Geschirrspülers ganz öffnen.

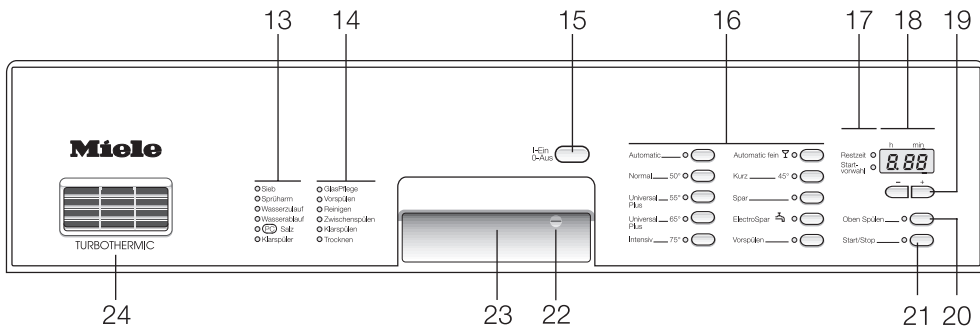

## Einschalten

- Prüfen Sie, ob sich die Sprüharme frei drehen lassen.
- Schließen Sie die Tür.
- Öffnen Sie den Wasserhahn, falls er geschlossen ist.
- Drücken Sie die "Ein/Aus"-Taste (15).

Alle Kontrollleuchten (16) der Programmtasten leuchten, die Kontrollleuchte "Start/ Stop" blinkt.

## Programm starten

- Beachten Sie für die Programmauswahl die Programmübersicht am Ende der Gebrauchsanweisung.
- Drücken Sie die Programmtaste (16) des gewünschten Programms.

Außer der Kontrollleuchte des gewählten Programms erlöschen alle Kontrollleuchten der Programmtasten. Die Kontrollleuchte "Start/ Stop" blinkt.

In der Zeitanzeige (18) erscheint die Programmdauer des gewählten Programms in Stunden und Minuten. Die Kontrollleuchte "Restzeit" leuchtet.

### Info:

Sie können jetzt die Zusatzfunktionen "Startvorwahl" oder "Oben Spülen" wählen (siehe Kapitel "Zusatzfunktionen").

- Drücken Sie die "Start/Stop" -Taste (21).

Die Kontrollleuchte "Start/ Stop" leuchtet. Das Programm startet.

Brechen Sie ein Programm nicht vorzeitig ab!  
Wichtige Programmabschnitte (z. B. Enthärteraufbereitung) könnten dadurch ausfallen.

## "GlasPflege"-Anzeige (14)

Die grüne "GlasPflege"-Anzeige leuchtet bei Anwahl der Spülprogramme, mit denen Glas besonders schonend gespült wird.

Die Kontrollleuchte leuchtet bei der Anwahl des Programms und erlischt nach Programmende.

## Programmablauf-Anzeige (14)

Nach dem Start eines Programms zeigen die Kontrollleuchten in der Programmablauf-Anzeige den jeweils aktuellen Programmabschnitt an.

## Zeitanzeige (18)

Vor einem Programmstart erscheint in der Zeitanzeige die Dauer des angewählten Programms in Stunden und Minuten. Während des Programmablaufs erscheint die verbleibende Restzeit bis zum Programmende. Die Kontrollleuchte "Restzeit" neben der Zeitanzeige leuchtet.

Die Angabe für die Programmdauer kann sich für das gleiche Programm ändern. Das ist u. a. von der Temperatur des einlaufenden Wassers, der Geschirrmenge und der Verschmutzung des Geschirrs abhängig.

Wenn Sie ein Programm zum ersten Mal anwählen, wird ein Zeitwert angezeigt, der einer durchschnittlichen Programmdauer für Kaltwasser entspricht.

Die Zeitwerte in der Programmübersicht entsprechen der Programmdauer bei Normbelastung und Normtemperaturen.

Bei jedem Programmablauf korrigiert die Elektronik die Programmdauer entsprechend der Temperatur des einlaufenden Wassers und der Geschirrmenge. Die neu berechnete Programmdauer wird angezeigt, wenn Sie das Programm das nächste Mal anwählen.

## Programmende

Wenn in der Zeitanzeige (18) eine **D** erscheint, ist das Programm beendet.

Die Kontrollleuchte des abgelaufenen Programms und die Kontrollleuchte einer eventuell gewählten Zusatzfunktion leuchten weiter.

Diese Kontrollleuchten erlöschen, wenn die Tür des Geschirrspülers geöffnet wird.

Sie können jetzt den Geschirrspüler öffnen und das Geschirr ausräumen (siehe Kapitel "Geschirr ausräumen").

- Schalten Sie sicherheitshalber den Geschirrspüler immer aus, wenn Sie nicht sofort nach Ende eines Programms noch einmal spülen wollen.

## Ausschalten

Nach dem Programmablauf:

- Drücken Sie die "Ein/Aus"-Taste (15).

Der Geschirrspüler verbraucht Energie, solange Sie ihn nicht mit der "Ein/Aus"-Taste ausgeschaltet haben.

Schließen Sie sicherheitshalber den Wasserhahn, wenn der Geschirrspüler für längere Zeit unbeaufsichtigt ist, z. B. während der Urlaubszeit.

## Programm unterbrechen

Das Programm wird unterbrochen, sobald Sie die Tür öffnen.

Wenn Sie die Tür wieder schließen, läuft das Programm an der Stelle weiter, an der es unterbrochen wurde.

 Wenn das Wasser im Geschirrspüler heiß ist, besteht Verbrühungsgefahr! Öffnen Sie die Tür deshalb, wenn überhaupt, sehr vorsichtig. Bevor Sie die Tür wieder schließen, lehnen Sie sie ca. 20 Sek. nur an, damit ein Temperatenausgleich im Spülraum stattfinden kann. Danach drücken Sie die Tür bitte fest bis zum Einrasten zu.

## Programmwechsel

**Achtung:**  
Ist die Klappe des Reinigerbehälters bereits geöffnet, wechseln Sie das Programm nicht mehr.

Wenn Sie das gewählte Programm noch nicht durch Drücken der "Start/Stop"-Taste gestartet haben:

- Drücken Sie die Programmtaste (16) des gewünschten Programms.
- Wählen Sie die Zusatzfunktionen "Startvorwahl" oder "Oben Spülen" gegebenenfalls neu (siehe Kapitel "Zusatzfunktionen").
- Drücken Sie die "Start/Stop" -Taste (21).

Die Kontrollleuchte "Start/ Stop" leuchtet. Das Programm startet.

Wenn das gewählte Programm bereits läuft oder die eingestellte Startvorwahlzeit zurückgezählt wird:

- Drücken Sie die "Start/Stop"-Taste (21) mindestens eine Sekunde lang.

Danach leuchten alle Kontrollleuchten der Programmtasten und die Kontrollleuchte "Start/ Stop" blinkt.

- Drücken Sie die Programmtaste (16) des gewünschten Programms.
- Wählen Sie die Zusatzfunktionen "Startvorwahl" oder "Oben Spülen" gegebenenfalls neu (siehe Kapitel "Zusatzfunktionen").
- Drücken Sie die "Start/Stop" -Taste (21).

Die Kontrollleuchte "Start/ Stop" leuchtet. Das Programm startet.

## Zusatzfunktionen

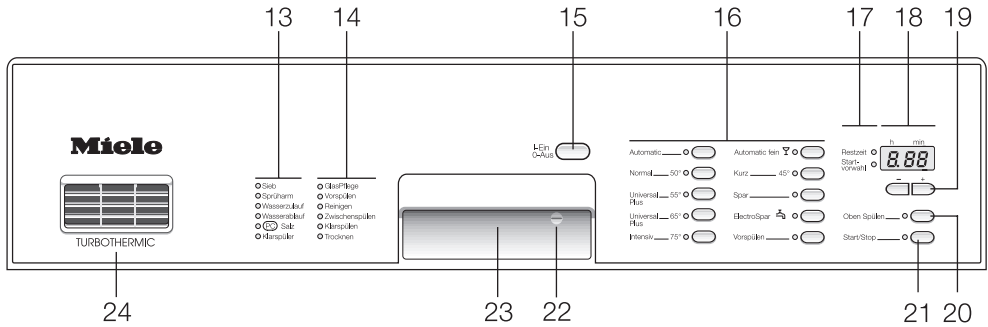

### "Oben Spülen" (20)

Die Zusatzfunktion "Oben Spülen" empfehlen wir, wenn Sie nur wenig Geschirr spülen wollen. Bei "Oben Spülen" wird der größte Teil des Wassers in den oberen und mittleren Sprüharm geleitet. Daher wird hauptsächlich im Oberkorb und, falls vorhanden, in der Besteckschublade gespült.

Da der mittlere Sprüharm auch nach unten sprüht, können Sie auch in Unterkorb und Besteckkorb Geschirr einordnen.

In den Unterkorb dürfen Sie nur große Teller und Platten in größeren Abständen einordnen, keine Töpfe, Schüsseln oder andere Hohlgefäße!

Verteilen Sie das Besteck in großen Abständen im Besteckkorb.

Aufgrund der geringeren Geschirrmengen können Sie die vom Reinigerhersteller angegebene Gesamtmenge des Reinigers reduzieren (ca. 2/3 der Gesamtmenge für volle Beladung). Dabei müssen Sie allerdings auch den Verschmutzungsgrad des Geschirrs berücksichtigen.

Durch "Oben Spülen" wird auch der Wasser- und Energieverbrauch reduziert.

Somit beträgt z. B. im Programm "Spar" der Wasserverbrauch nur 11 l und der Energieverbrauch nur ca. 0,75 kWh.

Sie können die Zusatzfunktion "Oben Spülen" für alle Programme wählen.

# Betrieb

---

- Schalten Sie den Geschirrspüler mit der "Ein/Aus"-Taste (15) ein.

Alle Kontrollleuchten der Programmtasten leuchten und die Kontrollleuchte "Start/ Stop" blinkt.

- Drücken Sie die Programmtaste (16) des gewünschten Programms.

Die Kontrollleuchte des gewählten Programms leuchtet und die Kontrollleuchte "Start/Stop"blinkt.

In der Zeitanzeige (18) erscheint die Dauer des gewählten Programms in Stunden und Minuten, und die Kontrollleuchte "Restzeit" leuchtet.

- Drücken Sie die "Oben Spülen"-Taste (20).

Die Kontrollleuchte "Oben Spülen" (20) leuchtet.

In der Zeitanzeige (18) ändert sich die Dauer des gewählten Programms. Die Elektronik berücksichtigt jetzt die Zusatzfunktion "Oben Spülen".

## **Info:**

Sie können jetzt auch die Zusatzfunktion "Startvorwahl" wählen (siehe folgende Seite).

- Drücken Sie die "Start/Stop" -Taste (21).

Das Programm startet. Die Kontrollleuchte "Start/ Stop" leuchtet und die Kontrollleuchten "Vorspülen" bzw. "Reinigen" (14) und "Oben Spülen" (20) leuchten.

Nach dem Programmablauf wird die Zusatzfunktion automatisch gelöscht.

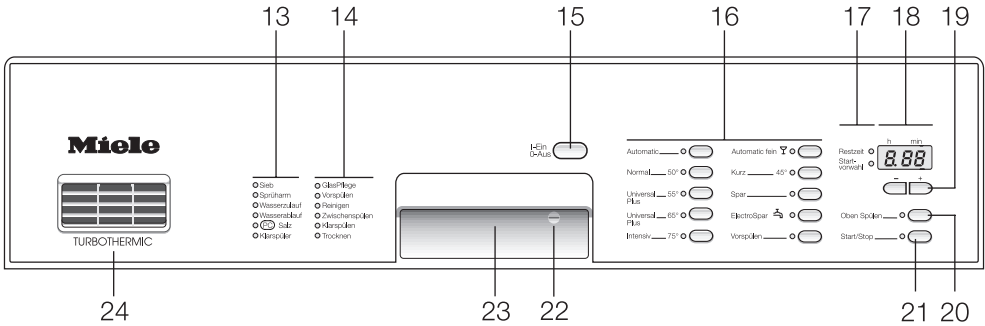

## Startvorwahl (19)

Sie können den Start eines Programms verzögern, z. B. um Nachtstrom auszunutzen. Dabei können Sie eine Startvorwahlzeit zwischen 30 Minuten und 24 Stunden wählen.

Bei einer Startvorwahlzeit zwischen 30 Minuten und 9 Stunden 30 Minuten wird die Zeit in 30-Minuten-Schritten eingestellt. Ab 10 Stunden wird die Zeit in Stundenschritten eingestellt.

- Schalten Sie den Geschirrspüler mit der "Ein/Aus"-Taste (15) ein.
- Alle Kontrollleuchten der Programmtasten leuchten und die Kontrollleuchte "Start/ Stop" blinkt.
- Drücken Sie die Programmtaste (16) des gewünschten Programms.

Die Kontrollleuchte des gewählten Programms leuchtet und die Kontrollleuchte "Start/Stop" blinkt.

In der Zeitanzeige (18) erscheint die Dauer des gewählten Programms in Stunden und Minuten und die Kontrollleuchte "Restzeit" leuchtet.

- Drücken Sie die Taste **+** oder **-** (19).

In der Zeitanzeige (18) erscheint die Zeit, die zuletzt als Vorwahlzeit gewählt wurde. Die Kontrollleuchte "Restzeit" erlischt, die Kontrollleuchte "Startvorwahl" leuchtet und die Kontrollleuchte "Start/ Stop" blinkt.

- Drücken Sie die Taste **+** oder **-** (19), um die Vorwahlzeit zu verlängern oder zu verkürzen.

### Info:

Sie können jetzt auch die Zusatzfunktion "Oben Spülen" wählen (siehe vorherige Seite).

- Drücken Sie die "Start/Stop"-Taste (21).

Die Kontrollleuchte "Start/ Stop" leuchtet.

Die Zeit bis zum Start wird zurückgezählt: oberhalb von 10 Stunden in Stunden-Schritten, unterhalb von 10 Stunden in Minuten-Schritten.

# Betrieb

---

Nach Ablauf der eingestellten Zeit startet das gewählte Programm automatisch. In der Zeitanzeige erscheint die verbleibende Restzeit, die Kontrollleuchte "Startvorwahl" erlischt und die Kontrollleuchte "Restzeit" leuchtet.

## Darstellung der Startvorwahlzeit in der Zeitanzeige:

bis 59 Minuten: z. B. 30 Minuten = **30**

1 Stunde bis 9 Stunden 30 Minuten:  
z. B. 5 Stunden = **5.00**

ab 10 Stunden: z. B. 15 Stunden = **15h**

 Damit Kinder nicht mit dem Reiniger in Berührung kommen: Füllen Sie Reiniger erst direkt vor dem Programm-Start ein, d.h. bevor Sie die "Start/Stop"-Taste drücken, und verriegeln Sie die Tür mit der Kindersicherung.

Achten Sie bei Verwendung der Startvorwahl darauf, dass beim Einfüllen des Reinigers der Reinigerbehälter trocken ist; ggf. vorher trockenwischen.

## Programm starten, bevor die Startvorwahlzeit abgelaufen ist:

Sie können das Programm starten, auch wenn die Startvorwahlzeit noch nicht abgelaufen ist. Gehen Sie dazu folgendermaßen vor:

- Drücken Sie die "Start/Stop"-Taste (21) mindestens eine Sekunde lang.

Danach leuchten alle Kontrollleuchten der Programmtasten und die Kontrollleuchte "Start/ Stop" blinkt.

- Drücken Sie die Programmtaste (16) des gewünschten Programms.
- Wählen Sie die Zusatzfunktion "Oben Spülen" neu.
- Drücken Sie die "Start/Stop" -Taste (21).

Die Kontrollleuchte "Start/ Stop" leuchtet. Das Programm startet.

## Laufzeit Trocknungsgebläse

Solange die Tür des Geschirrspülers geschlossen bleibt, tritt feuchte Luft aus der Austrittsöffnung des Trocknungsgebläses aus. Um zu vermeiden, dass empfindliche Arbeitsplatten oberhalb des Geschirrspülers beschädigt werden, können Sie die Laufzeit des Trocknungsgebläses verlängern. Sie erhöht sich in diesem Fall um 14 Minuten nach dem Programmende.

## Laufzeitverlängerung an- und abschalten:

- Schalten Sie den Geschirrspüler mit der "Ein/Aus"-Taste aus.
- Halten Sie die Tasten **⊕** und "Start/Stop" gedrückt und schalten Sie gleichzeitig den Geschirrspüler mit der "Ein/Aus"-Taste ein. Lassen Sie die Tasten wieder los.

In der Zeitanzeige erscheinen ein **P** und zwei Ziffern.

Die Kontrollleuchte "Salz" blinkt und die Kontrollleuchten der Programme "Normal 50°" und "ElectroSpar" leuchten.

Ist das nicht der Fall, beginnen Sie noch einmal von vorn.

- Drücken Sie die Programmtaste "ElectroSpar"

In der Zeitanzeige erscheint folgender Wert:

- **90**: die Laufzeit des Trocknungsgebläses ist nicht verlängert,
- **91**: die Laufzeit des Trocknungsgebläses ist verlängert

- Drücken Sie die "Oben Spülen"-Taste, um die Einstellung zu verändern.

Der Wert in der Zeitanzeige ändert sich entsprechend.

- Drücken Sie die "Start/Stop"-Taste.

In der Zeitanzeige erscheint **5P** für Speichern.

- Drücken Sie die "Start/Stop"-Taste noch einmal.

Die geänderte Laufzeit des Trocknungsgebläses ist jetzt gespeichert.

Alle Kontrollleuchten der Programmtasten leuchten und die Kontrollleuchte "Start/Stop" blinkt.

- Schalten Sie den Geschirrspüler mit der "Ein/Aus"-Taste aus.

## Geschirr ausräumen

- Heißes Geschirr ist stoßempfindlich!  
Lassen Sie es deshalb nach dem Ausschalten so lange im Geschirrspüler abkühlen, bis Sie es gut anfassen können.
- Wenn Sie die Tür nach dem Ausschalten ganz öffnen, kühlt das Geschirr schneller ab.
- Räumen Sie zuerst den Unterkorb, dann den Oberkorb und zum Schluss die Besteckschublade aus.  
So vermeiden Sie, dass Wassertropfen vom Oberkorb oder von der Besteckschublade auf das Geschirr im Unterkorb fallen.

Kontrollieren Sie regelmäßig (etwa alle 4 - 6 Monate) den Gesamtzustand Ihres Geschirrspülers. Das hilft, Fehler oder Störungen zu vermeiden, bevor sie auftreten.

## Siebe im Spülraum reinigen

Die Siebkombination am Boden des Spülraumes hält grobe Schmutzteile aus dem Spülwasser zurück. Die Schmutzteile können so nicht in das Umwälzsystem gelangen, das sie über die Sprüharme wieder im Spülraum verteilen würde.

 Ohne Siebe darf nicht gespült werden!

Die Siebe können durch die Schmutzteile im Laufe der Zeit verstopfen. Der Zeitraum hängt von den Gegebenheiten in Ihrem Haushalt ab.

- Schalten Sie vorher den Geschirrspüler aus.

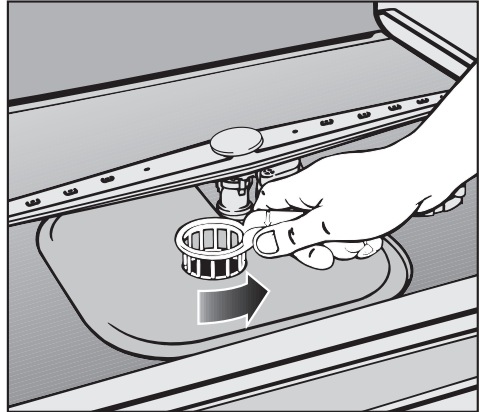

- Schwenken Sie den Griff nach rechts, und entriegeln Sie die Siebkombination.

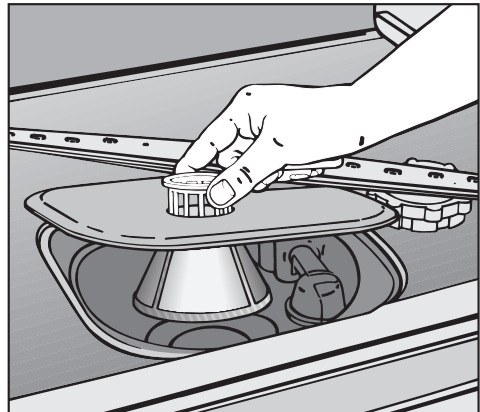

- Nehmen Sie die Siebkombination heraus, entfernen Sie grobe Schmutzteile, und spülen Sie das Sieb unter fließendem Wasser gut ab. Benutzen Sie zum Säubern eventuell eine Spülbürste.

## Reinigung und Pflege

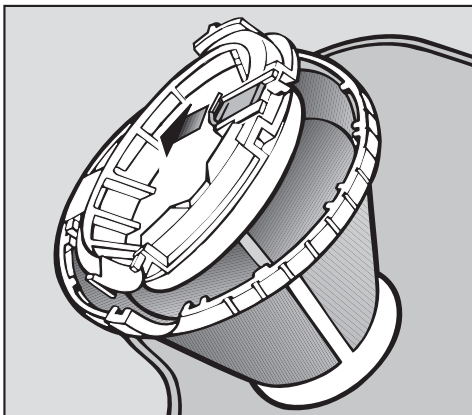

Zum Säubern der Siebinnenseite müssen Sie den Verschluss öffnen:

- Ziehen Sie dazu die gelbe Verriegelung zurück, und öffnen Sie den Verschluss des Siebes.
- Reinigen Sie alle Teile unter fließendem Wasser mit einer Spülbürste.
- Schließen Sie danach den Verschluss, so dass die Verriegelung einrastet.

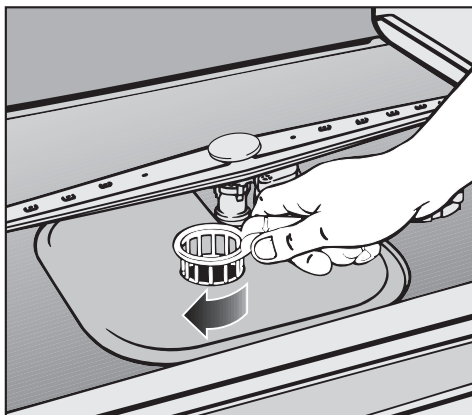

- Legen Sie die Siebkombination so ein, dass sie glatt am Spülraumboden anliegt.
- Schwenken Sie dann den Griff von rechts nach links, um die Siebkombination zu verriegeln.

 Die Siebkombination muss sorgfältig eingesetzt und verriegelt sein. Sonst können grobe Schmutzteile in das Umwälzsystem gelangen und dieses verstopfen.

### Kontrollleuchte "Sieb"

Die Kontrollleuchte "Sieb" leuchtet nach jeweils 40 Programmabläufen. Sie dient dazu, Sie an die Kontrolle der Siebkombination zu erinnern.

Kontrollieren Sie die Siebkombination, wenn die Kontrollleuchte "Sieb" leuchtet, und reinigen Sie sie, falls erforderlich.

Die Kontrollleuchte "Sieb" erlischt ebenfalls, wenn Sie den Geschirrspüler ausschalten.

## Sprüharme reinigen

Speisereste können sich in den Düsen und der Lagerung der Sprüharme festsetzen. Sie sollten die Sprüharme deshalb regelmäßig (etwa alle 4 - 6 Monate) kontrollieren.

- Schalten Sie den Geschirrspüler vorher aus.

Nehmen Sie die Sprüharme folgendermaßen ab:

- Ziehen Sie die Besteckschublade heraus.
- Drücken Sie den oberen Sprüharm hoch, damit die innere Verzahnung einrastet, und schrauben Sie ihn ab.

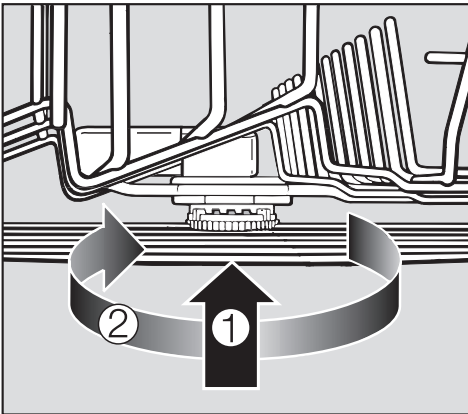

- Drücken Sie den mittleren Sprüharm an ①, damit die Verzahnung einrastet, und schrauben Sie ihn ab ②.

- Ziehen Sie den Unterkorb heraus.

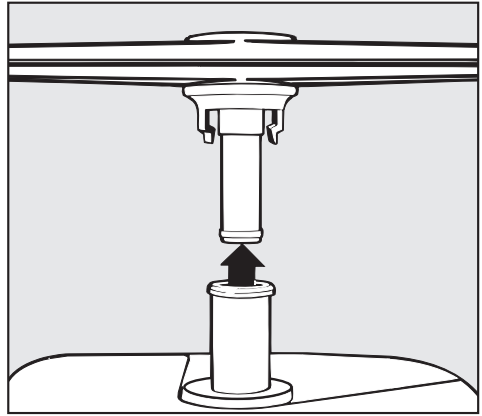

- Ziehen Sie den unteren Sprüharm kräftig nach oben ab.

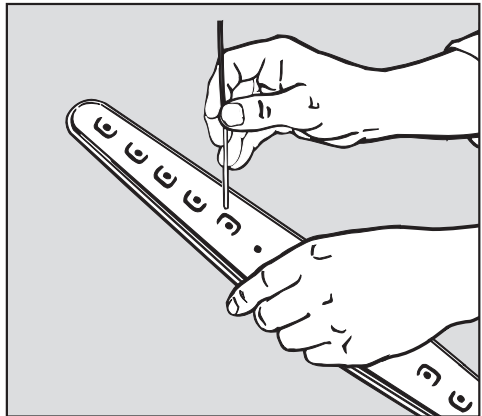

- Drücken Sie Speisereste mit einem spitzen Gegenstand in den Sprüharmdüsen nach innen.
- Spülen Sie die Sprüharme unter fließendem Wasser gut aus.
- Setzen Sie die Sprüharme wieder ein, und prüfen Sie, ob sie sich frei drehen lassen.

# Reinigung und Pflege

---

## Spülraum reinigen

Der Spülraum ist weitestgehend selbstreinigend, wenn Sie immer die richtige Reinigermenge verwenden.

Sollte sich trotzdem z. B. Kalk oder Fett abgelagert haben, können Sie diese Ablagerungen mit Spezialreiniger wieder entfernen. Spezialreiniger für Geschirrspüler ist im Handel erhältlich.

## Türdichtung und Tür reinigen

- Wischen Sie die Türdichtungen regelmäßig mit einem feuchten Tuch ab, um Speisereste zu entfernen.
- Wischen Sie verschüttete Speise- und Getränke Reste von den Seiten der Geschirrspülertür ab. Diese Flächen gehören nicht zum Spülraum und werden deshalb nicht von den Sprühstrahlen erreicht.

## Bedienungsblende reinigen

 Verwenden Sie keine Scheuermittel und keine Glas- oder Allzweckreiniger! Diese können aufgrund ihrer Zusammensetzung die Oberflächen beschädigen.

Kunststoff-Blende:

- Reinigen Sie eine Kunststoff-Blende nur mit einem feuchten Tuch oder einem handelsüblichen Kunststoffreiniger.

Edelstahl-Blende:

- Reinigen Sie eine Edelstahl-Blende mit einem feuchten Tuch und Handspülmittel oder mit einem nicht scheuernden Edelstahl-Reinigungsmittel.
- Um eine schnelle Wiederanschmutzung (Fingerabdrücke, usw.) zu verhindern, können Sie anschließend ein Edelstahl-Pflegemittel verwenden (z. B. Neoblank, erhältlich über den Miele Kundendienst).

Aluminium-Blende:

- Reinigen Sie eine Aluminium-Blende mit einem feuchten Tuch und Handspülmittel.

Aluminium ist ein lebendiges Material. Blickwinkel, Lichteinfall und Umfeld bestimmen die reflektierende Wirkung und damit die Optik des Gerätes.

 Die Edelstahl- und Aluminiumoberflächen und Bedienelemente können sich verfärben oder verändern, wenn Verschmutzungen länger einwirken. Entfernen Sie Verschmutzungen daher sofort. Gerätefront und Bedienelemente sind empfindlich gegen Kratzer und Schnitte.

## Front des Geschirrspülers reinigen

- Reinigen Sie die Front mit einem für Küchenfronten geeigneten Pflegemittel.
- Reiben Sie eine Holzfront nur mit einem feuchten Ledertuch ab, und wischen Sie sie anschließend mit einem Tuch trocken.
- Reinigen Sie eine Edelstahl-Front mit einem feuchten Tuch und Handspülmittel oder mit einem nicht scheuernden Edelstahl-Reinigungsmittel.
- Um eine schnelle Wiederanschmutzung (Fingerabdrücke, usw.) zu verhindern, können Sie anschließend ein Edelstahl-Pflegemittel verwenden (z. B. Neoblank, erhältlich über den Miele Kundendienst).

 Verwenden Sie keine salmiakhaltigen Reiniger sowie Nitro- und Kunstharzverdünnung! Diese Mittel können die Oberfläche beschädigen.

# Fehlersuche

Sie können die meisten Störungen und Fehler, die im täglichen Betrieb auftreten, selbst beheben. Da Sie den Kundendienst nicht rufen müssen, sparen Sie Zeit und Kosten!

Die nachfolgende Übersicht soll Ihnen dabei helfen, die Ursachen einer Störung zu finden und zu beseitigen. Denken Sie jedoch daran:

 Reparaturen dürfen nur von Fachkräften durchgeführt werden. Durch unsachgemäße Reparaturen können erhebliche Gefahren für Sie entstehen.

<b>Störung</b>	<b>mögliche Ursache</b>	<b>Abhilfe</b>
<b>Geschirrspüler läuft nicht an</b>	Die Tür ist nicht richtig geschlossen.	Tür fest zudrücken.
	Der Stecker ist nicht eingesteckt.	Stecker einstecken.
	Die Sicherung ist herausgesprungen.	Sicherung aktivieren (Mindestabsicherung siehe Typenschild).
<b>Geschirrspüler spült nicht weiter</b>	Die Sicherung ist herausgesprungen.	Sicherung aktivieren (Mindestabsicherung siehe Typenschild).
<b>Kontrollleuchte "Sprüharm" blinkt</b>	Der mittlere Sprüharm ist durch Geschirrtteile blockiert.	Geschirrspülertür öffnen und Geschirrtteile, die den Sprüharm blockieren, anders einordnen.
	Die Sprühdüsen des mittleren Sprüharms sind verstopft.	Bevor Sie die Störung beheben: – Geschirrspüler mit der "Ein/Aus"-Taste ausschalten, dann: – Sprüharm reinigen.

Störung	mögliche Ursache	Abhilfe
<b>Kontrollleuchte "Wasserzulauf" blinkt und leuchtet im Wechsel</b>	Der Wasserhahn ist geschlossen.	Wasserhahn voll öffnen.
	Das Sieb in der Verschraubung des Wasserzulaufs ist verstopft.	Bevor Sie die Störung beheben: – "Start/Stop"-Taste mindestens 1 Sek. drücken. Alle Kontrollleuchten neben den Programmtasten leuchten. – Geschirrspüler mit der "Ein/Aus"-Taste ausschalten, dann: – Sieb im Wasserzulauf reinigen.
	Das Waterproof-System hat angesprochen.	Miele Kundendienst rufen.
<b>Kontrollleuchte "Wasserzulauf" leuchtet während des Programms "ElectroSpar"</b>	Das einlaufende Wasser hat die erforderliche Temperatur von 45 °C nicht erreicht, evtl. ist das Warmwassersystem überlastet (siehe Kapitel "Programmauswahl").	– Programm neu starten. – Wenn die Kontrollleuchte erneut aufleuchtet, ein anderes Programm verwenden.

# Fehlersuche

Störung	mögliche Ursache	Abhilfe
<b>Kontrollleuchte "Wasserzulauf" blinkt, der Geschirrspüler spült nicht weiter</b>		Bevor Sie die Störung beheben: – "Start/Stop"-Taste mindestens 1 Sek. drücken. Alle Kontrollleuchten neben den Programmtasten leuchten. – Programm neu starten.
	Der Wasserhahn ist geschlossen.	Wasserhahn voll öffnen.
	Das Sieb in der Verschraubung des Wasserzulaufs ist verstopft.	Bevor Sie die Störung beheben: – "Start/Stop"-Taste mindestens 1 Sek. drücken. Alle Kontrollleuchten neben den Programmtasten leuchten. – Geschirrspüler mit der "Ein/Aus"-Taste ausschalten, dann: – Sieb im Wasserzulauf reinigen.
	Der Fließdruck am Wasseranschluss ist niedriger als 0,3 bar.	Installateur nach möglicher Abhilfe fragen.

Störung	mögliche Ursache	Abhilfe
<b>Kontrollleuchte "Wasserablauf" blinkt, das Programm bricht ab</b>		<p>Bevor Sie die Störung beheben:</p> <ul style="list-style-type: none"> <li>– "Start/Stop"-Taste mindestens 1 Sek. drücken.</li> </ul> <p>Alle Kontrollleuchten neben den Programmtasten leuchten.</p> <ul style="list-style-type: none"> <li>– Geschirrspüler mit der "Ein/Aus"-Taste ausschalten.</li> </ul>
	Die Siebkombination im Spülraum ist verstopft.	Siebkombination reinigen, siehe Kapitel "Reinigung und Pflege"
	Die Ablaufpumpe oder das Rückschlagventil ist blockiert.	Ablaufpumpe oder Rückschlagventil reinigen, siehe Kapitel "Störungen beseitigen".
	Der Ablaufschlauch ist abgeknickt.	Knick aus dem Ablaufschlauch entfernen.

# Fehlersuche

Störung	mögliche Ursache	Abhilfe
<b>am Programmende erscheinen in der Zeitanzeige drei waagerechte Striche - - -</b>	Es ist unter Umständen eine technische Störung aufgetreten.	<ul style="list-style-type: none"><li>- "Start/Stop"-Taste mindestens 1 Sek. drücken.</li></ul> <p>Alle Kontrollleuchten neben den Programmtasten leuchten.</p> <ul style="list-style-type: none"><li>- Geschirrspüler mit der "Ein/Aus"-Taste ausschalten.</li></ul> <p>Nach einigen Sekunden:</p> <ul style="list-style-type: none"><li>- Geschirrspüler mit der "Ein/Aus"-Taste einschalten.</li><li>- Programm neu wählen.</li><li>- "Start/Stop"-Taste drücken, um das Programm zu starten.</li></ul> <p>Erscheinen die waagerechten Striche am Programmende erneut in der Zeitanzeige, liegt eine technische Störung vor.</p> <ul style="list-style-type: none"><li>- Miele Kundendienst rufen.</li></ul>

<b>Störung</b>	<b>mögliche Ursache</b>	<b>Abhilfe</b>
<b>schlagendes Geräusch im Spülraum</b>	Der Sprüharm schlägt an ein Geschirrtteil.	Programm unterbrechen, Geschirrtteile, die die Sprüharme behindern, anders einordnen.
<b>klapperndes Geräusch</b>	Geschirrtteile bewegen sich im Spülraum.	Programm unterbrechen, Geschirrtteile feststehend einordnen.
<b>schlagendes Geräusch in der Wasserleitung</b>	Wird eventuell durch bauseitige Verlegung bzw. den Querschnitt der Wasserleitung verursacht.	Hat keinen Einfluss auf die Funktion des Geschirrspülers. Eventuell den Installateur fragen.

# Fehlersuche

<b>Störung</b>	<b>mögliche Ursache</b>	<b>Abhilfe</b>
<b>Geschirr ist nicht sauber</b>	Das Geschirr wurde nicht richtig eingeordnet. Geschirrtteile lagen ineinander, die Wasserstrahlen konnten nicht alle Flächen erreichen.	Hinweise im Kapitel "Geschirr und Besteck einordnen" beachten.
	Die Öffnung des Wasserzulaufrohres für den mittleren Sprüharm war verdeckt. In den mittleren Sprüharm ist zu wenig Wasser geflossen.	Geschirrtteile im hinteren Bereich des Oberkorbes so einordnen, dass sie die Öffnung nicht verdecken.
	Das Programm war zu schwach.	Stärkeres Programm wählen, siehe "Programmübersicht" am Ende der Gebrauchsanweisung.
	Es wurde zu wenig Reiniger dosiert.	Mehr Reiniger verwenden, siehe Kapitel "Betrieb".
	Die Sprüharme sind durch zu hohe Geschirrtteile blockiert.	Drehkontrolle durchführen. Geschirrtteile anders einordnen.
	Die Sprüharmdüsen sind verstopft.	Sprüharmdüsen reinigen, siehe Kapitel "Reinigung und Pflege".
	Die Siebkombination im Spülraum ist nicht sauber oder nicht richtig eingesetzt.	Siebkombination reinigen oder richtig einsetzen, siehe Kapitel "Reinigung und Pflege".
	Das Rückschlagventil ist in geöffnetem Zustand blockiert. Schmutzwasser läuft in den Spülraum zurück.	Ablaufpumpe und Rückschlagventil reinigen, siehe Kapitel "Störungen beseitigen".

<b>Störung</b>	<b>mögliche Ursache</b>	<b>Abhilfe</b>
<b>Geschirr wird nicht trocken oder Gläser und Besteck sind fleckig</b>	Die Klarspülermenge ist zu gering oder der Klarspülerbehälter ist leer.	Dosiermenge erhöhen oder Klarspüler einfüllen, siehe Kapitel "Die erste Inbetriebnahme".
	Das Geschirr wurde zu früh ausgeräumt.	Geschirr später ausräumen, siehe Kapitel "Betrieb".
<b>weißer Belag auf Geschirr und Besteck, Gläser sind milchig geworden; Beläge lassen sich abwischen</b>	Die Klarspülermenge ist zu gering.	Dosiermenge erhöhen, siehe Kapitel "Die erste Inbetriebnahme".
	Im Salzbehälter ist kein Salz eingefüllt.	Regeneriersalz einfüllen, siehe Kapitel "Die erste Inbetriebnahme".
	Die Verschlusskappe des Salzbehälters ist nicht fest geschlossen oder verkantet aufgesetzt.	Verschlusskappe gerade aufsetzen und fest zudrehen.
	Evtl. nicht geeignete Reiniger-Tabs mit Mehrfach-Funktion (Klarspüler und/oder Salzersatz) wurden verwendet.	Reinigerprodukt wechseln, evtl. normale Tabs oder normalen pulverförmigen Reiniger verwenden.
	Die automatische Enthärtungsanlage (Sensor-Enthärter) ist gestört.	Miele Kundendienst rufen.
<b>auf Gläsern und Besteck verbleiben Schlieren, Gläser bekommen einen bläulichen Schimmer; Beläge lassen sich abwischen</b>	Die Klarspülermenge ist zu hoch eingestellt.	Dosiermenge verringern, siehe Kapitel "Die erste Inbetriebnahme".

# Fehlersuche

<b>Störung</b>	<b>mögliche Ursache</b>	<b>Abhilfe</b>
<b>Gläser werden blind und verfärben sich; Beläge lassen sich nicht abwischen</b>	Die Gläser sind nicht spülmaschinenbeständig. Es findet eine Oberflächenveränderung statt.	Keine! Für Geschirrspüler geeignete Gläser kaufen.
<b>Tee oder Lippenstift sind nicht vollständig entfernt</b>	Das gewählte Programm hatte eine zu niedrige Reinigungstemperatur.	Programm mit einer höheren Reinigungstemperatur wählen.
	Der Reiniger hat eine zu geringe Bleichwirkung.	Reinigerprodukt wechseln.
<b>Kunststoffteile sind verfärbt</b>	Naturfarbstoffe z. B. aus Karotten, Tomaten oder Ketchup können die Ursache dafür sein. Reinigermenge oder Bleichwirkung des Reinigers waren für Naturfarbstoffe zu gering.	Mehr Reiniger verwenden, siehe Kapitel "Betrieb". Bereits verfärbte Teile werden nicht die ursprüngliche Farbe zurückerhalten.
<b>Rostspuren an Besteckteilen</b>	Die Verschlusskappe des Salzbehälters ist nicht fest geschlossen oder verankert aufgesetzt.	Verschlusskappe gerade aufsetzen und fest zudrehen.
	Die betreffenden Besteckteile sind nicht ausreichend rostbeständig.	Keine! Für Geschirrspüler geeignetes Besteck kaufen.
	Nach dem Auffüllen von Regeneriersalz wurde kein "Vorspülen" gestartet. Salzreste gelangten in den normalen Spülablauf.	Grundsätzlich nach dem Salzeinfüllen das Programm "Vorspülen" starten.

<b>Störung</b>	<b>mögliche Ursache</b>	<b>Abhilfe</b>
<b>im Reinigerbehälter kleben nach dem Spülen Reinigerreste</b>	Der Reinigerbehälter war beim Einfüllen noch feucht.	Reiniger nur in einen trockenen Behälter füllen.
<b>Klappe des Reinigerbehälters lässt sich nicht schließen</b>	Verklebte Reinigerreste blockieren den Verschluss.	Reinigerreste entfernen.
<b>nach beendetem Programm befindet sich Wasser im Spülraum</b>		Bevor Sie die Störung beheben: – "Start/Stop"-Taste mindestens 1 Sek. drücken. – Geschirrspüler mit der "Ein/Aus"-Taste ausschalten,
	Die Siebkombination im Spülraum ist verstopft.	Siebkombination reinigen, siehe Kapitel "Reinigung und Pflege".
	Die Ablaufpumpe oder das Rückschlagventil ist blockiert.	Ablaufpumpe reinigen, siehe Kapitel "Störungen beseitigen".
	Der Ablaufschlauch ist abgeknickt.	Knick aus dem Ablaufschlauch entfernen.

# Störungen beseitigen

## Sieb im Wasserzulauf reinigen

Zum Schutz des Wassereinflussventils ist in der Verschraubung ein Sieb eingebaut. Ist das Sieb verschmutzt, so läuft zu wenig Wasser in den Spülraum.

 Das Kunststoffgehäuse des Wasseranschlusses enthält ein elektrisches Ventil. Tauchen Sie das Gehäuse nicht in Flüssigkeiten.

### Empfehlung

Enthält das Wasser erfahrungsgemäß viele wasserunlösliche Bestandteile, empfehlen wir Ihnen, einen großflächigen Wasserfilter zwischen dem Wasserhahn und der Verschraubung des Sicherheitsventils einzusetzen. Diesen Wasserfilter erhalten Sie bei einem Miele Fachhändler oder dem Miele Werkkundendienst.

### Zum Reinigen des Siebes:

- Trennen Sie den Geschirrspüler vom Netz (Gerät ausschalten, dann den Netzstecker ziehen oder Sicherung herausdrehen bzw. ausschalten).
- Schließen Sie den Wasserhahn.
- Schrauben Sie das Wassereinflussventil ab.

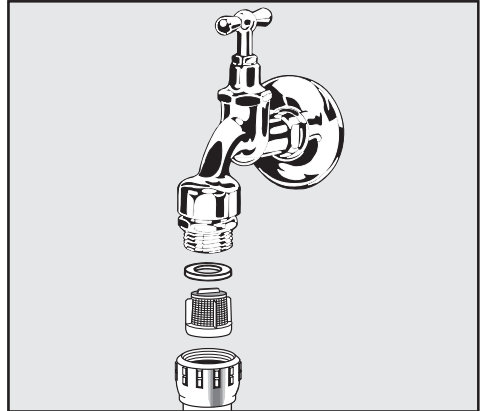

- Nehmen Sie die Dichtungsscheibe aus der Verschraubung.
- Ziehen Sie das Sieb mit einer Kombi- oder Spitzzange heraus, und reinigen Sie es.
- Setzen Sie Sieb und Dichtung wieder ein, achten Sie dabei auf einwandfreien Sitz!
- Schrauben Sie das Wassereinflussventil an den Wasserhahn. Dabei dürfen Sie die Verschraubung nicht verkanten.
- Öffnen Sie den Wasserhahn. Sollte Wasser austreten, haben Sie die Verschraubung eventuell nicht fest genug angezogen oder verkantet angeschraubt. Setzen Sie das Wassereinflussventil gerade auf, und schrauben Sie es fest.

### Ablaufpumpe und Rückschlagventil reinigen

Steht Wasser im Spülraum, nachdem ein Programm beendet ist, wurde das Wasser nicht abgepumpt. Ablaufpumpe und Rückschlagventil können durch Fremdkörper blockiert sein. Sie können die Fremdkörper leicht entfernen.

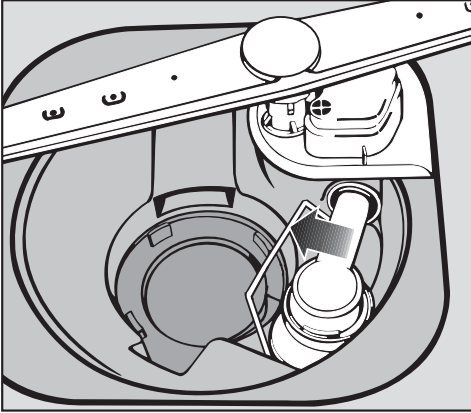
- Nehmen Sie die Siebkombination aus dem Spülraum (siehe Kapitel "Reinigung und Pflege", "Siebe im Spülraum reinigen").
  - Schöpfen Sie das Wasser mit einem kleinen Gefäß aus dem Spülraum.
- 
- Öffnen Sie den Verschlussbügel für das Rückschlagventil.

## Störungen beseitigen

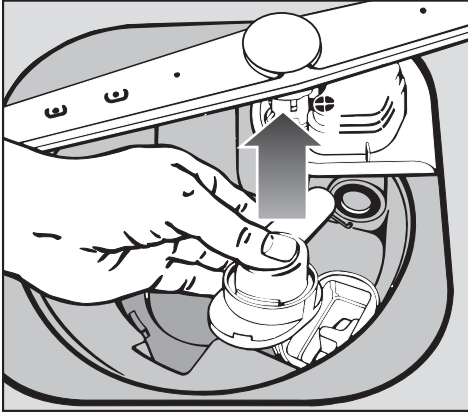

- Heben Sie das Rückschlagventil nach oben ab und spülen Sie es unter fließendem Wasser gut aus.
- Entfernen Sie alle Fremdkörper aus dem Rückschlagventil.

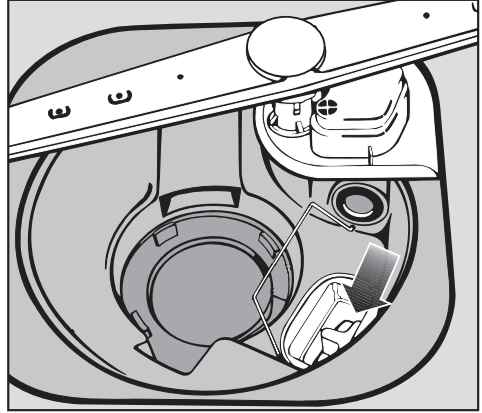

- Unter dem Rückschlagventil befindet sich die Ablaufpumpe (Pfeil).
- Entfernen Sie alle Fremdkörper aus der Ablaufpumpe (Glassplitter sind besonders schlecht zu sehen). Drehen Sie zur Kontrolle das Laufrad der Ablaufpumpe von Hand.
  - Setzen Sie das Rückschlagventil sorgfältig wieder ein, und schließen Sie den Verschlussbügel.

Konnten Sie trotz dieser Hinweise die Störung nicht beheben, benachrichtigen Sie bitte:

– Ihren Miele Fachhändler

oder

– den Miele Werkkundendienst unter der Telefonnummer:

**(D)** Deutschland  
0800 22 44 666

**(A)** Österreich  
050 800 300\*

(\*österreichweit zum Ortstarif)

**(L)** Luxemburg  
(00352) 4 97 11-20/22

■ Nennen Sie dem Kundendienst Modell und Nummer des Geschirrspülers.

Beide Angaben finden Sie auf dem Typenschild auf der Türoberseite.

## Programmaktualisierung

Durch eine Programmaktualisierung (PC = Programm Correction) können in Zukunft die aktuellen Erkenntnisse der Programmtechnik in die Elektronik Ihres Gerätes eingespeichert werden.

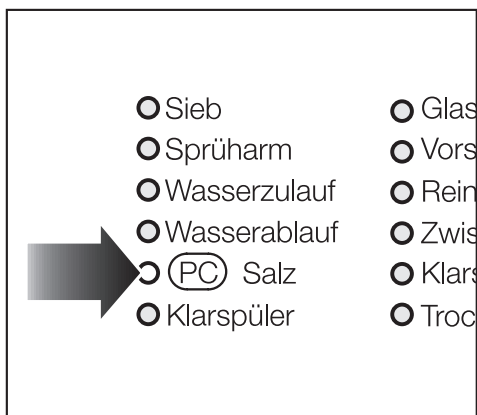

Die gekennzeichnete Kontrolllampe dient dem Kundendienst als Übertragungspunkt für die Programmaktualisierung.

Die Programmaktualisierung kann erfolgen, sobald zukünftige Entwicklungen veränderte Programme verlangen. Miele wird die Möglichkeit zur Programmaktualisierung rechtzeitig bekannt geben.

# Nachkaufbares Zubehör

---

## Geschirrspüler besser nutzen

<b>Sie möchten...</b>	<b>Sie brauchen dazu...</b>
...Flaschen spülen, z. B. Milch- oder Babyflaschen	...einen Flaschenhalter
...viele Gläser spülen	...einen Gläserereinsatz für den Unterkorb
...langstielige Gläser spülen, z. B. Riedelgläser	...einen Gläserereinsatz für den Oberkorb
...große Teller spülen	...einen Tellereinsatz für Teller bis 32 cm Durchmesser
...zusätzliche Besteckteile spülen, z. B. Soßenkelle, Kleinteile	...einen kleinen Besteckkorb für den Unterkorb

# Hinweise für Vergleichsprüfungen

**Geschirrspülermodelle G 6XX** (Modell siehe Typenschild)

**Prüfnorm:** EN 50242 / IEC 704

**Standardprogramm** Spar

**für Vergleichsprüfungen  
(Energieetikett):**

**Hinweis:** Das Programm **Universal Plus 55 °** für normale Anschmutzung hat eine gesteigerte Reinigungs- und Trocknungsleistung bei kürzerer Laufzeit und erhöhtem Energiebedarf.

**Fassungsvermögen:** 12 Maßgedecke

**Reinigermenge:** 30 g nur in Kammer II.

**Klarspüler-Dosierung:** Stufe 3 (ca. 3 ml)

**Geräuschmessungen:** Die Tür des Geschirrspülers einmal vollständig öffnen und dann wieder schließen, um die Ausblasöffnung der Turbothermic wie im täglichen Gebrauch automatisch zu schließen.

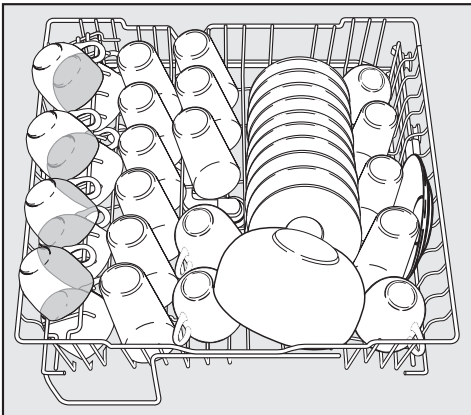

**Oberkorb**

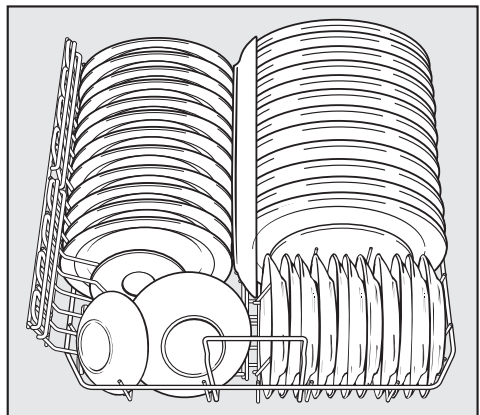

**Unterkorb**

# Hinweise für Vergleichsprüfungen

---

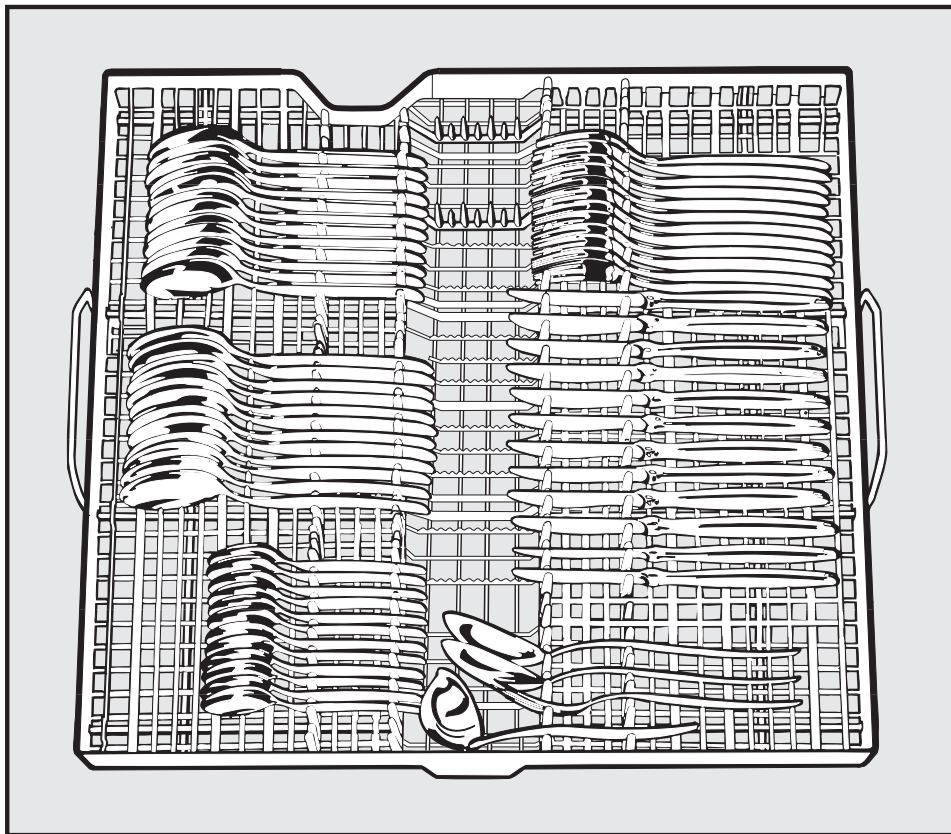

**Besteckschublade**

# Hinweise für Vergleichsprüfungen

**Geschirrspülermodelle G 8XX** (Modell siehe Typenschild)

**Prüfnorm:** EN 50242 / IEC 704

**Standardprogramm** Spar

**für Vergleichsprüfungen  
(Energieetikett):**

**Hinweis:** Das Programm **Universal Plus 55 °** für normale Anschmutzung hat eine gesteigerte Reinigungs- und Trocknungsleistung bei kürzerer Laufzeit und erhöhtem Energiebedarf.

**Fassungsvermögen:** 14 Maßgedecke

**Reinigermenge:** 30 g nur in Kammer II.

**Klarspüler-Dosierung:** Stufe 3 (ca. 3 ml)

**Geräuschmessungen:** Die Tür des Geschirrspülers einmal vollständig öffnen und dann wieder schließen, um die Ausblasöffnung der Turbothermic wie im täglichen Gebrauch automatisch zu schließen.

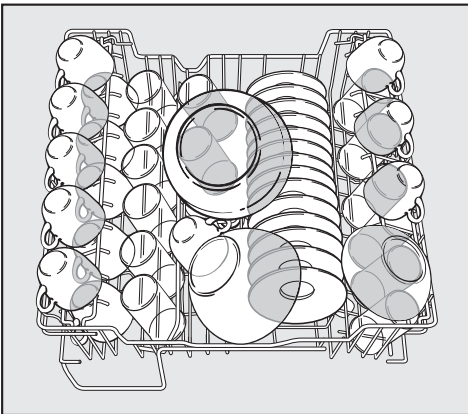

**Oberkorb**

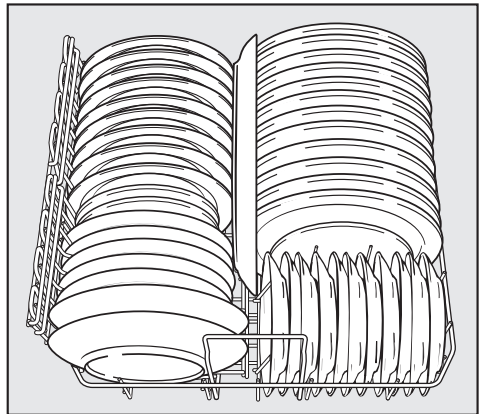

**Unterkorb**

# Hinweise für Vergleichsprüfungen

---

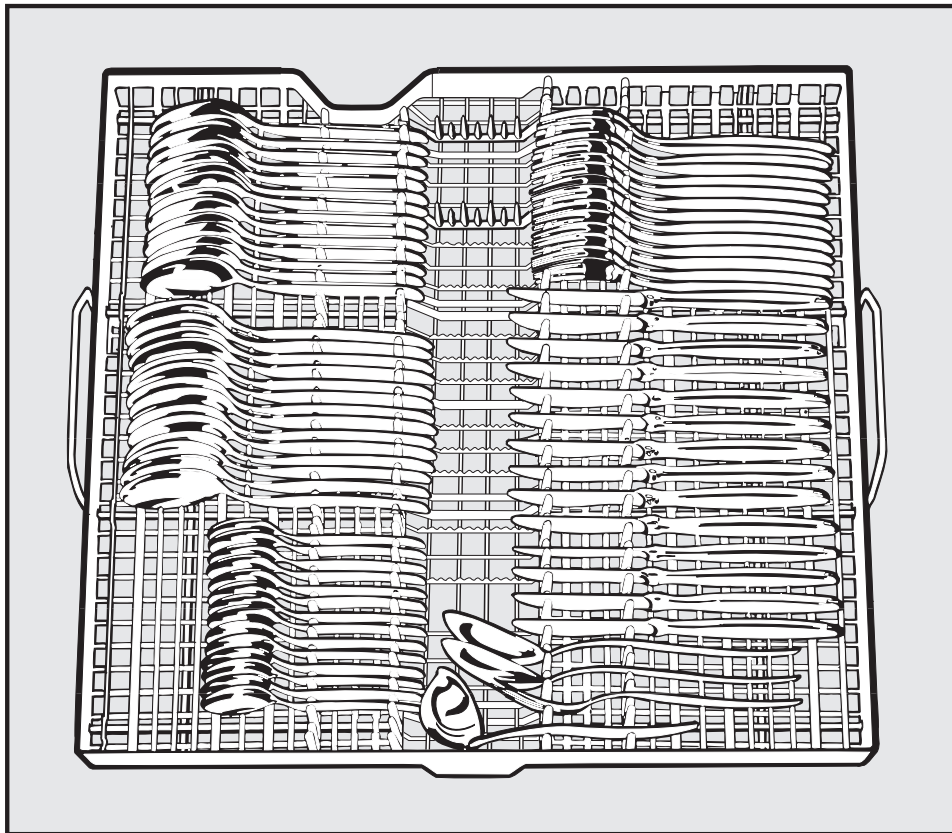

Besteckschublade

# Hinweise für Vergleichsprüfungen

**Geschirrspülermodelle G 6XX** (Modell siehe Typenschild)

**Prüfnorm:** EN 50242 / IEC 704

**Standardprogramm für Vergleichsprüfungen (Energieetikett):** Spar mit Zusatzfunktion "Oben Spülen"

**Hinweis:** Das Programm **Universal Plus 55 ° mit Zusatzfunktion "Oben Spülen"** für normale Anschmutzung hat eine gesteigerte Reinigungs- und Trocknungsleistung bei kürzerer Laufzeit und erhöhtem Energiebedarf.

**Teilbeladung:** 6 Maßgedecke

**Reinigermenge:** 20 g nur in Kammer II.

**Klarspüler-Dosierung:** Stufe 3 (ca. 3 ml)

**Geräuschmessungen:** Die Tür des Geschirrspülers einmal vollständig öffnen und dann wieder schließen, um die Ausblasöffnung der Turbothermic wie im täglichen Gebrauch automatisch zu schließen.

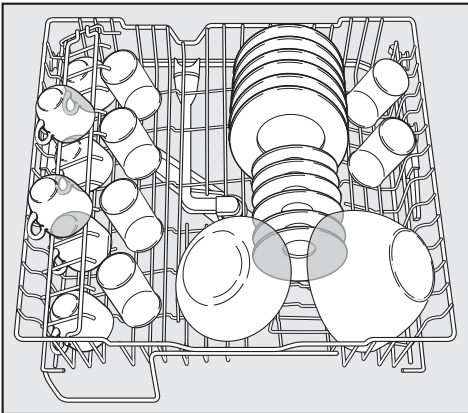

**Oberkorb**

## Besteckschublade

Abstände zwischen den Besteckteilen in der Besteckschublade verdoppeln.

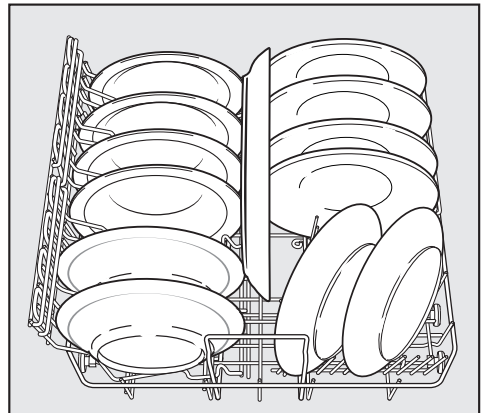

**Unterkorb**

**Geschirrspülermodelle G 8XX**  
(Modell siehe Typenschild)

Beladung: vergleichbar G 6XX  
Teilbeladung: 7 Maßgedecke

# Programmübersicht

## Geschirrspülermodelle G 6XX (Modell siehe Typenschild)

Programm	Anwendung	Reiniger
		Kammer II (Reinigen)
Automatic <sup>2)</sup>	sensorgesteuertes Programm für <b>normal verschmutztes</b> Geschirr	100 %
Automatic fein <sup>2)</sup>	sensorgesteuertes "Schonprogramm" für <b>leicht verschmutztes temperaturempfindliches</b> Geschirr und Gläser	50 %
Kurz 45 °	"Schnellprogramm" für <b>wenig verschmutztes</b> Geschirr, z. B. Partygeschirr	50 %
Spar <sup>1)</sup>	für <b>normal verschmutztes</b> Geschirr, besonders energiesparendes Programm durch lange Einwirkzeit bei niedriger Temperatur	100 %
Normal 50 °	für <b>leicht bis normal verschmutztes</b> Geschirr mit nicht angetrockneten Speiseresten; mit verkürzter Spülzeit	100 %
Universal Plus 55 °	für <b>normal verschmutztes</b> Geschirr mit <b>angetrockneten</b> Speiseresten; mit verlängerter Reinigungszeit	100 %
Universal Plus 65 °	für <b>stark verschmutztes</b> Geschirr mit <b>angetrockneten stärkehaltigen</b> Speiseresten	100 %
Intensiv 75 °	für <b>normal verschmutzte Töpfe, Pfannen und Zubereitungsgeschirr</b> mit <b>angetrockneten</b> Speiseresten; für sehr stark verschmutztes Geschirr 120% Reiniger empfohlen	100 %
Vorspülen	zum Abspülen von riechendem Geschirr, wenn sich ein komplettes Programm noch nicht lohnt; zum Entfernen von Salzresten nach dem Salzeinfüllen	
ElectroSpar	für <b>leicht bis normal verschmutztes</b> Geschirr, nur bei <b>Warmwasseranschluss</b> siehe Kapitel "Programmauswahl"	100 %

1) Standardprogramm für Energieetikett

2) In den Automatic-Programmen können die Verbrauchswerte und Programmlaufzeiten abhängig von der Verschmutzung des Geschirrs innerhalb der angegebenen Werte variieren.

3) siehe Kapitel "Ein- und Ausschalten (Zeitanzeige)"

# Programmübersicht

Programmablauf					Verbrauch			Dauer	
					Energie kWh		Wasser	h:min <sup>3)</sup>	
Vor- spülen 1 2	Reinigen	Zwischen- spülen 1 2	Klar- spülen	Trock- nen	Wasser kalt (15 °C)	Wasser warm (55 °C)	Liter	Wasser kalt (15 °C)	Wasser warm (55 °C)
nach Bedarf	X 50 °-60 °	nach Bedarf	X 65 °	X	1,2-1,5	0,6-0,8	13-22	1:15-1:39	0:57-1:21
nach Bedarf	X 42 °-52 °	nach Bedarf	X 55 °	X	0,9-1,1	0,5-0,6	13-22	1:05-1:15	0:47-0:57
	X 45 °	X	X 55 °		0,9	0,5	13	0:32	0:17
	X 45 °	X	X 55 °	X	1,05	0,6	13	2:45	2:27
	X 50 °	X	X 65 °	X	1,2	0,6	13	1:03	0:51
X	X 55 °	X	X 65 °	X	1,25	0,7	17	1:50	1:32
X	X 65 °	X	X 65 °	X	1,5	0,7	17	1:55	1:38
X	X 75 °	X	X 65 °	X	1,7	1,2	17	2:15	1:57
X					0,06	0,06	5	0:11	0:11
X X	X	X	X	X	-	0,1	22	-	1:05

Bei voller Beladung müssen Sie für das Automatic-, das Spar-, das Normal-, das Universal Plus und das Intensiv-Programm mindestens 30 ml Reiniger verwenden. Gibt der Reinigerhersteller eine größere Menge an, müssen Sie die größere Menge verwenden.

Für das Intensiv-Programm dosieren Sie bei Pulverreiniger zusätzlich 5-7 ml in Kammer I.

Dosieren Sie bei der Wahl der Zusatzfunktion "**Oben Spülen**" die Reinigermenge entsprechend des Geschirr-Verschmutzungsgrades **nur in Kammer II** (ca. 2/3 der Gesamtmenge für volle Beladung).

Die genannten Werte wurden nach EN 50242 ermittelt. In der Praxis können aufgrund abweichender Bedingungen deutliche Unterschiede auftreten.

# Programmübersicht

## Geschirrspülermodelle G 8XX (Modell siehe Typenschild)

Programm	Anwendung	Reiniger
		Kammer II (Reinigen)
Automatic <sup>2)</sup>	sensorgesteuertes Programm für <b>normal verschmutztes</b> Geschirr	100 %
Automatic fein <sup>2)</sup>	sensorgesteuertes "Schonprogramm" für <b>leicht verschmutztes temperaturempfindliches</b> Geschirr und Gläser	50 %
Kurz 45 °	"Schnellprogramm" für <b>wenig verschmutztes</b> Geschirr, z. B. Partygeschirr	50 %
Spar <sup>1)</sup>	für <b>normal verschmutztes</b> Geschirr, besonders energiesparendes Programm durch lange Einwirkzeit bei niedriger Temperatur	100 %
Normal 50 °	für <b>leicht bis normal verschmutztes</b> Geschirr mit nicht angetrockneten Speiseresten; mit verkürzter Spülzeit	100 %
Universal Plus 55 °	für <b>normal verschmutztes</b> Geschirr mit <b>angetrockneten</b> Speiseresten; mit verlängerter Reinigungszeit	100 %
Universal Plus 65 °	für <b>stark verschmutztes</b> Geschirr mit <b>angetrockneten stärkehaltigen</b> Speiseresten	100 %
Intensiv 75 °	für <b>normal verschmutzte Töpfe, Pfannen und Zubereitungs-geschirr</b> mit <b>angetrockneten</b> Speiseresten; für sehr stark verschmutztes Geschirr 120% Reiniger empfohlen	100 %
Vorspülen	zum Abspülen von riechendem Geschirr, wenn sich ein komplettes Programm noch nicht lohnt; zum Entfernen von Salzresten nach dem Salzeinfüllen	
ElectroSpar	für <b>leicht bis normal verschmutztes</b> Geschirr, nur bei <b>Warmwasseranschluss</b> siehe Kapitel "Programmauswahl"	100 %

1) Standardprogramm für Energieetikett

2) In den Automatic-Programmen können die Verbrauchswerte und Programmlaufzeiten abhängig von der Verschmutzung des Geschirrs innerhalb der angegebenen Werte variieren.

3) siehe Kapitel "Ein- und Ausschalten (Zeitanzeige)"

# Programmübersicht

Programmablauf						Verbrauch			Dauer	
						Energie kWh		Wasser	h:min <sup>3)</sup>	
Vor- spülen 1 2	Reinigen	Zwischen- spülen 1 2	Klar- spülen	Trock- nen	Wasser kalt (15 °C)	Wasser warm (55 °C)	Liter	Wasser kalt (15 °C)	Wasser warm (55 °C)	
nach Bedarf	X 50 °-60 °	nach Bedarf	X 65 °	X	1,2-1,5	0,6-0,8	13-22	1:15-1:39	0:57-1:21	
nach Bedarf	X 42 °-52 °	nach Bedarf	X 55 °	X	0,9-1,1	0,5-0,6	13-22	1:05-1:15	0:47-0:57	
	X 45 °	X	X 55 °		0,9	0,5	13	0:32	0:17	
	X 45 °	X	X 55 °	X	1,05	0,6	13	2:45	2:27	
	X 50 °	X	X 65 °	X	1,2	0,6	13	1:03	0:51	
X	X 55 °	X	X 65 °	X	1,25	0,7	17	1:50	1:32	
X	X 65 °	X	X 65 °	X	1,5	0,7	17	1:55	1:38	
X	X 75 °	X	X 65 °	X	1,7	1,2	17	2:15	1:57	
X					0,06	0,06	5	0:11	0:11	
X X	X	X	X	X	-	0,1	22	-	1:05	

Bei voller Beladung müssen Sie für das Automatic-, das Spar-, das Normal-, das Universal Plus und das Intensiv-Programm mindestens 30 ml Reiniger verwenden. Gibt der Reinigerhersteller eine größere Menge an, müssen Sie die größere Menge verwenden.

Für das Intensiv-Programm dosieren Sie bei Pulverreiniger zusätzlich 5-7 ml in Kammer I.

Dosieren Sie bei der Wahl der Zusatzfunktion "**Oben Spülen**" die Reinigermenge entsprechend des Geschirr-Verschmutzungsgrades **nur in Kammer II** (ca. 2/3 der Gesamtmenge für volle Beladung).

Die genannten Werte wurden nach EN 50242 ermittelt. In der Praxis können aufgrund abweichender Bedingungen deutliche Unterschiede auftreten.

# Transport

---

Wenn Sie den Geschirrspüler transportieren, z. B. beim Wohnungswechsel, beachten Sie folgendes:

- Geschirrspüler ausräumen,
- alle losen Teile befestigen, z. B. Schläuche, Kabel, Besteckkorb, Unterkorb
- Geschirrspüler aufrecht transportieren.  
Nur in Ausnahmefällen darf er auf dem Rücken liegend transportiert werden.  
Der Geschirrspüler darf nicht auf der Seite oder auf der Tür liegend transportiert werden, da sonst Restwasser auslaufen kann.  
Das Restwasser könnte in die elektrische Steuerung fließen und so Störungen verursachen.



## Deutschland:

Miele & Cie. KG  
D-33325 Gütersloh  
Telefon (0 52 41) 89-0  
Telefax (0 52 41) 89-20 90  
Miele im Internet: [www.miele.de](http://www.miele.de)

## Österreich:

Miele Gesellschaft m.b.H.  
Mielestr. 1  
A-5071 Wals bei Salzburg  
Telefon 050 800 810  
Telefax 050 800 81219  
Miele im Internet: [www.miele.at](http://www.miele.at)  
e-mail: [info@miele.at](mailto:info@miele.at)

## Luxemburg:

Miele s.à r.l.  
20, rue Christophe Plantin  
Boîte Postale 1011  
L-1010 Luxembourg/Gasperich  
Téléphone 49711-29  
Téléfax 49711-39  
Internet: [www.miele.lu](http://www.miele.lu)



Bei Produktfragen zu  
unseren Haushaltsgeräten:

**D** Deutschland

**0180-52 52 100\***

Mo-Fr 8 - 20 Uhr \*€ 0,12 pro Minute

**A** Österreich

**050 800 800\*\***

Mo-Fr 8 - 18 Uhr \*\*österreichweit  
zum Ortstarif

**L** Luxemburg

**00352-4 97 11-28/29**

Mo-Do 8.30 - 12.30, 13-17 Uhr  
Fr 8.30 - 12.30, 13-16 Uhr