

## Gebrauchsanweisung

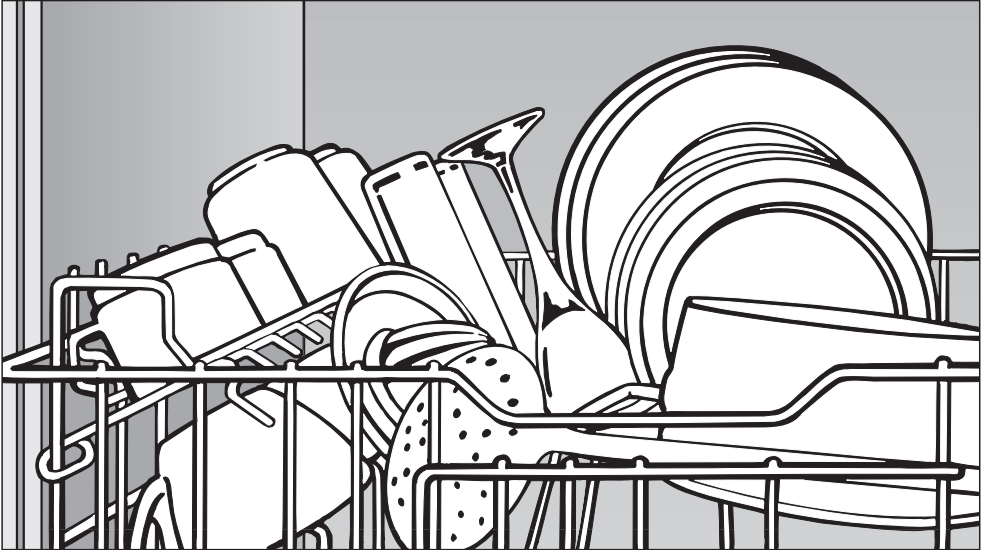

## Geschirrspüler

Lesen Sie **unbedingt** die Gebrauchs- und die Montageanweisung vor der Aufstellung - Installation - Inbetriebnahme. Dadurch schützen Sie sich und vermeiden Schäden an Ihrem Gerät.



# Inhalt

---

<b>Gerätebeschreibung</b> . . . . .	4
Geräteübersicht . . . . .	4
Bedienungsblende . . . . .	5
<b>Sicherheitshinweise und Warnungen</b> . . . . .	6
<b>Ihr Beitrag zum Umweltschutz</b> . . . . .	11
Entsorgung des Verpackungsmaterials. . . . .	11
Entsorgung des Altgerätes . . . . .	11
Sparsam spülen. . . . .	11
<b>Die erste Inbetriebnahme</b> . . . . .	12
Für die erste Inbetriebnahme benötigen Sie: . . . . .	12
Tür öffnen. . . . .	13
Tür schließen . . . . .	13
Kindersicherung . . . . .	13
Enthärtungsanlage . . . . .	14
Enthärtungsanlage programmieren . . . . .	15
Programmierte Wasserhärte kontrollieren. . . . .	16
Regeneriersalz einfüllen . . . . .	17
Salznachfüllanzeige. . . . .	18
Klarspüler . . . . .	19
Klarspüler einfüllen . . . . .	19
Klarspülnachfüllanzeige . . . . .	20
Dosiermenge für Klarspüler einstellen. . . . .	21
<b>Geschirr und Besteck einordnen</b> . . . . .	22
Oberkorb . . . . .	23
Tassenauflage. . . . .	23
Anlagestrebe . . . . .	23
Oberkorb-Verstellung . . . . .	24
Unterkorb . . . . .	25
Klappbare Spikes . . . . .	25
Herausnehmbarer Spikeseinsatz . . . . .	26
Flaschenhalter . . . . .	26
Besteck . . . . .	27
Besteckkorb . . . . .	27
Besteckschublade (SC) . . . . .	29
Für den Geschirrspüler nicht geeignetes Spülgut: . . . . .	30

<b>Betrieb</b> . . . . .	31
Reiniger . . . . .	31
Reiniger einfüllen . . . . .	32
Programmauswahl . . . . .	33
Einschalten . . . . .	34
Programm starten . . . . .	34
Programmablauf-Anzeige . . . . .	34
Programmende . . . . .	35
Ausschalten . . . . .	35
Programm unterbrechen . . . . .	36
Programmwechsel . . . . .	36
Zusatzfunktion . . . . .	37
Laufzeit Trocknungsgebläse . . . . .	37
Geschirr ausräumen . . . . .	38
<b>Reinigung und Pflege</b> . . . . .	39
Siebe im Spülraum reinigen . . . . .	39
Sprüharme reinigen . . . . .	41
Spülraum reinigen . . . . .	42
Türdichtung und Tür reinigen . . . . .	42
Bedienungsblende reinigen . . . . .	42
Front des Geschirrspülers reinigen . . . . .	43
<b>Fehlersuche</b> . . . . .	44
<b>Störungen beseitigen</b> . . . . .	53
Sieb im Wasserzulauf reinigen . . . . .	53
Ablaufpumpe und Rückschlagventil reinigen . . . . .	54
<b>Kundendienst</b> . . . . .	56
Reparaturen . . . . .	56
<b>Hinweise für Vergleichsprüfungen</b> . . . . .	57
<b>Programmübersicht</b> . . . . .	60
<b>Nachkaufbares Zubehör</b> . . . . .	62

# Gerätebeschreibung

## Geräteübersicht

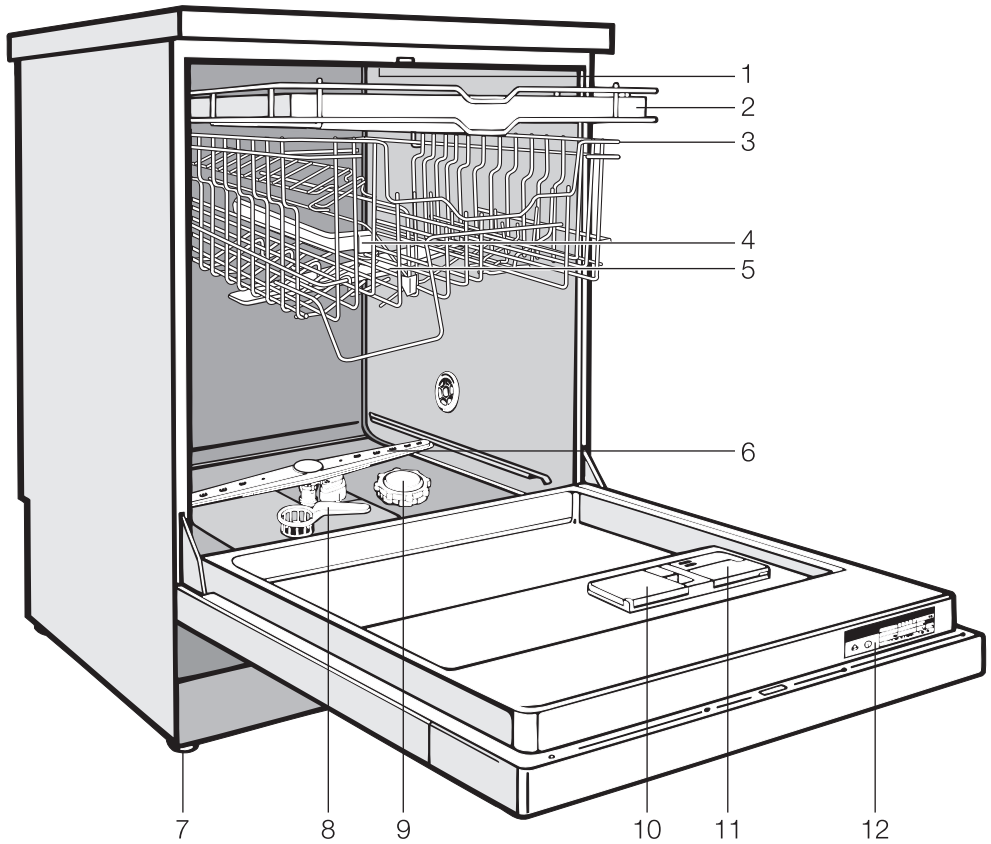

- |  |  |
|--|--|
| 1 Oberer Sprüharm (nicht sichtbar)       | 7 vier höhenverstellbare Schraubfüße                 |
| 2 Besteckschublade (je nach Modell)      | 8 Siebkombination                                    |
| 3 Oberkorb                               | 9 Vorratsbehälter für Regeneriersalz                 |
| 4 Wasserzuführung für mittleren Sprüharm | 10 Zweikammer-Behälter für Reiniger                  |
| 5 Mittlerer Sprüharm                     | 11 Vorratsbehälter für Klarspüler (mit Dosierwähler) |
| 6 Unterer Sprüharm                       | 12 Typenschild                                       |

## Bedienungsblende

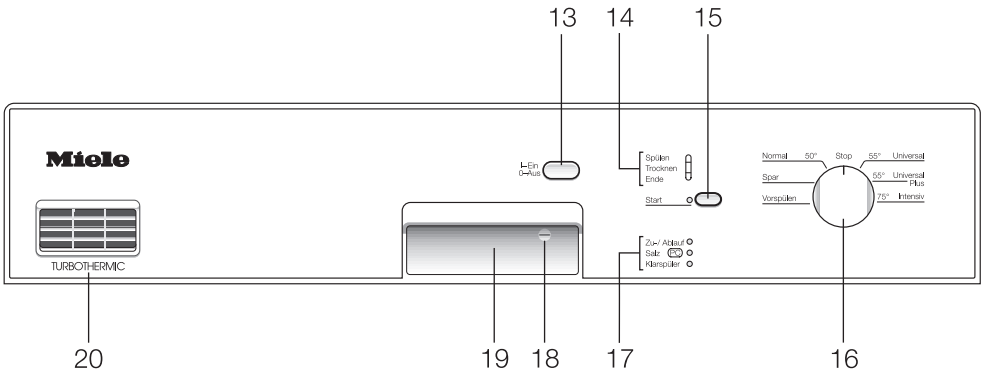

- |    |                        |    |                                    |
|----|------------------------|----|------------------------------------|
| 13 | "Ein/Aus"-Taste        | 17 | Kontrollleuchten/Nachfüllanzeigen  |
| 14 | Programmablauf-Anzeige | 18 | Kindersicherung                    |
| 15 | "Start"-Taste          | 19 | Türöffner                          |
| 16 | Programmwähler         | 20 | Austrittsöffnung Trocknungsgebläse |

# Sicherheitshinweise und Warnungen

---

Dieser Geschirrspüler entspricht den bestehenden Sicherheitsbestimmungen. Ein unsachgemäßer Gebrauch kann jedoch zu Schäden an Personen und Sachen führen.

Lesen Sie die Gebrauchsanweisung aufmerksam durch, bevor Sie diesen Geschirrspüler in Betrieb nehmen. Dadurch schützen Sie sich und vermeiden Schäden an dem Geschirrspüler.

Bewahren Sie die Gebrauchsanweisung sorgfältig auf!

## Bestimmungsgemäße Verwendung

Verwenden Sie diesen Geschirrspüler **ausschließlich im Haushalt** und nur zum Spülen von Haushaltsgeschirr. Jegliche andere Verwendung, Umbauten und Veränderungen des Geschirrspülers sind unzulässig und möglicherweise gefährlich. Der Hersteller haftet nicht für Schäden, die durch bestimmungswidrige Verwendung oder falsche Bedienung verursacht werden.

Personen, die aufgrund ihrer physischen, sensorischen oder geistigen Fähigkeiten oder ihrer Unerfahrenheit oder Unkenntnis nicht in der Lage sind, das Gerät sicher zu bedienen, dürfen dieses Gerät nicht ohne Aufsicht oder Anweisung durch eine verantwortliche Person benutzen.

## Transport

Wenn Sie den Geschirrspüler transportieren, z. B. beim Wohnungswechsel, beachten Sie folgendes:

- Geschirrspüler ausräumen,
- alle losen Teile befestigen, z. B. Schläuche, Kabel, Besteckkorb, Unterkorb
- Geschirrspüler nur aufrecht transportieren.

## Bei der Lieferung

Kontrollieren Sie den Geschirrspüler vor der Aufstellung auf äußere sichtbare Schäden. Nehmen Sie einen beschädigten Geschirrspüler auf keinen Fall in Betrieb. Ein beschädigter Geschirrspüler kann Ihre Sicherheit gefährden!

Entsorgen Sie die Verpackung ordnungsgemäß.

## Bei Aufstellung und Installation

Nehmen Sie die Aufstellung und den Anschluss des Geschirrspülers nach dem Montageplan vor.

Der Geschirrspüler darf nur über einen 3-poligen Stecker mit Schutzkontakt (kein Festanschluss) an das elektrische Netz angeschlossen werden. Nach dem Aufstellen muss die Steckdose frei zugänglich sein, damit der Geschirrspüler jederzeit vom elektrischen Netz getrennt werden kann.

# Sicherheitshinweise und Warnungen

---

■ Durch den Geschirrspüler darf kein Stecker eines elektrischen Gerätes verdeckt werden, da die Tiefe der Einbaunische zu gering sein kann und durch Druck auf den Stecker die Gefahr einer Überhitzung besteht (Brandgefahr).

■ Um die Standfestigkeit zu gewährleisten, dürfen Unterbau- und integrierbare Geschirrspüler nur unter einer durchgehenden Arbeitsplatte aufgestellt werden, die mit den Nachbarschränken verschraubt ist.

■ Der Geschirrspüler darf nicht unter ein Kochfeld gebaut werden. Die teilweise hohen Abstrahlungstemperaturen könnten den Geschirrspüler beschädigen. Aus gleichem Grund ist auch die Aufstellung direkt neben "nicht-küchenüblichen" wärmeabstrahlenden Geräten (z. B. zu Heizzwecken dienende offene Feuerstellen o.ä.) nicht erlaubt.

■ Wenn Sie einen Stand-Geschirrspüler in einen Unterbau-Geschirrspüler umbauen möchten und dazu den Standsockel entfernen, müssen Sie eine Unterbau-Sockelblende montieren. Verwenden Sie hierfür den entsprechenden Umbausatz. Es besteht sonst Verletzungsgefahr an hervorstehenden Metallteilen!

■ Der Geschirrspüler darf erst nach Abschluss aller Installations- und Montagearbeiten an das elektrische Netz angeschlossen werden.

■ Vergewissern Sie sich, dass die in Ihrem Haus vorliegende Spannung, Frequenz und Absicherung mit den Angaben auf dem Typenschild übereinstimmt.

■ Die elektrische Sicherheit dieses Geschirrspülers ist nur dann gewährleistet, wenn er an ein vorschriftsmäßig installiertes Schutzleitersystem angeschlossen wird. Diese grundlegende Sicherheitseinrichtung muss vorhanden sein. Im Zweifelsfall die Hausinstallation durch eine Fachkraft prüfen lassen.

Der Hersteller kann nicht für Schäden verantwortlich gemacht werden, die durch einen fehlenden oder unterbrochenen Schutzleiter verursacht werden (z. B. elektrischer Schlag).

■ Der Einbau und die Montage dieses Gerätes an nichtstationären Aufstellungsorten (z. B. Schiffe) dürfen nur von Fachbetrieben/Fachleuten durchgeführt werden. Die Voraussetzungen für den sicherheitsgerechten Gebrauch dieses Gerätes müssen sichergestellt sein.

■ Ein beschädigter Geschirrspüler kann Ihre Sicherheit gefährden! Setzen Sie einen beschädigten Geschirrspüler sofort außer Betrieb und informieren Sie Ihren Lieferanten oder den Kundendienst zur Instandsetzung.

# Sicherheitshinweise und Warnungen

---

Das Kunststoffgehäuse des Wasseranschlusses enthält ein elektrisches Ventil. Tauchen Sie das Gehäuse nicht in Flüssigkeiten!

Im Zulaufschlauch befinden sich spannungsführende Leitungen. Der Schlauch darf deshalb nicht gekürzt werden.

Verwenden Sie aus Sicherheitsgründen keine Verlängerungskabel (Brandgefahr durch Überhitzung).

## Im täglichen Gebrauch

Geben Sie keine Lösungsmittel in den Spülraum. Es besteht Explosionsgefahr!

Atmen Sie pulverförmige Reiniger nicht ein! Verschlucken Sie Reiniger nicht! Reiniger können Verätzungen in Nase, Mund und Rachen verursachen. Gehen Sie sofort zum Arzt, wenn Sie Reiniger eingeatmet oder verschluckt haben.

Lassen Sie die Geschirrspülertür nicht unnötig offen stehen. Sie könnten sich an der geöffneten Tür stoßen.

Stellen oder setzen Sie sich nicht auf die geöffnete Tür. Der Geschirrspüler könnte kippen. Dabei könnten Sie sich verletzen oder der Geschirrspüler könnte beschädigt werden.

Verwenden Sie nur handelsübliche Reiniger und Klarspüler für Haushaltsgeschirrspüler. Keine Handspülmittel!

Bei Geschirrspülern mit Besteckkorb (modellabhängig) ordnen Sie aus Sicherheitsgründen das Besteck mit den Klingen und Gabelspitzen nach unten in den Besteckkorb ein. Nach oben stehende Messerklingen und Gabelspitzen stellen eine Verletzungsgefahr dar.

Das Besteck wird jedoch leichter sauber und trocken, wenn Sie es mit den Griffen nach unten in den Besteckkorb stellen.

Verwenden Sie nur spezielle, möglichst grobkörnige Regeneriersalze oder andere reine Siedesalze. Andere Salzarten können wasserunlösliche Bestandteile enthalten, welche eine Funktionsstörung des Enthärters verursachen.

Spülen Sie keine heißwasserempfindlichen Kunststoffteile, z. B. Einwegbehälter oder Bestecke. Diese Teile können sich durch Temperatureinwirkung verformen.

Wenn Sie die Zusatzfunktion Startvorwahl verwenden (modellabhängig), muss der Reinigerbehälter trocken sein, gegebenenfalls trockenwischen. In einem feuchten Reinigerbehälter verklumpt der Reiniger und wird eventuell nicht vollständig ausgespült.

# Sicherheitshinweise und Warnungen

---

## Bei Kindern im Haushalt

■ Beaufsichtigen Sie Kinder, die sich in der Nähe des Gerätes aufhalten. Lassen Sie Kinder nie mit dem Gerät spielen. Es besteht u. a. die Gefahr, dass sich Kinder in dem Geschirrspüler einschließen!

■ Kinder dürfen das Gerät nur ohne Aufsicht benutzen, wenn ihnen die Bedienung des Gerätes so erklärt wurde, dass sie das Gerät sicher bedienen können. Kinder müssen mögliche Gefahren einer falschen Bedienung erkennen können.

■ Verhindern Sie, dass Kinder mit Reiniger in Berührung kommen! Reiniger können Verätzungen in Mund und Rachen verursachen oder zum Erstickten führen. Halten Sie deshalb Kinder auch vom geöffneten Geschirrspüler fern. Es könnten noch Reinigerreste im Geschirrspüler sein.

Gehen Sie sofort zum Arzt, wenn Ihr Kind Reiniger in den Mund genommen hat.

## Zum Schutz vor Schäden an Geschirrspüler und Sachen

■ Füllen Sie Reiniger (auch flüssigen Reiniger) nicht in den Klarspülerbehälter. Reiniger zerstört den Behälter!

■ Füllen Sie Reiniger (auch flüssigen Reiniger) nicht in den Vorratsbehälter für Regeneriersalz. Reiniger zerstört die Enthärtungsanlage.

■ Setzen Sie keine Gewerbe- oder Industriereiniger ein, es können Materialschäden auftreten und es besteht die Gefahr heftiger chemischer Reaktionen (z. B. Knallgasreaktion).

■ Das eingebaute Waterproof-System schützt unter folgenden Voraussetzungen zuverlässig vor Wasserschäden:

- ordnungsgemäße Installation,
- Instandsetzung des Geschirrspülers bzw. Austausch der Teile bei erkennbaren Schäden,
- Schließen des Wasserhahns bei längerer Abwesenheit (z. B. Urlaub).

Das Waterproof-System funktioniert auch, wenn der Geschirrspüler ausgeschaltet ist. Er darf jedoch nicht vom elektrischen Netz getrennt sein.

# Sicherheitshinweise und Warnungen

---

## Bei Reparatur und Wartung

■ Reparaturen dürfen nur von Fachkräften durchgeführt werden. Durch unsachgemäße Reparaturen können erhebliche Gefahren für den Benutzer entstehen.

■ Trennen Sie den Geschirrspüler vom elektrischen Netz, wenn er gewartet wird (Geschirrspüler ausschalten, dann Netzstecker ziehen).

■ Eine beschädigte Anschlussleitung darf nur durch eine spezielle Anschlussleitung vom gleichen Typ ersetzt werden (erhältlich beim Miele Kundendienst). Aus Sicherheitsgründen darf der Austausch nur von einer qualifizierten Fachkraft oder vom Miele Kundendienst vorgenommen werden.

## Bei der Entsorgung des Geschirrspülers

■ Machen Sie den ausgedienten Geschirrspüler unbrauchbar. Ziehen Sie dazu den Netzstecker und durchtrennen oder zerstören Sie die Anschlussleitung. Entfernen Sie den Verschlusskloben des Türverschlusses (1 Torxschraube), damit sich Kinder nicht einschließen können. Entsorgen Sie den Geschirrspüler ordnungsgemäß.

Der Hersteller haftet nicht für Schäden, die infolge von Nichtbeachtung der Sicherheitshinweise und Warnungen verursacht werden.

## Entsorgung des Verpackungsmaterials

Die Verpackung schützt den Geschirrspüler vor Transportschäden. Die Verpackungsmaterialien sind nach umweltverträglichen und entsorgungstechnischen Gesichtspunkten ausgewählt und deshalb recycelbar.

Das Rückführen der Verpackung in den Materialkreislauf spart Rohstoffe und verringert das Abfallaufkommen. Ihr Fachhändler nimmt die Verpackung zurück.

## Entsorgung des Altgerätes

Elektrische und elektronische Altgeräte enthalten vielfach noch wertvolle Materialien. Sie enthalten aber auch schädliche Stoffe, die für ihre Funktion und Sicherheit notwendig waren. Im Restmüll oder bei falscher Behandlung können diese der menschlichen Gesundheit und der Umwelt schaden. Geben Sie Ihr Altgerät deshalb auf keinen Fall in den Restmüll.

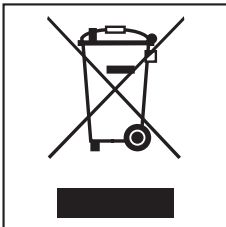

Nutzen Sie stattdessen die von Ihrer Kommune eingerichtete Sammelstelle zur Rückgabe und Verwertung elektrischer und elektronischer Altgeräte.

Bitte sorgen Sie dafür, dass Ihr Altgerät bis zum Abtransport kindersicher aufbewahrt wird. Hierüber informiert Sie diese Gebrauchsanweisung im Kapitel "Sicherheitshinweise und Warnungen".

## Sparsam spülen

Dieser Geschirrspüler spült äußerst wasser- und energiesparend. Sie können die Sparsamkeit unterstützen, wenn Sie folgende Tipps beachten:

- Sie können den Geschirrspüler an Warmwasser anschließen. Besonders geeignet ist der Warmwasseranschluss bei einer energetisch günstigen Warmwasserbereitung, z. B. Solarenergie mit Zirkulationsleitung. Bei elektrisch beheizten Anlagen empfehlen wir den Anschluss an die Kaltwasserleitung.
- Nutzen Sie das Fassungsvermögen der Geschirrkörbe voll aus, ohne den Geschirrspüler zu überladen; dann spülen Sie am wirtschaftlichsten.
- Wählen Sie ein Programm, das der Geschirrart und dem Verschmutzungsgrad entspricht.
- Wählen Sie das Spar-Programm für energiesparendes Spülen.
- Beachten Sie die Dosierangaben des Reinigerherstellers.
- Bei Verwendung von pulverförmigem oder flüssigem Reiniger können Sie die Reinigermenge um  $\frac{1}{3}$  reduzieren, wenn die Geschirrkörbe nur halb voll sind.

# Die erste Inbetriebnahme

---

## **Für die erste Inbetriebnahme benötigen Sie:**

- ca. 2 l Wasser,
- ca. 2 kg Regeneriersalz,
- Reiniger für Haushaltsgeschirrspüler,
- Klarspüler für Haushaltsgeschirrspüler.

Jeder Geschirrspüler wird im Werk auf seine Funktionsfähigkeit geprüft. Wasserrückstände sind eine Folge dieser Prüfung und kein Hinweis auf eine vorangegangene Benutzung des Geschirrspülers.

## Tür öffnen

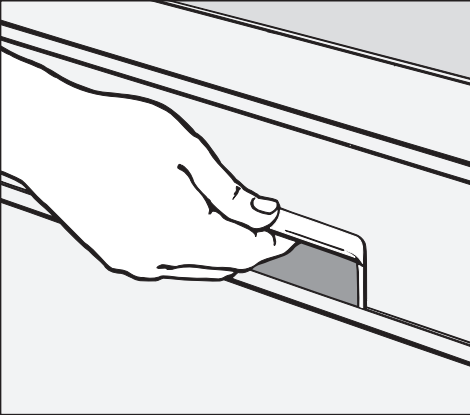

- Fassen Sie in die Griffmulde, und ziehen Sie den Griff nach vorn, um die Tür zu öffnen.

Wenn Sie die Tür während des Betriebs öffnen, werden alle Funktionen automatisch unterbrochen.

## Tür schließen

- Schieben Sie die Geschirrkörbe ein, und schließen Sie die Tür bis zum Einrasten.

## Kindersicherung

Der gelbe Schlüssel für die Kindersicherung hängt an einer Strebe im vorderen Bereich des Oberkorbes. Nehmen Sie den Schlüssel ab, bevor Sie spülen und bewahren Sie ihn außerhalb des Geschirrspülers sicher auf.

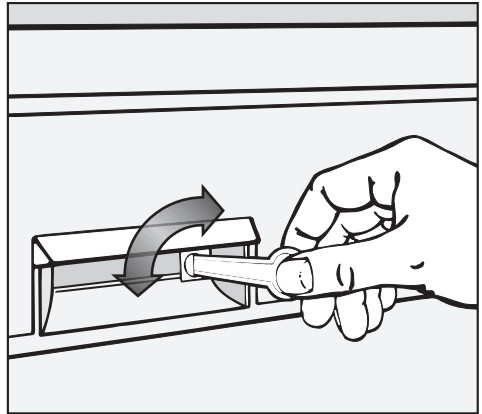

Wenn Kinder den Geschirrspüler nicht öffnen sollen, schließen Sie die Tür mit dem Schlüssel ab.



Waagerechte Stellung:  
Tür ist verriegelt.



Senkrechte Stellung:  
Tür kann geöffnet werden.

# Die erste Inbetriebnahme

---

## Enthärtungsanlage

Um gute Spülergebnisse zu erreichen, benötigt der Geschirrspüler weiches (kalkarmes) Wasser. Bei hartem Wasser legen sich weiße Beläge auf Geschirr und Spülraumwänden ab.

Wasser ab einer Wasserhärte von 4° d (0,7 mmol/l) muss deshalb enthärtet werden. Das geschieht in der eingebauten Enthärtungsanlage automatisch.

- Die Enthärtungsanlage benötigt Regeneriersalz.
- Der Geschirrspüler muss genau auf die Härte Ihres Wassers programmiert werden.
- Erfragen Sie den genauen Härtegrad Ihres Wassers beim zuständigen Wasserwerk.

Programmieren Sie bei schwankender Wasserhärte (z. B. 8 - 17 °d) immer den höchsten Wert (in diesem Beispiel 17 °d)!

In einem eventuellen späteren Kundendienstfall erleichtern Sie dem Techniker die Arbeit, wenn Sie die Wasserhärte kennen.

- Tragen Sie bitte deshalb die Wasserhärte ein:

\_\_\_\_\_ °d

# Die erste Inbetriebnahme

## Enthärtungsanlage programmieren

- Schalten Sie den Geschirrspüler mit der "Ein/Aus"-Taste aus.
- Drehen Sie den Programmwähler auf "Stop".
- Halten Sie die "Start"-Taste gedrückt und schalten Sie gleichzeitig den Geschirrspüler mit der "Ein/Aus"-Taste ein. Lassen Sie innerhalb von zwei Sekunden die "Start"-Taste wieder los.

Die Kontrollleuchte "Salz" blinkt.

### Achtung:

Wenn eine andere Kontrollleuchte blinkt oder leuchtet, beginnen Sie noch einmal von vorn.

### Ausnahme:

Die Kontrollleuchte "Klarspüler" leuchtet, wenn Sie Klarspüler noch nicht eingefüllt haben oder nachfüllen müssen.

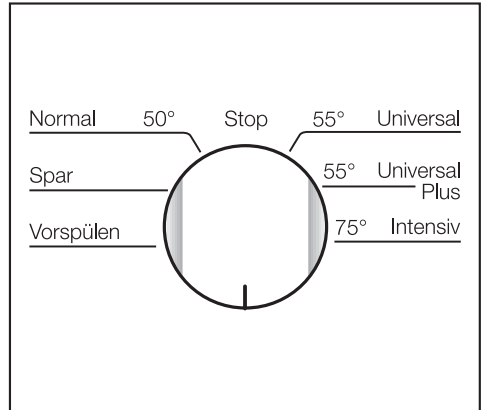

- Drehen Sie den Programmwähler auf die Ihrer Wasserhärte entsprechende Stellung (siehe Tabelle unten).

°d	mmol/l	Stellung des Programmwählers
1 - 4	0,2 - 0,7	"1-Uhr"-Stellung
5 - 7	0,9 - 1,3	"2-Uhr"-Stellung
8 - 10	1,4 - 1,8	"3-Uhr"-Stellung
11 - 13	2,0 - 2,3	"4-Uhr"-Stellung
<b>14 - 16</b>	<b>2,5 - 2,9</b>	<b>"5-Uhr"-Stellung</b>
17 - 22	3,1 - 4,0	"6-Uhr"-Stellung
23 - 35	4,1 - 6,3	"7-Uhr"-Stellung
36 - 70	6,5 - 12,6	"8-Uhr"-Stellung

Werkseitig ist eine Wasserhärte von 14 - 16 °d (2,5 - 2,9 mmol/l) programmiert.

### Beispiel:

Wasserhärte beträgt 20 °d.  
 Programmwähler steht in "6-Uhr"-Stellung.

# Die erste Inbetriebnahme

---

- Drücken Sie die "Start"-Taste.

Die Kontrollleuchte "Start" leuchtet.

- Drehen Sie den Programmwähler auf "Stop".
- Schalten Sie den Geschirrspüler mit der "Ein/Aus"-Taste aus.

Die programmierte Wasserhärte ist jetzt gespeichert.

## Programmierte Wasserhärte kontrollieren

- Schalten Sie den Geschirrspüler mit der "Ein/Aus"-Taste aus.
- Drehen Sie den Programmwähler auf "Stop".
- Halten Sie die "Start"-Taste gedrückt und schalten Sie gleichzeitig den Geschirrspüler mit der "Ein/Aus"-Taste ein. Lassen Sie innerhalb von zwei Sekunden die "Start"-Taste wieder los.

Die Kontrollleuchte "Salz" blinkt.

### Achtung:

Wenn eine andere Kontrollleuchte blinkt oder leuchtet, beginnen Sie noch einmal von vorn.

### Ausnahme:

Die Kontrollleuchte "Klarspüler" leuchtet, wenn Sie Klarspüler noch nicht eingefüllt haben oder nachfüllen müssen.

- Drehen Sie den Programmwähler über die einzelnen Positionen von "1-Uhr"-Stellung bis "8-Uhr-Stellung", bis die Kontrollleuchte "Start" leuchtet.

Der Programmwähler steht dann in der Position, die der programmierten Wasserhärte entspricht (siehe Tabelle "Enthärtungsanlage programmieren").

- Drehen Sie den Programmwähler auf "Stop".
- Schalten Sie den Geschirrspüler mit der "Ein/Aus"-Taste aus.

## Regeneriersalz einfüllen

Wenn die Härte Ihres Wassers ständig unter 4 °d (= 0,7 mmol/l) liegt, brauchen Sie kein Salz einzufüllen. Sie müssen aber trotzdem den Geschirrspüler auf die Härte Ihres Wassers programmieren.

Wichtig! Vor der ersten Salzfüllung müssen Sie den Vorratsbehälter mit ca. 2 l Wasser auffüllen, damit das Salz sich auflösen kann. Nach der Inbetriebnahme befindet sich immer genügend Wasser im Vorratsbehälter.

 Füllen Sie Reiniger (auch flüssigen Reiniger) nicht in den Vorratsbehälter für Regeneriersalz. Reiniger zerstört die Enthärtungsanlage.

 Verwenden Sie nur spezielle, möglichst grobkörnige Regeneriersalze oder andere reine Siedesalze. Verwenden Sie keinesfalls andere Salze, z. B. Speisesalz, Viehsalz oder Tausalz. Diese Salzarten können wasserunlösliche Bestandteile enthalten, welche eine Funktionsstörung des Enthärter verursachen.

- Nehmen Sie den Unterkorb aus dem Spülraum, und öffnen Sie die Verschlusskappe des Vorratsbehälters.
- Füllen Sie den Vorratsbehälter zunächst mit ca. 2 l Wasser.

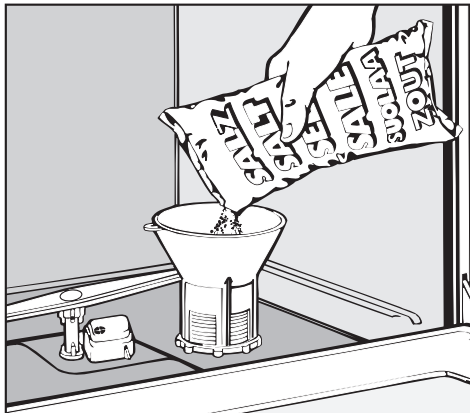

- Setzen Sie den Einfülltrichter auf, und füllen Sie dann so viel Salz in den Vorratsbehälter, bis er voll ist. Der Vorratsbehälter fasst je nach Salzart bis zu 2 kg.

Beim Salzeinfüllen wird Wasser aus dem Vorratsbehälter verdrängt und läuft über.

- Säubern Sie den Einfüllbereich von Salzresten, und schrauben Sie anschließend die Verschlusskappe auf den Vorratsbehälter.
- Starten Sie sofort danach das Programm "Vorspülen", damit eventuell übergelaufene Salzsole verdünnt und anschließend abgempumt wird.

# Die erste Inbetriebnahme

---

## Salznachfüllanzeige

Solange die Salznachfüllanzeige an der Bedienungsblende nicht leuchtet, ist genügend Salz vorhanden.

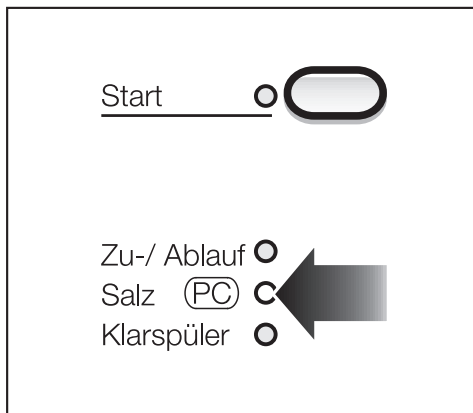

- Füllen Sie Salz nach, sobald die Salznachfüllanzeige aufleuchtet. (Siehe unter: Regeneriersalz einfüllen)

Wenn Sie Salz nachgefüllt haben, kann die Salznachfüllanzeige noch kurze Zeit leuchten. Sie erlischt, sobald sich eine genügend hohe Salzkonzentration gebildet hat.

## Hinweis!

Die Salznachfüllanzeige wird auch aufleuchten, wenn aufgrund sehr niedriger Wasserhärte (unter 4 °d) kein Regeneriersalz in den Vorratsbehälter eingefüllt wurde.

In diesem Fall ist das Leuchten der Salznachfüllanzeige bedeutungslos!

Über die Salznachfüllanzeige kann der Kundendienst in Zukunft Programme aktualisieren (siehe Kapitel "Kundendienst"). Deshalb steht hinter der Salznachfüllanzeige "PC" (Programm Correction).

## Klarspüler

Klarspüler ist erforderlich, damit das Wasser beim Trocknen als Film vom Geschirr abläuft und das Geschirr nach dem Spülen leichter trocknet. Der Klarspüler wird in den Vorratsbehälter gefüllt und in der eingestellten Menge automatisch dosiert.

⚠ Füllen Sie nur Klarspüler für Haushaltsgeschirrspüler ein, auf keinen Fall Handspülmittel oder Reiniger. Sie zerstören damit den Klarspülerbehälter!

Alternativ können Sie

- Haushaltsessig mit höchstens 5% Säureanteil

oder

- 10%ige flüssige Zitronensäure

verwenden. Das Geschirr wird dann feuchter und fleckiger sein, als wenn Sie Klarspüler verwenden.

⚠ Verwenden Sie auf keinen Fall Essig mit höherem Säureanteil (z. B. Essigessenz 25%ig). Der Geschirrspüler könnte dadurch beschädigt werden.

## Klarspüler einfüllen

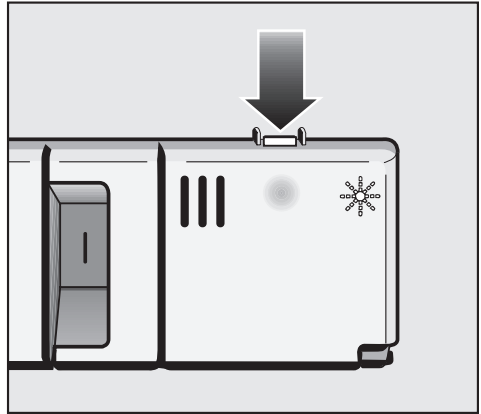

- Drücken Sie die Öffnungstaste am Deckel des Klarspülerbehälters in Pfeilrichtung. Die Klappe springt auf.

# Die erste Inbetriebnahme

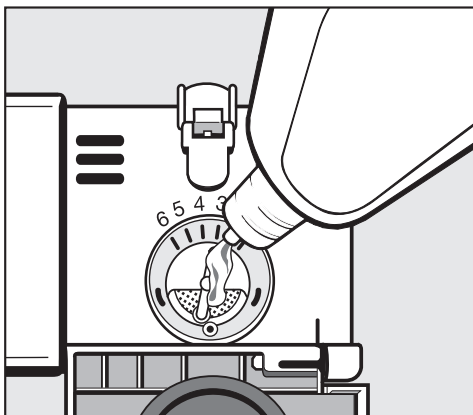

- Füllen Sie nur so viel Klarspüler ein, bis dieser an der Siebfläche der Einfüllöffnung sichtbar wird.

Der Vorratsbehälter fasst ca. 130 ml.

- Schließen Sie die Klappe bis zum deutlichen Einrasten, da sonst Wasser während des Spülens in den Klarspülerbehälter eindringen kann.
- Wischen Sie eventuell verschütteten Klarspüler gut ab, um eine starke Schaumbildung im folgenden Programm zu vermeiden.

## Klarspülernachfüllanzeige

Solange die Klarspülernachfüllanzeige an der Bedienungsblende nicht leuchtet, ist genügend Klarspüler vorhanden.

Start

Zu-/ Ablauf

Salz (PC)

Klarspüler

Wenn die Klarspülernachfüllanzeige aufleuchtet, ist noch eine Reserve für 2 - 3 Spülvorgänge vorhanden.

- Füllen Sie rechtzeitig Klarspüler ein.

## Dosiermenge für Klarspüler einstellen

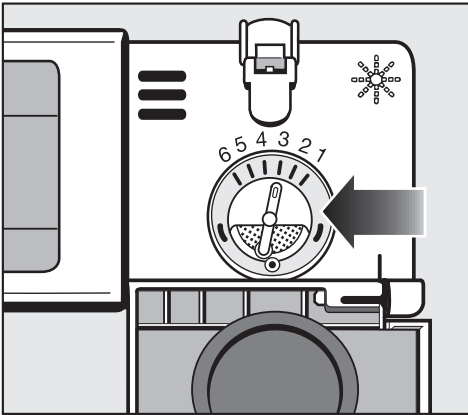

Die Dosiermenge ist in 6 Stufen einstellbar. Werkseitig ist der Dosierwähler (Pfeil) auf Stufe 3 eingestellt. Es werden dann pro Programm ca. 3 ml Klarspüler verbraucht. Diese Einstellung ist eine Empfehlung.

Blieben Flecken auf dem Geschirr zurück:

- Stellen Sie den Dosierwähler höher ein.

Blieben Wolken oder Schlieren auf dem Geschirr zurück:

- Stellen Sie den Dosierwähler niedriger ein.

# Geschirr und Besteck einordnen

---

## Was Sie beachten sollten

- Entfernen Sie grobe Speisereste vom Geschirr.

Vorspülen unter fließendem Wasser ist nicht erforderlich!

 Spülen Sie Geschirrtteile mit Asche, Sand, Wachs, Schmierfett oder Farbe nicht im Geschirrspüler. Asche löst sich nicht auf und verteilt sich im Spülraum und Sand schmirgelt. Wachs, Schmierfett und Farbe beschädigen den Geschirrspüler.

Sie können jedes Geschirrtteil an jeder Stelle der Geschirrkörbe einräumen. Berücksichtigen Sie dabei aber bitte die nachfolgenden Hinweise.

- Geschirr- und Besteckteile dürfen nicht ineinander liegen und sich gegenseitig abdecken.
- Ordnen Sie das Geschirr so ein, dass alle Flächen vom Wasser umspült werden können. Nur dann kann es sauber werden!
- Achten Sie darauf, dass alle Teile einen festen Stand haben.
- Stellen Sie alle Hohlgefäße, wie Tassen, Gläser, Töpfe usw., mit den Öffnungen nach unten in die Körbe.
- Stellen Sie hohe, schlanke Hohlgefäße, wie z. B. Sektklößen, nicht in die Ecken der Körbe, sondern in den mittleren Bereich. Dort werden sie von den Sprühstrahlen besser erreicht.

- Stellen Sie Teile mit tiefem Boden möglichst schräg, damit das Wasser ablaufen kann.
- Achten Sie darauf, dass die Sprüharme nicht durch zu hohe oder durch die Körbe ragende Teile blockiert werden. Führen Sie eventuell eine Drehkontrolle von Hand durch.
- Achten Sie darauf, dass kleine Teile nicht durch die Streben der Körbe fallen. Legen Sie kleine Teile, z. B. Deckel, deshalb in die Besteckschublade oder den Besteckkorb.

Speisen, z. B. Karotten, Tomaten oder Ketchup, können Naturfarbstoffe enthalten. Diese Farbstoffe können Kunststoffgeschirr und Kunststoffteile verfärben, wenn sie in größeren Mengen mit dem Geschirr in die Maschine gelangen. Die Stabilität der Kunststoffteile wird durch diese Verfärbung nicht beeinflusst.

Wenn Sie Geschirr einordnen, können Speise- und Getränke Reste auf die Seiten der Geschirrspülertür tropfen. Diese Flächen gehören nicht zum Spülraum und werden deshalb nicht von den Sprühstrahlen erreicht. Wischen Sie deshalb verschüttete Speisereste ab, bevor Sie die Geschirrspülertür schließen.

# Geschirr und Besteck einordnen

## Oberkorb

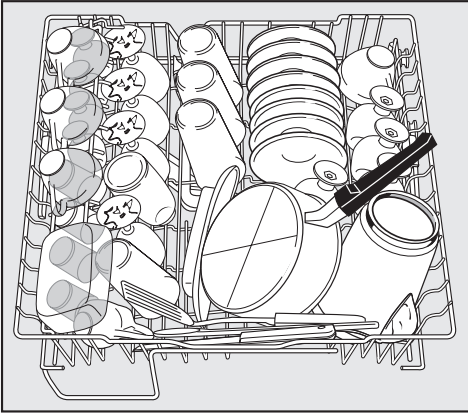

Ordnen Sie in den Oberkorb kleine, leichte und empfindliche Teile, wie Untertassen, Tassen, Gläser, Dessertschalen usw. ein.

Sie können auch einen flachen Stieltopf (Kasserolle) in den Oberkorb stellen.

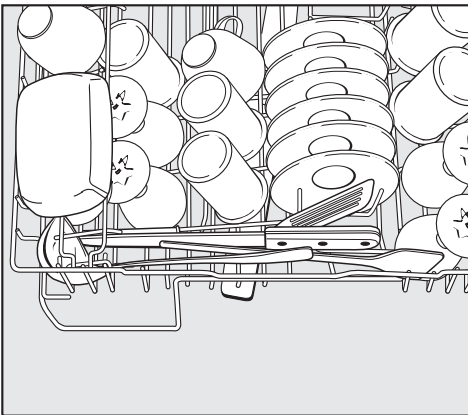

Legen Sie einzelne lange Teile, wie Suppenschöpfer, Rührlöffel und lange Messer, vorn quer in den Oberkorb.

## Tassenauflage

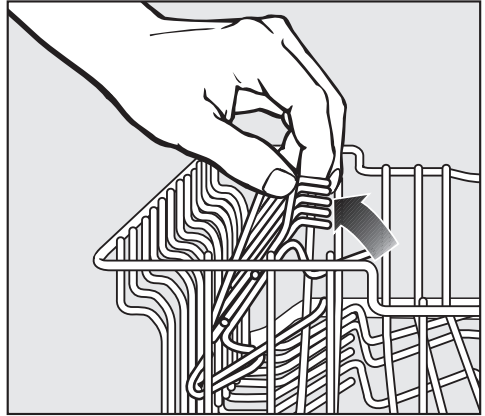

Klappen Sie die Tassenauflage hoch, um hohe Teile einordnen zu können.

## Anlagestrebe

(je nach Modell)

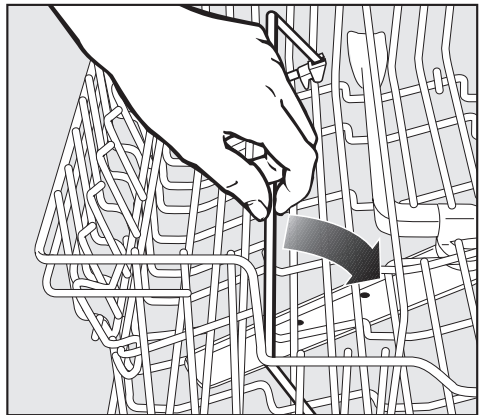

Die Anlagestrebe können Sie zur Korbmittle hin umklappen. Dann lassen sich Geschirrtteile leichter einordnen bzw. entnehmen.

# Geschirr und Besteck einordnen

## Oberkorb-Verstellung

(je nach Modell)

Um im Ober- oder Unterkorb mehr Platz für höhere Geschirrtteile zu bekommen, können Sie den Oberkorb in drei Positionen von je ca. 2 cm Unterschied in der Höhe verstellen.

Sie können den Oberkorb auch schräg einstellen, eine Seite hoch, die andere Seite tief. Achten Sie jedoch darauf, dass sich der Korb einwandfrei in den Spülraum schieben lässt.

- Ziehen Sie den Oberkorb heraus.

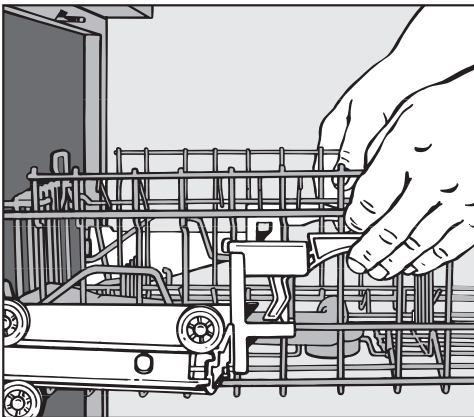

- Ziehen Sie die Hebel an den Seiten des Oberkorbes nach oben.
- Stellen Sie die gewünschte Position ein.
- Lassen Sie die Hebel wieder fest einrasten.

Je nach Einstellung des Oberkorbes können Sie z. B. Teller mit folgenden Durchmessern in die Körbe einordnen.

## Geschirrspüler mit Besteckschublade

Einstellung des Oberkorbes	Teller-Ø in cm	
	Oberkorb	Unterkorb
Oben	15	30
Mitte	17	28
Unten	19	26

## Geschirrspüler mit Besteckkorb

ohne Oberkorb-Verstellung

Teller-Ø im Oberkorb: 23 cm

Teller-Ø im Unterkorb: 28 cm

# Geschirr und Besteck einordnen

## Unterkorb

- Ordnen Sie große und schwere Teile, wie Teller, Platten, Töpfe, Schalen usw. in den Unterkorb. Sie können auch kleine Teller, wie z. B. Untertassen, in den Unterkorb einordnen.

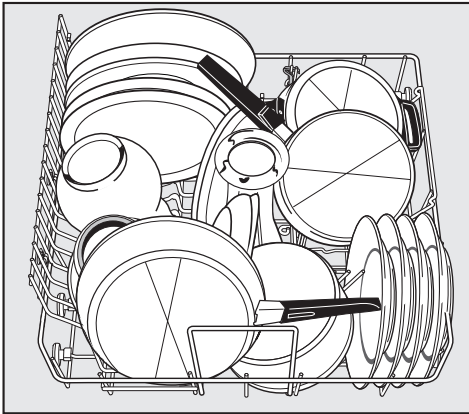

## Klappbare Spikes

Die Spikesätze dienen zum Spülen von Tellern, Platten und Untertassen.

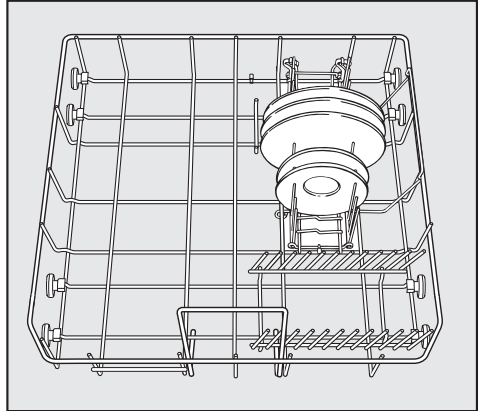

Die hinteren beiden Spikesreihen können Sie umklappen, um mehr Platz für große Geschirrtteile z. B. Töpfe, Pfannen und Schüsseln zu bekommen.

## Geschirrspüler mit Besteckschublade

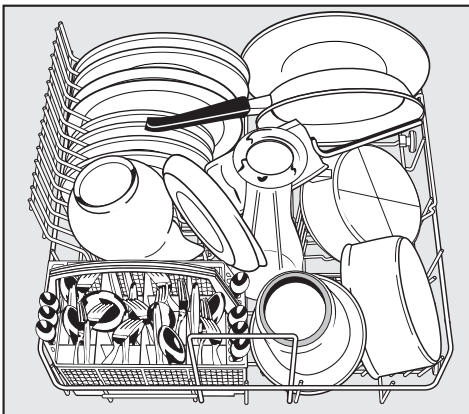

## Geschirrspüler mit Besteckkorb

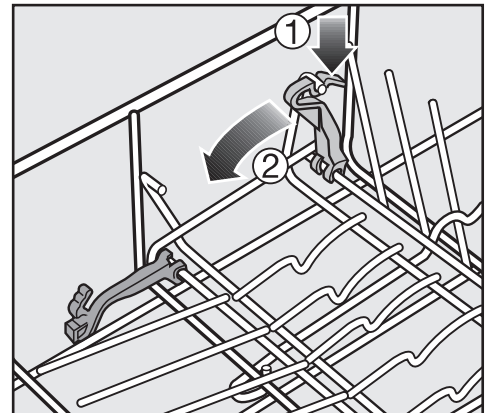

- Drücken Sie den gelben Hebel herunter ① und klappen Sie die Spikesreihen um ②.

# Geschirr und Besteck einordnen

## Herausnehmbarer Spikeseinsatz

Sie können den Spikeseinsatz herausnehmen, um mehr Platz für größere Geschirrtteile z. B. einen flachen Topf zu bekommen oder um gegebenenfalls einen anderen Einsatz einzusetzen.

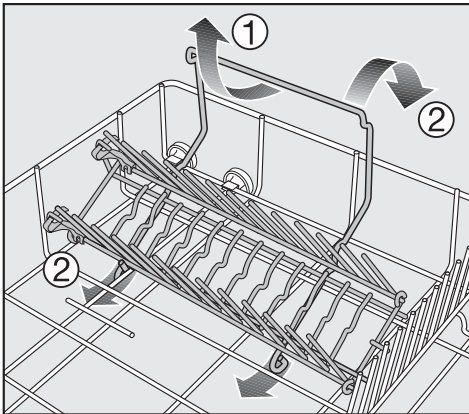

### Herausnehmen ①

- Um den Einsatz herauszunehmen, ziehen Sie ihn an dem Griff nach oben.

### Einsetzen ②

- Setzen Sie den Einsatz mit den Haken unter den Längsdraht des Unterkorbes.
- Drücken Sie den Einsatz an dem Griff nach unten bis zum Einrasten.

## Flaschenhalter (je nach Modell)

Der Flaschenhalter dient zum Spülen schlanker Teile, wie z. B. Milch- oder Babyflaschen.

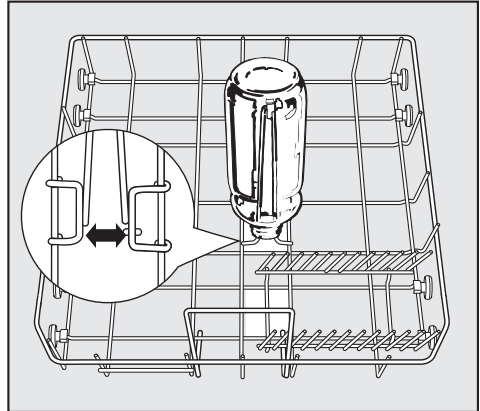

- Setzen Sie den Flaschenhalter an der abgebildeten Stelle in den Unterkorb ein. An anderen Stellen wird das Flascheninnere nicht von den Sprühstrahlen erreicht. Die Flaschen werden nicht richtig sauber.

## Besteck

### Besteckkorb

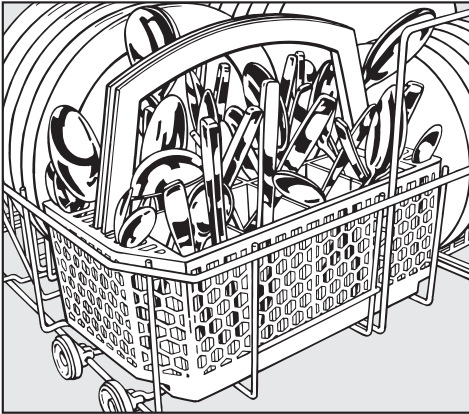

⚠ Ist jedoch zu befürchten, dass Sie sich an den Messer- oder Gabelspitzen verletzen könnten, so ordnen Sie die Bestecke bitte mit den Griffen nach oben ein.

- Ordnen Sie Besteck mit den Griffen nach unten unsortiert in die Fächer des Besteckkorbes ein. Die Sprühstrahlen können die einzelnen Teile dann gut erreichen.

- Stecken Sie kleine Löffel in die Löffelsegmente an beiden Seiten des Besteckkorbes.

# Geschirr und Besteck einordnen

## Besteckaufsatz für den Besteckkorb

Der beiliegende Aufsatz dient zum Spülen stark verschmutzter Löffel und Gabeln

Da die Besteckteile in diesem Aufsatz einzeln aufgehängt werden, können sie nicht ineinander liegen und die Flächen werden von den Sprühstrahlen besser erreicht.

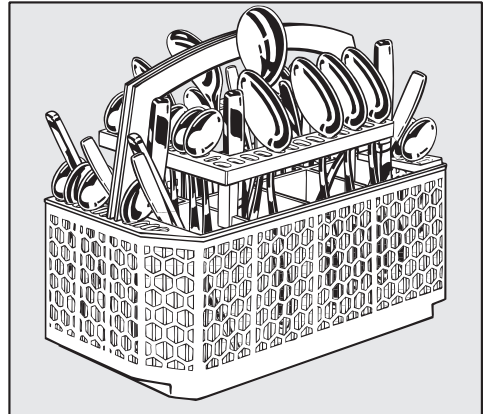
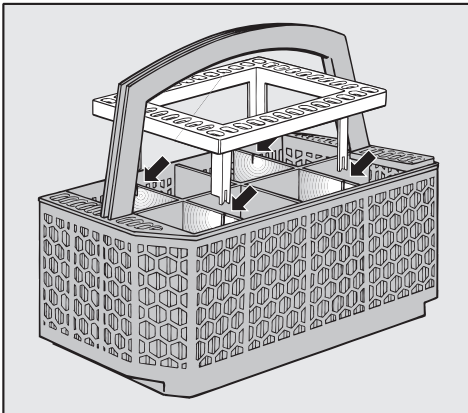

- Stecken Sie die Besteckteile mit den Griffen nach unten in den Aufsatz. Verteilen Sie die Besteckteile gleichmäßig.

- Stecken Sie bei Bedarf den Aufsatz auf den Besteckkorb.

## Besteckschublade (SC)

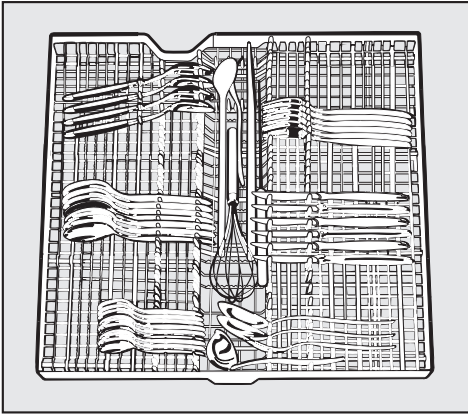

Wenn Sie Messer, Gabeln und Löffel in getrennte Bereiche einordnen, können Sie das Besteck später leichter entnehmen.

Legen Sie Messer mit den Schneiden und Gabeln mit den Zinken zwischen die Haltestege. Löffel dagegen legen Sie mit den Griffen zwischen die Haltestege.

Lange Teile, wie Soßenkellen, Tortenheber, Rührlöffel und lange Messer, können Sie längs in die Vertiefung in der Mitte der Besteckschublade legen.

Der obere Sprüharm darf nicht durch zu hohe Teile (z. B. Tortenheber o. ä.) blockiert werden!

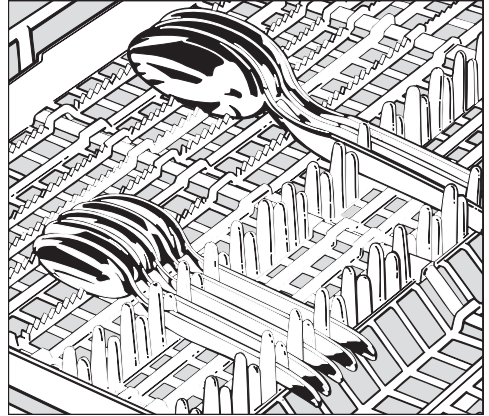

Damit das Wasser von den Löffeln restlos ablaufen kann, müssen die Laffen auf den Zahnstegen aufliegen.

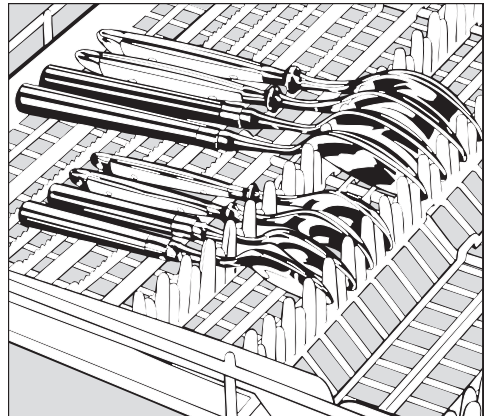

Wenn die Löffel nicht mit den Griffen zwischen die Haltestege passen, legen Sie sie mit den Griffen auf die Zahnstege.

Achten Sie bei dieser Einordnung darauf, dass die Laffen der Löffel mindestens eine Strebe des Bodens der Besteckschublade berühren.

# Geschirr und Besteck einordnen

---

## Für den Geschirrspüler nicht geeignetes Spülgut:

- Bestecke und Geschirrtteile aus Holz bzw. mit Holzteilen: sie werden ausgelaugt und unansehnlich. Außerdem sind die verwendeten Kleber nicht für den Geschirrspüler geeignet. Die Folge: Holzgriffe können sich lösen.
- Kunstgewerbliche Teile sowie antike, wertvolle Vasen oder Gläser mit Dekor: diese Teile sind nicht spülmaschinenfest.
- Kunststoffteile aus nicht hitzebeständigem Material: diese Teile können sich verformen.
- Kupfer-, Messing-, Zinn- und Aluminiumgegenstände: diese können verfärben oder matt werden.
- Aufglasurdekore: diese können nach vielen Spülgängen verblassen.
- Empfindliche Gläser und Kristallgegenstände: sie können nach längerem Gebrauch trüb werden.

## Wir empfehlen:

- Kaufen Sie Geschirr und Besteck, das für Spülmaschinen geeignet ist.
- Spülen Sie empfindliche Gläser, wenn überhaupt, nur bei niedrigen Temperaturen (siehe Programmübersicht), bzw. in Programmen mit Glaspflege (modellabhängig). Die Gefahr einer Trübung ist dann geringer.
- Spülen Sie besonders wertvolle Gläser weiterhin mit der Hand.

## Bitte beachten Sie!

Silber, welches mit einer Silberpolitur poliert wurde, kann nach beendetem Spülvorgang noch feucht oder fleckig sein, da das Wasser nicht filmartig abläuft. Es muss dann mit einem Tuch abgetrocknet werden. Dagegen ist Silber, welches in einem Tauchbad behandelt wurde, in der Regel trocken. Das Silber kann aber anlaufen.

Silber kann sich bei Kontakt mit schwefelhaltigen Lebensmitteln verfärben. Dazu gehören z. B. Eigelb, Zwiebeln, Mayonnaise, Senf, Hülsenfrüchte, Fisch, Fischlake und Marinaden.

 Aluminiumteile (z. B. Fettfilter) dürfen nicht mit stark ätzalkalischem Reiniger aus dem Gewerbe- oder Industriebereich im Geschirrspüler gespült werden. Es können Materialschäden auftreten. Im Extremfall besteht die Gefahr einer explosionsartigen chemischen Reaktion (z. B. Knallgasreaktion).

## Reiniger

 Verwenden Sie nur Reiniger für Haushaltsgeschirrspüler.

- Sie können handelsübliche pulverförmige Markenreiniger, Tabs oder flüssige Reiniger verwenden. Beachten Sie bei der Reinigerdosierung die Hinweise auf der Reinigerpackung.
- Geben Sie pulverförmige oder flüssige Reiniger in die Kammern des Reinigerbehälters.
- Legen Sie Tabs in den Reinigerbehälter (Kammer II), wenn deren Hersteller dieses empfiehlt. Empfiehlt der Hersteller Tabs in den Besteckkorb zu legen, legen Sie diese zur besseren Auflösung stattdessen auf die Innenfläche der Tür oder direkt in den Spülraum.

Die Hersteller von Reinigern geben auf ihren Verpackungen die für ein Programm benötigte Gesamtmenge des Reinigers an.

- Verwenden Sie für folgende Programme bei voller Beladung mindestens 30 ml Reiniger:
  - Intensiv,
  - Universal Plus,
  - Universal,
  - Normal,
  - Spar.Wird vom Hersteller eine größere Reinigermenge angegeben, verwenden Sie die größere Menge.

Wenn Sie weniger als die empfohlene Reinigermenge verwenden, könnte das Geschirr nicht richtig sauber werden.

# Betrieb

## Reiniger einfüllen

⚠ Atmen Sie pulverförmigen Reiniger nicht ein. Verschlucken Sie Reiniger nicht. Reiniger können Verätzungen in Nase, Mund und Rachen verursachen. Gehen Sie sofort zum Arzt, wenn Sie Reiniger eingeatmet oder verschluckt haben.

Verhindern Sie, dass Kinder mit Reiniger in Berührung kommen. Halten Sie Kinder deshalb vom geöffneten Geschirrspüler fern. Es könnten noch Reinigerreste im Geschirrspüler sein. Füllen Sie Reiniger erst vor dem Programmstart ein, und verriegeln Sie die Tür mit der Kindersicherung.

Beachten Sie dazu unbedingt die Angaben zur Reinigerdosierung in der Programmübersicht am Ende der Gebrauchsanweisung.

## Dosierhilfe

In Kammer I passen maximal 20 ml, in Kammer II maximal 70 ml Reiniger.

In Kammer II sind als Dosierhilfe Markierungen angebracht: 20, 25, 30. Sie zeigen bei waagrecht geöffneter Tür die ungefähre Füllmenge in ml an.

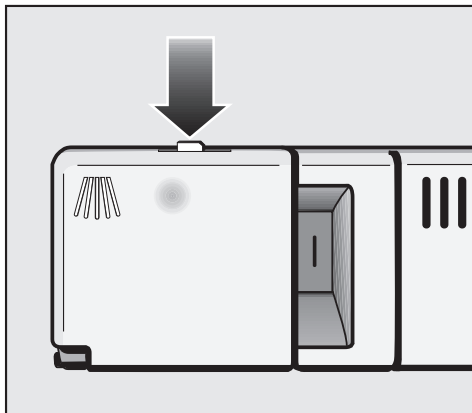

- Drücken Sie den Verschlussknopf. Die Behälterklappe springt auf.

Nach einem Programm ist die Behälterklappe geöffnet.

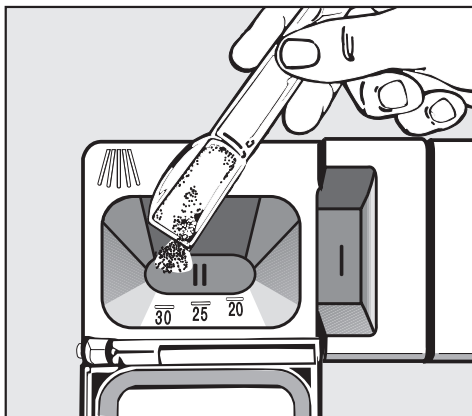

- Füllen Sie den Reiniger in die Kammer und schließen Sie die Behälterklappe.
- Schließen Sie auch die Reinigerpackung, das Mittel verliert sonst an Reinigungskraft!

## Programmauswahl

Machen Sie die Wahl des Programms stets von der Geschirrrart und dessen Verschmutzungsgrad abhängig.

In den meisten Fällen werden Sie das Universal-Programm oder das Universal Plus-Programm wählen.

Diese Programme sind für den täglichen Abwasch optimal ausgelegt.

In der **Programmübersicht** am Ende der Gebrauchsanweisung sind die Programme und deren Anwendungsbereiche beschrieben.

# Betrieb

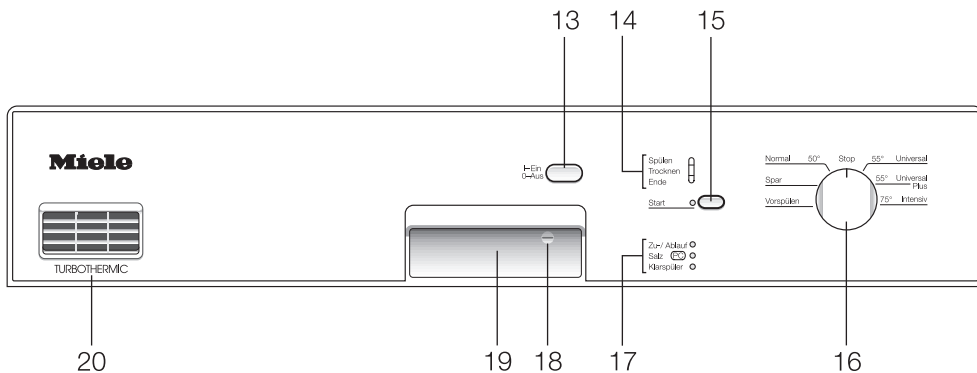

## Einschalten

- Prüfen Sie, ob sich die Sprüharme frei drehen lassen.
- Schließen Sie die Tür.
- Öffnen Sie den Wasserhahn, falls er geschlossen ist.
- Drücken Sie die "Ein/Aus"-Taste (13).

Die Kontrollleuchte "Start" (15) blinkt.

## Programm starten

- Beachten Sie für die Programmauswahl die Programmübersicht am Ende der Gebrauchsanweisung.
- Drehen Sie den Programmwähler (16) nach links oder rechts auf das gewünschte Programm.
- Drücken Sie die "Start"-Taste (15).

Das Programm startet. Die Kontrollleuchten "Start" (15) und "Spülen" (14) leuchten.

Brechen Sie ein Programm nicht vorzeitig ab!  
Wichtige Programmabschnitte (z. B. Enthärteraufbereitung) könnten dadurch ausfallen.

## Programmablauf-Anzeige (14)

Die Kontrollleuchte "Spülen" leuchtet in den Programmabschnitten Vorspülen, Reinigen, Zwischenspülen und Klarspülen.

Die Kontrollleuchte "Trocknen" leuchtet während des Programmabschnitts Trocknen.

Die Kontrollleuchte "Ende" leuchtet, wenn das Programm beendet ist.

## Programmende

Wenn in der Programmablauf-Anzeige (14) die Kontrollleuchte "Ende" leuchtet, ist das Programm beendet.

Sie können jetzt den Geschirrspüler öffnen und das Geschirr ausräumen (siehe Kapitel "Geschirr ausräumen").

Schalten Sie sicherheitshalber den Geschirrspüler immer aus, wenn Sie nicht sofort nach Ende eines Programms noch einmal spülen wollen.

## Ausschalten

Nach dem Programmablauf:

- Drehen Sie den Programmwähler (16) auf "Stop".

Die Kontrollleuchte "Ende" (14) erlischt, und die Kontrollleuchte "Start" (15) blinkt.

- Drücken Sie die "Ein/Aus"-Taste (13).

Die Kontrollleuchte "Start" (15) erlischt.

Der Geschirrspüler verbraucht Energie, solange Sie ihn nicht mit der "Ein/Aus"-Taste ausgeschaltet haben.

Schließen Sie sicherheitshalber den Wasserhahn, wenn der Geschirrspüler für längere Zeit unbeaufsichtigt ist, z. B. während der Urlaubszeit.

# Betrieb

---

## Programm unterbrechen

Das Programm wird unterbrochen, sobald Sie die Tür öffnen.

Wenn Sie die Tür wieder schließen, läuft das Programm an der Stelle weiter, an der es unterbrochen wurde.

 Wenn das Wasser im Geschirrspüler heiß ist, besteht Verbrühungsgefahr!

Öffnen Sie die Tür deshalb, wenn überhaupt, sehr vorsichtig. Bevor Sie die Tür wieder schließen, lehnen Sie sie ca. 20 Sek. nur an, damit ein Temperatenausgleich im Spülraum stattfinden kann. Danach drücken Sie die Tür bitte fest zu, bis sie einrastet.

## Programmwechsel

**Achtung:**

Ist die Klappe des Reinigerbehälters bereits geöffnet, wechseln Sie das Programm nicht mehr.

Wenn ein Programm bereits gestartet ist, können Sie das Programm folgendermaßen wechseln:

- Drehen Sie den Programmwähler (16) auf "Stop".
- Lassen Sie den Programmwähler (16) mindestens eine Sekunde auf dieser Position stehen.
- Drehen Sie den Programmwähler (16) auf das gewünschte Programm.
- Drücken Sie die "Start-Taste" (15).

Das Programm startet.

## Zusatzfunktion

### Laufzeit Trocknungsgebläse

Solange die Tür des Geschirrspülers geschlossen bleibt, tritt feuchte Luft aus der Austrittsöffnung des Trocknungsgebläses aus. Um zu vermeiden, dass empfindliche Arbeitsplatten oberhalb des Geschirrspülers beschädigt werden, können Sie die Laufzeit des Trocknungsgebläses verlängern. Sie erhöht sich in diesem Fall um 14 Minuten nach dem Programmende.

### Laufzeitverlängerung an- und abschalten:

- Schalten Sie den Geschirrspüler mit der "Ein/Aus"-Taste aus.
- Drehen Sie den Programmwähler auf "Stop".
- Halten Sie die "Start"-Taste gedrückt und schalten Sie gleichzeitig den Geschirrspüler mit der "Ein/Aus"-Taste ein. Lassen Sie innerhalb von zwei Sekunden die "Start"-Taste wieder los.

Die Kontrollleuchte "Salz" blinkt.

### Achtung:

Wenn eine andere Kontrollleuchte blinkt oder leuchtet, beginnen Sie noch einmal von vorn.

### Ausnahme:

Die Kontrollleuchte "Klarspüler" leuchtet, wenn Sie Klarspüler noch nicht eingefüllt haben oder nachfüllen müssen.

- Drehen Sie den Programmwähler auf die "9-Uhr"-Stellung.
  - Kontrollleuchte "Start" leuchtet nicht: die Laufzeit des Trocknungsgebläses ist nicht verlängert,
  - Kontrollleuchte "Start" leuchtet: die Laufzeit des Trocknungsgebläses ist verlängert.
- Drücken Sie die "Start"-Taste, um die Einstellung zu verändern.

Je nach vorheriger Einstellung geht die Kontrollleuchte "Start" an oder aus.

- Drehen Sie den Programmwähler auf "Stop".
- Schalten Sie den Geschirrspüler mit der "Ein/Aus"-Taste aus.

Die Veränderung ist jetzt gespeichert.

## Geschirr ausräumen

- Heißes Geschirr ist stoßempfindlich!  
Lassen Sie es deshalb nach dem Ausschalten so lange im Geschirrspüler abkühlen, bis Sie es gut anfassen können.
- Wenn Sie die Tür nach dem Ausschalten ganz öffnen, kühlt das Geschirr schneller ab.
- Räumen Sie zuerst den Unterkorb, dann den Oberkorb und zum Schluss - falls vorhanden - die Besteckschublade aus.  
So vermeiden Sie, dass Wassertropfen vom Oberkorb oder von der Besteckschublade auf das Geschirr im Unterkorb fallen.

Kontrollieren Sie regelmäßig (etwa alle 4 - 6 Monate) den Gesamtzustand Ihres Geschirrspülers. Das hilft, Fehler oder Störungen zu vermeiden, bevor sie auftreten.

## Siebe im Spülraum reinigen

Die Siebkombination am Boden des Spülraumes hält grobe Schmutzteile aus dem Spülwasser zurück. Die Schmutzteile können so nicht in das Umwälzsystem gelangen, das sie über die Sprüharme wieder im Spülraum verteilen würde.

 Ohne Siebe darf nicht gespült werden!

Die Siebe können durch die Schmutzteile im Laufe der Zeit verstopfen. Kontrollieren Sie die Siebkombination deshalb regelmäßig (alle 4 - 6 Monate), und reinigen Sie sie, falls erforderlich.

- Schalten Sie vorher den Geschirrspüler aus.

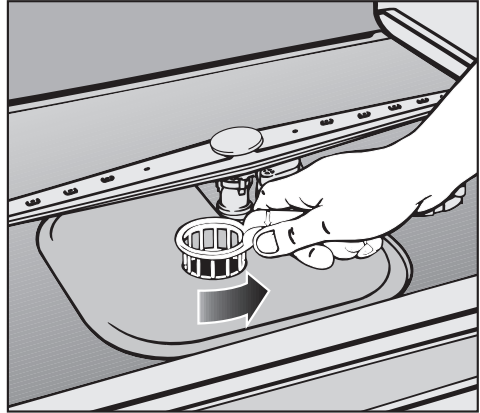

- Schwenken Sie den Griff nach rechts und entriegeln Sie die Siebkombination.

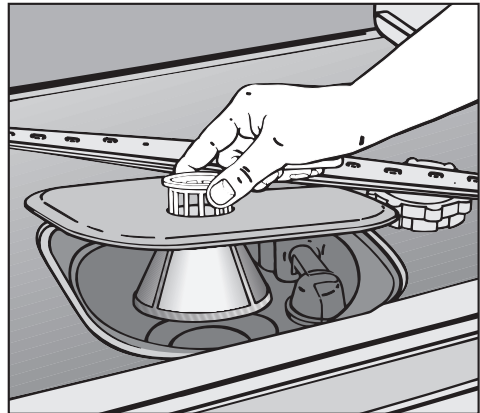

- Nehmen Sie die Siebkombination heraus, entfernen Sie grobe Schmutzteile und spülen Sie das Sieb unter fließendem Wasser gut ab. Benutzen Sie zum Säubern eventuell eine Spülbürste.

## Reinigung und Pflege

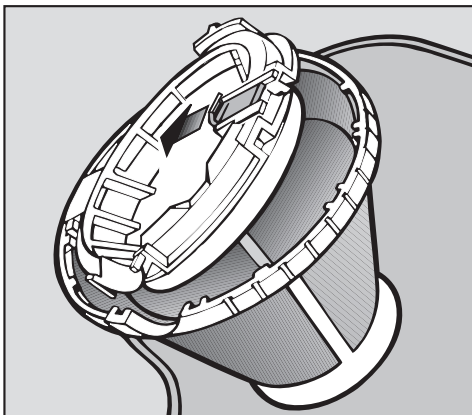

Zum Säubern der Siebinnenseite müssen Sie den Verschluss öffnen:

- Ziehen Sie dazu die gelbe Verriegelung zurück und öffnen Sie den Verschluss des Siebes.
- Reinigen Sie alle Teile unter fließendem Wasser mit einer Spülbürste.
- Schließen Sie danach den Verschluss, so dass die Verriegelung einrastet.

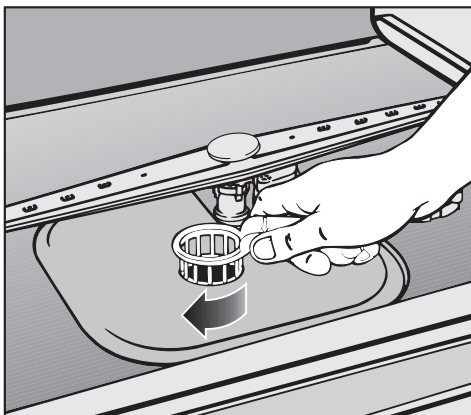

- Legen Sie die Siebkombination so ein, dass sie glatt am Spülraumboden anliegt.
- Schwenken Sie dann den Griff von rechts nach links, um die Siebkombination zu verriegeln.

 Die Siebkombination muss sorgfältig eingesetzt und verriegelt sein. Sonst können grobe Schmutzteile in das Umwälzsystem gelangen und dieses verstopfen.

## Sprüharme reinigen

Speisereste können sich in den Düsen und der Lagerung der Sprüharme festsetzen. Sie sollten die Sprüharme deshalb regelmäßig (etwa alle 4 - 6 Monate) kontrollieren.

- Schalten Sie den Geschirrspüler vorher aus.

Nehmen Sie die Sprüharme folgendermaßen ab:

- Ziehen Sie die Besteckschublade (falls vorhanden) heraus.
- Drücken Sie den oberen Sprüharm hoch, damit die innere Verzahnung einrastet, und schrauben Sie ihn ab.

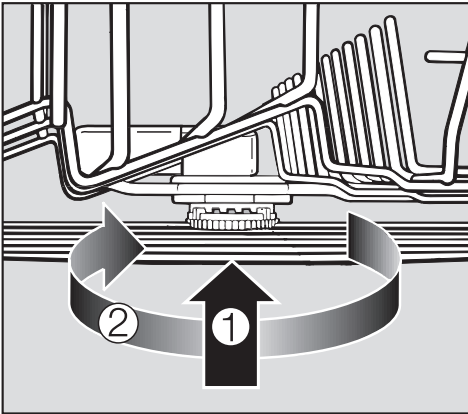

- Drücken Sie den mittleren Sprüharm an ①, damit die Verzahnung einrastet, und schrauben Sie ihn ab ②.

- Ziehen Sie den Unterkorb heraus.

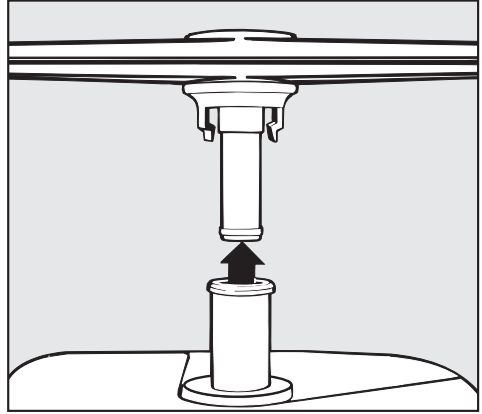

- Ziehen Sie den unteren Sprüharm kräftig nach oben ab.

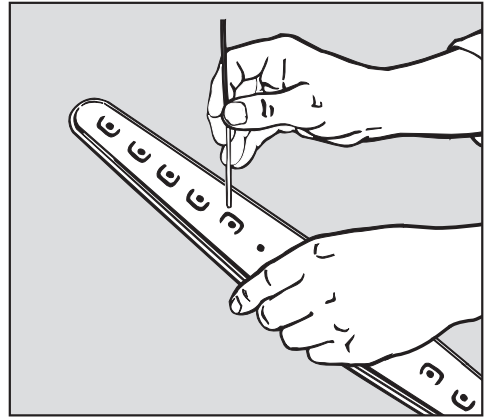

- Drücken Sie Speisereste mit einem spitzen Gegenstand in den Sprüharmdüsen nach innen.
- Spülen Sie die Sprüharme unter fließendem Wasser gut aus.
- Setzen Sie die Sprüharme wieder ein, und prüfen Sie, ob sie sich frei drehen lassen.

# Reinigung und Pflege

---

## Spülraum reinigen

Der Spülraum ist weitestgehend selbstreinigend, wenn Sie immer die richtige Reinigermenge verwenden.

Sollte sich trotzdem z. B. Kalk oder Fett abgelagert haben, können Sie diese Ablagerungen mit Spezialreiniger wieder entfernen. Spezialreiniger für Geschirrspüler ist im Handel erhältlich.

## Türdichtung und Tür reinigen

- Wischen Sie die Türdichtungen regelmäßig mit einem feuchten Tuch ab, um Speisereste zu entfernen.
- Wischen Sie verschüttete Speise- und Getränke Reste von den Seiten der Geschirrspülertür ab. Diese Flächen gehören nicht zum Spülraum und werden deshalb nicht von den Sprühstrahlen erreicht.

## Bedienungsblende reinigen

 Verwenden Sie keine Scheuermittel und keine Glas- oder Allzweckreiniger! Diese können aufgrund ihrer Zusammensetzung die Oberflächen beschädigen.

Kunststoff-Blende:

- Reinigen Sie eine Kunststoff-Blende nur mit einem feuchten Tuch oder einem handelsüblichen Kunststoffreiniger.

Edelstahl-Blende:

- Reinigen Sie eine Edelstahl-Blende mit einem feuchten Tuch und Handspülmittel oder mit einem nicht scheuernden Edelstahl-Reinigungsmittel.
- Um eine schnelle Wiederanschmutzung (Fingerabdrücke, usw.) zu verhindern, können Sie anschließend ein Edelstahl-Pflegemittel verwenden (z. B. Neoblank, erhältlich über den Miele Kundendienst).

Aluminium-Blende:

- Reinigen Sie eine Aluminium-Blende mit einem feuchten Tuch und Handspülmittel.

Aluminium ist ein lebendiges Material. Blickwinkel, Lichteinfall und Umfeld bestimmen die reflektierende Wirkung und damit die Optik des Gerätes.

 Die Edelstahl- und Aluminiumoberflächen und Bedienelemente können sich verfärben oder verändern, wenn Verschmutzungen länger einwirken. Entfernen Sie Verschmutzungen daher sofort. Gerätefront und Bedienelemente sind empfindlich gegen Kratzer und Schnitte.

## Front des Geschirrspülers reinigen

- Reinigen Sie die Front mit einem für Küchenfronten geeigneten Pflegemittel.
- Reiben Sie eine Holzfront nur mit einem feuchten Ledertuch ab, und wischen Sie sie anschließend mit einem Tuch trocken.
- Reinigen Sie eine Edelstahl-Front mit einem feuchten Tuch und Handspülmittel oder mit einem nicht scheuernden Edelstahl-Reinigungsmittel.
- Um eine schnelle Wiederanschmutzung (Fingerabdrücke, usw.) zu verhindern, können Sie anschließend ein Edelstahl-Pflegemittel verwenden (z. B. Neoblank, erhältlich über den Miele Kundendienst).

 Verwenden Sie keine salmiakhaltigen Reiniger sowie Nitro- und Kunstharzverdünnung! Diese Mittel können die Oberfläche beschädigen.

# Fehlersuche

Sie können die meisten Störungen und Fehler, die im täglichen Betrieb auftreten, selbst beheben. Da Sie den Kundendienst nicht rufen müssen, sparen Sie Zeit und Kosten!

Die nachfolgende Übersicht soll Ihnen dabei helfen, die Ursachen einer Störung zu finden und zu beseitigen. Denken Sie jedoch daran:

 Reparaturen dürfen nur von Fachkräften durchgeführt werden. Durch unsachgemäße Reparaturen können erhebliche Gefahren für Sie entstehen.

<b>Störung</b>	<b>mögliche Ursache</b>	<b>Abhilfe</b>
<b>Kontrollleuchte "Start" blinkt nicht, nachdem der Geschirrspüler mit der "Ein/Aus"-Taste eingeschaltet wurde</b>	Die Tür ist nicht richtig geschlossen.	Tür fest zudrücken.
	Der Stecker ist nicht eingesteckt.	Stecker einstecken.
	Die Sicherung ist herausgesprungen.	Sicherung aktivieren (Mindestabsicherung siehe Typenschild).
<b>Geschirrspüler läuft nicht an, nachdem die "Start"-Taste gedrückt wurde; die Kontrollleuchte "Start" blinkt</b>	Der Programmwähler steht auf "Stop".	<ul style="list-style-type: none"><li>– Programmwähler auf das gewünschte Programm drehen,</li><li>– "Start"-Taste drücken.</li></ul>
<b>Geschirrspüler spült nicht weiter</b>	Die Sicherung ist herausgesprungen.	Sicherung aktivieren (Mindestabsicherung siehe Typenschild).

Störung	mögliche Ursache	Abhilfe
<b>Kontrollleuchte "Zu-/Ab- lauf" blinkt und leuchtet im Wechsel</b>	Der Wasserhahn ist geschlossen.	Wasserhahn voll öffnen.
	Das Sieb in der Verschraubung des Wasserzulaufs ist verstopft.	Bevor Sie die Störung beheben: – Programmwähler auf "Stop" drehen, – Geschirrspüler mit der "Ein/Aus"-Taste ausschalten, dann: – Sieb im Wasserzulauf reinigen, siehe Kapitel "Störungen beseitigen".
	Das Waterproof-System hat angesprochen.	Miele Kundendienst rufen.

# Fehlersuche

Störung	mögliche Ursache	Abhilfe
<b>Kontrollleuchte "Zu-/Ablauf" blinkt, der Geschirrspüler spült nicht weiter</b>		Bevor Sie die Störung beheben: <ul style="list-style-type: none"><li>– Programmwähler auf Stop drehen.</li><li>– Geschirrspüler mit der "Ein/Aus"-Taste ausschalten.</li></ul>
	Fehler beim Wasserzulauf.	<ul style="list-style-type: none"><li>– Wasserhahn voll öffnen.</li><li>– Sieb im Wasserzulauf prüfen und ggf. reinigen, siehe Kapitel "Störungen beseitigen".</li><li>– Der Fließdruck am Wasseranschluss ist niedriger als 0,3 bar. Installateur nach möglicher Abhilfe fragen.</li></ul>
	Fehler beim Wasserablauf, im Spülraum befindet sich eventuell Wasser.	<ul style="list-style-type: none"><li>– Siebkombination reinigen, siehe Kapitel "Reinigung und Pflege".</li><li>– Ablaufpumpe reinigen, siehe Kapitel "Störungen beseitigen".</li><li>– Rückschlagventil reinigen, siehe Kapitel "Störungen beseitigen".</li><li>– Knick aus dem Ablaufschlauch entfernen.</li></ul>

Störung	mögliche Ursache	Abhilfe
<b>Kontrollleuchten "Ende" und "Start" blinken gleichzeitig am Programmende</b>	Es ist unter Umständen eine technische Störung aufgetreten.	<ul style="list-style-type: none"><li>– Programmwähler auf "Stop" drehen.</li><li>– Geschirrspüler mit der "Ein/Aus"-Taste ausschalten.</li></ul> Nach einigen Sekunden: <ul style="list-style-type: none"><li>– Geschirrspüler mit der "Ein/Aus"-Taste einschalten</li><li>– Programmwähler auf das gewünschte Programm drehen.</li><li>– "Start"-Taste drücken.</li></ul> Blinken die Kontrollleuchten erneut, liegt eine technische Störung vor. <ul style="list-style-type: none"><li>– Miele Kundendienst rufen.</li></ul>

# Fehlersuche

<b>Störung</b>	<b>mögliche Ursache</b>	<b>Abhilfe</b>
<b>schlagendes Geräusch im Spülraum</b>	Der Sprüharm schlägt an ein Geschirrtteil.	Programm unterbrechen, Geschirrtteile, die die Sprüharme behindern, anders einordnen.
<b>klapperndes Geräusch</b>	Geschirrtteile bewegen sich im Spülraum.	Programm unterbrechen, Geschirrtteile feststehend einordnen.
<b>schlagendes Geräusch in der Wasserleitung</b>	Wird eventuell durch bauseitige Verlegung bzw. den Querschnitt der Wasserleitung verursacht.	Hat keinen Einfluss auf die Funktion des Geschirrspülers. Eventuell den Installateur fragen.

<b>Störung</b>	<b>mögliche Ursache</b>	<b>Abhilfe</b>
<b>Geschirr ist nicht sauber</b>	Das Geschirr wurde nicht richtig eingeordnet. Geschirrtteile lagen ineinander, die Wasserstrahlen konnten nicht alle Flächen erreichen.	Hinweise im Kapitel "Geschirr und Besteck einordnen" beachten.
	Die Öffnung des Wasserzulaufrohres für den mittleren Sprüharm war verdeckt. In den mittleren Sprüharm ist zu wenig Wasser geflossen.	Geschirrtteile im hinteren Bereich des Oberkorbes so einordnen, dass sie die Öffnung nicht verdecken.
	Das Programm war zu schwach.	Stärkeres Programm wählen, siehe "Programmübersicht" am Ende der Gebrauchsanweisung.
	Es wurde zu wenig Reiniger dosiert.	Mehr Reiniger verwenden, siehe Kapitel "Betrieb".
	Die Sprüharme sind durch zu hohe Geschirrtteile blockiert.	Drehkontrolle durchführen. Geschirrtteile anders einordnen.
	Die Sprüharmdüsen sind verstopft.	Sprüharmdüsen reinigen, siehe Kapitel "Reinigung und Pflege".
	Die Siebkombination im Spülraum ist nicht sauber oder nicht richtig eingesetzt. Als Folge davon können auch die Sprüharmdüsen verstopft sein.	Siebkombination reinigen oder richtig einsetzen, Sprüharmdüsen reinigen, siehe Kapitel "Reinigung und Pflege".
	Die Ablaufpumpe oder das Rückschlagventil sind blockiert.	Ablaufpumpe und Rückschlagventil reinigen, siehe Kapitel "Störungen beseitigen".

# Fehlersuche

<b>Störung</b>	<b>mögliche Ursache</b>	<b>Abhilfe</b>
<b>Geschirr wird nicht trocken oder Gläser und Besteck sind fleckig</b>	Die Klarspülermenge ist zu gering oder der Klarspülerbehälter ist leer.	Dosiermenge erhöhen oder Klarspüler einfüllen, siehe Kapitel "Die erste Inbetriebnahme".
	Das Geschirr wurde zu früh ausgeräumt.	Geschirr später ausräumen, siehe Kapitel "Betrieb".
<b>weißer Belag auf Geschirr und Besteck, Gläser sind milchig geworden, Beläge lassen sich abwischen</b>	Die Klarspülermenge ist zu gering.	Dosiermenge erhöhen, siehe Kapitel "Die erste Inbetriebnahme".
	Im Salzbehälter ist kein Salz eingefüllt.	Regeneriersalz einfüllen, siehe Kapitel "Die erste Inbetriebnahme".
	Die Verschlusskappe des Salzbehälters ist nicht fest geschlossen oder verkantet aufgesetzt.	Verschlusskappe gerade aufsetzen und fest zudrehen.
	Die Enthärtungsanlage ist auf eine zu niedrige Stellung programmiert.	Enthärtungsanlage höher programmieren, siehe Kapitel "Die erste Inbetriebnahme".
	Evtl. nicht geeignete Reiniger-Tabs mit Mehrfach-Funktion (Klarspüler und/oder Salzersatz) wurden verwendet.	Reinigerprodukt wechseln, evtl. normale Tabs oder normalen pulverförmigen Reiniger verwenden.
	<b>auf Gläsern und Besteck verbleiben Schlieren, Gläser bekommen einen bläulichen Schimmer; Beläge lassen sich abwischen</b>	Die Klarspülermenge ist zu hoch eingestellt.

<b>Störung</b>	<b>mögliche Ursache</b>	<b>Abhilfe</b>
<b>Gläser werden blind und verfärben sich; Beläge lassen sich nicht abwischen</b>	Die Gläser sind nicht spülmaschinenbeständig. Es findet eine Oberflächenveränderung statt.	Keine! Für Geschirrspüler geeignete Gläser kaufen.
<b>Tee oder Lippenstift sind nicht vollständig entfernt</b>	Das gewählte Programm hatte eine zu niedrige Reinigungstemperatur.	Programm mit einer höheren Reinigungstemperatur wählen.
	Der Reiniger hat eine zu geringe Bleichwirkung.	Reinigerprodukt wechseln
<b>Kunststoffteile sind verfärbt</b>	Naturfarbstoffe z. B. aus Karotten, Tomaten oder Ketchup können die Ursache dafür sein. Reinigermenge oder Bleichwirkung des Reinigers waren für Naturfarbstoffe zu gering.	Mehr Reiniger verwenden, siehe Kapitel "Betrieb". Bereits verfärbte Teile werden nicht die ursprüngliche Farbe zurück erhalten.
<b>Rostspuren an Besteckteilen</b>	Die Verschlusskappe des Salzbehälters ist nicht fest geschlossen oder verkantet aufgesetzt.	Verschlusskappe gerade aufsetzen und fest zudrehen.
	Die betreffenden Besteckteile sind nicht ausreichend rostbeständig.	Keine! Für Geschirrspüler geeignetes Besteck kaufen.
	Nach dem Auffüllen von Regeneriersalz wurde kein "Vorspülen" gestartet. Salzreste gelangten in den normalen Spülablauf.	Grundsätzlich nach dem Salzeinfüllen das Programm "Vorspülen" starten.

# Fehlersuche

<b>Störung</b>	<b>mögliche Ursache</b>	<b>Abhilfe</b>
<b>Klappe des Reinigerbehälters lässt sich nicht schließen</b>	Verklebte Reinigerreste blockieren den Verschluss.	Reinigerreste entfernen.
<b>im Reinigerbehälter kleben nach dem Spülen Reinigerreste</b>	Der Reinigerbehälter war beim Einfüllen noch feucht.	Reiniger nur in einen trockenen Behälter füllen.
<b>nach beendetem Programm befindet sich Wasser im Spülraum</b>		Bevor Sie die Störung beheben: – Programmwähler auf "Stop" drehen. – Geschirrspüler mit der "Ein/Aus"-Taste ausschalten.
	Die Siebkombination im Spülraum ist verstopft.	Siebkombination reinigen, siehe Kapitel "Reinigung und Pflege".
	Die Ablaufpumpe oder das Rückschlagventil sind blockiert.	Ablaufpumpe und Rückschlagventil reinigen, siehe Kapitel "Störungen beseitigen".
	Der Ablaufschlauch ist abgeknickt.	Knick aus dem Ablaufschlauch entfernen.

## Sieb im Wasserzulauf reinigen

Zum Schutz des Wassereinlaufventils ist in der Verschraubung ein Sieb eingebaut. Ist das Sieb verschmutzt, so läuft zu wenig Wasser in den Spülraum.

 Das Kunststoffgehäuse des Wasseranschlusses enthält ein elektrisches Ventil. Tauchen Sie das Gehäuse nicht in Flüssigkeiten.

### Empfehlung

Enthält das Wasser erfahrungsgemäß viele wasserunlösliche Bestandteile, empfehlen wir Ihnen, einen großflächigen Wasserfilter zwischen dem Wasserhahn und der Verschraubung des Sicherheitsventils einzusetzen. Diesen Wasserfilter erhalten Sie bei einem Miele Fachhändler oder dem Miele Werkkundendienst.

### Zum Reinigen des Siebes:

- Trennen Sie den Geschirrspüler vom Netz (Gerät ausschalten, dann den Netzstecker ziehen oder Sicherung herausdrehen bzw. ausschalten).
- Schließen Sie den Wasserhahn.
- Schrauben Sie das Wassereinlaufventil ab.

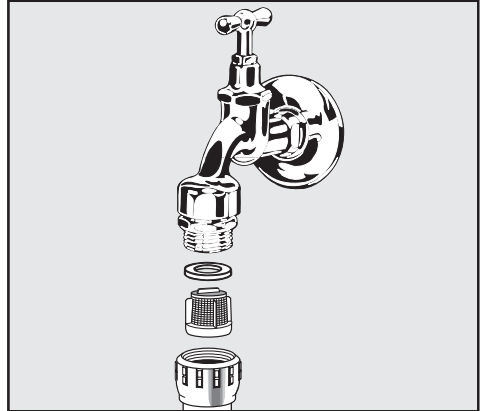

- Nehmen Sie die Dichtungsscheibe aus der Verschraubung.
- Ziehen Sie das Sieb mit einer Kombi- oder Spitzzange heraus, und reinigen Sie es.
- Setzen Sie Sieb und Dichtung wieder ein, achten Sie dabei auf einwandfreien Sitz!
- Schrauben Sie das Wassereinlaufventil an den Wasserhahn. Dabei dürfen Sie die Verschraubung nicht verkanten.
- Öffnen Sie den Wasserhahn. Sollte Wasser austreten, haben Sie die Verschraubung eventuell nicht fest genug angezogen oder verkantet angeschraubt. Setzen Sie das Wassereinlaufventil gerade auf, und schrauben Sie es fest.

# Störungen beseitigen

---

## Ablaufpumpe und Rückschlagventil reinigen

Steht Wasser im Spülraum, nachdem ein Programm beendet ist, wurde das Wasser nicht abgepumpt. Ablaufpumpe und Rückschlagventil können durch Fremdkörper blockiert sein. Sie können die Fremdkörper leicht entfernen.

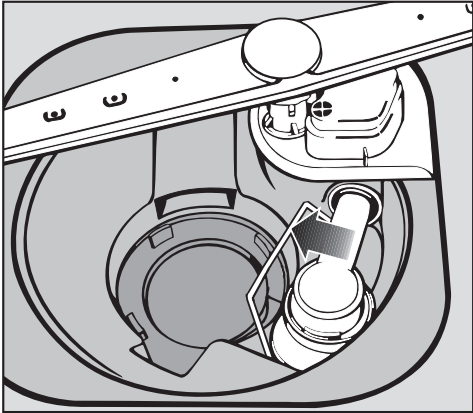
- Nehmen Sie die Siebkombination aus dem Spülraum (siehe Kapitel "Reinigung und Pflege", "Siebe im Spülraum reinigen").
  - Schöpfen Sie das Wasser mit einem kleinen Gefäß aus dem Spülraum.
- 
- Öffnen Sie den Verschlussbügel für das Rückschlagventil.

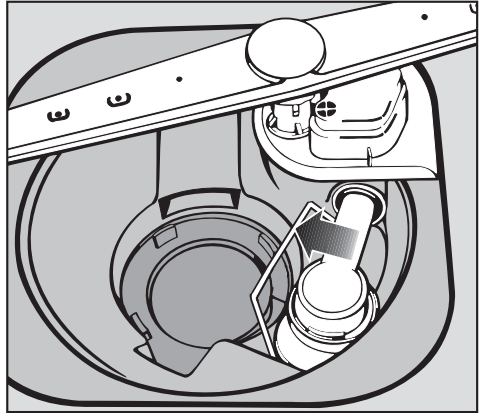

## Störungen beseitigen

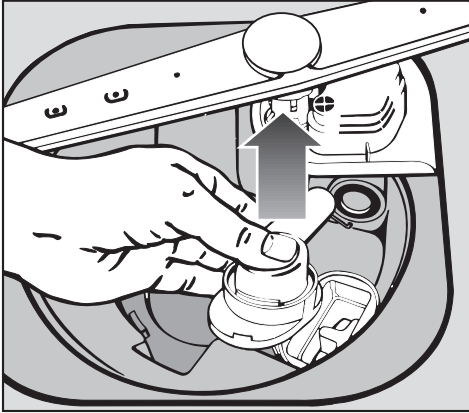

- Heben Sie das Rückschlagventil nach oben ab und spülen Sie es unter fließendem Wasser gut aus.
- Entfernen Sie alle Fremdkörper aus dem Rückschlagventil.

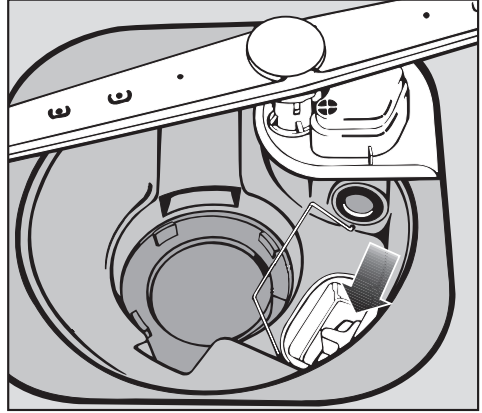

- Unter dem Rückschlagventil befindet sich die Ablaufpumpe (Pfeil).
- Entfernen Sie alle Fremdkörper aus der Ablaufpumpe (Glassplitter sind besonders schlecht zu sehen). Drehen Sie zur Kontrolle das Laufrad der Ablaufpumpe von Hand.
  - Setzen Sie das Rückschlagventil sorgfältig wieder ein, und schließen Sie den Verschlussbügel.

# Kundendienst

## Reparaturen

Können Sie trotz der Hinweise in dieser Gebrauchsanweisung eine Störung nicht beheben, benachrichtigen Sie bitte:

- Ihren Miele Fachhändler oder
- den Miele Werkkundendienst

Die Telefonnummer des Werkkundendienstes finden Sie auf der Rückseite dieser Gebrauchsanweisung.

- Nennen Sie dem Kundendienst Modell und Nummer des Geschirrspülers.

Beide Angaben finden Sie auf dem Typenschild auf der Türoberseite.

## Programmaktualisierung

Durch eine Programmaktualisierung (PC = Programm Correction) können in Zukunft die aktuellen Erkenntnisse der Programmtechnik in die Elektronik Ihres Gerätes eingespeichert werden.

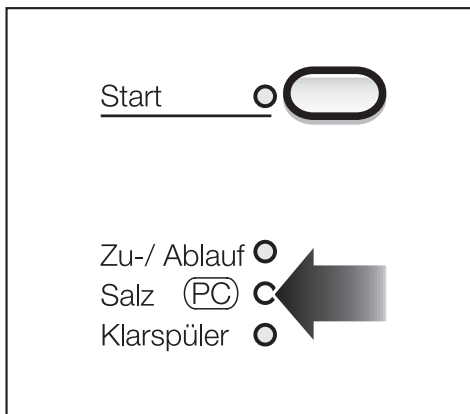

Die gekennzeichnete Kontrolllampe dient dem Kundendienst als Übertragungspunkt für die Programmaktualisierung.

Die Programmaktualisierung kann erfolgen, sobald zukünftige Entwicklungen veränderte Programme verlangen. Miele wird die Möglichkeit zur Programmaktualisierung rechtzeitig bekannt geben.

# Hinweise für Vergleichsprüfungen

---

<b>Prüfnorm:</b>	EN 50242 / IEC 704
<b>Standardprogramm für Vergleichsprüfungen (Energieetikett):</b>	Spar
<b>Hinweis:</b>	Das Programm <b>Universal Plus 55 °</b> für normale Anschmutzung hat eine gesteigerte Reinigungs- und Trocknungsleistung bei kürzerer Laufzeit und erhöhtem Energiebedarf.
<b>Fassungsvermögen:</b>	12 Maßgedecke
<b>Reinigermenge:</b>	30 g <u>nur</u> in Kammer II.
<b>Klarspüler-Dosierung:</b>	Stufe 3 (ca. 3 ml)
<b>Geräuschmessungen:</b>	Die Tür des Geschirrspülers einmal vollständig öffnen, und dann wieder schließen, um die Ausblasöffnung der Turbothermic wie im täglichen Gebrauch automatisch zu schließen.

## Geschirrspüler mit Besteckkorb

<b>Besteckaufsatz:</b>	Den beiliegenden Aufsatz auf den Besteckkorb stecken (siehe Kapitel "Geschirr und Besteck einordnen"). Stecken Sie: <b>Teelöffel:</b> rechts und links in die Löffelsegmente des Grundkorbes, <b>Dessertlöffel:</b> rechts und links in den Besteckaufsatz, <b>Suppenlöffel:</b> hinten in den Besteckaufsatz, <b>Gabeln:</b> vorne in den Besteckaufsatz.
------------------------	---

# Hinweise für Vergleichsprüfungen

---

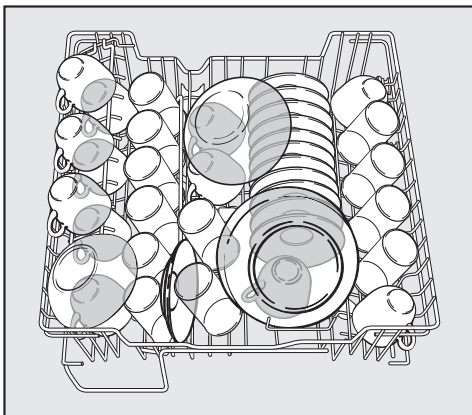

**Oberkorb**

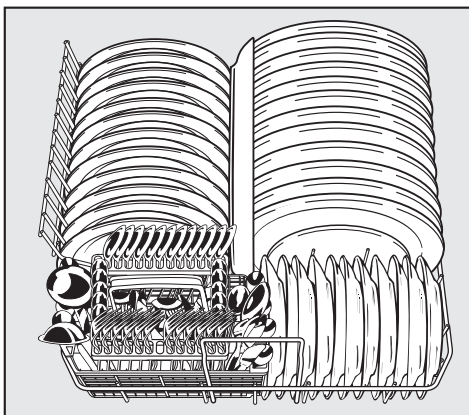

**Unterkorb**

# Hinweise für Vergleichsprüfungen

## Geschirrspüler mit Besteckschublade

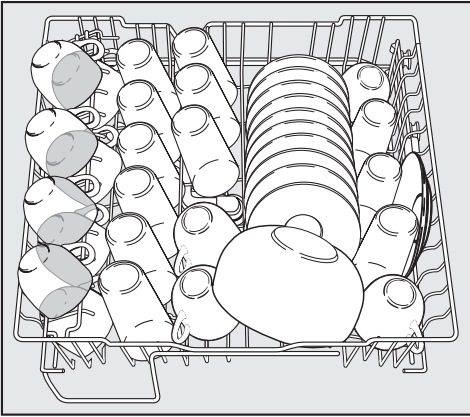

Oberkorb

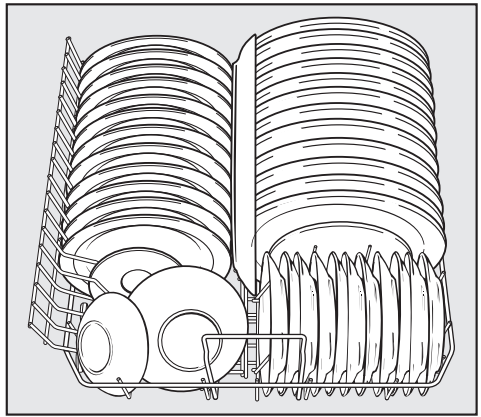

Unterkorb

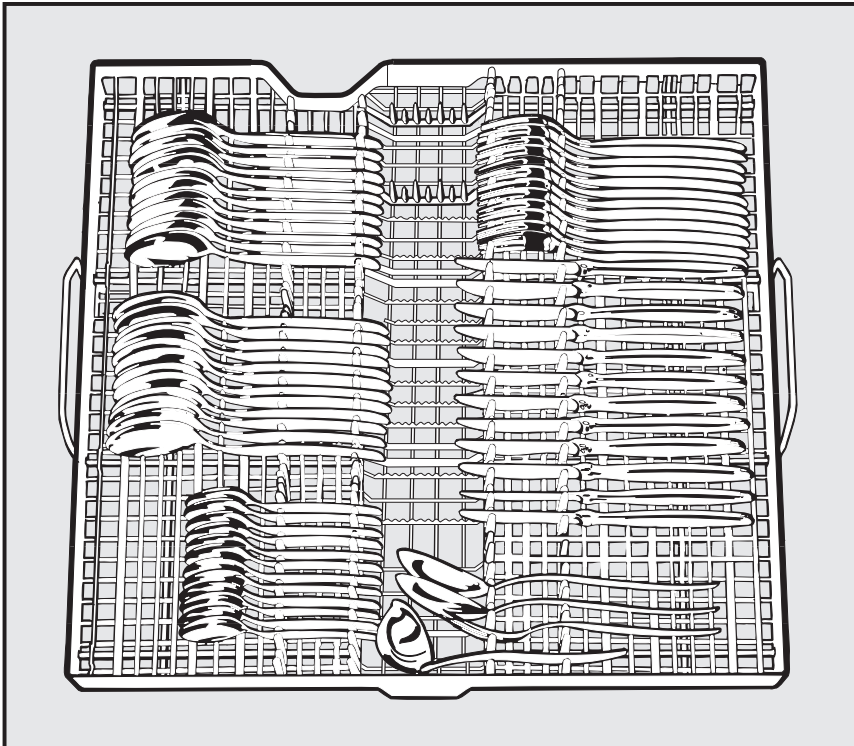

Besteckschublade

# Programmübersicht

Programm	Anwendung	Reiniger
		Kammer II (Reinigen)
Spar <sup>1)</sup>	für <b>normal verschmutztes</b> Geschirr, besonders energiesparendes Programm durch lange Einwirkzeit bei niedriger Temperatur	100 %
Normal 50 ° <sup>2)</sup>	für <b>leicht bis normal verschmutztes</b> Geschirr mit nicht angetrockneten Speiseresten; mit verkürzter Spülzeit	100 %
Universal 55 ° <sup>2)</sup>	für <b>normal verschmutztes</b> Geschirr	100 %
Universal Plus 55 °	für <b>normal verschmutztes</b> Geschirr mit <b>angetrockneten</b> Speiseresten; mit verlängerter Reinigungszeit	100 %
Intensiv 75 ° <sup>2)</sup>	für <b>normal verschmutzte Töpfe, Pfannen und Zubereitungsgeschirr</b> mit <b>angetrockneten</b> Speiseresten; für sehr stark verschmutztes Geschirr 120% Reiniger empfohlen	100 %
Vorspülen	zum Abspülen von riechendem Geschirr, wenn sich ein komplettes Programm noch nicht lohnt; zum Entfernen von Salzresten nach dem Salzeinfüllen	

1) Standardprogramm für Energieetikett

2) Trübungssensor (Eco-Sensor) aktiv

(nur bei Geräten mit erweiterter Modellbezeichnung -3, siehe Typenschild)

In diesem Programm können die Verbrauchswerte und Programmlaufzeiten abhängig von der Verschmutzung des Geschirrs von den angegebenen Werten abweichen.

# Programmübersicht

Programmablauf					Verbrauch			Dauer	
					Energie	kWh	Wasser	h:min	
Vor- spülen 1 2	Reinigen	Zwischen- spülen	Klar- spülen	Trocknen	Wasser kalt (15 °C)	Wasser warm (55 °C)	Liter	Wasser kalt (15 °C)	Wasser warm (55 °C)
	X 45 °	X	X 55 °	X	1,05	0,6	13	2:45	2:34
	X 50 °	X	X 65 °	X	1,2	0,6	13	1:00	0:53
	X 55 °	X	X 65 °	X	1,2	0,6	13	1:22	1:04
X	X 55 °	X	X 65 °	X	1,25	0,7	17	1:50	1:32
	X 75 °	X	X 75 °	X	1,7	1,2	13	2:15	1:57
X					0,06	0,06	5	0:11	0:11

Bei voller Beladung müssen Sie für das Intensiv-, das Universal Plus-, das Universal-, das Normal- und das Spar-Programm mindestens 30 ml Reiniger verwenden. Gibt der Reinigerhersteller eine größere Menge an, müssen Sie die größere Menge verwenden.  
Für das Intensiv-Programm dosieren Sie bei Pulverreiniger zusätzlich 5-7 ml in Kammer I.

Die genannten Werte wurden nach EN 50242 ermittelt. In der Praxis können aufgrund abweichender Bedingungen deutliche Unterschiede auftreten.

# Nachkaufbares Zubehör

---

## Geschirrspüler besser nutzen

### Sie möchten...

### Sie brauchen dazu...

---

...Flaschen spülen,  
z. B. Milch- oder Babyflaschen

...einen Flaschenhalter

---

...langstielige Gläser spülen,  
z. B. Riedelgläser

...einen Gläserersatz für den  
Oberkorb

---

...zusätzliche Besteckteile spülen,  
z. B. Soßenkelle, Kleinteile

...einen kleinen Besteckkorb für den  
Unterkorb



# Miele



## Werkkundendienst

**(D) Deutschland**

**0800-22 44 666\***

Mo-Fr 7 - 20 Uhr \*kostenfrei  
Sa 9 - 13 Uhr

**(A) Österreich**

**050 800 300\*\***

Mo-Fr 7.30 - 18 Uhr \*\*österreichweit  
zum Ortstarif

**(L) Luxemburg**

**00352-4 97 11-20/22**

Mo-Do 8.30 - 12.30, 13-17 Uhr  
Fr 8.30 - 12.30, 13-16 Uhr

### Deutschland:

Miele & Cie. KG  
D-33325 Gütersloh  
Telefon (0 52 41) 89-0  
Telefax (0 52 41) 89-20 90  
Miele im Internet: [www.miele.de](http://www.miele.de)  
e-mail: [info@miele.de](mailto:info@miele.de)

### Österreich:

Miele Gesellschaft m.b.H.  
Mielestr. 1  
A-5071 Wals bei Salzburg  
Telefon 050 800 0  
Telefax 050 800 81219  
Miele im Internet: [www.miele.at](http://www.miele.at)  
e-mail: [info@miele.at](mailto:info@miele.at)

### Luxemburg:

Miele s.à r.l.  
20, rue Christophe Plantin  
Postfach 1011  
L-1010 Luxemburg/Gasperich  
Telefon 49711-29  
Telefax 49711-39  
Miele im Internet: [www.miele.lu](http://www.miele.lu)  
e-mail: [infolux@miele.lu](mailto:infolux@miele.lu)



## Produktinformationen

**(D) Deutschland**

**0180-52 52 100\***

Mo-Fr 8 - 20 Uhr \*€ 0,14 pro Minute  
Sa 9 - 13 Uhr

**(A) Österreich**

**050 800 800\*\***

Mo-Fr 7.30 - 18 Uhr \*\*österreichweit  
zum Ortstarif

**(L) Luxemburg**

**00352-4 97 11-28/29**

Mo-Do 8.30 - 12.30, 13-17 Uhr  
Fr 8.30 - 12.30, 13-16 Uhr