

FAVORIT 88072 I

**CS** MYČKA NÁDOBÍ  
**DE** GESCHIRRSPÜLER  
**EL** ΠΛΥΝΤΗΡΙΟ ΠΙΑΤΩΝ  
**PL** ZMYWARKA

NÁVOD K POUŽITÍ  
BENUTZERINFORMATION  
ΟΔΗΓΙΕΣ ΧΡΗΣΗΣ  
INSTRUKCJA OBSŁUGI

2  
19  
38  
56

## OBSAH

- 4 BEZPEČNOSTNÍ INFORMACE
- 6 POPIS SPOTŘEBIČE
- 7 OVLÁDACÍ PANEĽ
- 8 PROGRAMY
- 10 FUNKCE
- 11 PŘED PRVNÍM POUŽITÍM
- 13 DENNÍ POUŽÍVÁNÍ
- 15 TIPY A RADY
- 16 ČIŠTĚNÍ A ÚDRŽBA
- 17 ODSTRAŇOVÁNÍ ZÁVAD
- 18 TECHNICKÉ INFORMACE

## POZNÁMKY K OCHRANĚ ŽIVOTNÍHO PROSTŘEDÍ

Recyklujte materiály označené symbolem ♻️. Obaly vyhoďte do příslušných odpadních kontejnerů k recyklaci.



Pomáhejte chránit životní prostředí a lidské zdraví a recyklovat elektrické a elektronické spotřebiče určené k likvidaci. Spotřebiče označené příslušným symbolem  nelikvidujte spolu s domovním odpadem. Spotřebič odevzdejte v místním sběrném dvoře nebo kontaktujte místní úřad.

## NAVŠTIVTE NAŠE STRÁNKY OHLEDNĚ:

- Produktů
- Brožur
- Uživatelských příruček
- Odstraňování závad
- Servisních informací

[www.aeg.com](http://www.aeg.com)

## VYSVĚTLIVKY

-  Upozornění - Důležité bezpečnostní informace.
-  Všeobecné informace a rady
-  Upozornění k ochraně životního prostředí

Změny vyhrazeny.

## PRO DOKONALÉ VÝSLEDKY

Děkujeme vám, že jste si zvolili výrobek značky AEG. Aby vám bezchybně sloužil mnoho let, vyrobili jsme jej s pomocí inovativních technologií, které usnadňují život, a vybavili jsme jej funkcemi, které u obyčejných spotřebičů nenajdete. Stačí věnovat pár minut čtení a zjistíte, jak z něho získat co nejvíce.

## PŘÍSLUŠENSTVÍ A SPOTŘEBNÍ MATERIÁL

V e-shopu společnosti AEG naleznete vše, co potřebujete k udržování všech vašich spotřebičů AEG v perfektním stavu. Čeká na vás široká nabídka příslušenství navrženého a vyrobeného s ohledem na nejvyšší standardy kvality, které očekáváte: od speciálního kuchyňského vybavení po košíčky na příbory, od držáků na lahve po vaky na choulstivé prádlo...



Navštivte internetový obchod na  
[www.aeg.com/shop](http://www.aeg.com/shop)

## PÉČE O ZÁKAZNÍKY A SERVIS

Doporučujeme používat originální náhradní díly.

Při kontaktu se servisním střediskem se ujistěte, že máte k dispozici následující údaje. Tyto informace jsou uvedeny na typovém štítku.

Model \_\_\_\_\_

Výrobní číslo (PNC) \_\_\_\_\_

Sériové číslo (S.N.) \_\_\_\_\_



## BEZPEČNOSTNÍ INFORMACE

Tento návod si pečlivě přečtete ještě před instalací spotřebiče a jeho prvním použitím. Výrobce nezodpovídá za škody a zranění způsobená nesprávnou instalací či chybným používáním. Návod k použití vždy uchovávejte spolu se spotřebičem pro jeho budoucí použití.

### BEZPEČNOST DĚTÍ A POSTIŽENÝCH OSOB



#### UPOZORNĚNÍ

Hrozí nebezpečí udušení, úrazu nebo jiných trvalých následků.

- Nedovolte, aby spotřebič používaly osoby, včetně dětí, se zhoršenými fyzickými a smyslovými schopnostmi, sníženými mentálními funkcemi nebo nedostatkem zkušeností a znalostí. Takové osoby mohou spotřebič používat jen pod dozorem nebo vedením osob odpovědných za jejich bezpečnost. Nenechte děti hrát si se spotřebičem.
- Všechny obaly uschovejte z dosahu dětí.
- Všechny mycí prostředky uschovejte z dosahu dětí.
- Jsou-li dvířka spotřebiče otevřená, nedovolte dětem a domácím zvířatům, aby se k němu přibližovali.

### INSTALACE

- Odstraňte veškerý obalový materiál.
- Poškozený spotřebič neinstalujte ani nepoužívejte.
- Neinstalujte nebo nepoužívejte spotřebič tam, kde může teplota klesnout pod 0 °C.
- Řiďte se pokyny k instalaci dodanými spolu s tímto spotřebičem.
- Ujistěte se, že je spotřebič namontován pod nebo vedle bezpečných konstrukcí.

### Vodovodní přípojka

- Dbejte na to, abyste hadice nepoškodili.
- Před připojením spotřebiče k novým hadicím nebo k hadicím, které nebyly dlouho používané, nechte vodu na několik minut odtéct, dokud nebude čistá.
- Při prvním použití spotřebiče se ujistěte, že nedochází k únikům vody.

- Přívodní hadice s opláštěním je vybavena bezpečnostním ventilem a vnitřním síťovým kabelem.

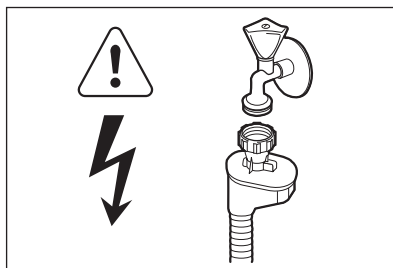

#### UPOZORNĚNÍ

Nebezpečné napětí.

- Jestliže se přívodní hadice poškodí, okamžitě vytáhněte síťovou zástrčku ze zásuvky. Zkontaktujte servisní středisko, aby vám přívodní hadici vyměnili.

### Připojení k elektrické síti



#### UPOZORNĚNÍ

Hrozí nebezpečí požáru nebo úrazu elektrickým proudem.

- Spotřebič musí být uzemněn.
- Zkontrolujte, zda údaje o napájení na typovém štítku souhlasí s parametry elektrické sítě. Pokud tomu tak není, obraťte se na elektrikáře.
- Vždy používejte správně instalovanou síťovou zásuvku s ochranou proti úrazu elektrickým proudem.
- Nepoužívejte rozbočovací zástrčky ani prodlužovací kabely.
- Dbejte na to, abyste nepoškodili napájecí kabel a síťovou zástrčku. Pro výměnu napájecího kabelu se obraťte na servisní středisko nebo elektrikáře.
- Síťovou zástrčku zapojte do síťové zásuvky až na konci instalace spotřebiče. Po instalaci musí zůstat síťová zástrčka nadále dostupná.
- Neodpojujte spotřebič ze zásuvky tahem za kabel. Vždy tahejte za zástrčku.

### POUŽITÍ SPOTŘEBIČE

- Tento spotřebič je určen pro použití v domácnosti a pro následující způsoby použití:

- Kuchyňky pro zaměstnance v obchodech, kancelářích a jiných pracovních prostředích.
- Farmářské domy
- Pro zákazníky hotelů, motelů a jiných ubytovacích zařízení
- Penziony a ubytovny.



### UPOZORNĚNÍ

Nebezpečí úrazu.

- Neměňte technické parametry tohoto spotřebiče.
- Nože a další nástroje s ostrými špičkami vkládejte do košíčku na příbory špičkou dolů nebo vodorovně.
- Nenechávejte dvířka spotřebiče otevřená bez dozoru, aby na ně nikdo nespadol.
- Na otevřená dvířka si nesedejte, ani si na ně nestoupejte.
- Mycí prostředky pro myčky jsou nebezpečné. Řiďte se bezpečnostními pokyny uvedenými na balení mycího prostředku.
- Nepijte ani si nehrajte s vodou ve spotřebiči.
- Nádobí ze spotřebiče nevyjímejte, dokud se nedokončí program. Na nádobí mohou být zbytky mycího prostředku.



### UPOZORNĚNÍ

Hrozí nebezpečí úrazu elektrickým proudem, požáru či popálení.

- Do spotřebiče, do jeho blízkosti nebo na spotřebič neumísťujte hořlavé předměty nebo předměty obsahující hořlavé látky.
- K čištění spotřebiče nepoužívejte proud vody nebo páru.
- Pokud během probíhajícího programu otevřete dvířka spotřebiče, může dojít k uvolnění horké páry.

## LIKVIDACE



### UPOZORNĚNÍ

Hrozí nebezpečí úrazu či udušení.

- Odpojte spotřebič od elektrické sítě.
- Odřízněte a vyhodte síťový kabel.
- Odstraňte dveřní západku, abyste zabránili uvěznění dětí a domácích zvířat ve spotřebiči.

# POPIS SPOTŘEBIČE

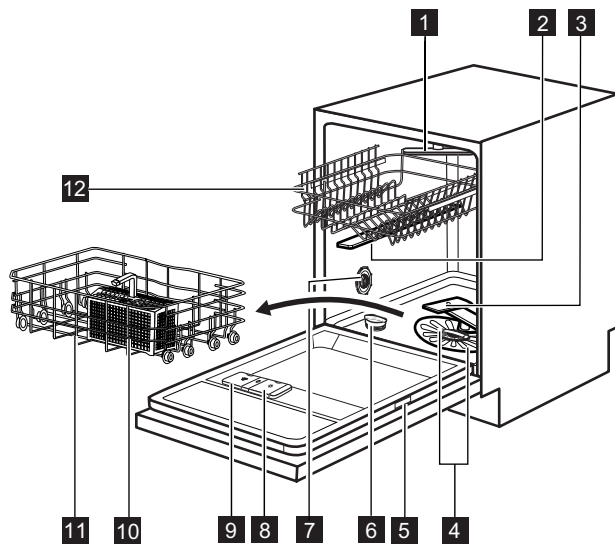

- 1** Nejvyšší ostříkovací rameno
- 2** Horní ostříkovací rameno
- 3** Dolní ostříkovací rameno
- 4** Filtry
- 5** Typový štítek
- 6** Zásobník na sůl
- 7** Otočný volič tvrdosti vody
- 8** Dávkovač leštidla
- 9** Dávkovač mycího prostředku
- 10** Košíček na příbory
- 11** Dolní koš
- 12** Horní koš

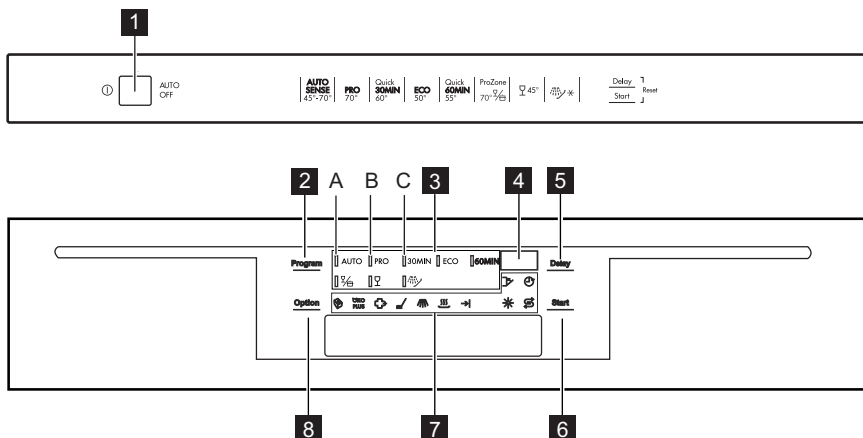

# OVLÁDACÍ PANEĽ



- |                                    |                                   |
|------------------------------------|-----------------------------------|
| <b>1</b> Tlačítko Zap/Vyp          | <b>5</b> Dotykové tlačítko Delay  |
| <b>2</b> Dotykové tlačítko Program | <b>6</b> Dotykové tlačítko Start  |
| <b>3</b> Kontrolky programů        | <b>7</b> Kontrolky                |
| <b>4</b> Displej                   | <b>8</b> Dotykové tlačítko Option |

Kontrolky	Popis
	Kontrolka funkce Multitab.
	Kontrolka ÖKO PLUS.
	Kontrolka funkce Extra hygiena.
	Kontrolka mycí fáze.
	Kontrolka oplachovací fáze.
	Kontrolka sušící fáze.
	Kontrolka konce programu.
	Kontrolka stavu leštidla. Tato kontrolka během průběhu programu nesvíí.
	Kontrolka množství soli. Tato kontrolka během průběhu programu nesvíí.
	Kontrolka Odloženého startu.
	Kontrolka dvířek. Rozsvítí se, když nejsou dvířka myčky zavřená.



## PROGRAMY

Program	Stupeň znečištění Druh náplně	Program fáze	Funkce
<b>AUTO</b> <sup>1)</sup>	Vše Nádobí, příbory, hrnce a pánve	Předmytí Hlavní mytí 45 °C až 70 °C Oplachy Sušení	Extra hygiena ÖKO PLUS
<b>PRO</b> <sup>2)</sup>	Velmi zašpiněné Nádobí, příbory, hrnce a pánve	Předmytí Mytí 70 °C Oplachy Sušení	ÖKO PLUS
<b>30MIN</b> <sup>3)</sup>	Čerstvě zašpiněné Nádobí a příbory	Mytí 60 °C Oplach	Extra hygiena
<b>ECO</b> <sup>4)</sup>	Normálně zašpiněné Nádobí a příbory	Předmytí Mytí 50 °C Oplachy Sušení	Extra hygiena ÖKO PLUS
<b>60MIN</b>	Lehce zašpiněné Nádobí a příbory	Mytí 55 °C Oplachy	Extra hygiena
 <sup>5)</sup>	Různě znečištěné Nádobí, příbory, hrnce a pánve	Předmytí Mytí 70 °C Oplachy Sušení	ÖKO PLUS
	Normálně nebo lehce zašpiněné Křehké nádobí a sklo	Mytí 45 °C Oplachy Sušení	ÖKO PLUS
 <sup>6)</sup>	Vše	Předmytí	

- 1) Spotřebič zjistí stupeň znečištění a množství nádobí v koších. Automaticky pak nastaví teplotu a množství vody, spotřebu energie a délku programu.
- 2) Tento program zahrnuje funkci Extra hygiena.
- 3) U tohoto programu můžete umýt čerstvě zašpiněné nádobí. Tento program nabízí dobré výsledky mytí při krátké délce programu.
- 4) Jedná se o standardní program pro zkušební. Tento program nabízí nejúspornější spotřebu vody a energie při mytí normálně zašpiněného nádobí a příborů.
- 5) U tohoto programu můžete umýt náplň různě znečištěného nádobí. Velmi znečištěné nádobí v dolním koši a normálně znečištěné v horním koši. Tlak a teplota vody v dolním koši je vyšší než v horním koši.
- 6) Pomocí tohoto programu nádobí rychle opláchnete. Zabráníte tak přilepení zbytků jídla na nádobí a nepříjemnému zápachu vycházejícímu ze spotřebiče.  
Pro tento program nepoužívejte mycí prostředek.

## Údaje o spotřebě

Program <sup>1)</sup>	Délka (min)	Energie (kWh)	Voda (l)
<b>AUTO</b>	40 - 150	0.6 - 1.4	7 - 14
<b>PRO</b>	140 - 160	1.4 - 1.6	13 - 14

Program <sup>1)</sup>	Délka (min)	Energie (kWh)	Voda (l)
30MIN	30	0.8	9
ECO	160 - 180	0.8 - 0.9	9 - 10
60MIN	50 - 60	1.0 - 1.1	10 - 11
	130 - 140	1.3 - 1.5	14 - 15
	70 - 80	0.8 - 0.9	11 - 12
	14	0.1	4

<sup>1)</sup> Délka programu a hodnoty spotřeby se mohou měnit v závislosti na tlaku a teplotě vody, na kolísání v dodávce proudu, na zvolených funkcích a na množství nádobí.

### Informace pro zkušební

Pro všechny potřebné informace ohledně testu výkonnosti zašlete e-mail na:

**[info.test@dishwasher-production.com](mailto:info.test@dishwasher-production.com)**

Poznamenejte si výrobní číslo (PNC) uvedené na typovém štítku.

## FUNKCE



Jakékoliv funkce zapnete či vypnete ještě před spuštěním programu. Funkce nelze zapnout nebo vypnout v průběhu programu.



Pokud je nastavena jedna nebo více funkcí, před spuštěním programu se ujistěte, že příslušné kontrolky svítí.

Opětovně stiskněte Option, dokud se nerozsvítí kontrolka funkce Extra hygiena.

Pokud tuto funkci nelze použít s daným programem, příslušná kontrolka se nerozsvítí.

## MULTITAB

Tuto funkci zapněte pouze, když používáte kombinované mycí tablety.

Tato funkce vypne dávkování soli a leštidla.

Příslušné kontrolky nesvítí.

Délka programu se může zvýšit.

- Opětovně stiskněte Option, dokud se nerozsvítí kontrolka funkce Multitab.
- Funkce zůstane zapnutá, dokud ji nevypnete. Opětovně stiskněte Option, dokud nezhasne kontrolka funkce Multitab.

**Chcete-li použít kombinované mycí tablety před tím, než začnete odděleně používat mycí prostředek, sůl do myčky a leštidlo, postupujte následovně:**

1. Vypněte funkci Multitab.
2. Nastavte změkčovač vody na nejvyšší stupeň.
3. Ujistěte se, že je zásobník na sůl a dávkovač leštidla plný.
4. Spust'te nejkratší program s oplachovací fází bez mycího prostředku a bez nádobí.
5. Nastavte změkčovač vody podle tvrdosti vody ve vaší oblasti.
6. Seříd'te dávkování leštidla.

## ÖKO PLUS

Tato funkce snižuje teplotu ve fázi sušení.

Spotřeba energie se sníží o 25 %.

Nádobí může být na konci programu ještě vlhké.

Opětovně stiskněte Option, dokud se nerozsvítí kontrolka ÖKO PLUS.

Pokud tuto funkci nelze použít s daným programem, příslušná kontrolka se nerozsvítí.

## EXTRA HYGIENA

Tato funkce nabízí lepší hygienické výsledky.

Během oplachovací fáze zůstane teplota na hodnotě 70 °C po dobu 10 až 14 minut.

## PŘED PRVNÍM POUŽITÍM

1. Ujistěte se, zda nastavený stupeň změkčovače vody odpovídá tvrdosti vody ve vaší oblasti. Pokud ne, nastavte změkčovač vody. Přesný stupeň tvrdosti vody ve vaší oblasti zjistíte u místního vodárenského podniku.
2. Naplňte zásobník na sůl.
3. Naplňte dávkovač leštidla.
4. Otevřete vodovodní kohout.
5. Během provozu mohou ve spotřebiči zůstat zbytky. Odstraníte je spuštěním libovolného programu. Nepoužívejte mycí prostředek a nevkládejte nic do košů.



Pokud používáte kombinované mycí tablety, zapněte funkci Multitab.

## SEŘÍZENÍ ZMĚKČOVAČE VODY

Tvrdost vody				Změkčovač vody nastavení	
Německé stupně (°dH)	Francouzské stupně (°fH)	mmol/l	Clarkovy stupně	Ruční	Elektronické
51 - 70	91 - 125	9.1 - 12.5	64 - 88	2 1)	10
43 - 50	76 - 90	7.6 - 9.0	53 - 63	2 1)	9
37 - 42	65 - 75	6.5 - 7.5	46 - 52	2 1)	8
29 - 36	51 - 64	5.1 - 6.4	36 - 45	2 1)	7
23 - 28	40 - 50	4.0 - 5.0	28 - 35	2 1)	6
19 - 22	33 - 39	3.3 - 3.9	23 - 27	2 1)	5 1)
15 - 18	26 - 32	2.6 - 3.2	18 - 22	1	4
11 - 14	19 - 25	1.9 - 2.5	13 - 17	1	3
4 - 10	7 - 18	0.7 - 1.8	5 - 12	1	2
< 4	< 7	< 0.7	< 5	1 2)	1 2)

1) Výchozí nastavená poloha.

2) Při tomto stupni sůl nepoužívejte.



Změkčovač vody musíte nastavit ručně a elektronicky.

### Ruční nastavení

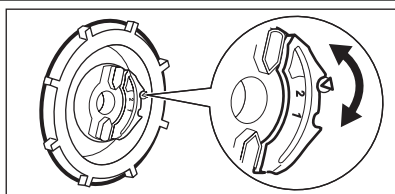

Otočte voličem tvrdosti vody do polohy 1 nebo 2.

## Elektronické nastavení

1. Stisknutím tlačítka zap/vyp spotřebič zapnete.
2. Zkontrolujte, zda je spotřebič v režimu nastavení. Viz „NASTAVENÍ A SPUŠTĚNÍ PROGRAMU“.
3. Současně stiskněte a podržte **Delay** a **Start**, dokud nezablikají kontrolky **(A)**, **(B)** a **(C)**.
4. Stiskněte **Program**.
  - Kontrolky **(B)** a **(C)** zhasnou.
  - Kontrolka **(A)** dále bliká.
  - Na displeji se zobrazí nastavení změkčovače vody. Příklad: **5 L** = stupeň 5.
5. Opětovným stisknutím **Program** změňte nastavení.
6. Nastavení potvrďte vypnutím spotřebiče.

## PLNĚNÍ ZÁSOBNÍKU NA SŮL

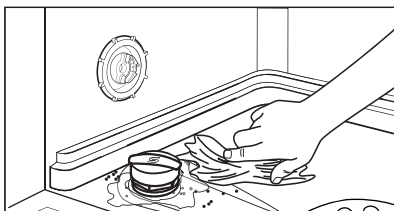
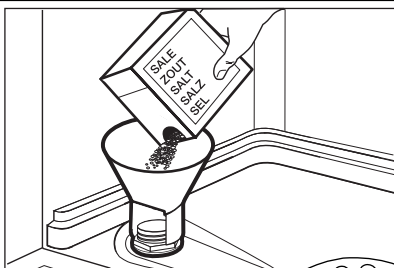

1. Otočením víčka směrem doleva otevřete zásobník na sůl.
2. Do zásobníku na sůl nalijte 1 l vody (pouze při prvním plnění).
3. Naplňte zásobník na sůl solí do myčky.
4. Odstraňte sůl, která se vysypala okolo zásobníku na sůl.
5. Otočením víčka směrem doprava zásobník na sůl zavřete.



### POZOR

Při plnění může ze zásobníku na sůl unikat voda nebo sůl. Nebezpečí koroze. Po naplnění zásobníku na sůl ji zabráníte spuštěním programu.

## PLNĚNÍ DÁVKOVAČE LEŠTIDLA

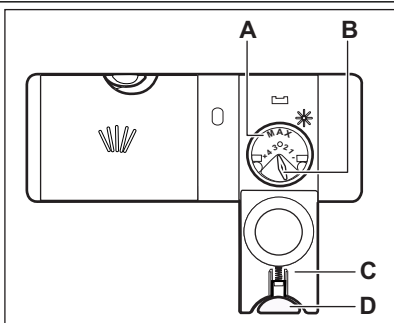

1. Stiskněte uvolňovací tlačítko **(D)** a otevřete víčko **(C)**.
2. Naplňte dávkovač leštidla **(A)**, maximálně však po značku „MAX“.
3. Rozlité leštidlo setřete savým hadříkem, aby se netvořilo přílišné množství pěny.
4. Zavřete víko. Ujistěte se, že se uvolňovací tlačítko zaklapne zpět.



Voličem můžete nastavit dávkované množství **(B)** jeho otočením do polohy 1 (nejmenší množství) až 4 (největší množství).

## DENNÍ POUŽÍVÁNÍ

- Otevřete vodovodní kohoutek.
- Stisknutím tlačítka Zap/Vyp spotřebič zapněte. Ujistěte se, že je spotřebič v režimu nastavení, viz „NASTAVENÍ A SPUŠTĚNÍ PROGRAMU“.
  - Pokud kontrolka stavu soli svítí, doplňte zásobník na sůl.
- Pokud kontrolka stavu leštidla svítí, doplňte dávkovač leštidla.
- Naplňte koše.
- Přidejte mycí prostředek.
- Nastavte a spusťte správný program pro daný druh náplně a stupeň znečištění.

## POUŽITÍ MYCÍHO PROSTŘEDKU

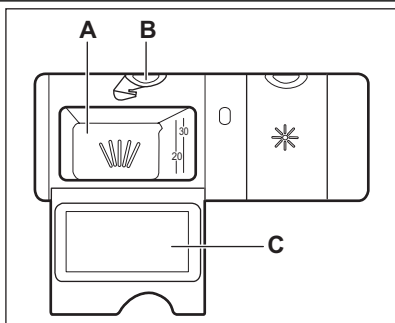

- Stiskněte uvolňovací tlačítko (B) a otevřete víčko (C).
- Mycím prostředkem naplňte komoru (A).
- Pokud má program fázi předmytí, naneste na vnitřní stranu dvířek spotřebiče trochu mycího prostředku.
- Pokud používáte mycí tablety, vložte tabletu do komory (A).
- Zavřete víko. Ujistěte se, že se uvolňovací tlačítko zaklapne zpět.

## NASTAVENÍ A SPUŠTĚNÍ PROGRAMU

### Režim nastavení

Spotřebič musí být při některých postupech v režimu nastavení.

Spotřebič je v režimu nastavení, když:

- Všechny kontrolky programů se rozsvítí.
- Na displeji se zobrazí dvě vodorovné stavové čárky.

Pokud se na ovládacím panelu zobrazí jiné údaje, současně stiskněte a podržte **Delay** a **Start**, dokud se spotřebič nepřepne do režimu nastavení.

### Spuštění programu bez odloženého startu

- Otevřete vodovodní kohoutek.
- Stisknutím tlačítka zap/vyp spotřebič zapněte.
- Zavřete dvířka spotřebiče.
- Zkontrolujte, zda je spotřebič v režimu nastavení.

- Několikrát stiskněte tlačítko **Program**, dokud se nerozsvítí kontrolka vámi požadovaného programu.
  - Na displeji bliká délka tohoto programu.
  - Rozsvítí se kontrolky fází nastaveného programu.
- V případě potřeby nastavte požadovanou funkci.
- Stiskněte **Start**. Program se spustí.
  - Zůstane svítit pouze kontrolka právě probíhající fáze.
  - Na displeji se zobrazí délka programu, která se snižuje v krocích po jedné minutě.

### Spuštění programu s odloženým startem

- Nastavte program a funkci.
- Opakovaně stiskněte **Delay**, dokud se na displeji nezobrazí čas odloženého startu, který chcete nastavit (1–24 hodin).
  - Na displeji bliká čas odloženého startu.
  - Kontrolka odloženého startu se rozsvítí.
- Stiskněte **Start**. Spustí se odpočet.
  - Na displeji se zobrazuje odpočítávání odloženého startu v krocích po jedné hodině.

- Kontrolky fází nastaveného programu zhasnou.
- Po dokončení odpočtu se spustí nastavený program.
  - Rozsvítí se kontrolka právě probíhající fáze.

## Otevření dvířek za chodu spotřebiče

Otevřením dvířek zastavíte chod spotřebiče. Když dvířka opět zavřete, bude spotřebič pokračovat od okamžiku přerušování.

## Zrušení odloženého startu během jeho odpočítávání

Opakovaně stiskněte **Delay**, dokud:

- Na displeji se zobrazí délka programu.
- Rozsvítí se kontrolka mycí fáze.
- Program se spustí.

## Zrušení programu

Současně stiskněte a podržte **Delay** a **Start**, dokud:

- Všechny kontrolky programů se rozsvítí.
- Na displeji se zobrazí dvě vodorovné stavové čárky.



Před spuštěním nového programu zkontrolujte, zda je v dávkovači mycí prostředek.

## Na konci programu

Po dokončení programu se na displeji zobrazí **0** a rozsvítí se kontrolka konce programu.

1. Stisknutím tlačítka Zap/Vyp spotřebič vypnete.
2. Zavřete vodovodní kohoutek.



Pokud nestisknete tlačítko Zap/Vyp, zařízení pro automatické vypnutí (**AUTO OFF**) spotřebič po několika minutách automaticky vypne. Snižuje se tak spotřeba energie.

- Nádobí před vyjmutím ze spotřebiče nechte vychladnout. Horké nádobí se snadněji poškodí.
- Nejprve vyjměte nádobí z dolního koše, a potom z koše horního.



Na stěnách a dvířkách spotřebiče může být voda. Nerezový povrch chladne rychleji než nádobí.

## TIPY A RADY

### ZMĚKČOVAČ VODY

Tvrdá voda obsahuje velké množství minerálů, které mohou způsobit poškození spotřebiče a špatné výsledky mytí. Změkčovač vody tyto minerály neutralizuje.

Sůl do myčky udržuje změkčovač vody čistý a v dobrém stavu. Je důležité nastavit správný stupeň změkčovače vody. Zajistíte tak, že změkčovač vody bude používat správné množství soli do myčky a vody.

### PLNĚNÍ KOŠŮ



Viz příložený leták s příklady plnění košů.

- Spotřebič používejte pouze k mytí nádobí, které je bezpečné mýt v myčce.
- Do spotřebiče nevkládějte předměty vyrobené ze dřeva, rohoviny, hliníku, mědi nebo cinu.
- Nevkládějte do spotřebiče předměty, které sají vodu (houby, hadry).
- Z nádobí odstraňte zbytky jídla.
- Připálené zbytky jídel na nádobí nechte změkknout.
- Duté nádobí (např. šálky, sklenice, hrnce) pokládejte dnem vzhůru.
- Dbejte na to, aby se nádobí nebo příbory nelepily k sobě. Lžiče smíchejte s ostatními příbory.
- Přesvědčte se, že se sklenice vzájemně nedotýkají.
- Malé předměty vložte do košíčku na příbory.
- Lehké kusy vložte do horního koše. Dbejte na to, aby se jednotlivé kusy nádobí nehýbaly.
- Před spuštěním programu zkontrolujte, zda se ostříkovací ramena mohou volně otáčet.

### POUŽITÍ SOLI, LEŠTIDLA A MYCÍHO PROSTŘEDKU

- Používejte pouze sůl, leštidlo a mycí prostředek určený pro myčky nádobí. Jiné výrobky by mohly spotřebič poškodit.
- Leštidlo během poslední oplachovací fáze umožňuje usušení nádobí bez šmouh a skvrn.
- Kombinované tablety obsahují mycí prostředek, leštidlo a další přísady. Ujistěte, že jsou tyto tablety vhodné pro tvrdost vody ve vaší oblasti. Řiďte se pokyny na balení výrobků.

- Mycí tablety se u krátkých programů zcela nerozpustí. Abyste zabránili usazování zbytků mycího prostředku na nádobí, doporučujeme používat tablety s dlouhými programy.



Nepoužívejte větší množství mycího prostředku, než je správné. Řiďte se pokyny na balení mycího prostředku.

### PŘED SPUŠTĚNÍM PROGRAMU

#### Zkontrolujte, zda:

- Filtry jsou čisté a správně nainstalované.
- Ostříkovací ramena nejsou zanesená.
- Rozmístění nádobí v koších je správné.
- Program je vhodný pro daný druh náplně a stupeň znečištění.
- Používá se správné množství mycího prostředku.
- Je doplněna sůl do myčky a leštidlo (pokud nepoužíváte kombinované mycí tablety).
- Víčko zásobníku na sůl je dotažené.

## ČIŠTĚNÍ A ÚDRŽBA



### UPOZORNĚNÍ

Před čištěním nebo údržbou spotřebič vždy vypněte a vytáhněte síťovou zástrčku ze zásuvky.



Zanesené filtry a ucpaná ostříkovací ramena snižují výsledky mytí. Pravidelně je kontrolujte a v případě potřeby je vyčistěte.

## ČIŠTĚNÍ FILTRŮ

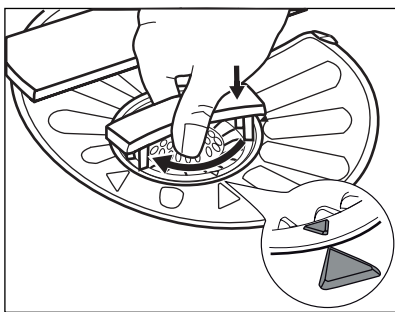
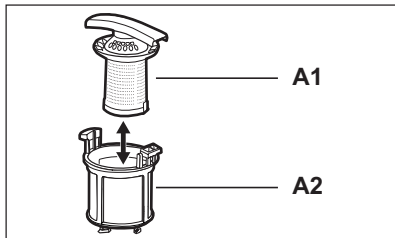
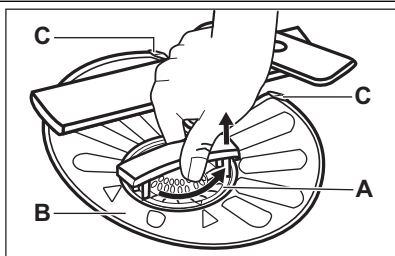

1. Otočte filtrem (A) proti směru hodinových ručiček a vyndejte jej.
2. Filtr (A) rozmontujete oddělením částí (A1) a (A2).
3. Vyjměte filtr (B).
4. Filtry vyčistěte vodou.
5. Vraťte filtr (B) na jeho původní místo. Ujistěte se, že je správně umístěn pod dvěma vodicími drážkami (C).
6. Sestavte filtr (A) vložte jej na jeho místo ve filtru (B). Otočte jím po směru hodinových ručiček, dokud se nezajistí.



Nesprávné umístění filtrů může mít za následek špatné výsledky mytí a poškození spotřebiče.

## ČIŠTĚNÍ OSTŘÍKOVACÍCH RAMEN

Ostříkovací ramena nevyjímejte.

Jestliže se otvory v ostříkovacích ramenech zanesou nečistotami, odstraňte je úzkým špičatým předmětem.

## ČIŠTĚNÍ VNĚJŠÍCH PLOCH

Vyčistěte spotřebič vlhkým měkkým hadrem.

Používejte pouze neutrální mycí prostředky. Nepoužívejte prostředky s drsnými částicemi, drátěnky nebo rozpouštědla.

# ODSTRAŇOVÁNÍ ZÁVAD

Spotřebič nezačne pracovat nebo se během provozu zastavuje.

Nejprve zkuste najít řešení problému (viz tabulka). Pokud se nepodaří, obraťte se na autorizované servisní středisko.

**U některých poruch se na displeji zobrazí výstražný kód:**

- **,10** - Spotřebič se neplní vodou.
- **,20** - Spotřebič nevypouští vodu.
- **,30** - Je aktivován systém proti vyplavení.



## UPOZORNĚNÍ

Před kontrolou spotřebič vypněte.

Problém	Možná příčina	Možné řešení
Nespustil se program.	Zástrčka není zasunutá do zásuvky.	Zasuňte zástrčku do zásuvky.
	Dvířka spotřebiče jsou otevřená.	Zavřete dvířka spotřebiče.
	Nestiskli jste <b>Start</b> .	Stiskněte <b>Start</b> .
	Poškozená pojistka v pojistkové skříňce (vybavený jistič).	Vyměňte pojistku (znovu aktivujte jistič).
Spotřebič se neplní vodou.	Je nastavený odložený start.	Zrušte odložený start a vyčkejte na konec odpočítávání.
	Vodovodní kohoutek je zavřený.	Otevřete vodovodní kohoutek.
	Příliš nízký tlak vody.	Kontaktujte vaši vodárenskou společnost.
	Vodovodní kohoutek je ucpaný nebo zanesený vodním kamenem.	Vyčistěte vodovodní kohoutek.
	Filtr v přívodní hadici je zanesený.	Vyčistěte filtr.
	Přívodní hadice je přehnutá nebo zkroucená.	Ujistěte se, že je hadice správně umístěná.
	Je aktivován bezpečnostní systém proti vyplavení. Ve spotřebiči uniká voda.	Zavřete vodovodní kohoutek a obraťte se na servisní středisko.
Spotřebič nevypouští vodu.	Přípojka sifonu je ucpaná.	Vyčistěte přípojku sifonu.
	Vypouštěcí hadice je přehnutá nebo zkroucená.	Ujistěte se, že je hadice správně umístěná.

Po kontrole spotřebič zapněte. Program bude pokračovat od okamžiku, ve kterém byl přerušen. Pokud se problém objeví znovu, obraťte se na servisní středisko. Pokud se na displeji zobrazí jiný výstražný kód, obraťte se na servisní středisko.

## POKUD NEJSOU VÝSLEDKY MYTÍ A SUŠENÍ USPOKOJIVÉ

### Na nádobí a skle jsou bílé šmouhy nebo modravý potah

- Uvolňuje se příliš velké množství leštidla. Otočte voličem leštidla do nižší polohy.
- Nadměrné množství mycího prostředku.

### Skvmy a suché vodní kapky na skle a na nádobí

- Uvolňuje se příliš malé množství leštidla. Otočte voličem leštidla do vyšší polohy.

- Příčinou může být kvalita mycího prostředku.

#### Nádobí je vlhké

- Program neobsahuje sušicí fázi nebo sušicí fáze používá příliš nízkou teplotu.
- Dávkovač leštidla je prázdný.
- Příčinou může být kvalita leštidla.
- Příčinou může být kvalita kombinovaných mycích tablet. Zkuste jinou značku nebo zapněte dávkovač leštidla a použijte leštidlo spolu s kombinovanými mycími tabletami.



Další možné příčiny naleznete v části „TIPY A RADY“.

#### Zapnutí dávkovače leštidla při zapnutí funkce Multitab

1. Stisknutím tlačítka zap/vyp spotřebič zapněte.

2. Zkontrolujte, zda je spotřebič v režimu nastavení. Viz „NASTAVENÍ A SPUŠTĚNÍ PROGRAMU“.
3. Současně stiskněte a podržte **Delay** a **Start**, dokud nezablikají kontrolky (A), (B) a (C).

#### 4. Stiskněte **Option**.

- Kontrolky (A) a (C) zhasnou.
- Kontrolka (B) dále bliká.
- Na displeji se zobrazí nastavení dávkovače leštidla.

<i>0 d</i>	Vypnuto
<i>! d</i>	Zapnuto

5. Stisknutím **Option** změňte nastavení.
6. Nastavení potvrďte vypnutím spotřebiče.
7. Seřídte dávkování leštidla.
8. Naplňte dávkovač leštidla.

## TECHNICKÉ INFORMACE

Rozměry	Šířka / Výška / Hloubka (mm)	596 / 818 - 898 / 575
Připojení k elektrické síti	Viz typový štítek.	
	Napětí	220-240 V
	Frekvence	50 Hz
Tlak přívodu vody	Min. / max. (bar / MPa)	(0,5 / 0,05 ) / (8 / 0,8 )
Přívod vody <sup>1)</sup>	Studená nebo teplá voda <sup>2)</sup>	max. 60 °C
Kapacita	Jídelní soupravy	12
Příkon	Režim zapnuto	0.10 W
	Režim vypnuto	0.10 W



<sup>1)</sup> Přívodní hadici připojte ke kohoutku se závitem 3/4".

<sup>2)</sup> Pokud odebíráte horkou vodu z alternativních zdrojů (např. solární panely, větrná energie), použijte tuto horkou vodu ke snížení spotřeby energie.

# INHALT

- 21 SICHERHEITSHINWEISE
- 23 GERÄTEBESCHREIBUNG
- 24 BEDIENFELD
- 25 PROGRAMME
- 27 OPTIONEN
- 28 VOR DER ERSTEN INBETRIEBNAHME
- 31 TÄGLICHER GEBRAUCH
- 33 TIPPS UND HINWEISE
- 34 REINIGUNG UND PFLEGE
- 35 FEHLERSUCHE
- 36 TECHNISCHE DATEN

## UMWELTTIPPS



Recyceln Sie Materialien mit dem Symbol . Entsorgen Sie die Verpackung in den entsprechenden Recyclingbehältern.  
Recyceln Sie zum Umwelt- und Gesundheitsschutz elektrische und elektronische Geräte.  
Entsorgen Sie Geräte mit diesem Symbol  nicht mit dem Hausmüll. Bringen Sie das Gerät zu Ihrer örtlichen Sammelstelle oder wenden Sie sich an Ihr Gemeindeamt.

## AUF UNSERER WEBSITE FINDEN SIE:

- Produkte
- Prospekte
- Gebrauchsanweisungen
- Problemlöser
- Service-Informationen

[www.aeg.com](http://www.aeg.com)

## LEGENDE

-  Warnung - Wichtige Sicherheitshinweise.
-  Allgemeine Hinweise und Ratschläge
-  Hinweise zum Umweltschutz

Änderungen vorbehalten.

## FÜR PERFEKTE ERGEBNISSE

Danke, dass Sie sich für dieses AEG Produkt entschieden haben. Wir haben es geschaffen, damit Sie viele Jahre von seiner ausgezeichneten Leistung und den innovativen Technologien, die Ihnen das Leben erleichtern, profitieren können. Es ist mit Funktionen ausgestattet, die in gewöhnlichen Geräten nicht vorhanden sind. Nehmen Sie sich ein paar Minuten Zeit zum Lesen, um seine Vorzüge kennen zu lernen.

## ZUBEHÖR UND VERBRAUCHSMATERIALIEN

Im AEG Webshop finden Sie alles, was Sie für ein makelloses Aussehen und perfektes Funktionieren Ihrer AEG Geräte benötigen. Wir bieten auch ein umfangreiches Zubehörsortiment, das Ihre höchsten Qualitätsansprüche erfüllt, vom Profi-Kochgeschirr bis zu Besteckkörben, von Flaschenhaltern bis hin zu Wäschebeuteln für empfindliche Wäsche...



Besuchen Sie den Webshop unter [www.aeg.com/shop](http://www.aeg.com/shop)

## KUNDENDIENST UND -BETREUUNG

Wir empfehlen die Verwendung von Originalersatzteilen.

Halten Sie folgende Angaben bereit, wenn Sie sich an den Kundendienst wenden. Die Informationen finden Sie auf dem Typenschild.

Modell \_\_\_\_\_

Produkt-Nummer (PNC) \_\_\_\_\_

Seriennummer \_\_\_\_\_



## SICHERHEITSHINWEISE

Lesen Sie die mitgelieferte Anleitung sorgfältig vor der Montage und dem ersten Gebrauch des Geräts durch. Der Hersteller ist nicht dafür verantwortlich, wenn eine fehlerhafte Montage oder Verwendung Verletzungen und Schäden verursacht. Bewahren Sie die Anleitung zusammen mit dem Gerät für den zukünftigen Gebrauch auf.

### SICHERHEIT VON KINDERN UND SCHUTZBEDÜRFTIGEN PERSONEN



#### WARNUNG!

Erstickungs- und Verletzungsgefahr oder Gefahr einer dauerhaften Behinderung.

- Lassen Sie keine Personen (einschließlich Kinder) mit eingeschränkten physischen, sensorischen oder geistigen Fähigkeiten, mangelnder Erfahrung oder mangelndem Wissen dieses Gerät benutzen. Solche Personen müssen von einer Person beaufsichtigt oder bei der Bedienung des Geräts angeleitet werden, die für ihre Sicherheit verantwortlich ist. Lassen Sie Kinder nicht mit dem Gerät spielen.
- Halten Sie das Verpackungsmaterial von Kindern fern.
- Halten Sie alle Reinigungsmittel von Kindern fern.
- Halten Sie Kinder und Haustiere vom geöffneten Gerät fern.

### MONTAGE

- Entfernen Sie das Verpackungsmaterial.
- Stellen Sie ein beschädigtes Gerät nicht auf und benutzen Sie es nicht.
- Stellen Sie das Gerät nicht an einem Ort auf, an dem die Temperatur unter 0 °C absinken kann, und benutzen Sie das Gerät nicht, wenn die Temperatur unter 0 °C absinken könnte.
- Halten Sie sich an die mitgelieferte Montageanleitung.
- Stellen Sie sicher, dass das Gerät unter und an angrenzenden sicheren Konstruktionen montiert ist.

### Wasseranschluss

- Achten Sie darauf, die Wasserschläuche nicht zu beschädigen.
- Bevor Sie neue oder lange Zeit nicht benutzte Schläuche an das Gerät anschließen, lassen Sie Wasser durch die Schläuche fließen, bis es sauber austritt.
- Achten Sie darauf, dass beim ersten Gebrauch des Geräts keine Undichtheiten vorhanden sind.
- Der Wasserzulaufschlauch verfügt über ein Sicherheitsventil und eine Ummantelung mit einem innenliegenden Netzkabel.

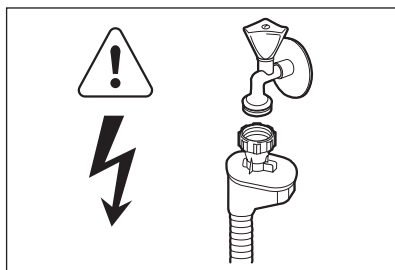

#### WARNUNG!

Gefährliche Spannung.

- Ziehen Sie sofort den Netzstecker aus der Steckdose, wenn der Wasserzulaufschlauch beschädigt ist. Wenden Sie sich für den Austausch des Wasserzulaufschlauchs an den Kundendienst.

### Elektrischer Anschluss



#### WARNUNG!

Brand- und Stromschlaggefahr.

- Das Gerät muss geerdet sein.
- Stellen Sie sicher, dass die elektrischen Daten auf dem Typenschild den Daten Ihrer Stromversorgung entsprechen. Wenden Sie sich andernfalls an einen Elektriker.
- Schließen Sie das Gerät nur an eine sachgemäß installierte Schutzkontaktsteckdose an.
- Verwenden Sie keine Mehrfachsteckdosen oder Verlängerungskabel.
- Achten Sie darauf, Netzstecker und Netzkabel nicht zu beschädigen. Wen-

den Sie sich zum Austausch des beschädigten Netzkabels an den Kundendienst oder einen Elektriker.

- Stecken Sie den Netzstecker erst nach Abschluss der Montage in die Steckdose. Stellen Sie sicher, dass der Netzstecker nach der Montage noch zugänglich ist.
- Ziehen Sie nicht am Netzkabel, wenn Sie das Gerät vom Stromnetz trennen möchten. Ziehen Sie dazu immer direkt am Netzstecker.

## GEBRAUCH

- Dieses Gerät ist für die Verwendung im Haushalt und ähnliche Zwecke vorgesehen, wie z. B.:
  - Personalküchenbereiche in Geschäften, Büros und anderen Arbeitsumfeldern
  - Bauernhöfe
  - Für Gäste in Hotels, Motels und anderen wohnungsähnlichen Räumlichkeiten
  - In Pensionen und vergleichbaren Unterbringungsmöglichkeiten.



### WARNUNG!

Verletzungsgefahr.

- Nehmen Sie keine technischen Änderungen am Gerät vor.
- Stellen Sie Messer und Besteck mit scharfen Spitzen mit der Spitze nach unten in den Besteckkorb oder legen Sie sie in eine waagerechte Position.
- Lassen Sie die Gerätetür nicht ohne Aufsichtigung offen stehen, damit von der Tür keine Stolpergefahr ausgeht.
- Setzen oder stellen Sie sich nie auf die offene Tür.
- Geschirrspüler-Reinigungsmittel sind gefährlich. Beachten Sie die Sicherheitsanweisungen auf der Reinigungsmittelverpackung.
- Trinken Sie nicht das Wasser aus dem Gerät und verwenden Sie es nicht zum Spielen.
- Nehmen Sie kein Geschirr aus dem Gerät, bevor das Programm beendet ist. Es könnte sich noch Reinigungsmittel auf dem Geschirr befinden.



### WARNUNG!

Stromschlag-, Brand- und Verbrennungsgefahr.

- Platzieren Sie keine entflammenden Produkte oder Gegenstände, die mit entflammenden Produkten benetzt sind, im Gerät, auf dem Gerät oder in der Nähe des Geräts.
- Reinigen Sie das Gerät nicht mit einem Wasser- oder Dampfstrahl.
- Es kann heißer Dampf aus dem Gerät austreten, wenn Sie die Tür während des Ablaufs eines Programms öffnen.

## ENTSORGUNG



### WARNUNG!

Verletzungs- oder Erstickenungsgefahr.

- Trennen Sie das Gerät von der Stromversorgung.
- Schneiden Sie das Netzkabel ab und entsorgen Sie es.
- Entfernen Sie das Türschloss, um zu verhindern, dass sich Kinder oder Haustiere in dem Gerät einschließen.

## GERÄTEBESCHREIBUNG

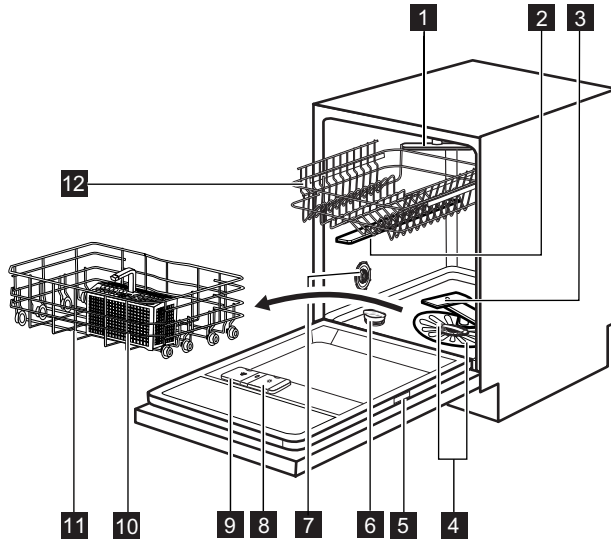

- 1** Oberer Sprüharm
- 2** Mittlerer Sprüharm
- 3** Unterer Sprüharm
- 4** Filter
- 5** Typenschild
- 6** Salzbehälter
- 7** Wasserhärtestufen-Wähler
- 8** Klarspülmittel-Dosierer
- 9** Waschmittelschublade
- 10** Besteckkorb
- 11** Unterkorb
- 12** Oberkorb

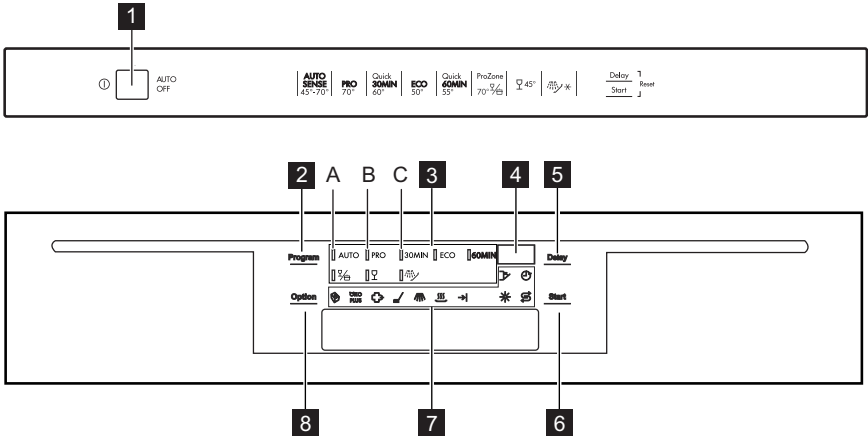

# BEDIENFELD



- |                                  |                          |
|----------------------------------|--------------------------|
| <b>1</b> Taste „Ein/Aus“         | <b>5</b> Touchpad Delay  |
| <b>2</b> Touchpad Program        | <b>6</b> Touchpad Start  |
| <b>3</b> Programm-Kontrolllampen | <b>7</b> Kontrolllampen  |
| <b>4</b> Display                 | <b>8</b> Touchpad Option |

Kontrolllampen	Beschreibung
	Kontrolllampe „Multitab“.
	Kontrolllampe „ÖKO PLUS“.
	Kontrolllampe „ExtraHygiene“.
	Kontrolllampe „Hauptspülgang“.
	Kontrolllampe „Klarspülphase“.
	Kontrolllampe „Trocknungsphase“.
	Kontrolllampe „Programmende“.
	Kontrolllampe „Klarspülmittel“. Diese Kontrolllampe erlischt während des Programmbetriebs.
	Kontrolllampe „Salz“. Diese Kontrolllampe erlischt während des Programmbetriebs.
	Kontrolllampe „Zeitvorwahl“.
	Kontrolllampe „Tür“. Leuchtet auf, wenn die Tür offen ist.



## PROGRAMME

Programm	Verschmutzungsgrad Beladung	Programmphasen	Optionen
<b>AUTO</b> <sup>1)</sup>	Alle Geschirr, Besteck, Töpfe und Pfannen	Vorspülen Hauptspülgang von 45 °C bis 70 °C Spülgänge Trocknen	ExtraHygiene ÖKO PLUS
<b>PRO</b> <sup>2)</sup>	Stark verschmutzt Geschirr, Besteck, Töpfe und Pfannen	Vorspülen Hauptspülgang 70 °C Spülgänge Trocknen	ÖKO PLUS
<b>30MIN</b> <sup>3)</sup>	Vor kurzem benutztes Geschirr Geschirr und Besteck	Hauptspülgang 60 °C Spülgang	ExtraHygiene
<b>ECO</b> <sup>4)</sup>	Normal verschmutzt Geschirr und Besteck	Vorspülen Hauptspülgang 50 °C Spülgänge Trocknen	ExtraHygiene ÖKO PLUS
<b>60MIN</b>	Leicht verschmutzt Geschirr und Besteck	Hauptspülgang 55 °C Spülgänge	ExtraHygiene
 <sup>5)</sup>	Unterschiedlicher Verschmutzungsgrad Geschirr, Besteck, Töpfe und Pfannen	Vorspülen Hauptspülgang 70 °C Spülgänge Trocknen	ÖKO PLUS
	Normal oder leicht verschmutzt Empfindliches Geschirr und Gläser	Hauptspülgang 45 °C Spülgänge Trocknen	ÖKO PLUS
 <sup>6)</sup>	Alle	Vorspülen	

- 1) Das Gerät erkennt den Verschmutzungsgrad und die Anzahl der Geschirrtteile in den Körben. Es stellt dann automatisch die Wassertemperatur und -menge, den Energieverbrauch und die Programmdauer ein.
- 2) Dieses Programm enthält die Option ExtraHygiene.
- 3) Mit diesem Programm können Sie vor kurzem benutztes Geschirr spülen. Sie erhalten gute Spülergebnisse in kurzer Zeit.
- 4) Dies ist das Standardprogramm für Prüfinstitute. Dieses Programm gewährleistet den wirtschaftlichsten Wasser- und Energieverbrauch für normal verschmutztes Geschirr und Besteck.
- 5) Mit diesem Programm können Sie Geschirr mit unterschiedlichem Verschmutzungsgrad spülen. Ordnen Sie das stark verschmutzte Geschirr in den Unterkorb und das normal verschmutzte Geschirr in den Oberkorb ein. Der Wasserdruck und die -temperatur sind im Unterkorb höher als im Oberkorb.

- 6) Verwenden Sie dieses Programm zum schnellen Abspülen des Geschirrs. Damit wird vermieden, dass sich Essensreste am Geschirr festsetzen und unangenehme Gerüche aus dem Gerät entweichen.  
Verwenden Sie für dieses Programm kein Reinigungsmittel.

### Verbrauchswerte

Programm <sup>1)</sup>	Dauer (Min.)	Energie (kWh)	Wasser (l)
<b>AUTO</b>	40 - 150	0.6 - 1.4	7 - 14
<b>PRO</b>	140 - 160	1.4 - 1.6	13 - 14
<b>30MIN</b>	30	0.8	9
<b>ECO</b>	160 - 180	0.8 - 0.9	9 - 10
<b>60MIN</b>	50 - 60	1.0 - 1.1	10 - 11
	130 - 140	1.3 - 1.5	14 - 15
	70 - 80	0.8 - 0.9	11 - 12
	14	0.1	4

- 1) Druck und Temperatur des Wassers, die Schwankungen in der Stromversorgung, die ausgewählten Optionen und die Geschirrmenge können die Programmdauer und die Verbrauchswerte verändern.

### Informationen für Prüfinstitute

Möchten Sie Informationen zum Leistungstest erhalten, schicken Sie eine E-Mail an:

**info.test@dishwasher-production.com**

Notieren Sie die Produktnummer (PNC), die Sie auf dem Typenschild finden.

## OPTIONEN



Schalten Sie die Optionen vor dem Programmstart ein oder aus. Sie können die Optionen nicht ein- oder ausschalten, wenn ein Programm angelaufen ist.



Haben Sie eine oder mehrere Optionen eingeschaltet, prüfen Sie, ob die entsprechenden Kontrolllampen leuchten, bevor Sie das Programm starten.

### MULTITAB

Schalten Sie diese Option nur ein, wenn Sie Kombi-Reinigungstabletten verwenden.

Mit der Option „Multitab“ wird die Zufuhr von Klarspülmittel und Salz ausgeschaltet. Die entsprechenden Kontrolllampen sind ausgeschaltet.

Die Programmdauer kann sich verlängern.

- Drücken Sie Option wiederholt, bis die Kontrolllampe „Multitab“ leuchtet.
- Die Option bleibt so lange eingeschaltet, bis Sie von Ihnen ausgeschaltet wird. Drücken Sie Option wiederholt, bis die Kontrolllampe „Multitab“ erlischt.

**Wenn Sie nicht länger Kombi-Reinigungstabletten verwenden, führen Sie die folgenden Schritten aus, bevor Sie ein anderes Reinigungsmittel, ein anderes Klarspülmittel oder ein anderes Geschirrspülersalz verwenden:**

1. Schalten Sie die Option „Multitab“ aus.
2. Stellen Sie den Wasserenthärter auf die höchste Stufe ein.
3. Stellen Sie sicher, dass der Salzbehälter und der Klarspülmittel-Dosierer gefüllt sind.
4. Starten Sie das kürzeste Programm mit einem Spülgang ohne Reinigungsmittel und ohne Geschirr.
5. Stellen Sie den Wasserenthärter entsprechend der Wasserhärte in Ihrem Gebiet ein.
6. Stellen Sie die Menge des Klarspülmittels ein.

### ÖKO PLUS

Diese Funktion senkt die Temperatur in der Trocknungsphase. Der Energieverbrauch wird um 25 % reduziert.

Das Geschirr kann am Ende des Programms noch feucht sein.

Drücken Sie Option wiederholt, bis die Kontrolllampe ÖKO PLUS leuchtet.

Ist die Option nicht mit dem Programm kombinierbar, leuchtet die Kontrolllampe nicht.

### EXTRAHYGIENE

Diese Option sorgt für hygienischere Ergebnisse. Während der Spülphase wird die Temperatur für 10 bis 14 Minuten auf 70 °C gehalten.

Drücken Sie Option wiederholt, bis die Kontrolllampe „ExtraHygiene“ leuchtet.

Ist die Option nicht mit dem Programm kombinierbar, leuchtet die Kontrolllampe nicht.

## VOR DER ERSTEN INBETRIEBNAHME

1. Prüfen Sie, ob der Wasserenthärter entsprechend der Wasserhärte in Ihrem Gebiet eingestellt ist. Passen Sie die Einstellung bei Bedarf entsprechend an. Wenden Sie sich an das örtliche Wasserversorgungsunternehmen, um die Wasserhärte in Ihrem Gebiet zu erfahren.
2. Füllen Sie den Salzbehälter.
3. Füllen Sie den Klarspülmittel-Dosierer.
4. Drehen Sie den Wasserhahn auf.
5. Möglicherweise haben sich im Gerät Rückstände angesammelt. Starten Sie ein Programm, um diese zu entfernen. Verwenden Sie kein Reinigungsmittel und beladen Sie die Körbe nicht.



Schalten Sie die Option „Multi-tab“ ein, wenn Sie Kombi-Reinigungstabletten verwenden.

## EINSTELLEN DES WASSERENTHÄRTERS

Wasserhärte				Wasserenthärter-Einstellung	
Deutsche Wasserhärtegrade (°dH)	Französische Wasserhärtegrade (°fH)	mmol/l	Clarke Wasserhärtegrade	Manuell	Elektronisch
51 - 70	91 - 125	9.1 - 12.5	64 - 88	2 1)	10
43 - 50	76 - 90	7.6 - 9.0	53 - 63	2 1)	9
37 - 42	65 - 75	6.5 - 7.5	46 - 52	2 1)	8
29 - 36	51 - 64	5.1 - 6.4	36 - 45	2 1)	7
23 - 28	40 - 50	4.0 - 5.0	28 - 35	2 1)	6
19 - 22	33 - 39	3.3 - 3.9	23 - 27	2 1)	5 1)
15 - 18	26 - 32	2.6 - 3.2	18 - 22	1	4
11 - 14	19 - 25	1.9 - 2.5	13 - 17	1	3
4 - 10	7 - 18	0.7 - 1.8	5 - 12	1	2
< 4	< 7	< 0.7	< 5	1 2)	1 2)

1) Werkseinstellung.

2) Verwenden Sie kein Salz bei diesen Werten.



Sie müssen den Wasserenthärter manuell und elektronisch einstellen.

## Manuelle Einstellung

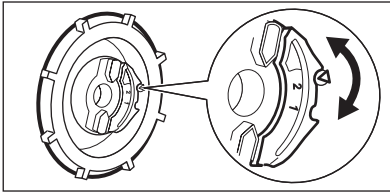

Stellen Sie den Wasserhärtestufen-Wähler auf Stufe 1 oder 2.

## Elektronische Einstellung

1. Drücken Sie die Ein/Aus-Taste, um das Gerät einzuschalten.
2. Stellen Sie sicher, dass sich das Gerät im Einstellmodus befindet. Siehe „EINSTELLEN UND STARTEN EINES PROGRAMMS“.
3. Halten Sie **Delay** und **Start** gleichzeitig gedrückt, bis die Kontrolllampen **(A)**, **(B)** und **(C)** blinken.
4. Drücken Sie **Program**.

- Die Kontrolllampen **(B)** und **(C)** erlöschen.
- Die Kontrolllampe **(A)** blinkt weiterhin.
- Das Display zeigt die Einstellung des Wasserenthärters an. Beispiel:  
**5 L** = Stufe 5.

5. Drücken Sie zur Einstellungsänderung wiederholt die Taste **Program**.
6. Schalten Sie das Gerät zur Bestätigung aus.

## FÜLLEN DES SALZBEHÄLTERS

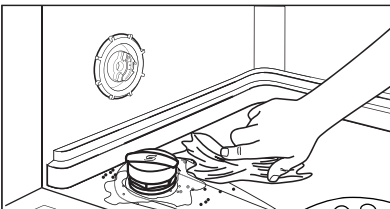
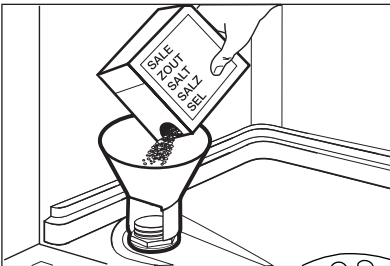

1. Drehen Sie den Deckel gegen den Uhrzeigersinn und öffnen Sie den Salzbehälter.
2. Füllen Sie 1 Liter Wasser in den Salzbehälter (nur beim ersten Mal).
3. Füllen Sie den Salzbehälter mit Geschirrspülsalz.
4. Entfernen Sie das Salz, das sich um die Öffnung des Salzbehälters herum angesammelt hat.
5. Drehen Sie den Deckel im Uhrzeigersinn, um den Salzbehälter zu schließen.



### VORSICHT!

Beim Befüllen des Salzbehälters können Wasser und Salz austreten. Korrosionsgefahr. Starten Sie ein Programm, nachdem Sie den Salzbehälter befüllt haben, um die Korrosion zu vermeiden.

## FÜLLEN DES KLARSPÜLMITTEL-DOSIERERS

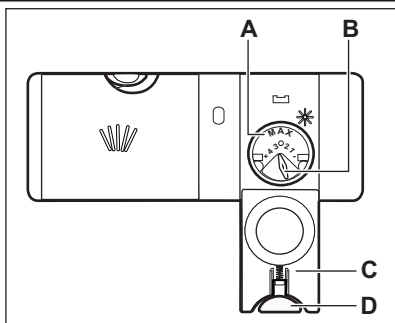

1. Drücken Sie die Entriegelungstaste (**D**), um den Deckel (**C**) zu öffnen.
2. Füllen Sie den Klarspülmittel-Dosierer (**A**) nicht über die Marke „max“ hinaus.
3. Wischen Sie verschüttetes Klarspülmittel mit einem saugfähigen Tuch auf, um zu große Schaumbildung zu vermeiden.
4. Schließen Sie den Deckel. Achten Sie darauf, dass die Entriegelungstaste einrastet.



Sie können den Regler der Zugabemenge (**B**) zwischen Position 1 (geringste Menge) und Position 4 (größte Menge) einstellen.

## TÄGLICHER GEBRAUCH

1. Drehen Sie den Wasserhahn auf.
2. Drücken Sie die Taste „Ein/Aus“, um das Gerät einzuschalten. Stellen Sie sicher, dass sich das Gerät im Einstellmodus befindet, siehe Abschnitt „Einstellen und Starten eines Programms“.
  - Füllen Sie den Salzbehälter auf, wenn die Kontrolllampe „Salz“ leuchtet.
- Leuchtet die Kontrolllampe „Klarspülmittel“, füllen Sie den Klarspülmittel-Dosierer.
3. Beladen Sie die Körbe.
4. Füllen Sie Reinigungsmittel ein.
5. Stellen Sie je nach Beladung und Verschmutzungsgrad das passende Programm ein.

## VERWENDUNG DES REINIGUNGSMITTELS

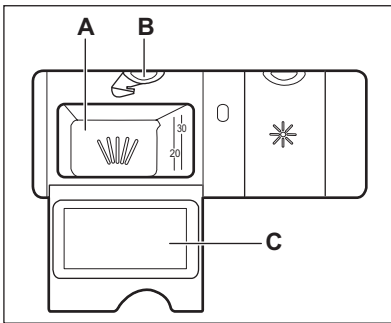

1. Drücken Sie die Entriegelungstaste (B), um den Deckel (C) zu öffnen.
2. Füllen Sie das Reinigungsmittel in den Behälter (A).
3. Wenn das Programm einen Vorspülgang hat, schütten Sie eine kleine Menge Reinigungsmittel auf die Innenseite der Gerätetür.
4. Wenn Sie Geschirrspüler-Tabs verwenden, legen Sie diese in den Reinigungsmittelbehälter (A).
5. Schließen Sie den Deckel. Achten Sie darauf, dass die Entriegelungstaste einrastet.

## EINSTELLEN UND STARTEN EINES PROGRAMMS

### Einstellmodus

Das Gerät muss sich für einige Einstellungen im Einstellmodus befinden.

Das Gerät ist im Einstellmodus, wenn nach dem Einschalten:

- Alle Programmanzeigen leuchten.
- Im Display zwei horizontale Balken angezeigt werden.

Wenn im Bedienfeld andere Bedingungen angezeigt werden, halten Sie gleichzeitig **Delay** und **Start** gedrückt, bis sich das Gerät im Einstellmodus befindet.

### Starten eines Programms ohne Zeitvorwahl

1. Drehen Sie den Wasserhahn auf.
2. Drücken Sie die Ein/Aus-Taste, um das Gerät einzuschalten.
3. Schließen Sie die Gerätetür.

4. Stellen Sie sicher, dass sich das Gerät im Einstellmodus befindet.

5. Drücken Sie **Program** wiederholt, bis die Kontrolllampe des gewünschten Programms leuchtet.
  - Die Programmdauer blinkt im Display.
  - Die Phasenkontrolllampen des eingestellten Programms leuchten.

6. Wählen Sie die gewünschten Optionen aus.

7. Drücken Sie **Start**. Das Programm wird gestartet.
  - Es leuchtet nur noch die Kontrolllampe der laufenden Programmphase.
  - Im Display wird die Programmdauer angezeigt, die in 1-Minuten-Schritten zurückgezählt wird.

6. Wählen Sie die gewünschten Optionen aus.
7. Drücken Sie **Start**. Das Programm wird gestartet.
  - Es leuchtet nur noch die Kontrolllampe der laufenden Programmphase.
  - Im Display wird die Programmdauer angezeigt, die in 1-Minuten-Schritten zurückgezählt wird.

### Starten eines Programms mit Zeitvorwahl

1. Wählen Sie das Programm und die gewünschten Zusatzfunktionen.

2. Drücken Sie die Taste **Delay** wiederholt, bis im Display die gewünschte Zeitvorwahl angezeigt wird (zwischen 1 und 24 Stunden).
  - Die Zeitvorwahl blinkt im Display.
  - Die Kontrolllampe für die Zeitvorwahl leuchtet auf.
3. Drücken Sie **Start**. Der Ablauf der Zeitvorwahl beginnt.
  - Im Display wird der Ablauf der Zeitvorwahl angezeigt, die in Schritten von jeweils 1 Stunde abnimmt.
  - Die Phasenkontrolllampen des eingestellten Programms erlöschen.
- Nach Ablauf der Zeitvorwahl startet das Programm.
  - Die Anzeige des laufenden Programmschnitts leuchtet auf.

## Öffnen der Tür während des Betriebs

Wenn Sie die Tür öffnen, stoppt das Gerät. Wenn Sie die Tür wieder schließen, läuft das Gerät ab dem Zeitpunkt der Unterbrechung weiter.

## Abbrechen einer eingestellten Zeitvorwahl während des Countdowns

Drücken Sie **Delay** wiederholt, bis:

- Im Display die Programmdauer angezeigt wird.
- Die Phasenkontrolllampen aufleuchten.
- Das Programm wird gestartet.

## Beenden des Programms

Halten Sie die Tasten **Delay** und **Start** gleichzeitig gedrückt, bis:

- Alle Programm-Kontrolllampen leuchten.
- Im Display zwei horizontale Balken angezeigt werden.



Bevor Sie ein neues Programm starten, kontrollieren Sie, ob der Reinigungsmittelbehälter gefüllt ist.

## Am Programmende

Wenn das Programm beendet ist, leuchtet die Kontrolllampe „Programmende“ und das Display zeigt **0** an.

1. Drücken Sie die Taste „Ein/Aus“, um das Gerät auszuschalten.
2. Schließen Sie den Wasserhahn.



Wenn Sie die Taste „Ein/Aus“ nicht drücken, wird das Gerät mithilfe der **AUTO OFF**-Funktion nach einigen Minuten automatisch ausgeschaltet. Diese Funktion hilft bei der Senkung des Energieverbrauchs.

- Lassen Sie das Geschirr abkühlen, bevor Sie es aus dem Gerät nehmen. Heißes Geschirr ist stoßempfindlich.
- Nehmen Sie das Geschirr zuerst aus dem Unterkorb und dann aus dem Oberkorb.



An den Innenseiten und an der Tür des Gerätes kann sich Wasser niederschlagen. Edelstahl kühlt schneller ab als Geschirr.

## TIPPS UND HINWEISE

### DER WASSERENTHÄRTER

Hartes Wasser enthält viele Mineralien, die das Gerät beschädigen können und zu schlechten Spülergebnissen führen. Der Wasserenthärter neutralisiert diese Mineralien.

Das Geschirrspülsalz hält den Wasserenthärter sauber und in gutem Zustand. Der Wasserenthärter muss unbedingt auf die richtige Stufe eingestellt werden. So stellen Sie sicher, dass der Wasserenthärter die richtige Menge Geschirrspülsalz und Wasser verwendet.

### BELADEN DER KÖRBE



Beispiele für die Beladung der Körbe finden Sie in der mitgelieferten Broschüre.

- Spülen Sie im Gerät nur spülmaschinenfestes Geschirr.
- Spülen Sie im Gerät keine Geschirteile aus Holz, Horn, Aluminium, Zinn oder Kupfer.
- Spülen Sie in diesem Gerät keine Gegenstände, die Wasser aufnehmen können (Schwämme, Geschirrtücher, usw.).
- Entfernen Sie Speisereste vom Geschirr.
- Weichen Sie eingebrannte Essensreste ein.
- Ordnen Sie hohle Gefäße (z. B. Tassen, Gläser, Pfannen) mit der Öffnung nach unten ein.
- Stellen Sie sicher, dass Geschirr und Besteck nicht aneinander haften. Mischen Sie Löffel mit anderem Besteck.
- Achten Sie darauf, dass Gläser einander nicht berühren.
- Ordnen Sie kleine Gegenstände in den Besteckkorb ein.
- Ordnen Sie leichte Gegenstände im Oberkorb an. Achten Sie darauf, dass diese nicht verrutschen können.
- Vergewissern Sie sich, dass sich die Sprüharme ungehindert bewegen können, bevor Sie ein Programm starten.

### VERWENDUNG VON SALZ, KLARSPÜLMITTEL UND REINIGUNGSMITTEL

- Verwenden Sie nur Salz, Klarspülmittel und Reinigungsmittel für Geschirrspüler. Andere Produkte können das Gerät beschädigen.
- Das Klarspülmittel lässt das Geschirr während der letzten Spülphase ohne Streifen und Flecken trocknen.
- Kombi-Reinigungstabletten enthalten Reinigungsmittel, Klarspülmittel und andere Zusätze. Achten Sie darauf, dass die Tabletten der Wasserhärte in Ihrer Region entsprechen. Beachten Sie die Anweisungen auf der Reinigungsmittelverpackung.
- Geschirrspüler-Tabs lösen sich bei kurzen Programmen nicht vollständig auf. Wir empfehlen, die Tabletten nur mit langen Programmen zu verwenden, damit keine Reinigungsmittel-Rückstände auf dem Geschirr zurückbleiben.



Verwenden Sie nicht mehr als die angegebene Reinigungsmittelmenge. Siehe hierzu die Angaben auf der Reinigungsmittelverpackung.

### VOR DEM STARTEN EINES PROGRAMMS

#### Kontrollieren Sie folgende Punkte:

- Die Filter sind sauber und ordnungsgemäß eingesetzt.
- Die Sprüharme sind nicht verstopft.
- Die Geschirteile sind richtig in den Körben angeordnet.
- Das Programm eignet sich für die Beladung und den Verschmutzungsgrad.
- Die Reinigungsmittelmenge stimmt.
- Geschirrspülsalz und Klarspülmittel sind vorhanden (außer Sie verwenden Kombi-Reinigungstabletten).
- Der Deckel des Salzbehälters ist fest geschlossen.

## REINIGUNG UND PFLEGE



### WARNUNG!

Schalten Sie vor Reinigungsarbeiten immer das Gerät aus und ziehen Sie den Netzstecker aus der Steckdose.



Verschmutzte Filter und verstopfte Sprüharme beeinträchtigen das Spülergebnis. Prüfen Sie die Filter regelmäßig und reinigen Sie diese, falls nötig.

### REINIGEN DER FILTER

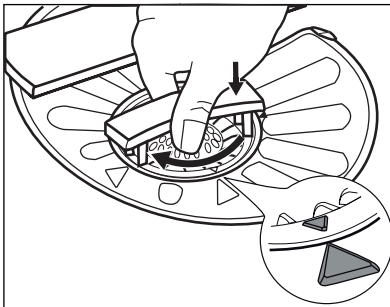
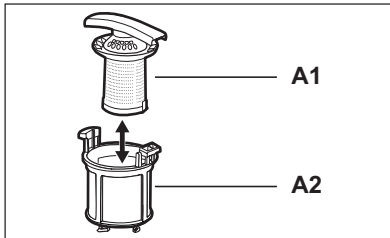
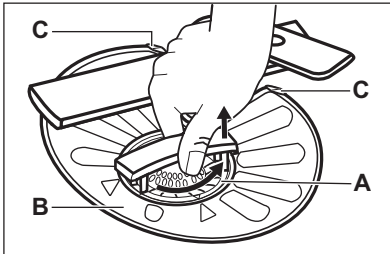

1. Drehen Sie den Filter (A) nach links und nehmen Sie ihn heraus.
2. Um den Filter (A) auseinanderzubauen, ziehen Sie (A1) und (A2) auseinander.
3. Nehmen Sie den Filter (B) heraus.
4. Reinigen Sie die Filter mit Wasser.
5. Setzen Sie den Filter (B) wieder in der ursprünglichen Position ein. Vergewissern Sie sich, dass er korrekt unter den beiden Führungen (C) sitzt.
6. Bauen Sie den Filter (A) zusammen und setzen Sie ihn in Filter (B) ein. Drehen Sie ihn nach rechts, bis er einrastet.



Eine falsche Anordnung der Filter führt zu schlechten Spülergebnissen und kann das Gerät beschädigen.

### REINIGEN DER SPRÜHARME

Bauen Sie die Sprüharme nicht aus. Falls die Löcher in den Sprüharmen verstopft sind, reinigen Sie sie mit einem dünnen spitzen Gegenstand.

### REINIGEN DER AUSSENSEITEN

Reinigen Sie das Geräts mit einem weichen, feuchten Tuch.

Verwenden Sie ausschließlich Neutralreiniger. Benutzen Sie keine Scheuermittel, scheuernde Reinigungsschwämmchen oder Lösungsmittel.

## FEHLERSUCHE

Das Gerät startet nicht oder bleibt während des Betriebs stehen.

Prüfen Sie, ob Sie die Störung mit den folgenden Hinweisen selbst beheben können, bevor Sie den Kundendienst rufen.

**Bei manchen Störungen zeigt das Display einen Alarmcode an:**

- **,10** - Es läuft kein Wasser in das Gerät.
- **,20** - Das Gerät pumpt das Wasser nicht ab.

- **,30** - Die Aquasafe-Einrichtung ist ausgelöst.



### WARNING!

Schalten Sie das Gerät aus, bevor Sie die Überprüfungen vornehmen.

Problem	Mögliche Ursache	Mögliche Abhilfe
Das Programm startet nicht.	Der Netzstecker steckt nicht richtig in der Steckdose.	Stecken Sie den Netzstecker richtig in die Steckdose.
	Die Gerätetür ist offen.	Schließen Sie die Gerätetür.
	Sie haben die Taste <b>Start</b> nicht gedrückt.	Drücken Sie die Taste <b>Start</b> .
	Die Sicherung im Sicherungskasten ist durchgebrannt.	Setzen Sie eine neue Sicherung ein.
	Die Zeitvorwahl ist eingestellt.	Brechen Sie die Zeitvorwahl ab oder warten Sie auf das Ende des Countdowns.
Es läuft kein Wasser in das Gerät.	Der Wasserhahn ist geschlossen.	Drehen Sie den Wasserhahn auf.
	Der Wasserdruck ist zu niedrig.	Wenden Sie sich an Ihr örtliches Wasserversorgungsunternehmen.
	Der Wasserhahn ist blockiert oder durch Kalkablagerungen verstopft.	Reinigen Sie den Wasserhahn.
	Der Filter im Wasserzulaufschlauch ist verstopft.	Reinigen Sie den Filter.
	Der Wasserzulaufschlauch ist geknickt oder gebogen.	Vergewissern Sie sich, dass der Schlauch ordnungsgemäß angebracht ist.
	Das Aqua-Control-System ist eingeschaltet. Im Gerät sind Wasserlecks aufgetreten.	Drehen Sie den Wasserhahn zu und wenden Sie sich an den Kundendienst.
Das Gerät pumpt das Wasser nicht ab.	Der Siphon ist verstopft.	Reinigen Sie den Siphon.
	Der Wasserablaufschlauch ist geknickt oder gebogen.	Vergewissern Sie sich, dass der Schlauch ordnungsgemäß angebracht ist.

Schalten Sie das Gerät nach der Überprüfung wieder ein. Das Programm wird an der Stelle fortgesetzt, an der es unterbrochen wurde.

Tritt das Problem erneut auf, wenden Sie sich an den Kundendienst.

Wenn das Display andere Alarmcodes anzeigt, wenden Sie sich an den Kundendienst.

## DIE SPÜL- UND TROCKNUNGSERGEBNISSE SIND NICHT ZUFRIEDENSTELLEND.

### Weißer Streifen oder blau schimmernder Belag auf Gläsern und Geschirr

- Die zugegebene Klarspülmittelmenge ist zu hoch. Stellen Sie den Dosierwähler für Klarspülmittel niedriger ein.
- Die Reinigungsmittelmenge ist zu hoch.

### Wasserflecken und andere Flecken auf Gläsern und Geschirr

- Die zugegebene Klarspülmittelmenge ist zu niedrig. Stellen Sie den Dosierwähler für Klarspülmittel höher ein.
- Die Ursache kann in der Qualität des Reinigungsmittels liegen.

### Das Geschirr ist noch nass.

- Das Programm enthält keine Trocknungsphase oder eine Trocknungsphase mit niedriger Temperatur.
- Der Klarspülmittel-Dosierer ist leer.
- Die Ursache kann in der Qualität des Klarspülmittels liegen.
- Die Ursache kann in der Qualität der Kombi-Reinigungstablette liegen. Probieren Sie eine andere Marke aus oder

schalten Sie den Klarspülmittel-Dosierer ein und verwenden Sie ihn zusammen mit den Kombi-Reinigungstabletten.



Mögliche andere Ursachen finden Sie unter „Tipps und Hinweise“.

## Einschalten des Klarspülmittel-Dosierers bei eingeschalteter Multitab-Funktion

1. Drücken Sie die Ein/Aus-Taste, um das Gerät einzuschalten.
2. Stellen Sie sicher, dass sich das Gerät im Einstellmodus befindet. Siehe „EINSTELLEN UND STARTEN EINES PROGRAMMS“.
3. Halten Sie **Delay** und **Start** gleichzeitig gedrückt, bis die Kontrolllampen (A), (B) und (C) blinken.
4. Drücken Sie **Option**.
  - Die Kontrolllampen (A) und (C) erlöschen.
  - Die Kontrolllampe (B) blinkt weiterhin.
  - Im Display wird die Einstellung des Klarspülmittel-Dosierers angezeigt.

<i>0d</i>	Aus
<i>1d</i>	Ein

5. Drücken Sie **Option** zur Änderung der Einstellung.
6. Schalten Sie das Gerät zur Bestätigung aus.
7. Stellen Sie die Menge des Klarspülmittels ein.
8. Füllen Sie den Klarspülmittel-Dosierer.

## TECHNISCHE DATEN

Abmessungen	Breite / Höhe / Tiefe (mm)	596 / 818 - 898 / 575
Elektrischer Anschluss	Siehe Typenschild.	
	Spannung	220-240 V
	Frequenz	50 Hz
Wasserdruck	Min. / max. (bar / MPa)	(0.5 / 0.05) / (8 / 0.8)
Wasserversorgung <sup>1)</sup>	Kalt- oder Warmwasser <sup>2)</sup>	max. 60 °C
Fassungsvermögen	Gedecke	12

Leistungsaufnahme	Unausgeschaltet	0.10 W
	Ausgeschaltet	0.10 W

- 1) Schließen Sie den Zulaufschlauch an einen Wasserhahn mit einem 3/4"-Außengewinde an.
- 2) Wenn Sie Heißwasser mit umweltfreundlichen, alternativen Energiequellen (z. B. Solaranlagen oder Windkraft) aufbereiten, können Sie durch den Anschluss des Geräts an die Heißwasserversorgung Energie sparen.

## ΠΕΡΙΕΧΟΜΕΝΑ

- 40 ΠΛΗΡΟΦΟΡΙΕΣ ΑΣΦΑΛΕΙΑΣ
- 42 ΠΕΡΙΓΡΑΦΗ ΠΡΟΪΟΝΤΟΣ
- 43 ΠΙΝΑΚΑΣ ΧΕΙΡΙΣΤΗΡΙΩΝ
- 44 ΠΡΟΓΡΑΜΜΑΤΑ
- 46 ΕΠΙΛΟΓΕΣ
- 47 ΠΡΙΝ ΑΠΟ ΤΗΝ ΠΡΩΤΗ ΧΡΗΣΗ
- 49 ΚΑΘΗΜΕΡΙΝΗ ΧΡΗΣΗ
- 51 ΥΠΟΔΕΙΞΕΙΣ ΚΑΙ ΣΥΜΒΟΥΛΕΣ
- 52 ΦΡΟΝΤΙΔΑ ΚΑΙ ΚΑΘΑΡΙΣΜΑ
- 53 ΑΝΤΙΜΕΤΩΠΙΣΗ ΠΡΟΒΛΗΜΑΤΩΝ
- 54 ΤΕΧΝΙΚΑ ΣΤΟΙΧΕΙΑ

## ΠΕΡΙΒΑΛΛΟΝΤΙΚΑ ΘΕΜΑΤΑ

Ανακυκλώστε τα υλικά που φέρουν το σύμβολο . Τοποθετήστε τα υλικά συσκευασίας σε κατάλληλα δοχεία για ανακύκλωση.



Συμβάλλετε στην προστασία του περιβάλλοντος και της ανθρώπινης υγείας ανακυκλώνοντας τις άχρηστες ηλεκτρικές και ηλεκτρονικές συσκευές. Μην απορρίπτετε με τα οικιακά απορρίμματα συσκευές που φέρουν το σύμβολο . Επιστρέψτε το προϊόν στην τοπική σας μονάδα ανακύκλωσης ή επικοινωνήστε με τη δημοτική αρχή.

## ΕΠΙΣΚΕΦΘΕΪΤΕ ΤΗΝ ΙΣΤΟΣΕΛΪΔΑ ΜΑΣ ΓΙΑ:

- Προϊόντα
- Φυλλάδια
- Εγχειρίδια χρήσης
- Επίλυση προβλημάτων
- Πληροφορίες για σέρβις

www.aeg.com

## ΥΠΟΜΝΗΜΑ

-  Προειδοποίηση - Σημαντικές πληροφορίες ασφαλείας.
-  Γενικές πληροφορίες και συμβουλές
-  Περιβαλλοντικές πληροφορίες

Υπόκειται σε αλλαγές χωρίς προειδοποίηση.

## ΓΙΑ ΑΡΙΣΤΑ ΑΠΟΤΕΛΕΣΜΑΤΑ

Σας ευχαριστούμε που επιλέξατε αυτό το προϊόν της AEG. Το σχεδιάσαμε για να σας παρέχει άψογη απόδοση για πολλά χρόνια, με πρωτοποριακές τεχνολογίες που θα κάνουν τη ζωή σας πιο απλή και με χαρακτηριστικά που ενδεχομένως δεν θα βρείτε σε κοινές συσκευές. Σας παρακαλούμε να αφιερώσετε λίγα λεπτά και να διαβάσετε τις οδηγίες, ώστε να διασφαλίσετε την καλύτερη δυνατή χρήση της συσκευής σας.

## ΕΞΑΡΤΗΜΑΤΑ ΚΑΙ ΑΝΑΛΩΣΙΜΑ

Στο ηλεκτρονικό κατάστημα της AEG, θα βρείτε όλα όσα χρειάζεστε για να διατηρείτε όλες σας τις συσκευές AEG σε άψογη εμφάνιση και άριστη λειτουργική κατάσταση. Με ένα μεγάλο εύρος εξαρτημάτων σχεδιασμένων και κατασκευασμένων με τα υψηλά πρότυπα που αναμένετε, από ειδικά μαγειρικά σκεύη μέχρι καλάθια για πιατικά, από σχάρες μπουκαλιών μέχρι καλαίσθητους σάκους για τα άπλυτα...



Επισκεφτείτε το ηλεκτρονικό κατάστημα στη διεύθυνση  
[www.aeg.com/shop](http://www.aeg.com/shop)

## ΥΠΟΣΤΗΡΙΞΗ ΠΕΛΑΤΩΝ ΚΑΙ ΣΕΡΒΙΣ

Συνιστάται η χρήση γνήσιων ανταλλακτικών.

Όταν επικοινωνείτε με το σέρβις, βεβαιωθείτε ότι έχετε διαθέσιμα τα ακόλουθα στοιχεία. Αυτά τα στοιχεία υπάρχουν στην πινακίδα τεχνικών χαρακτηριστικών.

Μοντέλο \_\_\_\_\_

Κωδικός προϊόντος (PNC) \_\_\_\_\_

Αριθμός σειράς (S.N.) \_\_\_\_\_



## ΠΛΗΡΟΦΟΡΙΕΣ ΑΣΦΑΛΕΙΑΣ

Πριν από την εγκατάσταση και τη χρήση της συσκευής, διαβάστε προσεκτικά τις παρεχόμενες οδηγίες. Ο κατασκευαστής δεν ευθύνεται αν προκληθεί τραυματισμός ή ζημιά από λανθασμένη εγκατάσταση και χρήση. Να φυλάσσετε πάντα αυτές τις οδηγίες μαζί με τη συσκευή για μελλοντική αναφορά.

### ΑΣΦΑΛΕΙΑ ΠΑΙΔΙΩΝ ΚΑΙ ΕΥΠΑΘΩΝ ΑΤΟΜΩΝ



#### ΠΡΟΕΙΔΟΠΟΙΗΣΗ

Κίνδυνος ασφυξίας, τραυματισμού ή μόνιμης αναπηρίας.

- Μην επιτρέπετε σε παιδιά και σε άτομα με μειωμένες σωματικές, αισθητήριες ή πνευματικές ικανότητες ή έλλειψη εμπειρίας και γνώσης να χρησιμοποιούν τη συσκευή. Η χρήση της συσκευής από τα άτομα αυτά πρέπει να γίνεται μόνο υπό την επιτήρηση ή την καθοδήγηση του ατόμου που είναι υπεύθυνο για την ασφάλειά τους. Μην αφήνετε τα παιδιά να παίζουν με τη συσκευή.
- Φυλάσσετε όλα τα υλικά συσκευασίας μακριά από τα παιδιά.
- Φυλάσσετε όλα τα απορρυπαντικά μακριά από τα παιδιά.
- Κρατάτε τα παιδιά και τα κατοικίδια ζώα μακριά από την πόρτα της συσκευής όταν είναι ανοιχτή.

### ΕΓΚΑΤΑΣΤΑΣΗ

- Αφαιρέστε όλα τα υλικά της συσκευασίας.
- Μην προχωράτε σε εγκατάσταση ή χρήση της συσκευής, εάν έχει υποστεί ζημιά.
- Μην εγκαθιστάτε και μη χρησιμοποιείτε τη συσκευή σε χώρο με θερμοκρασία χαμηλότερη από 0 °C.
- Ακολουθείτε τις οδηγίες εγκατάστασης που παρέχονται με τη συσκευή.
- Βεβαιωθείτε ότι οι κατασκευές κάτω ή δίπλα από τις οποίες εγκαθίσταται η συσκευή είναι ασφαλείς.

### Σύνδεση νερού

- Προσέχετε να μην προκληθεί ζημιά στους σωλήνες παροχής νερού.
- Πριν συνδέσετε τη συσκευή σε σωλήνες που είναι καινούριοι ή δεν έχουν χρησιμοποιηθεί

για πολύ καιρό, αφήστε το νερό να τρέξει μέχρι να καθαριστεί.

- Κατά την πρώτη χρήση της συσκευής, βεβαιωθείτε ότι δεν υπάρχουν διαρροές.
- Ο σωλήνας παροχής νερού διαθέτει βαλβίδα ασφαλείας και μανδύα με εσωτερικό καλώδιο ρεύματος.

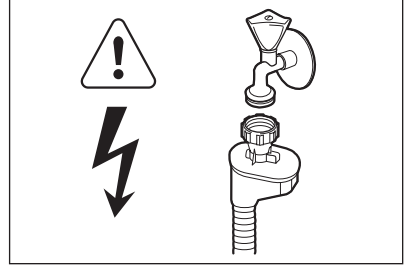

#### ΠΡΟΕΙΔΟΠΟΙΗΣΗ

Επικίνδυνη τάση.

- Αν ο σωλήνας παροχής νερού υποστεί ζημιά, αποσυνδέστε αμέσως το φις τροφοδοσίας από την πρίζα. Επικοινωνήστε με το Σέρβις για να αντικαταστήσετε το σωλήνα παροχής νερού.

### Ηλεκτρική σύνδεση



#### ΠΡΟΕΙΔΟΠΟΙΗΣΗ

Κίνδυνος πυρκαγιάς και ηλεκτροπληξίας.

- Η συσκευή πρέπει να είναι γειωμένη.
- Βεβαιωθείτε ότι οι πληροφορίες σχετικά με το ηλεκτρικό ρεύμα στην πινακίδα τεχνικών χαρακτηριστικών συμφωνούν με την παροχή ρεύματος. Αν δεν συμφωνούν, επικοινωνήστε με ηλεκτρολόγο.
- Χρησιμοποιείτε πάντα μια σωστά εγκατεστημένη πρίζα με προστασία κατά της ηλεκτροπληξίας.
- Μη χρησιμοποιείτε πολύπριζα και μπαλαντέζες.
- Προσέχετε να μην προκληθεί ζημιά στο φις τροφοδοσίας και το καλώδιο ρεύματος. Επικοινωνήστε με το Σέρβις ή έναν ηλεκτρολόγο για την αλλαγή ενός κατεστραμμένου καλωδίου ρεύματος.
- Συνδέστε το φις τροφοδοσίας στην πρίζα μόνο αφού ολοκληρωθεί η εγκατάσταση. Μετά την εγκατάσταση, βεβαιωθείτε ότι είναι δυνατή η πρόσβαση στο φις τροφοδοσίας.

- Μην τραβάτε το καλώδιο τροφοδοσίας για να αποσυνδέσετε τη συσκευή. Τραβάτε πάντα το φίς τροφοδοσίας.

## ΧΡΗΣΗ

- Αυτή η συσκευή προορίζεται για οικιακή χρήση και παρόμοιες εφαρμογές, όπως:
  - Σε χώρους κουζίνας προσωπικού σε καταστήματα, γραφεία και άλλα εργασιακά περιβάλλοντα
  - Αγοικίες
  - Από πελάτες σε ξενοδοχεία, μοτέλ και άλλα περιβάλλοντα στέγασης
  - Πανσιόν (για ύπνο και πρωινό).



### ΠΡΟΕΙΔΟΠΟΙΗΣΗ

Κίνδυνος τραυματισμού.

- Μην αλλάζετε τις προδιαγραφές αυτής της συσκευής.
- Τα μαχαίρια και τα άλλα αιχμηρά αντικείμενα πρέπει να τοποθετούνται στο καλάθι για μαχαιροπίρουνα με τη μύτη προς τα κάτω ή σε οριζόντια θέση.
- Μην αφήνετε την πόρτα της συσκευής ανοιχτή χωρίς επιτήρηση καθώς μπορεί να πέσετε επάνω της.
- Μην κάθεστε ή ακουμπάτε στην πόρτα της συσκευής όταν είναι ανοικτή.
- Τα απορρυπαντικά των πλυντηρίων πιάτων είναι επικίνδυνα. Ακολουθείτε τις οδηγίες ασφαλείας που παρέχονται στη συσκευασία του απορρυπαντικού.
- Μην πίνετε και μην παίζετε με το νερό στη συσκευή.
- Μην αφαιρείτε τα πιάτα από τη συσκευή πριν από την ολοκλήρωση του προγράμματος. Ενδέχεται να υπάρχει απορρυπαντικό στα πιάτα.



### ΠΡΟΕΙΔΟΠΟΙΗΣΗ

Κίνδυνος ηλεκτροπληξίας, πυρκαγιάς ή εγκαυμάτων.

- Μην τοποθετείτε μέσα, κοντά ή επάνω στη συσκευή εύφλεκτα αντικείμενα ή αντικείμενα εμποτισμένα με εύφλεκτα υλικά.
- Μη χρησιμοποιείτε ψεκασμό με νερό ή ατμό για τον καθαρισμό της συσκευής.
- Από τη συσκευή μπορεί να διαφύγει καυτός ατμός, εάν ανοίξετε την πόρτα όταν βρίσκεται σε εξέλιξη κάποιο πρόγραμμα.

## ΑΠΟΡΡΙΨΗ



### ΠΡΟΕΙΔΟΠΟΙΗΣΗ

Κίνδυνος τραυματισμού ή ασφυξίας.

- Αποσυνδέστε τη συσκευή από την παροχή ρεύματος.
- Κόψτε το καλώδιο τροφοδοσίας και απορρίψτε το.
- Αφαιρέστε το μάνταλο της πόρτας για να αποτραπεί ο εγκλεισμός παιδιών ή ζώων μέσα στη συσκευή.

## ΠΕΡΙΓΡΑΦΗ ΠΡΟΪΟΝΤΟΣ

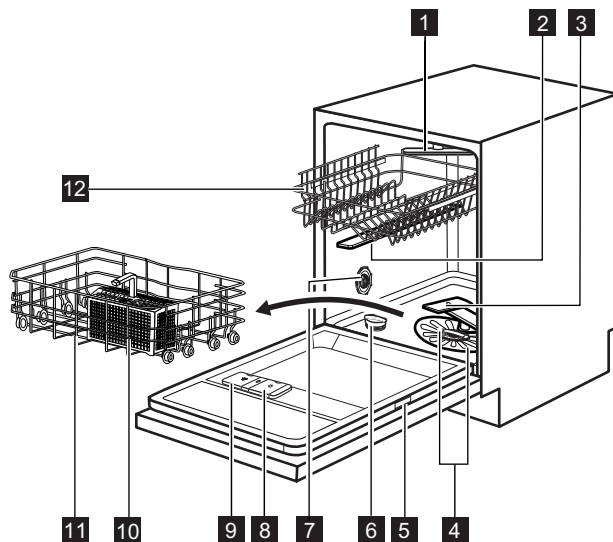

- 1 Εκτοξευτήρας νερού οροφής
- 2 Άνω εκτοξευτήρας νερού
- 3 Κάτω εκτοξευτήρας νερού
- 4 Φίλτρα
- 5 Πινακίδα τεχνικών χαρακτηριστικών
- 6 Θήκη αλατιού
- 7 Ρυθμιστής σκληρότητας νερού
- 8 Θήκη λαμπρυντικού
- 9 Θήκη απορρυπαντικού
- 10 Καλάθι για μαχαιροπίρουνα
- 11 Κάτω καλάθι
- 12 Επάνω καλάθι

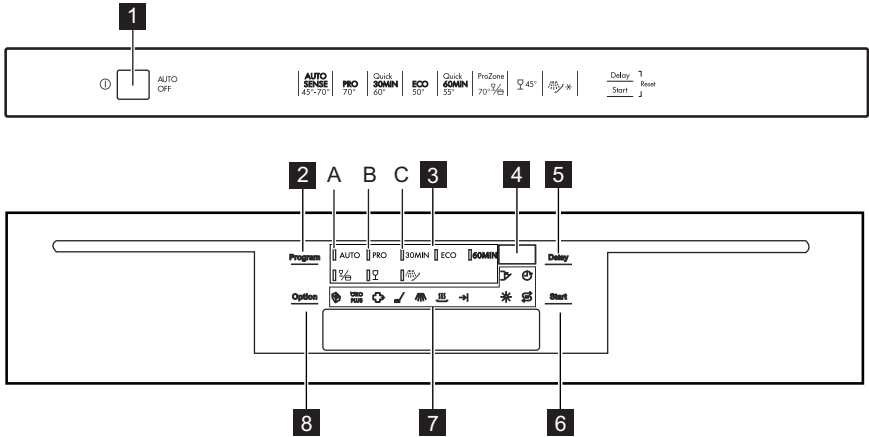

## ΠΙΝΑΚΑΣ ΧΕΙΡΙΣΤΗΡΙΩΝ



- |   |                                  |
|---|----------------------------------|
| <b>1</b> Κουμπί ενεργοποίησης/απενεργοποίησης | <b>5</b> Επιφάνεια επαφής Delay  |
| <b>2</b> Επιφάνεια επαφής Program             | <b>6</b> Επιφάνεια επαφής Start  |
| <b>3</b> Ενδείξεις προγραμμάτων               | <b>7</b> Ενδείξεις               |
| <b>4</b> Οθόνη                                | <b>8</b> Επιφάνεια επαφής Option |



Ενδείξεις	Περιγραφή
	Ένδειξη multitab.
	Ένδειξη ÖKO PLUS.
	Ένδειξη ExtraHygiene.
	Ένδειξη φάσης πλύσης.
	Ένδειξη φάσης ξεπλύματος.
	Ένδειξη φάσης στεγνώματος.
	Ένδειξη τέλους.
	Ένδειξη λαμπρυντικού. Η ένδειξη αυτή είναι σβηστή κατά τη διάρκεια λειτουργίας του προγράμματος.
	Ένδειξη αλατιού. Η ένδειξη αυτή είναι σβηστή κατά τη διάρκεια λειτουργίας του προγράμματος.
	Ένδειξη καθυστέρησης.
	Ένδειξη πόρτας. Ανάβει όταν η πόρτα δεν έχει κλείσει.

## ΠΡΟΓΡΑΜΜΑΤΑ

Πρόγραμμα	Βαθμός λερώματος Τύπος φορτίου	Φάσεις προγράμματος	Επιλογές
<b>AUTO</b> <sup>1)</sup>	Όλα Πιάτα, μαχαιροπίρουνα, μαγειρικά σκεύη	Πρόπλυση Πλύση από 45 °C έως 70 °C Ξεπλύματα Στέγνωμα	ExtraHygiene ÖKO PLUS
<b>PRO</b> <sup>2)</sup>	Πολύ λερωμένα Πιάτα, μαχαιροπίρουνα, μαγειρικά σκεύη	Πρόπλυση Πλύση στους 70 °C Ξεπλύματα Στέγνωμα	ÖKO PLUS
<b>30MIN</b> <sup>3)</sup>	Φρεσκολερωμένα Πιάτα και μαχαιροπίρουνα	Πλύση στους 60 °C Ξέπλυμα	ExtraHygiene
<b>ECO</b> <sup>4)</sup>	Κανονικά λερωμένα Πιάτα και μαχαιροπίρουνα	Πρόπλυση Πλύση στους 50 °C Ξεπλύματα Στέγνωμα	ExtraHygiene ÖKO PLUS
<b>60MIN</b>	Λίγο λερωμένα Πιάτα και μαχαιροπίρουνα	Πλύση στους 55 °C Ξεπλύματα	ExtraHygiene
 <sup>5)</sup>	Ανάμικτα λερωμένα Πιάτα, μαχαιροπίρουνα, μαγειρικά σκεύη	Πρόπλυση Πλύση στους 70 °C Ξεπλύματα Στέγνωμα	ÖKO PLUS
	Κανονικά ή λίγο λερωμένα Εύθραυστα πιάτα και ποτήρια	Πλύση στους 45 °C Ξεπλύματα Στέγνωμα	ÖKO PLUS
 <sup>6)</sup>	Όλα	Πρόπλυση	

- 1) Η συσκευή ανιχνεύει το βαθμό λερώματος και την ποσότητα των αντικειμένων στα καλάθια. Ρυθμίζει αυτόματα τη θερμοκρασία και την ποσότητα του νερού, την κατανάλωση ενέργειας και τη διάρκεια του προγράμματος.
- 2) Αυτό το πρόγραμμα περιλαμβάνει την επιλογή ExtraHygiene.
- 3) Με το πρόγραμμα αυτό, μπορείτε να πλύνετε ένα φρεσκολερωμένο φορτίο. Παρέχει καλά αποτελέσματα πλύσης σε σύντομο χρονικό διάστημα.
- 4) Αυτό είναι το κανονικό πρόγραμμα για τα ινστιτούτα δοκιμών. Με το πρόγραμμα αυτό, έχετε την πλέον αποτελεσματική χρήση νερού και κατανάλωση ενέργειας για κανονικά λερωμένα πιάτα και μαχαιροπίρουνα.
- 5) Με το πρόγραμμα αυτό, μπορείτε να πλύνετε ένα ανάμικτα λερωμένο φορτίο. Τοποθετήστε τα πολύ λερωμένα στο κάτω καλάθι και τα κανονικά λερωμένα στο επάνω καλάθι. Η πίεση και η θερμοκρασία του νερού στο κάτω καλάθι είναι υψηλότερη από αυτήν στο επάνω καλάθι.
- 6) Χρησιμοποιήστε αυτό το πρόγραμμα για ένα σύντομο ξέπλυμα των πιάτων. Αποτρέπει να κολλήσουν τα υπολείμματα τροφών στα πιάτα και να αναδύονται δυσάρεστες οσμές από τη συσκευή. Μη χρησιμοποιείτε απορρυπαντικό με αυτό το πρόγραμμα.

## Τιμές κατανάλωσης

Πρόγραμμα <sup>1)</sup>	Διάρκεια (λεπτά)	Κατανάλωση (kWh)	Νερό (l)
<b>AUTO</b>	40 - 150	0.6 - 1.4	7 - 14
<b>PRO</b>	140 - 160	1.4 - 1.6	13 - 14
<b>30MIN</b>	30	0.8	9
<b>ECO</b>	160 - 180	0.8 - 0.9	9 - 10
<b>60MIN</b>	50 - 60	1.0 - 1.1	10 - 11
	130 - 140	1.3 - 1.5	14 - 15
	70 - 80	0.8 - 0.9	11 - 12
	14	0.1	4

<sup>1)</sup> Η διάρκεια του προγράμματος και οι τιμές κατανάλωσης μπορεί να μεταβληθούν ανάλογα με την πίεση και τη θερμοκρασία του νερού, τις διακυμάνσεις στην ηλεκτρική τροφοδοσία, τις επιλογές και την ποσότητα των πιάτων.

## Πληροφορίες για ινστιτούτα δοκιμών

Για όλες τις απαραίτητες πληροφορίες σχετικά με τη δοκιμή απόδοσης, αποστείλτε ένα email στη διεύθυνση:

**info.test@dishwasher-production.com**

Καταγράψτε τον κωδικό προϊόντος (PNC) που βρίσκεται στην πινακίδα τεχνικών χαρακτηριστικών.

## ΕΠΙΛΟΓΕΣ



Ενεργοποιήστε ή απενεργοποιήστε τις επιλογές πριν την έναρξη ενός προγράμματος πλύσης. Δεν μπορείτε να ενεργοποιήσετε ή να απενεργοποιήσετε τις επιλογές όταν το πρόγραμμα πλύσης βρίσκεται σε λειτουργία.



Αν μία ή περισσότερες επιλογές έχουν ρυθμιστεί, βεβαιωθείτε ότι έχουν ανάψει οι σχετικές ενδείξεις πριν την έναρξη του προγράμματος.

### MULTITAB

Ενεργοποιήστε αυτή την επιλογή μόνο όταν χρησιμοποιείτε τις ταμπλέτες απορρυπαντικού 3 σε 1.

Η επιλογή αυτή απενεργοποιεί τη ροή του λαμπρυντικού και του αλατιού. Οι σχετικές ενδείξεις σβήνουν.

Η διάρκεια του προγράμματος μπορεί να αυξηθεί.

- Πιέστε το κουμπί Option επανειλημμένα μέχρι να ανάψει η ένδειξη multitar.
- Η επιλογή παραμένει ενεργοποιημένη μέχρι να την απενεργοποιήσετε. Πιέστε το κουμπί Option επανειλημμένα μέχρι να σβήσει η ένδειξη multitar.

**Αν σταματήσετε να χρησιμοποιείτε τις ταμπλέτες απορρυπαντικού 3 σε 1, πριν αρχίσετε να χρησιμοποιείτε ξεχωριστό απορρυπαντικό, λαμπρυντικό και αλάτι πλυντηρίου πιάτων, ακολουθήστε τα παρακάτω βήματα:**

1. Απενεργοποιήστε την επιλογή multitar.
2. Ρυθμίστε τον αποσκληρυντή νερού στο υψηλότερο επίπεδο.
3. Βεβαιωθείτε ότι η θήκη αλατιού και η θήκη λαμπρυντικού είναι γεμάτες.
4. Ξεκινήστε το πιο σύντομο πρόγραμμα με μια φάση ξεπλύματος, χωρίς απορρυπαντικό και χωρίς πιάτα.
5. Ρυθμίστε τον αποσκληρυντή νερού σύμφωνα με τη σκληρότητα του νερού της περιοχής σας.
6. Ρυθμίστε την ποσότητα λαμπρυντικού που αποδεσμεύεται.

### ÖKO PLUS

Η λειτουργία αυτή μειώνει τη θερμοκρασία κατά τη φάση στεγνώματος. Η κατανάλωση ενέργειας μειώνεται κατά 25%.

Τα πιάτα μπορεί να είναι βρεγμένα στο τέλος του προγράμματος.

Πιέστε το κουμπί Option επανειλημμένα μέχρι να ανάψει η ένδειξη ÖKO PLUS.

Εάν η επιλογή δεν είναι συμβατή με το πρόγραμμα, η ένδειξη δεν ανάβει.

### EXTRAHYGIENE

Η επιλογή αυτή παρέχει καλύτερα αποτελέσματα υγιεινής. Κατά τη φάση του ξεπλύματος, η θερμοκρασία παραμένει στους 70 °C για 10 έως 14 λεπτά.

Πιέστε το κουμπί Option επανειλημμένα μέχρι να ανάψει η ένδειξη ExtraHygiene.

Εάν η επιλογή δεν είναι συμβατή με το πρόγραμμα, η ένδειξη δεν ανάβει.

## ΠΡΙΝ ΑΠΟ ΤΗΝ ΠΡΩΤΗ ΧΡΗΣΗ

1. Βεβαιωθείτε ότι η ρύθμιση του επιπέδου του αποσκληρυντή νερού αντιστοιχεί στη σκληρότητα του νερού της περιοχής σας. Εάν όχι, προσαρμόστε τη ρύθμιση του αποσκληρυντή νερού. Επικοινωνήστε με την τοπική υπηρεσία ύδρευσης για να μάθετε τη σκληρότητα του νερού της περιοχής σας.
2. Γεμίστε τη θήκη αλατιού.
3. Γεμίστε τη θήκη λαμπρυντικού.
4. Ανοίξτε τη βάνα παροχής νερού.
5. Μπορεί να έχουν παραμείνει υπολείμματα από τις διαδικασίες επεξεργασίας κατά την κατασκευή. Ξεκινήστε ένα πρόγραμμα για να τα απομακρύνετε. Μη χρησιμοποιήσετε απορρυπαντικό και μη φορτώσετε τα καλάθια.



Εάν χρησιμοποιείτε ταμπλέτες απορρυπαντικού 3 σε 1, ενεργοποιήστε την επιλογή multitab.

## ΡΥΘΜΙΣΗ ΤΟΥ ΑΠΟΣΚΛΗΡΥΝΤΗ ΝΕΡΟΥ

Σκληρότητα νερού				Ρύθμιση αποσκληρυντή νερού	
Γερμανικοί βαθμοί (°dH)	Γαλλικοί βαθμοί (°fH)	mmol/l	Clarke βαθμοί	Χειροκίνητα	Ηλεκτρονικά
51 - 70	91 - 125	9.1 - 12.5	64 - 88	2 1)	10
43 - 50	76 - 90	7.6 - 9.0	53 - 63	2 1)	9
37 - 42	65 - 75	6.5 - 7.5	46 - 52	2 1)	8
29 - 36	51 - 64	5.1 - 6.4	36 - 45	2 1)	7
23 - 28	40 - 50	4.0 - 5.0	28 - 35	2 1)	6
19 - 22	33 - 39	3.3 - 3.9	23 - 27	2 1)	5 1)
15 - 18	26 - 32	2.6 - 3.2	18 - 22	1	4
11 - 14	19 - 25	1.9 - 2.5	13 - 17	1	3
4 - 10	7 - 18	0.7 - 1.8	5 - 12	1	2
< 4	< 7	< 0.7	< 5	1 2)	1 2)

1) Θέση ρύθμισης από το εργοστάσιο.

2) Μη χρησιμοποιείτε αλάτι σε αυτό το επίπεδο.



Πρέπει να ρυθμίσετε τον αποσκληρυντή νερού χειροκίνητα και ηλεκτρονικά.

## Χειροκίνητη ρύθμιση

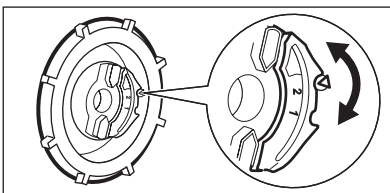

Στρέψτε το ρυθμιστή σκληρότητας νερού στη θέση 1 ή 2.

## Ηλεκτρονική ρύθμιση

1. Πιέστε το κουμπί ενεργοποίησης/απενεργοποίησης για να ενεργοποιήσετε τη συσκευή.
2. Βεβαιωθείτε ότι η συσκευή βρίσκεται σε κατάσταση ρύθμισης. Ανατρέξτε στην ενότητα «ΡΥΘΜΙΣΗ ΚΑΙ ΕΝΑΡΞΗ ΕΝΟΣ ΠΡΟΓΡΑΜΜΑΤΟΣ».
3. Πιέστε παρατεταμένα τις επιφάνειες επαφής **Delay** και **Start** ταυτόχρονα μέχρι να αρχίσουν να αναβοσβήνουν οι ενδείξεις (A), (B) και (C).

4. Πιέστε την επιφάνεια επαφής **Program**.
  - Σβήνουν οι ενδείξεις (B) και (C).
  - Η ένδειξη (A) συνεχίζει να αναβοσβήνει.
  - Στην οθόνη εμφανίζεται η ρύθμιση του αποσκληρυντή νερού. Παράδειγμα: **S L =** επίπεδο 5.
5. Πιέστε την επιφάνεια επαφής **Program** επαναληπμένα για να αλλάξετε τη ρύθμιση.
6. Απενεργοποιήστε τη συσκευή για επιβεβαίωση.

## ΠΛΗΡΩΣΗ ΤΗΣ ΘΗΚΗΣ ΑΛΑΤΙΟΥ

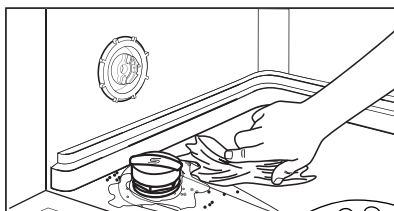
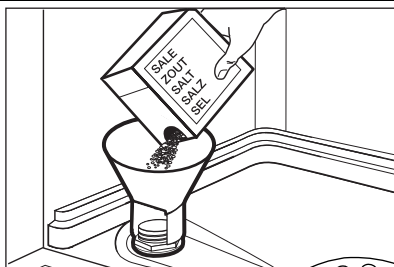

1. Στρέψτε το καπάκι προς τα αριστερά και ανοίξτε τη θήκη αλατιού.
2. Βάλτε 1 λίτρο νερό στη θήκη αλατιού (μόνο την πρώτη φορά).
3. Γεμίστε τη θήκη αλατιού με αλάτι πλυντηρίου πιάτων.
4. Απομακρύνετε το αλάτι γύρω από το άνοιγμα της θήκης αλατιού.
5. Στρέψτε το καπάκι προς τα δεξιά για να κλείσετε τη θήκη αλατιού.



### ΠΡΟΣΟΧΗ

Κατά την πλήρωση της θήκης αλατιού μπορεί να παρουσιαστεί υπερχειλίση νερού και αλατιού. Κίνδυνος διάβρωσης. Για να αποτρέψετε τον κίνδυνο, αφού γεμίσετε τη θήκη αλατιού, ξεκινήστε ένα πρόγραμμα.

## ΠΛΗΡΩΣΗ ΤΗΣ ΘΗΚΗΣ ΛΑΜΠΡΥΝΤΙΚΟΥ

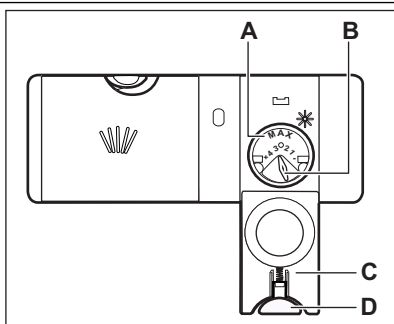

1. Πιέστε το κουμπί απασφάλισης (D) για να ανοίξετε το καπάκι (C).
2. Γεμίστε τη θήκη λαμπρυντικού (A), έως την ένδειξη «max».
3. Απομακρύνετε το λαμπρυντικό που έχει χυθεί με ένα απορροφητικό πανί, για να αποφύγετε το σχηματισμό υπερβολικού αφρού.
4. Κλείστε το καπάκι. Βεβαιωθείτε ότι το κουμπί απασφάλισης έχει ασφαλίσει στη θέση του.



Μπορείτε να στρέψετε τον επιλογέα της ποσότητας που αποδεσμεύεται (B) μεταξύ της θέσης 1 (ελάχιστη ποσότητα) και της θέσης 4 (μέγιστη ποσότητα).

## ΚΑΘΗΜΕΡΙΝΗ ΧΡΗΣΗ

1. Ανοίξτε τη βρύση παροχής νερού.
2. Πιέστε το κουμπί ενεργοποίησης/απενεργοποίησης για να ενεργοποιήσετε τη συσκευή. Βεβαιωθείτε ότι η συσκευή βρίσκεται σε κατάσταση ρύθμισης. Ανατρέξτε στην ενότητα «ΡΥΘΜΙΣΗ ΚΑΙ ΕΝΑΡΞΗ ΕΝΟΣ ΠΡΟΓΡΑΜΜΑΤΟΣ».
- Αν η ένδειξη αλατιού είναι αναμμένη, γεμίστε τη θήκη αλατιού.
- Αν η ένδειξη λαμπρυντικού είναι αναμμένη, γεμίστε τη θήκη λαμπρυντικού.
3. Φορτώστε τα καλάθια.
4. Προσθέστε το απορρυπαντικό.
5. Επιλέξτε και ενεργοποιήστε το σωστό πρόγραμμα για τον τύπο φορτίου και το βαθμό λερώματος.

## ΧΡΗΣΗ ΤΟΥ ΑΠΟΡΡΥΠΑΝΤΙΚΟΥ

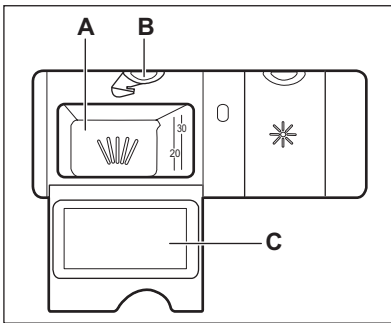

1. Πιέστε το κουμπί απασφάλισης (B) για να ανοίξετε το καπάκι (C).
2. Βάλτε το απορρυπαντικό στη θήκη (A).
3. Εάν το πρόγραμμα περιλαμβάνει φάση πρόπλυσης, βάλτε μια μικρή ποσότητα απορρυπαντικού στο εσωτερικό μέρος της πόρτας της συσκευής.
4. Αν χρησιμοποιείτε ταμπλέτες απορρυπαντικού, βάλτε την ταμπλέτα στη θήκη (A).
5. Κλείστε το καπάκι. Βεβαιωθείτε ότι το κουμπί απασφάλισης έχει ασφαλίσει στη θέση του.

## ΡΥΘΜΙΣΗ ΚΑΙ ΈΝΑΡΞΗ ΕΝΟΣ ΠΡΟΓΡΑΜΜΑΤΟΣ

### Κατάσταση ρύθμισης

Η συσκευή πρέπει να βρίσκεται σε κατάσταση ρύθμισης για να δεχτεί ορισμένες ενέργειες.

Η συσκευή βρίσκεται σε κατάσταση ρύθμισης όταν, μετά από την ενεργοποίηση:

- Ανάψουν όλες οι ενδείξεις προγράμματος.
- Η οθόνη εμφανίζει δύο οριζόντιες μπάρες.

Αν το χειριστήριο δείχνει άλλες καταστάσεις, πιέστε παρατεταμένα τις επιφάνειες επαφής **Delay** και **Start** ταυτόχρονα, μέχρι η συσκευή να μεταβεί σε κατάσταση ρύθμισης.

### Έναρξη προγράμματος χωρίς καθυστέρηση έναρξης

1. Ανοίξτε τη βρύση παροχής νερού.
2. Πιέστε το κουμπί ενεργοποίησης/απενεργοποίησης για να ενεργοποιήσετε τη συσκευή.
3. Κλείστε την πόρτα της συσκευής.
4. Βεβαιωθείτε ότι η συσκευή βρίσκεται σε κατάσταση ρύθμισης.

5. Πιέστε το κουμπί **Program** επανειλημμένα μέχρι να ανάψει η ένδειξη του προγράμματος που θέλετε να επιλέξετε.

- Στην οθόνη αναβοσβήνει η διάρκεια του προγράμματος.
- Ανάβουν οι ενδείξεις φάσης για το ρυθμισμένο πρόγραμμα.

6. Αν θέλετε, μπορείτε να ρυθμίσετε τις επιλογές.

7. Πιέστε το κουμπί **Start**. Το πρόγραμμα ξεκινά.

- Μόνο η ένδειξη της φάσης που εκτελείται παραμένει αναμμένη.

- Στην οθόνη εμφανίζεται η διάρκεια του προγράμματος που μειώνεται σε βήματα του 1 λεπτού.

### Έναρξη προγράμματος με καθυστέρηση έναρξης

1. Ορίστε το πρόγραμμα και τις επιλογές.
2. Πιέστε το κουμπί **Delay** επανειλημμένα μέχρι να εμφανιστεί στην οθόνη ο χρόνος καθυστέρησης που θέλετε να ρυθμίσετε (από 1 έως 24 ώρες).

- Στην οθόνη αναβοσβήνει ο χρόνος καθυστέρησης.
  - Η ένδειξη καθυστέρησης είναι ενεργοποιημένη.
3. Πιέστε το κουμπί **Start**. Αρχίζει η αντίστροφη μέτρηση.
- Στην οθόνη εμφανίζεται η αντίστροφη μέτρηση της καθυστέρησης έναρξης που μειώνεται σε βήματα 1 ώρας.
  - Οι ενδείξεις φάσης για το επιλεγμένο πρόγραμμα σβήνουν.
- Μόλις ολοκληρωθεί η αντίστροφη μέτρηση, το πρόγραμμα θα ξεκινήσει.
    - Η ένδειξη της φάσης που εκτελείται ανάβει.

## Άνοιγμα της πόρτας ενώ λειτουργεί η συσκευή

Αν ανοίξετε την πόρτα, η συσκευή σταματά. Όταν κλείσετε την πόρτα, η συσκευή συνεχίζει από το σημείο στο οποίο διακόπηκε.

## Ακύρωση της καθυστέρησης έναρξης ενώ είναι ενεργή η αντίστροφη μέτρηση

Πιέστε το κουμπί **Delay** επανειλημμένα, έως ότου:

- Στην οθόνη εμφανιστεί η διάρκεια του προγράμματος.
- Ανάψουν οι ενδείξεις φάσης.
- Το πρόγραμμα ξεκινήσει.

## Ακύρωση του προγράμματος

Πιέστε παρατεταμένα τα κουμπιά **Delay** και **Start** ταυτόχρονα, έως ότου:

- Ανάψουν όλες οι ενδείξεις προγράμματος.
- Στην οθόνη εμφανιστούν 2 οριζόντιες μπάρες.



Πριν από την έναρξη ενός νέου προγράμματος, βεβαιωθείτε ότι υπάρχει απορρυπαντικό στη θήκη απορρυπαντικού.



Αν δεν πιέσετε το κουμπί ενεργοποίησης/απενεργοποίησης, η διάταξη **AUTO OFF** απενεργοποιεί αυτόματα τη συσκευή μετά από μερικά λεπτά. Αυτό συμβάλλει στη μείωση της κατανάλωσης ενέργειας.

- Περιμένετε μέχρι να κρυώσουν τα πιάτα πριν τα αφαιρέσετε από τη συσκευή. Τα ζεστά πιάτα μπορούν εύκολα να υποστούν ζημιά.
- Αδειάστε πρώτα τα αντικείμενα από το κάτω καλάθι και μετά από το επάνω.



Μπορεί να υπάρχει νερό στα πλαινά και την πόρτα της συσκευής. Το ανοξείδωτο ατσάλι ψύχεται πιο γρήγορα από τα πιάτα.

## ΥΠΟΔΕΙΞΕΙΣ ΚΑΙ ΣΥΜΒΟΥΛΕΣ

### Ο ΑΠΟΣΚΛΗΡΥΝΤΗΣ ΝΕΡΟΥ

Το σκληρό νερό έχει υψηλή περιεκτικότητα σε μεταλλικά στοιχεία που μπορεί να προκαλέσουν ζημιά στη συσκευή και μη ικανοποιητικά αποτελέσματα πλύσης. Ο αποσκληρυντής νερού εξουδετερώνει αυτά τα μεταλλικά στοιχεία.

Το αλάτι πλυντηρίου πιάτων διατηρεί τον αποσκληρυντή νερού καθαρό και σε καλή κατάσταση. Είναι σημαντική η ρύθμιση του σωστού επιπέδου του αποσκληρυντή νερού. Αυτό εξασφαλίζει ότι ο αποσκληρυντής νερού χρησιμοποιεί τη σωστή ποσότητα αλατιού πλυντηρίου πιάτων και νερού.

### ΦΟΡΤΩΜΑ ΤΩΝ ΚΑΛΑΘΙΩΝ



Ανατρέξτε στο παρεχόμενο φυλλάδιο με παραδείγματα του φορτίου των καλαθιών.

- Χρησιμοποιείτε τη συσκευή μόνο για πλύσιμο αντικειμένων που είναι κατάλληλα για πλυντήριο πιάτων.
- Μην τοποθετείτε στη συσκευή αντικείμενα από ξύλο, κόκκαλο, αλουμίνιο, κασίτερο και χαλκό.
- Μην τοποθετείτε στη συσκευή αντικείμενα που μπορεί να απορροφήσουν νερό (σφουγγάρια, πανιά οικιακής χρήσης).
- Αφαιρείτε τα υπολείμματα τροφίμων από τα αντικείμενα.
- Μαλακώνετε τα υπολείμματα καμένων τροφών στα αντικείμενα.
- Τοποθετείτε τα κοίλα αντικείμενα (φλιτζάνια, ποτήρια, κατσαρόλες) με το άνοιγμα προς τα κάτω.
- Βεβαιωθείτε ότι τα μαχαιροπίρουνα και τα πιάτα δεν κολλάνε μεταξύ τους. Αναμείξτε τα κουτάλια μαζί με άλλα μαχαιροπίρουνα.
- Βεβαιωθείτε ότι τα ποτήρια δεν έρχονται σε επαφή με άλλα ποτήρια.
- Τοποθετείτε μικρά αντικείμενα στο καλάθι για μαχαιροπίρουνα.
- Τοποθετείτε τα ελαφριά αντικείμενα στο επάνω καλάθι. Βεβαιωθείτε ότι τα αντικείμενα δεν μετακινούνται.
- Βεβαιωθείτε ότι οι εκτοξευτήρες νερού μπορούν να κινηθούν ελεύθερα πριν προχωρήσετε στην έναρξη ενός προγράμματος.

### ΧΡΗΣΗ ΑΛΑΤΙΟΥ, ΛΑΜΠΡΥΝΤΙΚΟΥ ΚΑΙ ΑΠΟΡΡΥΠΑΝΤΙΚΟΥ

- Χρησιμοποιείτε μόνο αλάτι, λαμπρυντικό και απορρυπαντικό για πλυντήριο πιάτων. Άλλα προϊόντα μπορεί να προκαλέσουν βλάβη στη συσκευή.
- Το λαμπρυντικό αποδεδμεύεται κατά την τελευταία φάση ξεπλύματος, και καθιστά δυνατό το στέγνωμα των πιάτων χωρίς στίγματα και σημάδια.
- Οι ταμπλέτες απορρυπαντικού 3 σε 1 περιέχουν απορρυπαντικό, λαμπρυντικό και άλλους πρόσθετους παράγοντες. Βεβαιωθείτε ότι αυτές οι ταμπλέτες είναι κατάλληλες για τη σκληρότητα του νερού της περιοχής σας. Ανατρέξτε στις οδηγίες στη συσκευασία των προϊόντων.
- Οι ταμπλέτες απορρυπαντικού δεν διαλύονται πλήρως με τα σύντομα προγράμματα. Για να αποτρέψετε να παραμένουν υπολείμματα στα σερβίτσια σας, συνιστάται να χρησιμοποιείτε ταμπλέτες απορρυπαντικού με τα μεγάλα προγράμματα.



Μη χρησιμοποιείτε μεγαλύτερη ποσότητα απορρυπαντικού από την απαιτούμενη. Ανατρέξτε στις οδηγίες στη συσκευασία του απορρυπαντικού.

### ΠΡΙΝ ΤΗΝ ΈΝΑΡΞΗ ΕΝΟΣ ΠΡΟΓΡΑΜΜΑΤΟΣ

#### Βεβαιωθείτε ότι:

- Τα φίλτρα είναι καθαρά και έχουν εγκατασταθεί σωστά.
- Οι εκτοξευτήρες νερού δεν είναι φραγμένοι.
- Η τοποθέτηση των αντικειμένων στα καλάθια είναι σωστή.
- Το πρόγραμμα είναι κατάλληλο για τον τύπο φορτίου και το βαθμό λερώματος.
- Χρησιμοποιείται η σωστή ποσότητα απορρυπαντικού.
- Υπάρχει αλάτι πλυντηρίου πιάτων και λαμπρυντικό (εκτός εάν χρησιμοποιείτε ταμπλέτες απορρυπαντικού 3 σε 1).
- Το καπάκι της θήκης αλατιού είναι σφιχτό.

## ΦΡΟΝΤΙΔΑ ΚΑΙ ΚΑΘΑΡΙΣΜΑ



### ΠΡΟΕΙΔΟΠΟΙΗΣΗ

Πριν από την πραγματοποίηση συντήρησης, απενεργοποιήστε τη συσκευή και αποσυνδέστε το φίς τροφοδοσίας από την πρίζα.



Τα βρόμικα φίλτρα και οι φραγμένοι εκτοξευτήρες νερού μειώνουν τα αποτελέσματα της πλύσης. Ελέγχετε τα τακτικά και, αν χρειάζεται, καθαρίζετε τα.

## ΚΑΘΑΡΙΣΜΟΣ ΤΩΝ ΦΙΛΤΡΩΝ

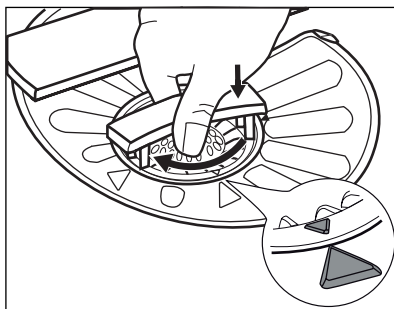
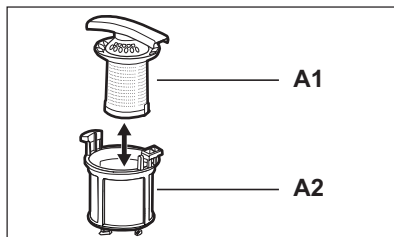
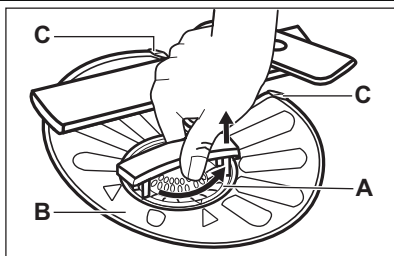

1. Στρέψτε το φίλτρο (A) αριστερόστροφα και αφαιρέστε το.
2. Για την αποσυναρμολόγηση του φίλτρου (A), τραβήξτε το (A1) και το (A2).
3. Αφαιρέστε το φίλτρο (B).
4. Πλύνετε το φίλτρο με νερό.
5. Τοποθετήστε το φίλτρο (B) στην αρχική του θέση. Βεβαιωθείτε ότι έχει τοποθετηθεί σωστά κάτω από τους δύο οδηγούς (C).
6. Συναρμολογήστε το φίλτρο (A) και τοποθετήστε το στη θέση του στο φίλτρο (B). Στρέψτε το δεξιόστροφα μέχρι να ασφαλίσει.



Σε περίπτωση εσφαλμένης θέσης των φίλτρων, τα αποτελέσματα της πλύσης μπορεί μην είναι ικανοποιητικά και μπορεί να προκληθεί βλάβη στη συσκευή.

## ΚΑΘΑΡΙΣΜΑ ΤΩΝ ΕΚΤΟΞΕΥΤΗΡΩΝ ΝΕΡΟΥ

Μην αφαιρείτε τους εκτοξευτήρες νερού. Αν έχουν βουλώσει οι τρύπες στους εκτοξευτήρες νερού, αφαιρέστε τα υπολείμματα της βρομιάς με ένα λεπτό αιχμηρό αντικείμενο.

## ΕΞΩΤΕΡΙΚΟ ΚΑΘΑΡΙΣΜΑ

Καθαρίστε τη συσκευή με ένα υγρό μαλακό πανί.

Χρησιμοποιείτε μόνο ουδέτερα απορρυπαντικά. Μη χρησιμοποιείτε λειαντικά προϊόντα, σφουγγαράκια που χαράσσουν ή διαλύτες.

## ΑΝΤΙΜΕΤΩΠΙΣΗ ΠΡΟΒΛΗΜΑΤΩΝ

Η συσκευή δεν ξεκινά ή σταματά κατά τη λειτουργία.

Αρχικά, προσπαθήστε να βρείτε τρόπο επίλυσης του προβλήματος (ανατρέξτε στον πίνακα). Αν δεν βρείτε λύση, επικοινωνήστε με το Σέρβις.

**Με κάποια προβλήματα, η οθόνη προβάλλει ένα κωδικό συναγερμού:**

• **,10** - Η συσκευή δεν γεμίζει με νερό.

• **,20** - Η συσκευή δεν αδειάζει το νερό.

• **,30** - Έχει ενεργοποιηθεί ο μηχανισμός προστασίας από υπερχείλιση.



### ΠΡΟΕΙΔΟΠΟΙΗΣΗ

Απενεργοποιήστε τη συσκευή πριν από την εκτέλεση του ελέγχου.

Πρόβλημα	Πιθανή αιτία	Πιθανή αντιμετώπιση
Το πρόγραμμα δεν ξεκινά.	Δεν έχει συνδεθεί το φινς τροφοδοσίας στην πρίζα.	Συνδέστε το φινς τροφοδοσίας στην πρίζα.
	Η πόρτα της συσκευής είναι ανοικτή.	Κλείστε την πόρτα της συσκευής.
	Δεν έχετε πιέσει το κουμπί <b>Start</b> .	Πιέστε <b>Start</b> .
	Έχει καεί η ασφάλεια στον πίνακα ασφαλειών.	Αντικαταστήστε την ασφάλεια.
	Έχει ρυθμιστεί η καθυστέρηση έναρξης.	Ακυρώστε την καθυστέρηση έναρξης ή περιμένετε μέχρι το τέλος της αντίστροφης μέτρησης.
Η συσκευή δεν γεμίζει με νερό.	Η βρύση παροχής νερού είναι κλειστή.	Ανοίξτε τη βρύση παροχής νερού.
	Η πίεση του νερού είναι πολύ χαμηλή.	Επικοινωνήστε με την τοπική υπηρεσία ύδρευσης.
	Η βρύση παροχής νερού είναι φραγμένη ή έχουν συσσωρευτεί άλατα.	Καθαρίστε τη βρύση παροχής νερού.
	Το φίλτρο στο σωλήνα παροχής νερού είναι φραγμένο.	Καθαρίστε το φίλτρο.
	Ο σωλήνας παροχής νερού έχει συστραφεί ή τσακίσει.	Βεβαιωθείτε ότι η θέση του σωλήνα είναι σωστή.
	Έχει ενεργοποιηθεί ο μηχανισμός προστασίας από υπερχείλιση. Υπάρχει διαρροή νερού στη συσκευή.	Κλείστε τη βρύση παροχής νερού και επικοινωνήστε με το Σέρβις.
Η συσκευή δεν αδειάζει το νερό.	Η διάταξη απορροής του νεροχύτη είναι φραγμένη.	Καθαρίστε τη διάταξη απορροής του νεροχύτη.
	Ο σωλήνας αποστράγγισης νερού έχει συστραφεί ή τσακίσει.	Βεβαιωθείτε ότι η θέση του σωλήνα είναι σωστή.

Μετά την ολοκλήρωση των ελέγχων, ενεργοποιήστε τη συσκευή. Το πρόγραμμα συνεχίζει από το σημείο στο οποίο διακόπηκε.

Αν το πρόβλημα εμφανιστεί ξανά, επικοινωνήστε με το Σέρβις.

Αν στην οθόνη εμφανίζονται άλλοι κωδικοί συναγερμού, επικοινωνήστε με το Σέρβις.

## ΤΑ ΑΠΟΤΕΛΕΣΜΑΤΑ ΤΗΣ ΠΛΥΣΗΣ ΚΑΙ ΤΟΥ ΣΤΕΓΝΩΜΑΤΟΣ ΔΕΝ ΕΙΝΑΙ ΙΚΑΝΟΠΟΙΗΤΙΚΑ

**Υπάρχουν υπόλευκες γραμμές ή ελαφρώς γαλάζιες επιστρώσεις στα ποτήρια και τα πιάτα.**

- Αποδεδειγμένη υπερβολική ποσότητα λαμπρυντικού. Ρυθμίστε τον επιλογέα λαμπρυντικού σε χαμηλότερη θέση.
- Η ποσότητα του απορρυπαντικού είναι υπερβολική.

**Λεκέδες και ίχνη σταγόνων νερού στα ποτήρια και τα πιάτα**

- Η ποσότητα λαμπρυντικού που αποδεδειγμένη δεν είναι επαρκής. Ρυθμίστε τον επιλογέα λαμπρυντικού σε υψηλότερη θέση.
- Το πρόβλημα μπορεί να οφείλεται στην ποιότητα του απορρυπαντικού.

**Τα πιάτα είναι βρεγμένα**

- Το πρόγραμμα δεν έχει φάση στεγνώματος ή έχει φάση στεγνώματος χαμηλής θερμοκρασίας.
- Η θήκη λαμπρυντικού είναι άδεια.
- Το πρόβλημα μπορεί να οφείλεται στην ποιότητα του λαμπρυντικού.
- Το πρόβλημα μπορεί να οφείλεται στην ποιότητα των ταμπλετών απορρυπαντικού 3 σε 1. Δοκιμάστε μια διαφορετική μάρκα ή ενεργοποιήστε τη θήκη λαμπρυντικού και χρησιμοποιήστε λαμπρυντικό μαζί με τις ταμπλέτες απορρυπαντικού 3 σε 1.



Ανατρέξτε στην ενότητα «ΣΥΜΒΟΥΛΕΣ» για άλλες πιθανές αιτίες.

Ενεργοποίηση της θήκης λαμπρυντικού με ενεργοποιημένη τη λειτουργία multitab

1. Πιέστε το κουμπι ενεργοποίησης/απενεργοποίησης για να ενεργοποιήσετε τη συσκευή.
  2. Βεβαιωθείτε ότι η συσκευή βρίσκεται σε κατάσταση ρύθμισης. Ανατρέξτε στην ενότητα «ΡΥΘΜΙΣΗ ΚΑΙ ΕΝΑΡΞΗ ΕΝΟΣ ΠΡΟΓΡΑΜΜΑΤΟΣ».
  3. Πιέστε παρατεταμένα τις επιφάνειες επαφής **Delay** και **Start** ταυτόχρονα μέχρι να αρχίσουν να αναβοσβήνουν οι ενδείξεις (A), (B) και (C).
  4. Πιέστε **Option**.
    - Σβήνουν οι ενδείξεις (A) και (C).
    - Η ένδειξη (B) συνεχίζει να αναβοσβήνει.
    - Στην οθόνη εμφανίζεται η ρύθμιση για τη θήκη λαμπρυντικού.
- |            |                |
|------------|----------------|
| <b>0 d</b> | Απενεργοποίηση |
| <b>1 d</b> | Ενεργοποίηση   |
5. Πιέστε την επιφάνεια επαφής **Option** για να αλλάξετε τη ρύθμιση.
  6. Απενεργοποιήστε τη συσκευή για επιβεβαίωση.
  7. Ρυθμίστε την ποσότητα λαμπρυντικού που αποδεδειγμένη.
  8. Γεμίστε τη θήκη λαμπρυντικού.

## ΤΕΧΝΙΚΑ ΣΤΟΙΧΕΙΑ

Διαστάσεις	Πλάτος / Ύψος / Βάθος (mm)	596 / 818 - 898 / 575
Ηλεκτρική σύνδεση	Ανατρέξτε στην πινακίδα τεχνικών στοιχείων.	
	Τάση	220-240 V
	Συχνότητα	50 Hz
Πίεση παροχής νερού	Ελαχ. / μεγ. (bar / MPa)	(0.5 / 0.05) / (8 / 0.8)
Παροχή νερού <sup>1)</sup>	Κρύο ή ζεστό νερό <sup>2)</sup>	60 °C κατά μέγιστο
Χωρητικότητα	Σερβίτσια	12
Κατανάλωση ενέργειας	Κατάσταση παραμονής εν ενεργεία	0.10 W
	Κατάσταση απενεργοποίησης	0.10 W

<sup>1)</sup> Συνδέστε το σωλήνα παροχής νερού σε βάνο νερού με σπείρωμα 3/4".

- 2) Αν το ζεστό νερό προέρχεται από εναλλακτικές πηγές ενέργειας (π.χ. ηλιακούς συλλέκτες, αιολική ενέργεια), χρησιμοποιήστε την παροχή ζεστού νερού για να μειώσετε την κατανάλωση ενέργειας.

## SPIS TREŚCI

- 58 INFORMACJE DOTYCZĄCE BEZPIECZEŃSTWA
- 60 OPIS URZĄDZENIA
- 61 PANEL STEROWANIA
- 62 PROGRAMY
- 64 OPCJE
- 65 PRZED PIERWSZYM UŻYCIEM
- 67 CODZIENNA EKSPLOATACJA
- 69 WSKAZÓWKI I PORADY
- 70 KONSERWACJA I CZYSZCZENIE
- 71 ROZWIĄZYWANIE PROBLEMÓW
- 72 DANE TECHNICZNE

## OCHRONA ŚRODOWISKA



Materiały oznaczone symbolem ♻️ należy poddać utylizacji. Opakowanie urządzenia włożyć do odpowiedniego pojemnika w celu przeprowadzenia recyklingu. Należy zadbać o ponowne przetwarzanie odpadów urządzeń elektrycznych i elektronicznych, aby chronić środowisko naturalne oraz ludzkie zdrowie. Nie wolno wyrzucać urządzeń oznaczonych symbolem ♻️ razem z odpadami domowymi. Należy zwrócić produkt do miejscowego punktu ponownego przetwarzania lub skontaktować się z odpowiednimi władzami miejskimi.

## ODWIEDŹ NASZĄ WITRYNĘ INTERNETOWĄ, ABY UZYSKAĆ:

- Informacje na temat produktów
- Dostęp do broszur
- Dostęp do instrukcji obsługi
- Pomoc w rozwiązywaniu problemów
- Informacje serwisowe

[www.aeg.com](http://www.aeg.com)

## LEGENDA

-  Ostrzeżenie – Ważne informacje dotyczące bezpieczeństwa.
-  Informacje i wskazówki ogólne
-  Informacje dot. ochrony środowiska

Producent zastrzega sobie możliwość wprowadzenia zmian bez wcześniejszego powiadomienia.

## Z MYŚLĄ O PERFEKCYJNYCH REZULTATACH

Dziękujemy za wybór tego produktu AEG. Zaprojektowaliśmy go z myślą o wieloletniej bezawaryjnej pracy i wyposażyliśmy w innowacyjne technologie, które ułatwiają życie — nie wszystkie te funkcje można znaleźć w zwykłych urządzeniach. Prosimy o poświęcenie kilku minut na lekturę w celu zapewnienia najlepszego wykorzystania urządzenia.

## AKCESORIA I MATERIAŁY EKSPLOATACYJNE

W sklepie internetowym AEG można znaleźć wszystko co niezbędne do utrzymania urządzeń AEG w doskonałym stanie technicznym i wizualnym. Wśród szerokiej gamy akcesoriów, zaprojektowanych i wyprodukowanych zgodnie z wysokimi standardami jakości, oferujemy specjalistyczne naczynia kuchenne, kosze na sztucce, półki na butelki oraz torby do delikatnego prania...



Odwiedź sklep internetowy pod adresem  
[www.aeg.com/shop](http://www.aeg.com/shop)

## OBSŁUGA KLIENTA

Zalecamy stosowanie oryginalnych części zamiennych.

Kontaktując się z serwisem należy dysponować poniższymi informacjami. Informacje te można znaleźć na tabliczce znamionowej.

Model \_\_\_\_\_

Numer produktu \_\_\_\_\_

Numer seryjny \_\_\_\_\_



## INFORMACJE DOTYCZĄCE BEZPIECZEŃSTWA

Przed instalacją i użyciem urządzenia należy dokładnie przeczytać dostarczone instrukcje. Producent nie odpowiada za uszkodzenia i obrażenia ciała spowodowane nieprawidłową instalacją i eksploatacją. Należy zachować instrukcję wraz z urządzeniem do wykorzystania w przyszłości.

### BEZPIECZEŃSTWO DZIECI I OSÓB O OGRANICZONYCH ZDOLNOŚCIACH RUCHOWYCH, SENSORYCZNYCH LUB UMYSŁOWYCH



#### OSTRZEŻENIE!

Występuje zagrożenie uduszeniem lub odniesieniem obrażeń mogących skutkować trwałym kalectwem.

- Nie wolno pozwalać obsługiwać tego urządzenia osobom, w tym również dzieciom, o ograniczonych zdolnościach ruchowych, sensorycznych lub umysłowych albo osobom bez odpowiedniego doświadczenia lub wiedzy. Osoby te mogą obsługiwać urządzenie wyłącznie pod nadzorem lub po odpowiednim poinstruowaniu przez osobę odpowiedzialną za ich bezpieczeństwo. Nie pozwalając, aby dzieci bawiły się urządzeniem.
- Wszystkie opakowania należy przechowywać poza zasięgiem dzieci.
- Wszystkie detergenty należy przechowywać poza zasięgiem dzieci.
- Dzieci i zwierzęta domowe nie powinny znajdować się w pobliżu urządzenia, gdy jego drzwi są otwarte.

### INSTALACJA

- Usunąć wszystkie elementy opakowania.
- Nie instalować ani nie używać uszkodzonego urządzenia.
- Nie instalować ani nie używać urządzenia w miejscach, w których temperatura jest niższa niż 0°C.
- Należy postępować zgodnie z instrukcją instalacji dostarczoną wraz z urządzeniem.
- Należy zadbać o to, by struktury znajdujące się nad urządzeniem i w jego pobliżu spełniały odpowiednie wymogi bezpieczeństwa.

### Podłączenie do sieci wodociągowej

- Należy zwrócić uwagę, aby nie uszkodzić węża wodnych.
- Przed podłączeniem urządzenia do nowych rur lub do rur, które nie były używane przez dłuższy czas, należy puścić wodę i odczekać, aż pojawi się czysta woda.
- Przy pierwszym uruchomieniu urządzenia należy sprawdzić, czy nie ma wycieków.
- Wąż dopływowy wyposażono w zawór bezpieczeństwa i ścianki z wewnętrznym przewodem zasilającym.

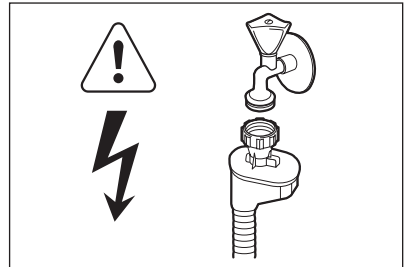

#### OSTRZEŻENIE!

Niebezpieczne napięcie.

- W razie uszkodzenia węża dopływowego należy natychmiast wyjąć wtyczkę z gniazda elektrycznego. Należy skontaktować się z punktem serwisowym w celu wymiany węża dopływowego.

### Podłączenie do sieci elektrycznej



#### OSTRZEŻENIE!

Występuje zagrożenie pożarem i porażeniem prądem elektrycznym.

- Urządzenie musi być uziemione.
- Należy upewnić się, że informacje o podłączeniu elektrycznym podane na tabliczce znamionowej są zgodne z parametrami instalacji zasilającej. W przeciwnym razie należy skontaktować się z elektrykiem.
- Należy zawsze używać prawidłowo zamontowanych gniazd elektrycznych z uziemieniem.
- Nie stosować rozgałęźników ani przedłużaczy.
- Należy uważać, aby nie uszkodzić wtyczki ani przewodu zasilającego. Wymianę uszkodzonego przewodu zasilającego należy zlecić przedstawicielowi serwisu lub wykwalifikowanemu elektrykowi.

- Podłączyć wtyczkę do gniazda elektrycznego dopiero po zakończeniu instalacji. Należy zadbać o to, aby po zakończeniu instalacji urządzenia wtyczka przewodu zasilającego była łatwo dostępna.
- Przy odłączaniu urządzenia nie ciągnąć za przewód zasilający. Zawsze ciągnąć za wtyczkę.

## ZASTOSOWANIE

- To urządzenie jest przeznaczone do użytku w gospodarstwie domowym oraz do podobnych zastosowań, np.:
  - Kuchnie w obiektach sklepowych, biurowych oraz innych placówkach pracowniczych
  - Gospodarstwa rolne
  - Klienci hoteli, moteli i innych obiektów mieszkalnych
  - Obiekty noclegowe.



### **OSTRZEŻENIE!**

Zagrożenie odniesieniem obrażeń.

- Nie zmieniać parametrów technicznych urządzenia.
- Noże oraz inne ostre sztućce należy wkładać do kosza na sztućce ostrzami skierowanymi w dół lub poziomo.
- Nie pozostawiać otwartych drzwi urządzenia bez nadzoru, aby nie dopuścić do potknięcia się o drzwi.
- Nie siadać ani nie stawać na otwartych drzwiach urządzenia.
- Detergenty do zmywarki są niebezpieczne. Należy przestrzegać instrukcji bezpieczeństwa podanych na opakowaniu detergentu.
- Nie pić wody z urządzenia ani nie bawić się nią.
- Nie wyjmować naczyń z urządzenia przed zakończeniem programu. Na naczyniach może znajdować się detergent.



### **OSTRZEŻENIE!**

Zagrożenie porażeniem prądem, wystąpieniem pożaru lub oparzeniami.

- Nie umieszczać łatwopalnych produktów lub przedmiotów nasączonych łatwopalnymi produktami w urządzeniu, na nim lub w jego pobliżu.
- Do czyszczenia urządzenia nie wolno używać wody pod ciśnieniem ani pary wodnej.

- W przypadku otwarcia drzwi podczas cyklu pracy może dojść do uwolnienia gorącej pary.

## UTYLIZACJA



### **OSTRZEŻENIE!**

Występuje zagrożenie uduszeniem lub odniesieniem obrażeń ciała.

- Odłączyć urządzenie od źródła zasilania.
- Odciąć przewód zasilający i wyrzucić.
- Wymontować zatrzask drzwi, aby uniemożliwić zamknięcie się dziecka lub zwierzęcia w urządzeniu.

## OPIS URZĄDZENIA

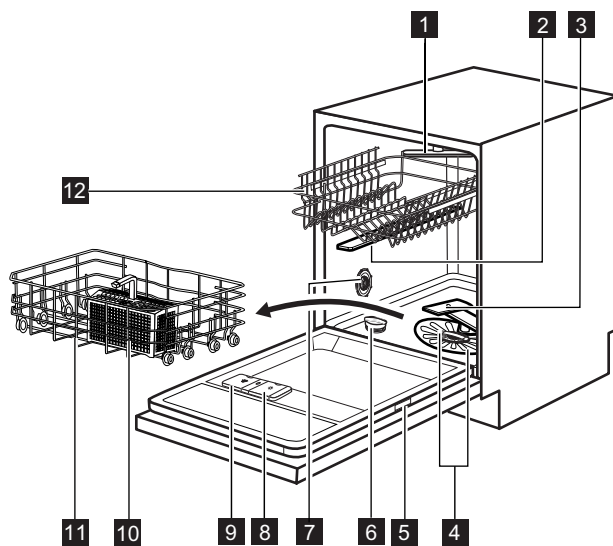

- 1** Najwyżej położone ramię spryskujące
- 2** Górne ramię spryskujące
- 3** Dolne ramię spryskujące
- 4** Filtry
- 5** Tabliczka znamionowa
- 6** Zbiornik soli
- 7** Pokrętko ustawienia twardości wody
- 8** Dozownik płynu nabylszczającego
- 9** Dozownik detergentu
- 10** Kosz na sztućce
- 11** Dolny kosz
- 12** Górny kosz

## PANEL STEROWANIA

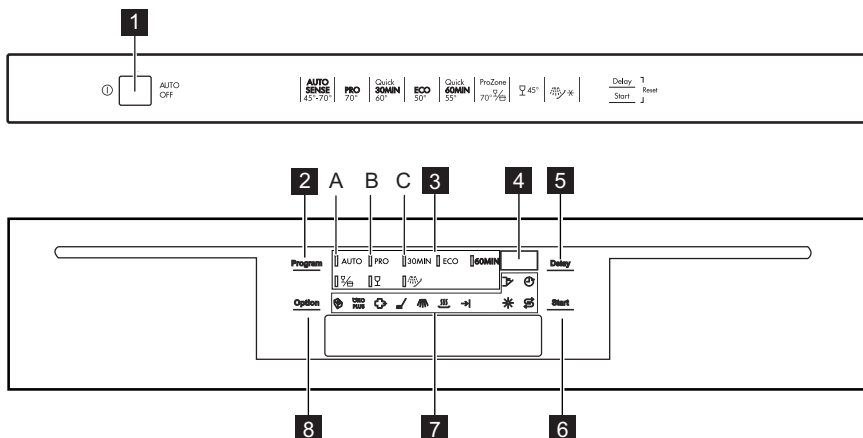

- |                                |                               |
|--------------------------------|-------------------------------|
| <b>1</b> Przycisk wł./wyl.     | <b>5</b> Pole dotykowe Delay  |
| <b>2</b> Pole dotykowe Program | <b>6</b> Pole dotykowe Start  |
| <b>3</b> Wskaźniki programów   | <b>7</b> Wskaźniki            |
| <b>4</b> Wyświetlacz           | <b>8</b> Pole dotykowe Option |

Wskaźniki	Opis
	Wskaźnik funkcji Multitab.
	Wskaźnik ÖKO PLUS.
	Wskaźnik ExtraHygiene.
	Wskaźnik fazy zmywania.
	Wskaźnik fazy płukania.
	Wskaźnik fazy suszenia.
	Wskaźnik zakończenia programu.
	Wskaźnik płynu nabyłszczającego. W trakcie trwania programu wskaźnik jest wyłączony.
	Wskaźnik soli. W trakcie trwania programu wskaźnik jest wyłączony.
	Wskaźnik opóźnienia.
	Wskaźnik drzwi. Włącza się, gdy drzwi nie są zamknięte.

## PROGRAMY

Program	Stopień zabrudzenia Rodzaj załadunku	Fazy programu	Opcje
<b>AUTO</b> <sup>1)</sup>	Dowolne Naczynia stołowe, sztućce, garnki i patelnie	Zmywanie wstępne Zmywanie w temperaturze od 45°C do 70°C Płukania Suszenie	ExtraHygiene ÖKO PLUS
<b>PRO</b> <sup>2)</sup>	Duże Naczynia stołowe, sztućce, garnki i patelnie	Zmywanie wstępne Zmywanie w temperaturze 70°C Płukania Suszenie	ÖKO PLUS
<b>30MIN</b> <sup>3)</sup>	Świeże Naczynia stołowe i sztućce	Zmywanie w temperaturze 60°C Płukania	ExtraHygiene
<b>ECO</b> <sup>4)</sup>	Średnie Naczynia stołowe i sztućce	Zmywanie wstępne Zmywanie w temperaturze 50°C Płukania Suszenie	ExtraHygiene ÖKO PLUS
<b>60MIN</b>	Lekkie Naczynia stołowe i sztućce	Zmywanie w temperaturze 55°C Płukania	ExtraHygiene
 <sup>5)</sup>	Zróżnicowane Naczynia stołowe, sztućce, garnki i patelnie	Zmywanie wstępne Zmywanie w temperaturze 70°C Płukania Suszenie	ÖKO PLUS
	Średnie lub lekkie Delikatne naczynia i szkło	Zmywanie w temperaturze 45°C Płukania Suszenie	ÖKO PLUS
 <sup>6)</sup>	Dowolne	Zmywanie wstępne	

1) Urządzenie rozpoznaje stopień zabrudzenia oraz ilość naczyń znajdujących się w koszkach. Automatycznie reguluje temperaturę i ilość wody, a także zużycie energii oraz czas trwania programu.

2) Ten program obejmuje opcję ExtraHygiene.



3) Program ten umożliwia zmywanie świeżo zabrudzonych naczyń. Program on w krótkim czasie uzyska dobre efekty zmywania.

4) Jest to program standardowy dla ośrodków przeprowadzających testy. W tym programie uzyskuje się największą efektywność zużycia wody i energii elektrycznej podczas zmywania średnio zabrudzonych naczyń i sztućców.

5) Program ten umożliwia zmywanie naczyń o różnym stopniu zabrudzenia. Bardzo zabrudzone naczynia w dolnym koszu, a średnio zabrudzone – w górnym. Ciśnienie i temperatura wody w dolnym koszu są wyższe niż w górnym koszu.

6) Program ten służy do szybkiego płukania naczyń. Zapobiega to zasychaniu resztek jedzenia na naczyniach i powstawaniu przykrych zapachów. W tym programie nie należy stosować detergentów.

### Parametry eksploatacyjne

Program <sup>1)</sup>	Czas trwania (min)	Zużycie energii (kWh)	Zużycie wody (l)
<b>AUTO</b>	40 - 150	0.6 - 1.4	7 - 14
<b>PRO</b>	140 - 160	1.4 - 1.6	13 - 14
<b>30MIN</b>	30	0.8	9
<b>ECO</b>	160 - 180	0.8 - 0.9	9 - 10
<b>60MIN</b>	50 - 60	1.0 - 1.1	10 - 11
	130 - 140	1.3 - 1.5	14 - 15
	70 - 80	0.8 - 0.9	11 - 12
	14	0.1	4

1) Czas trwania programu i parametry eksploatacyjne mogą ulec zmianie w zależności od ciśnienia i temperatury wody, zmian w napięciu zasilania, użytych opcji oraz ilości naczyń.

### Informacja dla ośrodków przeprowadzających testy

W celu uzyskania szczegółowych informacji na temat wyników testów prosimy o kontakt pod adresem e-mail:

[info.test@dishwasher-production.com](mailto:info.test@dishwasher-production.com)

Należy zapisać numer produktu (PNC) podany na tabliczce znamionowej.

## OPCJE



Opcje należy włączyć lub wyłączyć przed rozpoczęciem programu. Opcji nie można włączyć ani wyłączyć w czasie trwania programu.



Wybierając jedną lub większą liczbę opcji, należy upewnić się, że przed rozpoczęciem programu włączą się odpowiednie wskaźniki.

## MULTITAB

Tę opcję można włączyć jedynie korzystając z wieloskładnikowych tabletek z detergentem. Opcja ta zatrzymuje dopływ płynu nablyszczającego i soli. Odpowiednie wskaźniki są wyłączone.

Czas trwania programu może się wydłużyć.

- Nacisnąć kilkakrotnie przycisk Option, aż zaświeci się wskaźnik opcji Multitab.
- Opcja pozostanie włączona do chwili wyłączenia jej przez użytkownika. Nacisnąć kilkakrotnie przycisk Option, aż wskaźnik opcji Multitab wyłączy się.

**Po zaprzestaniu korzystania z wieloskładnikowych tabletek z detergentem przed rozpoczęciem stosowania oddzielnie detergentu, płynu nablyszczającego i soli do zmywarek należy wykonać poniższe czynności:**

1. Wyłączyć opcję Multitab.
2. Ustawić najwyższy poziom zmiękczacza wody.
3. Upewnić się, że zbiornik soli oraz dozownik płynu nablyszczającego są pełne.
4. Uruchomić najkrótszy program z fazą płukania, bez detergentu i bez naczyń.
5. Ustawić poziom zmiękczenia wody odpowiednio do twardości wody doprowadzanej do urządzenia.
6. Wyregulować dozowanie płynu nablyszczającego.

## ÖKO PLUS

Ta funkcja obniża temperaturę w fazie suszenia. Zużycie energii zmniejsza się o 25%.

Po zakończeniu programu naczynia mogą być mokre.

Nacisnąć kilkakrotnie przycisk Option, aż włączy się wskaźnik ÖKO PLUS.

Jeśli opcja nie działa z danym programem, wskaźnik nie zaświeci się.

## EXTRAHYGIENE

Ta opcja umożliwia zachowanie większej higieny podczas zmywania. Podczas płukania temperatura pozostaje na poziomie 70°C przez 10–14 minut.

Nacisnąć kilkakrotnie przycisk Option, aż zaświeci się wskaźnik opcji ExtraHygiene.

Jeśli opcja nie działa z danym programem, jej wskaźnik nie włączy się.

## PRZED PIERWSZYM UŻYCIEM

1. Sprawdzić, czy ustawiony poziom zmiękczenia wody odpowiada twardości wody doprowadzanej do urządzenia. Jeśli nie, należy ustawić poziom zmiękczenia wody. Skontaktować się z miejscowym zakładem wodociągowym, aby ustalić stopień twardości wody doprowadzanej do urządzenia.
2. Napełnić zbiornik soli.
3. Napełnić dozownik płynu nablyszczającego.
4. Otworzyć zawór wody.
5. W urządzeniu mogą znajdować się pozostałości z procesu produkcyjnego. Aby je usunąć, należy uruchomić program. Nie należy stosować detergentu ani umieszczać naczyń w koszach.



Aby zastosować wielokładnikowe tabletki z detergentem, należy wybrać opcję Multitab.

## REGULACJA ZMIĘKCZANIA WODY

Twardość wody			Regulacja zmiękczenia wody		
Stopnie niemieckie (°dH)	Stopnie francuskie (°fH)	mmol/l	Stopnie Clarke'a	ręczna	elektroniczna
51 - 70	91 - 125	9.1 - 12.5	64 - 88	2 1)	10
43 - 50	76 - 90	7.6 - 9.0	53 - 63	2 1)	9
37 - 42	65 - 75	6.5 - 7.5	46 - 52	2 1)	8
29 - 36	51 - 64	5.1 - 6.4	36 - 45	2 1)	7
23 - 28	40 - 50	4.0 - 5.0	28 - 35	2 1)	6
19 - 22	33 - 39	3.3 - 3.9	23 - 27	2 1)	5 1)
15 - 18	26 - 32	2.6 - 3.2	18 - 22	1	4
11 - 14	19 - 25	1.9 - 2.5	13 - 17	1	3
4 - 10	7 - 18	0.7 - 1.8	5 - 12	1	2
< 4	< 7	< 0.7	< 5	1 2)	1 2)

1) Ustawienie fabryczne.

2) Przy tym poziomie nie stosować soli.



Poziom zmiękczenia wody należy ustawić ręcznie oraz elektronicznie.

## Regulacja ręczna

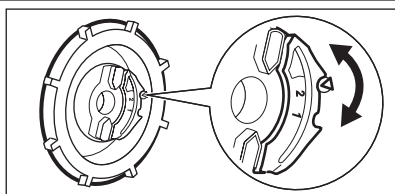

Ustawić pokrętko ustawienia twardości wody w pozycji 1 lub 2.

## Regulacja elektroniczna

1. Nacisnąć przycisk wł./wyt., aby włączyć urządzenie.
2. Upewnić się, że urządzenie znajduje się w trybie ustawiania. Patrz punkt „Ustawianie i uruchamianie programu”.
3. Jednocześnie nacisnąć i przytrzymać **Delay** i **Start**, aż zaczną migać wskaźniki (A), (B) i (C).
4. Nacisnąć **Program**.
  - Wskaźniki (B) i (C) zgasną.
  - Wskaźnik (A) będzie nadal migać.
  - Na wyświetlaczu będzie widoczne ustawienie stopnia zmiękczenia wody. Przykład: **5 L** = poziom 5.
5. Nacisnąć kilkakrotnie **Program**, aby zmienić ustawienie.
6. Wyłączyć urządzenie w celu potwierdzenia.

## NAPEŁNIANIE ZBIORNIKA SOLI

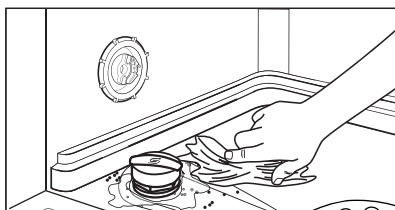
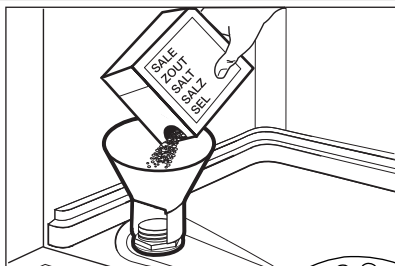

1. Obrócić pokrywkę w lewo i otworzyć zbiornik soli.
2. Wlać 1 litr wody do zbiornika soli (tylko za pierwszym razem).
3. Napęlnić zbiornik soli solą do zmywarek.
4. Usunąć sól rozsypaną wokół otworu zbiornika soli.
5. Obrócić pokrywkę w prawo, aby zamknąć zbiornik soli.



### UWAGA!

Podczas napełniania zbiornika soli może się z niego wydostawać woda i sól. Zagrożenie wystąpieniem korozji. Aby tego uniknąć, po napełnieniu zbiornika soli należy uruchomić program.

## NAPEŁNIANIE DOZOWNIKA PŁYNU NABŁYSZCZAJĄCEGO

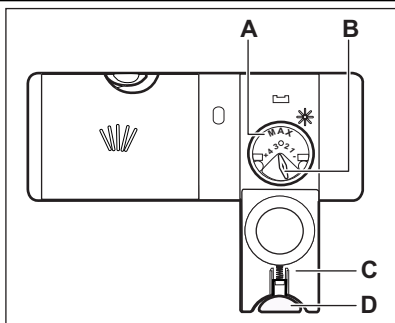

1. Nacisnąć przycisk zwalniający (D), aby otworzyć pokrywkę (C).
2. Napęlnić dozownik płynu nabłyszczającego (A) najwyżej do poziomu oznaczenia „max”.
3. Rozlany płyn nabłyszczający należy usunąć za pomocą chłonnej szmatki, aby zapobiec powstaniu zbyt dużej ilości piany.
4. Zamknąć pokrywkę. Upewnić się, że przycisk zwalniający jest odpowiednio zablokowany.



Dozowanie płynu nabłyszczającego można wyregulować za pomocą pokrętki (B) pomiędzy pozycją 1 (najmniejsza ilość) a pozycją 4 (największa ilość).

## CODZIENNA EKSPLOATACJA

1. Otworzyć zawór wody.
2. Nacisnąć przycisk wł./wył., aby włączyć urządzenie. Należy upewnić się, że urządzenie znajduje się w trybie ustawiania — patrz: „Ustawianie i uruchamianie programu”.
  - Jeśli wskaźnik soli jest włączony, należy napęlnić zbiornik soli.
  - Jeśli wskaźnik płynu nablyszczającego jest włączony, napęlnić dozownik płynu nablyszczającego.
3. Załadować kosze.
4. Dodać detergent.
5. Ustawić i uruchomić odpowiedni program dla określonego rodzaju naczyń i poziomu zabrudzenia.

## STOSOWANIE DETERGENTU

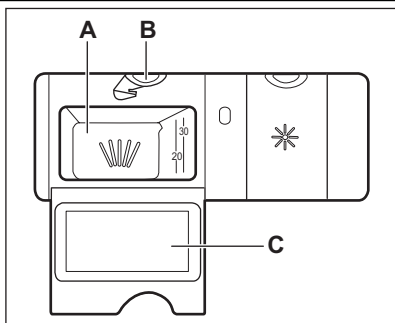

1. Nacisnąć przycisk zwalnający (B), aby otworzyć pokrywę (C).
2. Umieścić detergent w przegródce oznaczonej symbolem (A).
3. Jeśli program przewiduje fazę zmywania wstępnego, umieścić niewielką ilość detergentu na wewnętrznej stronie drzwi urządzenia.
4. W razie korzystania z tabletek do zmywarek, włożyć tabletkę do przegródki (A).
5. Zamknąć pokrywę. Upewnić się, że przycisk zwalnający jest odpowiednio zablokowany.

## USTAWIANIE I URUCHAMIANIE PROGRAMU

### Tryb ustawiania

Urządzenie musi znajdować się w trybie ustawiania, aby możliwe było wykonanie określonych czynności.

Urządzenie znajduje się w trybie ustawiania, jeśli po włączeniu:

- Włączą się wskaźniki wszystkich programów.
- Na wyświetlaczu widoczne są dwie poziome linie.

Jeśli na panelu sterowania pokazane są inne ustawienia, należy jednocześnie nacisnąć i przytrzymać **Delay** i **Start**, aż urządzenie przełączy się do trybu ustawiania.

### Rozpoczynanie programu bez opcji opóźnienia

1. Otworzyć zawór wody.
2. Nacisnąć przycisk wł./wył., aby włączyć urządzenie.

3. Zamknąć drzwi urządzenia.
4. Upewnić się, że urządzenie znajduje się w trybie ustawiania.
5. Nacisnąć kilkakrotnie przycisk **Program**, aż zaświeci się wskaźnik wybranego programu.
  - Na wyświetlaczu zaczną migać czas trwania programu.
  - Zaświecą się wskaźniki faz ustawionego programu.
6. Można ustawić opcje.
7. Nacisnąć przycisk **Start**. Nastąpi uruchomienie programu.
  - Włączony pozostanie tylko wskaźnik aktualnie trwającej fazy programu.
  - Na wyświetlaczu pojawi się czas trwania programu, który będzie aktualizowany co 1 minutę.

### Rozpoczynanie programu z opcją opóźnienia

1. Ustawić program i wymagane opcje.
2. Nacisnąć kilkakrotnie przycisk **Delay**, aż na wyświetlaczu pojawi się żądany czas opóźnienia (od 1 do 24 godzin).

- Na wyświetlaczu zacznie migać czas opóźnienia rozpoczęcia programu.
  - Włączy się wskaźnik opóźnienia rozpoczęcia programu.
3. Nacisnąć przycisk **Start**. Rozpocznie się odliczanie czasu.
- Wyświetlany czas opóźnienia rozpoczęcia programu jest odliczany co 1 godzinę.
  - Zgasną wskaźniki faz ustawionego programu.
- Po zakończeniu odliczania zostanie uruchomiony program.
    - Włączy się wskaźnik aktualnie trwającej fazy programu.



Jeżeli przycisk wł./wyl. nie zostanie naciśnięty, funkcja **AUTO OFF** automatycznie wyłączy urządzenie po kilku minutach. Pozwala to zmniejszyć zużycie energii.

- Przed wyjęciem naczyń z urządzenia należy poczekać, aż ostygną. Gorące naczynia łatwo ulegają uszkodzeniu.
- Należy najpierw wyjmować naczynia z dolnego, a następnie z górnego kosza.



Na ścianach i na drzwiach urządzenia może występować woda. Stal nierdzewna stygnie szybciej niż naczynia.

## Otwieranie drzwi podczas pracy urządzenia

Otwarcie drzwi spowoduje zatrzymanie urządzenia. Po ponownym zamknięciu drzwi urządzenie wznowia pracę począwszy od momentu przerwania.

## Anulowanie opcji opóźnienia rozpoczęcia programu podczas odliczania czasu

Nacisnąć kilkakrotnie przycisk **Delay**, aż:

- Na wyświetlaczu zostanie pokazany czas trwania programu.
- Zaświecą się wskaźniki faz programów.
- Nastąpi uruchomienie programu.

## Anulowanie programu

Jednocześnie nacisnąć i przytrzymać przyciski **Delay** i **Start**, aż:

- Zaświecą się wszystkie wskaźniki programów.
- Na wyświetlaczu pojawią się dwie poziome linie.



Przed uruchomieniem nowego programu należy upewnić się, że w dozowniku znajduje się detergent.

## Zakończenie programu

Po zakończeniu programu zaświeci się wskaźnik zakończenia programu, a na wyświetlaczu pojawi się symbol **0**.

1. Nacisnąć przycisk wł./wyl., aby wyłączyć urządzenie.
2. Zakręcić zawór wody.

## WSKAZÓWKI I PORADY

### ZMIĘKCZANIE WODY

Twarda woda zawiera dużo mineralów, które mogą uszkodzić urządzenie oraz sprawić, że efekty zmywania będą niezadowolające. Zmiękczacze wody neutralizuje te minerały.

Sól do zmywarek utrzymuje zmiękczacze wody w czystości oraz w odpowiednim stanie. Istotne jest ustawienie właściwego poziomu zmiękczenia wody. Zapewnia to stosowanie odpowiedniej ilości soli do zmywarek i wody przez zmiękczacze wody.

### ŁADOWANIE KOSZY



Przykłady załadunku koszy przedstawiono w dołączonej broszurze.

- W urządzeniu należy zmywać przedmioty, które są przystosowane do zmywania w zmywarkach.
- Nie wkładać do urządzenia elementów wykonanych z drewna, rogu, aluminium, cynołowiu i miedzi.
- Nie wkładać do urządzenia przedmiotów, które mogą pochłaniać wodę (gąbki, ściereczki).
- Usunąć z naczyń resztki jedzenia.
- Namoczyć przypalone resztki potraw.
- Wkleśłe elementy (kubki, szklanki i miski) układać otworami w dół.
- Upewnić się, że naczynia i sztućce nie przylegają do siebie. Wymieszać łyżki z innymi sztućcami.
- Upewnić się, że szklanki nie stykają się ze sobą.
- Małe elementy umieścić w koszu na sztućce.
- Lekkie elementy umieścić w górnym koszu. Upewnić się, że naczynia się nie przemieszczają.
- Przed uruchomieniem programu upewnić się, że ramiona spryskujące mogą się swobodnie obracać.

### STOSOWANIE SOLI, PŁYNU NABŁYSZCZAJĄCEGO I DETERGENTU

- Należy stosować wyłącznie sól, płyn nabłyszczający i detergent do zmywarek. Inne produkty mogą uszkodzić urządzenie.
- Płyn nabłyszczający jest dozowany podczas ostatniej fazy płukania i zapobiega powstawa-

niu smug i plam na naczyniach podczas ich suszenia.

- Tabletki wieloskładnikowe zawierają detergent, płyn nabłyszczający oraz inne dodatki. Należy sprawdzić, czy te tabletki można stosować przy danej twardości wody. Należy zapoznać się z instrukcją na opakowaniu produktu.
- Tabletki z detergentem nie rozpuszczają się całkowicie w trakcie krótkich programów. Zaleca się stosowanie tabletek przy długich programach, aby zapobiec osadzeniu się detergentu na naczyniach.



Nie używać większej ilości detergentu niż zalecana. Postępować zgodnie ze wskazówkami podanymi na opakowaniu detergentu.

### PRZED ROZPOCZĘCIEM PROGRAMU

#### Upewnić się, że:

- filtry są czyste i prawidłowo założone;
- ramiona spryskujące nie są zatkane;
- ułożenie naczyń i przyborów kuchennych w koszach jest prawidłowe;
- program jest odpowiedni dla danego rodzaju załadunku i stopnia zabrudzenia;
- zastosowano prawidłową ilość detergentu;
- w zmywarce znajduje się sól do zmywarek i płyn nabłyszczający (chyba że stosowane są wieloskładnikowe tabletki z detergentem);
- pokrywka zbiornika soli nie jest poluzowana.

## KONSERWACJA I CZYSZCZENIE



### OSTRZEŻENIE!

Przed przeprowadzeniem konserwacji należy wyłączyć urządzenie i wyjąć wtyczkę przewodu zasilającego z gniazda elektrycznego.



Brudne filtry i zapchane ramiona spryskujące pogarszają efekt zmywania. Należy je regularnie sprawdzać i w razie potrzeby wyczyścić.

## CZYSZCZENIE FILTRÓW

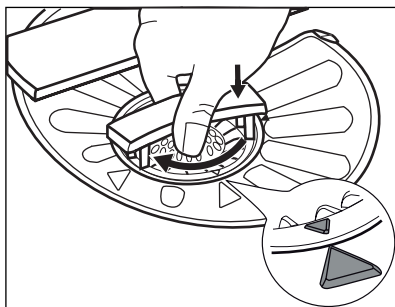
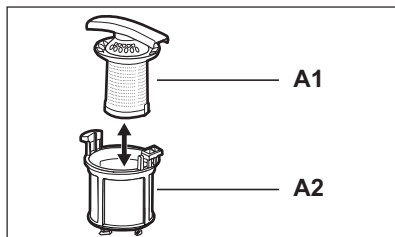
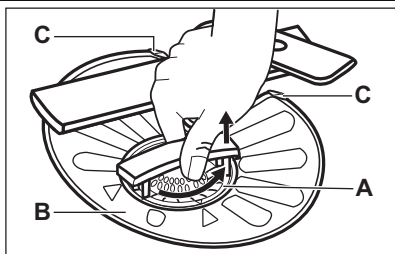

1. Obrócić filtr (A) w lewo i wyjąć go.
2. Aby rozebrać filtr (A), należy rozdzielić części (A1) i (A2).
3. Wyjąć filtr (B).
4. Przepłukać filtry wodą.
5. Umieścić filtr (B) w pierwotnym położeniu. Sprawdzić, czy jest zamontowany prawidłowo pod dwoma zaczepami (C).
6. Złożyć filtr (A) i umieścić go w pierwotnym położeniu w filtrze (B). Obrócić w prawo aż filtr zablokuje się.



Nieprawidłowe położenie filtrów może spowodować niezadowalające rezultaty zmywania oraz uszkodzenie urządzenia.

## CZYSZCZENIE RAMION SPRYSKUJĄCYCH

Nie wolno wyjmować ramion spryskujących. Jeżeli otwory w ramionach spryskujących są zatkane, zabrudzenia należy usunąć przy pomocy cienkiego i zaostrego przedmiotu.

## CZYSZCZENIE OBUDOWY

Wyczyścić urządzenie za pomocą wilgotnej szmatki.

Stosować wyłącznie neutralne środki do czyszczenia. Nie używać produktów ściernych, myjek do szorowania ani rozpuszczalników.

## ROZWIĄZYWANIE PROBLEMÓW

Urządzenie nie daje się uruchomić lub przestaje działać podczas pracy.

W pierwszej kolejności należy spróbować znaleźć rozwiązanie problemu (patrz tabela). W przeciwnym razie należy skontaktować się z serwisem.

**Przy niektórych usterkach na wyświetlaczu pojawia się kod alarmowy:**

- **,10** - Urządzenie nie napełnia się wodą.

- **,20** - Urządzenie nie odpompowuje wody.
- **,30** - Włączyło się zabezpieczenie przed zalaniem.



### OSTRZEŻENIE!

Przed przystąpieniem do sprawdzenia urządzenia należy je wyłączyć.

Problem	Prawdopodobna przyczyna	Możliwe rozwiązanie
Program nie uruchamia się.	Wtyczka przewodu zasilającego nie została prawidłowo włożona do gniazda elektrycznego.	Włożyć prawidłowo wtyczkę przewodu zasilającego do gniazda.
	Drzwi urządzenia są otwarte.	Zamknąć drzwi urządzenia.
	Nie naciśnięto przycisku <b>Start</b> .	Nacisnąć <b>Start</b> .
	Uszkodzony bezpiecznik w skrzynce bezpieczników.	Wymienić bezpiecznik.
	Ustawiono opóźnienie rozpoczęcia programu.	Anulować opóźnione rozpoczęcie programu lub poczekać do końca odliczania czasu.
Urządzenie nie napełnia się wodą.	Zawór wody jest zamknięty.	Otworzyć zawór wody.
	Ciśnienie wody jest zbyt niskie.	Skontaktować się z miejscowym zakładem wodociągowym.
	Zawór wody zablokował się lub pokrył osadem kamienia.	Wyczyścić zawór wody.
	Zablokowany filtr w węży dopływowym.	Oczyścić filtr.
	Wąż dopływowy jest zagięty lub przygnieciony.	Upewnić się, że położenie węża jest prawidłowe.
	Włączyło się zabezpieczenie przed zalaniem. W urządzeniu doszło do wycieku wody.	Zamknąć zawór wody i skontaktować się z punktem serwisowym.
Urządzenie nie wypompuje wody.	Zatkany syfon zlewozmywaka.	Oczyścić rozgałęzienie syfonu zlewozmywaka.
	Wąż spustowy jest zagięty lub przygnieciony.	Upewnić się, że położenie węża jest prawidłowe.

Po sprawdzeniu włączyć urządzenie. Program zostanie wznowiony od momentu, w którym został przerwany.

W przypadku ponownego wystąpienia problemu należy skontaktować się z punktem serwisowym. Jeśli na wyświetlaczu pojawią się inne kody alarmowe, należy skontaktować się z punktem serwisowym.

## EFEKTY ZMYWANIA I SUSZENIA SĄ NIEZADOWALAJĄCE

### Białawe smugi lub niebieskawo nalot na szklankach i naczyniach

- Zbyt duża dawka płynu nabyliczającego. Obrócić pokrętko regulacji dozowania płynu nabyliczającego, aby zmniejszyć dozowanie.

- Użyto zbyt dużo detergentu.

#### Plamy i ślady po odparowanych kroplach wody na szklankach i naczyniach.

- Zbyt mała dawka płynu nabyliczającego. Obrócić pokrętko regulacji dozowania płynu nabyliczającego, aby zwiększyć dozowanie.
- Przyczyną może być jakość detergentu.

#### Naczynia są mokre

- Program nie posiada fazy suszenia lub temperatura w fazie suszenia jest zbyt niska.
- Dozownik płynu nabyliczającego jest pusty.
- Przyczyną może być jakość płynu nabyliczającego.
- Przyczyną może być jakość wieloskładnikowych tabletek z detergentem. Należy wypróbować inną markę lub włączyć dozownik płynu nabyliczającego i zastosować płyn nabyliczający wraz z wieloskładnikowymi tabletkami z detergentem.



Patrz: „Porady i wskazówki”, gdzie omówiono inne możliwe przyczyny.

#### Włączanie dozownika płynu nabyliczającego z włączoną funkcją Multitab

1. Nacisnąć przycisk wł./wył., aby włączyć urządzenie.

2. Upewnić się, że urządzenie znajduje się w trybie ustawiania. Patrz punkt „Ustawianie i uruchamianie programu”.
3. Jednocześnie nacisnąć i przytrzymać **Delay** i **Start**, aż zaczną migać wskaźniki **(A)**, **(B)** i **(C)**.
4. Nacisnąć **Option**.
  - Wskaźniki **(A)** i **(C)** zgasną.
  - Wskaźnik **(B)** będzie nadal migać.
  - Na wyświetlaczu widoczne jest ustawienie dozownika płynu nabyliczającego.
5. Nacisnąć **Option**, aby zmienić ustawienie.
6. Wyłączyć urządzenie w celu potwierdzenia.
7. Wyregulować dozowanie płynu nabyliczającego.
8. Napelnić dozownik płynu nabyliczającego.

<i>0 d</i>	Wyłączony
<i>1 d</i>	Włączony

## DANE TECHNICZNE

Wymiary	Wysokość/szerokość/głębokość (mm)	596 / 818 - 898 / 575
Podłączenie do sieci elektrycznej	Patrz tabliczka znamionowa.	
	Napięcie	220-240 V
	Częstotliwość	50 Hz
Ciśnienie doprowadzanej wody	Min./maks. (bar/MPa)	(0.5 / 0.05) / (8 / 0.8)
Dopływ wody <sup>1)</sup>	Zimna lub ciepła woda <sup>2)</sup>	maks. 60°C
Pojemność	Liczba standardowych nakryć	12
Pobór mocy	Tryb włączenia	0.10 W
	Tryb wyłączenia	0.10 W

<sup>1)</sup> Podłączyć wąż dopływowy do zaworu z gwintem 3/4".

<sup>2)</sup> Jeżeli ciepła woda pochodzi z alternatywnych źródeł energii (np. z kolektorów słonecznych, elektrowni wiatrowych), można użyć jej do zasilania urządzenia, aby zmniejszyć zużycie energii.







[www.aeg.com/shop](http://www.aeg.com/shop)

117921680-A-072012

