



BV-89

GEBRUIKSAANWIJZING

NL

NOTICE D'EMPLOI

FR

BEDIENUNGSANLEITUNG

D

OPERATING INSTRUCTIONS

EN



BORETTI BV

De Dollard 17

1454 AT Watergang

T +31(0)20-4363439

F +31(0)20-4361326

S +31(0)20-4363525 (service)

E info@boretti.com

The Netherlands

NV BORETTI SA

Rupelweg 16

2850 Boom

T +32(0)3-4508180

F +32(0)3-4586847

E info.be@boretti.com

Belgium

INHOUD

DEEL 1: VOORBEREIDINGEN	30-31
<ul style="list-style-type: none">• Veiligheidsvoorschriften• Aanbevelingen• Het apparaat inschakelen	
DEEL 2: GEBRUIK VAN DE VRIEZER	32
<ul style="list-style-type: none">• Thermostaatinstellingen• Bedieningspaneel	
DEEL 3: VOEDSEL BEWAREN	33
DEEL 4: REINIGEN EN ONDERHOUD	34-35
<ul style="list-style-type: none">• De vriezer ontdooien:	
DEEL 5: STORINGEN VERHELPEN ZONDER EEN MONTEUR TE BELLEN	36
DEEL 6: DE ONDERDELEN VAN HET APPARAAT	37

DEEL 1: VOORBEREIDINGEN

Veiligheidsvoorschriften

- **Lees dit boekje voordat u het apparaat installeert of inschakelt. De fabrikant is niet verantwoordelijk voor onjuiste installatie of voor verkeerd gebruik.**
- **WAARSCHUWING: Zorg dat u alle ventilatieopeningen vrijhoudt die in het apparaat én in het inbouwmeubel zijn aangebracht.**
- Als u door de levering van dit nieuwe apparaat een oud apparaat met een automatische deursluiting als afval aanbiedt aan de afvalverwerking, verwijder die deursluiting dan of maak de sluiting kapot om te voorkomen dat spelende kinderen zich onbedoeld in het apparaat kunnen opsluiten.
- Het apparaat gebruikt als koelmiddel isobutaan (R600a). Isobutaan is een natuurlijk, milieuvriendelijke gassoort waarbij enige voorzichtigheid te betrachten is omdat isobutaan brandbaar is. Het is belangrijk dat de koelleidingen niet beschadigd worden tijdens transport en installatie van het apparaat. Vermijd vuur en andere ontstekingsbronnen in het geval het koelcircuit beschadigd is en ventileer de ruimte waar het apparaat is geplaatst.
- Beschadig het koelmiddelcircuit niet!
- Laat nooit kinderen met dit apparaat spelen. Kinderen mogen niet in de lades gaan zitten of aan de deur gaan hangen.
- Gebruik nooit verlengsnoeren of verdeelstekkers, deze kunnen oververhit raken en brand veroorzaken.
- Sluit nooit oude of vervormde netsnoeren aan.
- Laat netsnoeren nooit knikken of draaien, en houd ze uit de buurt van hete oppervlakken.



- Steek een stekker nooit met natte handen in het stopcontact.
- Uw oude apparaten kunnen isolatiematerialen en koelmiddelen bevatten die milieuvriendelijk moeten worden verwerkt. Zorg dat u het koelcircuit niet beschadigt bij het aanbieden van dergelijke apparaten aan de afvalverwerking.
- Controleer na het installeren of het netsnoer niet klem zit onder het apparaat.



Aanbevelingen

- Gebruik nooit een ander elektrisch apparaat of andere middelen om dit apparaat te ontdooien (gebruik bijv. Nooit een haardroger o.i.d.). En gebruik geen scherpe metalen voorwerpen om het ijs uit de vriezer te verwijderen,



voorkom dat u het koelsysteem beschadigt.

- Plaats nooit andere elektrische apparaten in de koel- en vriesruimtes.
- Leg nooit glazen flessen of blikjes met vloeistof (met name koolzuurhoudende vloeistoffen) in de vriezer, aangezien dergelijke vloeistofhouders kunnen barsten tijdens het bevroren.

Raak de koeloppervlakken niet aan als het apparaat is ingeschakeld, vooral niet met vochtige handen, anders kan uw huid vastvriezen aan de koude oppervlakken.

- Eet geen ijs dat zich in de vriesruimtes heeft afgezet.

Het apparaat inschakelen

- Voordat u het apparaat inschakelt, moet u hem minimaal drie uur lang rechtop laten staan en niet meer bewegen. Hiermee geeft u het koelmiddelcircuit de kans om tot rust te komen voor een efficiënte werking.



- Reinig het apparaat grondig voordat u hem in gebruik neemt, met name de binnenkant (zie het hoofdstuk over reinigen en onderhoud).
- Zo nodig moet u de installatie van het apparaat en de elektrische aansluitingen laten verzorgen door een gekwalificeerde monteur, volgens de aanwijzingen in de installatiehandleiding en onder naleving van de ter plaatse geldende wet- en regelgeving.
- De installatieprocedure voor inbouwkeukens staat beschreven in de installatiehandleiding. Dit product is uitsluitend bedoeld voor gebruik in speciale inbouwmeubels.
- Sluit het apparaat alleen aan op een correct geïnstalleerde wandcontactdoos die is gezekeerd op een groep met voldoende vermogen. De netspanning (AC) en de aansluitwaarde moeten overeenkomen met de gegevens die op het typeplaatje van dit apparaat staan (het typeplaatje zit links aan de binnenkant van het apparaat).
- Sluit de stekker alleen aan op een correct geaarde contactdoos. Is het stopcontact niet geaard, of past de stekker niet in het stopcontact, neem dan contact op met een erkende elektro-installateur voor advies en hulp.
- **De fabrikant is niet aansprakelijk als u dit apparaat aansluit op een niet-geaarde netspanningsaansluiting.**



- U ruikt mogelijk iets als u het apparaat voor het eerst inschakelt. Deze geur verdwijnt als het apparaat begint te koelen.

DEEL 2: GEBRUIK VAN DE VRIEZER

Thermostaatinstellingen

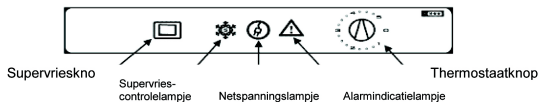

De thermostaat van de vriezer regelt automatisch de temperatuur in de vakken. Door de knop in de richting van 1 naar 3 te draaien, wordt de temperatuur lager. In de stand "0" is de vriezer uitgeschakeld en wordt het interieur niet gekoeld.

Thermostaatinstellingen van de vriezer;

- 0** : Het apparaat is uitgeschakeld.
- 1.2** : Zet de knop tussen de minimumstand en een gemiddelde waarde voor kortstondige opslag van voedsel in de vriesruimte.
- 3.4** : Zet de knop op een gemiddelde waarde voor het langdurig bewaren van voedsel in de vriesruimte.
- 5** : Voor het invriezen van vers voedsel. Het apparaat koelt harder.

Invriezen met de superviesfunctie (SF-knop): Druk op de SF-knop om de vriezer continu maximaal te laten koelen (het SF-controlelampje licht oranje op als u de SF-knop heeft ingedrukt). De temperatuur in de vriezer wordt verlaagd en de vriezer zal de laagst mogelijke temperatuur proberen te bereiken.

Plaats het in te vriezen voedsel snel in de vriezer, bij voorkeur in één van de bovenste vakken. Schakel de SF-knop weer uit als het voedsel eenmaal is ingevroren, en zet de thermostaatknop in de door u gewenste stand.

- **Let op : de omgevingstemperatuur, de temperatuur van het in te vriezen voedsel en hoe vaak u de deur opent, hebben invloed op de temperatuur in de vriezer en in de vriesvakken. Pas zo nodig uw temperatuurinstelling aan.**

Bedieningspaneel

Supervieslampje (SF-lampje): licht oranje op als u de SF-knop heeft ingedrukt.

Netspanningslampje: licht vanzelf groen op als het apparaat op de netspanning is aangesloten.

Alarmindicatielampje: licht rood op als de temperatuur in de vriezer te veel stijgt.

DEEL 3: VOEDSEL BEWAREN

In de vriesvakken kunt u ijsblokjes maken, vers voedsel invriezen en diepvriesproducten bewaren tot de op de verpakking aangegeven houdbaarheidsdatum.

- Voor het invriezen van vers voedsel geldt: verpak de levensmiddelen goed, dat wil zeggen in een luchtdichte en lekvrije verpakking. Ideaal zijn speciale diepvrieszakjes, aluminiumfolie (voldoende dik, bij twijfel in twee lagen verpakken), polyetheen zakjes en plastic bakjes.
- Laat de in te vriezen levensmiddelen niet in contact komen met het ingevroren vriesgoed.
- Schrijf altijd de datum en de inhoud op de verpakking, en bewaar ze niet langer dan de aanbevolen bewaarduur.
- Als de stroom uitvalt of als de vriezer defect raakt, zullen de vriesvakken nog enige tijd koud genoeg blijven om de levensmiddelen goed te houden. Laat in die gevallen de deur van de vriezer zo veel mogelijk dicht, om de temperatuur niet onnodig snel te laten stijgen.
- De maximale invriescapaciteit van de vriezer voor verse levensmiddelen, staat vermeld op het typeplaatje (zie bij Invriescapaciteit / Freezing Capacity).
- Doe nooit warm voedsel in de vriesvakken.
- **Let op bij het kopen en opbergen van diepvriesproducten:** de verpakking mag niet zijn beschadigd!
- De bewaarduur en de aanbevolen bewaartemperatuur voor diepvriesproducten staat op hun verpakking. Volg de aanwijzingen van de producent voor het bewaren en het gebruik. Staat er niets op de verpakking, bewaar diepvriesproducten dan nooit langer dan 3 maanden.
- Plaats diepvriesproducten na aankoop zo snel mogelijk in de vriezer.
- Ontdoode levensmiddelen mag u niet opnieuw invriezen; u moet ze zo snel mogelijk bereiden voor consumptie. Eventueel mag u ze ná het bereiden wel weer invriezen.
- **Ijsblokjes maakt u** door het bakje met water te vullen en in een vriesvak te zetten. Als het water eenmaal volledig is bevroren, kunt u de ijsblokjes op de hieronder getoonde manier uit het bakje halen door het bakje te 'verdraaien', niet door het bakje te 'breken'!

Opslagruimte: Wilt u de inhoud van de vriezer ten volle benutten? Verwijder dan de lades uit de vriezer en plaats de producten direct op de koelbuizen. Op deze manier kunt u de volledige inhoud van het vriesvak benutten.



DEEL 4: REINIGEN EN ONDERHOUD

- Haal de stekker van het apparaat uit het stopcontact voordat u begint met schoonmaken.
- Giet geen water over het apparaat.
- Maak de losse delen afzonderlijk schoon met een mild sopje. Doe ze niet in de vaatwasser.
- Gebruik geen schuurmiddelen, vetoplossers of krachtige zeep. Neem alle oppervlakken na het reinigen af met schoon water en maak alle delen zorgvuldig droog. Maak na het schoonmaken **eerst uw handen droog**, en steek dan pas de stekker weer in het stopcontact!

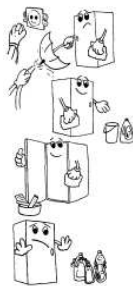

De vriezer ontdooien:

WAARSCHUWING: Gebruik bij het ontdooien nooit scherpe metalen voorwerpen, te voorkomen dat u het koelcircuit beschadigt.

Na verloop van tijd kan er zich ijs afzetten op bepaalde delen van de vriezer. Verwijder deze ijsaanslag in de vriezer regelmatig (gebruik hiervoor eventueel de plastic schraper, indien meegeleverd).

Volledig ontdooien is pas noodzakelijk als de ijslaag dikker wordt dan 3-5 mm. Bij zo'n dikke ijslaag neemt namelijk het energierendement van de vriezer af.

- Zet de dag voordat u gaat ontdooien de thermostaat op "5" om alle levensmiddelen goed koud te maken.
- Wikkel de diegevroren levensmiddelen tijdens het ontdooien van de vriezer in een aantal lagen papier en bewaar ze op een koele plaats. Desondanks zal de temperatuur van die levensmiddelen stijgen zodat u ze minder lang kunt bewaren. Denk eraan om deze levensmiddelen niet al te lang meer te bewaren voordat u ze consumeert.

- Zet de thermostaatknop op "0" en trek de stekker van het apparaat uit het stopcontact.
 - Laat de deur open staan om het ontdooien te versnellen. Verwijder het dooiwater uit de vriezer.
-
- Dit apparaat beschikt over een speciaal dooiwaterafvoersysteem.
 1. Trek de **onderste lade (A)** uit de vriezer en zet hem op de grond tegen de voorkant van de vriezer aan.
 2. Trek het **afvoerpijpje (B)** uit de groef in de achterkant van de vriezer. Plaats het pijpje vervolgens in de groef aan de voorkant in de bodem van de vriezer.

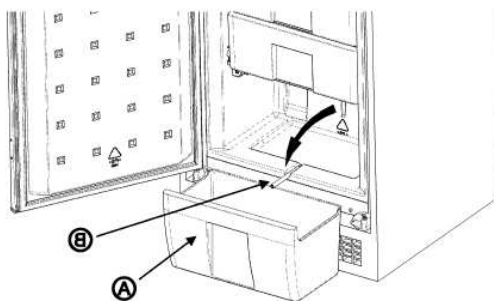

3. Als er dooiwater op de bodem van de vriezer achterblijft, ruim dit dan op met een spons.
-
- Reinig de binnenkant van de vriezer handmatig met een lauw sopje. **Gebruik nooit schuurmiddelen of agressieve reinigingsmiddelen**
 - Maak de binnenkant van het apparaat droog, steek de stekker weer in het stopcontact en zet de thermostaat op "5". Na 24 uur kunt u de thermostaatknop terugdraaien naar de door u gewenste stand.

DEEL 5: STORINGEN VERHELPEN ZONDER EEN MONTEUR TE BELLEN

Als uw vrieskast niet goed werkt, controleer dan eerst of het probleem te maken heeft met één van de onderstaande oorzaken die makkelijk te verhelpen zijn.

Het apparaat doet het niet,

controleer de volgende punten:

- Is de stroom uitgevallen?
- Zit de stekker goed in het stopcontact?
- Staat de thermostaat misschien op "0"?
- Werkt het stopcontact wel? Kijk of een ander elektrisch apparaat wél werkt als u hem in het stopcontact van de vrieskast steekt.

Het apparaat vriest niet goed,

controleer de volgende punten:

- Heeft u te veel producten (tegelijk) in de vriezer geplaatst?
- Sluit de deur wel goed?
- Is er voldoende ventilatiecapaciteit, ook in het inbouwmeubel? Raadpleeg de installatiehandleiding.

Het apparaat maakt lawaai:

Het koelmiddel kan tijdens het circuleren wat geluid maken (een borrelend geluid) zelfs als de compressor niet is aangeslagen. Dit is normaal. Maakt de vrieskast andere geluiden, controleer dan de volgende punten:

- Is het apparaat stevig bevestigd volgens de instructies in de handleiding?
- Staat er iets op of tegen het apparaat dat trilt?

Als u het apparaat gedurende langere tijd niet gebruikt (bijvoorbeeld als u op vakantie gaat), zet dan de thermostaat op "0". Ontdooi en reinig de vriezer en laat de deur op een kier staan om schimmelvorming en het ontstaan van geurtjes te voorkomen.

DEEL 6: DE ONDERDELEN VAN HET APPARAAT

- 1) THERMOSTAATKNOP
- 2) VRIESVAKDEKSEL
- 3) VRIESLADE
- 4) ONDERSTE VRIESLADE
- 5) VOETJE/SCHARNIER

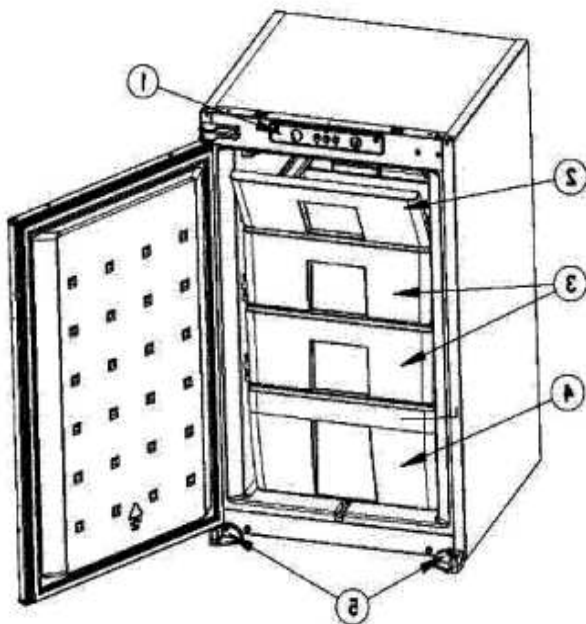



BV-89

NOTICE D'EMPLOI

FR

Sommaire

AVANT D'UTILISER LE CONGELATEUR.....	2
Instructions spéciales.....	2
Recommandations.....	3
Mise en service.....	4
COMMENT FAIRE FONCTIONNER LE CONGÉLATEUR.....	5
Réglage du thermostat.....	5
Bandeau de commande.....	6
LA CONSERVATION DES ALIMENTS.....	6
NETTOYAGE ET MAINTENANCE.....	7
Dégivrage du congélateur.....	8
AVANT D'APPELER VOTRE SERVICE APRÈS-VENTE.....	9
SCHÉMA DU CONGÉLATEUR DE DES COMPARTIMENTS.....	10

CHAPITRE 1. AVANT D'UTILISER LE CONGELATEUR

Instructions spéciales

- Ce modèle contient un gaz naturel R600a (le méthylpropane) qui respecte l'environnement, mais est également combustible. Lors du transport et de l'installation de l'appareil, assurez-vous qu'aucun des composants du circuit de réfrigération ne sont endommagés. Si l'appareil est endommagé, n'en approchez ni flamme, ni source de feu et ventilez la pièce dans laquelle vous allez le placer pendant quelques minutes.
- Attention : N'obstruez pas les orifices d'aération de l'appareil ou de la structure d'encastrement prévue pour son installation.
- N'utilisez pas d'appareils mécaniques ou tout autre moyen artificiel pour accélérer le processus de dégivrage.
- N'utilisez pas d'appareil électrique dans le compartiment congélateur de l'appareil.
- Si cet appareil vient remplacer un ancien congélateur équipé d'une fermeture mécanique, par mesure de sécurité nous vous conseillons de la détruire afin d'éviter que les enfants ne puissent rester enfermés à l'intérieur de l'appareil au cours de leurs jeux.
- Les anciens réfrigérateurs et congélateurs contiennent des gaz calorifuges et du réfrigérant dont vous devez vous débarrasser. Confiez la mise au rebut de votre appareil au service de ramassage des déchets compétent et contactez les autorités locales ou votre revendeur pour toute question. Vérifiez que la tuyauterie du circuit de réfrigération n'est pas endommagée avant de confier l'appareil au service de ramassage compétent.

Remarque importante:

Veillez lire cette brochure avant d'installer et de brancher l'appareil. Le fabricant décline toute responsabilité en cas de non-observation des instructions d'installation et d'emploi décrites dans cette brochure.

Recommandations

Avertissement : N'utilisez pas d'appareils mécaniques ou d'autres moyens artificiels pour accélérer le processus de décongélation. N'utilisez pas d'appareils électriques dans l'espace de stockage des aliments de l'appareil. N'obstruez pas les ouvertures de ventilation de l'appareil. N'endommagez pas le circuit de liquide réfrigérant du réfrigérateur.

- N'utilisez pas d'adaptateurs ni de dérivations qui risqueraient de provoquer une surchauffe ou un embrasement.
- N'utilisez pas de câbles d'alimentation électrique vieux et endommagés.
- Ne tordez pas et ne pliez pas les câbles.



- Interdisez aux enfants de jouer avec cet appareil. Ils ne doivent en aucun cas s'asseoir sur les compartiments ou les étagères, ni se suspendre à la porte.
- N'utilisez pas d'objets métalliques pointus pour enlever la glace qui se forme dans le compartiment congélateur. Vous risqueriez de perforer le circuit frigorifique et d'endommager irréversiblement le compartiment. Utilisez le grattoir en plastique fourni.
- Ne branchez pas la prise électrique avec des mains mouillées.
- Ne placez pas de récipients contenant des liquides (bouteilles en verre ou canettes) dans le congélateur, tout particulièrement lorsqu'il s'agit de boissons gazeuses. Ils risqueraient d'exploser pendant la congélation.
- Les bouteilles d'alcool doivent être parfaitement rebouchées et placées verticalement dans le congélateur.
 - Ne touchez pas les surfaces de refroidissement, tout particulièrement si vos mains sont mouillées, car vous risqueriez de vous brûler ou de vous blesser.
- Ne mangez pas de la glace qui vient de sortir du congélateur.
- Cet appareil n'est pas destiné à être utilisé par des personnes (enfants inclus) dont les capacités physiques, sensorielles ou intellectuelles sont réduites ou bien manquant d'expérience et de connaissances à moins d'avoir été encadrées ou formées au niveau de l'utilisation de l'appareil par une personne responsable de leur sécurité. Surveillez les enfants pour s'assurer qu'ils ne jouent pas avec l'appareil.
- Si le cordon d'alimentation est endommagé, il doit être remplacé par le fabricant ou par un agent de maintenance ou une personne dûment qualifiée.



Mise en service

- Après la livraison, mettez le congélateur en position haute et attendez au moins trois heures avant de brancher l'appareil pour que le circuit frigorifique soit stabilisé et fonctionne correctement.
- Nettoyez soigneusement l'appareil, spécialement l'intérieur, avant utilisation (cf. Nettoyage et Maintenance)
- L'appareil doit être installé et connecté par un technicien agréé, dans le respect du Manuel d'Utilisation et des recommandations locales.
- La procédure d'installation dans la cuisine est indiquée dans le Manuel d'Installation. Cet appareil est prévu pour être installé dans une cuisine.
- Les branchements électriques doivent être conformes aux normes en vigueur. La tension et la puissance sont indiquées sur la plaque signalétique située à l'intérieur de l'appareil.
- La mise à la terre de l'appareil est obligatoire aux termes de la loi. Si la prise et la fiche ne sont pas du même type, faites les remplacer par un technicien qualifié.
- Le fabricant décline toute responsabilité en cas d'accidents ou d'incidents provoqués par une mise à la terre inexistante ou défectueuse.
- A la première mise en service, il peut y avoir une odeur provenant de l'appareil. Cette odeur disparaîtra une fois que le congélateur commencera à fonctionner.



CHAPITRE 2. COMMENT FAIRE FONCTIONNER LE CONGÉLATEUR

Réglage du thermostat

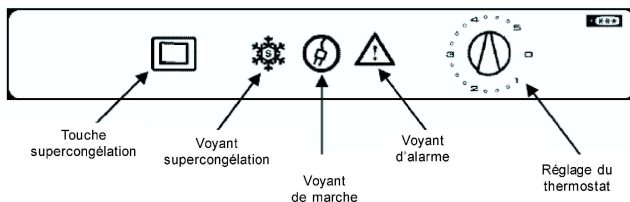

Le congélateur régule automatiquement la température à l'intérieur des compartiments du congélateur. En tournant la manette de réglage du thermostat, il est possible d'obtenir des températures plus ou moins froides. La position "0" indique que la régulation de la température ne fonctionne pas et qu'aucun froid n'est créé.

Réglage du thermostat du congélateur

- 0** : L'appareil est éteint
- 1 - 2** : Pour des périodes de courte conservation des aliments dans le congélateur, placez le thermostat entre la position minimum et médiane.
- 3 - 4** : Pour des périodes de conservation longue durée des aliments dans le congélateur, placez le thermostat en position médiane
- 5** : Pour congeler des aliments.

Congeler avec la position supercongélation: Appuyez sur le bouton "supercongélation", le congélateur se mettra en route au maximum de ses performances (il est à noter que le voyant de "supercongélation" deviendra orange après avoir appuyé sur la touche "supercongélation"). La température du congélateur s'abaissera à la température minimum. Placez les denrées que vous voulez congeler à l'intérieur du congélateur, de préférence dans les tiroirs du haut. Une fois les aliments congelés, appuyez de nouveau sur la touche supercongélation et replacez le thermostat à la température désirée.

Note: La température ambiante, la température des aliments en train d'être congelé et le nombre de fois ou la porte du congélateur est ouverte affectent la température à l'intérieur du congélateur. Si nécessaire, modifiez la position de réglage du thermostat.

Bandeau de commande

Voyant supercongélation: De couleur orange quand la touche «supercongélation» est activée.

Voyant de marche: De couleur verte quand l'appareil est correctement branché à l'électricité.

Voyant d'alarme: De couleur rouge quand la température devient critique à l'intérieur du congélateur

CHAPITRE 3. LA CONSERVATION DES ALIMENTS

Cet appareil est apte à la congélation de denrées fraîches, au stockage de produits surgelés pour la durée inscrite sur l'emballage et à la fabrication de glaçons.

- Pour congeler des aliments; Enveloppez hermétiquement les aliments à congeler dans des feuilles de papier aluminium, une pellicule transparente, des emballages plastiques imperméables, des récipients en polyéthylène à couvercle, des récipients adaptés à la congélation des aliments.
- Veuillez éviter tout contact entre des denrées fraîches en train d'être congelé et des denrées déjà congelées
- Il est conseillé d'indiquer la date limite de conservation sur l'emballage afin d'assurer une consommation selon les dates de péremption des aliments.
- En cas de panne ou de mauvais fonctionnement du réseau électrique, le congélateur maintiendra pendant un certain temps une température suffisante pour la conservation des denrées. Cependant, évitez d'ouvrir la porte du congélateur pour ralentir la montée en température à l'intérieur du congélateur.
- Respectez le pouvoir de congélation de votre appareil, c'est-à-dire la quantité maximale de denrées fraîches que vous pouvez congeler par 24 heures.
- Laissez toujours refroidir les aliments chauds avant de les introduire dans le congélateur.
- Au moment de l'achat d'aliments congelés, vérifiez que l'emballage ou le paquet sont intacts.
- Respectez la date de péremption indiquée sur l'emballage. Pour la conservation et la décongélation, suivez les instructions du constructeur. En cas d'absence d'information, les aliments ne doivent pas être conservés plus de 3 mois.
- En rentrant chez vous, mettez immédiatement les aliments surgelés dans le congélateur.
- Ne recongelez pas les aliments (partiellement ou non) décongelés, mais consommez-les rapidement.
- Pour fabriquer des glaçons, remplissez le bac à glaçons d'eau et mettez-le dans le congélateur. Une fois l'eau transformée en glace, pour sortir plus facilement les glaçons, vous pouvez plier légèrement le bac comme indiqué ci-dessous.

Conservation: Si vous voulez utiliser le maximum de place dans votre congélateur, il est possible d'enlever les tiroirs de rangement et de placer directement les aliments sur les parois. Cela vous permettra d'utiliser tout le volume du congélateur.



CHAPITRE 4. NETTOYAGE ET MAINTENANCE

- Avant d'effectuer toute opération d'entretien ou de nettoyage, retirez la fiche de la prise de courant ou débranchez l'appareil.



- Ne versez pas de l'eau sur l'appareil.



- Nettoyez les accessoires séparément avec de l'eau et du savon. Ne les lavez pas au lave-vaisselle.



- N'utilisez que des produits du commerce non abrasifs ou non inflammables. Après lavage, rincez avec de l'eau et nettoyez soigneusement. Une fois le nettoyage effectué, rebranchez l'appareil en ayant les mains sèches.



Dégivrage du congélateur

ATTENTION: N'utilisez jamais de couteau ou d'objet métallique, à moins qu'ils ne soient recommandés par le constructeur, vous risquez de détériorer irrémédiablement le circuit de réfrigération.

Après un certain temps, du givre se formera sur certaines parties du congélateur. Le givre accumulé doit être périodiquement supprimé (utilisez la spatule en plastique si celle-ci est disponible)

Un dégivrage totale sera nécessaire si la couche de givre excède 3/5 mm d'épaisseur pour garantir une parfaite efficacité du congélateur.

- La veille du dégivrage, mettez le thermostat en position «5» avant de congeler complètement la nourriture.
- Au cours du dégivrage, enveloppez les aliments congelés dans plusieurs feuilles de papier journal, ou mieux dans des emballages isothermes, et conservez les dans un endroit frais. La hausse inévitable de la température réduira leur période de conservation. Penser à utiliser ces aliments dans un court laps de temps.
- Placer le thermostat sur la position «0» et éteignez l'appareil.
- Laissez la porte ouverte pour réduire le temps de dégivrage. Enlevez l'eau qui s'est déposé dans le compartiment.
- Cet appareil est pourvu d'un système spécial de canalisation
 1. Sortez le tiroir inférieur **A** du congélateur et posez-le sur le sol, aligné sur le devant du congélateur.
 2. Sortez le tuyau **B** placé sur le fond du congélateur. Placez-le ensuite dans la rainure qui se trouve sur le sol, sur le devant de l'appareil



3. Si il y a quand même une accumulation d'eau sur le sol du congélateur, utilisez une éponge pour l'enlevez.
- Nettoyez l'intérieur du congélateur avec une éponge imbibée d'eau tiède et/ou de détergent neutre. **N'utilisez pas de produits ou de substances abrasives.**
 - Séchez l'intérieur du congélateur, rebranchez l'appareil et mettez le thermostat sur la position «5». Après 24 heures, remettez le thermostat à la position souhaitée.

CHAPITRE 5. AVANT D'APPELER VOTRE SERVICE APRÈS-VENTE

La fabrication de votre appareil a fait l'objet de nombreuses vérifications. Cependant si vous constatez une anomalie de fonctionnement, consultez ce qui suit.

L'appareil ne fonctionne pas. Regardez si:

- Il n'y a pas une coupure de courant?
- L'appareil est correctement branché au courant
- Le thermostat n'est pas en position «0»
- La prise n'est pas défectueuse. Pour cela, vérifiez votre prise avec un appareil qui fonctionne correctement.

L'appareil ne fait pas suffisamment de froid. Regardez si:

- Il n'y a pas trop d'aliments dans le congélateur.
- La porte est correctement fermée
- L'air circule librement autour de l'appareil, comme indiqué dans le Manuel d'Utilisation.

L'appareil fait du bruit

Le gaz réfrigérant qui circule dans le circuit réfrigérant peut faire un peu de bruit (un bruit de bulles) même si le compresseur ne fonctionne pas. Ne vous inquiétez pas, ce bruit est tout à fait normal. Si le bruit vous semble différent, regardez si:

- L'appareil est correctement installé comme décrit dans le Manuel d'Utilisation.
- Les objets se trouvant sur l'appareil vibrent.

S'il y a de l'eau dans la partie basse du congélateur, regardez si:

Le tuyau d'évacuation de l'eau dégivrée n'est pas bouché (utilisez la clé de dégivrage pour nettoyer le tuyau)

Si votre réfrigérateur ne refroidit pas suffisamment ;

• Votre réfrigérateur a été conçu de manière à fonctionner dans la plage de température ambiante dans les normes conformément à la classe du climat mentionnée dans l'étiquette de l'information. Le fonctionnement de l'appareil dans des environnements ayant des valeurs de température non conformes à celles spécifiées n'est pas recommandé pour une réfrigération efficace.

Classe Climatique	Température ambiante (°C)
T	Entre 16 et 43
ST	Entre 16 et 38
N	Entre 16 et 32
SN	Entre 10 et 32

Recommandations

- Pour augmenter le volume intérieur du congélateur et améliorer l'esthétique de l'appareil, la partie réfrigérante est positionnée sur la face arrière du congélateur. Quand l'appareil est en marche, le mur peut se couvrir de givre ou de gouttes d'eau. Ne vous inquiétez pas,. L'appareil devra être dégivré seulement si une épaisseur excessive de glace se forme sur la façade arrière du congélateur.
- En cas d'absence prolongée (par exemple lors des vacances d'été), mettez le thermostat en position «0». Dégivrez et nettoyez l'appareil et laissez la porte ouverte afin de prévenir la formation de moisissure et d'odeur.

CHAPITRE 6. SCHÉMA DU CONGÉLATEUR DE DES COMPARTIMENTS

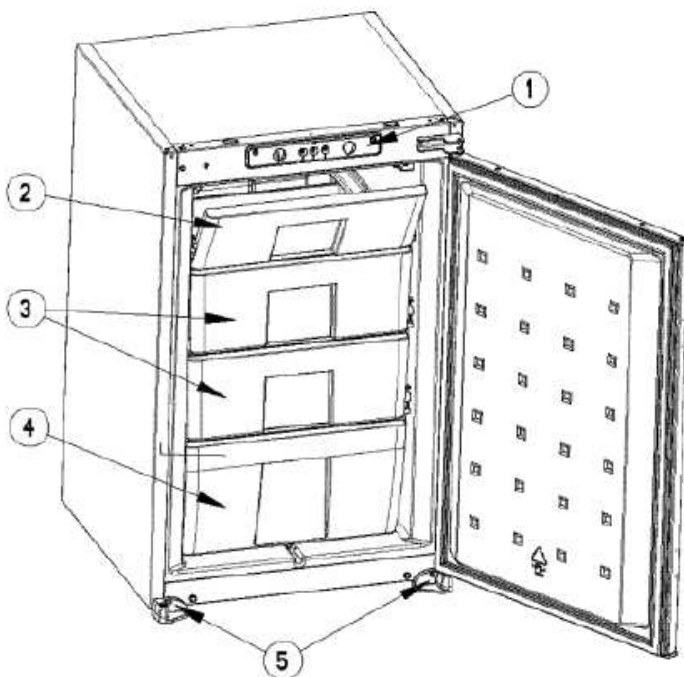

Cette présentation ne sert que de renseignement sur les parties de l'appareil, Celles-ci pourraient varier en fonction du modèle de l'appareil.

- 1) PANNEAU DE COMMANDE
- 2) PORTE ABATTANTE
- 3) TIROIR SUPÉRIEUR
- 4) TIROIR INFÉRIEUR
- 5) CHARNIÈRES



BV-89

BEDIENUNGSANLEITUNG

D

Inhalt

VOR INBETRIEBNAHME DES GERÄTES.....	2
Sicherheitshinweise.....	2
Empfehlungen.....	3
Einschalten des Gerätes.....	4
BEDIENUNG DES GERÄTES.....	5
Einstellung des Thermostates.....	5
Das Anzeigefeld.....	6
LAGERUNG VON LEBENSMITTELN IM GERÄT.....	6
REINIGUNG UND PFLEGE.....	7
Abtauen des Gefrierschranks.....	8
BEVOR SIE IHREN KUNDENDIENST ANRUFEN.....	9
TEILE UND FÄCHER DES GERÄTES.....	10

TEIL 1. VOR INBETRIEBNAHME DES GERÄTES

Sicherheitshinweise

- Dieses Modell enthält das Kühlmittel R600a (Isobutan). Dieses natürliche Gas ist zwar sehr umweltfreundlich, jedoch auch brennbar. Achten Sie beim Transportieren und Aufstellen des Geräts darauf, dass die Komponenten des Kältekreislaufs nicht beschädigt werden. Sollten Schäden auftreten, vermeiden Sie offene Flammen oder Zündquellen, und belüften Sie einige Minuten lang den Raum, in dem das Gerät aufgestellt ist.
- **Warnhinweis:** Die Be- und Entlüftungsöffnungen am Gerätegehäuse bzw. an den Einbauvorrichtungen dürfen auf keinen Fall abgedeckt werden.
- Verwenden Sie keine mechanischen Geräte oder Hilfsmittel, um das Abtauen zu beschleunigen.
- Verwenden Sie im Kühl- bzw. Gefrierteil des Geräts keine elektrischen Geräte.
- Wenn Sie ein altes Kühlgerät, das mit Schnapp- oder Riegelschloss ausgerüstet ist, durch dieses Gerät ersetzen: Zerstören oder entfernen Sie das Schloss, um zu verhindern, dass spielende Kinder sich selbst einsperren und in Lebensgefahr geraten.
- Alte Kühlschränke und Gefriergeräte enthalten Isolier- und Kühlmittel, die sachgerecht entsorgt werden müssen. Ihre Altgeräte sollten Sie grundsätzlich durch Ihr regionales Entsorgungsunternehmen entsorgen lassen. Wenn Sie Fragen dazu haben, wenden Sie sich an die zuständige Behörde oder an Ihren Händler. Sorgen Sie dafür, dass die Leitungen Ihres Altgerätes vor der Abholung durch das Entsorgungsunternehmen nicht beschädigt werden.

Wichtiger hinweis:

Lesen Sie bitte diese Bedienungsanleitung, bevor Sie das Gerät aufstellen und einschalten. Der Hersteller haftet nicht für Schäden, die durch unsachgemäße Aufstellung und Bedienung entstehen (siehe Bedienungsanleitung).

Empfehlungen

Warnung: Benutzen Sie keine mechanischen Hilfsmittel oder andere Mittel zur Beschleunigung des Abtauvorgangs. Setzen Sie keinerlei Elektrogeräte im Inneren des Gerätes ein. Halten Sie die Belüftungsöffnungen des Gerätes frei. Beschädigen Sie nicht den Kühlkreislauf des Gerätes.

- Verwenden Sie keine Adapter oder Abzweige, da eine Überhitzung oder ein Brand entstehen könnte.
- Verwenden Sie keine alten, verschlissenen Netzkabel.
- Achten Sie darauf, dass die Kabel weder verdreht noch geknickt werden.



- Sorgen Sie dafür, dass keine Kinder mit dem Gerät spielen. Kinder dürfen **AUF KEINEN FALL** auf Schubladen/Fächern sitzen oder sich an die Tür hängen.
- Verwenden Sie keine spitzen Metallgegenstände zum Entfernen von Eis im Gefrierraum. Andernfalls könnte der Kältekreislauf irreparabel beschädigt werden. Verwenden Sie den mitgelieferten Kunststoffschaber.
- Ziehen Sie den Netzstecker auf keinen Fall mit feuchten Händen ab.
- Legen Sie keine Behälter (z.B. Glasflaschen oder Blechbehälter) mit Flüssigkeiten in den Gefrierschrank, insbesondere wenn diese kohlenstoffhaltig sind, da die Behälter beim Einfrieren platzen könnten.
- Flaschen mit hochprozentigem Alkohol müssen gut verschlossen und senkrecht im Kühlteil aufgestellt werden.

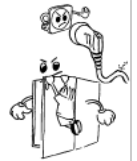

- Vermeiden Sie jede Berührung der Kälteflächen, insbesondere mit feuchten Händen, da Sie sich Verbrennungen oder andere Verletzungen zuziehen könnten.
- Nehmen Sie nicht das Eis zu sich, das Sie aus dem Gefriergerät entfernt haben.
- Beschädigte Stromkabel müssen vom Hersteller oder vom Kundendienst bzw. von deren qualifiziertem Personal ausgewechselt werden.
- Das Gerät ist nicht zur Nutzung durch Personen (einschließlich Kindern) vorgesehen, die über reduzierte körperliche Eignung, Wahrnehmung oder geistige Fähigkeiten, Mangel an Erfahrung und Wissen verfügen, sofern diese Personen nicht von einer verantwortlichen Person beaufsichtigt oder in der Verwendung des Gerätes unterwiesen wurden. Kinder sollten grundsätzlich beaufsichtigt werden, damit sie nicht mit dem Gerät spielen.
- Falls das Netzkabel beschädigt sein sollte, muss es vom Hersteller, einer seiner Servicenederlassungen oder einer vom Hersteller empfohlenen Person ausgetauscht werden.

Einschalten des Gerätes

- Bevor Sie das Gerät einschalten, stellen Sie es in aufrechte Position und warten Sie mindestens 3 Stunden, ohne es noch einmal zu bewegen. Somit stabilisiert sich der Kühlkreislauf und kann zuverlässig arbeiten.
- Reinigen Sie das Gerät sorgfältig vor dem Gebrauch, besonders innen (siehe Reinigung und Pflege).



- Die Montage des Gerätes und der elektrischen Verbindungen muss von einem qualifizierten Techniker ausgeführt werden, gemäß der Montageanleitung und den lokal gültigen Vorschriften.



- Die Montage in eine Einbauküche ist in der Montageanleitung beschrieben. Dieses Produkt kann nur in dafür geeignete Einbauschränke eingebaut werden.

- Das Gerät muss in eine fest montierte Steckdose eingesteckt werden.

Stromversorgung (Wechselstrom) und Spannung am Betriebspunkt müssen mit den Angaben auf dem Typenschild des Gerätes übereinstimmen (das Schild befindet sich auf der linken Innenseite hinter dem untersten Gefrierschubfach des Gerätes).

- Stecken Sie den Stecker in eine Steckdose mit einer einwandfreien Erdung. Wenn die Steckdose keinen Erdkontakt hat oder der Stecker nicht passt, darf der Gefrierschrank nicht angeschlossen werden. Im Zweifelsfall fragen Sie einen zugelassenen Elektriker.

- **Der Hersteller ist nicht für einen Ausfall der Erdleitung, wie in dieser Anleitung beschrieben, verantwortlich.**

- Wenn Sie das Gerät zum ersten Mal einschalten, können Gerüche auftreten. Diese verschwinden, sobald das Gerät mit der Kühlung beginnt.

TEIL 2. BETRIEBUNG DES GERÄTES

Einstellung des Thermostates

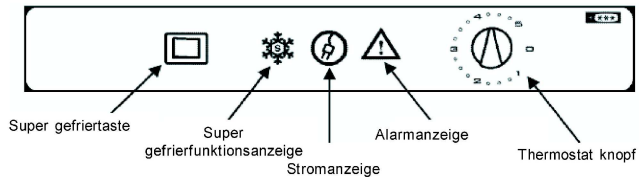

Der Thermostat im Gefrierschrank reguliert automatisch die Innentemperatur. Durch Drehen des Knopfes von Position 1 nach 5, können Sie kältere Temperaturen erzielen. Die Position „0“ bedeutet, dass das Thermostat ausgeschaltet ist und dass nicht gekühlt werden kann.

Einstellung des Thermostats im Gefrierschrank

0: Das Gerät ist ausgeschaltet

1 - 2 : Für kurzzeitige Lagerung von Lebensmitteln im Gefrierfach können Sie den Knopf zwischen minimaler und mittlerer Position einstellen.

3 - 4 : Für langzeitige Lagerung von Lebensmitteln im Gefrierfach stellen Sie den Knopf auf die mittlere Position.

5: Zum Gefrieren von frischen Lebensmitteln geeignet. Das Gerät schaltet auf die niedrigste Temperatur. Wenn das Gefriergut die Tiefkühltemperatur erreicht hat, stellen Sie den Knopf auf die mittlere Position.

Gefrieren mit Super Gefrierfunktion (Super Gefrier Taste): Drücken Sie die Super-Gefrier-Taste. Das Gefrierteil arbeitet nun kontinuierlich mit höherer Leistung (überprüfen Sie, ob das orangefarbene Super Gefrierfunktionslämpchen brennt, wenn Sie die Taste drücken). Die Gefrieretemperatur nimmt ab und das Gerät schaltet auf die niedrigste Temperatur.

Legen Sie die Lebensmittel schnell in das Gefrierfach, möglichst in die oberste Schublade. Sind die Lebensmittel gefroren, schalten Sie die Super Gefrierfunktion aus und schalten den Thermostatknopf auf die gewünschte Position.

Beachten Sie, dass sich Zimmertemperatur, Temperatur der gelagerten Lebensmittel und das Öffnen und Schließen der Tür auf die Temperatur in den Gefrierfächern auswirkt. Falls notwendig, ändern Sie die Temperatureinstellung am Gerät.

Das Anzeigefeld

Super Gefrierfunktionsanzeige:

Das Lämpchen leuchtet orangefarben, wenn die Super Gefrierfunktionstaste gedrückt ist.

Stromanzeige:

Das Lämpchen leuchtet grün, wenn das Gerät an der Stromversorgung angeschlossen ist.

Alarmanzeige:

Das Lämpchen leuchtet rot, wenn die Temperatur im Gefrierteil zu hoch ansteigt.

TEIL 3. LAGERUNG VON LEBENSMITTELN IM GERÄT

Der Gefrierschrank eignet sich zum Einfrieren frischer Lebensmittel und zur Lagerung von gefrorenen Lebensmitteln für den auf der Packung angegebenen Zeitraum sowie zur Herstellung von Eiswürfeln.

- Um frische Lebensmittel einzufrieren, wickeln und schließen Sie die Lebensmittel fest ein, so dass die Verpackung luftdicht ist und keine Flüssigkeit ausfließen kann. Spezielle Gefrierbeutel, Aluminiumfolie (festere Qualität, im Zweifelsfall doppelt einwickeln), Polyäthylenbeutel und Plastikbehälter sind ideal.
- Frische Lebensmittel, die eingefroren werden, sollten die bereits gefrorenen Lebensmittel nicht berühren.
- Schreiben Sie immer das Datum und den Inhalt auf das Paket und überschreiten Sie nicht das Verfallsdatum.
- Im Falle eines Stromausfalles oder schlechter Funktion des Gerätes hält der Gefrierschrank für einige Stunden eine ausreichend niedrige Temperatur für die Lagerung von Lebensmitteln. Vermeiden Sie jedoch, die Türe des Gefrierschranks zu öffnen, da sich sonst der Temperaturanstieg im Gefrierschrank beschleunigt.
- Die Höchstmenge frischer Lebensmittel, die innerhalb von 24 Stunden eingefroren werden kann, steht auf dem Typenschild (siehe Gefrierkapazität).
- Stellen Sie niemals warmes Essen in den Gefrierschrank.
- Beim Kauf und der Lagerung gefrorener Lebensmittel, achten Sie auf unversehrte Verpackung.
- Die Lagerzeit und die empfohlene Lagertemperatur für gefrorene Lebensmittel stehen auf der Verpackung. Für Lagerung und Verbrauch halten Sie sich bitte an die Herstelleranweisungen. Falls Sie keine Informationen finden: Lebensmittel sollten nicht länger als 3 Monate gelagert werden.
- Geben Sie gefrorene Lebensmittel schnellstmöglich nach dem Kauf in den Gefrierschrank.
- Wenn Lebensmittel einmal aufgetaut wurden, dürfen sie nicht wieder eingefroren werden. Sie müssen sie schnellstmöglich verarbeiten, um sie anschließend zu verbrauchen.

- Zur Herstellung von Eiswürfeln füllen Sie den Eiswürfelbehälter mit Wasser und geben ihn in das Gefrierfach. Sobald das Wasser ganz gefroren ist, drehen Sie den Behälter - siehe unten - um die Eiswürfel zu entnehmen.
- **Lagerung:** Um den Gefrierraum maximal zu nutzen, können Sie die Gefrierschubladen heraus nehmen und die Lebensmittel direkt auf dem Gefriersystem lagern.



TEIL 4. REINIGUNG UND PFLEGE

- Ziehen Sie den Stecker vor Reinigung des Gerätes.



- Schütten Sie kein Wasser über das Gerät.



- Die Zubehörteile können mit Spülmittel und Wasser gereinigt werden. Bitte nicht in den Geschirrspüler geben.



- Benutzen Sie keine Scheuermittel, scharfe Reinigungsmittel oder Seifen. Nach der Reinigung spülen Sie mit klarem Wasser nach und trocknen das Gerät vorsichtig ab. Wenn Sie die Reinigungsarbeiten beendet haben, schalten Sie den Kühlschrank nach dem Trocknen wieder an.



Abtauen des Gefrierschranks

Achtung: Benutzen Sie niemals scharfe Metallgegenstände für diesen Vorgang, da sie den Kühlkreislauf beschädigen können.

- Nach einer gewissen Zeit wird sich Eis in bestimmten Bereichen des Gefrierschranks bilden. Es sollte regelmäßig entfernt werden (benutzen Sie den Plastikschaber, falls vorhanden).
- Der Gefrierschrank muss ganz abgetaut werden, wenn die Eisschicht dicker als 3-5 mm ist, damit gewährleistet bleibt, dass der Gefrierschrank zuverlässig arbeitet.
- Einen Tag bevor Sie den Gefrierschrank abtauen, stellen Sie das Thermostat auf Position „5“, um die Lebensmittel vollständig einzufrieren.
- Während des Abtauens sollten die gefrorenen Lebensmittel in mehrere Papierlagen gewickelt werden und an einem kühlen Ort aufbewahrt werden. Ein unvermeidlicher Temperaturanstieg wird ihre Haltbarkeit verringern. Verbrauchen Sie diese Lebensmittel innerhalb kürzester Zeit.
- Stellen Sie den Thermostatknopf auf Position „0“ und schalten Sie das Gerät aus.
- Lassen Sie die Türe auf, damit das Gerät schneller abtauen kann. Entfernen Sie das Abtauwasser aus dem Fach.
- Dieses Gerät ist mit einem spezialem Ablassverfahren ausgestattet:

1. Ziehen **Sie die unterste Schublade A** des Gefrierraums heraus und stellen Sie es vor das Gerät.

2. Ziehen **Sie das Abflussrohr B** aus der Rückwand des Gefrierraums. Legen Sie es in die dafür vorgesehene Kerbe im vorderen Teil des Bodens des Gerätes. Das gesammelte Tauwasser läuft nun ab.



3. Sollte den Wasserrückstände auf dem Boden zurückbleiben, können Sie diese mit einem Lappen aufwischen.

- Reinigen Sie die Innenseite des Gefrierschranks von Hand mit lauwarmem Wasser und etwas Reinigungsmittel. **Benutzen Sie niemals Scheuermittel oder aggressive Reiniger.**
- Trocknen Sie die Innenseite des Gefrierschranks, stecken Sie das Netzkabel ein und stellen Sie den Thermostatknopf auf Position „5“. Nach 24 Stunden stellen Sie das Thermostat wieder auf die gewünschte Position.

TEIL 5. BEVOR SIE IHREN KUNDENDIENST ANRUFEN

Sollte Ihr Gefrierschrank nicht richtig funktionieren, kann es durchaus nur an einer Kleinigkeit liegen. Überprüfen Sie deshalb nachfolgende Punkte:

Das Gerät funktioniert nicht Prüfen Sie, ob

- es sich um einen Stromausfall handelt.
- der Netzstecker nicht richtig eingesteckt oder locker ist.
- das Thermostat auf Position „0“ eingestellt ist.
- die Steckdose defekt ist. Um dies zu prüfen, stecken Sie ein anderes Gerät, von dem Sie wissen, dass es funktioniert, in dieselbe Steckdose.

Das Gerät läuft nur schwach Prüfen Sie, ob

- Sie das Gerät überladen haben.
- die Türen eventuell nicht gut verschlossen sind.
- evtl. nicht genügend Lüftungsschlitze in der Einbauküche sind, wie in der Montageanleitung beschrieben.

Bei Geräuschen

Das Kühlgas, das durch den Gefrierkreislauf fließt, kann ein leichtes Geräusch verursachen (blubbernd), auch wenn der Gefrierschrank nicht läuft. Sie brauchen keine Bedenken zu haben, das ist normal. Sollten sich die Geräusche anders anhören, überprüfen Sie, ob

- das Gerät, wie in der Montageanleitung beschrieben, fest montiert ist.
- Dinge, die auf dem Gerät stehen, vibrieren.

Wenn sich Wasser am Boden des Gefrierschranks befindet, prüfen Sie, ob

- das Abflussloch für Abtauwasser verstopft ist (benutzen Sie den Ablassstopfen zur Reinigung).

Falls Ihr Kühlgerät nicht richtig kühlen sollte:

- Ihr Kühlgerät wurde gemäß seiner Klimaklasse zum Einsatz bei bestimmten Umgebungstemperaturen entwickelt; entsprechende Angaben finden Sie auf dem Typenschild. Wenn Sie das Kühlgerät bei Umgebungstemperaturen außerhalb des empfohlenen Bereiches betreiben, kann die Kühlleistung darunter leiden.

<i>Klimaklasse</i>	<i>Umgebungstemperatur (°C)</i>
T	zwischen 16 und 43
ST	zwischen 16 und 38
N	zwischen 16 und 32
SN	zwischen 10 und 32

Empfehlungen:

- Wenn das Gerät für längere Zeit nicht benutzt wird (z.B. während eines Urlaubs), stellen Sie den Thermostatknopf auf Position „0“.
- Tauen Sie den Gefrierschrank ab, reinigen Sie ihn und lassen anschließend die Türe offen, um Schimmel- und Geruchsbildung zu vermeiden.

TEIL 6. TEILE UND FÄCHER DES GERÄTES

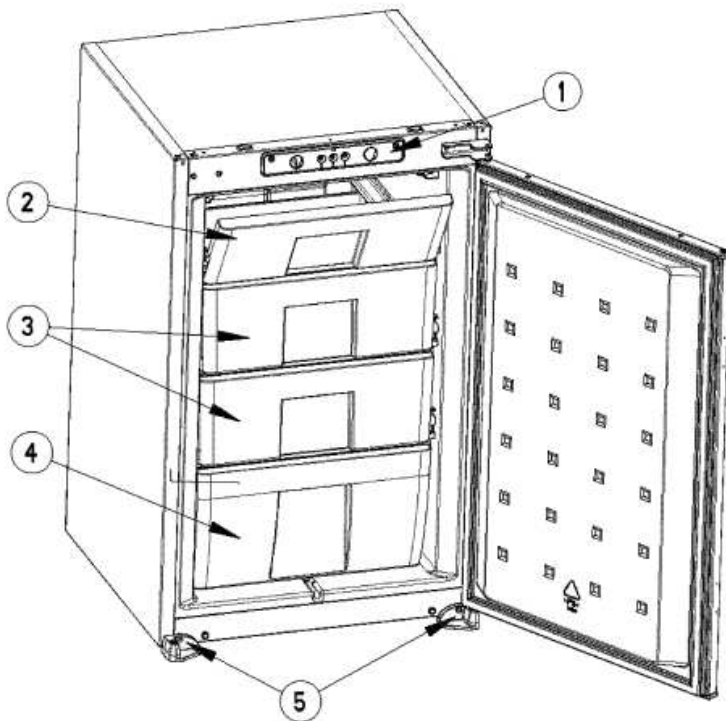

**Diese Abbildung dient lediglich der Veranschaulichung.
Die Teile und Komponenten können je nach Modell variieren.**

- 1) Thermostatregler
- 2) Gefrierfach (Klappe)
- 3) Gefrierfächer (Schubfächer)
- 4) Gefrierfach (unteres Schubfach)
- 5) Untere Gerätefüße



BV-89

OPERATING INSTRUCTIONS

EN

Index

BEFORE USING THE APPLIANCE	2
Safety Instructions.....	2
Recommendations.....	3
Switching On the Appliance.....	4
Thermostat Setting.....	5
Display Panel.....	5
HOW TO OPERATE THE FREEZER	5
FOOD STORAGE IN THE APPLIANCE	6
CLEANING AND MAINTENANCE	7
Defrosting the Freezer Compartment.....	7
BEFORE CALLING YOUR AFTER SALES SERVICE	8
PARTS OF THE APPLIANCE AND THE COMPARTMENT	10

PART 1. BEFORE USING THE APPLIANCE

Safety Instructions

- If the model contains R600a-see name plate under refrigerant (the coolant isobutane), natural gas that, is very environmentally friendly but also combustible. When transporting and installing the unit care must be taken to ensure that none of the refrigeration circuit components become damaged. In the event of damage avoid naked flames or ignition sources and ventilate the room in which the unit is placed for a few minutes.

Warning: *Keep ventilation openings in appliance enclosure or in structure for building in, clear of obstruction.*

- Do not use mechanical devices or other artificial means to accelerate the defrosting process.
- Do not use electrical appliances in the refrigerator or freezer compartment of the appliance.
- If this appliance is to replace an old refrigerator with a lock; break or remove the lock as a safety measure before storing it, to protect children while playing might lock themselves inside.
- Old refrigerators and freezers contain insulation gases and refrigerant, which must be disposed of properly. Entrust the disposal of a scrap unit categorically to competence of your local waste disposal service and contact your local authority or your dealer if you have any questions. Please ensure that the pipe of work of your refrigerating unit does not get damaged prior to being picked-up by the relevant waste disposal service.

Important note:

Please read this booklet before installing and switching on this appliance. The manufacturer assumes no responsibility for incorrect installation and usage as described in this booklet.

Recommendations

Warning: Do not use mechanical devices or other artificial means to accelerate the defrosting process. Do not use electrical appliances in the food storage of the appliance. Keep the appliance ventilation openings free. Do not damage the refrigerator's refrigerant circuit.

- Do not use adapters or shunts which could cause overheating or burning.
- Do not plug old, warped power supply cables.
- Do not twist and bend the cables.

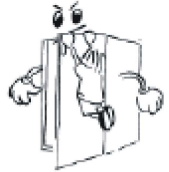

- Do not allow children to play with the appliance. Children must NEVER sit on drawers/shelves or hang from the door.
- Do not use sharp metal objects for removing ice on the freezer compartment; they could puncture the refrigerator circuit and cause unreparable damage to the unit. Use the plastic scraper provided.
- Do not plug the power supply with wet hands.
- Do not place containers (glass bottles or tin containers) of liquids into the freezer especially gassy liquids as they could cause the container to burst during freezing.
- Bottles that contain a high percentage of alcohol must be sealed well and placed vertically in the freezer.
- Do not touch the cooling surfaces, especially with wet hands as you could be burnt or hurt.
- Do not eat ice, which have just been removed from the freezer.
- The appliance is not intended for use by people (including children) with reduced physical, sensory or mental capabilities, or lack of experience and knowledge, unless they have been given supervision or instruction concerning use of the appliance by a person responsible for their safety. Children should be supervised to ensure that they don't play with the appliance.
- If the supply cord is damaged it must be replaced by the manufacturer or service agent or appointed person.



Switching On the Appliance



- Before switching on, place the appliance on upright position and wait at least three hours without moving the appliance. This will give the refrigerant circuit time to settle and operate efficiently.
- Clean the appliance thoroughly, especially in the interior, before use (See Cleaning and Maintenance).
- Installation of the appliance and electrical connections must be carried out by a qualified technician, in accordance with the Installation Manual and local regulations.
- Installation procedure into the kitchen unit is given in the Installation Manual. This product is intended to be used in proper kitchen units only.
- The appliance must be connected with a properly installed fused socket. Power supply (AC) and voltage at the operating point must with the details on the name plate of the appliance (name plate is located on the inside left of the appliance).
- Insert the plug into a socket with an efficient ground connection. If the socket has no ground contact or the plug does not match, we suggest you to call an authorized electrician for assistance.
- Manufacturer is not responsible for failure to complete the ground connection as described in this booklet.
- There can be an odor when you first switch on the appliance. It will disappear after the appliance starts to cool.



PART 2: HOW TO OPERATE THE FREEZER

Thermostat Setting

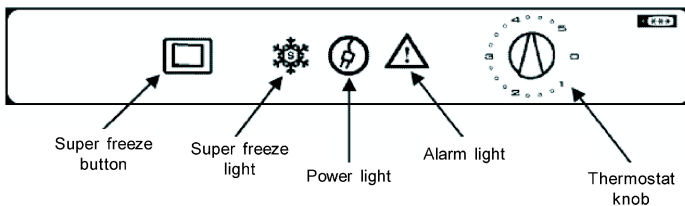

The freezer thermostat automatically regulates the inside temperature of the compartments. By rotating the knob from position 1 to 3, colder temperatures can be obtained. "0" position shows thermostat is closed and no cooling will be available.

Freezer Thermostat Setting;

- 0 : The appliance is switched off.
- 1 - 2 : For short-term storage of food in the freezer compartment, you can set the knob between minimum and medium position.
- 3 - 4 : For long-term storage of food in the freezer compartment, you can set knob to medium position.
- 5 : For freezing the fresh food. The appliance will run for colder temperatures.

Freezing with Super Freeze (SF button): Press the SF button, the freezer will start to run continuously with maximum performance (observe that the SF lamp will light on orange when you turn on the SF button). The freezer temperature will decrease and the appliance will switch to the lowest temperature.

Place the food to be frozen quickly inside the freezer, preferably in the top drawers. Once the food is frozen, you must turn off the SF button and set the thermostat knob to desired position.

Note that: the ambient temperature, temperature of the freshly stored food and how often the door is opened, affects the temperature in the refrigerator and freezer compartments. If required, change the temperature setting.

Display Panel

Super freeze light (SF light): Lights orange, when the SF button is turned on.

Power light: Lights green automatically, when the appliance is connected to the power supply.

Alarm light: Lights red, when the temperature rises to a critical point in side the freeze.

PART 3: FOOD STORAGE IN THE APPLIANCE

Freezer compartment is used for freezing fresh foods and for storing frozen foods for the period of time indicated on packaging, and for making ice cubes.

- **For freezing fresh food;** wrap and seal fresh food properly, that is the packaging should be air tight and shouldn't leak. Special freezer bags, aluminum foil (heavy grade, in doubt double wrap), polythene bags and plastic containers are ideal.
- Do not allow the fresh food to be frozen to come into contact with the already frozen food.
- Always mark the date and the content on the pack and do not exceed the stated storage time.
- In case of a power failure or malfunction, the freezer compartment will maintain a sufficiently low temperature for food storage. However, avoid opening the freezer door to slow down the temperature rise within the freezer compartment.
- The maximum amount of fresh foods that can be loaded in the freezer within 24 hours is indicated on the name plate (see Freezing Capacity).
- Never place warm food in the freezer compartment.
- **When purchasing and storing frozen food products;** ensure that the packaging is not damaged.
- The storage time and the recommended temperature for storing frozen foods are indicated on the packaging. For storing and using, follow the manufacturer's instructions. If no information is provided, food should not be stored for more than 3 months.
- Place frozen food in the freezer compartment as soon as possible after buying it.
- Once the food is thawed, it must not be refrozen; you must cook it as quickly as possible in order to consume or to freeze once again.
- **When making ice cubes,** fill the ice tray with water and place in freezer compartment. After the water completely turned into ice, you can twist the tray as shown below to get the ice cube.

Storage: If you want to use the maximum net capacity, you can remove the drawers and store the items directly on the cooling tubes. This will enable you to make use of the entire volume of the compartment.



PART 4. CLEANING AND MAINTENANCE

- Disconnect the appliance from the power supply before cleaning.



- Do not pour water over the appliance.



- Clean the accessories separately with soap and water. Do not put them in the dishwasher.



- Do not use abrasive products, detergents or soaps. After washing, rinse with clean water and dry carefully. When the cleaning operations have been completed, reconnect the plug with dry hands.



Defrosting the Freezer Compartment:

WARNING: Never use sharp metal tools, unless recommended by manufacturer, for this operation as they can damage the refrigeration circuit.

After a period of time, frost will build up in certain areas in the freezer compartment. The frost, accumulated in the freezer compartment, should be removed periodically (use the plastic scraper if available).

Complete defrosting will become necessary if the frost layer exceeds 3-5 mm to maintain the efficiency of the freezer.

- The day before you defrost, set the thermostat dial to position “5” to freeze the foods completely.
- During defrosting, frozen foods should be wrapped in several layers of paper and kept in a cool place. The inevitable rise in temperature will shorten their storage life. Remember to use these foods within a relatively short period of time.
- Set the thermostat knob to position “0” and switch off the appliance.
- Leave the door open to accelerate defrosting. Remove the defrost water from the compartment.

- This appliance is provided with a special drain system.
 1. Pull out the **bottom drawer A** of the freezer compartment and put *it* on the floor aligning *it* to the cabinet front.
 2. Pull out the **drain pipe B** placed on the back wall of the freezer compartment. Then place it in the groove on the front side of the floor of the appliance.

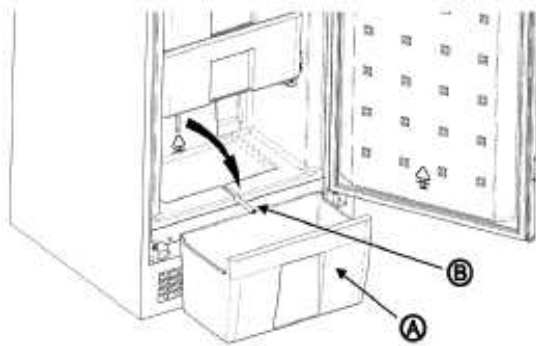

3. If there is still water on the freezer floor, you can clear it away by using a sponge.
- Clean the interior by hand with lukewarm water and a little detergent. **Never use abrasive products or aggressive cleaning agents.**
 - Dry the inside of the unit, plug on the mains, and set the thermostat knob to position "5". After 24 hours, reset the thermostat to the desired position.

PART 5. BEFORE CALLING YOUR AFTER SALES SERVICE

If your refrigerator is not working properly, it may be a minor problem, therefore check the following.

The appliance does not operate, Check if;

- There is a power failure,
- The mains plug is not properly plugged in, or is loose
- The thermostat setting is on position "0",
- The socket is defective. To check this, plug in another appliance that you know which is working into the same socket.

The appliance performs poorly; Check if;

- You have overloaded the appliance,
- The doors are not closed perfectly,
- There are not enough ventilation ducts on the kitchen unit as mentioned in the Installation Manual.

If there is noise;

The cooling gas which circulates in the refrigerator circuit may make a slight noise (bubbling sound) even when the compressor is not running. Do not worry, this is quite normal. If these sounds are different check if;

- The appliance is installed firmly as described in the Installation Manual.
- The objects on the appliance are vibrating.

If there is water in the lower part of the refrigerator; Check if;

The drain hole for defrost water is not clogged (use defrost drain plug to clean the drain hole).

If your freezer is not freezing enough;

Your freezer is designed to operate in the ambient temperature intervals stated in the standards, according to the climate class stated in the information label. We do not recommend operating your freezer out of stated temperatures value limits in terms of cooling effectiveness.

Climate Class	Ambient Temperature (°C)
T	Between 16 and 43 (°C)
ST	Between 16 and 38 (°C)
N	Between 16 and 32 (°C)
SN	Between 10 and 32 (°C)

(*) Tropical class is designated for temperatures between 16°C and 43°C according to TS EN ISO 15502 standards.

Recommendations

- In order to increase space and improve the appearance, the “cooling section” of refrigerators is positioned inside the back wall of the refrigerator compartment. When the compressor is working, this wall is covered with frost or water drops. Do not worry. This is quite normal. The appliance should be defrosted only if an excessively thick ice layer forms on the back wall.
- If the appliance is not used for a long time (for example during the summer holidays), set the thermostat knob to position “0”. Defrost and clean the refrigerator leaving the door open to prevent the formation of mildew and smell.

PART 6. PARTS OF THE APPLIANCE AND THE COMPARTMENT

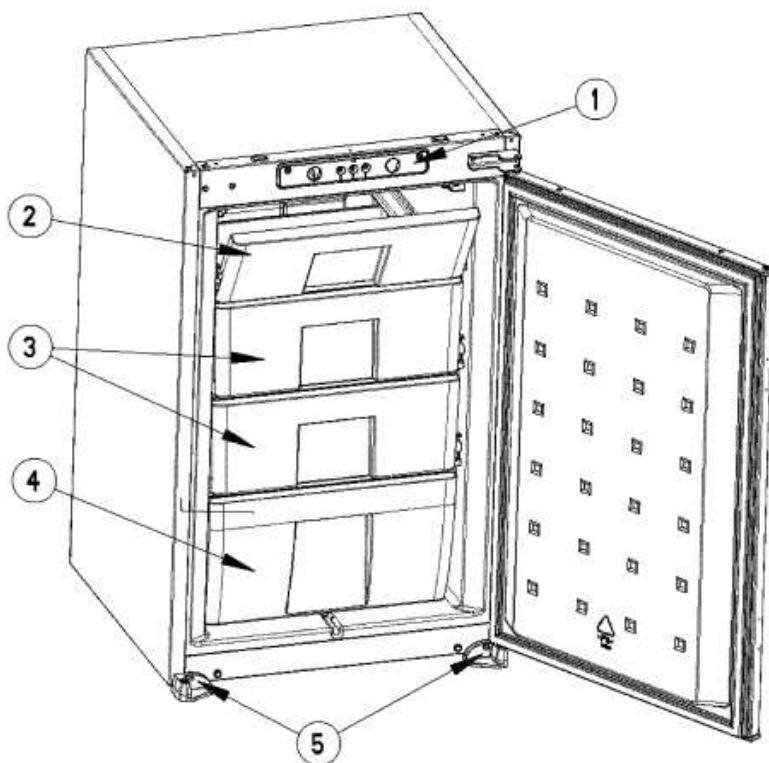

**This presentation is only for information about the parts of the appliance.
Parts may vary according to the appliance model.**

- 1) Thermostat dial
- 2) Freezer room cover
- 3) Freezer comp. drawer
- 4) Freezer comp. bottom drawer
- 5) Foot hinge