

# High Definition Digital Camcorder Benutzerhandbuch

HMX-U10BP/U100BP  
HMX-U10RP/U100RP  
HMX-U10EP/U100EP  
HMX-U10UP/U100UP  
HMX-U10SP/U100SP



## imagine the possibilities

Wir freuen uns, dass Sie sich für ein Samsung-Produkt entschieden haben!  
Registrieren Sie Ihr Gerät auf der folgenden Webseite, um unsere gesamten Serviceleistungen in Anspruch nehmen zu können:

[www.samsung.com/register](http://www.samsung.com/register)

**SAMSUNG**

# hauptfunktionen des memory camcorders

## Mit einem 10 Megapixel CMOS Sensor (1/2.3") ausgestattet

Der 10 Megapixel CMOS Sensor dieses Camcorders nimmt Ihre wichtigsten Augenblicke bis ins kleinste Detail auf. Anders als herkömmliche CCD-Bildwandler benötigen CMOS Sensoren weniger Energie, wodurch der Akku länger verwendet werden kann.

## Vollständige HD 1080 Auflösungsqualität

Dieser Camcorder verwendet die fortgeschrittene Videokompressionstechnologie H.264, um die bestmögliche Videoqualität zu bieten. Dank seiner vollständigen HD-Auflösung werden Ihre Bilder deutlicher als Bilder in Standardauflösung (SD) angezeigt.

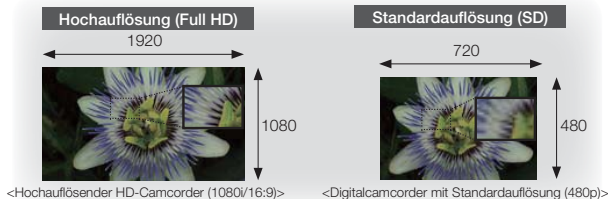

## 10 Megapixel Fotoqualität

Die Technologie der Pixelerweiterung von Samsung führt zu Bildern mit hoher Auflösung und exzellenter Farb- und Detailwiedergabe. Das Ergebnis ist die 10 Megapixel-Bildqualität, die der einer Digitalkamera entspricht.

## Häußerst kompakte Größe

Mit einer Stärke von 0,6" und einer Breite von 2,2" ist dieser Camcorder äußerst kompakt und leicht in Ihrer Handtasche oder Jackentasche zu transportieren.



## Navigation über Touchscreen (Sensorbildschirm)

Dieser Camcorder verfügt zur bequemen Handhabung von Menüs und Funktionen über die Touchscreen-Technologie.

## Leistungsstark bei UGC (nutzergenerierten Inhalten)

Bietet einen zusätzlichen Modus, der speziell entwickelt wurde, um Inhalte nicht nur mit Fernsehgeräten, sondern auch mit Computern, Web-Postings und anderen mobilen Geräten, z. B. tragbaren Media-Playern, zu teilen und unterstützt somit die optimale Aufnahme- und Wiedergabeumgebung für YouTube, mobile Media-Player, etc.

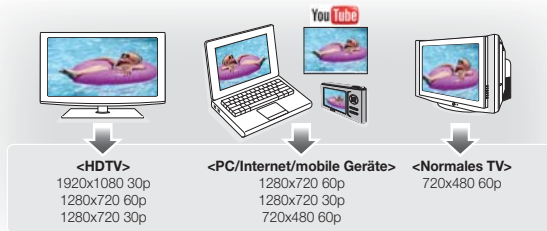

Dieser Camcorder verwendet zur Videokodierung das NTSC-System. Die tatsächliche Ausgabe hängt von den Benutzereinstellungen ab. ➔Seite 43

### Aufnahme von speziellen Szenen

Im Szenemodus sind die entsprechenden Optionen für eine Szene bereits festgelegt. Sie können irgendeine davon auswählen, um Aufnahmen einfacher zu erstellen.

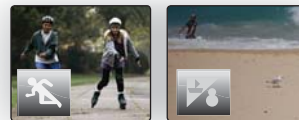

### Aufnahme in Höchstgeschwindigkeit

Dieser Camcorder kann bis zu 120 Bilder pro Sekunde (B/s) aufnehmen. Darüber hinaus kann die Videoaufnahme mit geringerer Geschwindigkeit ( $\times \frac{1}{2}$ ) wiedergegeben werden.



### Einfache Benutzeroberfläche

Für eine optimierte und benutzerfreundliche Verwendung konzipiert, mit einem ergonomischen Design, anschließend einem anpassbaren Tasten-Layout für die Funktionen Aufnahme/Wiedergabe und weitere häufig verwendete Funktionen. Und die verbesserte grafische Benutzeroberfläche bietet sowohl einen neuen Look als auch eine einfache Bedienbarkeit.

### Langzeitaufzeichnung – zum Erfassen des richtigen Moments

Durch die Verwendung gezielter Einzelbildaufnahmen bietet Ihnen diese Funktion die Möglichkeit, eine Aufnahme über einen längeren Zeitraum durchzuführen. Später können Sie dann diese Langzeitaufzeichnung in einem verkürzten Zeitraum betrachten. Für die Aufnahme spezieller künstlerischer oder dokumentarischer Videos, wie das Vorbeiziehen von Wolken, das Aufblühen von Blumen oder das Sprießen von Pflanzen. Verwenden Sie diese Funktion, um beispielsweise UGC (nutzergenerierten Inhalten)-Videos oder Lehrvideos herzustellen.





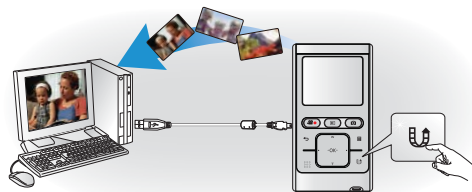

### Hilfreich für die Aufnahme von UGC (nutzergenerierten Inhalten)-Videos! Teilen Sie Ihre Aufnahmen mit Anderen!

Mithilfe der integrierten Software Intelli-studio müssen Sie keine separate Softwareinstallation auf einem PC durchführen. Eine einfache Verbindung mit einem USB-Kabel reicht aus. Intelli-studio bietet Ihnen die Möglichkeit, Ihre Inhalte direkt auf YouTube hochzuladen. Somit wird das Hochladen und Teilen von Inhalten so leicht wie noch nie.



# sicherheitshinweise

## Erläuterung der Zeichen und Symbole in diesem Benutzerhandbuch:

 WARNUNG	Dieses Symbol weist auf Lebensgefahr oder die Gefahr schwerer Gesundheitsschädigung hin.
 ACHTUNG	Dieses Symbol weist auf eine gefährliche Situation hin, die Verletzungen oder Sachbeschädigungen zur Folge haben kann.
 ACHTUNG	Um die Gefahr von Bränden, Explosionen, Stromschlägen und Verletzungen zu verringern, sollten Sie bei der Verwendung des Memory Camcorders die angegebenen grundlegenden Sicherheitsanweisungen beachten.
	Dieses Symbol bezieht sich auf Hinweise oder Referenzseiten, die eventuell hilfreich für den Betrieb des Memory Camcorders sind.

Durch diese Warnsymbole sollen Verletzungen des Benutzers sowie anderer Personen verhindert werden. Bitte befolgen Sie die Anweisungen genau. Bitte lesen Sie sich diese Sicherheitshinweise sorgfältig durch, und bewahren Sie sie für den späteren Gebrauch an einem sicheren Ort auf.

# vorsichtsmassnahmen

### Warnung!

Dieser Camcorder sollte aus Schutzgründen immer mit einem geerdeten Netzkabel an eine AV-Buchse angeschlossen werden.

### Achtung!

Um das Gerät vom Netzbetrieb zu trennen, muss der Stecker aus der Netzsteckdose gezogen werden. Deshalb sollte der Netzstecker jederzeit zugänglich und leicht trennbar sein.

# wichtige nutzungsinformationen

## VOR DEM GEBRAUCH DIESES CAMCORDERS

- **Dieser Camcorder zeichnet Videos im Format H.264, in hoher Auflösung (HD-VIDEO) oder Standardauflösung (SD-VIDEO) auf.**
- **Bitte beachten Sie, dass dieser Memory Camcorder nicht mit anderen digitalen Videoformaten kompatibel ist.**
- **Vor der Aufnahme eines wichtigen Videos sollten Sie eine Probeaufzeichnung machen.**
  - Spielen Sie die Probeaufzeichnung ab, um sicherzustellen, dass sowohl die Bilder als auch die Geräusche korrekt aufgenommen wurden.
- **Für die aufgenommenen Inhalte wird keine Haftung übernommen:**
  - Samsung übernimmt keine Haftung für Schäden, die durch nicht korrekt durchgeführte Aufnahmen entstehen oder wenn die Aufnahmen aufgrund einer defekten Speicherkarte des Memory Camcorders nicht wiedergegeben werden können. Des Weiteren kann Samsung nicht für Ihre Video- und Audioaufnahmen verantwortlich gemacht werden.
  - Aufgezeichnete Inhalte können aus Versehen beim Gebrauch dieses Memory Camcorders, der Speicherkarte, etc. verloren gehen. Samsung haftet nicht für Schäden, die aufgrund des Verlusts von aufgenommenen Daten entstehen.
- **Erstellen Sie eine Sicherheitskopie von wichtigen aufgenommenen Daten**
  - Schützen Sie Ihre aufgenommenen Daten durch Übertragung der Dateien auf den PC. Es wird empfohlen, die Daten von Ihrem PC auf ein anderes Speichermedium zu übertragen. Lesen Sie dazu bitte die Informationen über die Software-Installation und den USB-Anschluss.
- **Copyright: Bitte beachten Sie, dass dieser Memory Camcorder ausschließlich für die Verwendung durch Einzelpersonen vorgesehen ist.**
  - Daten, die auf der Speicherkarte des Memory Camcorders abgespeichert sind und in anderen digitalen oder analogen Medien oder Geräten verwendet werden, sind durch das Urheberrecht geschützt und dürfen nicht ohne Genehmigung des Eigentümers – außer für den persönlichen Gebrauch – benutzt werden. Sogar bei Aufnahme eines Ereignisses wie zum Beispiel einer Show, einer Vorstellung oder Ausstellung für den persönlichen Gebrauch wird wärmstens empfohlen, die Genehmigung dazu bereits im Vorfeld einzuholen.

## ÜBER DIESES BENUTZERHANDBUCH

Danke, dass Sie sich für den Kauf eines Samsung Camcorders entschieden haben. Bevor Sie den Camcorder verwenden, lesen Sie dieses Benutzerhandbuch bitte genau durch und halten Sie es für den zukünftigen Gebrauch bereit. Sollte Ihr Camcorder nicht einwandfrei funktionieren, lesen Sie bitte unter Fehlersuche nach.

### Dieses Benutzerhandbuch bezieht sich auf die Modelle HMX-U10/U100.

- In diesem Benutzerhandbuch werden Abbildungen des Modells HMX-U10 verwendet.
- Die in diesem Benutzerhandbuch abgebildeten Bildschirmanzeigen entsprechen möglicherweise nicht genau denjenigen, die Sie auf Ihrem LCD-Bildschirm sehen.
- Gestaltung und technische Daten der Speichermedien sowie von anderem Zubehör können ohne vorherige Ankündigung geändert werden.
- In diesem Benutzerhandbuch finden sich die folgenden Begriffe:
  - ‚Szene‘ bezieht sich auf einen Videoabschnitt von dem Zeitpunkt, zu dem Sie die Taste Aufnahme Start/Stopps zwecks Aufnahmestart drücken, bis zu dem Zeitpunkt, zu dem Sie die Aufnahme durch Drücken dieser Taste wieder anhalten.
  - Die Begriffe ‚Foto‘ und ‚Standbild‘ werden synonym mit derselben Bedeutung verwendet.
- Ein eingeklemmtes Symbol oder Icon der Bildschirmanzeige in dieser Bedienungsanleitung bedeutet, dass es auf dem Bildschirm erscheint, wenn Sie die entsprechende Funktion einstellen.  
Bsp) Untermenüpunkt von „Video Quality“ (Videoqualität.). ➡ Seite 44

Einstellung	Bedeutung	Bildschirmanzeige
Super Fine (Superfein)	Die Aufnahme erfolgt in höchster Qualität.	

(Ist diese Funktion eingestellt, erscheint  auf dem Bildschirm.)

# wichtige nutzungsinformationen

## HINWEISE ZU MARKEN

- Alle Markennamen und eingetragenen Marken in diesem Handbuch sowie in sonstigen mitgelieferten Dokumenten sind Marken oder eingetragene Marken ihrer jeweiligen Inhaber.
- SD und SDHC Logo sind Handelsmarken.
- Microsoft®, Windows®, Windows Vista® und DirectX® sind entweder eingetragene Handelsmarken oder Marken der Microsoft Corporation in den Vereinigten Staaten und/oder anderen Ländern.
- Intel®, Core™ und Pentium® sind entweder eingetragene Handelsmarken oder Marken der Intel Corporation in den Vereinigten Staaten und anderen Ländern.
- Macintosh, Mac OS sind entweder eingetragene Handelsmarken oder Marken der Apple Inc. in den Vereinigten Staaten und/oder anderen Ländern.
- YouTube ist eine Handelsmarke von Google Inc.
- Flickr™ ist eine Handelsmarke von Yahoo! Inc.
- Adobe, das Logo Adobe und Adobe Acrobat sind Handelsmarken oder eingetragene Handelsmarken von Adobe Systems Incorporated in den USA und/oder anderen Ländern.
- Sonstige hier genannten Produktnamen sind möglicherweise Marken oder registrierte Marken ihrer jeweiligen Inhaber. Die Zeichen „TM“ und „®“ sind in diesem Handbuch nicht in jedem Fall aufgeführt.



### **Korrekte Entsorgung der Batterien dieses Produkts**

(In den Ländern der Europäischen Union und anderen europäischen Ländern mit einem separaten Altbatterie-Rücknahmesystem) Die Kennzeichnung auf der Batterie bzw. auf der dazugehörigen Dokumentation oder Verpackung gibt an, dass die Batterie zu diesem Produkt nach seiner Lebensdauer nicht zusammen mit dem normalen Haushaltsmüll entsorgt werden darf. Wenn die Batterie mit den chemischen Symbolen Hg, Cd oder Pb gekennzeichnet ist, liegt der Quecksilber-, Cadmium- oder Blei-Gehalt der Batterie über den in der EG-Richtlinie 2006/66 festgelegten Referenzwerten. Wenn Batterien nicht ordnungsgemäß entsorgt werden, können sie der menschlichen Gesundheit bzw. der Umwelt schaden.

Bitte helfen Sie, die natürlichen Ressourcen zu schützen und die nachhaltige Wiederverwertung von stofflichen Ressourcen zu fördern, indem Sie die Batterien von anderen Abfällen getrennt über Ihr örtliches kostenloses Altbatterie-Rücknahmesystem entsorgen.



### **Korrekte Entsorgung von Altgeräten (Elektroschrott)**

(In den Ländern der Europäischen Union und anderen europäischen Ländern mit einem separaten Sammelsystem) Die Kennzeichnung auf dem Produkt bzw. auf der dazugehörigen Dokumentation gibt an, dass es nach seiner Lebensdauer nicht zusammen mit dem normalen Haushaltsmüll entsorgt werden darf. Entsorgen Sie dieses Gerät bitte getrennt von anderen Abfällen, um der Umwelt bzw. der menschlichen Gesundheit nicht durch unkontrollierte Müllbeseitigung zu schaden. Helfen Sie mit, das Altgerät fachgerecht zu entsorgen, um die nachhaltige Wiederverwertung von stofflichen Ressourcen zu fördern.

Private Nutzer wenden sich an den Händler, bei dem das Produkt gekauft wurde, oder kontaktieren die zuständigen Behörden, um in Erfahrung zu bringen, wo Sie das Altgerät für eine umweltfreundliche Entsorgung abgeben können. Gewerbliche Nutzer wenden sich an ihren Lieferanten und gehen nach den Bedingungen des Verkaufsvertrags vor. Dieses Produkt darf nicht zusammen mit anderem Gewerbemüll entsorgt werden.

# hinweise zur handhabung des geräts

Die unten abgebildeten Sicherheitsvorkehrungen dienen zum Schutz vor Verletzung oder Sachbeschädigung. Halten Sie sich genau an alle Anweisungen.

 **WARNUNG**  
Dieses Symbol weist auf Lebensgefahr oder die Gefahr schwerer Gesundheitsschädigung hin.

 Nicht erlaubte Aktion.

 Vermeiden Sie es, das Produkt zu berühren.

 Trennen Sie es von der Stromversorgung.

 **ACHTUNG**  
Dieses Symbol weist auf eine gefährliche Situation hin, die Verletzungen oder Sachbeschädigungen zur Folge haben kann

 Vermeiden Sie es, das Produkt zu zerlegen.

 Diese Vorsichtsmaßnahmen müssen eingehalten werden.

 **WARNUNG**

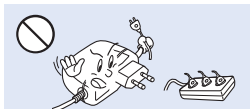
  
Vermeiden Sie es, Steckdosen oder Verlängerungskabel zu überlasten, da dies zu ungewöhnlicher Hitze oder Brand führen kann.

  
Die Verwendung des Camcorders bei einer Temperatur von über 60°C (140°F) kann zu einem Brand führen. Wenn der Akku bei solch einer hohen Temperatur weiterhin verwendet wird, kann dies zu einer Explosion führen.

  
In den Camcorder oder den Netzstecker dürfen weder Wasser, Metall noch eine entflammare Substanz geraten. Bei Missachtung besteht Brandgefahr.

  
Kein Sand oder Staub! Wenn feiner Sand oder Staub in den Camcorder oder in das Netzteil gelangen, kann dies zu einer Fehlfunktion oder einem Defekt führen.

  
Kein Öl! Wenn Öl in den Camcorder oder in das Netzteil gelangt, kann dies zu einem elektrischem Stromschlag, einer Fehlfunktion oder einem Defekt führen.

  
Setzen Sie den LCD-Monitor nicht direkter Sonnenbestrahlung aus. Bei Missachtung können Augenverletzungen sowie eine Beschädigung von integrierten Produktteilen auftreten.

  
Vermeiden Sie es, das Netzkabel zu knicken oder das Netzteil zu beschädigen, indem Sie mit einem schweren Objekt darauf Druck ausüben. Es besteht Brandgefahr oder die Gefahr eines Stromschlages.

  
Entfernen Sie das Netzteil von der Stromquelle nicht durch Ziehen am Netzkabel, da dies zu einer Beschädigung des Netzkabels führen könnte.

# hinweise zur handhabung des geräts



Verwenden Sie das Netzteil nicht, wenn es beschädigte, gespaltene oder kaputte Kabel oder Drähte aufweist. Wenn Sie dies dennoch tun, besteht die Gefahr eines Brandes oder eines Stromschlags.

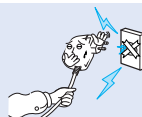

Schließen Sie das Netzteil nicht an, wenn der Stecker nicht vollständig eingesteckt werden kann.



Verwenden Sie keine Reinigungsflüssigkeiten oder ähnliche Chemikalien. Sprühen Sie keine Reinigungsmittel direkt auf den Camcorder.



Halten Sie den Camcorder bei Verwendung in Strand- oder Poolnähe bzw. bei Regen von Feuchtigkeit fern. Es besteht das Risiko einer Fehlfunktion oder eines elektrischen Schlages.



Bewahren Sie den benutzten Lithiumakku oder die Speicherkarte außerhalb der Reichweite von Kindern auf. Wenn der Lithiumakku oder die Speicherkarte von Kindern geschluckt wird, suchen Sie umgehend einen Arzt auf.



Versuchen Sie nicht, den Camcorder oder den Netzstecker zu zerlegen, zu reparieren oder umzubauen, um Brandgefahr oder die Gefahr eines elektrischen Schlages zu vermeiden.

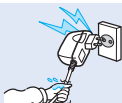

Stecken Sie das Netzkabel nicht mit nassen Händen an oder aus. Es besteht das Risiko eines elektrischen Schlages.



Das Netzkabel sollte bei Nichtverwendung des Gerätes oder bei Gewittern ausgesteckt bleiben, um die Gefahr eines Brandes zu unterbinden.



Bei der Reinigung des Netzteiles entfernen Sie das Netzkabel aus der Steckdose, um das Risiko einer Fehlfunktion oder die Gefahr eines elektrischen Schocks zu verhindern.



Wenn durch den Camcorder ungewöhnliche Geräusche, Gerüche oder Rauch auftreten, stecken Sie das Netzkabel sofort aus und wenden Sie sich für ein Service an den Samsung Kundendienst. Es besteht das Risiko eines Brandes oder einer Verletzung.

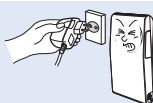

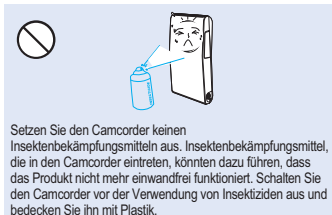
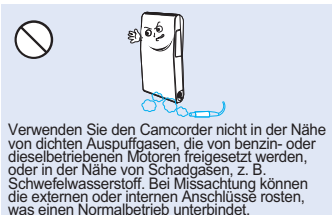
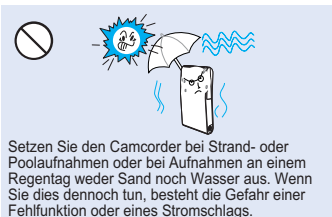
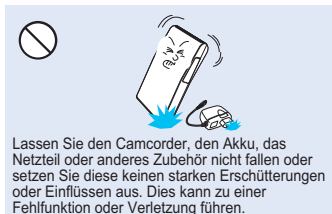
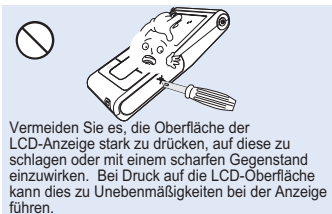

Bei einer Fehlfunktion des Camcorders entfernen Sie das Netzteil oder den Akku umgehend vom Camcorder, um einen Brand oder eine Verletzung zu verhindern.

## **ACHTUNG**



# hinweise zur handhabung des geräts



Reinigen Sie das Gehäuse des Camcorders nicht mit Benzol oder Lösungsmitteln. Dies könnte die äußere Beschichtung ablösen oder die Oberfläche des Gehäuses zerstören.



Verwenden Sie den Camcorder nicht in der Nähe von TV- oder Radiogeräten: Dadurch könnte es während Fernseh- oder Radiübertragungen zu einer Geräusentwicklung kommen.



Verwenden Sie den Camcorder nicht in der Nähe von starken Funkwellen oder Magnetismus, wie bei Lautsprechern oder einem großen Motor. Geräusche könnten bei Video- und Audioaufnahmen ebenfalls aufgezeichnet werden.



Verwenden Sie nur von Samsung zugelassenes Zubehör. Die Verwendung von Produkten anderer Hersteller kann aufgrund einer Fehlfunktion zu Überhitzung, Brand, Explosion, elektrischem Schlag oder Verletzungen führen.



Platzieren Sie den Camcorder auf einer stabilen Oberfläche und bewahren sie ihn an einem Ort mit Belüftungsöffnungen auf.



Bewahren Sie wichtige Daten separat auf. Samsung haftet nicht für Datenverlust.

# inhaltsverzeichnis

---

## **KURZANLEITUNG**

6

**06** Sie können Videos im Format H.264 aufnehmen!

## **ÜBERBLICK ÜBER DEN CAMCORDER**

10

**10** Ansicht der rück- und unterseite  
**11** Vordere und rechte seite  
**12** Hintere/linke/obere seite

## **VORBEREITUNG**

13

**13** Die handschlaufe verwenden  
**13** Den camcorder auf dem stativ befestigen  
**14** Stromversorgung herstellen  
**19** Grundfunktionen des memory camcorders  
**19** Verwendung der sensortasten  
**20** Bildschirmanzeigen des LCD-monitors  
**23** Shortcut-menü (mit taste OK aufrufen) verwenden  
**25** Voreinstellungen: datum, uhrzeit und sprache

## **INFORMATIONEN ZU DEN SPEICHERMEDIEN**

27

**27** Speicherkarte einsetzen/entnehmen  
**28** Geeignete speicherkarte auswählen  
**30** Aufnahmezeit und speicherkapazität  
**31** Grundsätzliche handhabung des camcorders

# inhaltsverzeichnis

---

## **AUFNAHME**

32

- 32 Videos oder fotos aufnehmen
- 34 Heran- und herauszoomen

## **WIEDERGABE**

35

- 35 Wiedergabemodus ändern
- 36 Videoaufnahmen wiedergeben
- 38 Fotos betrachten

## **AUFNAHMEOPTIONEN**

40

- 40 Menüeinstellungen ändern
- 41 Menüpunkte für aufnahme
- 42 Menüfunktionen zur aufnahme verwenden

## **WIEDERGABEOPTIONEN**

48

- 48 Menüpunkte für wiedergabe
- 49 Delete (löschen)
- 50 Protect (schützen)
- 51 Edit: divide (bearb: teilen)
- 53 Share mark (markierung zum hochladen)
- 54 Slide show (diashow)
- 54 File info (datei-info)

## **EINSTELLUNGSOPTIONEN**

55

- 55 Menüeinstellungen unter "settings (einstellungen)" ändern
- 56 Einstellungen der menüpunkte
- 56 Die menüpunkte der einstellungsoptionen verwenden

## **BENUTZUNG MIT EINEM WINDOWS-COMPUTER**

62

- 62 Ihren computertyp überprüfen
- 63 Was sie mit einem windows-computer tun können
- 64 Das programm intelli-studio verwenden
- 71 Als wechspeichergerät verwenden

## **ANSCHLUSS AN ANDERE GERÄTE**

73

- 73 Anschluss an ein fernsehgerät
- 75 Videos auf dem bildschirm ansehen
- 76 Aufnahmen (kopieren) von videoaufnahmen mit einem VCR oder DVD/HDD aufnahmegerät

## **WARTUNG & ZUSÄTZLICHE INFORMATIONEN**

77

- 77 Wartung
- 78 Zusätzliche informationen
- 78 Ihren memory camcorder im ausland verwenden

## **FEHLERSUCHE**

79

- 79 Fehlersuche

## **TECHNISCHE DATEN**

88

- 88 Technische daten

# kurzanleitung



- ✦ Diese Kurzanleitung gibt Ihnen eine Einführung über die Grundfunktionen Ihres Camcorders. Weitere Informationen finden Sie auf den Referenzseiten.

## SIE KÖNNEN VIDEOS IM FORMAT H.264 AUFNEHMEN!

Sie können Videos im Format H.264 aufnehmen, das sich für die Versendung von E-Mails und das Teilen mit Freunden und Ihrer Familie eignet. Sie können mit Ihrem Camcorder auch Fotos aufnehmen.

### Schritt1: Inbetriebnahme

1. Setzen Sie die Speicherkarte ein. ➔Seite 27
  - Sie können im Handel erhältliche SDHC-(SD High Capacity) oder SD Speicherkarten mit diesem Camcorder verwenden.
2. Überprüfen Sie den Ladezustand des Akkus.
  - Schalten Sie den Camcorder durch Drücken der Taste **Ein/Aus** (⏻) ein und überprüfen Sie auf der LCD-Anzeige den Akkustand.
  - Laden Sie, falls erforderlich, den Akku mit dem Netzteil auf.  
➔Seite 14



Dieser Camcorder verfügt über einen integrierten Akku. Sie können daher den Akku mit dem Netzteil laden und müssen keine Batterien tauschen.

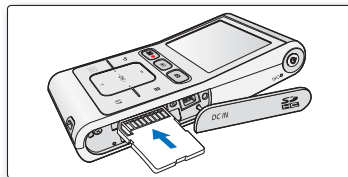

## Schritt2: Mit Ihrem Camcorder aufnehmen

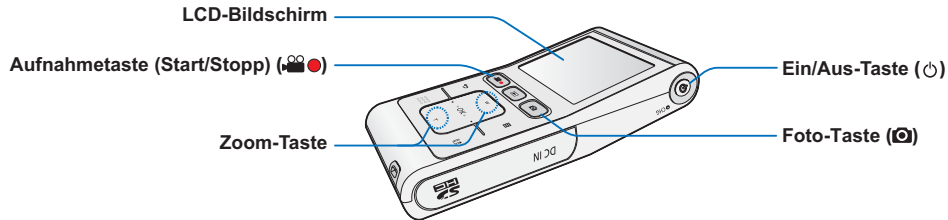

### VIDEOS IN HD- (HIGH DEFINITION) BILDQUALITÄT AUFNEHMEN

Ihr Camcorder verwendet die fortgeschrittene H.264-Videokompressionstechnologie, um die bestmögliche Videoqualität zu bieten.

1. Drücken Sie die **Ein/Aus-Taste** (⏻).
2. Drücken Sie die **Aufnahmetaste (Start/Stopp)** (📹).
  - Um die Aufnahme zu stoppen, drücken Sie die **Aufnahmetaste (Start/Stopp)** (📹) erneut.

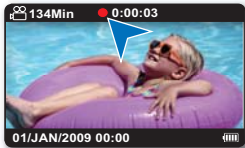

### FOTOS AUFNEHMEN

Ihr Camcorder kann Fotos in hoher Qualität im Bildseitenverhältnis 4:3 oder 16:9 aufnehmen.

1. Drücken Sie die **Ein/Aus-Taste** (⏻).
2. Drücken Sie zur Anzeige des Zielbilds leicht auf die Taste **Foto** (📷).
3. Wenn Sie bereit sind, drücken Sie die Taste **Foto** (📷).



- Ihr Camcorder ist mit dem Aufnahmeformat H.264 kompatibel, das eine effiziente Kodierung hochqualitativer Videos erreicht und dabei platzsparend ist.
- Die Standardeinstellung lautet „720/60p (Fine)“ (720/60p (Fein)). Sie können Videoaufnahmen auch in SD-Qualität (Standardauflösung) erstellen. ➔Seite 43
- Sie können während einer Videoaufnahme keine Fotos aufnehmen.

## Schritt3: Videos oder Fotos wiedergeben

### AUF DEM LCD-BILDSCHIRM IHRES CAMCORDERS ANSEHEN

Mithilfe der Miniaturindexansicht können Sie leicht nach den gewünschten Aufnahmen suchen.

1. Drücken Sie die Taste **Modus** (  ) um den Wiedergabemodus auszuwählen.
  - Die Video- und Fotoaufnahmen werden in der Miniaturindexansicht angezeigt. Die Miniaturansicht der zuletzt erstellten oder wiedergegebenen Datei ist hervorgehoben.
2. Berühren Sie zur Auswahl des gewünschten Videos oder Fotos die Taste **▲/▼/◀/▶** und berühren Sie danach die Taste **OK**.



Dieser Camcorder verfügt über einen einzigen Wiedergabemodus, der sowohl Videos als auch Fotos wiedergibt. Sie können mit dem gleichen Modus ganz einfach Videos oder Fotos wiedergeben und müssen nicht zwischen verschiedenen Modi wechseln.

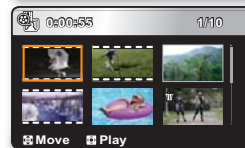
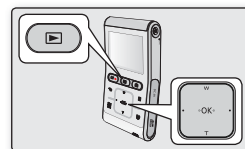

### AUF EINEM HOCHAUFLÖSENDEN FERNSEHGERÄT ANSEHEN

Sie können die detailgetreue und hervorragende Qualität hochauflösender HD-Videos genießen. ➔Seite 73

## Schritt4: Aufgenommene Videos oder Fotos speichern

**Es ist einfach und macht Spaß! Entdecken Sie die verschiedenen Funktionen von Intelli-studio auf Ihrem Windows-Computer.**

Mit dem Programm Intelli-studio, das sich auf Ihrem Camcorder befindet, können Sie Videos/Fotos auf Ihren Computer übertragen, bearbeiten und mit Ihren Freunden teilen. ➔Seite 64

## VIDEOS/FOTOS VON IHREM PC IMPORTIEREN UND ANSEHEN

1. Starten Sie das Programm Intelli-studio, indem Sie den Camcorder mit einem USB-Kabel an Ihren Computer anschließen.
  - Zusätzlich zu dem Hauptfenster von Intelli-studio erscheint ein neuer Bildschirm für die Dateispeicherung. Klicken Sie auf **“Yes” (Ja)** und das Hochladen wird gestartet.
2. Klicken Sie auf **“Import Folders” (Ordner importieren)**, um die Video- oder Fotodateien von Ihrem Computer zu importieren. Auf dem Browser von Intelli-studio können Sie den Speicherort der Dateien sehen.
3. Sie können einen Doppelklick auf die Datei, die wiedergegeben werden soll, ausführen.

Ordnerverzeichnis auf Ihrem Computer

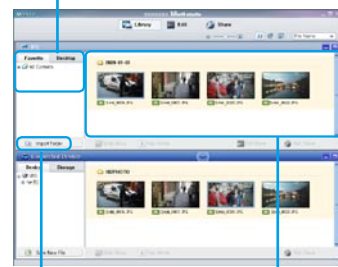

Taste **“Ordner importieren”**

Importierte Dateien

## VIDEOS/FOTOS AUF YouTube/Flickr HOCHLADEN

Teilen Sie Ihre Inhalte mit dem Rest der Welt und laden Sie Fotos und Videos mit einem Klick auf eine Webseite hoch. Klicken Sie auf **“Share” (Hochladen)** → **“Upload to Share Site”** im Browser. ➔Seite 67

 Intelli-studio wird automatisch auf einem PC ausgeführt, sobald der Camcorder an einen Windows-Computer angeschlossen wird (wenn Sie **“PC Software: On (PC-Software :Ein)”** einstellen). ➔Seite 60

### Schritt5: Videos oder Fotos löschen

Wenn das Speichermedium voll ist, können Sie keine weiteren Videos oder Fotos aufnehmen. Löschen Sie Video- oder Fotodaten, die Sie auf einem Computer gespeichert haben, auf dem Speichermedium. Auf dem wieder freien Platz des Speichermediums können Sie nun neue Videos und Fotos aufnehmen.

**Drücken Sie die Taste Modus ( [ ] ) um zum Wiedergabemodus zu wechseln → Berühren Sie die Taste Menü ( [ ] ) → Berühren Sie die Taste ▲/▼/◀/▶/OK, um “Delete” (Löschen) auszuwählen. ➔Seite 49**

# Überblick über den Camcorder

## ANSICHT DER RÜCK- UND UNTERSEITE

Ihr neuer Memory Camcorder verfügt über das folgende Zubehör. Sollte eines dieser Teile nicht im Lieferumfang enthalten sein, wenden Sie sich an den Kundendienst von Samsung.



Modellbezeichnung	Farbe	Speicherkarteneinschub	LCD-Bildschirm	Objektiv
HMX-U10BP/U100BP	Schwarz	1 Steckplatz	Farbe	3,5fach ~ 4fach (digitale Zoomrate)
HMX-U10RP/U100RP	Rot			
HMX-U10EP/U100EP	Grün			
HMX-U10UP/U100UP	Violett			
HMX-U10SP/U100SP	Silber			



**Netzteil**  
(AA-MA9 Typ)



**Komponenten-/  
AV-Kabel**

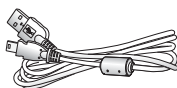

**USB-Kabel**

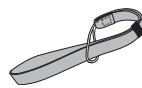

**Handschlaufe**



**Kurzanleitung**



**CD  
Benutzerhandbuch**



**Verbindungsstück  
zum Stativ**



**Schutzhülle  
(Optional)**



**Speicherkarte  
(Optional)**

-  Der Lieferumfang kann je nach Verkaufsgebiet unterschiedlich sein.
- Ersatzteile und Zubehör sind bei Ihrem Samsung-Fachhändler und bei den Samsung-Servicepartnern erhältlich. SAMSUNG kann nicht für eine verringerte Haltbarkeit des integrierten Akkus oder Fehlfunktionen verantwortlich gemacht werden, die aufgrund einer unsachgemäßen Verwendung des Zubehörs, wie des Netzteils, entstehen.
- Speicherkarten werden nicht mitgeliefert. Auf Seite 28 sind Speicherkarten aufgelistet, die mit dem Memory Camcorder kompatibel sind.
- Ihr Camcorder kommt mit einem Benutzerhandbuch auf CD und einer Anleitung zur schnellen Inbetriebnahme (gedruckt).

## VORDERE UND RECHTE SEITE

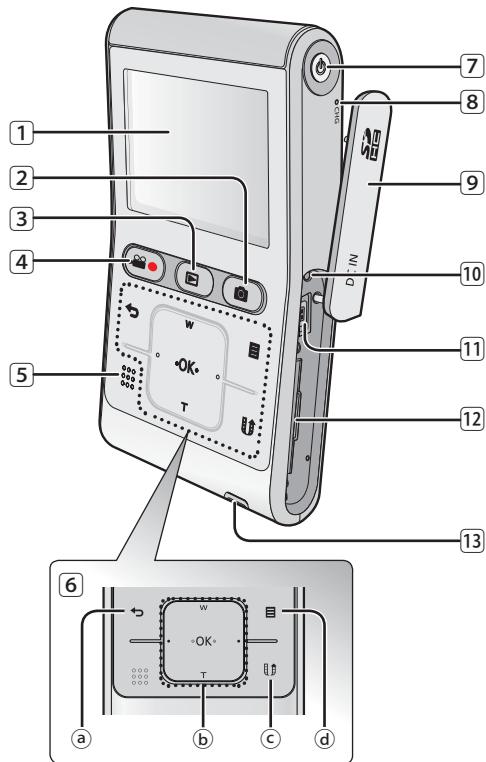

- 1 LCD-Bildschirm
- 2 Taste Foto (📷)
- 3 Taste Modus (📷)
- 4 Aufnahme- und Start/Stopptaste (📷🔴)
- 5 Integrierter Lautsprecher
- 6 Berührungsempfindliche Tasten
  - a Taste Rücktaste (↶)
  - b Taste ▲ (zoom-Weitwinkel) / ▼ (zoom-Telemodus) / ◀ / ▶ / OK
  - c Taste Share (Hochladen) (📤)
  - d Taste Menü (☰)
- 7 Ein/Aus-Taste (⏻)
- 8 Ladeanzeige (CHG)
- 9 DC IN-Netzteilanschluss (DC IN) / Speicherkartekappe
- 10 Rückstelltaste
- 11 DC IN-Netzteilanschluss (DC IN)
- 12 Speicherkarteneinschub
- 13 Öse für Halteschleufe

# überblick über den camcorder

## HINTERE/LINKE/OBERE SEITE

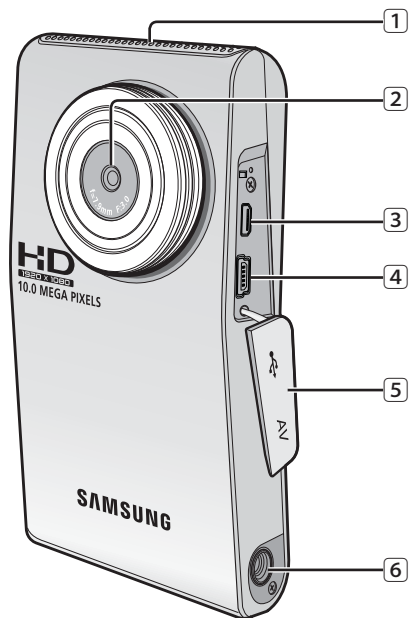

- 1 Integriertes Mikrofon
- 2 Objektiv
- 3 Component/AV-Anschluss
- 4 USB-Anschluss
- 5 Anschlusskappe  
(Component/AV-Anschluss, USB-Anschluss)
- 6 Stativanschluss



Achten Sie darauf, dass das interne Mikrofon und das Objektiv während der Aufnahme nicht verdeckt sind.

# vorbereitung

Dieser Abschnitt enthält unter anderem Informationen darüber, wie Sie das mitgelieferte Zubehör verwenden, den Akku laden, den Betriebsmodus festlegen und die ersten Einstellungen vornehmen. Lesen Sie diesen Abschnitt vor Inbetriebnahme des Memory Camcorders.

## DIE HANDSCHLAUFE VERWENDEN

Befestigen Sie die Halteschleife und führen Sie ihre Hand hindurch, um zu verhindern, dass der Camcorder auf den Boden fällt und beschädigt wird.

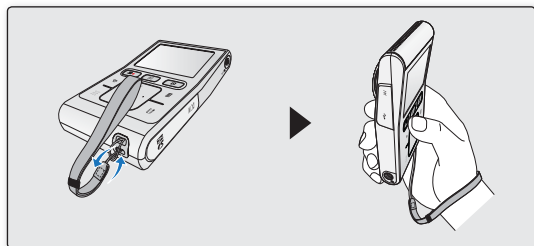

## DEN CAMCORDER AUF DEM STATIV BEFESTIGEN

Im Falle einer Aufnahme in Hochgeschwindigkeit oder einer Aufnahme mit Selbstauslösung können Sie das Stativ für eine angenehmere Bedienung verwenden. Verwenden Sie das Verbindungsstück zum Stativ, das mit diesem Camcorder mitgeliefert wurde, um ihn wie in der Abbildung dargestellt auf dem Stativ zu befestigen.



Das Stativ muss separat gekauft werden.

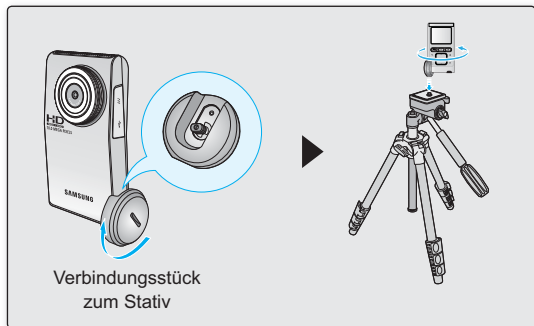

# vorbereitung

## STROMVERSORGUNG HERSTELLEN

- Stellen Sie sicher, dass der Akku aufgeladen ist, bevor Sie den Memory Camcorder verwenden.
- Dieser Camcorder verfügt über einen integrierten Akku. Sie können daher den Akku mit dem Netzteil laden und müssen keine Batterien tauschen.
- Der Akku kann bei Auslieferung leicht vorgeladen sein.

### Akku laden

Sie können den Akku mit dem Netzteil oder dem USB-Kabel aufladen.

1. Betätigen Sie die **Ein/Aus**-Taste (⏻) um den Camcorder auszuschalten.
2. Öffnen Sie die Anschlussabdeckung des Gerätes.
3. Laden Sie den Akku mit dem Netzteil oder einem USB-Kabel auf.
  - Die Ladekontrollleuchte (CHG) leuchtet auf und das Aufladen beginnt. Wenn der Akku vollständig aufgeladen ist, leuchtet die Ladekontrollleuchte (CHG) grün auf. ➔Seite 15

Das Netzteil erwenden	Verbinden Sie das Netzteil ordnungsgemäß mit dem Camcorder und schließen Sie es dann an eine Steckdose an.
Das USB-Kabel verwenden	Verbinden Sie das USB-Kabel ordnungsgemäß mit dem Camcorder und verbinden Sie die andere Seite mit dem USB-Port eines Computer.

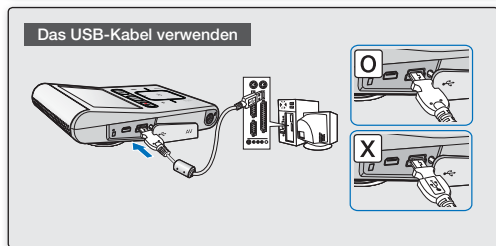
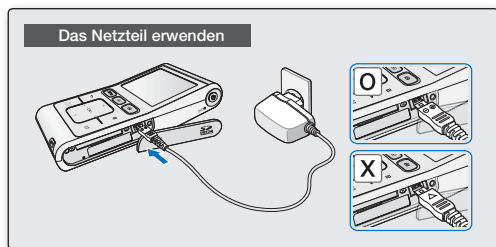



ACHTUNG

- Das Aufladen des Akkus in einer kalten Umgebung benötigt möglicherweise mehr Zeit oder das vollständige Aufladen kann fehlschlagen (die grüne Anzeige leuchtet nicht auf).
  - Bitte achten Sie darauf, dass sich keine Fremdkörper auf dem Stecker oder in der Buchse befinden, wenn Sie den Netzstecker an den Memory Camcorder anschließen.
- 
- Bei Aufnahmen in Räumen mit einer verfügbaren Steckdose wird die Verwendung des Netzteils empfohlen.
  - Es wird empfohlen den Akku bei gemäßigter Temperatur (0°C ~ 45°C) aufzuladen.
  - Wenn für den Ladevorgang sowohl das USB-Kabel, als auch das Netzteil angeschlossen werden, so wird das Gerät nur über das Netzteil aufgeladen.
  - Auch wenn das Gerät eingeschaltet ist, wird der Akku über das Netzteil oder das USB-Kabel aufgeladen. Jedoch verlängert sich die Aufladezeit, wenn das Gerät eingeschaltet ist. Es wird empfohlen, den Camcorder während des Aufladevorgangs ausgeschaltet zu lassen.

## Ladekontrollleuchte (CHG)

### Tipps zum Erkennen des Ladezustands

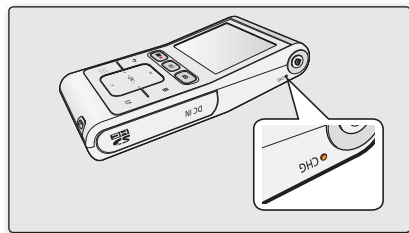

Die Farbe der LED-Anzeige weist auf den Ladezustand hin.

- Ist der Akku vollständig aufgeladen, leuchtet die Anzeige grün.
- Während der Akku aufgeladen wird, leuchtet die Anzeige orange.
- Tritt während des Aufladens des Akkus eine Störung auf, ist die Ladeanzeige deaktiviert.



<Ladeanzeige>







Die Farbe der Ladeanzeige zeigt den Aufladestatus an.

Ladezustand	Aufladen	Vollständig aufgeladen	Fehler
LCD-Farbe	 (Orange)	 (Grün)	 (Aus)

# vorbereitung

## Akkuladestandanzeige

Die Akku-Ladestandanzeige gibt Auskunft über die verbleibende Leistung des Akkus.

Akku-Ladestandanzeige	Ladezustand	Meldung
	Vollständig geladen	-
	20 %-40 % verbraucht	-
	40 %-60 % verbraucht	-
	60 %-80 % verbraucht	-
	80 %-99 % verbraucht	-
	Fast leer (Anzeige blinkt): Das Gerät wird gleich ausgeschaltet. Laden Sie den Akku so bald wie möglich auf.	-
-	Das Gerät wird nach 3 Sekunden ausgeschaltet.	<b>"Low battery" (Akku schwach)</b>



Die oben angeführten Zahlen basieren auf einem voll aufgeladenen Akku bei normaler Temperatur. Eine niedrige Temperatur kann die Verwendungszeit beeinträchtigen.



## Lade-, Aufnahme- und Wiedergabezeiten bei vollständig aufgeladenem Akku (ohne Zoomen usw.)

- Zur Referenz die ungefähren Betriebszeiten bei vollständig aufgeladenem Akku:

<b>Ladezeit</b>		3hr. (3St.) (Netzteil) / 6hr. (6St.) (USB-Kabel)
<b>Videoauflösung</b>		1280X720 / 60p
<b>Modus</b>	<b>Dauerhafte Aufnahmezeit</b>	90min.
	<b>Wiedergabezeit</b>	120min.

- Die Zeitangaben dienen nur als Referenzwerte. Die oben angegebenen Werte wurden unter Testbedingungen ermittelt und können je nach Benutzer und Verwendungsbedingungen variieren.
- Bei Inanspruchnahme der Funktion Time Lapse REC (Langzeitaufzeichnung) empfehlen wir Ihnen die Verwendung eines Netzteils.

### Dauerhafte Aufnahme (ohne Zoom)

Die Tabelle zeigt die verfügbare Aufnahmezeit im Dauerbetrieb des Memory Camcorders, wenn dieser sich im Aufnahmemodus befindet und nach Beginn der Aufnahme keine weiteren Funktionen verwendet werden. Bei der tatsächlichen Aufnahme entlädt sich der Akku zwei bis dreimal schneller, da die Aufnahmetaste, der Zoomregler sowie die Wiedergabefunktion verwendet werden. Gehen Sie davon aus, dass die Aufnahmezeit mit einem vollständig aufgeladenen Akku zwischen der Hälfte und einem Drittel der Zeit in der Tabelle beträgt. Beachten Sie, dass sich der Akku in kalter Umgebung schneller entlädt.

### Informationen zu Akkus

- Dieser Camcorder verfügt über einen integrierten Akku. Sie können daher den Akku mit dem Netzteil laden und müssen keine Batterien tauschen.
- Die Vorteile von Akkus: Ein Akku ist klein, verfügt aber über eine hohe Leistungsfähigkeit. Er sollte bei einer Umgebungstemperatur zwischen 0 °C (32°F) und 45 °C (113°F) aufgeladen werden.  
Wird der Akku jedoch niedrigen Temperaturen (unter 0 °C (32°F)) ausgesetzt, reduziert sich die Betriebsdauer, und der Akku funktioniert möglicherweise nicht mehr. Ist dies der Fall, stecken Sie den Akku kurzzeitig in die Tasche oder einen anderen warmen und geschützten Ort, und setzen Sie ihn anschließend wieder in den Memory Camcorder ein.

# vorbereitung

---

## Ordnungsgemäße Handhabung des Akkus

- Häufiges Verwenden des LCD-Monitors und häufiges Verwenden des schnellen Vor- und Rücklaufs führen zu einem schnelleren Entladen des Akkus.
- Wenn der Akku vollständig entladen ist, leuchtet möglicherweise beim Aufladen nicht die LED-Ladeanzeige auf. Dies erfolgt zum Schutz des Akkus, dieser kann daher bedenkenlos verwendet werden. Wenn die Aufladung beginnt und die Ladeanzeige nicht innerhalb von 5 Minuten aufleuchtet, wenden Sie sich an Ihren Händler vor Ort.
- Entsorgen Sie den Akku ordnungsgemäß als chemischen Müll. Werfen Sie sie nicht in den Müll.
- Vollständiges Entladen des Akkus schädigt die Akkuzellen. In vollständig entladene Zustand besteht Auslaufgefahr.
- Wenn der Camcorder über einen längeren Zeitraum nicht in Verwendung ist: Es wird empfohlen, den Camcorder mit voll aufgeladenem Akku aufzubewahren. Laden Sie den Akku in diesem Fall alle 2 Monate auf.

## Informationen zur Akku-Nutzungsdauer

- Die Kapazität des Akkus nimmt mit der Zeit und durch wiederholtes Verwenden ab. Sollte die Nutzungsdauer zu stark abgenommen haben, empfiehlt es sich, den Akku durch einen neuen zu ersetzen. Wenden Sie sich bitte an einen Händler in Ihrer Nähe.
- Die Nutzungsdauer der Akkus ist abhängig von den Speicher-, Betriebs- und Umgebungsbedingungen.

## Memory Camcorder über ein Netzteil versorgen

Es wird empfohlen, den Camcorder beim Festlegen von Einstellungen, während der Wiedergabe und der Bearbeitung von Bildern, oder beim Gebrauch in einem Raum über das Netzteil an eine Steckdose anzuschließen, um ihn mit Strom zu versorgen. Stellen Sie alle Verbindungen wie beim Aufladen des Akkus her. ➔Seite 14



- Wenn Sie das Netzteil verwenden, verbinden Sie es mit einer in der Nähe befindlichen Steckdose. Trennen Sie das Netzteil sofort von der Steckdose, falls es bei der Verwendung des Camcorders zu Funktionsstörungen kommt.
- Verwenden Sie das Netzteil nicht an engen Orten, wie z. B. zwischen einer Wand und einem Möbelstück.
- Stellen Sie sicher, dass der Memory Camcorder immer über das angegebene Netzteil mit Strom versorgt wird. Die Verwendung anderer Netzteile kann zu einem Brand oder elektrischem Schlag führen.
- Das Netzteil kann auf der ganzen Welt verwendet werden. In einigen Ländern kann die Verwendung eines Adapters erforderlich sein. Ein solcher kann im Bedarfsfall bei Ihrem Händler erworben werden.



## Um den Akku zu schonen:

- Schalten Sie den Camcorder aus, wenn Sie das Gerät nicht verwenden.
- Wenn im STBY-Modus oder während der Aufnahme der Camcorder 2 Minuten lang nicht betrieben wird, wird er in den Energiesparmodus versetzt und der LCD-Bildschirm wird gedimmt. (Wenn Sie "Auto LCD Off: On (aut.LCD-Absch.Aus: Ein)" festlegen). ➔Seite 58
- Durch Festlegung der Funktion „Auto Power Off“ (Ausschaltautom) wird der Camcorder ausgeschaltet, wenn er länger als 5 Minuten nicht betrieben wird. ➔Seite 59

## GRUNDFUNKTIONEN DES MEMORY CAMCORDERS

Dieser Abschnitt erklärt die Basistechniken für die Aufnahme eines Videos oder von Fotos sowie die Basiseinstellungen Ihres Memory Camcorders. Wählen Sie den gewünschten Betriebsmodus mithilfe der **Ein/Aus-Taste** (⏻) und der Taste **Modus** (▢).

### Memory Camcorder ein-/ausschalten

Um das Gerät ein- oder auszuschalten, drücken Sie die **Ein/Aus-Taste** (⏻).

1. Drücken Sie die **Ein/Aus-Taste** (⏻) um den Camcorder einzuschalten.
2. Betätigen Sie die **Ein/Aus-Taste** (⏻) um den Camcorder auszuschalten.

### Betriebsmodi einstellen

- Durch Drücken der Taste **Modus** (▢) können Sie zwischen den in folgender Reihenfolge angezeigten Betriebsmodi wechseln:  
Aufnahmemodus ↔ Wiedergabemodus

Modus	Funktionen
Aufnahmemodus	Um Filme oder Fotos aufzunehmen
Wiedergabemodus	Um Filme oder Fotos wiederzugeben, oder zu bearbeiten.

-  Dieser Camcorder verfügt über einen Aufnahmemodus für Film- und Fotoaufnahmen. Sie können im selben Modus Filme oder Fotos aufnehmen, ohne zwischen Modi wechseln zu müssen.
- Dieser Camcorder verfügt über einen einzigen Wiedergabe- bzw. Aufnahmemodus für Foto- als auch Videoaufnahmen.
- Wenn der Memory Camcorder eingeschaltet ist, ist die Selbstdiagnosefunktion aktiv und es kann eine Nachricht erscheinen. In diesem Fall verweisen wir Sie auf den Abschnitt "Warnanzeigen und Nachrichten" (Seiten 79-80). Nehmen Sie danach die dementsprechenden Korrekturmaßnahmen vor.

## VERWENDUNG DER SENSORTASTEN

Dieser Camcorder verfügt zur bequemen Handhabung von Menüs und Funktionen über die Touchscreen-Technologie (Sensorbildschirm). Berühren Sie die Sensortasten mit Ihren Fingerspitzen.

-  **Um eine Beschädigung der Sensortasten zu vermeiden:**
  - Verwenden Sie zur Bedienung keine Gegenstände, nur Ihre Finger. Wenn Sie Fingernägel oder andere Gegenstände, z. B. Kugelschreiber, verwenden, funktionieren die Sensortasten möglicherweise nicht.
  - Berühren Sie die Sensortaste nur mit sauberen Fingern.
  - Berühren Sie die Sensortasten nicht, wenn Sie Handschuhe tragen.

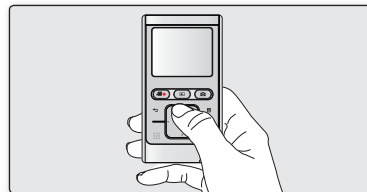
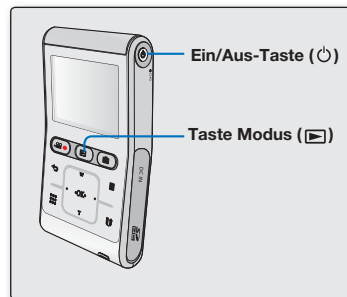

# vorbereitung

## BILDSCHIRMANZEIGEN DES LCD-MONITORS

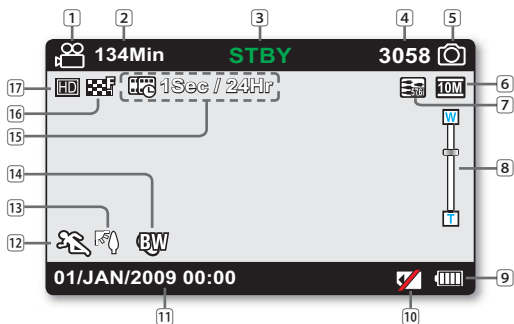

### Aufnahmemodus

- 1 Videoaufnahmemodus
- 2 Verbleibende Aufnahmezeit
- 3 Betriebsmodus (STBY (Stand-by) / ● (Aufnahme))
- 4 Bildzähler (Gesamtanzahl aufnehmbarer Fotos)
- 5 Fotoaufnahmemodus
- 6 Fotoauflösung
- 7 TV-Ausgang  
(wenn ein Komponenten-/AV-Kabel angeschlossen ist.)
- 8 Digitaler Zoom
- 9 Akkuinformationen (verbleibender Akkuladestand)
- 10 Keine Speicherkartenanzeige
- 11 Date/Time Display (Dat/Uhrztanz)
- 12 iSCENE
- 13 Back light (Gegenlichtausgl.)
- 14 Digital effect (Digitale Effekte)
- 15 Time Lapse REC (Zeitraffer-AUFN) \*
- 16 Video quality (Videoqualität.)
- 17 Video resolution (Videoauflösung)



- Der abgebildete Bildschirm dient als Erklärungsbeispiel: Er unterscheidet sich vom tatsächlichen Bildschirm.
- Die Bildschirmanzeigen basieren auf einer Speicherkapazität von 8GB (SDHC-Speicherkarte).
- Funktionen, die mit \* gekennzeichnet sind, bleiben beim Neustart des Memory Camcorders nicht gespeichert.
- Im Zuge der kontinuierlichen Produktweiterentwicklung behält sich Samsung eine Änderung der Anzeigeeoptionen und ihrer Reihenfolge ohne vorherige Ankündigung vor.
- Dieser Camcorder verfügt über einen Aufnahmemodus, der die Modi Videoaufnahme und Fotoaufnahme kombiniert. Somit können Sie Videos und Fotos in dem gleichen Modus aufnehmen, ohne den Aufnahmemodus wechseln zu müssen.
- Die Gesamtanzahl der Fotos, die aufgenommen werden können, richtet sich nach dem verfügbaren Platz auf dem Speichermedium.
- Die Anzahl der aufnehmbaren Fotos auf dem Bildschirm beträgt maximal 9999.
- Sie können die ausgewählte Modusanzeige nur dann sehen, wenn der Modus für die Bildschirmanzeigen auf Vollbild gestellt ist. ➔ Seite 24

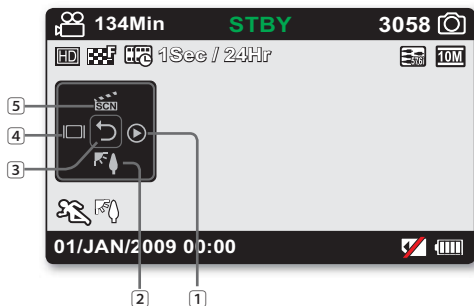

## Aufnahmemodus: Shortcut-Menü (mit Taste OK aufrufen)

- 1 Quick View
- 2 Back light (Gegenlichtausgl)
- 3 Shortcut menu (OK Guide) / Return  
(Shortcut-Menü ein-/ausblenden)
- 4 Display (Anzeige)
- 5 iSCENE



Das Shortcut-Menü (mit Taste OK aufrufen) umfasst die entsprechend dem ausgewählten Modus am häufigsten verwendeten Funktionen. Durch Berühren der Taste **OK** erscheint am LCD-Bildschirm ein Shortcut-Menü mit den am häufigsten verwendeten Funktionen.

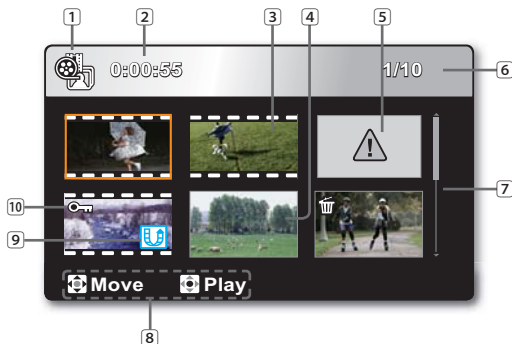

## Wiedergabemodus: Miniaturansicht

- 1 Wiedergabemodus
- 2 Verbleibende Zeit
- 3 Videodatei
- 4 Fotodateien
- 5 Bildlaufleiste
- 6 Bildzähler  
(Aktuelles Bild/Gesamtzahl der aufgenommenen Bilder)
- 7 Auswahl kopieren
- 8 Tastenhilfe
- 9 Share mark (Zeichen für das Hochladen)
- 10 Protection (Schützen)



Dieser Camcorder verfügt über einen einzigen Wiedergabemodus, der sowohl Videos als auch Fotos wiedergibt. Sie können mit dem gleichen Modus ganz einfach Videos oder Fotos wiedergeben und müssen nicht zwischen verschiedenen Modi wechseln.

# vorbereitung

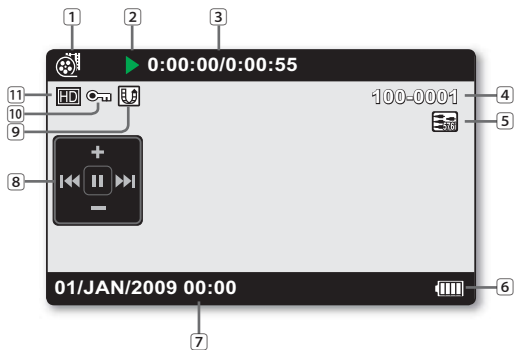

## Modus Videowiedergabe: Einzelansicht

- 1 Modus Videowiedergabe
- 2 Betriebsstatus (▶ : Wiedergabe / || : Pause)
- 3 Wiedergabezeit (verstrichene Zeit/verbleibende Zeit)
- 4 Dateiname (Dateinummer)
- 5 TV-Ausgang  
(wenn ein Komponenten-/AV-Kabel angeschlossen ist.)
- 6 Akkuinformationen. (verbleibender Akkuladestand)
- 7 Anzeige des Aufnahmedatums / der Aufnahmezeit
- 8 Shortcut-Menü (mit Taste OK aufrufen)  
◀◀ / ◀◀ : Gehen Sie zur vorherigen Datei / Schneller Rücklauf  
▶▶ / ▶▶ : Gehen Sie zur nächsten Datei / Schneller Vorlauf  
+/- : Lauter/Leiser  
▶ / || : Wiedergabe/Pause
- 9 Share mark (Zeichen für das Hochladen)
- 10 Protection (Schützen)
- 11 Videoauflösung

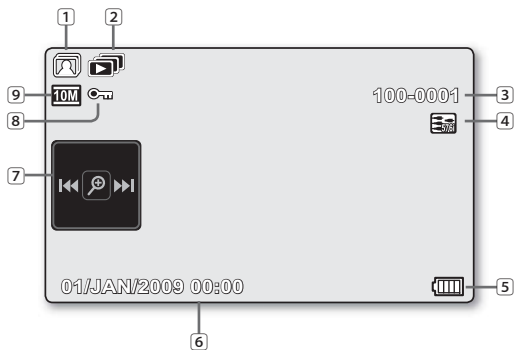

## Modus Fotowiedergabe: Einzelansicht

- 1 Modus Fotowiedergabe
- 2 Slide show (Diashow)
- 3 Dateiname (Dateinummer)
- 4 TV-Ausgang  
(wenn ein Komponenten-/AV-Kabel angeschlossen ist.)
- 5 Akkuinformationen. (verbleibender Akkuladestand)
- 6 Anzeige des Aufnahmedatums / der Aufnahmezeit
- 7 Shortcut-Menü (mit Taste OK aufrufen)  
◀◀ / ▶▶ : Vorherigen/Nächsten foto  
⊗ : Wiedergabe-Zoom
- 8 Protection (Schützen)
- 9 Fotoauflösung

## SHORTCUT-MENÜ (MIT TASTE OK AUFRUFEN) VERWENDEN

Das Shortcut-Menü (mit Taste OK aufrufen) umfasst die entsprechend dem ausgewählten Modus am häufigsten verwendeten Funktionen.







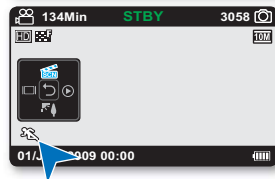
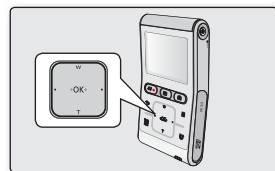

Durch Berühren der Taste **OK** erscheint am LCD-Bildschirm ein Shortcut-Menü mit den am häufigsten verwendeten Funktionen.

☛ **Zum Beispiel:** iSCENE im Modus Videoaufnahme mit dem Shortcut-Menü einstellen (mit Taste OK aufrufen).

1. Berühren sie die Taste **OK** im STBY-Modus.
    - Das Shortcut-Menü wird angezeigt.
  2. Berühren Sie zur Auswahl von „iSCENE“ die Taste **▲**.
    - Das Symbol iSCENE ist hervorgehoben.
  3. Durch Drücken der **▲** Taste ändert sich der iSCENE-Modus.  
Wählen Sie den gewünschten Modus aus und berühren Sie dann zur Bestätigung Ihrer Auswahl die Taste **OK**.
    - Die Anzeige (📺) für den ausgewählten Untermenüpunkt erscheint auf dem Bildschirm.
    - Berühren Sie die Taste **OK**, um das Shortcut-Menü zu verlassen.
- ☞ Legen Sie vor Auswahl eines Menüpunktes zunächst den entsprechenden Modus fest.
- ☞ Sie können die ausgewählte Modusanzeige nur dann sehen, wenn der Modus für die Bildschirminformationen auf Vollbild gestellt ist.
- ☞ Seite 24



# vorbereitung

Taste	Aufnahmemodus	Wiedergabemodus		Menüauswahl
		Modus Videowiedergabe: Einzelansicht	Modus Fotowiedergabe: Einzelansicht	
 OK	 <ul style="list-style-type: none"> <li>- Auf das Shortcut-Menü zugreifen</li> <li>- Auswahl bestätigen</li> <li>- Shortcut-Menü verlassen</li> </ul>	 <ul style="list-style-type: none"> <li>- Auf das Shortcut-Menü zugreifen</li> <li>- Wiedergabe/ Pause</li> </ul>	 <ul style="list-style-type: none"> <li>- Auf das Shortcut-Menü zugreifen</li> <li>- Wiedergabe/ Wiedergabe-Zoom (x2.0 - x5.0)</li> </ul>	Auswahl bestätigen
 ▲(W)	<ul style="list-style-type: none"> <li>- <b>Digitaler Zoom (Weitwinkel)</b></li> <li>- <b>iSCENE (im Shortcut-Menü)</b></li> </ul> Durch Drücken der Taste ▲ ändert sich der iSCENE-Modus.	Lautstärke erhöhen	-	Bewegt den Cursor nach oben
 ▼(T)	<ul style="list-style-type: none"> <li>- <b>Digital Zoom (Telezoom)</b></li> <li>- <b>Back Light (Gegenlichtausgl)</b> (im Shortcut-Menü)</li> </ul> Durch Berühren der Taste ▼ wird die Hintergrundbeleuchtung ein- oder ausgeschaltet.	Lautstärke verringern	-	Bewegt den Cursor nach unten
 ◀(•)	<ul style="list-style-type: none"> <li>- <b>Display (Anzeige) (im Shortcut-Menü)</b></li> </ul> Jedes Mal, wenn Sie die Taste ◀ berühren, erscheinen die folgenden Modi für die Bildschirminformationen: Einfache Anzeige → Vollbildmodus → Anzeige aus	<ul style="list-style-type: none"> <li>- Suchlauf Rücklauf-Geschwindigkeit (Rückwärtssuche): x2→x4→x8→x16→x32</li> <li>- Überspringen der vorangegangenen Aufnahme</li> <li>- Einzelbild-Wiedergabe</li> <li>- Geschwindigkeit für Rückwärtswiedergabe in Zeitlupe: x1/2→x1/4→x1/8</li> </ul>	Vorheriges Bild	Zurück zum vorherigen Menü
 ▶(•)	<ul style="list-style-type: none"> <li>- <b>Quick View (im Shortcut-Menü)</b></li> </ul> Sie können direkt nach Ihrer Aufnahme das aktuell aufgenommene Video oder Foto sehen. ➔Seite 33	<ul style="list-style-type: none"> <li>- Suchlauf Vorlauf-Geschwindigkeit (Vorwärtssuche): x2→x4→x8→x16→x32</li> <li>- Überspringen der nächsten Aufnahme</li> <li>- Einzelbild-Wiedergabe</li> <li>- Geschwindigkeit für Vorwärtswiedergabe in Zeitlupe: x1/2→x1/4→x1/8</li> </ul>	Nächstes Bild	Weiter zum nächsten Menü

## VOREINSTELLUNGEN: DATUM, UHRZEIT UND SPRACHE

- In jedem Betriebsmodus sind Voreinstellungen verfügbar.
- Legen Sie die Sprache der Bildschirmanzeigen fest, in der die Menüs oder Meldungen angezeigt werden sollen.
- Um Datum und Uhrzeit mit aufzuzeichnen, müssen Sie zunächst die das Datum und die Uhrzeit einstellen.

### **Einschalten und Datum und Zeit festlegen**

Wenn Sie diesen Memory Camcorder zum allerersten Mal verwenden, stellen Sie das Datum und die Uhrzeit ein. Wenn Sie die Datums- und Uhrzeiteinstellung nicht vornehmen, erscheint jedes Mal, wenn Sie Ihren Camcorder einschalten, die Anzeige Datum und Uhrzeit.

1. Drücken Sie die **Ein/Aus**-Taste (⏻) um den Camcorder einzuschalten.
  - Wenn Sie Ihren Camcorder zum ersten Mal einschalten, erscheint der Bildschirm Dat/Zeiteinst.
2. Wählen Sie die Informationen für Datum und Uhrzeit aus und ändern Sie die Einstellungen mit der **Steuertaste** (▲/▼/◀/▶).
3. Vergewissern Sie sich, dass Datum/Uhrzeit richtig eingestellt wurden und berühren Sie dann die Taste **OK**.



- Nachdem Sie die Einstellungen abgeschlossen haben, werden Datum und Uhrzeit automatisch auf dem Speichermedium in einem speziell dafür vorgesehenen Datenbereich aufgezeichnet.
- Die maximal einstellbare Jahreszahl ist 2039.
- Dieser Camcorder verfügt über einen integrierten Akku. Wenn die Ladekapazität nachlässt, können gespeicherte Benutzereinstellungen zurückgestellt werden; achten Sie daher darauf, den Akku nach Gebrauch aufzuladen.
  - Wenn sich die Akkunutzungsdauer wesentlich verringert, kann der Akku das Ende seiner Lebensdauer erreicht haben. Wenden Sie sich an Ihren Händler vor Ort.
  - Wenn der Camcorder mit vollständig aufgeladenem Akku aufbewahrt wird, bleiben die Benutzereinstellungen für mindestens 2 Monate oder länger erhalten.
  - Wenn der Akku sich vollständig entladen hat, werden Datum/Uhrzeit auf **"01/JAN/2009 12:00"** zurückgesetzt.

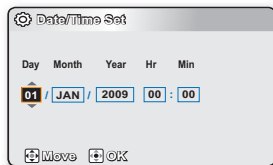
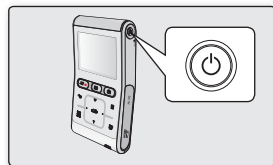

# vorbereitung

## Sprache der Bildschirmanzeige festlegen

Sie können die Sprache auswählen, in der die Menüs und Meldungen angezeigt werden sollen.

1. Berühren Sie die Taste **Menü** (☰).
  - Der entsprechende Menübildschirm wird angezeigt.
2. Berühren Sie zur Auswahl von „**Settings**“ (**Einst.**) die Taste ◀/▶.
  - Die Menüs im Modus "Settings" (Einst.) werden angezeigt.
3. Berühren Sie zur Auswahl der „**Language**“ (**Sprache**) die Taste ▲/▼ und dann die Taste **OK**.
4. Berühren Sie zur Auswahl der Sprache für die Bildschirmanzeige die Taste ▲/▼ und dann die Taste **OK**.
  - English / 한국어 / Français / Deutsch / Italiano / Español / Português / Русский / 中文 / ايراني
5. Zum Verlassen berühren Sie die Taste **Menü** (☰).
  - Die Sprache der Bildschirmanzeige wird wie ausgewählt aktualisiert.

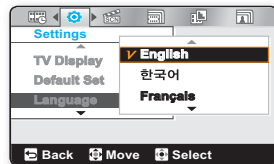
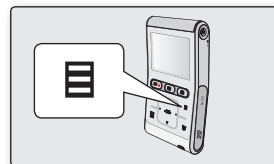

- Auch bei unterbrochener Stromversorgung (bei Entfernung des Netzteils) wird die Spracheinstellung beibehalten.
- Die Optionen für "**Language**" (**Sprache**) können ohne vorherige Ankündigung geändert werden.
- Das Format des Datums und der Uhrzeit kann sich je nach eingestellter Sprache verändern.
- Dieser Camcorder verfügt über einen integrierten Akku. Wenn die Ladekapazität nachlässt, können gespeicherte Benutzereinstellungen zurückgestellt werden; achten Sie daher darauf, den Akku nach Gebrauch aufzuladen.
  - Wenn sich die Akkунutzungsdauer wesentlich verringert, kann der Akku das Ende seiner Lebensdauer erreicht haben. Wenden Sie sich an Ihren Händler vor Ort.
  - Wenn der Camcorder mit vollständig aufgeladenem Akku aufbewahrt wird, bleiben die Benutzereinstellungen für mindestens 2 Monate oder länger erhalten.

# informationen zu den Speichermedien

- Videoaufnahmen können im internen Speicher oder auf einer Speicherkarte aufgezeichnet werden. Legen Sie daher vor der Aufnahme oder Wiedergabe das gewünschte Speichermedium fest.
- Sie können für Ihren Memory Camcorder eine SDHC- oder SD-Speicherkarte verwenden. (Abhängig vom Hersteller und vom Kartentyp sind einige Speicherkarten nicht kompatibel.)
- Vor dem Einlegen oder Entnehmen der Speicherkarte schalten Sie den Memory Camcorder aus.

## SPEICHERKARTE EINSETZEN/ENTNEHMEN

### Speicherkarte einsetzen

1. Schalten Sie den Memory Camcorder aus.
2. Öffnen Sie die Abdeckung der Speicherkarte wie abgebildet.
3. Stecken Sie die Speicherkarte, wie in der Abbildung dargestellt, in den Steckplatz, bis diese hörbar einrastet.
4. Schließen Sie die Abdeckung.

### Speicherkarte entnehmen

1. Schalten Sie den Memory Camcorder aus.
2. Öffnen Sie die Abdeckung der Speicherkarte wie abgebildet.
3. Drücken Sie die Speicherkarte leicht in das Gerät, bis sie herauspringt.
4. Ziehen Sie die Karte aus dem Steckplatz, und schließen Sie die Abdeckung.



ACHTUNG

Schieben Sie die Speicherkarte mit der Beschriftung nach unten in das Gerät, wie in der Abbildung dargestellt.



- Formatieren Sie niemals den internen Speicher oder die Speicherkarte mithilfe eines Computers.
- Werfen Sie die Speicherkarte während des Gebrauchs im Camcorder nicht aus. Die Speicherkarte und die darauf befindlichen Daten können beschädigt werden.

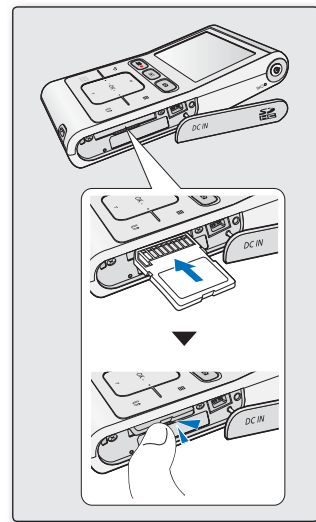

# informationen zu den Speichermedien

## GEEIGNETE SPEICHERKARTE AUSWÄHLEN

Speicherkarten sind kompakte Speichermedien mit einer wesentlich größeren Datenkapazität als der von Disketten.

- **Sie können eine SDHC-Speicherkarte verwenden.**  
(Speicherkarten sind bei Bedarf separat erhältlich.)
  - Es ist auch möglich eine SD-Speicherkarte zu verwenden, empfehlenswert ist jedoch, eine SDHC-Speicherkarte -Karte zusammen mit dem Memory Camcorder zu verwenden.  
(SD-Speicherkarten mit mehr als 2GB sind für diesen Memory Camcorder nicht geeignet.)
- **Für den Memory Camcorder können Sie nur Speicherkarten (SD/SDHC) mit einer bestimmten Kapazität verwenden.**
  - SD: 1GB-2GB, SDHC:4GB-32GB
- **Kompatible Speichermedien**
  - Die folgenden Speichermedien eignen sich garantiert für diesen Memory Camcorder.  
Für andere Speichermedien gibt es keine Gewähr. Treffen Sie Ihre Wahl daher bewusst.
- **SDHC- oder SD-Speicherkarten:** von Panasonic, SanDisk und TOSHIBA
- Die Verwendung anderer Medien kann zu fehlerhaften Aufnahmen oder Datenverlust führen. Verwenden Sie für Videoaufnahmen Speicherkarten mit hoher Schreibgeschwindigkeit.
  - Schreibgeschwindigkeit: 5 MB/Sek. werden empfohlen.

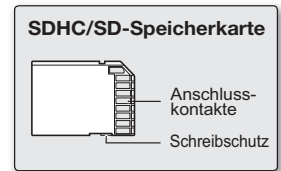

<Verwendbare Speicherkarten>

### SDHC-Speicherkarte (Secure Digital High Capacity)

- Die SDHC-Speicherkarte entspricht der neuen SD-Spezifikation Ver. 2.00. Diese wurde von der SD Card Association eingeführt, um eine Datenkapazität von über 4GB zu ermöglichen.
- Die SDHC-Speicherkarte verfügt über einen mechanischen Löschschutzschalter. Das Aktivieren des Schutzes verhindert das versehentliche Löschen der auf der SDHC-Speicherkarte gespeicherten Daten. Durch Umlagen des Schalters in Richtung der Anschlusskontakte wird der Schreibschutz deaktiviert. Das Bewegen des Schalters nach unten aktiviert den Schreibschutz.
- Aufgrund von Änderungen im Dateisystem sowie der physikalischen Daten können SDHC-Speicherkarten nicht mit derzeit verfügbaren SD-Hostgeräten verwendet werden. SDHC-Speicherkarten können nur mit SDHC-fähigen Hostgeräten verwendet werden, die am Gerät selbst oder in der Bedienungsanleitung durch das SDHC-Logo gekennzeichnet sind.

### Allgemeine Sicherheitshinweise für Speicherkarten

- Beschädigte Daten können möglicherweise nicht wiederhergestellt werden. Es wird empfohlen, wichtige Daten zusätzlich auf der Festplatte eines PCs zu sichern.
- Wird das Gerät ausgeschaltet oder die Speicherkarte entnommen, während sie formatiert wird oder auf ihr gespeicherte Daten gelöscht, aufgenommen oder wiedergegeben werden, kann dies zum Verlust der Daten führen.
- Wenn Sie die auf der Speicherkarte abgelegten Dateien bzw. Ordner über einen PC umbenennen, werden diese möglicherweise nicht vom Camcorder erkannt.

## Handhabung von Speicherkarten

- Es wird empfohlen, das Gerät vor dem Einsetzen bzw. Entnehmen der Speicherkarte auszuschalten, um Datenverlust zu vermeiden.
- Auf einem anderen Gerät formatierte Speicherkarten können möglicherweise nicht verwendet werden. Achten Sie daher darauf, die Speicherkarte auf dem Camcorder zu formatieren.
- Neue Speicherkarten sowie Speicherkarten, die von anderen Geräten gespeicherte Daten enthalten und vom Camcorder nicht erkannt werden, müssen zunächst formatiert werden. Beachten Sie, dass durch die Formatierung alle Daten auf der Speicherkarte gelöscht werden.
- Falls Sie eine Speicherkarte benutzen, die nicht mit anderen Geräten verwendet wurde, formatieren Sie diese mit Ihrem Camcorder. Beachten Sie, dass durch die Formatierung alle Daten auf der Speicherkarte gelöscht werden.
- Eine Speicherkarte hat eine begrenzte Lebensdauer. Wenn Sie keine neuen Daten mehr speichern können, müssen Sie eine neue Speicherkarte erwerben.
- Eine Speicherkarte ist ein elektronisches Präzisionselement. Verbiegen Sie die Speicherkarte daher nicht, lassen Sie sie nicht fallen, und setzen Sie sie keiner starken Stoßeinwirkung aus.
- Bewahren Sie sie nicht an Orten mit hoher Temperatur oder Luftfeuchtigkeit oder in einer staubigen Umgebung auf.
- Achten Sie darauf, dass die Anschlusskontakte der Speicherkarte nicht verschmutzt sind. Verwenden Sie zum Reinigen der Anschlusskontakte ein trockenes, weiches Tuch.
- Befestigen Sie an der Karte nichts außer einem entsprechenden Etiketten-Aufkleber.
- Bewahren Sie die Speicherkarte für Kinder unzugänglich auf, um ein versehentliches Verschlucken zu verhindern.
- Samsung haftet nicht für Datenverlust, der durch falsche Verwendung entsteht.
- Wir empfehlen die Verwendung einer Speicherkartenbox, um Datenverlust aufgrund von Bewegung und statischer Elektrizität zu vermeiden.
- Nach längerer Verwendung kann sich die Speicherkarte erwärmen. Das ist normal und keine Fehlfunktion.

### Der Memory Camcorder unterstützt zur Datenspeicherung SDHC/SD-Speicherkarten.

- Die Geschwindigkeit der Datenspeicherung ist von Hersteller und System des Produkts abhängig.
- Wenn Sie für eine Videoaufnahme eine Speicherkarte mit niedriger Datenschreibgeschwindigkeit verwenden, kann dies unter Umständen beim Speichern der Videoaufnahme auf die Speicherkarte Probleme verursachen. Zudem sind Datenverluste während der Aufnahme nicht auszuschließen.
- Um Datenverluste zu vermeiden, zeigt der Memory Camcorder beim Speichern des Videos auf die Speicherkarte folgende Warnung an: **"Low speed card. Please record at lower quality. (Langsame Karte. Bitte nehmen Sie in niedriger Qualität auf.)"**

### Um eine problemlose Videoaufnahme zu garantieren, wird empfohlen, eine Speicherkarte mit hoher Datenschreibgeschwindigkeit zu verwenden.

- Wenn Sie eine Speicherkarte mit niedriger Schreibgeschwindigkeit verwenden, können die Auflösung und die Qualität der Aufnahme geringer sein, als eingestellt wurde. Allerdings wird, je höher die Auflösung und die Qualität der Aufnahmen sind, mehr Speicherplatz benötigt.
- Für eine optimale Leistung des Memory Camcorders ist daher der Erwerb einer Speicherkarte mit hoher Schreibgeschwindigkeit dringend zu empfehlen.

Die tatsächliche, formatierte Kapazität kann geringer sein, da die interne Firmware einen Teil des Speichers verwendet.

# informationen zu den Speichermedien

## AUFNAHMEZEIT UND SPEICHERKAPAZITÄT

- Im Folgenden werden die maximale Aufnahmezeit und Bildanzahl des Memory Camcorders entsprechend der Auflösung bzw. Speicherkapazität gezeigt.
- Bei Aufnahmen von Videos und Fotos beachten Sie die ungefähren Höchstwerte.

### Aufnahmezeit für Videoaufnahmen

Speichermedium		Speicherkarte (SDHC/SD)					
Speicherkapazität		1GB	2GB	4GB	8GB	16GB	32GB
Auflösung	Qualität						
1080/30p	Super Fine (Superfein)	7 min.	15 min.	31 min.	63 min.	126 min.	254 min.
	Fine (Fein)	11 min.	21 min.	45 min.	90 min.	179 min.	360 min.
720/60p	Super Fine (Superfein)	11 min.	21 min.	45 min.	90 min.	179 min.	360 min.
	Fine (Fein)	16 min.	32 min.	67 min.	134 min.	269 min.	541 min.
720/30p	Super Fine (Superfein)	16 min.	32 min.	67 min.	134 min.	269 min.	541 min.
	Fine (Fein)	22 min.	43 min.	90 min.	180 min.	359 min.	721 min.
576/60p	Super Fine (Superfein)	29 min.	58 min.	120 min.	240 min.	479 min.	962 min.
	Fine (Fein)	45 min.	87 min.	180 min.	260 min.	719 min.	1444 min.
Slow Motion (Zeitlupe)	Super Fine (Superfein)	67 min.	131 min.	270 min.	540 min.	1079 min.	2165 min.

(Einheit: ungefähre Aufnahmeminuten)

**1 GB  $\approx$  1.000.000.000 Byte: Die tatsächliche, formatierte Kapazität kann geringer sein, da die interne Firmware einen Teil des Speichers verwendet.**

 Dieser Camcorder verwendet zur Videokodierung das NTSC-System. Die tatsächliche Ausgabe hängt von den Benutzereinstellungen ab. ➔ Seite 43

## Anzahl aufnehmbarer Fotos

Speichermedium		Speicherkarte (SDHC/SD)					
Auflösung	Speicherkapazität	1GB	2GB	4GB	8GB	16GB	32GB
	<b>3648X2736</b>	379	740	1529	3058	6103	9999
	<b>3648X2052</b>	458	892	1843	3686	7352	9999
	<b>2816X2112</b>	680	1324	2734	5468	9999	9999
	<b>2816X1584</b>	889	1731	3572	7144	9999	9999
	<b>2048X1536</b>	1363	2651	5470	9999	9999	9999
	<b>2048X1152</b>	1759	3421	7058	9999	9999	9999

(Einheit: ungefähre Bildanzahl)



- Die oben angegebenen Werte wurden unter Standardtestbedingungen von Samsung gemessen und können je nach Test oder Bedingung abweichen.
- Je höher die Einstellung für Auflösung und Qualität, desto mehr Speicherplatz ist erforderlich.
- Hochaufgelöste Bilder belegen mehr Speicherplatz als Bilder mit geringer Auflösung. Wenn Sie eine höhere Auflösung auswählen, bleibt im Speicher weniger Platz für die Aufnahme von Videos.
- Bei der Aufnahme von komplexeren Videos mit viel Action und Farbe nimmt die Dateigröße zu.
- Speicherkarten mit einer Kapazität von mehr als 32 GB funktionieren möglicherweise nicht einwandfrei.
- Eine einzelne Videodatei kann max. 3,5 GB (HD-Auflösung) bzw. 1,3 GB (SD-Auflösung) groß sein.
- Sie können bis zu 9999 Film- und Fotoaufnahmen in einem Ordner speichern.
- Die Aufnahmelänge einer Zeitraffer-Aufnahme kann von den Einstellungen abhängen.

## GRUNDSÄTZLICHE HANDHABUNG DES CAMCORDERS

Halten Sie während der Aufnahme den Camcorder fest, verdecken Sie das Objektiv und das integrierte Mikrofon nicht mit den Fingern und drücken Sie nicht grundlos auf eine Taste.

### Den Aufnahmewinkel anpassen

Visieren Sie den Gegenstand an, wie es in der Abbildung dargestellt ist.

1. Führen Sie ihre Hand in die Handschlaufe ein.
2. Achten Sie auf einen stabilen Stand und darauf, dass Sie nicht mit einer anderen Person oder einem Gegenstand zusammenstoßen.
3. Visieren Sie den Gegenstand an, wie es in der Abbildung dargestellt ist.



Es wird empfohlen, dass sich während der Fotoaufnahme die Sonne hinter Ihnen befindet.

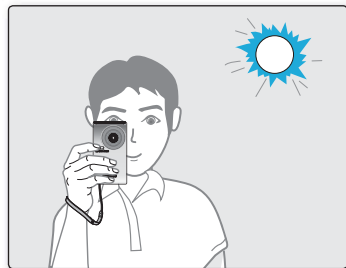

# aufnahme

Die ersten Schritte zur Aufnahme eines Videos oder Fotos sind untenstehend und auf den folgenden Seiten beschrieben. Dieser Camcorder verfügt über einen Aufnahmemodus, der die Modi Videoaufnahme und Fotoaufnahme kombiniert. Somit können Sie Videos und Fotos in dem gleichen Modus aufnehmen, ohne den Aufnahmemodus wechseln zu müssen.

## VIDEOS ODER FOTOS AUFNEHMEN

- Dieser Camcorder unterstützt sowohl hochauflösende Qualität (High Definition – HD) als auch Standardauflösung (Standard Definition – SD). Es können auch Fotoaufnahmen mit verschiedenen Auflösungen erstellt werden.
- Stellen Sie vor der Aufnahme die gewünschte Qualität ein. ➔Seiten 43-44

### VORHERIGES PRÜFEN!

- Setzen Sie die Speicherkarte in Ihren Camcorder ein. ➔Seite 27
- Drücken Sie die **Ein/Aus**-Taste (⏻) um den Camcorder einzuschalten.
- Überprüfen Sie das Motiv auf dem LCD-Monitor.

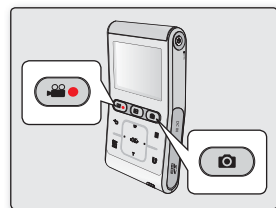

### Um Videos aufzunehmen

1. Drücken Sie die **Aufnahmetaste (Start/Stop)** (📹🔴).
  - Die Aufnahmeanzeige (🔴) erscheint, und die Aufnahme beginnt.
  - Durch erneutes Drücken der **Aufnahmetaste (Start/Stop)** (📹🔴) während der Aufnahme wird der Memory Camcorder in den Pausemodus versetzt.
2. Schalten Sie den Memory Camcorder nach Beenden der Aufnahme aus.

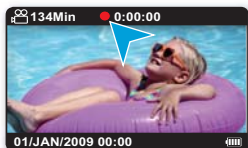

### Um Fotos aufzunehmen

1. Drücken Sie die Taste **Foto** (📷) halb herunter.
  - Überprüfen Sie das Zielbild.
2. Drücken Sie die Taste **Foto** (📷) vollständig herunter.
  - Ein Foto-Klickton ist zu hören. Wenn die Aufnahmeanzeige (▶▶▶) ausgeblendet wird, wurde das Foto aufgenommen.
  - Sie können keine weiteren Aufnahmen machen, während das Foto auf dem Speichermedium gespeichert wird.
3. Schalten Sie den Memory Camcorder nach Beenden der Aufnahme aus.





Während des Zugriffs auf das Speichermedium darf der Camcorder nicht ausgeschaltet und die Speicherkarte nicht entfernt werden. Andernfalls können das Speichermedium oder die Daten auf dem Speichermedium beschädigt werden.



- Informationen zu den Bildschirmanzeigen. ➔Seite 20
- Informationen zu verschiedenen Funktionen, die während der Videoaufnahme zur Verfügung stehen. ➔Seiten 42-47
- Während der Aufnahme stehen einige Bedienfunktionen nicht zur Verfügung. (Taste **Modus** (▶), Taste **Menü** (☰), etc.)
- Der Ton wird über das integrierte Stereomikrofon an der hinteren Seite des Camcorders aufgezeichnet. Achten Sie darauf, dass das Mikrofon nicht verdeckt ist.
- Überprüfen Sie vor einer wichtigen Videoaufnahme, dass die Funktionen zur Audio- und Videoaufnahme einwandfrei funktionieren.
- Sie können keine Aufnahmen auf eine verriegelte Speicherkarte aufzeichnen. Es erscheint eine Nachricht, dass die Aufnahme aufgrund der Verriegelung nicht möglich ist.
- Sie können vom Wiedergabemodus in den Aufnahmehodus wechseln, indem Sie auf die Taste **Aufnahmetaste (Start/Stop)** (⏻), **Foto** (📷), **Modus** (▶) oder die Taste **Rücktaste** (⏪) drücken.
- Bei der Aufnahme von Fotos findet keine Tonaufnahme statt.
- Fotodateien werden mit Ihrem Memory Camcorder entsprechend dem universellen Standard „DCF (Design rule for Camera File system)“ der JEITA (Japan Electronics and Information Technology Industries Association) aufgenommen.
- DCF ist ein integriertes Bilddatei-Format für Digitalkameras: Bilddateien können auf allen digitalen Geräten verwendet werden, die mit dem DCF konform sind.
- Mit der Funktion Quick View können Sie kürzlich aufgenommene Videos und Fotos ansehen, sobald die Aufnahme beendet wurde.

## QUICK VIEW

Mit der Funktion Quick View können Sie kürzlich aufgenommene Videos und Fotos ansehen, sobald die Aufnahme beendet wurde.

1. Berühren Sie nach Ihrer Aufnahme, wenn sich das Gerät im STBY-Modus befindet, die Taste **OK**.
  - Das Shortcut-Menü wird angezeigt.
2. Berühren Sie die Taste ▶, um sich Ihre zuletzt erstellten Video- (oder Foto-) Aufnahmen anzusehen.
  - Während einer Schnellvorschau verwenden Sie die Tasten ▲/▼/◀/▶/OK, um die aktuelle Datei im Vor- oder Rückwärtslauf zu durchsuchen.
  - Berühren Sie die Taste **Menü** (☰), um die aktuell wiedergegebene Aufnahme zu löschen.
3. Schaltet sich der Camcorder in den Modus Stand-by.

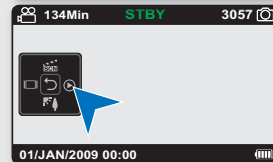
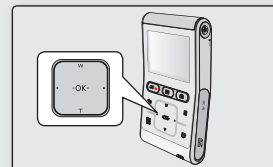

# aufnahme

## HERAN- UND HERAUSZOOMEN

- Verwenden Sie die Zoomfunktion für Nah- oder Weitwinkelaufnahmen.
- Dieser Camcorder bietet Ihnen eine Möglichkeit zur Aufnahme mit digitalem Zoom.

### So zoomen Sie heran

Berühren Sie zum Heranzoomen die Taste ▼ (T).

Das digitale Zoom steht im Bereich von 3,5- bis 4-fach zur Verfügung, je nach Bildauflösung.

### So zoomen Sie heraus

Berühren Sie zum Herauszoomen die Taste ▼ (W).



- **Die digitale Zoomfunktion steht unter folgenden Bedingungen nicht zur Verfügung:**

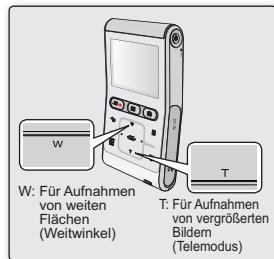

- Bei Videoaufnahmen in der Qualität **“Video Resolution (Videoauflösung): 1080/30p, Slow Motion (Zeitlupe)”**.
- Beim Anschluss an ein Fernsehgerät.
- Beachten Sie, dass sich die Bildqualität bei Verwendung des digitalen Zooms verschlechtert. Die Bildqualität kann sich je nachdem, wie weit Sie das Objekt heranzoomen, verschlechtern.
- Bei häufigem Einsatz der digitalen Zoomfunktion wird mehr Energie verbraucht.
- Wenn Sie während der Aufnahme den digitalen Zoom verwenden, können Betriebsgeräusche, wie sie z. B. durch das Drücken einer Taste entstehen, ebenfalls aufgenommen werden.
- Die Mindestbrennweite zwischen Camcorder und Motiv beträgt 1,3 m.



# wiedergabe

- Sie können aufgenommene Videos und Fotos in der Miniaturansicht betrachten und sie auf vielfältige Weise wiedergeben.
- Dieser Camcorder verfügt über einen einzigen Wiedergabemodus, der sowohl Videos als auch Fotos wiedergibt. Sie können mit dem gleichen Modus ganz einfach Videos oder Fotos wiedergeben und müssen nicht zwischen verschiedenen Modi wechseln.

## WIEDERGABEMODUS ÄNDERN

- Mit der Taste **Modus** (  ) kann zwischen Aufnahme-/Wiedergabemodus gewechselt werden.
- Mit der Taste **Rücktaste** (  ) gelangen Sie von der Einzelansicht zur Miniaturansicht.

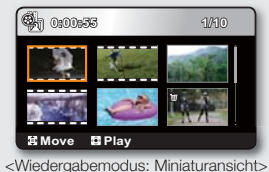
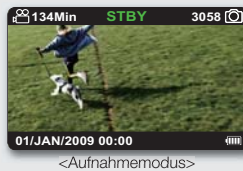

# wiedergabe

## VIDEOAUFNAHMEN WIEDERGEHEN

Mit Hilfe der Miniaturindexansichten können Sie leicht nach den gewünschten Videoaufnahmen suchen.

### VORHERIGES PRÜFEN!

- Setzen Sie die Speicherkarte in Ihren Camcorder ein. ➔ Seiten 27
  - Drücken Sie die **Ein/Aus**-Taste (⏻) um den Camcorder einzuschalten.
1. Drücken Sie die Taste **Modus** (⏻) um den Wiedergabemodus auszuwählen.
    - Es erscheint die Miniaturindexansicht.
    - In der Miniaturansicht wird ein Video mit einer Filmumrandung und ein Foto im Bildverhältnis der Auflösung, die für Fotoaufnahmen festgelegt wurde, angezeigt.
    - Die Miniaturansicht der zuletzt erstellten oder wiedergegebenen Datei ist hervorgehoben.
    - Wenn die Videodatei ausgewählt ist, erscheint die Wiedergabezeit auf dem Bildschirm.
  2. Berühren Sie zur Auswahl des gewünschten Videos die Taste **▲/▼/◀/▶** und drücken Sie danach die Taste **OK**.
    - Das Shortcut-Menü wird angezeigt und das gewählte Video wird wiedergegeben.
    - Wenn eine Wiedergabe beendet ist, wird der Miniaturindex ausgeblendet.
    - Um während der Wiedergabe zur Miniaturindexansicht zurückzukehren, berühren Sie die Taste **Rücktaste** (↩).



ACHTUNG



Während des Zugriffs auf das Speichermedium darf der Camcorder nicht ausgeschaltet und die Speicherkarte nicht entfernt werden. Andernfalls können das Speichermedium oder die Daten auf dem Speichermedium beschädigt werden.

- Videodateien werden vom Memory Camcorder in den folgenden Fällen möglicherweise nicht wiedergegeben:
  - Videodatei wurde auf einem PC bearbeitet oder umbenannt
  - Videodatei wurde von anderen Geräten als dem Memory Camcorder aufgenommen
  - Dateiformat der Videodateien wird vom Memory Camcorder nicht unterstützt
- Der eingebaute Lautsprecher und der LCD-Bildschirm werden automatisch ausgeschaltet, wenn das folgende Kabel an den Camcorder angeschlossen wird; ein Komponenten-/AV-Kabel. (Bei Anschluss an externe Geräte sollte die Lautstärkenregelung auf dem externen, angeschlossenen Gerät erfolgen.)
- Sie können den Memory Camcorder auch an ein Fernsehgerät anschließen, um Videoaufnahmen auf dem Fernsehbildschirm wiederzugeben. ➔ Seiten 73, 64
- Mit der Software Intelli-studio können Sie aufgenommene Videos oder Fotos auf YouTube oder Flickr hochladen. ➔ Seite 67
- Für Informationen zu verschiedenen Funktionen, die während der Videoaufnahme zur Verfügung stehen, lesen Sie bitte unter "playback options (wiedergabeoptionen)". ➔ Seite 37

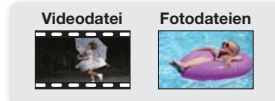
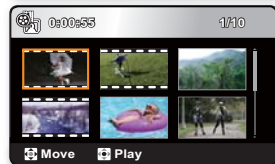
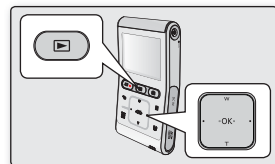

## Lautstärke einstellen

1. Berühren Sie die Taste **OK**, um das Shortcut-Menü anzuzeigen.
2. Berühren Sie die Taste **▲/▼**, um die Lautstärke zu erhöhen oder zu verringern.
  - Der Lautstärkebalken wird nach drei bis vier Sekunden ausgeblendet.
  - Sie können den aufgezeichneten Ton über den integrierten Lautsprecher anhören.
  - Der Regelbereich der Lautstärke liegt zwischen 0 und 10.

## Verschiedene Wiedergabeoptionen

### Standbild (Pause) (▶/||)

- Berühren Sie während der Wiedergabe die Taste **OK**.
  - Um die Wiedergabe in normaler Geschwindigkeit fortzusetzen, berühren Sie erneut die Taste **OK**.

### Schlauf (◀◀/▶▶)

- Halten Sie für die Rückwärts-/Vorwärtssuche während der Wiedergabe die Taste **◀/▶** gedrückt.
- Wenn Sie die Taste **◀/▶** mehrfach berühren, erhöht sich die Suchgeschwindigkeit für die jeweilige Richtung.
  - Rücklauf-Geschwindigkeit (Rückwärtssuche):  $x2 \rightarrow x4 \rightarrow x8 \rightarrow x16 \rightarrow x32$
  - Vorlauf-Geschwindigkeit (Vorwärtssuche):  $x2 \rightarrow x4 \rightarrow x8 \rightarrow x16 \rightarrow x32$
- Um die Wiedergabe in normaler Geschwindigkeit fortzusetzen, berühren Sie die Taste **OK**.

### Überspringen (⏮/⏭)

- Berühren Sie während der Wiedergabe die Taste **▶**, um nach dem Startpunkt der nächsten Aufnahme zu suchen.  
Durch wiederholtes Berühren der Taste **▶** werden Aufnahmen in Abspielrichtung übersprungen.
- Berühren Sie während der Wiedergabe die Taste **◀/▶**, um zum Startpunkt der aktuellen Aufnahme zu gelangen.  
Durch wiederholtes Berühren der Taste **◀/▶** werden Aufnahmen gegen die Abspielrichtung übersprungen.
- Wenn Sie die Taste **◀/▶** innerhalb von drei Sekunden nach Start der Wiedergabe berühren, wird das erste Bild der vorherigen Datei übersprungen.

### Einzelbild-Wiedergabe (◀◀/||/▶▶)

- Wird im Pausenmodus die Taste **◀/▶** berührt, werden Einzelbilder rückwärts/vorwärts wiedergegeben.
  - Um die Wiedergabe in normaler Geschwindigkeit fortzusetzen, berühren Sie die Taste **OK**.

### Wiedergabe in Zeitlupe (◀◀/||/▶▶)

- Halten Sie für die langsame Rückwärts-/Vorwärtswiedergabe während des Pausenmodus die Taste **◀/▶** gedrückt.
- Während einer Wiedergabe in Zeitlupe können Sie durch Berühren der Taste **◀/▶** die Wiedergabegeschwindigkeit ändern.
  - Rückwärts-/Vorwärtswiedergabe-Geschwindigkeit in Zeitlupe:  $x1/2 \rightarrow x1/4 \rightarrow x1/8$
  - Um die Wiedergabe in normaler Geschwindigkeit fortzusetzen, berühren Sie die Taste **OK**.



Bei der Wiedergabe im Suchmodus, beim Überspringen, im Zeitlupenmodus oder bei der Einzelbild-Wiedergabe ist kein Ton zu hören.

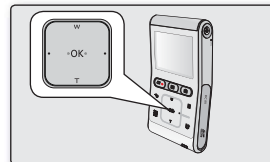

# wiedergabe

## FOTOS BETRACHTEN

Sie können die gewünschten Fotos schnell in der Miniaturansicht finden und betrachten.

### VORHERIGES PRÜFEN!

- Setzen Sie die Speicherkarte in Ihren Camcorder ein. ➔Seiten 27
  - Drücken Sie die **Ein/Aus**-Taste (⏻) um den Camcorder einzuschalten.
1. Drücken Sie die Taste **Modus** (📺) um den Wiedergabemodus auszuwählen.
    - Es erscheint die Miniaturindexansicht.
    - In der Miniaturansicht wird ein Video mit einer Filmumrandung und ein Foto im Bildverhältnis der Auflösung, die für Fotoaufnahmen festgelegt wurde, angezeigt.
    - Die Miniaturansicht der zuletzt erstellten oder wiedergegebenen Datei ist hervorgehoben.
  2. Berühren Sie zur Auswahl des gewünschten Fotos die Taste ▲/▼/◀/▶ und drücken Sie danach die Taste **OK**.
    - Es erscheint zur Wiedergabe das Shortcut-Menü und das gewählte Foto wird als Vollbild angezeigt.
    - Um das vorherige/nächste Foto anzusehen, berühren Sie die Taste ◀/▶.
    - Um zur Miniaturindexansicht zurückzukehren, berühren Sie die Taste **Rücktaste** (↶).

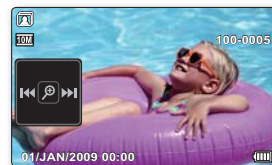
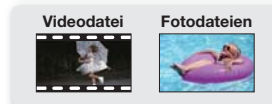
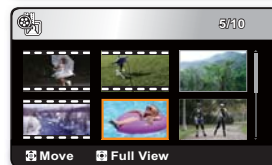
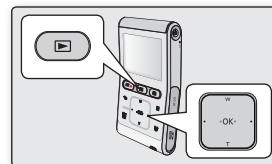

WARNUNG



Schalten Sie das Gerät während der Fotowiedergabe nicht aus und entfernen Sie nicht die Speicherkarte. Dadurch könnten die aufgenommenen Daten beschädigt werden.

- Normalerweise gibt der Camcorder die folgenden Fotodateien nicht wieder:
  - Ein Foto, dessen Dateiname auf einem Computer verändert wurde.
  - Ein Foto, das mit einem anderen Gerät aufgenommen wurde.
  - Ein Foto mit einem Dateiformat, das von diesem Camcorder nicht unterstützt wird (nicht konform mit dem Standard DCF).
- Die Ladezeit kann je nach Größe und Qualität des ausgewählten Fotos unterschiedlich sein.

## Lautstärke einstellen

Sie können das Wiedergabebild vergrößern.

Die Vergrößerung kann mit der Camcorder-Taste **OK** geregelt werden.

1. Wählen Sie das Foto aus, das Sie vergrößern möchten.
2. Regeln Sie die Vergrößerung mit der Taste **OK**.
  - Auf dem Bildschirm erscheint eine Umrandung und das Bild wird ausgehend von seiner Mitte vergrößert.
  - Sie können die Aufnahme durch Berühren der Taste **OK** auf das 2,0 bis 5,0 fache heranzoomen.
  - Während der Wiedergabe-Zoom in Verwendung ist, können keine anderen Bilder ausgewählt werden.
3. Berühren Sie die Taste **▲/▼/◀/▶**, um einen gewünschten Teil der Aufnahme in der Bildschirmmitte anzuzeigen.
4. Zum Abbrechen berühren Sie die Taste **Rücktaste** (↵).



- Für Bilder, die auf anderen Geräten gespeichert sind, steht die Zoomfunktion während der Wiedergabe nicht zur Verfügung.
- Die Wiedergabe-Zoomfunktion ist nur in der Fotoeinzelansicht verfügbar.

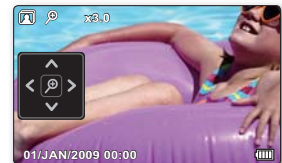
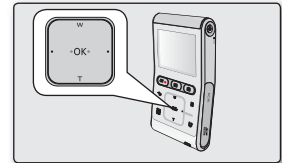

# aufnahmeoptionen

## MENÜEINSTELLUNGEN ÄNDERN

- Sie können die Menüeinstellungen ändern, um den Memory Camcorder Ihren Bedürfnissen entsprechend anzupassen.
- Greifen Sie auf den gewünschten Menübildschirm zu, indem Sie die nachfolgenden Schritte befolgen, und ändern Sie die entsprechenden Einstellungen.

✦ **Folgen Sie den unten stehenden Anweisungen, um die Menüfunktionen zu verwenden, die im Folgenden aufgelistet sind.**

**Zum Beispiel:** Den Modus "iSCENE" im Videoaufnahmemodus einstellen.

1. Drücken Sie die **Ein/Aus**-Taste (⏻) um den Camcorder einzuschalten.
2. Berühren Sie die Taste **Menü** (☰).
  - Der entsprechende Menübildschirm wird angezeigt.
3. Berühren Sie die Taste ◀/▶, um "iSCENE" auszuwählen.
4. Wählen Sie mit der Taste ▲/▼ den gewünschten Untermenüpunkt aus, und drücken Sie dann die Taste **OK**.
5. Zum Verlassen berühren Sie die Taste **Menü** (☰) oder die Taste **Rücktaste** (↩).



- Die gewählte Aktion wird durchgeführt, und die Anzeige dazu erscheint auf dem Display.
  - Bei einigen Aktionen erscheint keine Anzeige auf dem Display, wenn der Modus "Auto" gewählt ist.
  - Sie können die ausgewählte Modusanzeige nur dann sehen, wenn der Modus für die Bildschirminformationen auf Vollbild gestellt ist. ➔Seite 24
- Sie können auf das Shortcut-Menü auch über die Taste **OK** zugreifen. ➔Seite 23

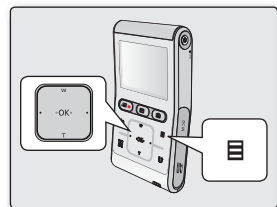

### Tipps zu den Tasten

- a. Taste **Menü** (☰) : Zum Aufrufen oder Schließen des Menüs.
- b. Taste ▲/▼/◀/▶ : Zum Navigieren nach oben, unten, links oder rechts
- c. Taste **OK** : Zum Auswählen oder Bestätigen des Menüs.

## MENÜPUNKTE FÜR AUFNAHME

---

- Die im Menü zugänglichen Funktionen können je nach Betriebsmodus variieren.
- Einzelheiten zum Betrieb entnehmen Sie bitte der entsprechenden Seite. ➔Seiten 42~47

Menüoptionen	Standardwert	Seite
iSCENE	Auto	42
Video Resolution (Auflösung)	720/60p	43
Video Quality (Videoqualit.)	Fine (Fein)	44
Photo Resolution (Fotoauflösung)	3648 x 2736 (4:3)	44
Back Light (Gegenlichtausgl)	Off (Aus)	45
Digital Effect (Digitale Effekte)	Off (Aus)	45
Time Lapse REC (Zeitraffer-AUFN)	Off (Aus)	46



Einige Funktionen können nicht gleichzeitig im Menü aktiviert werden. Die grauen Menüpunkte können nicht ausgewählt werden. Beispiele von Funktionen und Menüoptionen, die nicht kombinierbar sind, finden Sie im Kapitel "Fehlersuche". ➔Seite 87



# aufnahmeoptionen

## MENÜFUNKTIONEN ZUR AUFNAHME VERWENDEN

Die Menüfunktionen können für Videoaufnahmen (oder Fotos) eingestellt werden.

### iSCENE

Dieser Camcorder stellt automatisch die Belichtungszeit entsprechend der Helligkeit des Objekts ein und erzeugt so ein optimales Aufnahmeergebnis: Sie können je nach Motiv, Aufnahmebedingungen und Zweck der Aufnahmen eines der verschiedenen Programme wählen.





Einstellung	Bedeutung	Bildschirmanzeige
<b>Auto</b>	- Sie können Aufnahmen im Einstellungsmodus Auto machen.	Keine
<b>Sports (Sport)</b>	- Reduziert Unschärfe bei der Aufnahme von Objekten, die sich schnell bewegen, wie z. B. beim Golf oder Tennis. Die Verwendung des Modus Sport bei Neonlicht kann zu Flimmern des Bildes führen. Schalten Sie in diesem Fall für die Aufnahme in den Auto-Modus.	
<b>Beach/Snow (Sehr hell)</b>	- Verhindert die Unterbelichtung einer Porträtaufnahme, wenn das Licht stark reflektiert wird, wie z. B. an einem Sommerstrand oder auf einer Skipiste.	



Die Funktion iSCENE kann nur im Shortcut-Menü eingestellt werden. ➔ Seite 23

## Video Resolution (Auflösung)

Sie können die Aufnahmequalität von Videos festlegen.

Einstellung	Bedeutung	Bildschirmanzeige
<b>1080/30p</b>	Die Aufnahme erfolgt im HD-Format (1920x1080 30p).	
<b>720/60p</b>	Die Aufnahme erfolgt im HD-Format (1280x720 60p).	
<b>720/30p</b>	Die Aufnahme erfolgt im HD-Format (1280x720 30p).	
<b>480/60p</b>	Die Aufnahme erfolgt im SD-Format (720x480 60p).	
<b>Slow Motion (Zeitlupe)</b>	<ul style="list-style-type: none"> <li>Nimmt in Zeitlupe auf (320x240 120fps).</li> <li>Dieser Camcorder kann bis zu 120 Bilder pro Sekunde (B/s) aufnehmen. Darüber hinaus kann die Videoaufnahme mit geringerer Geschwindigkeit (x 1/2) wiedergegeben werden.</li> </ul>	

-  "60p"/"30p" gibt an, dass der Camcorder im progressiven Scanmodus 60 bzw. 30 Bilder pro Sekunde aufnimmt.
- Die aufgenommenen Dateien werden mit variabler Bitrate (VBR) kodiert. Mit Hilfe der VBR-Kodierung wird die Bitrate automatisch entsprechend den Aufnahmebedingungen angepasst.
- Hochaufgelöste Bilder belegen mehr Speicherplatz als Bilder mit geringer Auflösung. Wenn Sie eine höhere Auflösung auswählen, bleibt im Speicher weniger Platz für die Aufnahme von Videos.
- Die Aufnahmezeit hängt direkt von der Aufnahmequalität ab. ➔ Seite 30
- Der Ton wird während der Aufnahme in Zeitlupe nicht aufgenommen.
- Die Bildqualität von „**Slow Motion**“ (**Zeitlupe**) ist nicht so gut, wie die, die bei einer normalen Aufnahme erreicht wird.

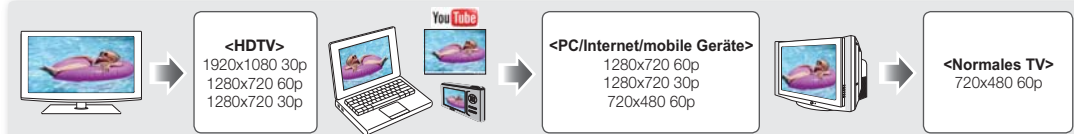



-  Dieser Camcorder verwendet zur Videokodierung das NTSC-System. Die tatsächliche Ausgabe hängt von den Benutzereinstellungen ab.

Menü für Benutzereinstellungen	Auflösung (Videokodierung)	NTSC/PAL	TV-Ausgabergebnis	Anmerkung
	60/30p	NTSC	60/30p	
	60/30p	PAL	50/25p	Nur das TV-Ausgangssignal wird in PAL konvertiert

# aufnahmeoptionen

## Video Quality (Videoqualit.)

Sie können die Aufnahmequalität von Videos festlegen.







Einstellung	Bedeutung	Bildschirmanzeige
<b>Super Fine (Superfein)</b>	Die Aufnahme erfolgt in höchster Qualität.	
<b>Fine (Fein)</b>	Die Aufnahme erfolgt in höchster Qualität.	



- Je niedriger die Qualität einer Videoaufnahme ist, desto höher ist die Kompressionsrate. Die zur Verfügung stehende Zeit für die Videoaufnahme ist höher, jedoch ist die Qualität niedriger.
- Genaue Informationen zur Speicherkapazität finden Sie auf Seite 30

## Photo Resolution (Fotoauflösung)

Sie können die Auflösung der aufgezeichneten Fotos festlegen.

Einstellung	Bedeutung	Bildschirmanzeige
<b>3648x2736</b>	Aufnahmen erfolgen mit der Auflösung 3648x2736 und dem Bildseitenverhältnis 4:3.	
<b>3648X2052</b>	Aufnahmen erfolgen mit der Auflösung 3648X2052 und dem Bildseitenverhältnis 16:9.	
<b>2816X2112</b>	Aufnahmen erfolgen mit der Auflösung 2816X2112 und dem Bildseitenverhältnis 4:3.	
<b>2816X1584</b>	Aufnahmen erfolgen mit der Auflösung 2816X1584 und dem Bildseitenverhältnis 16:9.	
<b>2048X1536</b>	Aufnahmen erfolgen mit der Auflösung 2048X1536 und dem Bildseitenverhältnis 4:3.	
<b>2048X1152</b>	Aufnahmen erfolgen mit der Auflösung 2048X1152 und dem Bildseitenverhältnis 16:9.	



- Bei der Anfertigung von Abzügen ist zu beachten, dass eine höhere Auflösung eine bessere Bildqualität ergibt.
- Die Anzahl der Aufnahmen, die aufgezeichnet werden können, hängt von der Aufnahmeumgebung ab.
- Hocho aufgelöste Bilder belegen mehr Speicherplatz als Bilder mit geringer Auflösung. Wenn Sie eine höhere Auflösung auswählen, bleibt im Speicher weniger Platz für die Aufnahme von Fotos.
- Genaue Informationen zur Speicherkapazität finden. ➔ Seite 31

## Back Light (Gegenlichtausgl)

Wenn das Objekt von hinten beleuchtet ist, sorgt diese Funktion für eine Kompensation der Lichtverhältnisse, so dass das Objekt nicht zu dunkel aufgenommen wird.

Einstellung	Bedeutung	Bildschirmanzeige
<b>Off (Aus)</b>	Schaltet die Funktion aus.	Keine
<b>On (Ein)</b>	- Gegenlichtausgleich wird durchgeführt. - Gegenlichtausgleich führt zu schneller Aufhellung des Objekts.	

**Hintergrundbeleuchtung beeinflusst die Aufnahme, wenn das Objekt dunkler ist als der Hintergrund:**



- Das Motiv befindet sich vor einem Fenster.
- Das Motiv befindet sich vor einem schneebedeckten Hintergrund.
- Bei Aufnahmen im Freien, bei denen der Himmel im Hintergrund bedeckt ist.
- Die Beleuchtung ist zu hell.
- Die aufzunehmende Person trägt weiße oder sehr helle Kleidung und steht vor einem hellen Hintergrund. Das Gesicht der Person ist zu dunkel, um es gut wahrnehmen zu können.



<BLC Aus>







<BLC Ein>

-  Die Funktion kann nur im Shortcut-Menü eingestellt werden.  
 Seite 23

## Digital Effect (Digitale Effekte)

- Mit der Funktion Digitaler Effekt können Sie Ihre Aufnahmen individuell und kreativ gestalten.
- Wählen Sie einen zu Ihrer Aufnahme passenden Digitaleffekt aus bzw. wählen Sie den Effekt aus, den Sie gerne erzeugen möchten.
- Es gibt 4 verschiedene digitale Effekte.

Einstellung	Bedeutung	Bildschirmanzeige
<b>Off (Aus)</b>	Schaltet die Funktion aus.	Keine
<b>1 B&amp;W(S/W)</b>	Die Aufnahme wird in schwarzweiß dargestellt.	
<b>2 Sepia</b>	Die Aufnahme wird in rötlich-braunen Farbtönen dargestellt.	
<b>3 Negative (Negativ)</b>	Die Farben und die Helligkeit der Aufnahme werden invertiert, es wird dadurch das Aussehen eines Negativs erzeugt.	
<b>4 Art (Pop-Art)</b>	Fügt Ihrer Videoaufnahme Pop-Art-Effekte hinzu.	



# aufnahmeoptionen

## Time Lapse REC (Zeitraffer-AUFN)

- Die Aufnahme im Zeitraffer nimmt regungslose Bilder in bestimmten einstellbaren Intervallen auf. Diese können dann wie eine Videodatei wiedergegeben werden.
- Diese Funktion ist nützlich, um beispielsweise die Bewegung von Wolken, die Veränderung des Tageslichtes, das Aufblühen von Blumen, usw. aufzuzeichnen.

Einstellung	Bedeutung	Bildschirmanzeige
Off (Aus)	Schaltet die Funktion aus.	Keine
On (Ein)	Wenn Sie die Videoaufnahme beginnen, werden die Bilder des Objektes aufgenommen und auf dem Speichermedium entsprechend des ingestellten Intervalls und der gesamten Aufnahmedauer gespeichert.	

## Festlegung des Modus Zeitraffer-AUFN:

Um Aufnahmen im Modus Zeitraffer-AUFN zu erstellen, müssen Sie das Aufnahmeintervall und die Gesamtaufnahmedauer im Menü festlegen.

1. Berühren Sie die Taste **Menü** (☰).
2. Berühren Sie die Taste ◀/▶, um **"Time Lapse REC" (Zeitraffer-AUFN)** auszuwählen.
3. Berühren Sie zur Auswahl von „On“ (Ein) die Taste ▲/▼ und dann die Taste **OK**.
  - Das Aufnahmeintervall und die Gesamtaufnahmedauer werden angezeigt.  
("Sec"(Sek): Sekunden, "Hr"(St): Stunden)
4. Legen Sie mit der Taste ▲/▼ das gewünschte Aufnahmeintervall ("**Sec**" (Sek)) fest. ("**1 Sec**" → "**10 Sec**" → "**30 Sec**")
5. Gehen Sie mit der Taste ▶ weiter und wählen Sie die gewünschte Gesamtaufnahmedauer ("**Hr**" (St)) aus. ("**24 Hr**" → "**72 Hr**" → "**48 Hr**")
  - Während Sie die Voreinstellungen festlegen (Aufnahmeintervall und Gesamtaufnahmedauer) wird die ungefähre Zeitraffer-Aufnahmedauer am Menübildschirm angezeigt.
6. Berühren Sie zur Bestätigung der Einstellung die Taste **OK** und zum Verlassen des Menüs die Taste **Menü** (☰) oder **Rücktaste** (↵).
7. Drücken Sie nach Festlegung des Modus Zeitraffer-AUFN die Taste **Aufnahmetaste (Start/Stop)** (⏻/⏹).
  - Die Zeitraffer-Aufnahme startet nun.
  - Für Langzeitaufzeichnungen werden nur die Auflösung [HD]720/60p und superfeine Qualität unterstützt.

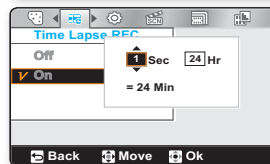
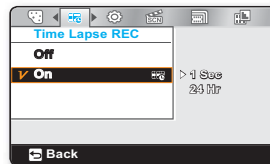

## Beispiel einer Zeitraffer-Aufnahme

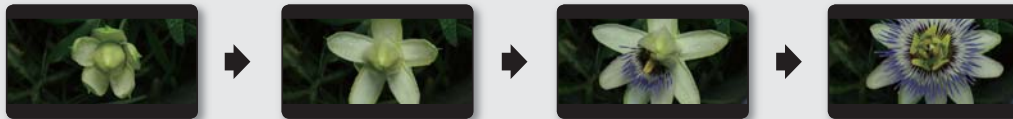
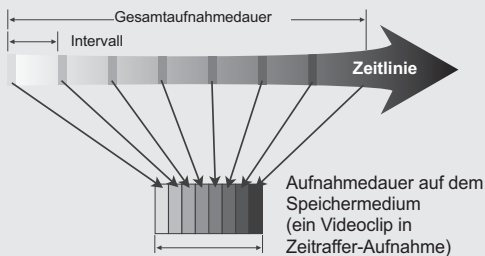

Bei Zeitraffer-Aufnahmen werden während der gesamten Aufnahmezeit Einzelbilder zum festgelegten Intervall aufgenommen, um ein Video in Zeitraffer erstellen zu können. Zeitraffer-Aufnahmen sind in den folgenden Fällen von Vorteil:

- Erblühende Blumen
- Ziehende Wolken am Himmel

- Nachdem diese Funktion einmal verwendet wurde, wird sie deaktiviert.
- Eine Aufnahme von 60 zusammenhängenden Bildern bildet einen Videoclip mit einer Länge von 1 Sekunde. Da die Mindestlänge eines Videos, damit es von Ihrem Camcorder gespeichert wird, eine Sekunde beträgt, wird durch das Intervall bestimmt, wie lange die Zeitraffer-AUFN erfolgen soll. Zum Beispiel: Wenn Sie das Intervall mit **"30 Sec"** (**30 Sek.**) festlegen, muss die Langzeitaufzeichnung zumindest 30 Minuten lang sein, um eine Filmlänge von mindestens 1 Sekunde (60 Bilder) aufzunehmen.
- Sobald die Zeitraffer-Aufnahme die Aufnahme aufgrund der Gesamtaufnahmedauer beendet ist, wechselt der Camcorder in den Standby-Modus.
- Drücken Sie die Taste **Aufnahmetaste (Start/Stop)** (REK), wenn Sie die Zeitraffer-Aufnahme anhalten möchten.
- Die Zeitraffer-Aufnahme unterstützt keine Tonaufnahme. (stumme Aufnahme)
- Wenn eine Zeitrafferaufnahme eine Speicherkapazität von 3,5 GB erreicht, wird zu diesem Zeitpunkt automatisch eine neue Aufnahmeodatei erstellt.
- Wenn der Akku während einer Zeitraffer-Aufnahme leer wird, wird die Aufnahme bis zu diesem Zeitpunkt gespeichert, und das Gerät wechselt dann in den Standby-Modus. Nach einer Weile wird ein Warnhinweis bezüglich des leeren Akkus angezeigt, dann schaltet sich das Gerät automatisch aus.
- Wenn der Speicherplatz auf dem Speichermedium während der Zeitraffer-Aufnahme nicht ausreicht, wechselt das Gerät nach dem Speichern der maximalen Aufnahmedauer in den Standby-Modus.
- Wir empfehlen Ihnen während einer Zeitraffer-Aufnahme die Verwendung eines Netzteils.
- Wenn eine Zeitrafferaufnahme gestartet wird, blinkt die Nachricht **"Time Lapse Recording"** (**Zeitrafferaufn.**) auf und es scheint als ob der Betrieb des Bildschirms gestoppt wird. Dies gehört zum normalen Betrieb, entfernen Sie nicht die Stromquelle oder Speicherkarte vom Camcorder.
- Dieser Camcorder verwendet zur Videokodierung das NTSC-System. Die tatsächliche Ausgabe hängt von den Benutzereinstellungen ab. ➔Seite 43

# wiedergabeoptionen

## MENÜPUNKTE FÜR WIEDERGABE

- Die im Menü zugänglichen Funktionen können je nach Betriebsmodus variieren.
- Lesen auf den Seite 40 nach, wie Sie einen Film abspielen können und welche Funktionen die einzelnen Tasten haben.
- Auf den Seiten 49-54 finden Sie genauere Erklärungen zu den Menüfunktionen während der Wiedergabe.

● : Möglich  
× : Nicht möglich

Menüoptionen	Miniaturansicht	Video-Einzelansicht	Foto-Einzelansicht	Seite
Delete (Löschen)	●	●	●	49
Protect (Schützen)	●	●	●	50
Edit (Bearbeiten)   Divide (Teilen)	●	●	×	51
Share mark (Markierung zum Hochladen)	● (nur bei Videos)	●	×	53
Slide Show (Diashow)	×	×	●	54
File Info (Datei-Info)	×	●	●	54



Je nach ausgewähltem Modus können nicht alle Menüpunkte verändert werden. Stellen Sie zuerst den entsprechenden Betriebsmodus ein, bevor Sie einen Menüpunkt auswählen. ➔Seite 19

## DELETE (LÖSCHEN)

Sie können Ihre Aufnahmen einzeln oder alle auf einmal löschen.

1. Legen Sie die Speicherkarte ein und drücken Sie die **Ein/Aus-Taste** (⏻), um den Camcorder einzuschalten.
2. Drücken Sie die Taste **Modus** (⏻) um den Wiedergabemodus auszuwählen.
3. Berühren Sie die Taste **Menü** (☰) → Berühren Sie die Taste ◀/▶, um **"Delete"** (Löschen) auszuwählen.
4. Wählen Sie durch Berühren der Taste ▲/▼ die gewünschte Option aus und berühren Sie dann die Taste **OK**.

Einstellung	Bedeutung
<b>Select Files (Dateien auswählen)</b>	Einzelne ausgewählte Videoaufnahmen (oder Fotos) werden gelöscht. Wählen Sie durch Berühren der Taste <b>OK</b> die zu löschenden Videos oder Fotos aus und berühren Sie dann zum Löschen die Taste <b>Menü</b> (☰). Wählen Sie <b>"Yes" (Ja)</b> und drücken Sie dann zum Löschen die Taste <b>OK</b> . <ul style="list-style-type: none"><li>• Auf den gewählten Videoaufnahmen (oder Fotos) erscheint die Anzeige (🗑️).</li><li>• Durch Berühren der Taste <b>OK</b> wird zwischen auswählen und aufheben der Auswahl gewechselt.</li></ul>
<b>All Files (Alle Dateien)</b>	Alle Videoaufnahmen (oder Fotos) werden gelöscht.

5. Das Pop-Up-Auswahlmenü erscheint, abhängig vom ausgewählten Menüpunkt. Wählen Sie in diesem Fall das gewünschte Element mithilfe der Taste ◀/▶ und der Taste **OK** aus.



- Wenn die Kapazität des Akkus nicht ausreichend ist, kann es vorkommen, dass die Löschfunktion nicht mehr funktioniert. Um während des Löschvorgangs ein unerwartetes Abschalten zu verhindern, sollten Sie - wenn verfügbar - das Netzkabel verwenden.
- Beachten Sie, dass das Speichermedium beschädigt werden kann, wenn Sie während des Löschens von Dateien das Netzteil entfernen.
- Verwenden Sie für wichtige Bilder den Löschschutz, um ein versehentliches Löschen auszuschließen. ➔Seite 50
- Das Schutzsymbol (🔒) blinkt, wenn Sie versuchen, eine zuvor geschützte Aufnahme zu löschen. ➔Seite 50
- Der Löschschutz muss erst aufgehoben werden, damit eine Aufnahme gelöscht werden kann.
- Wenn der Schreibschutz der Speicherkarte aktiviert ist (LOCK), können Sie keine Dateien löschen. ➔Seite 28
- Wahlweise können Sie auch das Speichermedium formatieren, um alle Bilder gleichzeitig zu löschen. Beachten Sie, dass sämtliche Daten einschließlich geschützter Dateien dadurch zerstört werden.

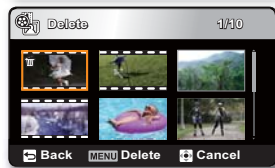
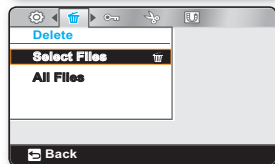
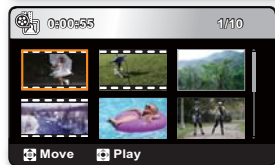
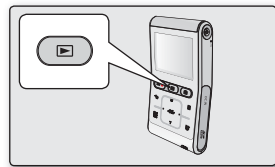

# wiedergabeoptionen

## PROTECT (SCHÜTZEN)

- Sie können wichtige gespeicherte Videoaufnahmen (oder Fotos) vor versehentlichem Löschen schützen.
  - Geschützte Aufnahmen können nur nach Aufheben des Löschschatzes oder durch Formatieren des Speichers gelöscht werden.
1. Legen Sie die Speicherkarte ein und drücken Sie die **Ein/Aus**-Taste (⏻), um den Camcorder einzuschalten.
  2. Drücken Sie die Taste **Modus** (⏻) um den Wiedergabemodus auszuwählen.
  3. Berühren Sie die Taste **Menü** (☰) → Berühren Sie die Taste ◀/▶, um **“Protect” (Schützen)** auszuwählen.
  4. Wählen Sie durch Berühren der Taste ▲/▼ die gewünschte Option aus und berühren Sie dann die Taste **OK**.

Einstellung	Bedeutung
<b>Select Files (Dateien auswählen)</b>	Die gewählten Videoaufnahmen (oder Fotos) werden mit einem Löschschatz versehen. Wählen Sie die Videos oder Fotos aus, die Sie schützen möchten, indem Sie die Taste <b>OK</b> berühren. Berühren Sie dann die Taste <b>Menü</b> (☰), um zu bestätigen. Wählen Sie <b>“Yes” (Ja)</b> und drücken Sie dann zum Bestätigen die Taste <b>OK</b> . <ul style="list-style-type: none"><li>• Auf den gewählten Videoaufnahmen (oder Fotos) erscheint die Anzeige (☰).</li><li>• Durch Berühren der Taste <b>OK</b> wird zwischen auswählen und aufheben der Auswahl gewechselt.</li></ul>
<b>All On (Alle ein)</b>	Schützt alle Video- oder Fotoaufnahmen.
<b>All Off (Alle aus)</b>	Der Löschschatz wird für alle Videoaufnahmen (oder Fotos) aufgehoben.

5. Das Pop-Up-Auswahlmenü erscheint, abhängig vom ausgewählten Menüpunkt. Wählen Sie in diesem Fall das gewünschte Element mithilfe der Taste ◀/▶ und der Taste **OK** aus.



- Geschützte Videoaufnahmen (oder Fotos) sind durch eine Anzeige (☰) markiert.
- Wenn der Schutzschieber der Speicherkarte auf "gesperrt" gestellt ist, ist die Löschschatzfunktion nicht verfügbar.

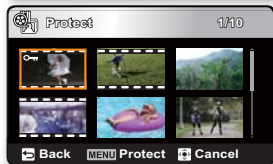
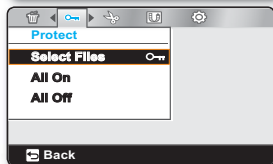
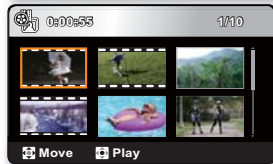
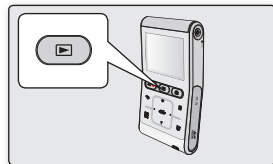

## EDIT: DIVIDE (BEARB: TEILEN)

Sie können Videos beliebig häufig teilen, um einen nicht mehr benötigten Abschnitt zu löschen. Die Videos werden jeweils in Zweiergruppen geteilt.

1. Legen Sie die Speicherkarte ein und drücken Sie die **Ein/Aus**-Taste (⏻), um den Camcorder einzuschalten.
2. Drücken Sie die Taste **Modus** (⏻) um den Wiedergabemodus auszuwählen.
3. Berühren Sie die Taste **Menü** (☰) → Berühren Sie die Taste ◀/▶, um "Edit" (**Bearb**) auszuwählen → Berühren Sie die Taste ▶/▶, um "Divide" (**Teilen**) auszuwählen.
4. Wählen Sie mit der Taste ▲/▼/◀/▶ das gewünschte Video aus und berühren Sie danach die Taste **OK**.
  - Die ausgewählte Videoaufnahme wird angehalten.
5. Suchen Sie mit der Taste ◀/▶ die Teilungsstelle.
6. Berühren Sie die Taste **Menü** (☰), um beim Teilungspunkt zu stoppen.
  - Es erscheint eine Nachricht, die Sie auffordert, den Vorgang zu bestätigen.
7. Wählen Sie **"Yes (Ja)"**.
  - Die ausgewählte Videodatei wird in zwei Videodateien aufgeteilt.
  - Die zweite Datei der geteilten Datei wird am Ende des Miniaturindex angezeigt.

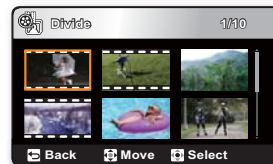
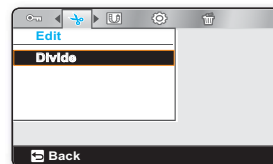

# wiedergabeoptionen

**Beispiel:** Sie können Videos teilen, um einen nicht mehr benötigten Abschnitt zu löschen.

## 1. Vor der Teilung



0~60 Sekunden

## 2. Nachdem die Aufnahme am 30-Sekunden-Punkt geteilt wurde.



0~30 Sekunden



31~60 Sekunden

## 3. Nach dem Löschen der ersten Aufnahme.



0~30 Sekunden

- Die Videodatei wird in zwei Videodateien aufgeteilt.

- ☞ **Die Funktion Aufteilen steht unter folgenden Bedingungen nicht zur Verfügung:**
  - Wenn die gesamte Aufnahmezeit des Videos weniger als 6 Sekunden beträgt.
  - Wenn Sie versuchen, Abschnitte zu trennen, ohne an deren Anfang und Ende 3 Sekunden zu lassen.
  - Wenn der verbleibende Speicherplatz weniger als 15 MB beträgt.
  - Videos, die mit anderen Geräten aufgenommen oder bearbeitet wurden.
  - Videos, die mit Samsung Intelli-studio auf diesen Camcorder übertragen wurden.
- Geschützte Videos können nicht gelöscht werden. Sie müssen zunächst den Löschschutz aufheben, um die Aufnahme zu löschen. ➔Seite 50
- Der Teilungspunkt weicht unter Umständen um ca. 0,5 Sekunden vom festgelegten Punkt ab.
- Wenn ein Video mit einer Markierung zum Hochladen aufgeteilt wird, haben die beiden aufgeteilten Videos ebenfalls eine Markierung zum Hochladen.

## SHARE MARK (MARKIERUNG ZUM HOCHLADEN)

Sie können eine Videoaufnahme mit der Markierung „Share“ (Hochladen) versehen. Dann können Sie die markierte Datei direkt auf die Seite YouTube hochladen.

1. Legen Sie die Speicherkarte ein und drücken Sie die **Ein/Aus**-Taste (⏻), um den Camcorder einzuschalten.
2. Drücken Sie die Taste **Modus** (▶) um den Wiedergabemodus auszuwählen.
  - Die Video- und Fotoaufnahmen werden in der Miniaturindexansicht angezeigt.
3. Berühren Sie die Taste **Menü** (☰) → Berühren Sie die Taste ◀/▶, um **“Share Mark“ (Markierung zum Hochladen)** auszuwählen → Berühren Sie die Taste **OK**, um **“Select Files“ (Dat.auswahl)** auszuwählen.
4. Wählen Sie mit der Taste ▲/▼/◀/▶ das gewünschte Video aus und berühren Sie danach die Taste **OK**.
  - Die Markierung (📌) wird auf den ausgewählten Videoaufnahmen angezeigt.
  - Sie können auch die Teilungs-Markierung auf dem Video überprüfen, indem Sie auf die Taste **“Share“ (Hochladen)** (📌) drücken.
5. Berühren Sie die Taste **Menü** (☰).
  - Es erscheint eine Nachricht, die Sie auffordert, den Vorgang zu bestätigen.
6. Wählen Sie **“Yes (Ja)”**.



- Mit der Software Intelli-Studio, die sich auf dem Camcorder befindet, können Sie zum Hochladen markierte Videos einfach hochladen. ➔ Seite 67
- **Die Markierung zum Hochladen steht unter folgenden Bedingungen nicht zur Verfügung:**
  - Wenn Sie in der Miniaturindexansicht die Funktion Teilungs-Markierung für Videoaufnahmen, die länger als 10 Minuten dauern, verwenden.

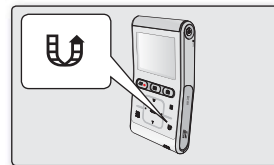
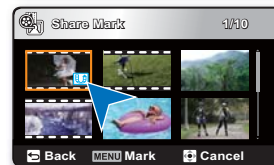
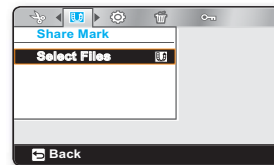

### Teilungs-Markierung für Videos mit einer Länge über 10 Minuten

Wenn Sie eine Videodatei auf eine Website wie z. B. YouTube hochladen, ist jeder Upload auf max. 100 MB oder 10 Minuten Länge beschränkt. Aus diesem Grund werden Videos, deren Aufnahmelänge 10 Minuten übersteigt, mithilfe der Funktion Teilungs-Markierung automatisch geteilt. In der Video-Einzelansicht können Sie die Teilungs-Markierung wie folgt durchführen:

1. Gehen Sie mithilfe der Tasten ▲/▼/◀/▶ zur gewünschten Datei und berühren Sie die Taste **OK**.
2. Berühren Sie die Taste **Teilen** (📌).
3. Gehen Sie mithilfe der Tasten ▲/▼/◀/▶ zu „Yes“ (Ja) und berühren Sie die Taste **OK**.
  - Nachdem Sie die Videodatei in 10-Minuten-Sequenzen geteilt haben, gehen Sie zur Miniaturindexansicht.
  - Auf jeder geteilten Videodatei erscheint die Teilungs-Markierung (📌).

# wiedergabeoptionen

## SLIDE SHOW (DIASHOW)

Sie können alle auf dem Speichermedium gespeicherten Fotos automatisch wiedergeben.

1. Legen Sie die Speicherkarte ein und drücken Sie die **Ein/Aus-Taste** (⏻), um den Camcorder einzuschalten.
2. Drücken Sie die Taste **Modus** (▶) um den Wiedergabemodus auszuwählen.
  - Die Video- und Fotoaufnahmen werden in der Miniaturindexansicht angezeigt.
3. Berühren Sie zur Auswahl des gewünschten Fotos die Taste ▲/▼/◀/▶ und drücken Sie danach die Taste **OK**.
  - Das gewählte Foto wird als Vollbild angezeigt.
4. Berühren Sie die Taste **Menü** (☰) → Berühren Sie die Taste ◀/▶, um "Slide Show" (Diashow) auszuwählen → Berühren Sie die Taste **OK**, um "Start" auszuwählen.
  - Die Anzeige (📷) wird angezeigt. Die Diashow beginnt beim aktuellen Bild.
  - Alle Fotos werden nacheinander für jeweils 3 Sekunden angezeigt.
  - Um die Diashow anzuhalten, berühren Sie die Tasten ▲, ▼, **OK**, oder **Rücktaste** (↶).



Diese Funktion ist nur im Modus Fotowiedergabe verfügbar.

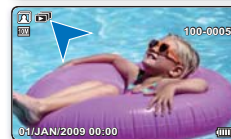
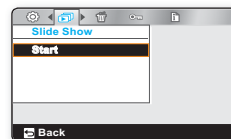

## FILE INFO (DATEI-INFO)

Sie können die Dateiinformationen für alle Aufnahmen anzeigen.

1. Legen Sie die Speicherkarte ein und drücken Sie die **Ein/Aus-Taste** (⏻), um den Camcorder einzuschalten.
2. Drücken Sie die Taste **Modus** (▶) um den Wiedergabemodus auszuwählen.
  - Die Video- und Fotoaufnahmen werden in der Miniaturindexansicht angezeigt.
3. Berühren Sie zur Auswahl des gewünschten Bilds die Taste ▲/▼/◀/▶ und drücken Sie danach die Taste **OK**.
  - Das ausgewählte Bild wird auf dem gesamten Bildschirm angezeigt.
4. Berühren Sie die Taste **Menü** (☰).
5. Berühren Sie zur Auswahl von „File Info“ (Datei-Info) die Taste ◀/▶ und dann die Taste **OK**.
  - Die Informationen der ausgewählten Datei werden wie folgt dargestellt.
    - Date (Datum), Duration (Dauer), Size (Größe), Resolution (Auflösung)
6. Zum Verlassen berühren Sie die Taste **Rücktaste** (↶).



Diese Funktion ist nur in der Video- oder Fotoeinzelsicht verfügbar.

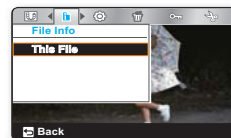

# einstellungsoptionen

## MENÜEINSTELLUNGEN UNTER "SETTINGS (EINSTELLUNGEN)" ÄNDERN

- Sie können die Menüeinstellungen ändern, um den Memory Camcorder Ihren Bedürfnissen entsprechend anzupassen.
- Greifen Sie auf den gewünschten Menübildschirm zu, indem Sie die nachstehenden Schritte befolgen, und ändern Sie verschiedene Einstellungen.

1. Drücken Sie die **Ein/Aus**-Taste (⏻) um den Camcorder einzuschalten.
2. Berühren Sie die Taste **Menü** (☰).

  - Der entsprechende Menübildschirm wird angezeigt.

3. Berühren Sie die Taste **◀/▶**, um "**Settings**" (**Einst.**) auszuwählen

  - Die Menüs des Modus "Settings (Einst.)" werden angezeigt.

4. Wählen Sie das gewünschte Untermenü und den Menüpunkt mithilfe der Taste **▲/▼/◀/▶** und der Taste **OK** aus.

  - Um zum normalen Bildschirm zurückzukehren, berühren Sie die Tasten **Menü** (☰) oder **Rücktaste** (↵).



- Wenn kein Speichermedium eingelegt wurde, kann es auch nicht ausgewählt werden und es wird abgedunkelt in dem Menü angezeigt: "**Storage Info (Speich Info.)**", "**Format (Formatieren)**", etc.)
- Das Pop-Up-Auswahlmenü erscheint, abhängig vom ausgewählten Menüpunkt. Wählen Sie in diesem Fall das gewünschte Element mithilfe der Taste **◀/▶** und der Taste **OK** aus.

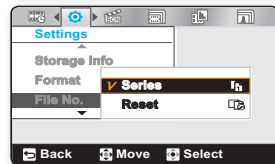
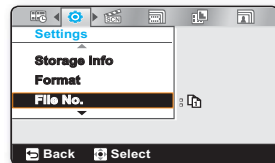
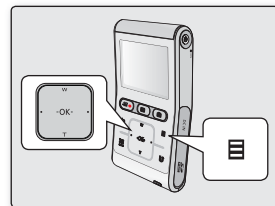

### Tipps zu den Tasten

- a. Taste **Menü** (☰) : Aufrufen oder Schließen des Menüs.
- b. Taste **▲/▼/◀/▶** : Zum Navigieren nach oben, unten, links oder rechts.
- c. Taste **OK** : Zum Auswählen oder Bestätigen des Menüs.

# einstellungsoptionen

## EINSTELLUNGEN DER MENÜPUNKTE

- Sie können Datum und Uhrzeit sowie die Sprache des Bildschirmmenüs und die Bildschirmeinstellungen des Memory Camcorders einrichten.
- Einzelheiten zum Betrieb entnehmen Sie bitte der entsprechenden Seite. ➔Seiten 56~61

Menüoptionen	Standardwert	Seite
Storage Info (Speich.info)	-	56
Format (Format.)	-	57
File No. (Datei-Nr)	Series (Fortlaufend)	57
Date/Time Set (Dat/Zeiteinst)	-	57
LCD Brightness (LCD-Helligk)	Bright (Hell)	58
Auto LCD Off (Aut.LCD-Absch.)	On (Ein)	58
Beep Sound (Signalton)	On (Ein)	58
Shutter Sound (Foto-Klickton)	On (Ein)	59
Auto Power Off (Ausschaltautom)	5 Min	59
PC Software	On (Ein)	60
NTSC/PAL	PAL	60
TV Out (TV-Ausgang)	Component Auto (Komponent Auto)	60
TV Connect Guide (TV Verb.anleit.)	-	61
TV Display (TV-Anzeige)	On (Ein)	61
Default Set (Standardeinst)	-	61
Language (Sprache)	-	61



Diese Menüoptionen und Standardwerte können ohne vorherige Ankündigung geändert werden.

## DIE MENÜPUNKTE DER EINSTELLUNGSOPTIONEN VERWENDEN

### Storage Info (Speich Info.)

Es werden die Speicherinformationen angezeigt. Sie können die Speichermedien, den benutzen und den verfügbaren Speicherplatz sehen.



Wenn kein Speichermedium eingelegt wurde, kann es auch nicht ausgewählt werden.

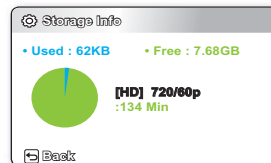

## Format (Formatieren)

Die Formatierungsfunktion löscht das Speichermedium vollständig, einschließlich geschützter Dateien. Sie können das Speichermedium formatieren (initialisieren). Gebrauchte und neue Speicherkarten müssen vor der Verwendung mit dem Memory Camcorder formatiert werden. Dies gewährleistet stabile Zugriffsgeschwindigkeit auf das Speichermedium und dessen volle Funktionsfähigkeit.

**Beachten Sie, dass sämtliche Daten einschließlich geschützter Dateien dadurch gelöscht werden.**



WARNUNG

**Formatieren Sie das Speichermedium nicht auf einem PC oder einem anderen Gerät.**

Formatieren Sie die Speicherkarte mit dem Memory Camcorder.



- Während der Formatierung darf das Speichermedium auf keinen Fall aus dem Gerät entfernt werden. Verwenden Sie das mitgelieferte Netzteil, denn falls die Batterie sich während der Formatierung entleeren sollte, kann das Speichermedium beschädigt werden. Sollte die Datenstruktur des Speichermediums beschädigt werden, formatieren Sie es erneut.
- Eine gesperrte Speicherkarte kann nicht formatiert werden. ➔ Seite 28
- Wenn kein Speichermedium eingelegt wurde, kann es auch nicht ausgewählt werden. Die Option wird dann im Menü abgedunkelt angezeigt.

## File No. (Datei-Nr)

Den aufgenommenen Dateien werden entsprechend der Reihenfolge der Aufnahme Dateinummern zugeordnet.

Einstell.	Bedeutung	Bildschirmanzeige
<b>Series (Fortlaufend)</b>	Dateinummern werden fortlaufend zugewiesen, auch wenn die Speicherkarte ausgewechselt oder formatiert wird, oder wenn alle Dateien gelöscht werden. Wenn ein neuer Ordner erstellt wird die Dateinummer zurückgestellt.	Keine
<b>Reset (Zsetz)</b>	Die Dateinummer wird auf 0001 zurückgestellt, auch nach dem Formatieren, dem Löschen aller Dateien oder wenn eine neue Speicherkarte eingelegt wird.	Keine



Wenn Sie die Funktion "File No. (Datei-Nr)" auf "Series (Fortlaufend)" einstellen, erhält jede Datei eine andere Nummer, so dass Dateinamen nicht mehrfach vergeben werden. Dies ist vor allem dann nützlich, wenn Sie die Dateien auf einem PC verwalten.

## Date/Time Set (Dat/Zeiteinst)

Stellen Sie das aktuelle Datum und die Uhrzeit so ein, dass sie korrekt aufgezeichnet werden. ➔ Seite 25

# einstellungsoptionen

## LCD Brightness (LCD-Helligk)

Sie können die Helligkeit des LCD-Bildschirms je nach Umgebungshelligkeit anpassen.

Einstell.	Bedeutung	Bildschirmanzeige
<b>Normal</b>	Standardhelligkeit.	Keine
<b>Bright (Hell)</b>	Heller LCD-Bildschirm.	Keine



- Je heller der LCD-Monitor eingestellt ist, desto höher ist der Stromverbrauch.
- Wenn Sie die LCD-Helligkeit anpassen, wenn das Umgebungslicht zu stark ist, sind die auf dem LCD-Monitor angezeigten Bilder schwer zu erkennen sind.
- Die LCD-Helligkeit beeinflusst nicht die Helligkeit der aufgenommenen Bilder.

## Auto LCD Off (Aut.LCD-Absch.)

Um den Stromverbrauch zu reduzieren, wird die Helligkeit des LCD-Bildschirms automatisch verdunkelt, wenn der Camcorder länger als 2 Minuten nicht betrieben wird.

Einstell.	Bedeutung	Bildschirmanzeige
<b>Off (Aus)</b>	Schaltet die Funktion aus.	Keine
<b>On (Ein)</b>	Wenn im STBY-Modus oder während der Aufnahme der Camcorder 2 Minuten lang nicht betrieben wird, wird er in den Energiesparmodus versetzt und der LCD-Bildschirm wird gedimmt.	Keine



- Wenn die Funktion **"Auto LCD Off" (Aut.LCD-Absch.)** aktiviert ist, können Sie durch Betätigen irgendeiner Taste des Camcorders die LCD-Helligkeit wieder in den Normalbetrieb schalten.
- **Die Funktion Auto-LCD Aus wird in den folgenden Fällen deaktiviert:**
  - Wenn ein (Netzteil) angeschlossen ist.

## Beep Sound (Signalton)

Sie können den Signalton ein- oder ausschalten. Wenn während der Konfiguration der Menüeinstellungen ein Signalton ertönt, so ist diese Einstellung aktiviert.

Einstell.	Bedeutung	Bildschirmanzeige
<b>Off (Aus)</b>	Schaltet die Funktion aus.	Keine
<b>On (Ein)</b>	Bei eingeschaltetem Ton ertönt bei jedem Tastendruck ein Signalton.	Keine



**Der Signalton funktion wird in den folgenden Fällen abgebrochen:**

- Während der Aufnahme, der Wiedergabe
- Wenn Sie den Memory Camcorder am AV-Anschluss anstecken, hört der Signalton automatisch auf. (Komponenten-/AV-Kabel)

## Shutter Sound (Foto-Klickton)

Sie können das Verschlussgeräusch ein- und ausschalten.

Einstell.	Bedeutung	Bildschirmanzeige
Off (Aus)	Schaltet die Funktion aus.	Keine
On (Ein)	Wenn die Funktion aktiviert ist, ist beim Drücken der Taste <b>Foto</b> (📷) ein Verschlussgeräusch hörbar.	Keine

## Auto Power Off (Ausschaltautom)

Zum sparsamen Umgang mit dem Batteriestrom kann die Funktion **"Auto Power Off (Ausschaltautom)"** gewählt werden, durch die der Memory Camcorder nach einer bestimmten Zeit der Inaktivität automatisch abgeschaltet wird.

Einstell.	Bedeutung	Bildschirmanzeige
Off (Aus)	Der Memory Camcorder schaltet sich nicht automatisch aus.	Keine
5 Min	Wenn der Camcorder im STBY-Modus in der Miniaturindexansicht 5 Minuten lang nicht verwendet wird, schaltet er sich zur Energieeinsparung automatisch aus.	Keine



- Die Ausschaltautomatik steht in den folgenden Situationen nicht zur Verfügung:
  - Wenn das Stromkabel (Netzstecker, USB-Kabel) nicht angeschlossen ist.
  - Während der Aufnahme, der Wiedergabe (außer bei Pausen) oder einer Foto-Diashow.
- Um den Camcorder erneut zu starten, betätigen Sie die Taste **Ein/Aus** (🔌).

### Aut.LCD-Absch. / Ausschaltautom

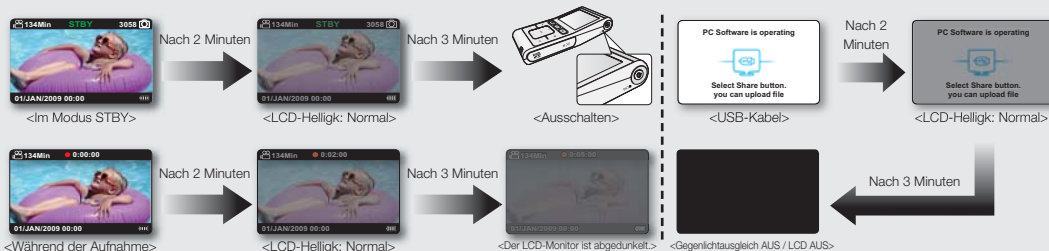

# einstellungsoptionen

## PC Software

Wenn Sie PC-Software auf Ein stellen, können Sie die PC-Software verwenden, indem Sie den Camcorder mit einem USB-Kabel an den PC anschließen. Sie können auf Ihrem Camcorder gespeicherte Videos und Fotos auf die Festplatte des Computers laden. Mit der "PC software" (PC-Software) können Video-/Fotodateien ebenfalls bearbeitet werden.

Einstell.	Bedeutung	Bildschirmanzeige
<b>Off (Aus)</b>	Schaltet die Funktion aus.	Keine
<b>On (Ein)</b>	können Sie die PC-Software verwenden, indem Sie den Camcorder mit einem USB-Kabel an den PC anschließen.	Keine



Die PC-Software ist nur mit Window-Betriebssystemen kompatibel.

## NTSC/PAL

TV-Farbsysteme unterscheiden sich nach Ländern oder Region. Legen Sie das Videoausgangssignal gemäß dem TV-Farbsystem der angeschlossenen Videoausrüstung fest.

Einstell.	Bedeutung	Bildschirmanzeige
<b>NTSC</b>	Legen Sie für das Videoausgangssignal den NTSC-Modus fest.	Keine
<b>PAL</b>	Legen Sie für das Videoausgangssignal den PAL-Modus fest.	Keine



- Um Ihre Aufnahmen auf einem Fernsehgerät anzusehen, kontrollieren Sie das TV-Farbsystem des Landes oder der Region, in welchem/r der Camcorder verwendet wird. ➔Seite 78
- Diese Funktion dient dazu, die Videoausgangsmethode festzulegen und hat keine Auswirkung auf die ursprüngliche Videoaufnahmequelle.

## TV Out (TV-Ausgang)

- Sie können den Komponenten- oder Composite-Videoausgang entsprechend dem verbundenen Fernsehgerät einstellen.
- Dieser Camcorder verfügt über ein 2-in-1 Komponenten-/AV-Kabel, das sowohl die Funktionen eines Komponenten- als auch eines AV-Kabels aufweist. Deshalb müssen Sie bei der Verwendung des Komponenten-/AV-Kabels die richtige Methode für den TV-Ausgang prüfen. Konfigurieren Sie dazu das Menü "TV Out" (TV-Ausgang).

Einstell.	Bedeutung	Bildschirmanzeige
<b>Component (Komponent) Auto</b>	Wählen Sie diese Einstellung, um die Auflösung der Aufnahme zu verwenden.	
<b>Component (Komponent) 576p</b>	Wählen Sie diese Einstellung, wenn Sie eine Verbindung zu einem Fernsehgerät mit SD-Qualität aufbauen und Abtastung mit Zeilensprung (Progressive Scan) unterstützt wird.	
<b>Component (Komponent) 576i</b>	Wählen Sie diese Einstellung, wenn Sie eine Verbindung zu einem Fernsehgerät mit SD-Qualität aufbauen und Abtastung mit Zeilensprung (Progressive Scan) nicht unterstützt wird.	
<b>Composite</b>	Wählen Sie dies, wenn Sie den Camcorder mit dem Composite-Anschluss des Fernsehgerätes verbunden haben. (Video, Audio L/R)	



- Die Bildschirmanzeigen für die Einstellung des Analogen TV-Ausgangs werden nur angezeigt, wenn das Komponenten-/AV-Kabel angeschlossen ist.
- Weitere Informationen über das angeschlossene Fernsehgerät finden Sie in den Produktunterlagen des Fernsehgeräts.

## TV Connect Guide (TV Verb.anleit.)

- Dieser Camcorder verfügt über ein 2-in-1 Komponenten-/AV-Kabel, das sowohl die Funktionen eines Komponenten- als auch eines AV-Kabels aufweist. Befolgen Sie die Informationen in der Anschlussanleitung des Fernsehgeräts und wählen Sie für Ihr Fernsehgerät die entsprechende Anschlussmethode aus.
- Zeigt Informationen über das Kabel und den Anschluss an, die für die Verbindung des Camcorders mit einem Fernsehgerät verwendet werden können.

Einstell.	Bedeutung	Bildschirmanzeige
<b>Component (Komponenten)</b>	Wählen Sie dies, wenn Sie wissen möchten, wie ein Komponenten-Kabel ( <b>Y/P/B/PR, Audio L/R</b> ) mit dem Fernsehgerät verbunden wird.	Keine
<b>Composite</b>	Wählen Sie dies, wenn Sie wissen möchten, wie ein Composite-Kabel ( <b>Video, Audio L/R</b> ) mit dem Fernsehgerät verbunden wird.	Keine

## TV Display (TV-Anzeige)

Wenn der Camcorder an ein Fernsehgerät angeschlossen wird, kann die Bildschirmanzeige (OSD – On Screen Display) des Camcorders am Fernseh Bildschirm ein- und ausgeschaltet werden.

Einstell.	Bedeutung	Bildschirmanzeige
<b>Off (Aus)</b>	Die Bildschirmanzeige des Camcorders erscheint nicht am Bildschirm des angeschlossenen Fernsehgeräts.	Keine
<b>On (Ein)</b>	Die Bildschirmanzeige des Camcorders erscheint am Bildschirm des angeschlossenen Fernsehgeräts.	Keine



Durch die Funktion „**TV Display**“ (**TV-Anzeige**) wird festgelegt, ob die Bildschirmanzeigen des Camcorders auf dem Fernseh Bildschirm angezeigt werden. Wenn Sie diese Funktion auch auf „**Off**“ (**Aus**) setzen, verschwinden die Bildschirmanzeigen des Camcorders nicht von dessen LCD-Monitor.

## Default Set (Standardeinst)

Sie können den Memory Camcorder auf die Werkseinstellungen zurücksetzen.

Ein Zurücksetzen auf die Werkseinstellungen hat keinen Einfluss auf gespeicherte Aufnahmen.



- Stellen Sie nach dem Zurücksetzen des Memory Camcorders "**Date/Time Set (Dat/Zeiteinst)**" neu ein. ➔Seite 25
- Schalten Sie, während die Einstellungen initialisiert werden, das Gerät nicht ab. Die Funktion "**Default Set**" (**Standardeinst.**) hat keine Auswirkung auf die Dateien, die sich auf dem Speichermedium befinden.

## Language

Sie können die Sprache auswählen, in der das Menü und alle Meldungen angezeigt werden. ➔Seite 26

# benutzung mit einem Windows-Computer

## IHREN COMPUTERTYP ÜBERPRÜFEN

In diesem Kapitel wird erklärt, wie man den Camcorder mithilfe eines USB-Kabels an einen Computer anschließt.

### Überprüfen Sie vor der Verwendung, welchen Computertyp Sie besitzen!!!

Um Ihre Aufnahmen auf einem Computer ansehen zu können, müssen Sie zuerst Ihren Computertyp herausfinden. Folgen Sie danach den unten angeführten Schritten für Ihren Computertyp.

#### Verwendung mit Windows

Schließen Sie den Camcorder mit einem USB-Kabel an den Computer an.

- Die integrierte Bearbeitungssoftware Intelli-studio wird automatisch auf dem Computer ausgeführt, sobald der Camcorder an einen windowsbasierten Computer angeschlossen wird. (Wenn Sie **“PC Software: On”** (**PC-Software: Ein**) einstellen). ➔Seite 60

Geben Sie Ihre Aufnahmen mit der integrierten Software Intelli-studio auf einem Computer wieder, oder bearbeiten Sie sie. ➔Seite 66

Mit Intelli-studio können Sie ihre Aufnahmen auch auf YouTube oder eine andere Webseite hochladen. ➔Seite 67

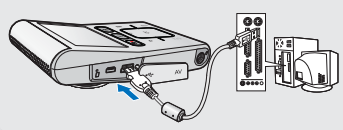

#### Verwendung mit Macintosh OS

- Die integrierte Software auf Ihrem Camcorder, 'Intelli-studio' ist nicht mit Macintosh-Computern kompatibel.

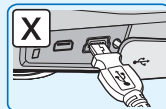
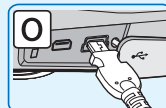
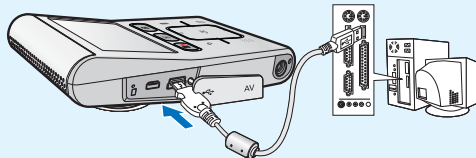

# WAS SIE MIT EINEM WINDOWS-COMPUTER TUN KÖNNEN

Sie können die folgenden Funktionen durchführen, wenn Sie Ihren Camcorder über ein USB-Kabel an einen windowsbasierten Computer anschließen.

## Hauptfunktionen

- Mithilfe der auf Ihrem Camcorder befindlichen Bearbeitungssoftware 'Intelli-studio' können Sie die folgenden Funktionen durchführen.
  - Die aufgenommenen Videos oder Fotos wiedergeben. ➔Seite 66
  - Die aufgenommenen Videos oder Fotos bearbeiten. ➔Seite 66
  - Die aufgenommenen Videos und Fotos auf YouTube oder Flickr, etc. hochladen. ➔Seite 67
- Sie können die Dateien (Videos oder Fotos), die sich auf dem Speichermedium befinden, auf den Computer übertragen oder kopieren. (Massenspeicherfunktion) ➔Seite 71

## System Requirements

Die folgenden Voraussetzungen müssen erfüllt sein, um die integrierte Bearbeitungssoftware (Intelli-studio) verwenden zu können:

Komponente	Anforderung
<b>OS (Betriebssystem)</b>	Microsoft XP SP2, oder Vista
<b>CPU</b>	Intel® Core 2 Duo® 1.66 GHz oder höher empfohlen, AMD Athlon™ X2 Dual-Core 2.2 GHz oder höher empfohlen (Notebook: Intel Core2 Duo 2.2 GHz oder AMD Athlon X2 Dual-Core 2.6 GHz oder höher empfohlen)
<b>RAM</b>	1 GB und höher werden empfohlen
<b>Grafikkarte</b>	nVIDIA Geforce 7600GT oder höher Ati X1600 Serie oder höher
<b>Bildschirmanzeige</b>	1024 x 768, 16-bit Farbauflösung oder höher (1280 x 1024, 32-bit Farbauflösung wird empfohlen)
<b>USB</b>	USB 2.0-Support
<b>Direct X</b>	DirectX 9.0c oder höher



- Die oben genannten Systemanforderungen sind Empfehlungen. Auch bei einem System, das den Systemanforderungen entspricht, kann abhängig vom System, der Betrieb nicht garantiert werden.
- Bei einem langsameren Computer als empfohlen können bei der Videowiedergabe Einzelbilder ausgelassen werden oder beim Betrieb unerwartete Probleme auftreten.
- Wenn die Version von DirectX, die sich auf Ihrem Computer befindet, älter als 9.0c ist, so installieren Sie das Programm mit der Version 9.0c oder höher.
- Es Wird empfohlen, die aufgenommen Videodaten an einem Computer zu übertragen bevor diese wiedergegeben oder bearbeitet werden.
- Dafür benötigt einen Laptop-Computer höheren Systemanforderungen als einen Desktop- Computer.

# benutzung mit einem Windows-Computer

## DAS PROGRAMM Intelli-studio VERWENDEN

Durch die Verwendung des Programms Intelli-studio, das sich auf Ihrem Camcorder befindet, können Sie Video-/Fotodateien auf Ihren Computer übertragen, und Sie dort bearbeiten. Intelli-studio bietet die einfachste Möglichkeit, Video-/Fotodateien zu verwalten. Hierzu müssen Sie Ihren Camcorder nur mit einem USB-Kabel an einen Computer anschließen.

### SCHRITT1. Schritt. USB-Kabel anschließen

1. Stellen Sie die Einstellungen für menü auf **"PC Software: On"** (**PC-Software: Ein**). ➔ Seite 60
  - Die Standmenüeinstellungen sind wie oben dargestellt vorge.
2. Schließen Sie den Camcorder mit einem USB-Kabel an den Computer an.
  - Zusätzlich zu dem Hauptfenster von Intelli-studio erscheint ein neuer Bildschirm für die Dateispeicherung.
  - Entsprechend Ihrem Computertyp erscheint das Fenster für den Wechselspeicher.
3. Wenn Sie auf **"Yes"** (**JA**) klicken, wird der Upload durchgeführt und das folgende Pop-up-Fenster erscheint.
  - Das Hochladen auf den Computer wurde beendet.
  - Wenn Sie keine neue Datei speichern möchten, wählen Sie **"No"** (**Nein**).

### Um das USB-Kabel zu trennen

Nachdem Sie die Datenübertragung beendet haben, trennen Sie das Kabel wie folgt:

1. Klicken Sie auf das Symbol "Safely Remove Hardware icon" (Hardware sicher entfernen) in der Task-Leiste.
2. Wählen Sie "USB Mass Storage Device," (USB-Massenspeichergerät) und klicken Sie dann auf "Stop" (Beenden).
3. Wenn das Fenster "Stop a Hardware device"(Eine Hardwarekomponente beenden) erscheint, klicken Sie auf "OK".
4. Entfernen Sie das USB-Kabel vom Camcorder und dem Computer.



- Verwenden Sie das mitgelieferte USB-Kabel. (von Samsung mitgeliefert)
- Vermeiden Sie übermäßige Kräfteanwendung beim Verbinden oder Trennen des USB-Kabels mit/von den USB-Anschlüssen.
- Überprüfen Sie, ob das Kabel in richtiger Richtung angeschlossen wurde.
- Für die Stromversorgung empfehlen wir die Verwendung des Netzteils anstatt des Akkus.
- Wenn das USB-Kabel oder das Netzteil an den Camcorder angeschlossen ist, kann dies zu einer Fehlfunktion des Computers führen.
- Wenn Sie während der Übertragung das USB-Kabel vom Computer oder dem Camcorder trennen, so wird die Übertragung angehalten und Daten können beschädigt werden.
- Wenn Sie das USB-Kabel über einen USB-HUB an einen Computer anschließen oder das USB-Kabel gleichzeitig mit anderen USB-Geräten anschließen, funktioniert der Camcorder möglicherweise nicht ordnungsgemäß. Entfernen Sie in solch einem Fall alle USB-Geräte vom Computer und schließen Sie den Camcorder erneut an.
- Je nach Computertyp wird das Programm Intelli-studio möglicherweise nicht automatisch ausgeführt. Öffnen Sie in diesem Fall über Arbeitsplatz das CD-Laufwerk, indem sich Intelli-studio befindet, und führen Sie iStudio.exe aus.
- Wenn ein USB-Kabel angeschlossen ist, wird je nach Anwendung (z. B. EmoDio), die auf Ihrem Computer installiert ist, möglicherweise erst das entsprechende Programm ausgeführt.

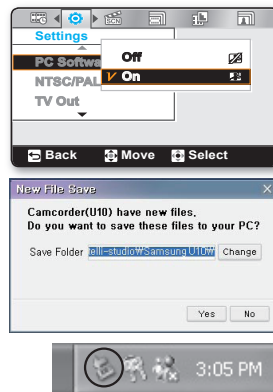

## SCHRITT2. Schritt. Über das Hauptfenster von Intelli-studio

- Wenn Intelli-studio gestartet wurde, wird eine Miniaturübersicht der Fotos und Videos in dem Hauptfenster angezeigt.

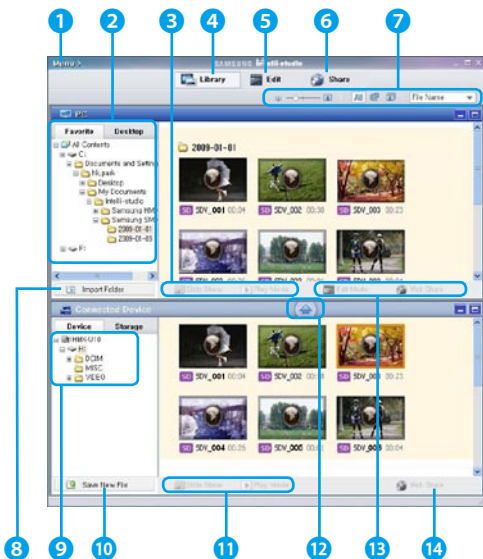

1. Menüoptionen
2. Wählt den Desktop oder Favoriten auf dem Computer aus.
3. Diashow der Fotodateien, die sich auf dem Computer befinden. Wiedergabe der Videodateien, die sich auf dem Computer befinden.
4. Wechselt zum Archiv des Computers und des angeschlossenen Gerätes.
5. Wechselt zum Bearbeitungsmodus.
6. Wechselt zum Modus für das Hochladen.
7. Ändert die Größe der Miniaturansicht.  
Zeigt alle Dateien an (Videos und Fotos)/  
Zeigt nur Fotodateien an.  
Zeigt nur Videodateien an.  
Sortiert die Dateien.
8. Importiert Ordner vom Computer.
9. Wählt das verbundene Gerät oder den Speicher aus
10. Speichert neue Dateien auf dem Computer.
11. Diashow der Fotodateien, die sich auf dem angeschlossenen Camcorder befinden. Wiedergabe der Videodateien, die sich auf dem angeschlossenen Camcorder befinden.
12. Speichert die ausgewählte Datei auf dem Computer.
13. Die Datei, die auf dem Computer ausgewählt wurde, wird in den Modus Bearbeiten verschoben.  
Die Datei(en), die auf dem Computer ausgewählt wurde(n), wird/werden in den Modus Hochladen verschoben.
14. Die Datei(en), die auf dem angeschlossenen Camcorder ausgewählt wurde(n), wird/werden in den Modus Hochladen verschoben.

# benutzung mit einem Windows-Computer

## SCHRITT3. Schritt. Die Videos (oder Fotos) wiedergeben

- Mit der Anwendung Intelli-studio können Sie die Aufnahmen Ihren Wünschen entsprechend wiedergeben.
1. Starten Sie das Programm Intelli-studio. ➔Seite 64
  2. Klicken Sie auf den gewünschten Ordner um Ihre Aufnahmen wiederzugeben.
    - Abhängig von der gewählten Quelle erscheinen auf dem Bildschirm die Miniaturansichten der Videos (oder Fotos).
  3. Wählen Sie das Video (oder Foto) aus, das sie wiedergeben möchten, und doppelklicken Sie dann darauf, um mit der Wiedergabe zu beginnen.
    - Die Wiedergabe startet und die Wiedergabesteuerung wird eingeblendet.

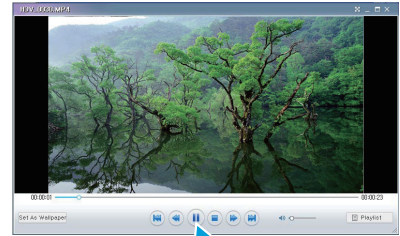

Die folgenden Dateiformate werden von Intelli-studio unterstützt:  
- Videoformate: MP4 (Video: H.264, Audio: AAC), WMV (WMV 7/8/9)  
- Fotoformate: JPG, GIF, BMP, PNG, TIFF

## SCHRITT4. Schritt. Die Videos (oder Fotos) bearbeiten

Mit Intelli-studio können Sie Videos oder Fotos auf verschiedene Arten bearbeiten.

- Wählen Sie das Video (oder Foto) aus, das Sie bearbeiten möchten, und klicken Sie dann auf das Symbol "EDIT" (BEARBEITEN).

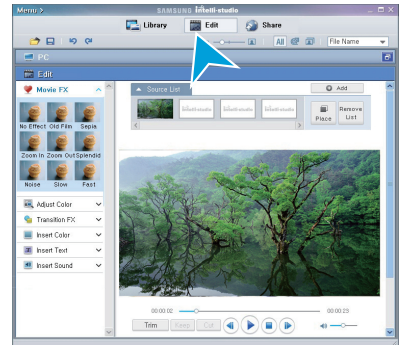

## SCHRITT5.Schritt. Video-/Fotoaufnahmen online Hochladen

Teilen Sie Ihre Inhalte mit dem Rest der Welt und laden Sie Fotos und Videos mit einem Klick auf eine Webseite hoch.

1. Wählen Sie dafür im Hauptvideofenster **“Share” (Hochladen)**.
2. Klicken Sie auf **“Add” (Hinzufügen)** und verschieben Sie das Video oder Foto (mittels Drag & Drop) zum Zugriffsfenster, damit es zum Hochladen zur Verfügung steht.
  - Die ausgewählte Datei erscheint in dem Fenster für das Hochladen.
3. Klicken Sie auf die Webseite, auf die die Dateien hochgeladen werden sollen.
  - Sie können “YouTube,“ “Flickr,“ oder eine andere Webseite auswählen, die für das Hochladen verwendet werden soll.
4. Klicken Sie auf **“Upload to Share Site” (Auf Webseite hochladen)**, um mit dem Hochladen zu beginnen.
  - Ein Pop-up-Fenster erscheint und Sie werden nach Ihrem Benutzernamen und Passwort gefragt.
5. Geben Sie ihren Benutzernamen und das Passwort ein.
  - Abhängig von Ihrer Internetumgebung kann es vorkommen, dass Ihr Zugriff auf die Inhalte der Webseite nur beschränkt möglich ist.



- Weitere Informationen über die Verwendung von Intellistudio finden in der Anleitung unter **“Menu” (Menü) → “Help” (Hilfe)**
- Mit einer Markierung für das Hochladen versehene Videos können ganz einfach auf YouTube oder andere Webseiten hochgeladen werden, indem Sie die Taste **“Share” (Hochladen)** () drücken.

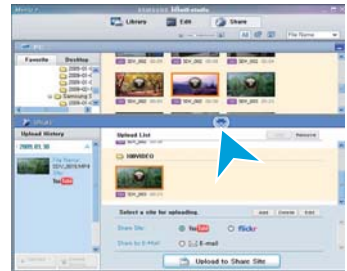
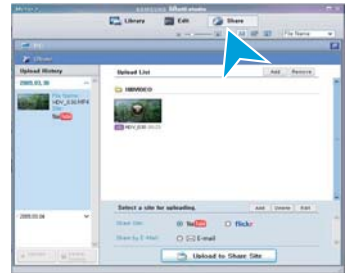

# benutzung mit einem Windows-Computer

## Videos direkt auf YouTube hochladen

Mit der One-Touch-Taste **Hochladen** (📤) können Sie ihre Videos direkt auf YouTube hochladen. Berühren Sie die Taste **Hochladen** (📤) dann, wenn Ihr Camcorder mit dem mitgelieferten USB-Kabel an einen Windows-Computer angeschlossen ist.

### Schritt 1

Sie sollten das Video, das Sie direkt auf YouTube hochladen möchten, zuvor mit einer Markierung für das Hochladen versehen. Berühren Sie die Taste ▲/▼/◀/▶, um in der Miniaturindexansicht der Videos das gewünschte Video auszuwählen und berühren Sie danach die Taste Hochladen (📤).

- Die Share mark (Markierung für das Hochladen) (📤) wird bei den ausgewählten Videos angezeigt.
- Sie können die Share mark (Markierung für das Hochladen) für die ausgewählten Videos auch mit Hilfe des Menüs setzen. ➔Seite 53

### Schritt 2

Verbinden Sie den Camcorder und einen PC mit dem mitgelieferten USB-Kabel. ➔Seite 64

- Intelli-studio wird automatisch auf einem PC ausgeführt, sobald der Camcorder an einen Windows-Computer angeschlossen wird (wenn Sie "PC Software: On" (PC-Software: Ein) einstellen).

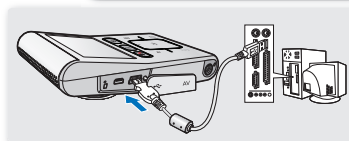
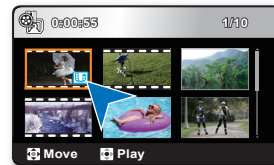

### Schritt 3

**Berühren Sie die Taste Hochladen (📤) dann, wenn Ihr Camcorder mit dem mitgelieferten USB-Kabel an einen Computer angeschlossen ist.**

- Ausgewählte Videos mit einer Markierung für das Hochladen werden auf dem Bildschirm für das Hochladen angezeigt.
- Klicken Sie auf **“Yes (Ja)”** , um mit dem Hochladen zu beginnen
- Wenn Sie unverzüglich hochladen möchten, ohne dass ein spezielles Pop-up-Fenster angezeigt werden soll, so wählen Sie „Intelli-Studio zeigt keine Liste der für das Hochladen markierten Dateien auf dem angeschlossenen Gerät an“.



- Während des Hochladens auf YouTube, wird das ausgewählte Video in ein Format konvertiert, das auf YouTube wiedergegeben werden kann.  
Die benötigte Zeit für das Hochladen hängt von verschiedenen Bedingungen, wie die Leistung des Computers und der Internetverbindung, ab.
- Es wird nicht garantiert, dass das Hochladen in allen Arbeitsumgebungen funktioniert.  
Weiterhin können zukünftige Serveränderungen von YouTube diese Funktion unmöglich machen.
- Besuchen Sie für weitere Informationen die Webseite von YouTube: **<http://www.youtube.com/>**
- Die Funktion für das Hochladen, die von YouTube zur Verfügung gestellt wird, unterliegt der Lizenz von YouTube LLC. Die vorliegende Funktion dieses Produktes für das Hochladen auf YouTube, stellt kein Sponsoring und keine Empfehlung des Produktes seitens von YouTube LLC dar.
- Wenn Sie kein Benutzerkonto für die genannte Webseite besitzen, so können Sie zunächst eine Registrierung durchführen, bevor Sie mit der Autorisierung fortfahren.
- Möglicherweise ist ein direktes Hochladen eines Videos in Ihrem Land / Ihrer Region nicht möglich.  
Dies liegt an der internen Verfahrensweise von YouTube.

# benutzung mit einem Windows-Computer

## Die Anwendung Intelli-studio auf einem windowsbasierten Computer installieren

- Wenn die Anwendung Intelli-studio auf einem windowsbasierten Computer installiert ist, so arbeitet sie schneller als bei der einfachen Verbindung zwischen Camcorder und Computer. Weiterhin kann die Anwendung automatisch aktualisiert und direkt auf dem windowsbasierten Computer ausgeführt werden
- Die Anwendung Intelli-studio kann wie folgt auf einem windowsbasierten Computer installiert werden: Klicken Sie auf **“Menu” (Menü)** → **“Install Intelli-studio on PC” (Programm installieren)** auf dem Bildschirm von Intelli-studio.

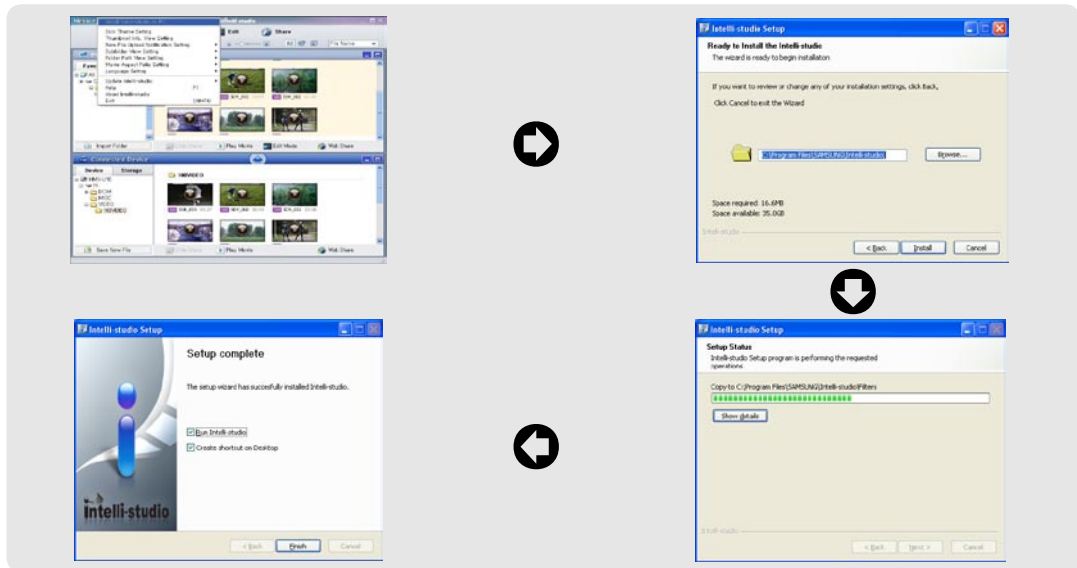

## ALS WECHSELSPEICHERGERÄT VERWENDEN

Sie können aufgenommene Daten auf einen windowsbasierten Computer übertragen oder kopieren, in dem Sie das USB-Kabel an den Camcorder anschließen.

### SCHRITT1. Inhalt von Speichermedien (Speicherkarte) anzeigen

1. Überprüfen Sie die Einstellung **“PC Software: Off” (PC-Software:Aus)**  
➔Seite 60
2. Setzen Sie die Speicherkarte in Ihren Camcorder ein.
3. Schließen Sie den Camcorder mit einem USB-Kabel an den Computer an.  
➔Seite 64
  - Nach einer Weile erscheint das Fenster **“Wechselspeicher”** oder **“Samsung”** auf dem Computerbildschirm.
  - Der Wechselspeicher erscheint, wenn Sie ein USB-Kabel anschließen.
  - Wählen Sie „Ordner mit Windows Explorer öffnen um Dateien zu betrachten“ und klicken Sie dann auf **“OK”**.
4. Es erscheinen die Ordner des Speichermediums.
  - Verschiedene Dateitypen sind in verschiedenen Ordnern gespeichert.



- Wenn das Fenster **“Wechselspeicher”** nicht erscheint, überprüfen Sie die Verbindung (➔Seite 64) oder führen Sie die Schritte 1 und 3 erneut durch.
- Wenn der Wechselspeicher nicht automatisch erscheint, öffnen Sie den Ordner des Wechselspeichers über den Arbeitsplatz.
- Wenn sich das verbundene Speichergerät des Camcorders nicht öffnet, oder das Kontextmenü, durch Anklicken mit der rechten Maustaste (öffnen oder durchsuchen) fehlerhaft erscheint, kann es sein dass Ihr Computer mit einem selbstausführenden Virus infiziert ist. Es wird empfohlen, eine Antivirus-Software auf dem aktuellsten Stand zu verwenden.

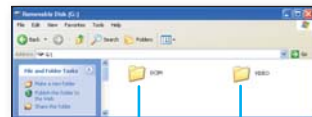
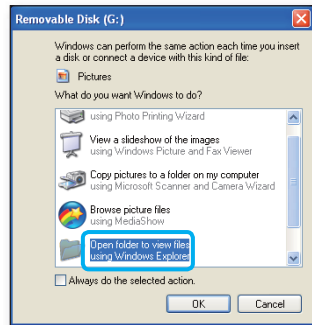

Fotodateien Videodateien

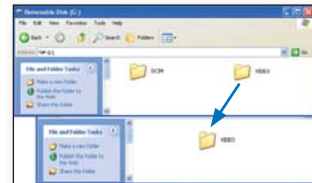

# benutzung mit einem Windows-Computer

## Verzeichnis- und Dateistruktur auf dem Speichermedium

- Die Ordner- und Dateistruktur für Speichermedien ist wie folgt.
- Lage und Bezeichnung von Dateien und Ordnern dürfen nicht geändert werden. Andernfalls ist deren Wiedergabe nicht möglich.

### Videodatei (H.264) ①

- Videos in HD-Qualität (1920x1080 30p, 1280x720 60p oder 1280x720 30p) haben das Format HDV\_####.MP4.
- Die Videoaufnahmen in SD-Qualität sind im Format SDV\_####.MP4.
- Die Dateinummern erhöhen sich mit jeder neu hinzu kommenden Videodatei automatisch.
- Es können bis zu 9999 Dateien in einem Ordner erstellt werden.  
Wenn mehr als 9999 Dateien erstellt wurden, wird ein neuer Ordner erstellt.

### Fotodateien ②

- Wie bei Videodateien erhöht sich die Dateianzahl automatisch, wenn eine neue Bilddatei erstellt wird.
- Die maximal erlaubte Dateianzahl ist dieselbe wie bei Videodateien.  
Ein neuer Ordner speichert Dateien von SAM\_0001.JPG.
- Der Ordnername verändert sich entsprechend, beispielsweise von 100PHOTO zu →101PHOTO usw.
- In einem Ordner werden bis zu 9999 Dateien erstellt. Wenn mehr als 9999 Dateien erstellt wurden, wird ein neuer Ordner erstellt.

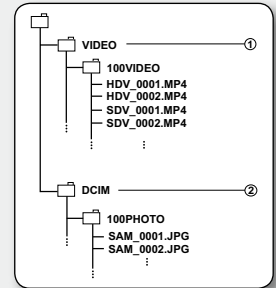

## Bildformat

### Videoaufnahmen

- Videoaufnahmen sind in dem Format H.264 komprimiert. Die Dateiendung lautet ".MP4."
- Lesen Sie die Seite 43 für Informationen über die Videoauflösung.

### Fotos

- Fotos werden in das Format JPEG (Joint Photographic Experts Group) komprimiert. Die Dateiendung lautet ".JPG."
- Lesen Sie die Seite 44 für Informationen über die Fotoauflösung.



- Wenn die 9999. Datei im 999. Ordner erstellt wurde (d. h. HDV\_9999.MP4 wurde im VIDEO-Ordner 999 erstellt) kann kein neuer Ordner mehr erstellt werden. Sichern Sie Ihre Dateien aus einem PC und formatieren Sie die Speicherkarte, danach setzen Sie die Dateinummerierung im Menü zurück.
- Da fehlerfreie Wiedergabe vom Camcorder nach dem Originalordner und Dateibezeichnungen angewiesen ist, sollte der Name einer vom Camcorder aufgezeichnete Video nicht verändert werden.
- Dieser Camcorder verwendet zur Videokodierung das NTSC-System. Die tatsächliche Ausgabe hängt von den Benutzereinstellungen ab. ➔Seite 43

# anschluss an andere geräte

Wenn Sie den Camcorder an einen HDTV oder an ein normales Fernsehgerät anschließen, können Sie sich die Video- und Fotoaufnahmen auf einem großen Bildschirm ansehen.

## ANSCHLUSS AN EIN FERNSEHGERÄT

### VORHERIGES PRÜFEN!

- Legen Sie das Videoausgangssignal gemäß dem TV-Farbsystem des angeschlossenen Fernsehgeräts fest (NTSC/PAL).  
➔ Seite 60
- Legen Sie anhand der Funktion „TV Out“ (**TV-Ausgang**) den TV-Ausgang für das Videosignal fest. ➔ Seite 60
- Wir empfehlen die Benutzung des Netzteils für die Stromversorgung des Memory Camcorders.

### An ein HD-TV-Gerät (High Definition) anschließen

Zur Wiedergabe von Videos in **HD-Qualität (1080/30p, 720/60p, oder 720/30p)** benötigen Sie einen HDTV (hochauflösendes Fernsehgerät).

Schließen Sie Ihren Camcorder mit dem mitgelieferten Komponenten-/AV-Kabel (Y/Pb/Pr, Audio L/R) an einen HDTV an.

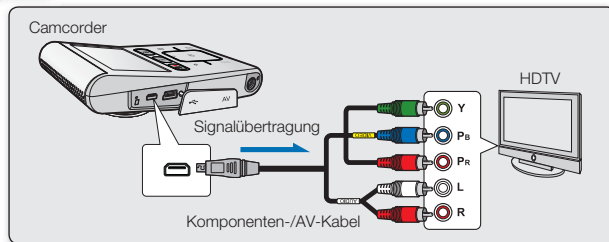

- Vermeiden Sie beim Verbinden/Entfernen der Verbindungskabel übermäßigen Krafteinsatz.
- Achten Sie beim Anschluss eines Komponenten-/AV-Kabels darauf, dass die Stecker farblich mit den Anschlüssen des Fernsehgeräts übereinstimmen.
- Weitere Informationen über die Anschlüsse finden Sie auch im Handbuch des Fernsehgeräts.
- Bei einem digitalen SDTV sind die Kabelanschlüsse gleich wie oben erwähnt, die Aufnahme dateien werden jedoch in SD-Qualität wiedergegeben. (Wenn Sie **“TV Out (TV-Ausgang) : Komponenten 576p oder Komponenten 576i** festlegen). ➔ Seite 60

# benutzung mit einem Windows-Computer

## An ein HD-TV-Gerät (High Definition) anschließen

Eine solche Verbindung ist dann erforderlich, wenn Sie in HD-Qualität aufgenommene Bilder herunterkonvertieren und diese in SD-Qualität wiedergeben. Bei der Wiedergabe von Videos in HD-Qualität (1080/30p, 720/60p, oder 720/30p) auf einem SDTV werden die Bilder auf eine Standardauflösung von 480/60p herunterkonvertiert.

1. Setzen Sie "TV Out" (TV-Ausgang) auf "Composite". ➔Seite 60
2. Schließen Sie Ihren Camcorder mit dem mitgelieferten Komponenten-/AV-Kabel an ein Fernsehgerät an.



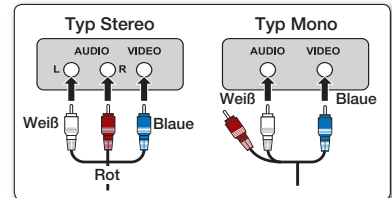
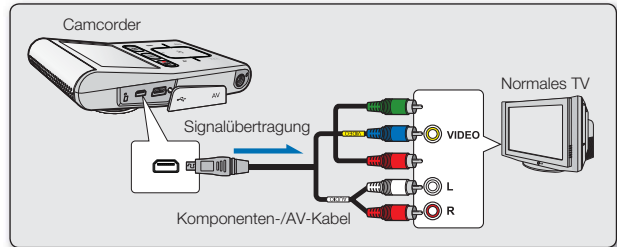

Achten Sie beim Anschluss eines Komponenten-/AV-Kabels darauf, dass die Stecker farblich mit den Anschlüssen des Fernsehgerätes übereinstimmen. Der blaue Stecker passt möglicherweise nicht in den Videoeingang Ihres Fernsehgerätes (normalerweise gelb).



## VIDEOS AUF DEM BILDSCHIRM ANSEHEN

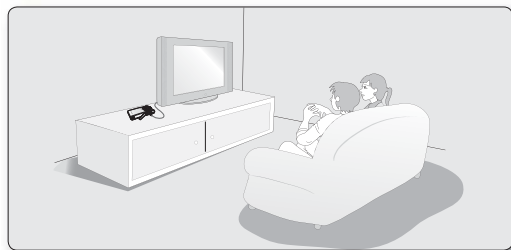









- Schalten Sie das Fernsehgerät ein und stellen Sie den Input-Selector entsprechend dem Eingang ein, mit dem der Memory Camcorder verbunden ist.
  - Dieser wird oft "line" genannt. Lesen Sie im Handbuch des Fernsehgerätes nach, wie Sie den TV-Eingang umstellen können.
- Schalten Sie den Memory Camcorder ein.
  - Drücken Sie die Taste **Modus** (  ) um den Wiedergabemodus auszuwählen. ➔ Seite 19
  - Das Bild, das auf dem Memory Camcorder abgespielt wird, wird auf dem Fernsehgerät erscheinen.
- Wiedergabe ausführen.
  - Sie können die Wiedergabe starten, aufnehmen oder Menüeinstellungen vornehmen, wobei Sie die entsprechenden Bilder auf dem Fernsehbildschirm betrachten können.



-  Wenn "TV Display (TV-Anzeige)" auf "Off (Aus)" geschaltet wurde, erscheint die Bildschirmanzeige (OSD – On-Screen-Display) nicht auf dem TV-Bildschirm. ➔ Seite 61
- Bei Anschluss des Komponenten-/AV-Kabels an den Camcorder werden der integrierte Lautsprecher und der LCD-Bildschirm automatisch ausgeschaltet und Sie können den Lautstärkeregel nicht mehr bedienen.

Die Bildanzeige hängt von dem Bildseitenformat des LCD- und TV-Bildschirms ab.

 SYMBOL  Motiv

	Aufnahme	Foto	LCD	TV	
				16:9	4:3
16:9					
4:3					

# benutzung mit einem Windows-Computer

## AUFNEHMEN (KOPIEREN) VON VIDEOAUFNAHMEN MIT EINEM VCR ODER DVD/HDD AUFNAHMEGERÄT

Sie können Videoaufnahmen, die auf diesem Memory Camcorder abgespielt wurden auf andere Geräte, so wie VCR oder DVD/HDD Aufnahmegeräte, aufnehmen (kopieren).

### VORHERIGES PRÜFEN!

- Legen Sie das Videoausgangssignal gemäß dem TV-Farbsystem der angeschlossenen Videoausrüstung fest (NTSC/PAL). ➔Seite 60
- Setzen Sie "TV Out" (TV-Ausgang) auf "Composite". ➔Seite 60

**Verbinden Sie den Memory Camcorder wie in der Abbildung dargestellt über das mitgelieferte AV-Kabel mit einem anderen Videogerät:**

1. Drücken Sie die Taste **Modus** (▶) um den Wiedergabemodus auszuwählen.  
➔Seite 19
2. Wählen Sie aus der Miniaturansicht die (überspielten) Videoaufnahmen aus und berühren Sie dann die Taste **OK**.
3. Drücken Sie die Aufnahmetaste auf dem angeschlossenen Gerät.
  - Der Memory Camcorder beginnt mit der Wiedergabe und das Aufnahmegerät mit der Aufzeichnung (Kopieren).

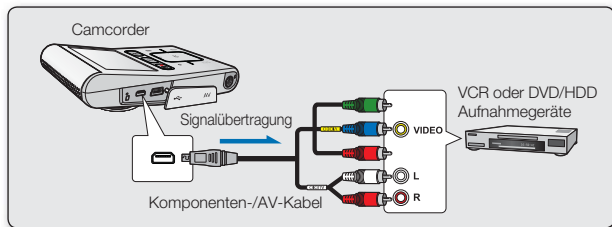

 Stellen Sie sicher, dass der Memory Camcorder immer über das Netzteil mit Strom versorgt wird, damit der Camcorder während des Aufzeichnens auf ein anderes Videogerät bei leerem Akku nicht ausgeschaltet wird.

# wartung & zusätzliche informationen

---

## WARTUNG

---

Ihr Memory Camcorder ist ein hochwertiges Produkt und sollte sorgsam behandelt werden. Die folgenden Ratschläge werden Ihnen dabei behilflich sein, im Rahmen der Garantieverpflichtungen viele Jahre Freude an diesem Produkt zu haben.

- ☛ Schalten Sie den Memory Camcorder aus, wenn Sie ihn aufbewahren.
  - Entfernen Sie das Netzteil. ➔Seite 14
  - Entnehmen Sie die Speicherkarte. ➔Seite 27

## Aufbewahrungshinweise

- **Bewahren Sie den Memory Camcorder nicht für lange Zeit an Orten mit hoher Temperatur auf:**  
Die Temperatur in einem geschlossenen Fahrzeug oder Kofferraum kann während einer heißen Jahreszeit sehr stark ansteigen. Wenn Sie den Memory Camcorder an solch einem Ort lassen, können Funktionsstörungen auftreten oder das Gehäuse kann beschädigt werden. Setzen Sie den Memory Camcorder nicht direkter Sonneneinstrahlung aus und bewahren Sie ihn nicht in der Nähe eines Heizkörpers auf.
- **Bewahren Sie den Memory Camcorder nicht an Orten mit einer hohen Luftfeuchtigkeit oder an staubigen Orten auf:**  
Staub der in den Memory Camcorder eindringt kann Funktionsstörungen hervorrufen. Bei hoher Luftfeuchtigkeit kann das Objektiv beschädigt und der Memory Camcorder dadurch unbrauchbar werden. Es wird empfohlen den Memory Camcorder zusammen mit Trockenmitteln in einem Behälter zu legen, wenn Sie ihn beispielsweise in einem Schrank verstauen.
- **Bewahren Sie den Memory Camcorder nicht an Orten mit einer magnetischen Wirkung oder starken Erschütterungen auf:**  
Dies ist kann Fehlfunktionen zur Folge haben.

## Reinigung des Memory Camcorders

- ☛ **Bevor Sie mit der Reinigung beginnen, schalten Sie den Memory Camcorder aus und entfernen Sie den Akku und das Netzteil.**
- **Reinigung des Außenbereichs**
  - Reinigen Sie das Gerät sorgsam mit einem trockenen, weichen Tuch. Üben Sie beim Reinigen keinen Druck auf das Gehäuse aus, und reiben Sie es behutsam ab.
  - Verwenden Sie zum Reinigen weder Waschbenzin noch Verdünnungsmittel. Die Außenbeschichtung könnte sich lösen oder das Gehäuse beschädigt werden.
- **Reinigung des LCD-Bildschirms**  
Reinigen Sie den Bildschirm sorgsam mit einem trockenen, weichen Tuch. Passen Sie auf, dass der Monitor nicht beschädigt wird.
- **Reinigung des Objektivs**  
Verwenden Sie zum Reinigen des Objektivs ein optionales Druckluftspray, um Schmutz und andere kleine Teilchen herauszublasen. Reinigen Sie das Objektiv nicht mit Tüchern oder den Fingern.  
Verwenden Sie Linsenreinigungspapier, falls erforderlich.
  - Es kann zu Beschädigungen kommen wenn das Objektiv nicht gereinigt wird.
  - Wenn das Objektiv trübe aussieht, schalten Sie den Memory Camcorder aus, und warten Sie etwa eine Stunde, bevor Sie ihn wieder einschalten.

# wartung & zusätzliche informationen

## ZUSÄTZLICHE INFORMATIONEN

---

### LCD-Monitor

- **Schäden an dem LCD-Monitor vorbeugen.**
  - Drücken Sie nicht zu fest auf den Monitor und stoßen Sie ihn nicht gegen andere Gegenstände.
  - Stellen Sie den Memory Camcorder nicht mit dem LCD-Monitor auf der Unterseite ab.
- **Um die Haltbarkeit zu verlängern, reiben Sie ihn nicht mit einem groben Stoff ab.**
- **Beachten Sie die folgenden Vorkommnisse, die bei der Verwendung des LCD-Monitors auftreten können. Dies sind keine Fehlfunktionen.**
  - Während der Verwendung des Camcorders kann sich die Fläche um den LCD-Monitor herum erwärmen.
  - Wenn Sie das Gerät für eine lange Zeit eingeschaltet lassen, so wird die Fläche um den LCD-Monitor herum heiß.

## IHREN MEMORY CAMCORDER IM AUSLAND VERWENDEN

---

- Netzspannung und TV-Farbsystem können sich von Land zu Land unterscheiden.
- Vor Verwendung des Memory Camcorders im Ausland sollten Sie folgende Punkte prüfen:

### Stromversorgung

Das mitgelieferte Netzteil verfügt über einen automatischen Spannungsumwandler im Netzspannungsbereich zwischen 100 V und 240 V. Sie können den Memory Camcorder mit dem mitgelieferten Netzteil in allen Ländern und Regionen verwenden, in denen die Netzspannung 100-240 Volt bei 50 oder 60 Hz beträgt. Verwenden Sie, falls notwendig, einen örtlichen AC-Adapterstecker, entsprechend der vorhanden Steckdose.

### TV-Farbsysteme

Ihr Camcorder ist auf das NTSC-System ausgerichtet. Wenn Sie Aufnahmen im NTSC-Format auf einem externen Gerät wiedergeben oder es dorthin überspielen möchten, setzen Sie das Videoausgangssignal auf das TV-Farbsystem der angeschlossenen Videoausrüstung. ➔Seite 60

#### Länder mit PAL-kompatiblem System

Australia, Austria, Belgium, Bulgaria, China, CIS, Czech Republic, Denmark, Egypt, Finland, France, Germany, Greece, Great Britain, Netherlands, Hong Kong, Hungary, India, Iran, Iraq, Kuwait, Libya, Malaysia, Mauritius, Norway, Romania, Saudi Arabia, Singapore, Slovak Republic, Spain, Sweden, Switzerland, Syria, Thailand, Tunisia, etc.

#### Länder mit NTSC-kompatiblem System

Bahamas, Canada, Central America, Japan, Korea, Mexico, Philippines, Taiwan, United States of America, etc.



Sie können mit Ihrem Memory Camcorder auf der ganzen Welt Aufnahmen machen und Sie auf dem LCD-Monitor ansehen.

## FEHLERSUCHE







☞ **Bevor Sie sich an den Samsung-Kundendienst wenden, sollten Sie anhand der folgenden Punkte selbst versuchen, den Fehler zu beheben. So können Sie unnötigen Zeit- und Kostenaufwand vermeiden.**

## Warnanzeigen und -meldungen

### Stromversorgung

Meldung	Symbol	Erklärung	Aktion
Low Battery (Niedr. Akkustand)	-	Der Akku ist fast vollständig entladen.	<ul style="list-style-type: none"> <li>Laden Sie den Akku auf.</li> </ul>

### Storage media

Meldung	Symbol	Erklärung	Aktion
Insert Card (Karte einlegen)		Es befindet sich keine Speicherkarte im Steckplatz.	<ul style="list-style-type: none"> <li>Setzen Sie eine Speicherkarte ein.</li> </ul>
Card Full (Karte voll)		Der freie Platz auf der Speicherkarte reicht für die Aufnahme nicht aus.	<ul style="list-style-type: none"> <li>Löschen Sie nicht benötigte Dateien von der Speicherkarte.</li> <li>Sichern Sie Ihre Dateien auf Ihrem PC oder einem anderen Speichermedium und löschen Sie sie dann.</li> <li>Legen Sie eine andere Speicherkarte mit ausreichend freiem Platz ein.</li> </ul>
Card Error (Kartenfehler)		Die Speicherkarte hat ein Problem und kann nicht erkannt werden.	<ul style="list-style-type: none"> <li>Formatieren Sie die Speicherkarte, oder ersetzen Sie sie durch eine Neue.</li> </ul>
Card Locked (Karte gesperrt)		Der Schreibschutz auf einer SDHC Karte wurde aktiviert.	<ul style="list-style-type: none"> <li>Entfernen Sie den Schreibschutz.</li> </ul>
Not supported Card (Karte wird nicht unterstützt)		Die Speicherkarte wird vom Camcorder nicht unterstützt.	<ul style="list-style-type: none"> <li>Wechseln Sie die Speicherkarte mit einer von uns empfohlenen Speicherkarte aus.</li> </ul>
Not Formatted (Nicht formatiert)		Die Speicherkarte ist nicht formatiert.	<ul style="list-style-type: none"> <li>Formatieren Sie die Speicherkarte mithilfe des Menüs.</li> </ul>
Not Supported Format (Format w.n.unterst.)		Das Dateiformat wird von diesem Camcorder nicht unterstützt. Dateien werden in einem anderen Format von einem anderen Gerät aufgezeichnet.	<ul style="list-style-type: none"> <li>Das Dateiformat wird nicht unterstützt.</li> <li>Überprüfen Sie das unterstützte Dateiformat. ➔Seite 72</li> <li>Formatieren Sie die Speicherkarte über das entsprechende Menü.</li> </ul>
Low speed card. Please record at lower quality. (Langsame Karte. Bitte nehmen Sie in niedriger Qualität auf.)	-	Die Leistungsfähigkeit der Speicherkarte reicht für die Aufnahme nicht aus.	<ul style="list-style-type: none"> <li>Setzen Sie eine schnellere Speicherkarte ein. ➔Seite 29</li> <li>Wechseln Sie auf eine geringere Auflösung.</li> <li>Wechseln Sie auf eine geringere Qualität.</li> </ul>

## Aufnahme

Meldung	Symbol	Erklärung	Aktion
Write Error (Schreibfehler)	-	Es traten Probleme während des Schreibens der Daten auf das Speichermedium auf.	<ul style="list-style-type: none"><li>• Formatieren Sie das Speichermedium mithilfe des Menüs, nachdem Sie wichtige Dateien auf Ihrem PC oder einem anderen Speichermedium gesichert haben.</li></ul>
The Number of video files is full. Cannot record video. (Speicher für Videodateien voll. Keine Videoaufnahme möglich.)	-	Die mögliche Anzahl der Ordner und Dateien wurde erreicht, es kann keine Aufnahme erfolgen.	<ul style="list-style-type: none"><li>• Formatieren Sie das Speichermedium anhand des entsprechenden Menüpunktes, nachdem Sie die wichtigsten Dateien auf dem PC oder einem anderen Speichergerät gesichert haben. Stellen Sie "File No. (Datei-Nr.)" auf "Reset (Zsetz)".</li></ul>
The Number of photo files is full. Cannot take a photo. (Anzahl der Fotodateien voll. Keine Fotoaufnahme möglich.)	-	Die maximale Kapazität für Ordner und Dateien wurde erreicht und es kann kein weiteres Bild gemacht werden.	<ul style="list-style-type: none"><li>• Formatieren Sie das Speichermedium mithilfe des entsprechenden Menüpunktes, nachdem Sie wichtige Dateien auf Ihrem PC oder einem anderen Speichermedium gesichert haben. Stellen Sie "File No. (Datei-Nr.)" auf "Reset (Zsetz)".</li></ul>

## Wiedergabe

Meldung	Symbol	Erklärung	Aktion
Read Error (Lesefehler)	-	Es traten Probleme während dem Lesen der Daten auf dem Speichermedium auf.	<ul style="list-style-type: none"><li>• Formatieren Sie das Speichermedium mithilfe des Menüs, nachdem Sie wichtige Dateien auf Ihrem PC oder einem anderen Speichermedium gesichert haben.</li></ul>



ACHTUNG

### Legen Sie das Gerät im Falle einer Kondensation einen Augenblick zu Seite, bevor Sie es benutzen

- Was ist Kondensation?  
Kondensation tritt auf, wenn der Memory Camcorder beim Transport größeren Temperaturunterschieden ausgesetzt wird. Der Wasserdampf in der Luft kondensiert aufgrund des Temperaturunterschieds sowohl auf den externen und internen Linsen des Memory Camcorders als auch auf der Reflektionslinse.  
Wenn dies der Fall ist, können Sie möglicherweise die Aufnahme- oder Wiedergabefunktionen des Memory Camcorders zeitweilig nicht verwenden. Dies kann zudem zu einer Fehlfunktion führen oder den Memory Camcorder beschädigen, wenn das Gerät bei vorhandener Kondensation eingeschaltet wird.
- Wie gehe ich vor?  
Schalten Sie das Gerät ab und lassen Sie es vor dem nächsten Gebrauch in einem trockenen Bereich ca. 1 – 2 Stunden lang trocknen.
- Wann kommt es zu Kondensation?  
Zu Kondensation kommt es, wenn das Gerät an einen Platz mit einer höheren Temperatur als am vorherigen Platz gebracht wird oder bei spontaner Verwendung in warmen Bereichen.
  - Wenn Sie im Winter draußen bei kalten Temperaturen filmen und den Camcorder anschließend für Innenaufnahmen verwenden.
  - Wenn Sie bei warmem Wetter draußen aufnehmen und sich vorher im Haus oder in einem Auto mit Klimaanlage befunden haben.

### Beachten Sie diese Punkte, bevor Sie Ihren Camcorder zur Reparatur einschicken.

- Wenn Sie das Problem mit folgenden Maßnahmen nicht beheben können, wenden Sie sich an den zuständigen Samsung-Kundendienst.

- ❖ Sollten bei der Verwendung des Memory Camcorders irgendwelche Probleme auftreten, prüfen Sie zunächst folgende Punkte. Wenn Sie das Problem mit folgenden Maßnahmen nicht beheben können, wenden Sie sich an den zuständigen Samsung-Kundendienst.

## Fehler und Lösungen

### Stromversorgung

Fehler	Erklärung/Abhilfe
Der Camcorder lässt sich nicht einschalten.	<ul style="list-style-type: none"> <li>Laden Sie den Akku auf.</li> <li>Falls Sie ein Netzteil verwenden, prüfen Sie, ob der Stecker richtig eingesteckt ist.</li> <li>Trennen Sie das Netzteil und schließen Sie die Stromversorgung erneut an den Camcorder an, bevor Sie ihn einschalten.</li> </ul>
Das Gerät schaltet sich automatisch aus.	<ul style="list-style-type: none"> <li>Ist "<b>Auto Power Off (Ausschaltautom)</b>" auf "<b>5 Min</b>" eingestellt? Bei 5-minütiger Inaktivität des Memory Camcorders schaltet sich dieser automatisch aus ("<b>Auto Power Off (Ausschaltautom)</b>"). Um diese Option zu deaktivieren, setzen Sie die Funktion "<b>Auto Power Off (Ausschaltautom)</b>" auf "<b>Off (Aus)</b>". ➔Seite 59</li> <li>Der Akku ist fast leer. Laden Sie den Akku auf.</li> <li>Verwenden Sie das Netzteil.</li> </ul>
Das Gerät lässt sich nicht abschalten.	<ul style="list-style-type: none"> <li>Trennen Sie das Netzteil und schließen Sie die Stromversorgung erneut an den Camcorder an, bevor Sie ihn einschalten.</li> </ul>
Der Akku ist schnell entladen.	<ul style="list-style-type: none"> <li>Die Umgebungstemperatur ist zu niedrig.</li> <li>Der Akku ist nicht vollständig geladen. Laden Sie den Akku erneut.</li> <li>Der Akku hat das Ende seiner Nutzungsdauer erreicht und kann nicht mehr aufgeladen werden. Wenden Sie sich an einen autorisierten SAMSUNG -Kundendienst in Ihrer Umgebung.</li> </ul>

### Anzeigen

Fehler	Erklärung/Abhilfe
Das aufgenommene Bild ist schmaler oder breiter als das Originalbild.	<ul style="list-style-type: none"> <li>Sie sollten die Aufnahmegröße überprüfen bevor Sie aufnehmen. ➔Seiten 43-44</li> </ul>
Eine unbekannte Anzeige erscheint auf dem Bildschirm.	<ul style="list-style-type: none"> <li>Eine Warnung oder ein Hinweis wird auf dem Bildschirm angezeigt. ➔Seiten 79-80</li> </ul>
Auf dem LCD-Monitor bleibt ein Nachleuchten.	<ul style="list-style-type: none"> <li>Dies tritt auf, wenn Sie das Netzteil trennen, bevor Sie das Gerät ausschalten.</li> </ul>
Das Bild auf dem LCD-Monitor erscheint zu dunkel.	<ul style="list-style-type: none"> <li>Die Umgebung ist zu hell. Passen Sie die Helligkeit des LCD-Monitors und den Betrachtungswinkel an.</li> </ul>

## Speichermedium

Fehler	Erklärung/Abhilfe
Die Funktionen der Speicherkarte lassen sich nicht ausführen.	<ul style="list-style-type: none"><li>• Setzen Sie die Speicherkarte ordnungsgemäß in den Camcorder ein. ➔Seite 27</li><li>• Falls die Speicherkarte auf einem Computer formatiert wurde, formatieren Sie die Karte erneut mit dem Camcorder. ➔Seite 57</li></ul>
Eine Aufnahme kann nicht gelöscht werden.	<ul style="list-style-type: none"><li>• Aufnahmen, deren Löschschutz durch ein anderes Gerät aktiviert wurde, lassen sich nicht löschen. Deaktivieren Sie den Schreibschutz auf dem Gerät. ➔Seite 50</li><li>• Deaktivieren Sie den Schreibschutz der Speicherkarte (SDHC-Speicherkarte etc.), falls vorhanden. ➔Seite 28</li></ul>
Sie können die Speicherkarte nicht formatieren.	<ul style="list-style-type: none"><li>• Deaktivieren Sie den Schreibschutz der Speicherkarte (SDHC-Speicherkarte etc.), falls vorhanden. ➔Seite 28</li><li>• Kopieren Sie vor dem Formatieren alle wichtigen Aufnahmen auf den PC. Samsung haftet nicht für den Verlust von Daten. (Speichern Sie die Daten auf Ihrem PC oder einem anderen Speichermedium.)</li></ul>
Der Dateiname wird nicht korrekt angezeigt.	<ul style="list-style-type: none"><li>• Die Datei ist möglicherweise beschädigt.</li><li>• Das Dateiformat wird vom Camcorder nicht unterstützt.</li><li>• Wenn die Verzeichnisstruktur nicht dem internationalen Standard entspricht, wird nur der Dateiname angezeigt.</li></ul>

## Aufnahme

Fehler	Erklärung/Abhilfe
Beim Betätigen der <b>Aufnahmetaste (Start/Stop)</b> (⏻/⏹) startet die Aufnahme nicht.	<ul style="list-style-type: none"><li>• Auf dem Speichermedium steht kein freier Speicherplatz für Aufnahmen zur Verfügung.</li><li>• Überprüfen Sie ob die Speicherkarte nicht eingesetzt oder der Schreibschutz aktiviert ist.</li><li>• Die Betriebstemperatur des Camcorders ist ungewöhnlich hoch.</li><li>• Schalten Sie das Gerät ab, und lagern Sie es einige Zeit an einem kühlen Ort.</li><li>• Im Camcorder hat sich Feuchtigkeit gebildet (Kondensation). Schalten Sie das Gerät ab, und lagern Sie es für etwa eine Stunde an einem kühlen Ort.</li></ul>
Die tatsächliche Aufnahmedauer ist kürzer als die geschätzte Dauer.	<ul style="list-style-type: none"><li>• Die geschätzte Aufnahmedauer kann je nach Inhalt und verwendeten Funktionen variieren.</li><li>• Die Aufnahme von sich schnell bewegenden Motiven erhöht die Übertragungsgeschwindigkeit und in der Folge den erforderlichen Speicherplatz für die Aufnahme, was zu einer verkürzten verfügbaren Aufnahmezeit führen kann.</li></ul>

Fehler	Erklärung/Abhilfe
Die Aufnahme wird automatisch beendet.	<ul style="list-style-type: none"> <li>• Es steht kein freier Platz für Aufnahmen auf dem Speichermedium zur Verfügung. Sichern Sie Ihre Dateien auf Ihrem PC und formatieren Sie das Speichermedium oder löschen Sie unbrauchbare Dateien.</li> <li>• Wenn Sie eine Speicherkarte mit niedriger Schreibgeschwindigkeit verwenden, wird der Memory Camcorder die Videoaufnahme automatisch beenden und eine entsprechende Nachricht erscheint auf dem LCD-Monitor.</li> </ul>
Beim Aufnehmen eines hell erleuchteten Motivs erscheinen senkrechte Linien.	<ul style="list-style-type: none"> <li>• Der Memory Camcorder kann diese Helligkeitsstufen nicht aufnehmen.</li> </ul>
Wenn der Bildschirm während der Aufnahme direktem Sonnenlicht ausgesetzt ist, wird er für einen Moment rot oder schwarz.	<ul style="list-style-type: none"> <li>• Setzen Sie den Memory Camcorder mit dem LCD-Monitor nicht direkter Sonneneinstrahlung aus.</li> </ul>
Während der Aufnahme werden Datum und Uhrzeit nicht angezeigt.	<ul style="list-style-type: none"> <li>• <b>"Date/Time Set (Dat/Zeiteinst)"</b> ist auf off gestellt. Stellen Sie <b>"Date/Time Set (Dat/Zeiteinst)"</b> auf on. ➔Seite 25</li> </ul>
Es ist kein Signalton zu hören.	<ul style="list-style-type: none"> <li>• Stellen Sie <b>"Beep Sound (Signalton)"</b> auf <b>"On (Ein)"</b>. ➔Seite 58</li> <li>• Der Signalton wird während der Videoaufnahme ausgestellt.</li> <li>• Bei Anschluss des Komponenten/AV-Kabels an den Memory Camcorder wird der Signalton automatisch abgeschaltet.</li> </ul>
Zwischen dem Betätigen der <b>Aufnahmetaste (Start/Stopp)</b> (📹🔴) und der tatsächlichen Aufnahme/Beendigung der Aufnahme gibt es eine Verzögerung.	<ul style="list-style-type: none"> <li>• Es ist möglich, dass es zwischen dem Drücken der <b>Aufnahmetaste (Start/Stopp)</b> (📹🔴) und der Reaktion des Geräts eine kurze Verzögerung gibt. Dies ist keine Fehlfunktion.</li> </ul>
Die Aufnahme wird beendet.	<ul style="list-style-type: none"> <li>• Die Betriebstemperatur des Camcorders ist ungewöhnlich hoch. Schalten Sie das Gerät ab, und lagern Sie es einige Zeit an einem kühlen Ort.</li> <li>• Im Camcorder hat sich Feuchtigkeit gebildet (Kondensation). Schalten Sie das Gerät ab, und lagern Sie es für etwa eine Stunde an einem kühlen Ort.</li> </ul>
Sie können keine Fotoaufnahme durchführen.	<ul style="list-style-type: none"> <li>• Stellen Sie den Aufnahmemodus ihres Camcorders ein. ➔Seite 19</li> <li>• Heben Sie den Verschluss oder den Schreibe Schutz der Speicherkarte auf, falls vorhanden.</li> <li>• Das Speichermedium ist voll. Benutzen Sie eine neue Speicherkarte oder formatieren Sie das Speichermedium. ➔Seite 57</li> <li>• Oder entfernen Sie nicht mehr benötigte Aufnahmen. ➔Seite 49</li> </ul>
Die digitale Zoomfunktion ist nicht verfügbar.	<ul style="list-style-type: none"> <li>• Wenn die Videoauflösung mit 1080/30p oder Slow Motion (Zeitleupe) festgelegt wurde, ist die digitale Zoomfunktion nicht verfügbar.</li> <li>• Wählen Sie eine andere Videoauflösung.</li> </ul>

## Bild während der Aufnahme anpassen

Fehler	Erklärung/Abhilfe
Das Bild ist unscharf.	<ul style="list-style-type: none"> <li>Dieser Camcorder verfügt über keine, vom Benutzer einstellbare Funktion zur Fokussteuerung.</li> <li>Die Mindestbrennweite zwischen Camcorder und Motiv beträgt 1,3 m.</li> </ul>
Das Bild ist zu hell, es flackert oder ist nicht farbstabil.	<ul style="list-style-type: none"> <li>Dies kann bei Aufnahmen mit Beleuchtung durch Leuchtstoffröhren, Natrium- oder Quecksilberlampen vorkommen. Beenden Sie "ISCENE" um dieses Problem zu minimieren. ➔Seite 42</li> </ul>

## Wiedergabe auf dem Memory Camcorder

Fehler	Erklärung/Abhilfe
Bei Drücken der Wiedergabetaste (Wiedergabe/Pause) startet die Wiedergabe nicht.	<ul style="list-style-type: none"> <li>Drücken Sie die Taste <b>Modus</b> (  ), um den Modus Videowiedergabe auszuwählen.</li> <li>Videoaufnahmen von anderen Geräten lassen sich möglicherweise nicht auf dem Memory Camcorder wiedergeben.</li> <li>Überprüfen Sie die Kompatibilität der Speicherkarte ➔Seite 28</li> </ul>
Die Überspring- oder Suchfunktion funktioniert nicht richtig.	<ul style="list-style-type: none"> <li>Bei zu hoher Betriebstemperatur können Funktionsstörungen auftreten. Schalten Sie den Camcorder für einige Momente aus und dann wieder ein.</li> </ul>
Die Wiedergabe wird unerwartet unterbrochen.	<ul style="list-style-type: none"> <li>Prüfen Sie, ob das Netzteil ordnungsgemäß angeschlossen und stabil ist.</li> </ul>
Sie können den aufgezeichneten Ton nicht hören, wenn Sie einen Film abspielen der mit der Zeitraffer-AUFN erstellt wurde.	<ul style="list-style-type: none"> <li>Eine Audioaufnahme während der Zeitraffer-AUFN wird nicht unterstützt. (Aufnahme im Stummschaltungsmodus).</li> </ul>
Fotoaufnahmen die auf einem Speichermedium gespeichert sind, werden nicht in der wirklichen Größe angezeigt.	<ul style="list-style-type: none"> <li>Fotoaufnahmen die mit anderen Geräten aufgenommen wurden, werden möglicherweise nicht in ihrer tatsächlichen Größe erscheinen. Dies ist kein Fehler.</li> </ul>

## Wiedergabe auf anderen Geräten (TV usw.)

Fehler	Erklärung/Abhilfe
Bild oder Ton fehlen auf dem angeschlossenen Gerät.	<ul style="list-style-type: none"> <li>Verbinden Sie den Audio-Anschluss des Komponenten-/AV-Kabels mit Ihrem Camcorder oder mit dem angeschlossenen Gerät (Fernsehgerät, HDRRecorder, usw.). (Rot - rechts, Weiß - links)</li> <li>Das Verbindungskabel (Komponenten-/AV-Kabel, usw.) ist nicht richtig angeschlossen. Stellen Sie sicher, dass das Verbindungskabel mit dem richtigen Anschluss verbunden ist. ➔Seiten 73-74</li> <li>Dieser Camcorder verfügt über ein 2-in-1 Komponenten-/AV-Kabel, das sowohl die Funktionen eines Komponenten- als auch eines AV-Kabels aufweist. Deshalb müssen Sie bei der Verwendung des Komponenten-/AVKabels die richtige Methode für den TV-Ausgang prüfen. Konfigurieren Sie dazu das Menü <b>"TV Out" (TV-Ausgang)</b>. ➔Seite 60</li> </ul>
Auf dem Fernsehgerät erscheint kein Bild.	<ul style="list-style-type: none"> <li>Legen Sie das Videoausgangssignal gemäß dem TV-Farbsystem des angeschlossenen Fernsehgeräts fest. ➔Seite 60</li> </ul>
Das Bild erscheint verzerrt auf dem Fernsehgerät oder dem Computer.	<ul style="list-style-type: none"> <li>Der Anzeigemodus des aufgenommenen Videos stimmt nicht mit dem des Wiedergabegerätes überein.</li> <li>Ein Video, das mit dem Bildseitenverhältnis 16:9 breit aufgenommen wurde, sollte auf einem Fernsehgerät oder Computer wiedergegeben werden, das/der das Seitenverhältnis 16:9 unterstützt.</li> </ul>

## An einen Computer anschließen

Fehler	Erklärung/Abhilfe
Der Computer erkennt den Camcorder nicht.	<ul style="list-style-type: none"> <li>• Trennen Sie das USB-Kabel von Computer und Camcorder und starten Sie den Computer neu, Verbinden Sie die Geräte ordnungsgemäß erneut.</li> </ul>
Die Wiedergabe einer Videoaufnahme auf einem PC funktioniert nicht richtig.	<ul style="list-style-type: none"> <li>• Um die Datei, die mit dem Camcorder aufgenommen wurde wiedergeben zu können, ist ein Video-Codec nötig. Installieren oder starten Sie die integrierte Bearbeitungssoftware (Intelli-studio).</li> <li>• Achten Sie darauf, dass Sie die Steckverbindung in die richtige Richtung einstecken, und verbinden Sie das USB-Kabel richtig mit Ihrem Camcorder.</li> <li>• Trennen Sie das Kabel von Computer und Camcorder und starten Sie den Computer neu, Verbinden Sie die Geräte ordnungsgemäß erneut.</li> <li>• Ihr Computer entspricht möglicherweise nicht den Leistungsanforderungen, um eine Videodatei wiedergeben zu können. Check the recommended computer specifications.</li> </ul>
Intelli-studio funktioniert nicht ordnungsgemäß.	<ul style="list-style-type: none"> <li>• Beenden Sie die Anwendung Intelli-studio und starten Sie den windowsbasierten Computer neu.</li> <li>• Die Software, die sich auf Ihrem Camcorder befindet ("Intelli-studio"), ist nicht mit Macintosh kompatibel.</li> <li>• Stellen Sie im Einstellungs-menü "<b>PC Software</b>" auf "<b>On</b>" (<b>Ein</b>).</li> <li>• Je nach Computertyp wird das Programm Intelli-studio möglicherweise nicht automatisch ausgeführt. Öffnen Sie in diesem Fall über Arbeitsplatz das CDLaufwerk, indem sich Intelli-Studio befindet, und führen Sie iStudio.exe aus.</li> </ul>
Bild bzw. Ton des Camcorders werden nicht ordnungsgemäß auf dem Computer wiedergegeben.	<ul style="list-style-type: none"> <li>• Es ist möglich, dass die Wiedergabe oder der Ton auf Ihrem Computer zeitweise unterbrochen wird. Video und Ton, die auf den Computer kopiert wurden, sind davon nicht betroffen.</li> <li>• Bei einem Anschluss des Camcorders an einen Computer, der Hi-Speed USB (USB 2.0) nicht unterstützt, ist eine fehlerfreie Wiedergabe von Bild und Ton nicht gewährleistet. Bild und Ton, die auf den Computer kopiert wurden, sind davon nicht betroffen.</li> </ul>
Die Wiedergabe hält an oder ist verzerrt.	<ul style="list-style-type: none"> <li>• Überprüfen Sie die Systemvoraussetzungen für die Wiedergabe von Videoaufnahmen. ➔ Seite 63</li> <li>• Schließen Sie alle anderen Anwendungen auf dem Computer.</li> <li>• Wenn ein Film vom Camcorder aus abgespielt wird und dieser mit dem Computer verbunden ist, kann je nach Übertragungsgeschwindigkeit eine fehlerfreie Wiedergabe des Bildes nicht gewährleistet werden. Bitte kopieren Sie die Datei auf den PC und spielen Sie sie dort ab.</li> </ul>

## An andere Geräte anschließen/Aufnahmen kopieren (TV, DVD-Recorder usw.)

Fehler	Erklärung/Abhilfe
Die Synchronisierung funktioniert mit dem Komponenten-/AV-Kabel (Video, Audio L/R) nicht richtig.	<ul style="list-style-type: none"><li>• Das Komponenten-/AV-Kabel (Video, Audio L/R) ist nicht richtig angeschlossen. Stellen Sie sicher, dass das Komponenten-/AV-Kabel (Video, Audio L/R) mit dem richtigen Anschluss verbunden wurde, d. h. mit dem Eingang des Geräts, der für die Synchronisierung der Bilder Ihres Camcorders vorgesehen ist. ➔Seite 76</li><li>• Dieser Camcorder verfügt über ein 2-in-1 Komponenten-/AV-Kabel, das sowohl die Funktionen eines Komponenten- als auch eines AV-Kabels aufweist. Deshalb müssen Sie bei der Verwendung des Komponenten-/AV-Kabels die richtige Methode für den TV-Ausgang prüfen. Konfigurieren Sie dazu das Menü "TV Out" (TV-Ausgang). ➔Seite 60</li></ul>

## Allgemeine Funktionen

Fehler	Erklärung/Abhilfe
Datum und Uhrzeit werden falsch angezeigt.	<ul style="list-style-type: none"><li>• War der Camcorder längere Zeit nicht in Benutzung? Der eingebaute aufladbare Akku ist möglicherweise leer. ➔Seite 25</li></ul>
Ihr Camcorder lässt sich nicht einschalten oder die Tasten funktionieren nicht ordnungsgemäß. Ihr Camcorder wird von einem Computer nicht erkannt.	<ul style="list-style-type: none"><li>• Trennen Sie das Netzteil und schließen Sie die Stromversorgung erneut an den Camcorder an, bevor Sie ihn einschalten.</li><li>• Drücken Sie die Taste <b>Reset</b> mit einem spitzen Objekt (z. B. eine Sicherungsklemme), um das System zurückzusetzen. Wenn die Initialisierung abgeschlossen ist, schaltet sich Ihr Camcorder automatisch ein. Durch die Systemrücksetzung werden Bildaufnahmen und individuelle Einstellungen nicht beeinträchtigt.</li></ul>

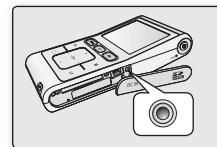

## Menü

Fehler	Erklärung/Abhilfe	
Menüelemente sind abgedunkelt.	<ul style="list-style-type: none"> <li>• Abgedunkelte Elemente können im aktuellen Aufnahme-/Wiedergabemodus nicht ausgewählt werden.</li> <li>• Wenn kein Speichermedium eingelegt wurde, kann es auch nicht ausgewählt werden und es wird abgedunkelt in dem Menü angezeigt: "<b>Storage Info (Speich Info.)</b>", "<b>Format (Formatieren)</b>", usw.</li> <li>• Bestimmte Funktionen können nicht gleichzeitig verwendet werden. Die folgende Liste zeigt Beispiele für Funktionen und Menüelemente die nicht gleichzeitig verwendet werden können. Wenn Sie die gewünschten Funktionen einstellen möchten, so stellen Sie nicht zuvor die folgenden Menüelemente ein.</li> </ul>	
	<Kann nicht verwendet werden>	<Wenn sich der Camcorder im folgenden Modus befindet:>
	"Digital Zoom (Digitaler Zoom)"	"Video Resolution (Videoauflösung): [HD]1080/30p, Slow Motion (Zeitlupe)"
	"Video Resolution (Videoauflösung)" "Video Quality (Videoqualit.)"	"Digital Zoom (Digitaler Zoom)"
	"Video Quality (Videoqualit.)"	"Video Resolution (Videoauflösung): Slow Motion (Zeitlupe)"

# technische daten

**Modell: HMXU10BP/U100BP/U10RP/U100RP/U10EP/U100EP/U10UP/U100UP/U10SP/U100SP**

<b>System</b>		
Videosignal	Aufnahme	NTSC
	Ausgabe	NTSC / PAL
Videokompressionsformat	H.264/AVC Format	
Audiokompressionsformat	AAC (Advanced Audio Coding)	
Bildsensor	1/2,3" CMOS (Complementary Metal-Oxide Semiconductor) (Max: 10M Pixel)	
Objektiv	F3,0, 1x (optisch), 3,4x~4x (digital) (ausgenommen Videoauflösung 1080/30, Slow Motion (Zeitlupe))	
Brennweite	7,9 mm	
<b>LCD-Monitor</b>		
Größe/Pixel	2 Zoll, 154.000	
LCD-Monitortyp	TFT-LCD	
<b>Anschlüsse</b>		
Composite-Ausgang	1,0 Vss, 75 Ω, analog	
Komponentenausgang	Y: 1 Vss, 75 Ω, Pb/Pr, Cb/Cr: 0,350 Vss, 75 Ω	
Audioausgang	-7,5 dBs (Abschlusswiderstand 600 Ω)	
USB-Ausgang	USB Mini-B	
<b>Allgemein</b>		
Stromversorgung	5,0 V (Netzteil) / 3,7 V (Lithium-Ionen-Akku)	
Stromversorgungstyp	Lithium-Ionen-Akku (Typ: eingebaut), Netzanschluss über Netzteil (100-240 V, 50/60 Hz)	
Stromverbrauch	2,4W	
Umgebungstemp./Betrieb	0°C bis 40°C	
Luftfeuchtigkeit	10% ~80%	
Lagertemperatur	-20°C bis 60°C	
Abmessungen (H × B × T)	Ca. 56 mm x 103 mm x 15,5 mm	
Gewicht	Ca. 95g (Akku ist im Lieferumfang enthalten, Typ: eingebaut)	
Integriertes Mikrofon	Stereo-Kugelmikrofon	
Speichermedium	Speicherkarte (SD/SDHC)	

- Änderungen der technischen Daten und der Gestaltung vorbehalten.

# SAMSUNG – kontaktdaten

Bei Fragen oder für Informationen zu Produkten von Samsung wenden Sie sich an den SAMSUNG-Kundendienst.

Region	Country	Contact Centre ☎	Web Site
North America	CANADA	1-800-SAMSUNG(726-7864)	<a href="http://www.samsung.com/ca">www.samsung.com/ca</a>
	MEXICO	01-800-SAMSUNG(726-7864)	<a href="http://www.samsung.com/mx">www.samsung.com/mx</a>
	U.S.A	1-800-SAMSUNG(726-7864)	<a href="http://www.samsung.com/us">www.samsung.com/us</a>
	ARGENTINE	0800-333-3733	<a href="http://www.samsung.com/ar">www.samsung.com/ar</a>
	BRAZIL	0800-124-421, 4004-0000	<a href="http://www.samsung.com/br">www.samsung.com/br</a>
	CHILE	800-SAMSUNG(726-7864)	<a href="http://www.samsung.com/cl">www.samsung.com/cl</a>
	Nicaragua	00-1800-5077267	<a href="http://www.samsung.com/nl">www.samsung.com/nl</a>
	Honduras	800-7919687	<a href="http://www.samsung.com/nl">www.samsung.com/nl</a>
	COSTA RICA	0-800-507-7267	<a href="http://www.samsung.com/latin">www.samsung.com/latin</a>
	ECUADOR	1-800-10-7267	<a href="http://www.samsung.com/latin">www.samsung.com/latin</a>
Latin America	EL SALVADOR	800-5225	<a href="http://www.samsung.com/latin">www.samsung.com/latin</a>
	GUATEMALA	1-800-799-0013	<a href="http://www.samsung.com/latin">www.samsung.com/latin</a>
	JAMAICA	1-800-234-7267	<a href="http://www.samsung.com/latin">www.samsung.com/latin</a>
	PANAMA	800-7267	<a href="http://www.samsung.com/latin">www.samsung.com/latin</a>
	PUERTO RICO	1-800-692-3180	<a href="http://www.samsung.com/latin">www.samsung.com/latin</a>
	REP. DOMINICA	1-800-751-2676	<a href="http://www.samsung.com/latin">www.samsung.com/latin</a>
	TRINIDAD & TOBAGO	1-800-SAMSUNG(726-7864)	<a href="http://www.samsung.com/latin">www.samsung.com/latin</a>
	VENEZUELA	0-900-100-5303	<a href="http://www.samsung.com/latin">www.samsung.com/latin</a>
	COLOMBIA	01-8000112112	<a href="http://www.samsung.com.co">www.samsung.com.co</a>
	BELGIUM	02 201 2418	<a href="http://www.samsung.com/be">www.samsung.com/be</a> (Dutch) <a href="http://www.samsung.com/be-fr">www.samsung.com/be-fr</a> (French)
Europe	CZECH REPUBLIC	800-SAMSUNG(800-726786)	<a href="http://www.samsung.com/cz">www.samsung.com/cz</a>
	DENMARK	8-SAMSUNG(7267864)	<a href="http://www.samsung.com/dk">www.samsung.com/dk</a>
	FINLAND	30-5227 515	<a href="http://www.samsung.com/fi">www.samsung.com/fi</a>
	FRANCE	01 4963 0000	<a href="http://www.samsung.com/fr">www.samsung.com/fr</a>
	GERMANY	01805 - SAMSUNG(726-7864 € 0.14/Min)	<a href="http://www.samsung.de">www.samsung.de</a>
	HUNGARY	06-90-SAMSUNG(726-7864)	<a href="http://www.samsung.com/hu">www.samsung.com/hu</a>
	ITALY	800-SAMSUNG(726-7864)	<a href="http://www.samsung.com/it">www.samsung.com/it</a>
	LUXEMBURG	02 281 03 710	<a href="http://www.samsung.com/lu">www.samsung.com/lu</a>
	NETHERLANDS	0900-SAMSUNG (0900-7267864) (€ 0.10/Min)	<a href="http://www.samsung.com/nl">www.samsung.com/nl</a>
	NORWAY	3-SAMSUNG(7267864)	<a href="http://www.samsung.com/no">www.samsung.com/no</a>
	POLAND	0 801 1-SAMSUNG(7267864) 022-607-93-33	<a href="http://www.samsung.com/pl">www.samsung.com/pl</a>
	PORTUGAL	80820-SAMSUNG(726-7864)	<a href="http://www.samsung.com/pt">www.samsung.com/pt</a>
	SLOVAKIA	0800-SAMSUNG(726-7864)	<a href="http://www.samsung.com/sk">www.samsung.com/sk</a>
	SPAIN	800-1-SAMSUNG (802 172 678)	<a href="http://www.samsung.com/es">www.samsung.com/es</a>
	SWEDEN	0771 726 7864 (SAMSUNG)	<a href="http://www.samsung.com/se">www.samsung.com/se</a>
	U.K	0845 SAMSUNG (7267864)	<a href="http://www.samsung.com/uk">www.samsung.com/uk</a>
	IRE	0818 717 100	<a href="http://www.samsung.com/ie">www.samsung.com/ie</a>
	AUSTRIA	0810-SAMSUNG(7267864, € 0.07/min)	<a href="http://www.samsung.com/at">www.samsung.com/at</a>
	Switzerland	0849-SAMSUNG(7267864, CHF 0.08/min)	<a href="http://www.samsung.com/ch">www.samsung.com/ch</a> , <a href="http://www.samsung.com/ch-fr">fr</a> (French)
LITHUANIA	8-800-77777	<a href="http://www.samsung.com/lt">www.samsung.com/lt</a>	
LATVIA	8000-7267	<a href="http://www.samsung.com/lv">www.samsung.com/lv</a>	
ESTONIA	800-7267	<a href="http://www.samsung.com/ee">www.samsung.com/ee</a>	
CIS	RUSSIA	8-800-555-55-55	<a href="http://www.samsung.ru">www.samsung.ru</a>
	KAZAKHSTAN	8-10-800-500-55-500	<a href="http://www.samsung.com/kz_ru">www.samsung.com/kz_ru</a>
	UZBEKISTAN	8-10-800-500-55-500	<a href="http://www.samsung.com/kz_ru">www.samsung.com/kz_ru</a>
	KYRGYZSTAN	00-800-500-55-500	<a href="http://www.samsung.com/kz_ru">www.samsung.com/kz_ru</a>
	TADJIKISTAN	8-10-800-500-55-500	<a href="http://www.samsung.com/kz_ru">www.samsung.com/kz_ru</a>
	UKRAINE	8-800-502-0000	<a href="http://www.samsung.ua">www.samsung.ua</a>
	Belarus	810-800-500-55-500	<a href="http://www.samsung.com/ua_ru">www.samsung.com/ua_ru</a>
	Moldova	00-800-500-55-500	<a href="http://www.samsung.ua">www.samsung.ua</a>
	AUSTRALIA	1300 362 603	<a href="http://www.samsung.com/au">www.samsung.com/au</a>
	New zealand	0800 SAMSUNG (0800 726 786)	<a href="http://www.samsung.com/nz">www.samsung.com/nz</a>
Asia Pacific	CHINA	400-810-5858, 010-6475 1880	<a href="http://www.samsung.com/cn">www.samsung.com/cn</a>
	HONG KONG	3698-4698	<a href="http://www.samsung.com/hk">www.samsung.com/hk</a>
	INDIA	3030 8282, 1800 110011, 1800 3000 8282	<a href="http://www.samsung.com/in">www.samsung.com/in</a>
	INDONESIA	0800-112-8888	<a href="http://www.samsung.com/id">www.samsung.com/id</a>
	MALAYSIA	1800-88-9999	<a href="http://www.samsung.com/my">www.samsung.com/my</a>
	PHILIPPINES	1-800-10-SAMSUNG(726-7864), 1-800-3-SAMSUNG(726-7864), 1-800-8-SAMSUNG(726-7864), 02-5805777	<a href="http://www.samsung.com/ph">www.samsung.com/ph</a>
	SINGAPORE	1800-SAMSUNG(726-7864)	<a href="http://www.samsung.com/sg">www.samsung.com/sg</a>
	THAILAND	1800-29-3232, 02-689-3232	<a href="http://www.samsung.com/th">www.samsung.com/th</a>
	TAIWAN	0800-529-999	<a href="http://www.samsung.com/tw">www.samsung.com/tw</a>
	VIETNAM	1 800 588 889	<a href="http://www.samsung.com/vn">www.samsung.com/vn</a>
Middle East & Africa	Turkey	444 77 11	<a href="http://www.samsung.com/tr">www.samsung.com/tr</a>
	SOUTH AFRICA	0860 SAMSUNG(726-7864)	<a href="http://www.samsung.com/za">www.samsung.com/za</a>
	U.A.E	800-SAMSUNG(726-7864), 8000-4726	<a href="http://www.samsung.com/ae">www.samsung.com/ae</a>



### RoHS-konform

Unser Produkt entspricht der RoHS-Richtlinie (RoHS = Restriction of the use of certain Hazardous Substances in electrical and electronic equipment). Wir verwenden keinen der sechs schädlichen Stoffe Cadmium (Cd), Blei (Pb), Quecksilber (Hg), sechswertiges Chrom CR+6), polybromierten Diphenylether (PBDE) und polybromiertes Diphenyl (PBB) in unseren Produkten.



Dieses Zeichen ist auf dem Typenschild am Camcorder abgebildet. CE steht für "Conformité Européenne" ("Europäische Normierung"). Produkte, die dieses Zeichen tragen, entsprechen den für dieses Produkt geltenden Richtlinien der Europäischen Union. Für Camcorder sind dies z. B. die Niederspannungsrichtlinie und die Richtlinie zur Elektromagnetischen Verträglichkeit (EMV).