

SAMSUNG

10.1 Megapixels of
Visual Brilliance



NV11 Bedienungsanleitung

Vielen Dank für den Kauf dieser Digitalkamera von Samsung.

Diese Bedienungsanleitung erklärt Ihnen den Umgang mit der Kamera und zeigt Ihnen, wie man Fotos macht, diese herunterlädt und die Anwendungssoftware anwendet. Bitte lesen Sie die Bedienungsanleitung sorgfältig durch, bevor Sie Ihre neue Kamera in Gebrauch nehmen.

DEUTSCH

Anleitung

- Benutzen Sie die Kamera in der hier beschriebenen Reihenfolge.

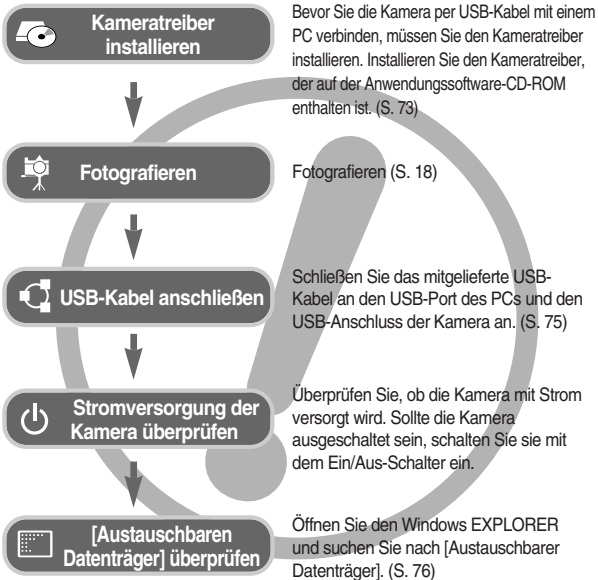

- Wenn Sie die Aufnahmen von der Speicherkarte mit einem Kartenlesegerät auf den PC kopieren, können diese beschädigt werden. Verwenden Sie zur Übertragung der Aufnahmen in jedem Fall das mitgelieferte USB-Kabel, um die Kamera mit dem PC zu verbinden. Bitte beachten Sie, dass der Hersteller keine Verantwortung für den Verlust oder die Beschädigung von Aufnahmen auf der Speicherkarte durch ein Kartenlesegerät übernimmt.

Die Kamera kennen lernen

Vielen Dank für den Kauf dieser Digitalkamera von Samsung.

- Lesen Sie bitte die Bedienungsanleitung sorgfältig durch, bevor Sie diese Kamera in Gebrauch nehmen.
 - Sollten Sie einmal Hilfe und Unterstützung benötigen, wenden Sie sich bitte mit der Kamera an Ihren Händler bzw. an ein Kundendienstzentrum und geben Sie den Grund für die Funktionsstörung (wie z. B. Batterien, Speicherkarte usw.) an.
 - Bitte überprüfen Sie vor Gebrauch, ob die Kamera ordnungsgemäß funktioniert (z. B. vor einer Reise oder einem wichtigen Ereignis), um Enttäuschungen zu vermeiden.
Samsung Camera übernimmt keine Verantwortung für Verluste oder Schäden, die durch eine Fehlbedienung der Kamera entstanden sind.
 - Bewahren Sie die Bedienungsanleitung an einer sicheren Stelle auf.
 - Wenn Sie die Aufnahmen von der Speicherkarte mit einem Kartenlesegerät auf den PC kopieren, können diese beschädigt werden. Verwenden Sie zur Übertragung der Aufnahmen in jedem Fall das mitgelieferte USB-Kabel, um die Kamera mit dem PC zu verbinden. Bitte beachten Sie, dass der Hersteller keine Verantwortung für den Verlust oder die Beschädigung von Aufnahmen auf der Speicherkarte durch ein Kartenlesegerät übernimmt.
 - Inhalt und Illustrationen in diesem Handbuch können bei Aktualisierung der Kamerafunktionen ohne vorherige Ankündigung verändert werden.
 - Falls Sie Ihre Kamera im Ausland gekauft haben, wird für die Wartung der Kamera durch Vertreter des Herstellers im betreffenden Land eine Wartungsgebühr erhoben.
 - In einigen Ländern, wo diese Kamera nicht vermarktet wird, sind Wartungsleistungen eventuell nicht verfügbar.
- * Microsoft Windows und das Windows-Logo sind eingetragene Warenzeichen der Microsoft Corporation Incorporated in den Vereinigten Staaten und/oder anderen Ländern.
- * Alle in dieser Bedienungsanleitung genannten Marken- und Produktnamen sind eingetragene Warenzeichen der jeweiligen Firmen.

Gefahr

Mit Gefahr gekennzeichnete Informationen weisen auf eine unmittelbar drohende Gefahr hin, die zum Tode oder zu schweren Verletzungen führen kann.

- Versuchen Sie nicht, die Kamera in irgendeiner Weise zu verändern. Dies kann Feuer, Verletzungen, einen Stromschlag oder schwerwiegende Schäden Ihrer Person oder Ihrer Kamera verursachen. Die Inspektion des Kamerarinneren, Wartung und Reparatur dürfen nur von Ihrem Händler oder einem Samsung Camera Kundendienstzentrum durchgeführt werden.
- Benutzen Sie bitte dieses Gerät nicht in nächster Nähe zu feuergefährlichen oder explosiven Gasen, da damit die Explosionsgefahr vergrößert werden kann.
- Benutzen Sie die Kamera nicht, wenn Flüssigkeiten oder Fremdkörper in das Innere der Kamera gelangt sind. Schalten Sie die Kamera aus und unterbrechen Sie dann die Stromversorgung. Wenden Sie sich unbedingt an Ihren Händler oder ein Samsung Camera Kundendienstzentrum. Benutzen Sie die Kamera auf keinen Fall weiter, da dies einen Brand oder Stromschlag verursachen kann.
- Stecken Sie keine metallenen oder entzündlichen Fremdkörper in die Öffnungen der Kamera, wie z. B. den Speicherkartensteckplatz und die Batteriekammer. Das kann zu einem Brand oder Stromschlag führen.
- Bedienen Sie die Kamera nicht mit nassen Händen. Es besteht die Gefahr eines Stromschlags.

Warnung

Mit Warnung gekennzeichnete Informationen weisen auf eine mögliche Gefahr hin, die zum Tode oder zu schweren Verletzungen führen kann.

- Benutzen Sie den Blitz nicht in nächster Nähe von Menschen oder Tieren. Wird der Blitz zu nah an den Augen des Motivs gezündet, kann es zu Augenschäden kommen.
- Bewahren Sie aus Sicherheitsgründen dieses Gerät und die Zubehörteile außer Reichweite von Kindern und Tieren auf, um Unfälle zu verhindern wie z. B.:
 - Verschlucken von Batterien oder Kamerakleinteilen. Bei einem Unfall suchen Sie bitte sofort einen Arzt auf.
 - Es besteht Verletzungsgefahr durch die beweglichen Teile der Kamera.
- Wenn Sie Batterien und Kamera über einen längeren Zeitraum verwenden, kann es zu Fehlfunktionen der Kamera kommen. Bei längerer Benutzung sollten Sie die Kamera zwischendurch für einige Minuten abschalten, damit sich das Gerät abkühlen kann.
- Setzen Sie diese Kamera keinen hohen Temperaturen aus, wie z. B. in einem geschlossenen Fahrzeug, direktem Sonnenlicht oder anderen Orten mit starken Temperaturunterschieden. Zu hohe Temperaturen können die Funktion der Kamera beeinträchtigen, die Bauteile der Kamera zerstören und Feuer verursachen.
- Weder Kamera noch Ladegerät dürfen während der Benutzung zugedeckt werden. Das kann zur verstärkten Erwärmung führen und das Kameragehäuse beschädigen oder ein Feuer verursachen. Benutzen Sie die Kamera und ihr Zubehör immer an einem gut belüfteten Ort.

Achtung

Mit Achtung gekennzeichnete Informationen weisen auf eine mögliche Gefahr hin, die zu leichten oder mäßigen Verletzungen führen kann.

- Durch das Auslaufen, Überhitzen oder Explodieren der Batterien können Feuer oder Verletzungen verursacht werden.
 - Benutzen Sie nur solche Batterien, die die richtigen Spezifikationen für die Kamera aufweisen.
 - Die Batterien dürfen niemals kurzgeschlossen, erhitzt oder in Feuer geworfen werden.
 - Legen Sie die Batterien stets polrichtig ein.
- Entfernen Sie die Batterien, wenn die Kamera längere Zeit nicht benutzt wird. Aus den Batterien kann korrosiver Elektrolyt austreten und die Bauteile der Kamera irreparabel beschädigen.
- Der Blitz darf beim Zünden nicht mit der Hand oder irgendwelchen Gegenständen berührt werden. Berühren Sie den Blitz niemals, wenn er mehrmals hintereinander benutzt wurde, sonst kann es zu Verbrennungen kommen.
- Bei Verwendung des Ladegerätes dürfen Sie die Kamera nicht bewegen, wenn sie eingeschaltet ist. Schalten Sie die Kamera nach Gebrauch immer aus, bevor Sie den Adapter von der Netzsteckdose nehmen. Vergewissern Sie sich anschließend, dass alle Leitungen oder Kabel zu anderen Geräten getrennt worden sind, bevor die Kamera bewegt wird. Die Nichtbeachtung kann die Leitungen oder Kabel beschädigen und einen Brand oder einen Stromschlag verursachen.
- Vermeiden Sie Kontakt mit dem Objektiv bzw. der Objektivabdeckung, da es andernfalls zu unscharfen Aufnahmen und zur Fehlfunktion der Kamera kommen kann.
- Halten Sie bei den Aufnahmen Objektiv und Blitz frei.
- Bevor Sie irgendwelche Kabel oder den Netzadapter anschließen, überprüfen Sie die Richtung und führen Sie sie nicht gewaltsam ein. Dies könnte zu Schäden an Kabeln und Kamera führen.
- In der Nähe der Tasche belassene Kreditkarten können entmagnetisiert werden. Karten mit Magnetstreifen niemals in der Nähe der Tasche liegenlassen.

Inhalt

VORBEREITUNG

- Systemübersicht5
- Bezeichnung der Bedienungselemente6
 - Vorder- und Oberseite6
 - Rück- und Unterseite7
 - Unterseite8
 - Selbstauslöserleuchte8
 - Autofokus-Lämpchen8
 - Moduswahl9
 - Modussymbol10
- Stromversorgung10
 - So wird der Akku (SLB-1137D) aufgeladen12
- Speicherkarte einsetzen13
- Wie die Speicherkarte benutzt wird ...13

AUFNAHME

- Wenn die Kamera zum ersten Mal benutzt wird: Smarttaste15
- Wenn die Kamera zum ersten Mal benutzt wird: Einstellung von Datum / Uhrzeit und Sprache16
- LCD-Monitoranzeige17
- Erste Aufnahmen18

- Verwendung des AUTO-Modus...18
- Verwendung des PROGRAMM-Modus ...18
- Verwendung des ASM-Modus ...18
- Zeitautomatik mit Blendenvorwahl...19
- Blendenaomatik mit Zeitvorwahl...19
- Manuelle Einstellung der Belichtung...19
- Verwendung des Modus ASR (Advanced Shake Reduction) ...20
- Verwendung des Modus SPEZIALEFFEKTE20
- Verwendung des SZENE-Modus ...20
- Verwendung des VIDEOCLIP-Modus...21
- Videoclip ohne Ton aufnehmen ...21
- Videoclip-Aufnahme pausieren (aufeinanderfolgende Aufnahme) ...21
- So gehen Sie bei der aus mehreren Sequenzen zusammengeführten Aufnahme vor21
- Hinweise zum Fotografieren22
- Mit der Kamerataste die Kamera einstellen23
 - Ein / Aus-Schalter23
 - Auslöse-Taste23
 - ZOOM-W- / ZOOM-T-Taste24
- Gesichtserkennungstaste (FR) ...25
- Die Kamera über den LCD-Monitor einstellen26

Inhalt

■ Farbton	27	■ Videoclips abspielen	44
■ Helligkeit	28	■ Videoclip-Aufnahmefunktion	45
■ Fokus	28	■ Videoschnitt der Kamera	45
■ Blitz	30	■ Wiedergabe eines aufgezeichneten gesprochenen Kommentars oder einer Tondatei	45
■ Größe	31	■ Aufgenommene Sprachaufnahmen wiedergeben	46
■ Serienbildaufnahme	32	● LCD-Monitoranzeige	46
■ Belichtungsmessung	32	● Mit den Kameratasten die Kamera einstellen	47
■ Schärfte	33	■ Wiedergabemodus-Taste	47
■ Effekt	33	■ BACK-Taste	47
■ Qualität / Bildfrequenz	34	■ Indexbild / Vergrößerung -Taste ..	47
■ Selbstauslöser / Fernbedienung ..	34	■ Diaschau starten	48
■ Tonaufnahme / Sprachnotiz	35	■ So schützen Sie die Bilder	49
■ Belichtungs Korrektur	36	■ Fotos löschen	50
■ ISO	36	■ DPOF	50
■ Weißabgleich	37	■ DPOF : STANDARD	51
■ Szenemenü	38	■ DPOF : DRUCKGRÖSSE	51
■ Spezialeffekt : Fotorahmen	38	■ DPOF : INDEX	52
■ Spezialeffekt : Animiertes GIF	39	■ So drehen Sie ein Bild	52
■ Spezialeffekt : Fotomontage	39	■ Größe ändern	53
■ Verschlusszeit	40	■ Ausschneiden	54
■ Blende	41	■ Effekt	54
■ FOTOGALERIE-Modus	41	■ Animiertes GIF	55
		■ Rote-Augen-Reduktion	55

Wiedergabe

● Wiedergabemodus starten	44
■ Standbilder wiedergeben	44

■ PictBridge	56
--------------------	----

GRUNDEINSTELLUNGEN

● Grundeinstellungen	58
■ OSD EINR.	60
■ DATEI	60
■ Sprache	61
■ Datum / Uhrzeit / Datumstyp einstellen	61
■ Aufnahmedatum aufdrucken	61
■ LCD-Helligkeit	61
■ Autofokus-Licht	62
■ Automatische Abschaltung	62
■ Schnellansicht	62
■ Startbild	62
■ LAUTSTÄRKE	63
■ Betriebs ton	63
■ Startton	63
■ Auslöseton	63
■ Speicher formatieren	63
■ ALLE LÖSCHEN	64
■ Auf Karte kopieren	64
■ Videoausgangstyp wählen	65
■ Initialisierung	65
● Wichtige Hinweise	66
● Warnanzeige	67

● Bevor Sie sich an ein Kundendienstzentrum wenden	68
● Technische Daten	70

SOFTWARE

● Software-Hinweise	72
● Systemanforderungen	72
● Hinweise zur Software	72
● Installation der Anwendungssoftware ..	73
● Den PC-Modus starten	75
● Den austauschbaren Datenträger entfernen	77
● Den USB-Treiber für den MAC installieren	78
● Den USB-Treiber für den MAC benutzen	78
● USB-Treiber unter Windows 98SE entfernen	78
● Digimax Master	79
● Digimax Biz Reader	81
● FAQ - Häufig gestellte Fragen	84

Systemübersicht

Bitte überprüfen Sie vor dem Gebrauch des Gerätes, ob Sie alle Teile erhalten haben. Der Lieferumfang kann je nach Verkaufsland unterschiedlich sein. Wenn Sie optionales Zubehör kaufen möchten, wenden Sie sich bitte an einen Samsung Vertriebspartner in Ihrer Nähe oder ein Samsung Kundendienstzentrum.

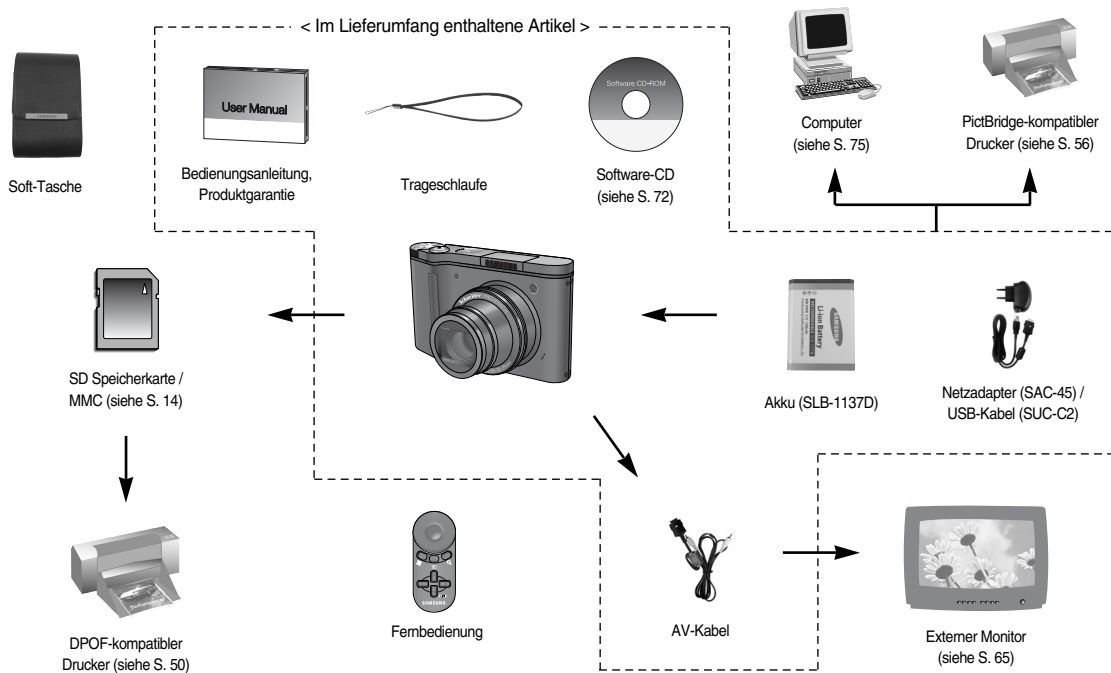

• Bezeichnung der Bedienungselemente

Vorder- und Oberseite

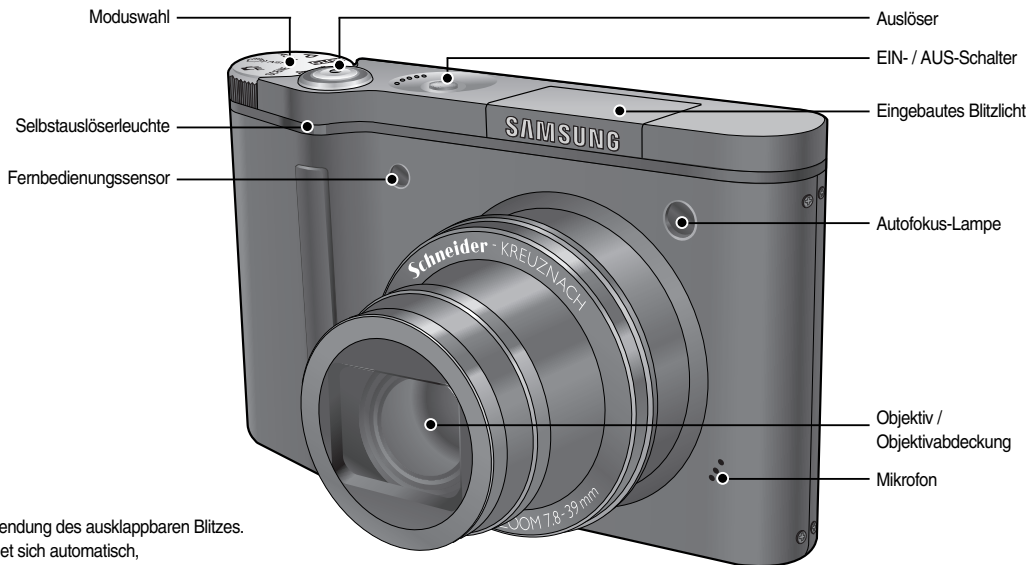

- ※ Anleitung für die Verwendung des ausklappbaren Blitzes.
- Der Pop-up-Blitz öfnet sich automatisch, wenn Sie den Auslöser halb herunterdrücken.
 - Öfnen Sie das ausklappbare Blitzgerät nicht mit Gewalt. Die Kamera könnte beschädigt werden.
 - Wenn Sie den Blitz nicht verwenden, klappen Sie ihn wieder ein, um Schäden zu vermeiden.

• Bezeichnung der Bedienelemente

Rück- und Unterseite

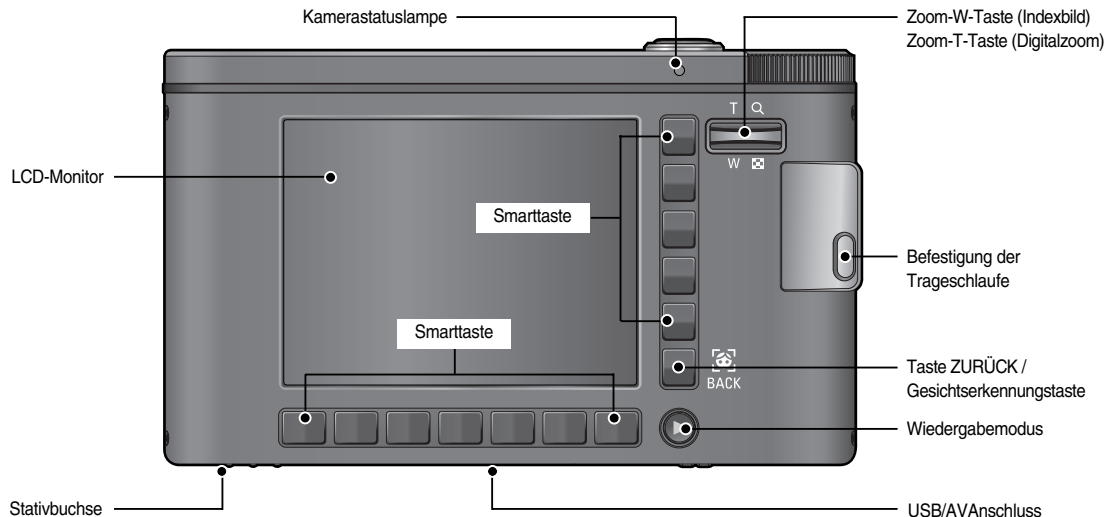

• Bezeichnung der Bedienungselemente

Unterseite

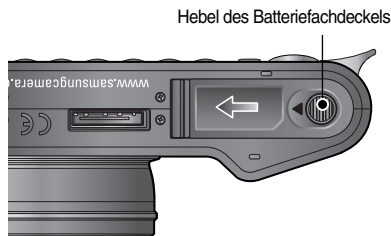
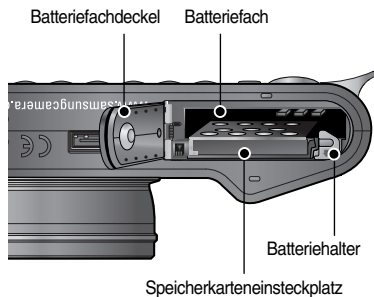

※ Zum Öffnen des Batteriefachdeckels schieben Sie den Hebel des Batteriefachdeckels in die oben gezeigte Richtung.

■ Selbstausslöserleuchte

Symbol	Status	Beschreibung
	Blinkt	- In den ersten 7 Sekunden blinkt die Leuchtdiode im Abstand von 1 Sekunde. - In den letzten 3 Sekunden blinkt die Leuchtdiode schneller im Abstand von 0,25 Sekunden.
	Blinkt	Das Lämpchen blinkt 2 Sekunden lang schnell im Abstand von 0,25 Sekunden, bevor eine Aufnahme gemacht wird.
	Blinkt	Nach 10 Sekunden wird ein Foto aufgenommen, und 2 Sekunden später erfolgt die Aufnahme eines zweiten Fotos.
	Blinkt	Die Betätigung des Auslösers auf der Fernbedienung ermöglicht eine Verzögerung von 2 Sekunden vor der Aufnahme.

■ Autofokus-Lämpchen

Status	Beschreibung
Nach der Aufnahme eines Bildes	Das Lämpchen blinkt während der Speicherung der Bilddaten und erlischt, wenn die Kamera aufnahmebereit ist.
Während der Aufnahme einer Sprachnotiz	Das Lämpchen blinkt
Bei Anschluss des USB-Kabels an einen PC	Das Lämpchen leuchtet auf (der LCD-Monitor schaltet sich nach der Initialisierung des Gerätes aus).
Übertragung von Daten per PC	Das Lämpchen geht an (der LCD-Monitor schaltet sich aus).
Bei Anschluss des USB-Kabels an einen Drucker	Das Lämpchen ist aus
Bei einem Druckvorgang	Das Lämpchen blinkt
Bei Aktivierung des Autofokus	Das Lämpchen schaltet sich ein (die Kamera stellt auf das Objekt scharf)
	Das Lämpchen blinkt (die Kamera hat nicht auf das Objekt scharf gestellt)

• Bezeichnung der Bedienungselemente

■ Moduswahl

Sie können den gewünschten Arbeitsmodus durch Verwendung der Moduswahl auf der Oberseite der Kamera wählen.

● AUTO-Modus



Bitte wählen Sie diesen Modus für schnelle und einfache Aufnahmen mit minimaler Benutzerbeteiligung.

● PROGRAMM-Modus



Mit der Auswahl des Automatik-Modus wird die Kamera auf die optimalen Einstellungen gesetzt. Sie können aber auch alle Funktionen mit Ausnahme von Blende und Verschlusszeit manuell konfigurieren.

● ASM-Modus

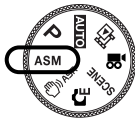

Sie können alle Funktionen mit Blende und Verschlusszeit manuell konfigurieren.

● ASR-Modus

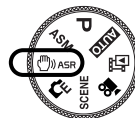

ASR-Modus (Advanced Shake Reduction) Dieser Modus reduziert ein Verwackeln der Kamera, sodass scharfe und natürliche Bilder gelingen.

● SPEZIALEFFEKT-Modus

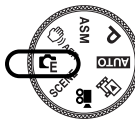

Mit diesem Modus lassen sich Spezialeffekte auf Ihren Fotos hinzufügen.

● SZENE-Modus

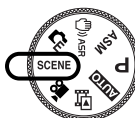

Verwenden Sie dieses Menü, um ohne großen Aufwand die optimalen Einstellungen für eine Vielzahl von Aufnahmesituationen zu konfigurieren.

Bezeichnung der Bedienungselemente

● VIDEOCLIP-Modus

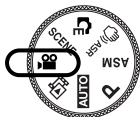

Videoclips können so lange aufgenommen werden, wie es die verfügbare Aufzeichnungszeit (Speicherkapazität) erlaubt.

● FOTOGALERIE-Modus



Die gespeicherten Bilder können in diesem Modus mit Musik oder verschiedenen Effekten abgespielt werden.

■ Modusymbol

MODUS	AUTO	PROGRAMM	A	S	M	
Symbol						
MODUS	ASR	SPEZIALE FFEKT	VIDEOCLIP	FOTOGALERIE	WIEDERGABE	
Symbol						
MODUS	SZENE					
	NACHT	PORTRÄT	KINDER	LANDSCHAFT	VISITEN-K	NAHAUFNAHME
Symbol						
MODUS	TEXT	SONNENUNTERGANG	DÄMMERUNG	GEGENLICHT	FEUERWERK	STRAND & SCHNEE
Symbol						

Stromversorgung

- Sie sollten den mitgelieferten Akku (SLB-1137D) verwenden. Bitte laden Sie den Akku unbedingt auf, bevor Sie die Kamera verwenden.
- Technische Daten des Akkus SLB-1137D

Modell	SLB-1137D
Typ	Lithium-Ionen-Akku
Kapazität	1100mAh
Spannung	3,7 Volt
Ladedauer (bei ausgeschalteter Kamera)	Etwa 150 Min.

- Anzahl der Bilder und Akkudauer : Verwendung des SLB-1137D

Foto		Videoclip
Akkudauer	Anzahl der Bilder	Aufnahmedauer
ca. 110 Minuten	ca. 220	ca. 100 Minuten
Aufnahmebedingungen	Bei Verwendung des voll aufgeladenen Akkus, Auto-Modus, Bildgröße 10 MB, Bildqualität fein, Aufnahmeintervall: 30 Sek. Änderung der Zoomposition zwischen Weitwinkel und Tele wird nach jeder Aufnahme rückgängig gemacht. Verwendung des Blitzes bei jeder zweiten Aufnahme. Verwendung der Kamera für 5 Minuten und dann Ausschalten für 1 Minute.	Aufnahmebedingungen Bei Verwendung des voll aufgeladenen Akkus Bildgröße 640x480 Bildfrequenz 30 fps

- ※ Diese Werte wurden unter den Standardbedingungen von Samsung gemessen und können je nach Gebrauch variieren.

Stromversorgung

INFORMATIONEN

Wichtige Informationen zum Batteriegebrauch

- Schalten Sie die Kamera aus, wenn Sie sie nicht benutzen.
- Bitte entnehmen Sie die Batterien, wenn Sie die Kamera über längere Zeit nicht benutzen. Batterien können im Laufe der Zeit an Leistung verlieren oder auslaufen, wenn sie in der Kamera bleiben.
- Niedrige Temperaturen (unter 0 °C) können sich auf die Batterieleistung auswirken und die Batterielebensdauer verringern.
- Bei normalen Temperaturen erholen sich die Batterien in der Regel wieder.
- Ein längerer Gebrauch der Kamera kann dazu führen, dass sich das Kameragehäuse erwärmt. Das ist völlig normal.

- Die können den Akku (SLB-1137D) unter Verwendung des SAC-45-KIT aufladen. Das SAC-45 besteht aus dem Netzadapter (SAC-45) und dem USB-Kabel (SUC-C2). Wenn der Netzadapter und das USB-Kabel verbunden sind, kann es als ein Wechselstromkabel verwendet werden.

- Die Verwendung des SAC-45 als Netzadapter:
Stecken Sie den Netzadapter in den USB-Anschluss.
Der eingesteckte Netzadapter kann als Ladegerät verwendet werden.



- Die Verwendung des SAC-45 als USB-Kabel:
Nehmen Sie den Netzadapter aus dem USB-Anschluss. Sie können Daten mit einem PC übertragen (S. 75) oder die Batterie laden.

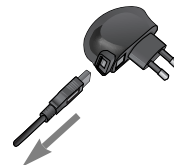

ACHTUNG

In den folgenden Fällen kann der Akku nicht aufgeladen werden.

- Wenn ein USB-Kabel verwendet wird, das nicht im Lieferumfang dieser Kamera enthalten war. Verwenden Sie das mitgelieferte USB-Kabel.
- Wenn ein USB-Hub verwendet wird. Schließen Sie die Kamera direkt an den PC an.
- Wenn andere USB-Geräte an den PC angeschlossen sind. Trennen Sie die anderen USB-Geräte vom PC.
- Wenn die Kamera an den USB-Anschluss auf der Vorderseite des Computers angeschlossen ist. Verwenden Sie den USB-Anschluss auf der Rückseite der Computers.
- Wenn der USB-Anschluss des PC nicht dem Stromausgangsstandard (5V, 500mA) entspricht, kann die Kamera nicht geladen werden.

Stromversorgung

- So wird der Akku (SLB-1137D) aufgeladen
 - Laden mit der Basisstation

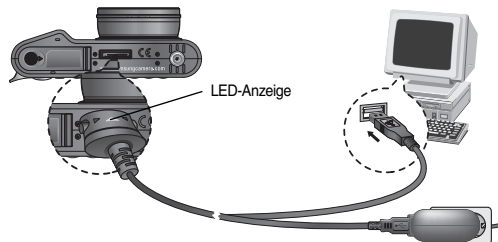

- LED-Anzeige des Netzadapters

	Ladeanzeige
Ladevorgang aktiv	Rote LED ist an
Ladevorgang abgeschlossen	Grüne LED ist an
Ladefehler	Rote LED ist aus oder blinkt
Entladevorgang aktiv (mithilfe des Netzadapters)	Orange gefärbte LED ist an

ACHTUNG

- Bevor Kabel oder der Netzadapter eingesteckt werden, Richtungen prüfen und nicht gewaltsam einstecken. Kabel oder Kamera könnten beschädigt werden.
- Falls die LED-Anzeige des Ladegerätes nach Einsetzen des Akkus nicht leuchtet oder blinkt, müssen Sie prüfen, ob der Akku korrekt eingesetzt wurde.
- Wenn der Akku bei eingeschalteter Kamera geladen wird, ist eine vollständige Aufladung nicht möglich. Schalten Sie die Kamera beim Laden der Batterie aus.
- Wenn der vollständig entladene Akku zum Laden eingesetzt wurde, darf die Kamera nicht eingeschaltet werden. Aufgrund des niedrigen Akkustands lässt sich die Kamera dann möglicherweise nicht einschalten. Um die Kamera verwenden zu können, sollten Sie den Akku länger als 10 Minuten laden.
- Verwenden Sie den Blitz nicht zu häufig bzw. nehmen Sie keine Videoclips mit dem vollständig entladenen Akku auf, der nur kurz aufgeladen wurde. Wenn das Ladegerät an die Kamera angeschlossen wird, kann es sein, dass sich die Kamera ausschaltet, da der Akku zunächst entladen wird, bevor er wieder neu aufgeladen wird.

Stromversorgung

- Setzen Sie den Akku wie abgebildet ein.
 - Wenn sich die Kamera nach dem Einsetzen des Akkus nicht einschaltet, überprüfen Sie bitte, ob die Batterien polrichtig (+ und -) eingelegt worden sind.
 - Öffnen Sie den Batteriefachdeckel nicht mit Gewalt, da er sonst verändert oder beschädigt werden könnte.
- Es gibt 4 verschiedene Batteriezustandsanzeigen, die auf dem LCD-Monitor angezeigt werden.

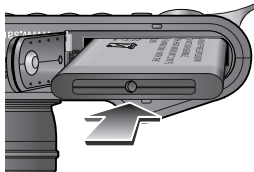

Batterie symbol				
Batterie zustand	Die Batterie ist voll.	Batterie ist schwach. (Akku laden oder Ersatzakku verwenden)	Batterie ist fast leer. (Akku laden oder Ersatzakku verwenden)	Batterie ist leer. (Akku laden oder Ersatzakku verwenden)

Speicherkarte einsetzen

- Setzen Sie die Speicherkarte wie abgebildet ein.
 - Schalten Sie die Kamera vor dem Einsetzen der Speicherkarte aus.
 - Die Vorderseite der Speicherkarte muss zum hinteren Teil der Kamera (LCD-Monitor) zeigen und die Kartenpins zum vorderen Teil der Kamera (Objektiv).
 - Setzen Sie die Speicherkarte nicht falsch herum ein. Sonst kann der Speicherkartensteckplatz beschädigt werden.

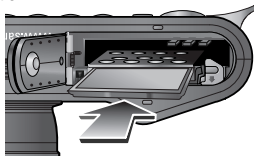

Wie die Speicherkarte benutzt wird

- Achten Sie darauf, die Speicherkarte zu formatieren (siehe Seite 63), wenn Sie eine neu gekaufte Speicherkarte zum ersten Mal verwenden, wenn die Speicherkarte Daten enthält, die die Kamera nicht erkennen kann, oder wenn sie Bilder enthält, die mit einer anderen Kamera aufgenommen worden sind.
- Schalten Sie die Kamera immer aus, wenn die Speicherkarte eingesetzt oder entnommen wird.
- Der wiederholte Gebrauch einer Speicherkarte verringert letztendlich die Leistung der Karte. In diesem Fall muss eine neue Speicherkarte gekauft werden. Der Verschleiß der Karte wird nicht von der Samsung-Gewährleistung abgedeckt.
- Die Speicherkarte ist ein elektronisches Präzisionsbauteil. Sie darf nicht gebogen, fallen gelassen oder schweren Stößen ausgesetzt werden.
- Bewahren Sie die Speicherkarte nicht in der Nähe starker Magnet- oder elektrischer Felder, wie z. B. Lautsprechern oder TV-Receivern, auf.
- Bitte setzen Sie sie keinen extrem hohen Temperaturen aus.
- Die Speicherkarte darf nicht verschmutzt werden oder in Kontakt mit Flüssigkeiten kommen. Sollte dies dennoch passieren, säubern Sie sie mit einem weichen Tuch.
- Bewahren Sie bitte die Speicherkarte in ihrem Behältnis auf, wenn sie nicht benutzt wird.
- Während und nach längerem Gebrauch werden Sie eine Erwärmung der Speicherkarte feststellen. Das ist völlig normal.
- Damit die Speicherkarte mit dieser Kamera benutzt werden kann, müssen Sie sie erst in dieser Kamera formatieren.
- Verwenden Sie keine Speicherkarte, die in einer anderen Digitalkamera oder einem anderen Kartenlesegerät formatiert wurde.

Wie die Speicherkarte benutzt wird

- Die aufgezeichneten Daten können zerstört werden, wenn die Speicherkarte folgenden Bedingungen ausgesetzt wird:
 - Wenn die Speicherkarte falsch benutzt wird.
 - Wenn beim Aufnehmen, Löschen (Formatieren) oder Lesen die Kamera ausgeschaltet oder die Speicherkarte entnommen wird.
- Samsung übernimmt keine Verantwortung für verloren gegangene Daten.
- Es empfiehlt sich daher, wichtige Daten auf andere Medien, wie z.B. Disketten, Festplatten usw. als Back-up zu kopieren.
- Wenn nicht genügend Speicherplatz verfügbar ist, erscheint die Meldung [SPEICHER VOLL!], und die Kamera funktioniert nicht.
Um die Speicherkapazität der Kamera zu optimieren, wechseln Sie die Karte aus oder löschen Sie nicht mehr benötigte Bilder aus dem Speicher.

INFORMATIONEN

- Die Speicherkarte darf nicht entnommen werden, wenn das Statuslämpchen der Kamera blinkt, da sonst die Daten auf der Speicherkarte beschädigt werden können.

- Für die Kamera können entweder SD/SDHC-Speicherkarten und MMC(Multi Media Card)-Karten verwendet werden. Informationen zur Verwendung der MMC-Karte schlagen Sie bitte in der beiliegenden Bedienungsanleitung nach.

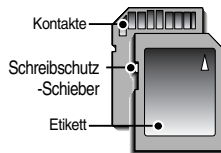

[SD (SecureDigital)-Speicherkarte]

Die SD/SDHC-Speicherkarte ist mit einem Schreibschutz-Schieber versehen, durch den ein Löschen oder Formatieren der Bilddateien verhindert werden kann. Durch Schieben des Schreibschutzschalters nach unten können Sie die auf der SD/SDHC-Karte gespeicherten Daten schützen. Wird der Schalter nach oben geschoben, wird der Schutz der Daten aufgehoben.
Bevor Sie eine Aufnahme machen, schieben Sie den Schreibschutzschalter an der SD/SDHC-Speicherkarte nach oben.

- Wenn Sie einen MMC-256MB-Speicher verwenden, ist die Aufnahmekapazität wie folgt : Diese Zahlen sind Schätzungen, da die Bildkapazität durch Variablen wie Thema und Speicherkarten-Typ beeinflusst werden kann.

Aufgenommene Bildgröße	SUPERFEIN	FEIN	NORMAL	30FPS	15FPS	
Foto	10M	49	94	136	-	-
	9M P	55	105	151	-	-
	7M	65	124	177	-	-
	7M W	64	122	174	-	-
	5M	87	163	228	-	-
	3M	122	221	303	-	-
	1M	419	617	733	-	-
* Video clip	640	-	-	-	00:12:42	00:20:51
	320	-	-	-	00:30:34	00:57:49

* Durch den Zoombetrieb können sich die Aufnahmezeiten ändern.
Die Zoom-Taste funktioniert bei der Aufnahme von Videoclips nicht.

• Wenn die Kamera zum ersten Mal benutzt wird : Smarttaste

- Diese Taste wird verwendet, um den Menücursor zur Auswahl oder Bestätigung des ausgewählten Menüs zu verschieben.

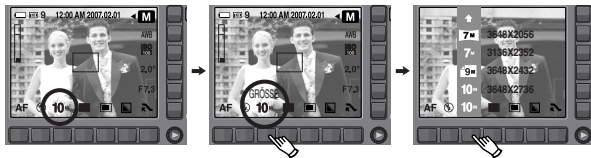

[Auswahl des Hauptmenüs:
Berühren der Taste]

[Auswahl des Hauptmenüs:
durch Drücken der Taste]

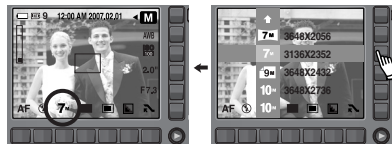

[Bestätigung des Hauptmenüs:
durch Drücken der Taste]

[Auswahl des Untermenüpunktes:
Berühren der Taste]

- Um den Untermenüpunkt zu wählen, müssen Sie in einigen Menüs die Taste berühren und ihren Finger nach links / rechts bewegen.

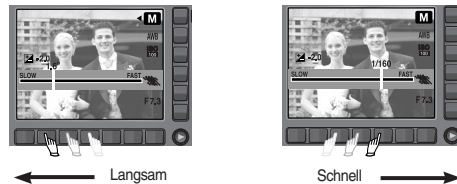

[z.B.: Auswahl der Verschlusszeit]

- Weitere Menüs : Drücken Sie die Erweiterungsmenütaste, und weitere Menüs werden angezeigt.

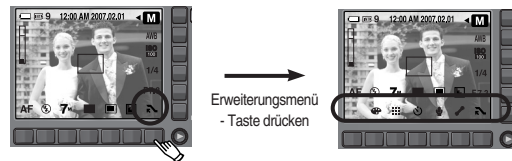

- ※ Bei der Auswahl einiger Menüs bleibt der LCD-Monitor dunkel. Wenn das Menü ausgewählt worden ist, wird der Monitor wieder so hell wie er zuvor eingestellt wurde.

• Wenn die Kamera zum ersten Mal benutzt wird : Einstellung von Datum / Uhrzeit und Sprache

- Wenn die Kamera das erste Mal eingeschaltet wird, erscheint ein Menü auf dem LCD-Monitor, um Datum, Uhrzeit und Sprache einzustellen. Nach der Einstellung von Datum, Uhrzeit und Sprache wird dieses Menü nicht mehr angezeigt. Stellen Sie vor dem Gebrauch der Kamera das Datum, die Uhrzeit und die Sprache ein.
- So stellen Sie die Sprache ein
 1. Drücken Sie die MENÜ-Taste [Language] .
 2. Wählen Sie die gewünschte Sprache durch Drücken der Smarttaste.

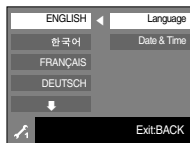

- So stellen Sie Datum, Uhrzeit und Datumstyp ein
 1. Die Menütaſte [Date&Time] drücken.
 2. Die gewünschte Sprache durch Drücken der Smarttaste wählen.



3. Zur Änderung des Datums das Menü [2007/02/01] wählen und die vertikale Smarttaste drücken.
4. Zur Änderung von Jahr / Monat / Tag und Stunde / Minute, die horizontale Smarttaste drücken. Zur Änderung der Zahlenwerte die vertikale Smarttaste drücken.

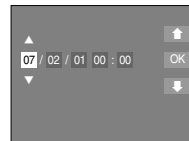

INFORMATIONEN

- Sie können 22 Sprachen wählen. Diese werden nachfolgend aufgelistet:
 - Englisch, Koreanisch, Französisch, Deutsch, Spanisch, Italienisch, Chinesisch (vereinfacht), Chinesisch (traditionell), Japanisch, Russisch, Portugiesisch, Niederländisch, Dänisch, Schwedisch, Finnisch, Thai, Bahasa (Malaysia/Indonesien), Arabisch, Polnisch, Ungarisch, tschechisch, und Türkisch.
- Die Spracheinstellung wird auch dann beibehalten, wenn die Kamera aus- und eingeschaltet wird.

Erste Aufnahmen

■ Verwendung des AUTO-Modus (**AUTO**)

Bitte wählen Sie diesen Modus für schnelle und einfache Aufnahmen mit minimaler Benutzerbeteiligung.

1. Legen Sie den Akku ein (Seite 13) und achten Sie dabei auf die richtige Polarität (+/-).

2. Setzen Sie die Speicherkarte ein (Seite 13).

Da die Kamera über einen internen Speicher von 20 MB verfügt, brauchen Sie die Speicherkarte nicht unbedingt einzusetzen. Ohne Speicherkarte wird das Bild im internen Speicher abgespeichert. Ist eine Speicherkarte eingesetzt worden, wird das Bild auf der Karte abgespeichert.

3. Schließen Sie den Batteriefachdeckel.

4. Zum Einschalten der Kamera drücken Sie den Ein-/Aus-Schalter. (Sind Datum und Uhrzeit auf dem LCD-Monitor nicht korrekt, setzen Sie diese zurück, bevor Sie eine Aufnahme machen.)

5. Drehen Sie das Moduswahrad auf AUTO-Modus.

6. Richten Sie die Kamera auf das Motiv und stellen Sie das Bild über den LCD-Monitor ein.

7. Drücken Sie den Auslöser, um eine Aufnahme zu machen.



[AUTO-Modus]

■ Verwendung des PROGRAMM-Modus (**P**)

Mit der Auswahl des Automatik-Modus wird die Kamera auf die optimalen Einstellungen gesetzt. Mit Ausnahme von Blende und Verschlusszeit können Sie aber auch alle Funktionen manuell konfigurieren.

1. Drehen Sie das Moduswahrad auf PROGRAMM-Modus.
2. Drücken Sie die horizontale Smarttaste, um solche erweiterten Funktionen wie z. B. Bildgröße (S. 31), Qualität (S. 34), Belichtungsmessung (S. 32) und Serienbilder (S. 32) einzustellen.

※ Weitere Informationen über den LCD-Monitor finden Sie auf den Seiten 27-41.



[PROGRAMM-Modus]

■ Verwendung des ASM-Modus (**ASM**)

- Auswählen des Modus A, S oder M

1. Drehen Sie das Moduswahrad auf den ASM-Modus.
2. Wählen Sie den Modus A, S oder M mithilfe der Smarttaste.

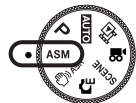

[Modus A, S oder M]

INFORMATIONEN

- Wird der Auslöser halb durchgedrückt und das Autofokus-Messfeld leuchtet rot auf, so bedeutet dies, dass die Kamera nicht auf das Motiv scharfstellen kann. In diesem Fall kann das Motiv nicht scharf aufgenommen werden.

Erste Aufnahmen

• Zeitautomatik mit Blendenvorwahl (**A**)

Die Einstellung des Blendenwerts für die automatische Belichtung richtet sich nach der Helligkeit des Objekts und der Einstellung der automatischen Verschlusszeit der Kamera.

1. Drehen Sie das Moduswahlrad auf den ASR-Modus.
2. Wählen Sie die Zeitautomatik (**A**) durch Drücken der Smarttaste.
3. Wählen Sie einen gewünschten Blendenwert mithilfe der Smarttaste. (Seite 41)
4. Richten Sie die Kamera auf das Motiv und stellen Sie das Bild über den LCD-Monitor ein.
5. Drücken Sie den Auslöser, um eine Aufnahme zu machen.

※ Kleine Blendenwerte bilden ein Objekt scharf ab, lassen aber den Hintergrund unscharf werden. Große Blendenwerte sorgen dafür, dass sowohl das Objekt als auch der Hintergrund scharf abgebildet werden.

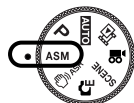

[Zeitautomatik]

• Blendenautomatik mit Zeitvorwahl (**S**)

Die Einstellung der Verschlusszeit für die automatische Belichtung richtet sich nach der Helligkeit des Objekts und der automatischen Einstellung der Blende durch die Kamera.

1. Drehen Sie das Moduswahlrad auf den ASR-Modus.
2. Wählen Sie die Blendenautomatik (**S**) durch Drücken der Smarttaste.
3. Wählen Sie die gewünschte Verschlusszeit mithilfe der Smarttaste. (Seite 40)
4. Richten Sie die Kamera auf das Motiv und stellen Sie das Bild über den LCD-Monitor ein.
5. Drücken Sie den Auslöser, um eine Aufnahme zu machen.

※ Mit einer kurzen Verschlusszeit kann die Bewegung eines Motivs auf dem Foto eingefroren werden.

Mit einer langen Verschlusszeit kann die Bewegung eines Motivs verwischt und somit ein "aktiver" Eindruck erzielt werden.

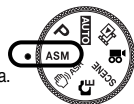

[Blendenautomatik]

• Manuelle Einstellung der Belichtung (**M**)

Der Benutzer kann sowohl den Blendenwert als auch die Verschlusszeit manuell einstellen.

1. Drehen Sie das Moduswahlrad auf den ASR-Modus.
2. Wählen Sie den manuellen Modus (**M**) durch Drücken der Smarttaste. (Seite 40-41)
3. Wählen Sie die gewünschte Verschlusszeit mithilfe der Smarttaste.
4. Richten Sie die Kamera auf das Motiv und stellen Sie das Bild über den LCD-Monitor ein.
5. Drücken Sie den Auslöser, um eine Aufnahme zu machen.

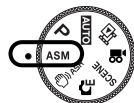

[MANUAL-Modus]

Erste Aufnahmen

- Verwendung des Modus ASR (Advanced Shake Reduction). () ASR)
ASR-Modus (Advanced Shake Reduction) Dieser Modus reduziert ein Verwackeln der Kamera und hilft Ihnen ein gutes Bild aufzunehmen.
- Bei Verwendung des ASR-Modus beachten Sie bitte
 1. Das Digitalzoom funktioniert nicht im ASR-Modus.
 2. Ist die Beleuchtung stärker als bei Neonlicht, wird der ASR-Modus nicht aktiviert.
 3. Wenn sich das Motiv bewegt, kann die Aufnahme unscharf werden.
 4. Bewegen Sie sich im Interesse einer guten Aufnahme nicht, solange die Anzeige [ERFASSE MOTIV!] aktiv ist.
 5. Da der ASR mit dem Digitalprozessor der Kamera arbeitet, dauert die Verarbeitung der im ASR-Modus gemachten Aufnahmen etwas länger.

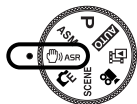

[ASR-Modus]

- Verwendung des Modus SPEZIALEFFEKTE ()
Mit diesem Modus lassen sich Spezialeffekte zu Ihren Fotos hinzufügen. Drehen Sie das Moduswahlrad auf den Modus SPEZIALEFFEKTE.
- ※ Weitere Informationen über die Spezialfekt-Menüs finden Sie auf den Seiten 38-40.



[Modus SPEZIALEFFEKTE]

- Verwendung des SZENE-Modus (**SCENE**)
Verwenden Sie dieses Menü, um ohne großen Aufwand die optimalen Einstellungen für die jeweilige Aufnahmesituation zu benutzen. Drehen Sie das Moduswahlrad auf den SZENE-Modus.
- ※ Weitere Informationen über dieses Menü finden Sie auf der Seite 38.

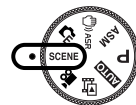

[SZENE-Modus]

Erste Aufnahmen

- Verwendung des VIDEOCLIP-Modus ()
Videoclips können so lange aufgenommen werden, wie es die verfügbare Aufzeichnungszeit (Speicherkapazität) erlaubt.

- Wählen Sie den Modus VIDEOCLIP durch Drehen der Moduswahl. (Die verfügbare Aufnahmezeit wird auf dem LCD-Monitor angezeigt)
- Richten Sie die Kamera auf das Motiv und stellen Sie das Bild über den LCD-Monitor ein. Drücken Sie auf den Auslöser und es wird ein Video-Clip im Rahmen der verfügbaren Aufnahmezeit aufgezeichnet. Video-Clips werden auch nach Loslassen des Auslösers weiter aufgezeichnet. Wenn Sie die Aufnahme beenden möchten, drücken Sie den Auslöser erneut.

* Bildgröße und Typ sind untenstehend angegeben.

- Bildgröße : 640X480, 320X240 (Auswählbar)
- Dateityp : *.avi (MPEG-4)

- ※ Die maximale Dateigröße für einen durchgehenden Videoclip ist 4 GB.
- ※ Bei einer Aufnahmedauer von mehr als 6 Stunden wird der Videoclip gestoppt und automatisch gespeichert, auch wenn die Dateigröße nicht 4 GB erreicht hat.
- ※ Bevor die Dateigröße 4 GB oder die Aufnahmedauer 6 Stunden erreicht, kann der Videoclip gestoppt werden und je nach Qualität des Videoclips gespeichert werden.



[VIDEOCLIP-Modus]

- Videoclip ohne Ton aufnehmen
Sie können Videoclips auch ohne Ton aufnehmen.

- ERWEITERUNGSMENÜ- Taste drücken
- Menü [TON] → [AUS] wählen.
- Wenn Sie den Auslöser drücken, wird so lange ein Videoclip ohne Ton aufgenommen, wie es die verfügbare Aufzeichnungszeit zulässt.



[VIDEOCLIP-Modus]

- Videoclip-Aufnahme pausieren (aufeinanderfolgende Aufnahme)
Diese Kamera erlaubt das vorübergehende Stoppen der Videoclip-Aufnahme bei unerwünschten Szenen. Mit dieser Funktion können Sie alle Ihre Liebingsszenen auf einem Videoclip festhalten; mehrere Videoclips sind dafür nicht mehr notwendig.

- So gehen Sie bei der aus mehreren Sequenzen zusammengesetzten Aufnahme vor

- Drücken Sie auf den Auslöser und es wird ein Video-Clip im Rahmen der verfügbaren Aufnahmezeit aufgezeichnet. Video-Clips werden auch nach Loslassen des Auslösers weiter aufgezeichnet.
- Drücken Sie die Taste II, um die Aufnahme vorübergehend zu unterbrechen. Drücken Sie die Taste II noch einmal, um die Aufnahme fortzusetzen.
- Wenn Sie die Aufnahme beenden möchten, drücken Sie den Auslöser erneut.



[Aufeinander folgende Aufnahme eines Videoclips]

• Hinweise zum Fotografieren

- Wenn der Auslöser halb durchgedrückt wird. Drücken Sie den Auslöser leicht an, um die Scharfeinstellung und den Blitzladevorgang zu aktivieren. Drücken Sie den Auslöser ganz durch, um eine Aufnahme zu machen.

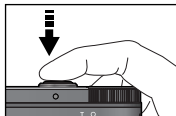

[Auslöser leicht andrücken]

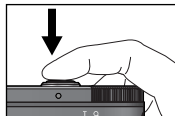

[Auslöser durchdrücken]

- Die verfügbare Aufnahmezeit kann je nach Aufnahmebedingungen und Kameraeinstellung variieren.
- Wurde bei schlechten Lichtbedingungen der Blitzabschaltungs- oder Slow-Synchro-Modus eingestellt, erscheint auf dem LCD-Monitor möglicherweise der Verwacklungs-Warndikator (). Benutzen Sie in diesem Fall ein Stativ, stellen Sie die Kamera auf eine feste Unterlage oder wechseln Sie in den Blitzaufnahmemodus.
- Aufnahme mit kompensiertem Gegenlicht : vermeiden Sie beim Fotografieren im Freien direktes Sonnenlicht von vorn, da Gegenlichtaufnahmen in der Regel unterbelichtet werden, also zu dunkel erscheinen. Um eine Aufnahme bei Gegenlicht zu machen, verwenden Sie bitte die Option [GEGENLICHT] im Szene-Aufnahmemodus (siehe Seite 38), den Aufhellblitz (siehe Seite 30), die Spotmessung (siehe Seite 32) oder die Belichtungskorrektur (siehe Seite 36).

- Halten Sie bei den Aufnahmen Objektiv und Blitz frei.
- Bestimmen Sie den Bildausschnitt mithilfe des LCD-Monitors.
- Unter bestimmten Umständen können die Fotos unscharf werden.
 - Wenn ein kontrastarmes Objekt fotografiert werden soll.
 - Wenn das Motiv stark reflektiert oder glänzt.
 - Wenn sich das Motiv mit hoher Geschwindigkeit bewegt
 - Wenn das Motiv stark reflektiert oder glänzt.
 - Wenn das Objekt nur aus horizontalen Linien besteht oder es sehr schmal ist (wie z.B. ein Stock oder eine Fahnenstange).
 - Bei dunkler Umgebung.

• Mit der Kamerataste die Kamera einstellen

- Die Funktionen des Aufnahmemodus können mit den Kameratasten eingestellt werden.

Ein / Aus-Schalter

- Zum Ein- und Ausschalten der Kamera.
- Wird die Kamera eine bestimmte Zeit lang nicht benutzt, schaltet sie sich automatisch aus, um die Batterie zu schonen. Weitere Informationen zur automatischen Abschaltung finden Sie auf Seite 62.

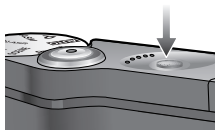

Auslöse-Taste

- Dient zur Aufnahme von Bildern oder Ton im AUFNAHME-Modus.
- Im VIDEOCLIP-Modus
Zum Starten der Videoclip-Aufnahme drücken Sie den Auslöser ganz durch. Wenn Sie den Auslöser einmal drücken, werden so lange Videodaten aufgenommen, wie es die im Speicher verfügbare Aufzeichnungszeit erlaubt. Wenn Sie die Aufnahme beenden möchten, drücken Sie den Auslöser erneut.
- Im FOTO-Modus
Wenn Sie den Auslöser halb durchdrücken, wird der Autofokus aktiviert und überprüft, ob Blitzlicht erforderlich ist. Wird der Auslöser ganz durchgedrückt, wird die Aufnahme gemacht und die zur Aufnahme gehörigen Daten gespeichert. Die Aufnahme eines gesprochenen Kommentars beginnt erst, nachdem die Speicherung der Bilddaten beendet ist.

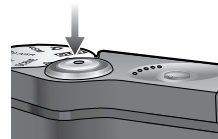

• ZOOM-W- / ZOOM-T-Taste

- Wenn das Menü nicht angezeigt wird, fungiert diese Taste als Taste für das OPTISCHE ZOOM oder das DIGITALZOOM.



- Diese Kamera besitzt ein 5-fach optisches und ein 5-fach digitales Zoom. Die Kombination beider Zoomfunktionen ergibt insgesamt ein 25-faches Zoomverhältnis.

- TELE-Zoom

Optisches TELE-Zoom : Drücken Sie die Zoomtaste T. Damit wird in das Motiv herangeholt, d.h. das Motiv erscheint näher.

Digitales TELE-Zoom : Nach Auswahl des maximalen optischen Zooms (5-fach) wird die Digitalzoom-Software durch Drücken der Zoomtaste T aktiviert. Wird die Zoomtaste T losgelassen, stoppt der digitale Zoomvorgang bei der gewünschten Einstellung. Ist das Maximum des digitalen Zooms (5-fach) erreicht, bleibt das Drücken der Zoomtaste T wirkungslos.

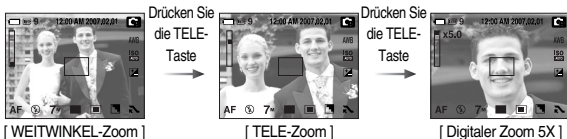
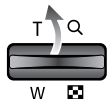

- WEITWINKEL-Zoom

Optisches WEITWINKEL-Zoom : Drücken Sie die Zoomtaste W. Damit wird das Motiv herausgezoomt, d.h. das Motiv erscheint weiter entfernt. Durch kontinuierliches Drücken der ZOOM-W-Taste wird die Kamera auf die kleinste Zoomeinstellung gesetzt, d.h. das Motiv erscheint am weitesten von der Kamera entfernt.

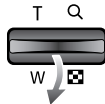

Digitales WEITWINKEL-Zoom : Ist der Digitalzoom in Betrieb, wird durch Drücken der Zoomtaste W der digitale Zoom schrittweise verringert. Wird die ZOOM-W-Taste losgelassen, wird der Digitalzoom gestoppt. Durch Drücken der ZOOM-W-Taste werden erst das Digitalzoom und anschließend das optische Zoom verringert, bis die minimale Einstellung erreicht ist.

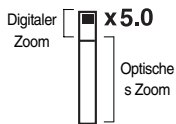

• ZOOM-W- / ZOOM-T-Taste

INFORMATIONEN

- Die Verarbeitung der mit dem Digitalzoom aufgenommenen Bilder durch die Kamera kann etwas länger dauern. Nehmen Sie sich bitte etwas Zeit dafür.
- Werden die Zoomtasten während der Aufnahme eines Videoclips gedrückt, erfolgt keine Tonaufnahme.
- Bei der Verwendung des Digitalzooms kann es zu einer Verschlechterung der Bildqualität kommen.
- Um ein klareres Digitalzoom-Bild zu sehen, drücken Sie den Auslöser halb bis zur maximalen optischen Zoom-Position und drücken Sie die Zoom-T-Taste nochmals.
- Das Digitalzoom kann in den Szenemodi ASR, SCHNELL, BEWEGUNGS-AUFNAHME, [NACHT], [KINDER], [VISITEN-K], [NAHAUFN.], [TEXT] und [FEUERWERK] nicht aktiviert werden.
- Vermeiden Sie den Kontakt mit dem Objektiv, da es andernfalls zu unscharfen Aufnahmen und zur Fehlfunktion der Kamera kommen könnte. Falls das Bild unscharf ist, schalten Sie die Kamera aus und wieder ein, um die Objektivposition zu verändern.
- Vermeiden Sie Krafteinwirkung auf das Objektiv, da dies zur Fehlfunktion der Kamera führen könnte.
- Vermeiden Sie bei eingeschalteter Kamera den Kontakt mit den beweglichen Teilen des Objektivs, da das aufgenommene Bild andernfalls unscharf und undeutlich werden könnte.
- Den Weitwinkelzoom oder Telezoom können Sie mithilfe der Fernsteuerung betreiben.

• Gesichtserkennungstaste (FR)

■ Gesichtserkennung

Dieser Modus erkennt die Position des Gesichts des Motivs automatisch und stellt Fokus und Belichtung entsprechend ein. Für schnelle und einfache Gesichtsaufnahmen.

Wählbare Modi : AUTO, PROGRAMM, ASR, EFFEKT(GIF), SZENE
(PORTRÄT, KINDER, STR.&SCHN.)

1. Drücken Sie in den wählbaren Modi die Taste FR () (Face Recognition=Gesichtserkennung). Das Symbol FR wird oben links auf dem Bildschirm angezeigt.



2. Die Größe und Position des Autofokusrahmens wird automatisch auf das Gesicht des Motivs eingestellt.



3. Drücken Sie den Auslöser halb durch. Der Fokusrahmen wird grün, wenn der Fokus aktiviert ist.
4. Drücken Sie den Auslöser ganz herunter, um eine Aufnahme zu machen.

• Gesichtserkennungstaste (FR)

INFORMATIONEN

- Diese Funktion kann bis zu 8 Personen erkennen.
- Wenn die Kamera viele Personen gleichzeitig erkennt, wird der Fokus auf die am nächsten stehende Person eingestellt.
- Wenn die Kamera ein Zielgesicht erkannt hat, wird der weiße Fokusrahmen über dem erkannten Gesicht angezeigt und der graue Fokusrahmen wird über den restlichen Gesichtern (bis zu 7) angezeigt. Drücken Sie den Auslöser halb herunter, um das Gesicht scharf zu stellen, und der weiße Fokusrahmen wird grün. (Gesamtzahl: 8 Gesichter)
- Kehren Sie zum vorigen AF-Modus zurück, falls die Gesichtserkennung versagt hat.
- Unter einigen Bedingungen kann diese Funktion nicht richtig ausgeführt werden.
 - Wenn eine Person eine dunkle Brille trägt oder ein Teil des Gesichts verborgen ist.
 - Wenn die Person, von der die Aufnahme gemacht wird, nicht in die Kamera blickt.
 - Die Kamera erkennt kein Gesicht, weil das Licht zu stark oder zu schwach ist.
 - Die Entfernung zwischen der Kamera und dem Motiv ist zu groß.
- Der maximal verfügbare Bereich für die Gesichtserkennung ist 2.1m (Breite).
- Je näher die Person, desto schneller kann sie erkannt werden.

• Die Kamera über den LCD-Monitor einstellen

- Sie können das Menü auf dem LCD-Monitor zur Einstellung der Aufnahmefunktionen nutzen. (O: wählbar, X: nicht wählbar, -: Teilweise wählbar)

MENU			ASM			SCENE		Seite
COLOR	O	X	X	X	X	X	X	S.27
HELL	O	X	X	X	X	X	X	S.28
FOKUS	MAN.FOKUS	X	O	O	X	X	X	S.28-29
	NORMAL	O	O	O	O	O	-	
	AUTO-MAKRO	O	X	X	X	X	-	
	MAKRO	X	O	O	O	O	-	
	SUPERMAKRO	O	O	O	X	O	X	
BLITZ	AUS	O	O	O	O	O	-	S.30-31
	AUTO	O	O	X	X	O	-	
	ROTE AUGEN	O	O	X	X	O	-	
	FILL-IN	X	O	O	X	O	-	
	LANGSAME SYNC	X	O	X	X	O	-	
R. AUGEN RED.	O	O	X	X	O	-	X	
GRÖSSE	O	O	O	O	O	O	O	S.31
AUFNAHME	EINZELBILD	O	O	O	O	O	O	S.32
	SERIENBILD	X	O	O	X	X	X	
	SCHNELL	X	O	O	X	X	X	
	S.SCHNELL	X	O	O	X	X	X	
	AEB	X	O	X	X	X	X	
QUALITÄT	O	O	O	O	O	O	O	S.34
TIMER	AUS	O	O	O	O	O	O	S.34-35
	10 SEK	O	O	O	O	O	O	
	2 SEK	O	O	O	O	O	O	
	DOPPELT	O	O	O	O	X	O	
	FERN	O	O	O	O	O	O	

Die Kamera über den LCD-Monitor einstellen

MENU			ASM			SCENE		Seite
TON	O	O	O	O	O	O	O	S.35-36
W/B	X	O	O	X	X	X	O	S.37
ISO	X	O	O	X	X	X	X	S.36
EV	X	O	*1O	X	X	X	O	S.36
BELICHTUNG	MULTI	O	O	O	O	-	O	S.32
	SPOT	X	O	O	X	-	O	
	ZENTRIER	X	O	O	X	-	O	
SCHÄRFE	X	O	O	X	O	X	X	S.33
F.RAHMEN	X	X	X	X	O	X	X	S.38
M.GIF	X	X	X	X	O	X	X	S.39
MONTAGE	X	X	X	X	O	X	X	S.39-40
EFFEKT	NORMAL	O	O	O	O	-	O	S.33
	SW	X	O	O	X	-	O	
	SEPIA	X	O	O	X	-	O	
	BLAU	X	O	O	X	-	O	
	ROT	X	O	O	X	-	O	
	GRÜN	X	O	O	X	-	O	
	NEGATIV	X	O	O	X	-	O	
	STANDARD	X	X	X	X	O	-	

※ Änderung der Menüs ohne Vorankündigung vorbehalten.

※ Die wählbaren Menüs können in jedem Szenenmodus verschieden sein.

※ *1 ist im Modus MANUELL nicht wählbar.

Farbton

- Sie können die Farben in der Aufnahme verstärken. Das Menü WARM erhöht die rote Farbe auf dem Bild. Das Menü KALT erhöht die blaue Farbe auf dem Bild.



- Auswahl des Farbtons

Um den Farbton zu wählen, müssen Sie die Taste berühren und Ihren Finger nach links / rechts bewegen.



[Betonung der kalten Farben]



[Betonung der warmen Farben]

• Helligkeit

- Sie können die Helligkeit des Fotos bearbeiten.



• Änderung der Helligkeit

Um die Helligkeit zu wählen, müssen Sie die Taste berühren und Ihren Finger nach links / rechts bewegen.



[DUNKEL]



[HELL]

• Fokus

- Sie können die Schärfe in Übereinstimmung mit der Entfernung des Motivs einstellen. Die Entfernungsbereiche sind weiter unten aufgeführt.



[Manuell]



[Auto]



[Auto Makro]



[Makro]



[Super Makro]

Fokus

- Schärfemodi und Scharfbereiche (W : Weitwinkel, T : Tele)

Fokustyp	Weitwinkel (W)	Tele (T)
Normal	80cm-unendlich	1.5m-unendlich
Makro	10cm-80cm	50cm-80cm
Auto Makro	10cm-unendlich	50cm-unendlich
Super Makro	1-10cm (nur für Weitwinkel)	
Manuell	1cm-unendlich	50cm-unendlich

INFORMATIONEN

- Wurde der Makromodus gewählt, besteht Verwacklungsgefahr. Achten Sie darauf, dass die Kamera nicht wackelt.
- Wenn Sie ein Foto innerhalb von 30 cm (MAKRO-Modus) machen möchten, müssen Sie den BLITZ ABSCHALTEN.

- Manueller Fokus (MF)

Verwenden Sie diese, wo eine automatische Scharfstellung nicht möglich ist, z. B. an sehr dunklen Orten. Sonst können die Fotos unscharf werden. Geben Sie bei der manuellen Scharfstellung besonders acht. Sie können den manuellen Fokus im Programm-Modus und ASM-Modus verwenden.

- Einstellen des manuellen Fokus

Um den manuellen Fokus einzustellen, müssen Sie die Taste berühren und Ihren Finger nach links / rechts bewegen.



← [Weiterer Fokus]



→ [Näherer Fokus]

- ※ Beim Berühren der Tasten ①, ② bewegt sich der Cursor ständig, wenn Sie die manuelle Scharfeinstellung ändern.



Blitz

- Sie können den Blitz in Übereinstimmung mit der Entfernung des Motivs einstellen. Die Entfernungsbereiche sind weiter unten aufgeführt.
 - In den Modi ASR, Serienbildaufnahme, Serienbildaufnahme mit hoher Geschwindigkeit, Bewegungsaufnahme, AEB, Videoclip und Fotomodus (außer den Modi NACHT, PORTRÄT und KINDER, GEGENLICHT, STR.&SCHN.) funktioniert der Blitz nicht.
- ※ Bei Auswahl des Supermakros wird der Blitz zwangsabgeschaltet.



- Blitzreichweite (W : Weitwinkel, T : Tele) (Einheit : m)









ISO	Normal	Makro	Auto Makro
AUTO	W: 0.8 - 4.9	W: 0.3 - 0.8	W: 0.3 - 4.9
	T: 1.5 - 3.0	T: 0.5 - 1.5	T: 0.5 - 3.0

INFORMATIONEN

- Wenn Sie nach Auswahl des Automatik-, Aufhell- oder Slow-Synchro-Blitzes den Auslöser drücken, zündet der erste Blitz, um die Aufnahmebedingung zu ermitteln (Blitzreichweite und Blitzleistungsverhältnis). Bewegen Sie sich nicht, bis der zweite Blitz zündet.
- Durch häufiges Blitzen verringert sich die Betriebsdauer des Akkus.
- Unter normalen Betriebsbedingungen beträgt die Ladezeit des Blitzes nicht mehr als 5 Sekunden. Ist der Akku schwach, dauert die Ladezeit länger.
- Fotografieren Sie innerhalb der Blitzreichweite.
- Die Bildqualität kann nicht garantiert werden, wenn sich das Motiv zu nah an der Kamera befindet oder stark reflektiert.
- Wenn bei schlechten Beleuchtungsverhältnissen eine Aufnahme mit Blitz gemacht wird, kann ein weißes Glanzlicht auf dem Foto erscheinen. Dieser "Fleck" ist eine Reflexion des Blitzlichtes. Es ist keine Fehlfunktion der Kamera.
- Öffnen Sie das ausklappbare Blitzgerät nicht mit Gewalt. Dadurch kann der Blitz beschädigt werden.









Blitz

Blitzmodus-Anzeige

Symbol	Blitzmodus	Beschreibung
	Blitzabschaltung	Der Blitz zündet nicht. Wählen Sie diesen Modus für Orte, an denen Blitzlichtaufnahmen nicht erlaubt sind. Wenn Sie eine Aufnahme bei schlechten Lichtverhältnissen machen, erscheint ein Verwacklungswarnindikator () auf dem LCD-Monitor.
	Automatikblitz	Sind das Objekt oder der Hintergrund zu dunkel, zündet der Kamerablitz automatisch.
	Automatikblitz und Rote-Augen-Reduzierung	Sind das Objekt oder der Hintergrund zu dunkel, zündet der Blitz automatisch und wirkt dem Rote-Augen-Effekt mit der Funktion der Rote-Augen-Reduzierung automatisch entgegen.
	Aufhell-Blitz	Der Blitz wird unabhängig vom verfügbaren Licht ausgelöst. Die Blitzintensität wird abhängig von den herrschenden Lichtverhältnissen gesteuert. Je heller das Motiv oder der Hintergrund, desto geringer ist die Blitzintensität.
	Langzeit-Blitzsynchronisation	Der Blitz arbeitet in Verbindung mit einer langen Verschlusszeit, um eine korrekte Belichtung zu erzielen. Wenn Sie eine Aufnahme bei schlechten Lichtverhältnissen machen, erscheint ein Verwacklungswarnindikator () auf dem LCD-Monitor.
	Rote-Augen-Reduktion	Wird ein Bild mit „Rotaugen“ entdeckt, wird in diesem Modus automatisch eine Korrektur durchgeführt.

Größe

- Sie können die für Ihre Anwendung geeignete Bildgröße wählen.

Modus	Fotomodus						
Symbol							
Größe	3648X 2736	3648X 2432	3136X 2352	3648X 2056	2688X 2016	2240X 1680	1024X 768
Mode	Videoclip-Modus						
Symbol							
Größe	640X480		320X240				



[FOTO-Modus]



[VIDEOCLIP-Modus]

INFORMATIONEN

- Je höher die Auflösung, desto geringer die Anzahl der verfügbaren Aufnahmen, da hochauflösende Bilder mehr Speicher benötigen als niedrigauflösende Bilder.

• Serienbildaufnahme

- Sie können den Aufnahmetyp und die Anzahl der Serienbildaufnahmen auswählen.

- EINZELBILD : Nur ein Bild aufnehmen.

- SERIENBILD : Es werden solange Aufnahmen gemacht, wie der Auslöser betätigt wird. Die Aufnahmekapazität hängt vom Speicher ab.

- SCHNELL : Damit werden 3 Aufnahmen nacheinander gemacht (2,5 Aufnahmen pro Sekunde), wenn der Auslöser heruntergedrückt und gehalten wird.

- S.SCHNELL : Damit werden 7 Bilder pro Sekunde aufgenommen, wenn der Auslöser heruntergedrückt und gedrückt gehalten wird. Nach der Serienbildaufnahme werden die Bilder bei ihrer Wiedergabe auf dem rückseitigen LCD-Monitor gespeichert. Die maximale Bilderzahl beträgt 20; die Bildgröße ist auf 1024x768 festgesetzt.

- AEB : Macht drei Aufnahmen bei verschiedener Belichtung: Kurzbelichtung (-1/2EV), Standardbelichtung (0,0EV) und Überbelichtung (+1/2EV). Verwenden Sie diesen Modus, wenn die Belichtung des Motivs schwierig zu bestimmen ist.

- ※ Eine hohe Auflösung und Bildqualität erhöhen die Dateispeicherzeit, wodurch die Standby-Zeit zunimmt.
- ※ Bei Auswahl des Untermenüpunktes [SERIENBILD], [SCHNELL], [S. SCHNELL] oder [AEB] schaltet sich der Blitz automatisch ab.
- ※ Am besten ist es, ein Stativ für die AEB-Aufnahmen zu verwenden, da die Zeit zum Speichern jedes Bildes länger ist und da das Verwackeln der Kamera zu Verschwommenheit führen kann.
- ※ Wenn das Menü [S.SCHNELL] ausgewählt wird, kann nur AUTO, ISO, 400, 800 oder 1600 ausgewählt werden.



[Fotomodus]

• Belichtungsmessung

- Wenn sich keine angemessenen Belichtungsbedingungen herstellen lassen, können Sie die Belichtungsmessmethode ändern, um schärfere Bilder zu erzielen.

[MULTI] : Die Belichtung wird aus dem Durchschnitt des im Bildausschnitt verfügbaren Lichtes berechnet. Dabei wird die Bildmitte jedoch stärker als die Randpartien berücksichtigt. Diese Methode eignet sich zum allgemeinen Gebrauch.

[SPOT] : Nur das rechteckige Feld in der Mitte des LCD-Monitors wird zur Belichtungsmessung herangezogen. Diese Methode ist geeignet, um das Objekt im Mittelpunkt unabhängig von der Hintergrundbeleuchtung richtig zu belichten.

[ZENTRIER] : Die Belichtung wird aus dem Durchschnitt des im Bildausschnitt verfügbaren Lichtes berechnet. Dabei erfolgt jedoch die Messung zum Bildausschnittsmittelpunkt hin. Diese Methode eignet sich zum Fotografieren kleiner Objekte, wie Blumen und Insekten.

- ※ Wenn sich das Motiv nicht im Mittelpunkt des Fokusbereichs befindet, sollten Sie die Spot-Belichtungsmessung NICHT verwenden, da es dadurch zu Belichtungsfehlern kommen könnte. Verwenden Sie in diesem Fall die Belichtungskorrektur.



[PROGRAMM-Modus]

Schärfe

- Sie können die Schärfe des aufzunehmenden Bildes einstellen. Sie können den Schärfefeekt auf dem LCD-Monitor nicht vor der Aufnahme überprüfen, da diese Funktion nur auf gespeicherte Bilder angewendet wird.



[PROGRAMM-Modus]

Untermenü	Symbol	Beschreibung
WEICH		Die Konturen werden nicht betont (weich). Diese Bilder lassen sich später am Computer besser bearbeiten.
NORMAL		Die Konturen sind scharf. Dies eignet sich zum Drucken.
SCHARF		Die Konturen werden betont. Die Ränder erscheinen scharf, aber es kann zu Rauschen auf den Aufnahmen kommen.

Effekt

- Mithilfe des digitalen Kameraprozessors lassen sich Spezialeffekte auf Ihren Fotos hinzufügen.

(**NOR**) : Dem Bild wird kein Effekt hinzugefügt.

(**SW**) : Konvertiert das Bild in eine Schwarzweißaufnahme.

(**S**) : Die Aufnahmen werden in einem Sepia-Ton (einer gelblich braunen Schattierung) gespeichert.

(**B**) : Die Aufnahmen werden in einem bläulichen Ton gespeichert.

(**R**) : Die Aufnahmen werden in einem rötlichen Ton gespeichert.

(**G**) : Die Aufnahmen werden in einem grünlichen Ton gespeichert.

(**+**) : Das Bild wird als Negativ gespeichert.





(**RGB**) : Der Benutzer kann die Farbe über die einzelnen Werte R (Rot), G (Grün) und B (Blau) einstellen. Diese Menüs können nur im Spezialeffekt-Modus gewählt werden.



[PROGRAMM-Modus]

Qualität / Bildfrequenz

- Sie können die für Ihre Aufnahmen geeignete Kompressionsrate wählen. Je höher die Kompressionsrate, desto geringer die Bildqualität.

Modus	FOTO-Modus			VIDEOCLIP-Modus	
	Symbol				
Untermenüpunkt	SUPERFEIN	FEIN	NORMAL	30FPS	15FPS
Dateityp	jpeg	jpeg	jpeg	avi	avi



[FOTO-Modus]



[VIDEOCLIP-Modus]

INFORMATIONEN

- Dieses Dateiformat ist mit DCF (Design Rule of Camera File Format) kompatibel.
- JPEG (Joint Photographic Experts Group) : JPEG ist ein Bildkompressionsstandard, der von der Joint Photographic Experts Group entwickelt wurde. Dieser Kompressionstyp wird am häufigsten zur Komprimierung von Fotos und Grafiken eingesetzt, da er die Dateien effizient ohne Beschädigung der Daten komprimiert.

Selbstausslöser / Fernbedienung

- Diese Funktion ermöglicht es dem Fotografen, auch auf das Bild zu kommen.

- Auswahl des Selbstauslösers:





Wenn Sie den Auslöser drücken, wird das Bild nach Ablauf der angegebenen Zeit aufgenommen und die Selbstauslöserfunktion wird beendet.

- Auswahl eines Modus für die Fernbedienung:

Die Betätigung des Auslösers auf der Fernbedienung ermöglicht eine Verzögerung von 2 Sekunden vor der Aufnahme. Nach der Aufnahme wird der Fernbedienungsmodus beibehalten. Wird jedoch der EIN / AUS - Schalter gedrückt, wird der Fernbedienungsmodus beendet.



- Beschreibung des Selbstauslösers / Fernauslösemodus

Symbol	Modus	Beschreibung
OFF	AUS	Sie verwenden die Selbsttimer-Funktion nicht.
	10 SEK	Ein Drücken der Auslösetaste des Fernauslösers ermöglicht ein Intervall von 10 Sekunden, bevor das Bild aufgenommen wird.
	2 SEK	Ein Drücken der Auslösetaste des Fernauslösers ermöglicht ein Intervall von 2 Sekunden, bevor das Bild aufgenommen wird.
	DOPPELT	Ein Bild wird nach ca. 10 Sekunden aufgenommen, und 2 Sekunden später wird ein weiteres Bild aufgenommen.
	FERN	Sie können ein Bild auch mit dem Fernauslöser statt mit dem Auslöser der Kamera aufnehmen.

Selbstauslöser / Fernbedienung

Fernbedienungsreichweite

Die nebenstehende Abbildung zeigt die Reichweite der Fernbedienung.

[Auslöser auf der Fernbedienung]

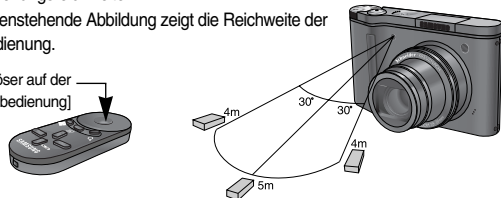

Batterien der Fernbedienung auswechseln

Beim Einlegen der Batterien in die Fernbedienung ist darauf zu achten, dass der (+)-Kontakt nach oben und der (-)-Kontakt nach unten zeigt. Lassen Sie die Batterien der Fernbedienung in einem Kundendienstzentrum in Ihrer Nähe auswechseln. Verwenden Sie Batterien vom Typ CR 2025 3V.

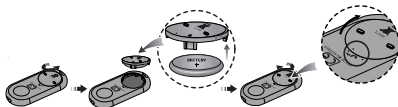

INFORMATIONEN

- Bei Aufnahmen mit dem Selbstauslöser arbeitet das Selbstauslöserlämpchen wie folgt:
Einstellung des 2-Sekunden-Selbstauslösers:
Das Selbstauslöserlämpchen blinkt 2 Sekunden lang im Abstand von 0,25 Sekunden.
Einstellung des 10-Sekunden-Selbstauslösers:
Das Selbstauslöserlämpchen blinkt in den ersten 7 Sekunden im Abstand von 1 Sekunde. In den verbleibenden 3 Sekunden blinkt es im Abstand von 0,25 Sekunden.
- Wenn Sie während des Selbstauslösevorgangs die Modus-Taste ZURÜCK betätigen, wird die Selbstauslöserfunktion abgebrochen.
- Verwenden Sie ein Stativ, um Verwacklungen zu verhindern.

Tonaufnahme / Sprachnotiz

- Eine Tonaufnahme kann so lange gemacht werden, wie es die verfügbare Aufnahmezeit in Abhängigkeit von der Speicherkapazität erlaubt (Max. 10 Stunden). Sie können gesprochene Kommentare an gespeicherte Fotos anhängen.

Tonaufnahme

1. Wählen Sie durch Drehen der Moduswahl einen Aufnahmemodus mit Ausnahme des Videoclip-Modus.
2. Wählen Sie das Tonaufnahmemenü durch Drücken der Smarttaste.
3. Drücken Sie den Auslöser, um die Tonaufnahme zu starten.
 - Drücken Sie den Auslöser, und der Ton wird im Rahmen der verfügbaren Aufnahmezeit auf dem LCD-Monitor angezeigt. Die Aufnahmezeit wird auf dem LCD-Monitor angezeigt. Die Aufnahme der Sprachdaten dauert weiter an, auch wenn der Auslöser losgelassen wird.
 - Wenn Sie die Aufnahme beenden möchten, drücken Sie den Auslöser erneut.
 - Dateityp: WAV



Sprachnotiz

1. Wählen Sie durch Drehen der Moduswahl einen Aufnahmemodus mit Ausnahme des Videoclip-Modus.
2. Wählen Sie das Sprachaufnahmemenü durch Drücken der Smarttaste. Wenn auf dem LCD-Monitor der Tonaufnahme-Indikator angezeigt wird, wurde die Einstellung korrekt vorgenommen.
3. Drücken Sie den Auslöser, um eine Aufnahme zu machen. Das Bild wird auf der Speicherkarte gespeichert.
4. Der gesprochene Kommentar wird ab dem Zeitpunkt der Bildspeicherung zehn Sekunden lang aufgezeichnet. Wenn Sie während der Tonaufnahme den Auslöser drücken, wird der gesprochene Kommentar gestoppt.



• Tonaufnahme / Sprachnotiz

INFORMATIONEN

- Der ideale Abstand für die Tonaufnahme beträgt 40 cm zwischen Ihnen und der Kamera (Mikrofon).

• Belichtungskorrektur

- Die Kamera passt die Belichtung automatisch an die Lichtverhältnisse der Umgebung an. Sie können den Belichtungswert auch mit der Taste +/- einstellen. Das Menü BELICHTUNGSKORREKTUR ist in den Modi PROGRAMM und ASM (Ausgenommen M-Modus) und VIDEOCLIP verfügbar.

- So korrigieren Sie die Belichtung

1. Drücken Sie die Belichtungskorrektur-Menütaste, und das Belichtungskorrekturmenü erscheint wie gezeigt.
2. Berühren Sie die Taste und gleiten Sie mit dem Finger darüber, um den Belichtungswert auszuwählen.
3. Drücken Sie die Belichtungskorrektur-Menütaste nochmals. Der eingestellte Wert wird gespeichert und der Einstellmodus für die Belichtungskorrektur damit beendet.



- ※ Ein negativer Belichtungskorrekturwert verringert die Belichtung. Bitte beachten Sie, dass ein positiver Belichtungskorrekturwert die Belichtung steigert und der LCD-Monitor weiß erscheint oder die Bilder u. U. nicht gelingen.

• ISO

- Sie können die Lichtempfindlichkeit beim Fotografieren wählen. Die spezifische Lichtempfindlichkeit einer Kamera wird durch den ISO-Wert angegeben. Das Menü ISO-Empfindlichkeit ist in den Modi PROGRAMM und ASM verfügbar.

- AUTO :

Die Empfindlichkeit der Kamera verändert sich automatisch durch Variablen, wie Beleuchtung oder Motivhelligkeit.

- 80, 100, 200, 400, 800, 1600 :

Sie können die Verschlusszeit bei gleicher Lichtmenge durch Erhöhung des ISO-Wertes steigern. Bei starker Helligkeit können die Bilder jedoch überbelichtet werden. Je höher der ISO-Wert, um so höher die Lichtempfindlichkeit der Kamera und somit ihre Fähigkeit, Aufnahmen bei Dunkelheit zu machen. Mit zunehmenden ISO-Wert nimmt jedoch auch der Rauschpegel im Bild zu, wodurch es grobkörnig erscheint.

- ※ Wenn das Menü [S.SCHNELL] ausgewählt wird, kann nur AUTO, ISO, 400, 800 oder 1600 ausgewählt werden.



• Weißabgleich

- Der Weißabgleich ermöglicht Ihnen eine Farbregulierung, welche die Farben natürlicher erscheinen lässt. Wird ein anderes Menü als AWB (Automatischer Weißabgleich) gewählt, können Sie nur den Negativfarbeffekt wählen. Das Menü WEIßABGLEICH ist in den Modi PROGRAMM, ASM und VIDEOCLIP verfügbar.

AUTO **AWB** : Die Kamera wählt automatisch die optimalen Einstellungen für den Weißabgleich in Abhängigkeit von den herrschenden Lichtverhältnissen.



TAGESLICHT ☀️ : Für Außenaufnahmen.

BEWÖLKT ☁️ : Für Aufnahmen bei bewölktem Himmel und trübem Wetter.

Kunstlicht H 🌟 : Für Aufnahmen mit Tageslicht-Neonbeleuchtung.

Kunstlicht L 🌟 : Für Aufnahmen bei weißem Neonlicht.

GLÜHLICHT 🌟 : Für Aufnahmen bei Glühlampenlicht (normales Glühbirnenlicht).

BENUTZERDEFINIERT

⏴ ⏵ : Gestattet dem Anwender, den Weißabgleich entsprechend den Aufnahmebedingungen manuell einzustellen.

Verschiedene Lichtverhältnisse können einen Farbstich auf Ihren Fotos verursachen.

- So verwenden Sie den benutzerdefinierten Weißabgleich
Die Weißabgleichvoreinstellung kann von den tatsächlichen Aufnahmegegebenheiten abweichen. Wählen Sie den optimalen Weißabgleich für die aktuelle Situation aus und speichern Sie ihn als benutzerdefiniert ab.

- Wählen Sie das Menü **BENUTZERDEFINIERT** (⏴ ⏵) des Weißabgleichs und legen sie ein Blatt weißes Papier vor die Kamera, sodass der LCD-Monitor nur weiß zeigt.
- OK-Menütaste** : wählt den vorab gespeicherten benutzerdefinierten Weißabgleich.

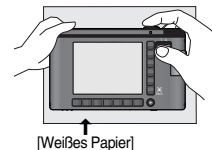

BACK-Taste: beendet den benutzerdefinierten Weißabgleich.

Auslöser: speichert den neuen benutzerdefinierten Weißabgleich.

- Wenn Sie das nächste Mal eine Aufnahme machen, wird der benutzerdefinierte Weißabgleichwert angewendet.

- Der vom Benutzer eingestellte Weißabgleich bleibt so lange wirksam, bis er überschrieben wird.

Szenemenü

- Verwenden Sie dieses Menü, um ohne großen Aufwand die optimalen Einstellungen für eine Vielzahl von Aufnahmesituationen zu konfigurieren.

※ Die Szenenmodi sind unten gelistet:

- [NACHT] (🌙) : Für Aufnahmen bei Nacht oder in dunkler Umgebung.
- [PORTRÄT] (👤) : Für Aufnahmen von Personen
- [KINDER] (👶) : Für Aufnahmen von sich schnell bewegenden Objekten, zum Beispiel von Kindern.
- [LANDSCHFT] (🏞️) : Für die Aufnahme Aufnahme von entfernten Landschaften.
- [VISITEN-K] (📄) : So werden Aufnahmen von einer Visitenkarte gemacht
- [NAHAUFN.] (🔍) : Für Nahaufnahmen kleiner Objekte wie Pflanzen und Insekten.
- [TEXT] (📄) : Verwenden Sie diesen Modus, um ein Dokument abzufotografieren.
- [SONNENUN.] (🌅) : Für die Aufnahme von Sonnenuntergängen.
- [DÄMMERUNG] (🌄) : Für Szenen bei Tagesanbruch.
- [GEGENLICHT] (📷) : Für Porträts, um durch Gegenlicht verursachte Schatten zu vermeiden.
- [FEUERWERK] (💣) : Feuerwerkszenen.
- [STR.&SCHN.] (🌊) : Für Meeres, See-, Strand- und Schneeszenen.



Spezialeffekt : Fotorahmen

- Sie können ein Foto, das Sie aufnehmen möchten, mit 9 verschiedenen Schmuckrahmen versehen.
- Auf Fotos, die mit dem Menü [F.RAHMEN] gemacht wurden, werden Datum und Uhrzeit nicht gedruckt.

OFF : Der Fotorahmen wird nicht eingefügt.



F1



F2

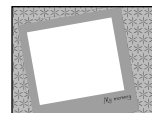

F3

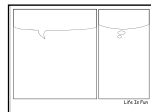

F4



F5



F6



F7



F8



F9

• Spezialeffekt : Animiertes GIF

- Mit dem aufgenommenen Bild können Sie animierte GIFs erstellen.
Animiertes GIF: Fortlaufende Aufnahme von Bildern und Speichern in einer Datei. Dieses Dateiformat unterstützt Animationen.
- So erstellen Sie das Animierte GIF
 1. Drehen Sie das Moduswahlrad auf den Modus **SPEZIALEFFEKTE**.
 2. Drücken Sie die Menü-Taste **M.GIF**.
 3. Wählen Sie die Bildgröße und die Wiederholrate (Bilder pro Sekunde).
 4. Drücken Sie den **AUSLÖSER**, um Aufnahmen zu machen. (Max. 50 Bilder)
 5. Drücken Sie die **OK**-Taste noch einmal, um die Aufnahme zu speichern. Die Bilder werden als animierte GIF-Datei gespeichert.



[Auswahl der Wiederholrate]



[Auswahl der Bildgröße]

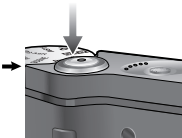

[Aufnahme von Bildern]



[OK-Menütaste drücken]

INFORMATIONEN

- Da das GIF-Dateiformat nur begrenzte Farbtöne hat, kann die Bildqualität beeinträchtigt werden.

• Spezialeffekt : Fotomontage

- Sie können 2-4 verschiedene Aufnahmen in einem Einzelbild kombinieren.
 - **OFF** : bricht die Fotomontage ab.
 - **2** : 2 verschiedene Aufnahmen werden in einem Einzelbild kombiniert.
 - **3** : 3 verschiedene Aufnahmen werden in einem Einzelbild kombiniert.
 - **4** : 4 verschiedene Aufnahmen werden in einem Einzelbild kombiniert.
 - **2** : Aus 2 verschiedenen Panoramabildern wird ein Foto zusammengesetzt.



※ Auswahl von 2 Fotos für eine Fotomontage



INFORMATIONEN

- Wenn Sie während der Aufnahmen für eine Fotomontage die Wiedergabemodustaste drücken oder die Moduswahl drehen, wird der jeweilige Kameramodus ausgeführt. Die zuvor aufgenommenen Fotos werden gelöscht.
- Nach Aufnahme des letzten Teilbildes drücken Sie die OK-Taste. Dann startet die Sprachnotiz.

Spezialeffekt : Fotomontage

- Ein Teilfoto vor der letzten Aufnahme ändern
Sie können vor der letzten Aufnahme die einzelnen Teilfotos ändern.
 - Drücken Sie während der Aufnahme der Teilfotos die Taste BACK.
 - Das vorherige Foto wird gelöscht und ein neues Bild angezeigt. Falls davor noch ein Foto aufgenommen wurde, drücken Sie die Taste BACK noch einmal, wenn Sie auch dieses löschen möchten.



[Vor Aufnahme des dritten Fotos]



Taste BACK drücken



[Zum zweiten Foto zurückgehen]

- Drücken Sie den Auslöser, um ein neues Foto zu machen.

- Ein Teilfoto nach der letzten Aufnahme ändern
Sie können auch nach der letzten Aufnahme die einzelnen Teilfotos ändern.

- Nach der letzten Aufnahme erscheint ein Menü wie gezeigt.
- Wählen Sie einen gelöschten Wert mithilfe der Smarttaste.
- Drücken Sie die Taste BACK, und der gewählte Bild wird gelöscht.
- Drücken Sie den Auslöser, um eine neue Aufnahme zu machen.
- Drücken Sie die OK-Taste, und das Bild wird gespeichert.



Verschlusszeit

- Dieser Modus stellt die Verschlusszeit für die automatische Belichtung ein. Mit einer kurzen Verschlusszeit kann die Bewegung eines Motivs auf dem Foto "eingefroren" werden. Mit einer langen Verschlusszeit kann die Bewegung eines Motivs verwischt und somit ein "aktiver" Eindruck erzielt werden.



[Verschlussprioritätsmodus]



[MANUELLER Modus]

- Einstellen der Verschlusszeit

Um die Verschlusszeit zu wählen, müssen Sie die Taste berühren und Ihren Finger nach links oder rechts bewegen. Die Verschlusszeit kann im Verschlussprioritätsmodus und im manuellen Modus eingestellt werden.



← Langsam



Schnell →

● Blende

- Dieser Modus stellt den Blendenwert für die automatische Belichtung ein. Kleine Blendenwerte bilden ein Objekt scharf ab, lassen aber den Hintergrund unscharf werden. Große Blendenwerte sorgen dafür, dass sowohl das Objekt als auch der Hintergrund scharf abgebildet werden.



[Blendenprioritätsmodus]



[MANUELLER Modus]

● Einstellen der Blende

Um den Blendenwert zu wählen, müssen Sie die Taste berühren und Ihren Finger nach links oder rechts bewegen. Der Blendenwert kann in der Zeitautomatik und im manuellen Modus eingestellt werden.



Beenden



Öffnen

● FOTOGALERIE-Modus

- Während der Wiedergabe der Bilder können Sie Abspieleffekte hinzufügen und eine Hintergrundmusik hören. Nur Fotos können abgespielt werden. Videoclips und Tondateien werden nicht abgespielt.
- Auswahl eines Abspielmodus

1. Drehen Sie das Moduswahlrad auf den FOTOGALERIE-Modus.



2. Drücken Sie die Wiedergabemodus-Taste, und die folgenden Menüs werden angezeigt.

 : Abspielen nach Album

 : Abspielen nach Datum

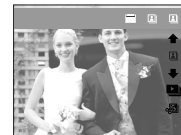

3. Drücken Sie die Smarttaste, um einen gewünschten Abspielmodus auszuwählen.

FOTOGALERIE-Modus

- **ALBUM-Modus:** Die Bilder werden nach Album abgespielt
Wird keine Speicherkarte eingeführt, kann aus den Alben Persönlich / Familie / Freunde / Ereignisse nicht gewählt werden. Alle im internen Speicher abgespeicherten Bilder werden abgespielt.

- **Auswahl eines Albums**

Durch Drücken der Smarttaste können Sie ein Album auswählen. Fügen Sie Bilder in die Alben ein, bevor Sie ein Album auswählen.

 : Alle gespeicherten Bilder abgespielt.

 : Im Album Persönlich abgespeicherte Bilder werden wiedergegeben.

 : Im Album Familie abgespeicherte Bilder werden wiedergegeben.

 : Im Album Freunde abgespeicherte Bilder werden wiedergegeben.

 : Im Album Ereignisse abgespeicherte Bilder werden wiedergegeben.



- **Hinzufügen von Bildern zu einem Album**
Drücken Sie die Menütaste Album, und die unten gezeigten Menüs werden angezeigt.



- Bewegen des Cursors / Auswählen eines Bildes:
Smarttaste (Horizontal)

- Bilder auswählen: Smarttaste drücken
Die von Ihnen gewünschten Bilder können gleichzeitig ausgewählt werden.



- Ein Album auswählen / annullieren: Jede beliebige Albumtaste

 : Bilder in das Album Persönlich einfügen

 : Bilder in das Album Familie einfügen.

 : Bilder in das Album Freunde einfügen.

 : Bilder in das Album Ereignisse einfügen.

- Zum vorigen Menü bewegen: BACK-Taste

FOTOGALERIE-Modus

- Ein Album wiedergeben
Die Menütaaste Diaschau drücken.



 : Diaschau starten.

 : Auswahl eines Effekts für die Diaschau

 : Einstellen des Wiedergabeintervalls:

 : Auswahl einer Hintergrundmusik

Eine Hintergrundmusik kann mit Bildern wiedergegeben werden. Nur eine gespeicherte Musik kann ausgewählt werden. Zur Hintergrundmusik-Liste können keine Musikstücke hinzugefügt werden.

 : Auswahl der Wiedergabedauer

[WIEDERG.] : Die Diaschau wird so lange wiederholt, bis sie abgebrochen wird.

[WIEDERHOL] : Die Diaschau wird nach einem Durchlauf beendet.

※ Weitere Informationen zur Diashow finden Sie auf den Seiten 48 - 49.



- So drehen Sie ein Bild
Sie können ein Bild in jede beliebige Richtung drehen. Drücken Sie die horizontale Smarttaste. Berühren Sie die Smarttaste und das ausgewählte Bild wird gedreht. Drücken Sie die Smarttaste, und die Information des gedrehten Bildes wird gespeichert.



 : dreht das Bild im Uhrzeigersinn.

 : dreht das Bild entgegen dem Uhrzeigersinn.





- Datumsmodus: Wenn ein Bild aufgenommen wird, hat dieses Bild Datumsinformationen. Im Datumsmodus werden die Bilder nach dem Datum abgespielt.

- So wählen Sie ein Datum aus
Durch Drücken der Smarttaste können Sie ein Datum auswählen.

- ※ Die Verwendung des Menüs für den Datumsmodus ist gleich dem des Albenmodus. Weitere Informationen erhalten Sie auf der Seite 42.



Wiedergabemodus starten

- Schalten Sie die Kamera ein und drücken Sie die Wiedergabemodus-Taste (), um den Wiedergabemodus einzustellen. Die im Speicher abgelegten Bilder können nun wiedergegeben werden.
 - Sie können den WIEDERGABE-Modus mit den Kameratasten oder dem LCD-Monitor bedienen.
 - Wenn sich eine Speicherkarte in der Kamera befindet, werden alle Kamerafunktionen auf die Karte angewendet.
 - Wenn sich keine Speicherkarte in der Kamera befindet, werden alle Kamerafunktionen ausschließlich auf den internen Speicher angewendet.
- Standbilder wiedergeben
1. Drücken Sie die WIEDERGABEMODUS ()-Taste, um den Wiedergabemodus einzustellen.



2. Das zuletzt gespeicherte Bild wird auf dem LCD-Monitor angezeigt.











3. Berühren Sie die Taste und gleiten Sie mit dem Finger nach links / rechts, um ein Bild auszuwählen.

※ Bei Drücken der Taste ① oder ② wird das Bild fortlaufend wiedergegeben.



① ②

INFORMATIONEN

- **Toneinstellungen** : Um den Toneinstellungsmodus auszuwählen, halten Sie die Wiedergabemodus-Taste länger als 3 Sekunden gedrückt. Im Toneinstellungsmodus werden Auslöserton, Betriebston, Startton und Effektton nicht erzeugt. Um den Toneinstellungsmodus abzubrechen, schalten Sie die Kamera durch Drücken des Betriebsschalters ein.
- **Videoclips abspielen**
1. Benutzen Sie die Smarttaste, um den gewünschten Videoclip auszuwählen.
 2. Durch Drücken der Taste [Play] (WIEDERGABE) werden die Menüs für Videoclip angezeigt.
 3. Drücken Sie die  Taste, um eine Videoclip-Datei wiederzugeben.
 - Um die Videoclip-Wiedergabe vorübergehend anzuhalten, drücken Sie die -Taste erneut.
 - Durch erneutes Drücken der  Taste wird die Wiedergabe der Videoclip-Datei fortgesetzt.
 - Um den Videoclip bei der Wiedergabe rückwärts zu durchlaufen, drücken Sie die  Taste. Um den Videoclip schnell vorwärts zu durchlaufen, drücken Sie die  Taste. Wann immer die  /  Taste gedrückt wird, wird die Suchgeschwindigkeit um das 2fache, 4fache, 8fache und 16fache erhöht.
 - Um die Wiedergabe des Videoclips anzuhalten, Drücken Sie die  Taste.
 4. Durch Drücken der Taste BACK (ZURÜCK) wird das Menü PLAY MODE angezeigt.



Wiedergabemodus starten

- Videoclip-Aufnahmefunktion : Videoclip auf Fotos festhalten.

1. Drücken Sie die II Menütaste während der Wiedergabe eines Videoclips.
2. Drücken Sie die Aufnahmemenü-Taste. Das aufgenommene Bild wird unter einem neuen Dateinamen gespeichert.



- Videoschnitt der Kamera : Sie können gewünschte Bilder aus Video-Clips während der Wiedergabe ausschneiden.

1. Drücken Sie die Extrahierenmenütaste an der Stelle des Clips, wo Sie ein Bild herauslösen möchten.
2. Drücken Sie die Extrahierenmenütaste an der Stelle des Clips, wo Sie das Ausschneiden des Bildes anhalten möchten.
3. Ein Bestätigungsfenster wird angezeigt.
4. Drücken Sie die Smarttaste und wählen Sie den gewünschten Untermenüpunkt.



[JA] : Die extrahierten Bilder werden unter einem neuen Dateinamen abgespeichert.

[NEIN] : Das Zuschneiden des Clips wird abgebrochen.

- ※ Beträgt die Spieldauer weniger als 4 Sekunden, kann der Videoclip nicht zugeschnitten werden.

- Wiedergabe eines aufgezeichneten gesprochenen Kommentars oder einer Tondatei

1. Benutzen Sie die Smarttaste, um die abzuspielenden Tonaufnahmen auszuwählen.
2. Durch Drücken der Taste [Play] (WIEDERGABE) werden die Menüs für TON angezeigt.
3. Drücken Sie die ► Taste, um eine Tonaufnahme-



Datei wiederzugeben.

- Um die Tonwiedergabe vorübergehend anzuhalten, drücken Sie die II-Taste erneut.
- Durch erneutes Drücken der ► Taste wird die Wiedergabe der Tonaufnahme fortgesetzt.
- Um den Videoclip bei der Wiedergabe rückwärts zu durchlaufen, drücken Sie die ◀◀ Taste. Um den Videoclip schnell vorwärts zu durchlaufen, drücken Sie die ▶▶Taste.
- Um die Wiedergabe der Tonaufnahme anzuhalten, drücken Sie die ■Taste.

Wiedergabemodus starten

● Aufgenommene Sprachaufnahmen wiedergeben

1. Wählen Sie das Foto mit der Sprachaufnahme mithilfe der Smarttaste.
2. Durch Drücken der Taste [Edit] (BEARBEITEN) wird das Menü VIDEOCLIP angezeigt,
3. Drücken Sie das (🎤)-Symbol, um eine Sprachaufnahme wiederzugeben.
 - Um die Tondatei vorübergehend anzuhalten, drücken Sie die II-Taste.
 - Durch erneutes Drücken der ► Taste wird die Wiedergabe der Tondatei fortgesetzt.
 - Um die Wiedergabe der Tonaufnahme anzuhalten, drücken Sie die ■ Taste



LCD-Monitoranzeige

- Auf dem LCD-Monitor werden Aufnahmeinformationen zum angezeigten Bild eingeblendet.

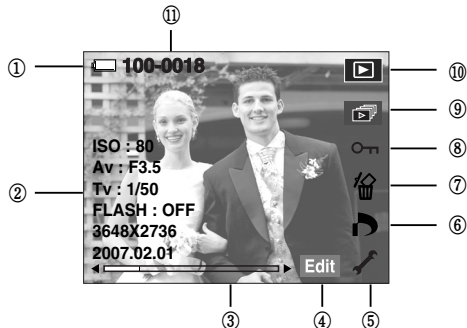

Nr.	Beschreibung	Symbole	Seite
1	Batterie		S.13
2	Aufnahmeinformationen		-
3	Schieber		-
4	Fn-Menü: Smarttaste drücken		-
5	Grundeinstellungen		S.58-59
6	DPOF-Menü		S.50
7	Menü Löschen		S.50
8	Menü Schützen		S.49
9	Menü Diaschau		S.48-49
10	Symbol Wiedergabemodus		-
11	Ordernamen und Nummer des gespeicherten Bildes	100-0001	S.60

Mit den Kameratasten die Kamera einstellen

- Im Wiedergabemodus lassen sich die Wiedergabefunktionen mit den Kameratasten mühelos einstellen.

Wiedergabemodus-Taste

- Wenn Sie die Kamera mit dem EIN-/AUS-Schalter eingeschaltet haben, können Sie die WIEDERGABEMODUS-Taste einmal drücken, um in den Wiedergabemodus zu schalten und nochmals drücken, um in den Aufnahmemodus zu schalten.
- Sie können die Kamera mit der Wiedergabemodus-Taste auch einschalten.. Die Kamera wird im Wiedergabemodus eingeschaltet. Drücken Sie die Taste WIEDERGABE-Modus erneut, um die Kamera auszuschalten.

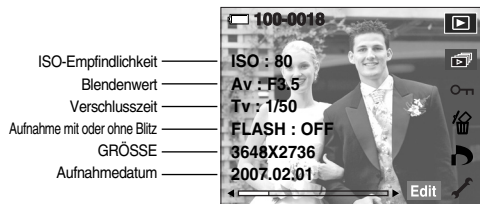

Indexbild ([]) / Vergrößerung (Q)-Taste

- Sie können mehrere Bilder betrachten, ein gewähltes Bild vergrößern und einen gewählten Bildausschnitt zuschneiden und speichern.

- Indexbildanzeige

- Drücken Sie die Indexbild-Taste, während ein Vollbild angezeigt wird.
- Die Mehrfachbildanzeige hebt das Bild hervor, welches bei Auswahl des Mehrfachbildmodus angezeigt wurde.
- Drücken Sie die Smarttaste, um zu einem bestimmten Bild zu gelangen.
- Um ein Bild separat anzuzeigen, betätigen Sie die Vergrößerungstaste.



[Normaler Anzeigemodus]

PIndexbild-Taste ([])
betätigen

← →

Vergrößerungstaste
(Q) betätigen



[Indexbild-Anzeigemodus]

BACK-Taste

- Wenn die Menüs angezeigt werden, drücken Sie diese Taste. Das vorige Menü wird angezeigt oder das angezeigte Menü wird ausgeblendet.



• Indexbild () / Vergrößerung ()-Taste

• Bildvergrößerung

1. Wählen Sie ein Bild aus, das Sie vergrößern möchten, und betätigen Sie die Vergrößerungstaste.
2. Die verschiedenen Bildausschnitte können mithilfe der Smarttaste betrachtet werden.
3. Wenn Sie die Indexbild-Taste drücken, wird das Bild bis auf seine ursprüngliche ganze Größe verkleinert.

- Ob es sich um eine Bildvergrößerung handelt, lässt sich feststellen, indem Sie den Vergrößerungsindikator unten links auf dem LCD-Monitor überprüfen.

(Ist das Bild nicht vergrößert, wird kein Indikator angezeigt.)

Sie können auch den Ausschnitt der Vergrößerung überprüfen.

- Videoclips und WAV-Dateien können nicht vergrößert werden.

- Bei der Bildvergrößerung kann es zu einem Qualitätsverlust kommen.

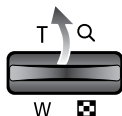

• Maximale Vergrößerung im Verhältnis zur Bildgröße.

Bildgröße	10M	9MP	7M	7MW	5M	3M	1M
Maximale Vergrößerung	X11.40	X8.14	X9.80	X8.14	X8.39	X7.00	X3.20

• Diaschau starten

- Bilder können ohne Unterbrechung in vorgegebenen Abständen gezeigt werden. Sie können die Kamera an einen externen Monitor anschließen und Ihre Diaschau auf diesem Gerät ausgeben. Drücken Sie die Startmenü-Taste, um die Diaschau zu starten. Videoclip, Tonaufnahme und GIF-Datei werden nicht angezeigt.



- Diaschau-Effekte konfigurieren : Auf die Diaschau können einzigartige Bildeffekte angewendet werden.

 : Das Bild bewegt sich regelmäßig (von Effekt 1 zu Effekt 3).

 : Das Bild kommt von links oben.

 : Das Bild wird langsam von der Mitte nach außen eingeblendet.

 : Das nächste Bild überdeckt das vorige Bild.



• Diaschau starten

- Einstellen des Wiedergabeintervalls
: Sie können das Wiedergabeintervall für die Bilder der Diaschau festlegen.



- Wiederholungsoption : Auswahl der Wiederholungsoption für die Diaschau.
[WIEDERG.] : Die Diaschau wird nach einem Durchlauf beendet.
[WIEDERHOL] : Die Diaschau wird so lange wiederholt, bis sie abgebrochen wird.



• So schützen Sie die Bilder

- Diese Funktion schützt die Aufnahmen vor unabsichtlichem Löschen (SPERREN).
Mit ihr können Fotos auch wieder freigegeben werden, die vorher geschützt waren (FREIGABE).

[ONE] : Angezeigtes Bild schützen/freigeben.

[ALL] : Alle gespeicherten Bilder schützen/freigeben

- Wenn ein Bild geschützt ist, erscheint das Löscheschutz-Symbol auf dem LCD-Monitor. (Ein ungeschütztes Bild hat keine Anzeige.)
- Im Modus SPERREN wird das Bild vor der Löscheschutzfunktion geschützt.

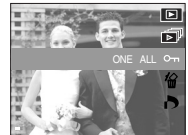

Fotos löschen

- Um das angezeigte Bild zu löschen.

JA : löscht das angezeigte oder markierte (✓) Bild.

NEIN : cancels deleting displayed image or checked (✓) image.

- Die geschützten Bilder können nicht gelöscht werden.

- Wenn Sie mehrere Bilder löschen wollen, markieren Sie die zu löschenden Bilder mithilfe der (✓) – Taste und der Smarttaste (horizontal) und drücken Sie dann auf die Menütaste [JA].

- Die Anzahl der Bilder wird rechts unten auf dem LCD-Monitor angezeigt.



DPOF

- DPOF (Digital Print Order Format) ermöglicht es, Druckdaten im MISC-Ordner der Speicherkarte festzuhalten. Sie können bestimmen, welches Bild und wie viele Kopien des Bildes bei einem Ausdruck angefertigt werden sollen.
- Der DPOF-Indikator erscheint auf dem LCD-Monitor, wenn ein Bild mit DPOF-Daten wiedergegeben wird. Sie können die Bilder auf einem DPOF-Drucker oder von einer zunehmenden Anzahl von Fotofachlaboren ausdrucken lassen.
- Diese Funktion ist für Videoclips und Tonaufnahmedateien nicht verfügbar.
- Ist keine Speicherkarte eingesetzt, werden die Menüs zwar auf dem LCD angezeigt, sind aber nicht wählbar.

DPOF : STANDARD

- Dank dieser Funktion können Sie Informationen zur Anzahl der zu druckenden Bilder auf Ihrer Speicherkarte festhalten.

1. Das BILDER-Menü wird durch Drücken der Smarttaste gewählt.
2. Wählen Sie den gewünschten Untermenüpunkt, indem Sie die Smarttaste drücken.

[EIN BILD] : Anzahl der Ausdrücke des angezeigten Bildes wählen.

[ALLE] : Anzahl der Ausdrücke für alle Bilder mit Ausnahme von Videoclip- und Tonaufnahmedateien einstellen.

[ABBRUCH] : Druckeinstellung abbrechen

3. Drücken Sie die OK -Taste, um die Einstellung zu bestätigen. Wenn ein Bild DPOF-Daten aufweist, wird der DPOF-Indikator () angezeigt.



DPOF : DRUCKGRÖSSE

- Wenn Sie auf der Speicherkarte gespeicherte Bilder drucken, können Sie die Druckgröße angeben. Das Menü [GRÖSSE] steht nur für DPOF 1.1-kompatible Drucker zur Verfügung.

- So stellen Sie die Druckgröße ein

1. Das Menü [GRÖSSE] wird durch Drücken der Smarttaste gewählt.

2. Wählen Sie den gewünschten Untermenüpunkt, indem Sie die Smarttaste drücken.

[EIN BILD] : Druckgröße für das angezeigte Bild wählen.

[ALLE] : Druckgröße aller gespeicherten Bilder ändern

[ABBRUCH] : Sämtliche druckgrößeneinstellungen abbrechen.

3. Drücken Sie die OK -Taste, um die Einstellung zu bestätigen. Wenn ein Bild DPOF-Daten aufweist, wird der DPOF-Indikator angezeigt.

- ※ DPOF-[GRÖSSE]-Sekundärmenü: ABBRUCH, 3X5, 4X6, 5X7, 8X10
- ※ Je nach Hersteller und Druckermodell kann es etwas länger dauern, bis der Druckvorgang abgebrochen wird.



• DPOF : INDEX

- Bilder (mit Ausnahme von Videoclips und Tondateien) werden als Index gedruckt.

1. Das [Index]-Menü wird durch Drücken der Smarttaste gewählt.
2. Wählen Sie den gewünschten Untermenüpunkt, indem Sie die Smarttaste drücken.
Auswahl von [NEIN] : Bricht die Indexdruckeinstellung ab.
Auswahl von [JA] : Das Bild wird im Indexformat gedruckt.

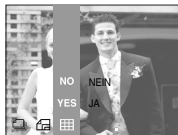

• So drehen Sie ein Bild

- Sie können die gespeicherten Bilder in mehreren Stufen drehen. Wenn die Wiedergabe des gedrehten Bildes beendet ist, wird es im gedrehten Zustand gespeichert.

1. Drücken Sie die Taste Edit (Editieren).
2. Die MENÜ-Taste [DREHEN] drücken.
3. Wählen Sie den gewünschten Untermenüpunkt, indem Sie die Smarttaste drücken.

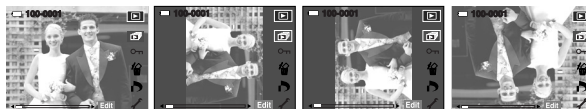

[Vor Drehung des Bildes]

[RECHTS 90°]

[LINKS 90°]

[180°]

4. Wenn Sie das gedrehte Bild auf dem LCD-Monitor anzeigen, können links und rechts vom Bild leere Flächen erscheinen.

Größe ändern

- Sie können die Auflösung (Größe) der Aufnahmen verändern. Wählen Sie [EIG. BILD], um ein Foto als Startbild zu speichern. Das in der Größe geänderte Bild erhält einen neuen Dateinamen.

- Die (horizontale) Smarttaste drücken.
- Die MENÜ-Taste [RESIZE] drücken.
- Wählen Sie den gewünschten Untermenüpunkt, indem Sie die Smarttaste drücken.



- Arten der Bildgrößenänderung

GRÖSSE	3136X2352	2688X2016	2240X1680	1024X768	STARTBILD
10M	O	O	O	O	O
7M	X	O	O	O	O
5M	X	X	O	O	O
3M	X	X	X	O	O
1M	X	X	X	X	O

GRÖSSE	3264X2176	2752X1832	2176X1456	1280X856
9M(3:2)	O	O	O	O

GRÖSSE	2688X1512	1920X1080	1344X760
7M(16:9)	O	O	O

INFORMATIONEN

- Sie können die Auflösung nur für die im JPEG 4:2:2-Format komprimierten Dateien ändern.
- Das in der Größe geänderte Bild erhält einen neuen Dateinamen. Das [STARTBILD] wird nicht auf der Speicherkarte, sondern im internen Speicher abgespeichert.
- Es kann nur 1 Bild unter [STARTBILD] gespeichert werden. Wenn Sie ein neues [STARTBILD] speichern, wird das vorherige Startbild gelöscht.
- Falls die Speicherkapazität nicht ausreicht, um das in der Größe veränderte Bild zu speichern, erscheint die Meldung [SPEICHERVOLL!] auf dem LCD-Monitor, und das in der Größe geänderte Bild wird nicht gespeichert.

Ausschneiden

- Sie können einen Bildausschnitt extrahieren und separat speichern.

1. Wählen Sie ein Bild aus, das Sie vergrößern wollen.
2. 1. Drücken Sie die Taste Edit (Editieren).
3. Die MENÜ-Taste [ZUSCHNEID] drücken.
4. Vergrößern Sie das Bild mithilfe der Zoomtaste.
Das Bild kann mithilfe der Smarttaste verschoben werden.
5. Ein Bestätigungsfenster wird beim Drücken der Smarttaste angezeigt.
6. Die Taste [JA] drücken. Das zugeschnittene Bild wird unter neuem Namen gespeichert und auf dem LCD-Monitor angezeigt.



- ※ Wenn zu wenig Speicher verfügbar ist, um das zugeschnittene Bild zu speichern, kann das Bild nicht zugeschnitten werden.

Effekt

- Mithilfe des digitalen Kameraprozessors lassen sich Spezialeffekte auf Ihren Fotos hinzufügen.

1. Drücken Sie die Taste Edit (Editieren).
2. Drücken Sie die Menütaste [EFFEKT].
3. Wählen Sie den gewünschten Untermenüpunkt, indem Sie die Smarttaste drücken.

SW : Konvertiert das Bild in eine Schwarzweißaufnahme.

S : Die Aufnahme wird in einem Sepiaton gespeichert. (einer gelblich-braunen Farbe).

B : Die Aufnahmen werden in einem bläulichen Ton gespeichert.

R : Die Aufnahmen werden in einem rötlichen Ton gespeichert.

G : Die Aufnahmen werden in einem grünlichen Ton gespeichert.

N : Das Bild wird als Negativ gespeichert.



Animiertes GIF

- Mit dem aufgenommenen Bild können Sie animierte GIF-Dateien erstellen. Animiertes GIF: Fortlaufende Aufnahme von Bildern und Speichern in einer Datei. Dieses Dateiformat unterstützt Animationen.
- So erstellen Sie die animierte GIFs
 1. Drücken Sie die Taste Edit (Editieren).
 2. Die MENÜ-Taste M.GIF drücken.



3. Wählen Sie die Bildgröße und die Wiederholrate (Bilder pro Sekunde).
4. Wählen Sie die gewünschten Bilder mithilfe der Smarttaste.



5. Durch Drücken der OK-Taste wird eine animierte GIF-Datei gespeichert.

- So spielen Sie die animierte GIFs ab

1. Mithilfe der Smarttaste, eine animierte GIF auswählen.
2. Die vertikale Smarttaste, drücken, und die Menüs werden angezeigt.
3. Drücken Sie die STARTMENÜ-Taste.



Rote-Augen-Reduktion

- Bei Wiedergabe eines Bildes mit „Rotaugen“ kann dieser Mangel durch Betätigung der Taste behoben werden.
 1. Wählen Sie ein Bild mit roten Augen aus.
 2. Drücken Sie die Taste Edit (Editieren).
 3. Drücken Sie die Taste [R. AUGEN RED.]
Automatische Korrektur des Rote-Augen-Effekts
 4. Drücken Sie die OK-Taste, und das veränderte Bild wird unter einem neuen Dateinamen gespeichert.



PictBridge

- Sie können die Kamera über ein USB-Kabel an einen Drucker anschließen, der PictBridge (separat erhältlich) unterstützt, und die gespeicherten Bilder direkt ausdrucken. Video-Clips und Audiodateien können nicht gedruckt werden.
- Kamera für einen Drucker einrichten.
 1. Die Einstellmenü-Taste drücken und die Menütaaste F4 drücken.
 2. Wählen Sie das Menü [USB]-[DRUCKEN] durch Drücken der Smarttaste.
- So schließen Sie die Kamera an einen Drucker an
 1. Schließen Sie die Kamera mithilfe des mitgelieferten USB-Kabels an den USB-Anschluss des Druckers an.
 2. Wählen Sie das Menü [DRUCKER] durch Drücken der Smarttaste.

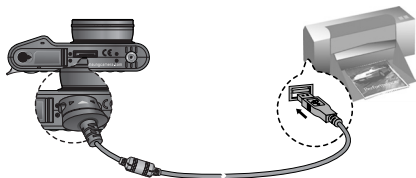
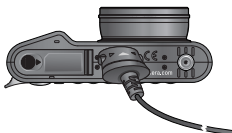
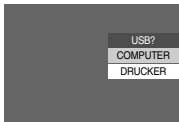

- ※ Wenn Sie nach Anschluss der Kamera an den Drucker [COMPUTER] auswählen, wird die Meldung [COMPUTER VERBINDEN...] angezeigt und die Verbindung nicht hergestellt. Wählen Sie das Menü [DRUCKER], wenn Sie die Kamera an Ihren Drucker anschließen. Je nach Hersteller und Druckermodell kann es jedoch möglich sein, dass die Kamera nicht mit dem Drucker verbunden wird.

- Einfaches Drucken: Wenn die Kamera im Wiedergabemodus an einen Drucker angeschlossen wird, lassen sich mit den Standard-Druckeinstellungen ganz einfach Fotos ausdrucken.

1. Verbinden Sie die Kamera im Wiedergabemodus mit dem Drucker. Es erscheinen die nachfolgend gezeigten Menüsymbole.
2. Drücken Sie die Taste .
3. Wählen Sie das Menü [JA], und das Bild wird gedruckt.



- Druckmodus: Sie können den Modus für einfaches Drucken wählen.

 : Standard-Druckmodus

 : Modus für einfaches Drucken

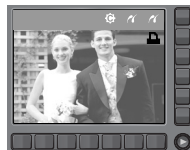

PictBridge

- Standardeinstellungen: Für die zu druckenden Bilder können Sie die Papiergröße, das Druckformat, die Papierart, die Druckqualität, den Datumsaufdruck und Druck des Dateinamens im Menü wählen.

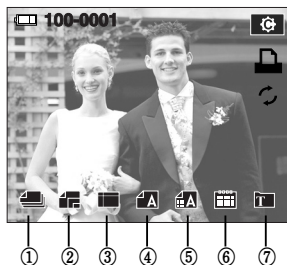

Nr.	Symbol	Beschreibung	Menu
1		Auswahl der Bilder für den Druck	EIN BILD, ALLE
2		Einstellen der Größe des Druckpapiers	AUTO, POSTKARTE, KARTE, 4 X 6, L, 2L, LETTER, A4, A3
3		Einstellen der Bildanzahl, die pro Blatt gedruckt werden soll	AUTO, RANDLOS, 1, 2, 4, 8, 9, 16, INDEX
4		Einstellen der Qualität des Druckpapiers	AUTO, NORMAL, TYP 1, TYP 2
5		Einstellen der Qualität des zu druckenden Bildes	AUTO, ENTWURF, NORMAL, FEIN
6		Einstellen, ob das Datum aufgedruckt werden soll	AUTO, AUS, EIN
7		Einstellen, ob der Dateiname gedruckt werden soll	AUTO, AUS, EIN

- ※ Manche Menüoptionen werden nicht von allen Herstellern und Druckmodellen unterstützt. Nicht unterstützte Menüs werden trotzdem auf dem LCD angezeigt, sind aber nicht wählbar.
- ※ Werden die Werte bei der automatischen bzw. manuellen Einstellung nicht geändert, werden sie automatisch beibehalten.

- Bilder drucken (Standard-Modus) : Die Bilder werden mit veränderten Druckereinstellungen gedruckt.

1. Drücken Sie im Standard-Druckmodus die Druckmenü-Taste.

- ※ Nach der Bildauswahl können Sie die Taste Druckmenü verwenden.



2. Wählen Sie das Menü [JA].



3. Der rechts abgebildete Bildschirm erscheint, und das Bild wird gedruckt. Wenn kein Bild ausgewählt wurde, wird die Meldung [KEIN BILD!] angezeigt. Drücken Sie beim Drucken die Taste LINKS, um den Ausdruck abzubrechen.

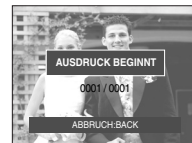

PictBridge

- ZURÜCKSETZEN : Initialisiert die vom Benutzer geänderten Einstellungen.

- Drücken Sie im Standard-Druckmodus die Menütaste ZURÜCK.



Grundeinstellungen

- In diesem Modus können Sie grundlegende Einstellungen vornehmen. Sie können das Einstellmenü in allen Kameramodi mit Ausnahme des Tonaufnahmemodus benutzen. Bei den mit  gekennzeichneten Menüpunkten handelt es sich um die Standardeinstellungen.



Menüreiter	Hauptmenü	Untermenü	Sekundärmenü	Seite	
1	OSD-EINR (Aufnahmemodus)	ALLE	BASISINFO	S.60	
		VERBORG	OSD AUS		
	OSD-EINR (Wiedergabemodus)	ALLE	BASISINFO	S.60	
		VERBORG	-		
	DATEI	SERIE	ZURÜCKS.	S.60	
	Language	ENGLISH	한국어	FRANÇAIS	S.61
		DEUTSCH	ESPAÑOL	ITALIANO	
		简体中文	繁體中文	日本語	
		РУССКИЙ	PORTUGUÊS	DUTCH	
		DANSK	SVENSKA	SUOMI	
ไทย		BAHASA	عربي		
POLSKI		Magyar	Čeština		
Türkçe	-	-			
DAT&ZEIT	2007/02/01	JJ/MM/TT	MM/TT/JJ	S.61	
	TT/MM/JJ	AUS	-		
2	AUFDRUCK	AUS	DATUM	S.61	
		DAT. & ZT.	-		
	LCD	DUNKEL	NORMAL	S.61	
		HELL	-		
	AF-LICHT	AUS	EIN	S.62	
	AUTO.AUS	1, 3, 5, 10 MIN	-	S.62	
SCHN.ANS	AUS	0.5, 1, 3 SEK	S.62		

Grundeinstellungen

Menüreiter	Hauptmenü	Untermenü	Sekundärmenü	Seite
3	STARTBLD	AUS	LOGO	S.62
		EIG.BILD	-	
	LAUTSTÄRKE	AUS	NIEDRIG	S.63
		MITTEL	HOCH	
	PIEPSER	AUS	TON1	S.63
		TON2	TON3	
	STARTTON	AUS	TON1	S.63
		TON2	TON3	
	AUSL.TON	AUS	TON1	S.63
		TON2	TON3	
4	FORMAT.	NEIN	JA	S.63
	LÖSCHEN	NEIN	JA	S.64
	COPIER	NEIN	JA	S.64
	VIDEOAUS	NTSC	PAL	S.65
	ZURÜCKS.	NEIN	JA	S.65

※ Änderung der Menüs ohne Vorankündigung vorbehalten.

■ So benutzen Sie das Menü Grundeinstellungen.

1. Drücken Sie in jedem beliebigen Modus, außer im Fotogalerie-Modus, die Erweiterungsmenütaste () und drücken Sie die Einstellmenü-Taste ().



2. Jede Menütaste verfügt über unterschiedliche Grundeinstellungen.

Drücken Sie die Menü-Taste F1-4     .



• Grundeinstellungen

[OSD EINTR.]

- Sie können die Informationen zur Aufnahme (Aufnahmemodus) und zum angezeigten Bild (Wiedergabemodus) überprüfen.



[Menü Aufnahmemodus]



[Menü Wiedergabemodus]

[ALLE] : Wenn die Smarttaste berührt wird, werden die Symbole vergrößert und die OSD-Informationen werden angezeigt.

[BASISINFO] : Wenn die Smarttaste berührt wird, werden die Symbole vergrößert und die OSD-Informationen werden nicht vergrößert.

[VERBORG] : Wenn die Kamera 3 Sekunden lang nicht arbeitet, werden alle OSD-Informationen ausgeblendet. Wird der Auslöser gedrückt oder halb gedrückt, werden die Verschlusszeit und das Autofokus-Messfeld wird angezeigt.
Die OSD-Informationen können mithilfe der Kameratasten (mit Ausnahme des Auslösers) angezeigt werden.

[OSD AUS] : Wird die Kamera für ca. 30 Sekunden nicht benutzt, blinken die Betriebsleuchte und das Autofokus-Lämpchen, und der LCD-Monitor geht aus.
(OSD aus wird nur auf das Menü Aufnahmemodus angewandt.)

[DATEI]

- Mit Hilfe dieser Funktion kann der Benutzer das Format des Dateinamens wählen.

[SERIE] : Die Nummerierung neuer Dateien beginnt auch nach Einsetzen einer neuen Speicherkarte, nach einer Formatierung oder nach dem Löschen aller Fotos nicht von vorn.

[ZURÜCKS.] : Mit der Funktion "Zurücksetzen" wird der nächste Dateiname auf 0001 gesetzt, auch nach dem Formatieren, dem Löschen aller Bilder oder dem Einsetzen einer neuen Speicherkarte.



- Der erste Ordner wird unter dem Namen 100SSCAM gespeichert; der erste Dateiname unter SNV10001.
- Die Dateinamen werden fortlaufend von SNV10001 → SNV10002 → ~ → SNV19999 zugewiesen.
- Die Ordnernummern werden wie folgt der Reihe nach von 100 bis 999 vergeben: 100SSCAM → 101SSCAM → ~ → 999SSCAM.
- Die auf der Speicherkarte verwendeten Dateien sind mit dem DCF- (Design rule for Camera File system) Format kompatibel. Der Name der Bilddatei darf nicht geändert werden. Das Bild kann nicht auf der Kamera angezeigt werden.
- Dateinamen: nach dem Modus VISITEN-K wird der Dateiname auf SB1ZXXXX festgelegt.

• Grundeinstellungen

[Sprache]

- Auf dem LCD-Monitor können verschiedene Sprachen angezeigt werden. Die Spracheinstellung bleibt auch dann erhalten, wenn der Akku entnommen und wieder eingesetzt bzw. das Ladegerät getrennt und wieder angeschlossen wird.

SPRACHEN-Untermenü : Englisch, Koreanisch, Französisch, Deutsch, Spanisch, Italienisch, Chinesisch (vereinfacht), Chinesisch (traditionell), Japanisch, Russisch, Portugiesisch, Niederländisch, Dänisch, Schwedisch, Finnisch, Thai, Bahasa (Malaysia/Indonesien), Arabisch, Polnisch, Ungarisch, Tschechisch, und Türkisch.



[Datum / Uhrzeit / Datumstyp einstellen]

- Sie können das Datum und die Uhrzeit, die auf den Aufnahmen erscheinen, ändern und den Datumstyp einstellen.

- Datumstyp: [JJ/MM/TT], [MM/TT/JJ], [TT/MM/JJ],
[AUS]

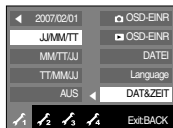

[Aufnahmedatum aufdrucken]

- Mit dieser Option können DATUM/UHRZEIT auf Fotos festgehalten werden.

● Untermenüs

[AUS] : Die Bilddatei erhält keinen DATUM/ZEIT-Aufdruck.

[DATUM] : Die Bilddatei erhält einen Datumsaufdruck.

[DAT. & ZT.] : Die Bilddatei erhält einen DATUM/ZEIT -Aufdruck.

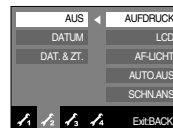

- ※ Datum und Zeit werden auf dem Foto unten rechts aufgedruckt.
- ※ In Abhängigkeit vom Hersteller und Druckmodus ist es möglich, dass das auf einem Bild gedruckte Datum nicht korrekt ist.
- ※ In Abhängigkeit vom Hersteller und Druckmodus ist es möglich, dass das auf einem Bild gedruckte Datum nicht korrekt ist.

[LCD-Helligkeit]

- Sie können die Helligkeit des LCD-Monitors regulieren.

● Untermenüs von [LCD]: DUNKEL, NORMAL, HELL



Grundeinstellungen

[Autofokus-Licht]

- Sie können die Autofokus-Lampe ein- und ausschalten.

● Untermenüs

[AUS] : Das AF-Licht leuchtet bei schlechten Lichtverhältnissen nicht auf.

[EIN] : Das AF-Licht leuchtet bei schlechten Lichtverhältnissen auf.



[Automatische Abschaltung]

- Diese Funktion schaltet die Kamera nach einer bestimmten Zeit ab, um die Batterie zu schonen.

● Untermenüs

[1, 3, 5, 10 MIN] : Die Kamera schaltet sich bei Nichtbenutzung automatisch nach der zuvor eingestellten Zeitspanne aus.

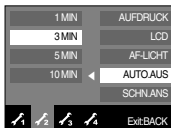

- Nach dem Austausch der Batterie bleibt die Einstellung der automatischen Abschaltung erhalten.
- Bitte beachten Sie, dass die automatische Abschaltfunktion im PC-Modus, bei einer Diaschau, der Wiedergabe von Tonaufnahmen und Videoclips sowie einer GIF-Datei, und bei der Aufnahme eines Videoclips oder einer Fotomontage nicht möglich ist.

[Schnellansicht]

- Wenn Sie vor einer Aufnahme die Vorschau aktivieren, können Sie das gerade gemachte Foto auf dem LCD-Monitor für die unter [SCHN.ANS] eingestellte Dauer betrachten. Die Schnellansicht ist nur bei Fotos möglich.

● Untermenüs

[AUS] : Die Schnellansicht kann nicht aktiviert werden.

[0.5, 1, 3 SEK] : Das aufgenommene Bild wird kurz für die gewählte Dauer angezeigt.



[Startbild]

- Sie können das Bild auswählen, das nach jedem Einschalten der Kamera als erstes auf dem LCD-Monitor angezeigt wird.

● Startbild: [AUS], [LOGO], [EIG.BILD]

- Verwenden Sie als Startbild ein unter [STARTBLD] gespeichertes Bild aus dem Menü [RESIZE] im Wiedergabemodus.
- Das Startbild lässt sich über die Menüs [LÖSCHEN] und [FORMAT.] nicht löschen.
- Die eigenen Bilder werden über das Menü [ZURÜCKSETZEN] gelöscht.



• Grundeinstellungen

[LAUTSTÄRKE]

- Sie können die Lautstärke des Starttons, des Betriebstons und des Auslösetons wählen.
- Untermenüs [LAUTSTÄRKE]: [AUS], [NIEDRIG], [MITTEL], [HOCH]



[Betriebston]

- Wenn Sie den Ton auf AN stellen, werden für den Kamerabetrieb beim Drücken der Tasten verschiedene Töne aktiviert, so dass Sie über den Betriebszustand der Kamera auf dem Laufenden sind.
- Untermenüs [TON] : [AUS], [TON1], [TON2], [TON3]
- Wenn Sie den Ton auf [Aus] einstellen, werden verschiedene Töne nicht aktiviert.

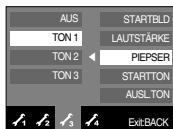

[Startton]

- Hier können Sie den Ton auswählen, der beim Einschalten der Kamera aktiviert wird.
- Startton : [AUS], [TON1], [TON2], [TON3]

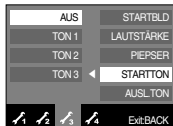

[Auslöseton]

- Sie können den Ton für den Auslöser auswählen.
- Auslöseton: [AUS], [TON1], [TON2], [TON3]



[Speicher formatieren]

- Diese Funktion dient zur Formatierung des Speichers. Wenn Sie die Option [FORMAT.] auf den Speicher anwenden, werden alle Bilder, auch die geschützten, gelöscht. Achten Sie darauf, dass Sie vor der Formatierung des Speichers wichtige Aufnahmen auf den PC herunterladen.
- Untermenüs
[NEIN] : Der Speicher wird nicht formatiert.
[JA] : Ein Bestätigungsfenster wird angezeigt. Wählen Sie durch Drücken auf den Schieber den Menüpunkt [JA]. Wenn Sie die Formatierung im Wiedergabemodus ausführen, erscheint die Meldung [VERARBEITUNG!].



Führen Sie die Funktion [FORMAT.] mit den folgenden Arten von Speicherkarten aus:

- Eine neue Speicherkarte oder eine nicht formatierte Speicherkarte
- Eine Speicherkarte, auf der eine Datei abgelegt ist, die von der Kamera nicht erkannt wird, oder die von einer anderen Kamera stammt.

INFORMATIONEN

- Formatieren Sie die Speicherkarte stets mit dieser Kamera. Wenn Sie eine Speicherkarte einsetzen, die mit anderen Kameras, Kartenlesegeräten oder Computern formatiert wurde, erhalten Sie die Meldung [KARTENFEHLER!].

• Grundeinstellungen

[ALLE LÖSCHEN]

- Von allen auf der Speicherkarte gespeicherten Dateien werden die ungeschützten Dateien im DCIM-Unterverzeichnis gelöscht.

[NEIN] : Abbruch der Funktion „Alle löschen“

[JA] : Ein Bestätigungsfenster wird angezeigt.

Wählen Sie durch Drücken auf den Schieber den Menüpunkt [JA]. Die Meldung [VERARBEITUNG!] erscheint und die ungeschützten Dateien im DCIM-Unterverzeichnis werden gelöscht.



[Auf Karte kopieren]

- Diese Funktion ermöglicht es Ihnen, die auf den internen Speicher aufgenommenen Bilder, Videoclips und Tonaufnahmen auf die Speicherkarte zu kopieren.

[NEIN] : Bricht den Kopiervorgang ab.

[JA] : Während die Anzeige [VERARBEITUNG!] auf dem Display angezeigt wird, werden alle Bilder, Videoclips und Tonaufnahmen vom internen Speicher auf die Speicherkarte kopiert.



INFORMATIONEN

- Die geschützten Bilder können nicht gelöscht werden.
- Falls keine geschützten Bilder vorhanden sind, werden alle Aufnahmen gelöscht, und es erscheint die Meldung [KEIN BILD!].

INFORMATIONEN

- Bei Auswahl dieses Menüs ohne dass eine Speicherkarte eingesetzt wurde, kann das Menü [COPIER] zwar ausgewählt, aber die Funktion nicht ausgeführt werden.
- Steht nicht genügend Platz auf der Speicherkarte zur Verfügung, um die Bilder aus dem internen Speicher (20 MB) dorthin zu kopieren, werden bei dem Befehl [COPIER] nur einige Bilder kopiert und die Meldung [SPEICHER VOLL!] wird angezeigt. Danach kehrt das System zum Modus Wiedergabe zurück.
- Wenn Sie die Bilder aus dem internen Speicher mithilfe der Funktion [KOPIEREN] auf die Karte übertragen, erhalten die Dateien fortlaufende Nummern, damit die Dateinamen auf der Karte nicht doppelt vorkommen.
 - Wenn im Menü [DATEI] die Option [ZURÜCKS.] eingestellt wurde: Die kopierten Dateien werden fortlaufend benannt - beginnend ab dem Namen der zuletzt gespeicherten Datei.
 - Wenn im Menü [DATEI] die Option [SERIE] eingestellt wurde: Die kopierten Dateien werden fortlaufend benannt - beginnend ab dem Namen der zuletzt aufgezeichneten Datei. Nach Abschluss von [COPIER] wird das zuletzt gespeicherte Bild aus dem zuletzt kopierten Ordner auf dem LCD-Monitor angezeigt.

Grundeinstellungen

[Videoausgangstyp wählen]

- Das Videoausgangssignal der Kamera kann NTSC oder PAL sein. Die Auswahl des Ausgangs richtet sich nach dem Gerät (Monitor, Fernseher o. ä.), an das die Kamera angeschlossen werden soll. Der PAL-Modus unterstützt nur BDGHI.

- Anschluss an einen externen Monitor

Im AUFNAHME/ WIEDERGABE-Modus können Sie die gespeicherten Bilder oder Videoclips auch betrachten, indem Sie die Kamera über das AV-Kabel an einen externen Monitor anschließen.

Ist die Kamera mit einem externen Monitor verbunden, schaltet sich der LCD-Monitor automatisch ab.



- Wenn Sie ein Fernsehgerät als externen Monitor benutzen, müssen Sie den externen oder AV-Kanal des TV wählen.
- Auf dem externen Monitor tritt ein digitales Rauschen auf, was keine Fehlfunktion ist.
- Befindet sich das Bild nicht in der Mitte des Bildschirms, können Sie es mit den Bedienelementen des Fernsehers zentrieren.
- Bei Anschluss der Kamera an einen externen Monitor wird das Menü auf dem externen Monitor angezeigt; die Menüfunktionen sind dieselben wie auf dem LCD-Monitor.
- Wird die Kamera an einen externen Monitor angeschlossen, ist es möglich, dass einige Bildausschnitte nicht angezeigt werden.
- Wird die Kamera an einen externen Monitor angeschlossen, kann es sein, dass der Tastenton nicht funktioniert.

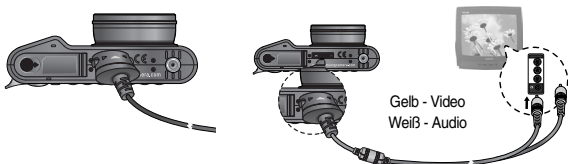

- NTSC : USA, Kanada, Japan, Südkorea, Taiwan, Mexiko.
- PAL : Australien, Österreich, Belgien, China, Dänemark, Finnland, Deutschland, GB, Niederlande, Italien, Kuwait, Malaysia, Neuseeland, Singapur, Spanien, Schweden, Schweiz, Thailand, Norwegen.

[Initialisierung]

- Sämtliche Kameramenüs und Funktionen werden auf die Standardeinstellungen zurückgesetzt. Die Einstellungen für DATUM/ZEIT, LANGUAGE und VIDEOAUSGANG werden jedoch nicht geändert.

- Untermenüs

- [NEIN] : Die Einstellungen werden nicht auf die Standardvorgaben zurückgesetzt.
- [JA] : Ein Bestätigungsfenster wird angezeigt. Wählen Sie durch Drücken auf den Schieber den Menüpunkt [JA]. Alle Einstellungen werden auf die Standardvorgaben zurückgesetzt.



• Wichtige Hinweise

Bitte beachten Sie die folgenden Vorsichtsmaßnahmen.

- Dieses Gerät enthält elektronische Präzisionsbauteile. Verwenden bzw. lagern Sie es daher nicht an Orten:
 - die starken Schwankungen der Temperatur und Luftfeuchtigkeit unterliegen.
 - die staubig oder schmutzig sind.
 - mit direktem Sonnenlicht oder hohen Temperaturen im Inneren eines Fahrzeugs.
 - in denen hoher Magnetismus oder übermäßige Schwingungen auftreten.
 - mit hoch explosiven Stoffen oder feuergefährlichen Materialien.
- Setzen Sie die Kamera auf keinen Fall Staub, Chemikalien (wie Naphthalin oder Mottenkugeln), hohen Temperaturen und hoher Luftfeuchtigkeit aus. Bewahren Sie die Kamera bei längerer Nichtbenutzung in einem luftdicht verschlossenen Behälter mit Kieselgel auf.
- Sand kann für Kameras sehr unangenehme Folgen haben.
 - Achten Sie darauf, dass kein Sand in das Gerät eindringt, wenn Sie es am Strand, an der Küste oder anderen sandigen Orten benutzen.
 - Dies kann Funktionsstörungen verursachen oder das Gerät dauerhaft unbrauchbar machen.
- Behandlung der Kamera
 - Lassen Sie die Kamera niemals fallen und schützen Sie sie vor starken Stößen und Vibrationen.
 - Schützen Sie den großen LCD-Monitor vor Stößen. Bewahren Sie die Kamera bei Nichtbenutzung in der Kameratasche auf.
 - Halten Sie bei den Aufnahmen Objektiv und Blitz frei.
 - Diese Kamera ist nicht wasserdicht. Um gefährliche elektrische Schocks zu vermeiden, nie die Kamera mit nassen Händen halten oder bedienen.
- Wenn Sie diese Kamera in Feuchtumgebungen wie am Strand oder im Schwimmbad verwenden, lassen Sie kein Wasser oder Sand in die Kamera gelangen.
Missachtung kann zu Ausfall oder bleibenden Schäden am Gerät führen.
- Extreme Temperaturen können Probleme verursachen.
 - Gelangt das Gerät aus einer kalten Umgebung an einen warmen, feuchten Ort, kann sich auf den empfindlichen elektronischen Schaltkreisen Kondensfeuchtigkeit bilden. Sollte das der Fall sein, schalten Sie die Kamera aus und warten Sie mindestens 1 Stunde, bis sich die Feuchtigkeit aufgelöst hat. Kondensfeuchtigkeit kann sich auch auf der Speicherkarte bilden. Sollte das der Fall sein, schalten Sie die Kamera aus und entnehmen die Karte. Warten Sie bitte, bis sich die Feuchtigkeit aufgelöst hat.
- Gehen Sie sorgfältig mit dem Objektiv um
 - Wird das Objektiv direktem Sonnenlicht ausgesetzt, kann es zu Verfärbung und Verschleiß des Bildsensors kommen.
 - Achten Sie darauf, dass keine Fingerabdrücke oder Fremdstoffe auf die Oberfläche des Objektivs gelangen.
- Wenn die Digitalkamera längere Zeit nicht benutzt wird, kann es zu einer elektrischen Entladung kommen. Es empfiehlt sich daher, Batterien und Speicherkarte bei längerer Nichtbenutzung zu entnehmen.
- Wird die Kamera einer elektrischen Interferenz ausgesetzt, schaltet sie sich zum Schutz der Speicherkarte selbständig ab.

Wichtige Hinweise

- **Wartung**
 - Benutzen Sie einen weichen Pinsel (erhältlich in Fotofachgeschäften), um das Objektiv und die LCD-Bauteile VORSICHTIG zu reinigen. Reicht dies nicht aus, kann Linsenreinigungspapier mit etwas Linsenreinigungslüssigkeit benutzt werden.
 - Wischen Sie das Kameragehäuse mit einem weichen Tuch ab. Die Kamera darf nicht mit Lösungsmitteln wie Benzol, Insektenvernichtungsmitteln, Verdünnern usw. in Berührung kommen. Dies kann das Gehäuse der Kamera beschädigen und darüber hinaus ihre Leistung beeinträchtigen.
 - Unsachgemäßer Kameragebrauch kann das LCD-Display beschädigen.
 - Vermeiden Sie bitte solche Beschädigungen und bewahren Sie die Kamera immer in ihrer Schutztasche auf.
- Versuchen Sie NIE, die Kamera zu zerlegen oder zu modifizieren.
- Unter Umständen kann statische Aufladung zur plötzlichen Entladung des Blitzgerätes führen. Dies ist harmlos für die Kamera und bedeutet keine Fehlfunktion.
- Werden Bilder herauf- oder heruntergeladen, kann der Datentransfer von statischer Aufladung betroffen sein. In diesem Fall sollten Sie das USB-Kabel trennen und wieder anschließen, bevor Sie die Übertragung erneut versuchen.
- Vor einem wichtigen Ereignis oder dem Antritt einer Reise sollten Sie den Zustand der Kamera überprüfen.
 - Machen Sie dazu eine Probeaufnahme und bereiten Sie zusätzliche Batterien vor.
 - Samsung kann nicht für Funktionsstörungen der Kamera verantwortlich gemacht werden.

Warnanzeige

- Es gibt viele Warnungen, die auf dem LCD-Display angezeigt werden können.

KARTENFEHLER!

- Kartenfehler
 - Schalten Sie die Kamera aus und wieder ein
 - Setzen Sie die Speicherkarte erneut ein
 - Setzen Sie die Speicherkarte ein und formatieren Sie diese (S. 63)

KARTE GESPERRT!

- Die Speicherkarte ist gesperrt
 - SD/SDHC/MMC-Speicherkarte : Schieben Sie den Schreibschutzschieber auf der Speicherkarte nach oben

KEINE KARTE!

- Es wurde keine Karte eingesetzt.
 - Setzen Sie eine Speicherkarte ein
 - Schalten Sie die Kamera aus und wieder ein.

KEIN BILD!

- ES sind keine Bilder gespeichert
 - Machen Sie einige Fotos
 - Setzen Sie eine Speicherkarte ein, die Fotos enthält.

DATEIFEHLER!

- Dateifehler
 - Bitte die fehlerhaften Dateien löschen.
- Speicherkartenfehler
 - Wenden Sie sich an das Kundendienstzentrum

• Warnanzeige

BATTERIE SCHWACH!

- Kapazität ist gering
→ Setzen Sie einen geladenen Akku ein

WENIG LICHT!

- Bei Aufnahmen unter schlechten Lichtverhältnissen
→ Machen Sie die Aufnahmen im Blitz-Modus.

DCF Full Error

- Verletzung des DCF-Formats
→ Kopieren Sie die Bilder auf einen PC und formatieren Sie den Speicher.

• Bevor Sie sich an ein Kundendienstzentrum wenden

- Überprüfen Sie bitte das Folgende

Kamera lässt sich nicht einschalten

- Kapazität zu gering
→ Setzen Sie einen geladenen Akku ein (S. 13)
- Akku nicht polrichtig eingesetzt
→ Setzen Sie den Akku entsprechend den Polaritätsmarken (+,-) ein
- Akku ist nicht eingesetzt
→ Setzen Sie den Akku ein und schalten Sie die Kamera ein.

Die Spannungsversorgung bricht während der Benutzung zusammen

- Der Akku ist verbraucht
→ Geladenen Akku einsetzen
- Die Kamera hat sich automatisch ausgeschaltet
→ Schalten Sie die Kamera wieder ein.

Der Akku ist schnell entleert

- Die Kamera wird bei niedrigen Temperaturen verwendet
→ Bewahren Sie die Kamera warm auf (z. B. in einem Mantel oder einer Jacke) und nehmen Sie sie nur zum Fotografieren heraus.

Die Kamera macht beim Drücken des Auslösers keine Aufnahme

- Unzureichender Speicherplatz
→ Löschen Sie nicht benötigte Bilddateien
- Die Speicherkarte wurde nicht formatiert
→ Formatieren Sie die Speicherkarte (S. 63)
- Die Speicherkarte ist verschlissen
→ Setzen Sie eine neue Speicherkarte ein
- Die Speicherkarte ist gesperrt
→ Siehe Fehlermeldung [KARTE GESPERRT!] (S. 67)
- Die Kamera ist ausgeschaltet
→ Schalten Sie die Kamera ein
- Der Akku ist erschöpft
→ Geladenen Akku einsetzen (S. 13)
- Der Akku ist nicht polrichtig eingesetzt
→ Setzen Sie den Akku entsprechend den Polaritätsmarken (+,-) ein.

Die Kamera verweigert plötzlich während der Benutzung den Dienst

- Die Kamera wurde aufgrund einer Fehlfunktion abgeschaltet.
→ Entfernen/Montieren Sie den Akku und schalten Sie die Kamera ein

• Bevor Sie sich an ein Kundendienstzentrum wenden

Die Bilder sind unscharf

- Es wurde ohne Einstellung eines passenden Makro-Modus' eine Aufnahme von dem Motiv gemacht
→ Wählen Sie einen brauchbaren Makro-Modus, um ein scharfes Bild zu erhalten.
- Aufnahme außerhalb der Blitzreichweite
→ Machen Sie eine Aufnahme innerhalb der Blitzreichweite
- Das Objektiv ist verschmiert oder schmutzig
→ Reinigen Sie das Objektiv.

Der Blitz löst nicht aus

- Blitz nicht eingeschaltet
→ Modus Blitz Aus ausschalten
- Der Kameramodus unterstützt die Verwendung des Blitzes nicht
→ Siehe auch Hinweise zum BLITZ auf Seite 30

Datum und Zeit werden falsch angezeigt

- Datum und Zeit wurden falsch eingestellt oder Kamera hat die Standardwerte übernommen
→ Stellen Sie Datum und Zeit korrekt ein

Kameratasten funktionieren nicht

- Fehlfunktion der Kamera
→ Akku entnehmen/montieren und Kamera einschalten.

Es ist ein Kartenfehler aufgetreten, während sich die Speicherkarte in der Kamera befindet.

- Falsches Kartenformat
→ Formatieren Sie die Speicherkarte neu

Bilder werden nicht wiedergegeben

- Unzulässiger Dateiname (nicht konform zum Format DCF)
→ Dateinamen nicht verändern

Farbe des Bildes weicht von der Farbe des Motivs ab

- Die Weißabgleichs- oder Effekteinstellung ist nicht korrekt
→ Korrekte Einstellung für Weißabgleich oder Effekte wählen

Bilder sind zu hell

- Überbelichtung
→ Einstellung der Belichtungskorrektur korrigieren

Kein Bild auf externem Monitor

- Der externe Monitor wurde nicht korrekt an die Kamera angeschlossen
→ Kabel prüfen
- Unzulässige Dateien auf der Speicherkarte
→ Karte mit zulässigen Dateien einsetzen

Bei der Verwendung des Explorers taucht der [Wechseldatenträger] nicht auf

- Inkorrekte Kabelverbindung
→ Anschluss prüfen
- Kamera nicht eingeschaltet
→ Schalten Sie die Kamera ein
- Das Betriebssystem ist nicht Windows 98SE, 2000, ME, XP, Vista/ Mac OS 9.0-10.4 Oder der PC unterstützt nicht die USB-Schnittstelle
→ Installieren Sie Windows 98SE, 2000, ME, XP, Vista/ Mac OS 9.0-10.4 auf einem Computer mit USB-Unterstützung
- Der Kameratreiber ist nicht installiert
→ Installieren Sie einen USB-Treiber für Speichergeräte

Technische Daten

- **Bildsensor**
 - Typ : 1/1,8" CCD
 - Effektive Pixel : Ca. 10,1 Megapixel
 - Pixel gesamt : Ca. 10,3 Megapixel
- **Linse**
 - Brennweite : Schneider-Objektiv $f = 7,8 \sim 39\text{mm}$
(Entspricht bei 35 mm Film: 38~190 mm)
 - Lichtstärke : F2,8 ~ F4,4
 - Digitalzoom : · Standbildmodus : 1,0 X ~ 5,0 X
· Wiedergabemodus : 1,0 X ~ 11,4X (je nach Bildgröße)
- **LCD-Monitor** : 2,7"-Farb-TFT-LCD (230.000 Bildpunkte)
- **Fokussierung**
 - Typ : TTL-Autofokus, Manueller Fokus
 - Reichweite

Fokustyp	Weitwinkel (W)	Tele (T)
Normal	80cm-unendlich	1.5m-unendlich
Makro	10cm-80cm	50cm-80cm
Auto Makro	10cm-unendlich	50cm-unendlich
Super Macro	1-10cm (nur Weitwinkel)	
Manueller Fokus	1cm-unendlich	50cm-unendlich

- **Auslöser**
 - Verschlusszeit : Auto : 1 ~ 1/2,000 S
Manueller und S-Modus: 15 ~ 1/2,000 s
Nacht : 15 ~ 1/2.000 S
Feuerwerk : 4 s

- **Belichtungssteuerung**
 - Steuerung : Programm-AE, Verschlussprioritäts-AE, Blendenprioritäts-AE oder Manuelle Belichtung
 - Belichtungsmessung : MULTI, ZENTRIER, SPOT
 - Belichtungskorrektur : ± 2 EV (in 1/3 EV Schritten)
 - Entspricht ISO : Auto, 80, 100, 200, 400, 800, 1600
- **Blitz**
 - Modi : Automatikblitz & Rote-Augen-Reduzierung, Aufhellblitz, Slow Synchro, Blitzabschaltung, Rote-Augen-Korrektur
 - Reichweite : 0,3 ~ 4,9 m (Weitwinkel); 0,5 ~ 3,0 m (Tele)
 - Aufladezeit : Ca. 5 s
- **Schärfe** : Weich, Normal, Intensiv
- **Effekt** : Normal, Schwarzweiß, Sepia, Rot, Grün, Blau, Negativ, Standard-RGB
- **Weissabgleich** : Automatik, Tageslicht, Bewölkt, Kunstlicht H, Kunstlicht L, Glühlicht, EIGENE EINSTELL. 1, EIGENE EINSTELL. 2
- **Tonaufnahme** : Tonaufnahme (max. 10 Stunden)
Gesprochener Kommentar im Foto-Modus (max. 10 s)
- **Datumseinbelichtung** : Datum, Datum&Zeit, Aus (wählbar)
- **Aufnahme**
 - Standbild : · Modi : Auto, Programm, A, S, M, ASR, Szene, ASR, Effekt
· Szene : Nacht, Porträt, Kinder, Landschaften, Biz, Nahaufnahme, Text, Sonnenuntergang, Dämmerung, Gegenlicht, Feuerwerk, Strand & Schnee
· Serienbilder : Einzelbild, Serienbilder, High Speed, Belichtungsreihe (AEB)
Bewegungsaufnahme: 7 fps bis zu 20 Aufnahmen
· Selbstauslöser : 2 s, Doppelt, 10 s, Fernbedienung (optional)

Technische Daten

- Videoclip :
 - Mit Audio (Aufnahmedauer: Speicherkapazitäts-abhängig, Max 4 GB)
 - Größe : 640x480, 320x240
 - Bildwiederholfrequenz : 30 BpS, 15 BpS
 - 5fach optischer Zoom und Tonabschaltung bei Zoombetrieb

■ Speicher

- Speichermedium :
 - Interner Speicher : Ca. 20 MB
 - Externer Speicher (Optional) : SD, MMC(Plus)(2 GB garantiert)/SDHC-Karte (max. 4 GB garantiert)
- * Der interne Speicher kann ohne vorherige Ankündigung geändert werden.
- Dateiformat :
 - Standbild : JPEG (DCF), EXIF 2.2, DPOF 1.1, PictBridge 1.0
 - Videoclip : AVI (MPEG-4)
 - Audio : WAV

- Bildgröße (Pixel)

10M	9M P	7M	7M W	5M	3M	1M
3648X 2736	3648X 2432	3136X 2352	3648X 2056	2688X 2016	2240X 1680	1024X 768

- Kapazität (MMC 256MB)

	10M	9M P	7M	7M W	5M	3M	1M
SUPERFEIN	49	55	65	64	87	122	419
FEIN	94	105	124	122	163	221	617
NORMAL	136	151	177	174	228	303	733

* Diese Werte wurden gemäß den Normbedingungen von Samsung gemessen und können je nach Aufnahmebedingungen und Kameraeinstellungen abweichen.

■ Bildwiedergabe

- Typ : Einzelbild, Indexbilder, Diaschau, Videoclip
- Bearbeitung : Zuschneiden, Größenänderung, Drehen, Farbeffekt, GIF-Animation, Rote-Augen-Korrektur.

■ Schnittstelle

- Digitaler Ausgangsanschluss : USB 2.0
- Audio : Mono
- Videoausgang : NTSC, PAL (wählbar)
- Gleichstrom-Eingangsanschluss : 24-Pin

■ Energieversorgung

- Aufladbar (Akku) : 3,7-V-Lithium-Ionen-Akku (SLB-1137D)
- Netzadapter : SAC-45
- * Der im Lieferumfang enthaltene Akku ist vom Vertriebsgebiet abhängig.

■ Abmessungen (B x H x T) : 106,6x64,2x21,9 mm

■ Gewicht : 195,3 g (ohne Batterien und Karte)

■ Betriebstemperatur : 0 ~ 40° C

■ Betriebs-Luftfeuchtigkeit : 5 ~ 85%

■ Software

- Programm : Digimax Master, Digimax BizReader, Adobe Reader,

* Änderung der technischen Daten ohne Vorankündigung vorbehalten.

* Alle Warenzeichen sind Eigentum ihrer jeweiligen Inhaber.

Software-Hinweise

Bitte lesen Sie die Bedienungsanleitung sorgfältig durch, bevor Sie die Kamera in Gebrauch nehmen.

- Die im Lieferumfang enthaltene Software umfasst einen Kameratreiber und ein Softwaretool zur Bildbearbeitung für Windows.
- Es ist untersagt, sowohl die Software als auch die Bedienungsanleitung ganz oder teilweise zu vervielfältigen.
- Die Urheberrechte für die Software sind nur zur Verwendung mit einer Kamera zugelassen.
- In dem unwahrscheinlichen Fall eines Fabrikationsfehlers reparieren oder tauschen wir Ihre Kamera um. Wir übernehmen jedoch keinerlei Verantwortung für Schäden, die durch unsachgemäßen Gebrauch herbeigeführt wurden.
- Die Benutzung eines selbst zusammengestellten PCs oder eines PCs ohne Herstellergarantie wird von der Samsung Garantie nicht abgedeckt.
- Bevor Sie diese Bedienungsanleitung lesen, sollten Sie sich Grundwissen über Computer und O/S (Betriebssysteme) aneignen.

Systemanforderungen

Für Windows	Für Macintosh
PC mit einem Prozessor besser als Pentium 450 MHz (Pentium 800 MHz empfohlen)	Power Mac G3 oder höher
Windows 98SE/2000/ME/XP/Vista	Mac Betriebssystem 9.0~10.4
Minimum 128 MB RAM (512 MB empfohlen) 200MB verfügbarer Speicherplatz auf der Festplatte (1 GB empfohlen)	Minimum 64 MB RAM (256 MB empfohlen)
USB-Anschluss	USB-Anschluss
CD-ROM-Laufwerk	CD-ROM-Laufwerk
Monitor, der 1024 x 768 Pixel bei 16 Bit Farbtiefe darstellen kann (24-bit-Farbanzeige empfohlen) Microsoft DirectX 9.0	

Hinweise zur Software

Nachdem Sie die mit dieser Kamera mitgelieferte CD-ROM ins CD-ROM-Laufwerk eingelegt haben, wird das folgende Fenster automatisch angezeigt.



Bevor Sie die Kamera an den PC anschließen, müssen Sie den Kameratreiber installieren.

- Die Bildschirmaufnahmen in diesem Handbuch basieren auf der englischen Ausgabe von Windows.

■ Kameratreiber : So können Bilder zwischen Kamera und PC übertragen werden.

Diese Kamera benutzt einen USB-Speichertreiber als Kameratreiber. Sie können die Kamera als USB-Kartenlesegerät benutzen. Nachdem Sie den Treiber installiert und die Kamera an den PC angeschlossen haben, können Sie [Removable Disk] im [Windows Explorer] oder unter [My computer] finden. Der USB-Speichertreiber ist nur mit Windows kompatibel. Der USB-Treiber für den MAC ist nicht auf der Programm-CD enthalten. Sie können die Kamera jedoch mit dem Mac OS 9.0~10.4 verwenden.

■ XviD codec : Damit können Videoclips, die mit dieser Kamera aufgezeichnet wurden, auf einem PC abgespielt werden.

Um mit dieser Kamera aufgezeichnete MPEG-4-Videoclips abspielen zu können, müssen Sie den XviD-Codec installieren. Wenn ein mit dieser Kamera aufgezeichneter Videoclip nicht richtig wiedergegeben wird, installieren Sie diesen Codec. Diese Software ist nur mit Windows kompatibel.

■ Digimax Master: Die Multimedia-Software-Komplettlösung.

Mit dieser Software können Sie Ihre digitalen Bilder und Videoclips downloaden, betrachten, bearbeiten und speichern. Diese Software ist nur mit Windows kompatibel.

• Hinweise zur Software

- **Digimax Biz Reader : Dies ist die Visitenkarten-Erkennungssoftware.**
Mit dieser Software können Visitenkarten erkannt und die Visitenkarten-Datenbank leicht aktualisiert werden. Diese Software ist nur mit Windows kompatibel.

INFORMATIONEN

- Bitte überprüfen Sie die Systemanforderungen, bevor Sie den Treiber installieren.
- Für die Wiedergabe des mit dieser Kamera aufgenommenen Videoclips auf dem Computer muss DirectX 9.0 installiert sein.
- Je nach Leistungsfähigkeit des Computers dauert es 5~10 Sekunden, bis das automatische Installationsprogramm startet. Wenn das Startfenster nicht automatisch gestartet wird, öffnen Sie den [Windows Explorer] und wählen [Installer.exe] im CD-ROM- Hauptinhaltsverzeichnis.
- Auf der mitgelieferten CD-ROM finden Sie das Benutzerhandbuch als PDF-Datei. Suchen Sie die PDF-Datei mit dem Windows Explorer. Vor Öffnen einer PDF-Datei muss der Adobe Reader installiert sein (auf der CD-ROM enthalten).
- Um den Adobe Reader 6.0.1 korrekt zu installieren, muss Internet Explorer 5.01 und höher installiert sein. Besuchen Sie www.microsoft.com und aktualisieren Sie Ihren Internet Explorer.

• Installation der Anwendungssoftware

- Um diese Kamera in Verbindung mit einem PC verwenden zu können, müssen Sie zunächst die Anwendungssoftware installieren. Danach können die auf der Kamera gespeicherten Aufnahmen zum PC überspielt und mit einem Bildbearbeitungsprogramm weiter bearbeitet werden.
- Sie können die Samsung-Website im Internet besuchen.

<http://www.samsungcamera.com> : Englisch
<http://www.samsungcamera.co.kr> : Koreanisch

1. Das Startfenster wird angezeigt.
Menü [Installation] im Autorun-Fenster.



2. Installieren Sie DirectX bzw. den Kameratreiber, indem Sie auf die entsprechende Schaltfläche auf dem Monitor klicken. Falls auf Ihrem Computer bereits eine höhere Version von DirectX installiert wurde, kann DirectX nicht installiert werden.



• Installation der Anwendungssoftware

3. Um mit dieser Kamera aufgezeichnete Videoclips abspielen zu können, müssen Sie den XviD-Codec installieren.



※ Der XviD-Codec wird unter den Bestimmungen und Bedingungen der Allgemeinen Öffentlichen GNU-Lizenz (GNU General Public License) vertrieben und jede Person darf den Codec ausdrücklich kopieren, verändern und weitergeben, ABER OHNE JEDE IMPLIZIERTE ODER AUSDRÜCKLICHE GARANTIE BEZ. DER MARKTFÄHIGKEIT ODER EIGNUNG FÜR EINEN BESONDEREN ZWECK, solange die Bestimmungen der GNU General Public License bei jedem Vertrieben oder Verändern des Codex beachtet werden. Weitere Informationen finden Sie in den Lizenzdokumenten zur GNU General Public License (<http://www.gnu.org/copyleft/gpl.html>).

4. Installieren Sie den Digimax Master, Digimax Biz Reader wie folgt:

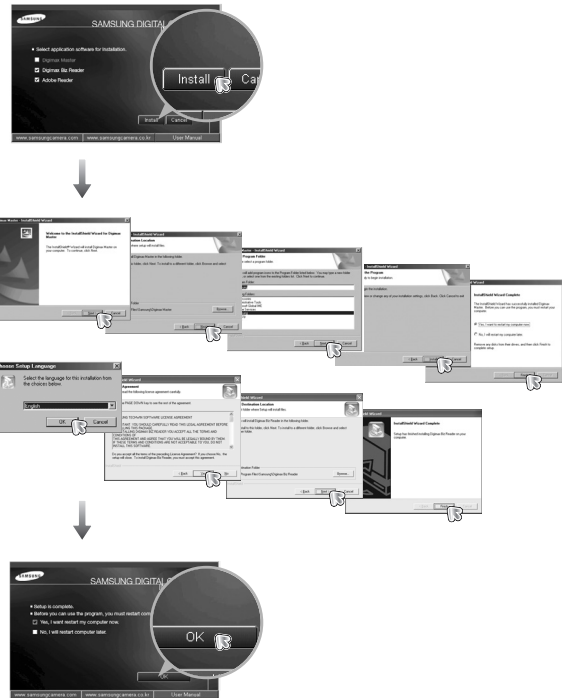

• Installation der Anwendungssoftware

5. Nach dem Neustart des Computers schließen Sie die Kamera per USB-Kabel an den PC an.

6. Schalten Sie die Kamera ein.
Der Assistent für das Suchen neuer Hardware erscheint und der Computer wird mit der Kamera verbunden.

※ Wenn Sie das Betriebssystem Windows XP verwenden, öffnet sich jetzt ein Programm zur Bildbetrachtung. Wenn nach dem Start von Digimax Master das Download-Fenster erscheint, war die Installation des Kameratreibers erfolgreich.

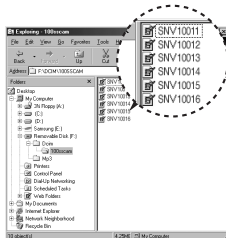

• Den PC-Modus starten

- In diesem Modus können Sie die gespeicherten Bilder per USB-Kabel auf Ihren PC überspielen.
- Im PC-Modus ist der LCD-Monitor stets ausgeschaltet.

- Die Kamera an einen PC anschließen
 1. Verbinden Sie die Kamera per USB-Kabel mit dem PC.
 2. Das Menü [USB]-[COMPUTER] durch Drücken der Smarttaste wählen.

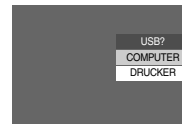

INFORMATIONEN

- Wenn Sie den Kameratreiber installiert haben, kann es sein, dass sich der Assistent für das Suchen neuer Hardware nicht öffnet.
- Unter Windows 98SE öffnet sich das Dialogfeld "Neue Hardware gefunden", und es erscheint möglicherweise ein Fenster, das Sie zur Auswahl einer Treiberdatei auffordert. Geben Sie in diesem Fall den Pfad "USB Driver" auf der beiliegenden CD an

Den PC-Modus starten

- Die Kamera an einen PC anschließen

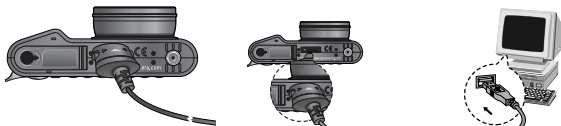

※ Wenn Sie in Schritt 4 [DRUCKER] ausgewählt haben und die Kamera an den Drucker anschließen, erscheint die Meldung [DRUCKER VERBINDEN], und die Verbindung wird nicht hergestellt. Trennen Sie in diesem Fall das USB-Kabel und gehen Sie anschließend wie ab Schritt 2 beschrieben vor.

- Trennen von Kamera und PC : Siehe Seite 77
(Den austauschbaren Datenträger entfernen).

INFORMATIONEN

- Bevor Sie irgendwelche Kabel oder den Netzadapter anschließen, überprüfen Sie die Richtung und führen Sie sie nicht gewaltsam ein. Dies könnte zu Schäden an Kabeln und Kamera führen.

- Gespeicherte Bilder herunterladen
Sie können die in der Kamera gespeicherten Bilder auf die Festplatte Ihres Computers herunterladen und ausdrucken oder mit einer Bildbearbeitungssoftware bearbeiten.

- Verbinden Sie die Kamera per USB-Kabel mit Ihrem PC.
- Wählen Sie auf dem Desktop Ihres Computers [My computer] und klicken Sie doppelt auf [Removable Disk → DCIM → 100SSCAM]. Die Bilddateien werden dann angezeigt.

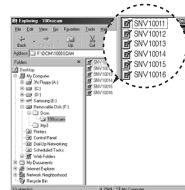

- Wählen Sie ein Bild aus und klicken Sie auf die rechte Maustaste.

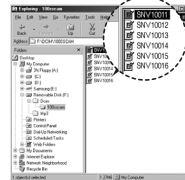

- Es wird ein Menü angezeigt. Klicken Sie auf das Menü [Cut] oder [Copy].
 - [Cut] : Schneidet die gewählte Datei aus.
 - [Copy] : kopiert Dateien.
- Klicken Sie auf einen Ordner, in den Sie die Datei einfügen möchten.

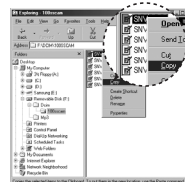

Den PC-Modus starten

6. Durch Druck auf die rechte Maustaste wird ein Menü geöffnet. Klicken Sie auf [Paste].

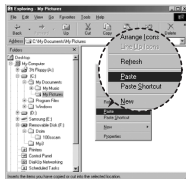

7. Eine Bild-Datei wird von der Kamera zu Ihrem PC übertragen.







- Mit dem [Digimax Master] können Sie die auf dem Speicher gespeicherten Bilder direkt auf dem PC-Monitor ansehen und die Bilddateien kopieren oder verschieben.

ACHTUNG

- Wir empfehlen, die gespeicherten Bilder zur Ansicht auf den PC zu kopieren. Werden die Bilder direkt vom austauschbaren Datenträger geöffnet, kann es zu einer unerwarteten Unterbrechung kommen.
- Wenn Sie eine Datei, die nicht von dieser Kamera erzeugt wurde, auf den austauschbaren Datenträger importieren, erscheint im WIEDERGABE-Modus die Meldung [DATEIFEHLER!] auf dem LCD-Monitor, im INDEXBILD-Modus wird nichts angezeigt.

Den austauschbaren Datenträger entfernen

1. Windows 98SE
 1. Überprüfen vorher gerade eine Datei zwischen Kamera und PC übertragen wird. Wenn das Autofokus-Lämpchen blinkt, müssen Sie warten, bis es erlischt.
 2. Trennen Sie die USB-Verbindung.
2. Windows 2000/ME/XP/Vista (Die Abbildungen weichen möglicherweise von den in Windows angezeigten tatsächlichen Bildschirmen leicht ab.)
 1. Überprüfen vorher gerade eine Datei zwischen Kamera und PC übertragen wird. Wenn das Autofokus-Lämpchen blinkt, müssen Sie warten, bis es erlischt.
 2. Doppelklicken Sie auf das Icon [Unplug or Eject Hardware] auf der Befehlsleiste.

[Hier doppelklicken]
 3. Es erscheint das Fenster [Unplug or Eject Hardware]. Wählen Sie auf [USB Mass Storage Device] und klicken Sie anschließend auf [Stop].
 4. Es erscheint das Fenster [Stop a Hardware device]. Wählen Sie [USB Mass Storage Device] und klicken Sie auf [OK].
 5. Es erscheint das Fenster [Safe to Remove Hardware]. Klicken Sie auf [OK].

• Den austauschbaren Datenträger entfernen

6. Es erscheint das Fenster [Unplug or Eject Hardware]. Klicken Sie auf [Close] und der austauschbare Datenträger wird sicher entfernt.

7. Trennen Sie die USB-Verbindung.



• Den USB-Treiber für den MAC installieren

1. Der USB-Treiber für den Mac ist nicht auf der Software-CD enthalten, da das Mac-OS den Kameratreiber unterstützt.
2. Überprüfen Sie das MAC-Betriebssystem. Sie können die MAC OS-Version beim Hochfahren des Systems überprüfen. Diese Kamera ist für MAC OS 9.0~10.4 geeignet.
3. Schließen Sie die Kamera an den Macintosh an und schalten Sie sie ein.
4. Nach dem Anschluss der Kamera an den MAC wird ein neues Symbol auf dem Desktop angezeigt.

• Den USB-Treiber für den MAC benutzen

1. Klicken Sie doppelt auf das neue Symbol auf dem Desktop, der Ordner auf dem Speicher wird angezeigt.
2. Wählen Sie eine Bilddatei aus und kopieren oder übertragen Sie sie zum MAC.

ACHTUNG

- Für Mac OS 10.0 oder höher :
Schließen Sie erst den Upload vom Computer zur Kamera ab und entfernen Sie dann das Wechselmedium mit dem Befehl Extract.

• USB-Treiber unter Windows 98SE entfernen

■ Um den USB-Treiber zu entfernen, gehen Sie wie folgt vor.

1. Schließen Sie die Kamera an den PC an und schalten Sie beide Geräte ein.
2. Überprüfen Sie, ob der austauschbare Datenträger unter [Arbeitsplatz] angezeigt wird.
3. Entfernen Sie die [Samsung Digital Camera] im Geräte-Manager.



4. Trennen Sie das USB-Kabel.
5. Entfernen Sie die [Samsung USB Driver] unter Eigenschaften von Software.

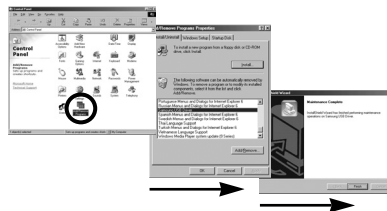

6. Damit ist die Deinstallation abgeschlossen.

• Digimax Master

- Mit dieser Software können Sie Ihre digitalen Bilder und Videoclips downloaden, betrachten, bearbeiten und speichern. Diese Software ist nur mit Windows kompatibel.
- Zum Starten des Programms klicken Sie auf [Start → Programs → Samsung → Digimax Master → Digimax Master].
- Downloaden von Bildern

1. Schließen Sie die Kamera an den PC an.

2. Nach Anschluss der Kamera an den PC wird ein Fenster zum Downloaden der Bilder angezeigt.

- Um alle Bilder downzuloaden, wählen Sie die Schaltfläche [Select All].
- Oder wählen Sie einen gewünschten Ordner im Fenster aus und klicken Sie auf [Select All]. Sie können Bilder oder einen gewählten Ordner speichern.
- Wenn Sie auf [Cancel] klicken, wird der Vorgang abgebrochen.



3. Klicken Sie auf [Next >].



4. Wählen Sie einen Speicherort und erstellen Sie einen Ordner, um die Bilder bzw. den Ordner, die/den Sie downloaden möchten, zu speichern.

- Die Ordner werden nach dem Aufnahmedatum erstellt und die Bilder entsprechend downgeloadet.
- Es kann ein Ordner mit einem beliebigen Namen erstellt werden, in den die Bilder downgeloadet werden sollen.
- Wenn Sie einen bereits vorhandenen Ordner auswählen, werden die Bilder dort hineingeladen.

5. Klicken Sie auf [Next >].

6. Das nebenstehende Fenster erscheint. Der Speicherort des gewählten Ordners wird im oberen Teil des Fensters angezeigt. Klicken Sie auf [Start], um den Download der Bilder zu starten.



7. Die downgeloadeten Bilder werden angezeigt.



• Digimax Master

- **Bildbetrachter** : Hiermit können Sie die gespeicherten Bilder betrachten.

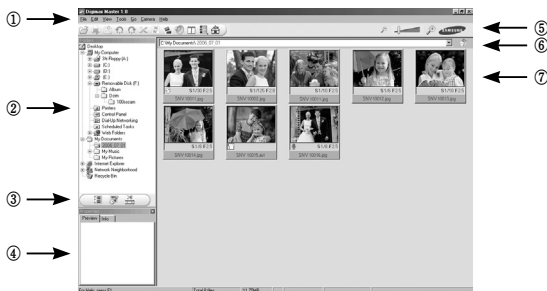

- Die Bildbetrachtungsfunktionen sind im Folgenden aufgeführt:

- ① **Menüleiste** : Hier können Sie die einzelnen Menüs wählen.
(Datei, Bearbeiten, Ansicht, Extras, Änderungsfunktionen, Auto-Download, Hilfe usw.)
- ② **Bildauswahlfenster** : In diesem Fenster können Sie das gewünschte Bild auswählen.
- ③ **Medientyp-Auswahlmnü** : In diesem Menü können Sie die Bildbetrachtungs-, Bildbearbeitungs- und Videoclip-Bearbeitungsfunktion wählen.
- ④ **Vorschaufenster** : Hier können Sie die Vorschau eines Bildes oder Videoclips anzeigen und die Multimedia-Informationen überprüfen.
- ⑤ **Zoomleiste** : Hiermit können Sie die Vorschaugröße ändern.
- ⑥ **Adressleiste** : Hier können Sie den Speicherort (Ordner) des gewählten Bildes sehen.
- ⑦ **Anzeigefenster für Bilder** : Die Bilder des gewählten Verzeichnisses werden angezeigt.

※ Weitere Informationen entnehmen Sie bitte dem [Help](Hilfe)-Menü von Digimax Master.

- **Bildbearbeitung** : Sie können das Foto bearbeiten.

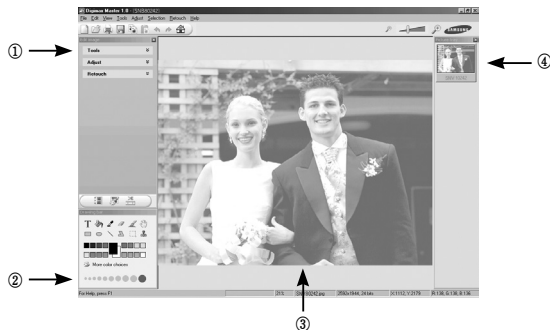

- Die Bildbearbeitungsfunktionen sind nachstehend aufgeführt:

- ① **Bearbeitungsmenü** : Zur Auswahl stehen die folgenden Menüs.
 [Tools] : Sie können das Bild in der Größe verändern oder zuschneiden. Siehe [Help](Hilfe)-Menü.
 [Adjust] : Sie können die Bildqualität ändern. Siehe [Help](Hilfe)-Menü.
 [Retouch] : Sie können das Bild verändern oder Effekte einfügen. Siehe [Help](Hilfe)-Menü.
- ② **Zeichenwerkzeuge** : Hiermit bearbeiten Sie das Bild.
- ③ **Bildanzeigefenster** : In diesem Fenster wird das gewählte Bild angezeigt.
- ④ **Vorschaufenster** : Sie können eine Vorschau des geänderten Bildes anzeigen.

※ Ein mit Digimax Master bearbeitetes Foto kann nicht von der Kamera wiedergegeben werden.

※ Weitere Informationen entnehmen Sie bitte dem [Help](Hilfe)-Menü von Digimax Master.

• Digimax Master

- Videoclipbearbeitung : Sie können Foto-, Videoclip-, Sprach- und Musikdateien zu einem Videoclip zusammenstellen.



- Die Videoclip-Bearbeitungsfunktionen sind nachstehend aufgeführt:

- ① Bearbeitungsmenü : Zur Auswahl stehen die folgenden Menüs.
 - [Add] : Sie können dem Videoclip verschiedene Medientypen hinzufügen.
 - [Edit] : Sie können Helligkeit, Kontrast, Farbe und Sättigung ändern.
 - [Effect] : Sie können einen Effekt einfügen.
 - [Text] : Sie können Texte einfügen.
 - [Narration] : Sie können gesprochenen Text einfügen.
 - [Make] : Sie können die bearbeiteten Medientypen unter einem neuen Dateinamen abspeichern. Sie können die Dateitypen AVI, Windows Media (wmv) und Windows Media (ASF) wählen.
- ② Frame-Anzeigefenster : In dieses Fenster können Sie die verschiedenen Medientypen einfügen.

- ※ Einige Videoclips, die mit einem nicht mit der Digimax Master kompatiblen Codec komprimiert wurden, können nicht von der Digimax Master wiedergegeben werden
- ※ Weitere Informationen entnehmen Sie bitte dem [Help](Hilfe)-Menü von Digimax Master.

• Digimax Biz Reader

- Digimax Biz Reader ist eine digitale Visitenkarten-Management-Software, die Informationen auf Visitenkarten wie Name, Firma, Telefonnr., E-Mail-Adresse usw. Erkennen kann. Sie bietet eine effektivere Firmen-Informationsmanagement-Lösung für Ihre Digitalkamera. Diese Software ist nur mit Windows kompatibel. Digimax BizReader erkennt ausschließlich Visitenkarten in Englisch und Koreanisch.

- Automatische Erkennung bei Anschluss der Kamera an einen PC (BizChecker)
Wenn Sie die SAMSUNG Digitalkamera nach der Installation von <BizReader> an Ihren PC anschließen, werden Visitenkartenbilder automatisch erkannt. <BizChecker> ist ein Programm, das bei der Installation von <BizReader> automatisch installiert wird.

1. Überprüfen Sie im Windowsmenü, ob das Programm <BizChecker> läuft.

Falls es hier nicht aufgeführt ist, starten Sie das Programm <BizReader> im Hintergrund- oder Windows-Startmenü, und <BizChecker> wird gleichzeitig gestartet.



2. Verbinden Sie die Kamera per USB-Kabel mit Ihrem PC.

3. Wenn ein Visitenkartenbild vorhanden ist, wird nach kurzer Zeit das nächste Dialogfeld angezeigt. (Die automatische Erkennungsfunktion der Kamera funktioniert, wenn <BizReader> läuft.) Bei Auswahl von <Originalbild löschen>, wird das Visitenkartenbild in der Digitalkamera gelöscht.

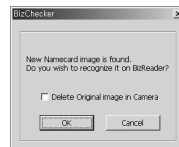

4. Nach Klicken auf die Taste <OK> werden automatisch neue Visitenkartenbilder erkannt.

• Digimax Biz Reader

■ Erkennung der Visitenkarten-Bilddatei

- Herunterladen der Visitenkarten-Bilder von der Kamera auf den PC.
 1. Verbinden Sie die Kamera per USB-Kabel mit Ihrem PC.
 2. Wählen Sie auf dem Desktop Ihres Computers [My Computer] und doppelklicken Sie auf [Removable Disk (Austauschbarer Datenträger) → DCIM → 100SSCAM]. Die Bilddateien werden dann angezeigt.
 - * Im Biz-Modus zugeordnete Dateinamen werden auf SB1ZXXXX festgelegt.
 3. Herunterladen der Visitenkarten-Bilder von der Kamera auf den PC. Siehe Seite 76 (Herunterladen gespeicherter Bilder).

2. Klicken Sie auf die Schaltfläche [Open] (Öffnen).



3. Wählen Sie die Visitenkarten-Bilddatei(en) und klicken Sie auf die Taste [Open] (Öffnen). (Verwenden Sie die Taste <Shift> (Feststelltaste) oder <Ctrl> (Strg) zusammen mit der Maus, um mehrere Bilddateien auszuwählen.)

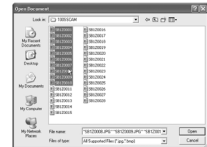

4. Visitenkarten-Bilder werden automatisch erkannt.

● Erkennung der Visitenkarten-Bilddatei

1. Starten Sie den Digimax Biz Reader durch Doppelklicken auf das Symbol.

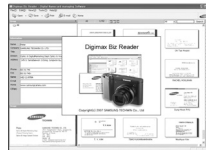

• Digimax Biz Reader

- Detailerkennung eines Teils der Visitenkarte : Diese Funktion kann bei falscher Erkennung verwendet werden.

1. Wählen Sie die Visitenkarte zur Detailbearbeitung.
2. Markieren Sie den Bereich der Visitenkarte, der im Detail erkannt werden soll, durch Ziehen der Maus über diesen Bereich, zeigen Sie im sich öffnenden Popup-Fenster, wo dieser Bereich eingefügt werden soll, und das erkannte Ergebnis wird automatisch an dieser Stelle eingefügt.

- ※ Wählen Sie den darzustellenden Teil so, dass er nur Text beinhaltet.
- ※ Weitere Informationen können Sie dem [HILFE]-Menü des Digimax Biz Reader entnehmen.

ACHTUNG

- Vermeiden Sie zu dunkle oder zu helle Orte, wenn Sie die Visitenkarte im BIZ-Modus abbilden.
- Nehmen Sie die Visitenkarte in voller Größe und ohne jegliche Ränder auf.
- Stellen Sie den Fokus ein, indem Sie den Auslöser halb herunterdrücken, bevor Sie ein Bild aufnehmen.
- Falls Sei ein Stativ verwenden, ist es einfacher eine klare Aufnahme zu machen.

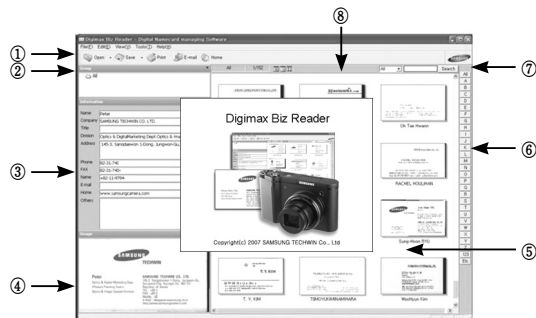

- Die Funktionen von Digimax Biz Reader sind unten aufgelistet:

- ① Menü und Schaltflächen : Folgende Menüs können gewählt werden (Öffnen, Speichern, Drucken, E-Mail, Home)
- ② Wiedergabemodus : Liste, Indexbilder und Liste, Indexbilder
- ③ Gruppenfenster : Sie können die Gruppe verwalten
- ④ Bildfenster : Alle Visitenkarten im gewählten Ordner werden angezeigt.
- ⑤ Listenfenster : Vorschau für ein Bild und einen Inhalt.
- ⑥ Index : Sie können im Index suchen.
- ⑦ Suchen : Durch Eingabe von Stichwörtern können Sie schnell suchen.
- ⑧ Schaltfläche Anordnen : Sie können die folgenden Menüs anordnen.
(Name, Titel, Firma, Handy, Tel., Anschrift, Homepage)

- ※ Weitere Informationen können Sie dem [HILFE]-Menü des Digimax Biz Reader entnehmen.

FAQ - Häufig gestellte Fragen

- Bei einer Fehlfunktion des USB-Anschlusses überprüfen Sie bitte das Folgende.

Fall 1 Das USB-Kabel ist nicht angeschlossen oder es handelt sich nicht um das mitgelieferte USB-Kabel.
→ Schließen Sie das mitgelieferte USB-Kabel an.

Fall 2 Die Kamera wird nicht vom Computer erkannt. Manchmal erscheint die Kamera unter [Unbekanntes Gerät] im Geräte-Manager.
→ Installieren Sie den Kameratreiber ordnungsgemäß. Schalten Sie die Kamera aus, entfernen Sie das USB-Kabel, schließen Sie das USB-Kabel wieder an und schalten Sie die Kamera ein.

Fall 3 Bei der Dateiübertragung tritt ein unerwarteter Fehler auf.
→ Schalten Sie die Kamera aus und wieder ein. Übertragen Sie die Datei noch einmal.

Fall 4 Wenn ein USB-Hub verwendet wird.
→ Beim Anschluss der Kamera an den PC über einen USB-Hub kann es Probleme geben, wenn der PC und der Hub nicht kompatibel sind. Wenn möglich, schließen Sie die Kamera direkt an den PC an.

Fall 5 Sind andere USB-Kabel an den PC angeschlossen?
→ Es können Kamerafunktionsstörungen auftreten, wenn andere USB-Kabel an den PC angeschlossen sind. Sollte dies der Fall sein, entfernen Sie das andere USB-Kabel und schließen Sie die Kamera nur mit einem USB-Kabel an.

Fall 6 Wenn man den Geräte-Manager öffnet (indem man Start → (Einstellungen) → Systemsteuerung → (Leistung und Wartung) → System → (Hardware) → Geräte-Manager anklickt), erscheinen die Einträge "Unbekanntes Gerät" oder "Andere Geräte" markiert mit einem gelben Fragezeichen (?) oder einem Ausrufezeichen (!).
→ Klicken Sie mit der rechten Maustaste auf den Eintrag mit dem Fragezeichen (?) oder Ausrufezeichen (!) und wählen Sie "Deinstallieren". Starten Sie den PC neu und schließen Sie die Kamera wieder an. Unter Windows 98SE müssen Sie zusätzlich den Kameratreiber entfernen, den PC neu starten und die Installation des Kameratreibers wiederholen.

Fall 7 Aufgrund mancher Sicherheitsprogramme (Norton Antivirus, V3 u. ä.) erkennt der Computer die Kamera evtl. nicht als austauschbaren Datenträger.
→ Beenden Sie die Sicherheitsprogramme und schließen Sie die Kamera an den Computer an. Entnehmen Sie der Anleitung des Sicherheitsprogramms, wie es beendet werden kann.

Fall 8 Die Kamera ist an den USB-Anschluss an der Vorderseite des Computers angeschlossen.
→ Ist die Kamera an den USB-Anschluss an der Vorderseite des Computers angeschlossen, kann der Computer die Kamera evtl. nicht erkennen. Schließen Sie die Kamera an einen USB-Anschluss an der Rückseite des Computers an.

- Wenn sich die Videoclips nicht auf dem PC abspielen lassen
 - ※ Wenn sich die mit der Kamera aufgezeichneten Videoclips nicht auf dem PC abspielen lassen, liegen die Ursachen hierfür meistens bei den auf dem PC installierten Codecs.

• FAQ - Häufig gestellte Fragen

- Wenn kein Codec zur Wiedergabe von Videoclips installiert ist
→ Installieren Sie den Codec wie nachfolgend beschrieben.

[Installieren eines Codecs für Windows]

- 1) Legen Sie die mit der Kamera gelieferte CD ein.
 - 2) Starten Sie den Windows Explorer, öffnen Sie den Ordner [CD-ROM-Laufwerk:\XviD] und doppelklicken Sie auf die Datei XviD-1.1.0-30122005.exe.
- ※ Der XviD-Codec wird gemäß der GNU General Public License verbreitet, und jeder kann diesen Codec kopieren, verbreiten und ändern. Diese Lizenz gilt für alle Programme oder sonstige Arbeiten, die einen Hinweis des Urheberrechtsinhabers enthalten, der besagt, dass diese unter den Bedingungen der General Public License vertrieben werden dürfen. Weitere Informationen finden Sie in den Lizenzdokumenten (<http://www.gnu.org/copyleft/gpl.html>).

[Installieren Sie DirectX 9.0 oder höher]

- 1) Legen Sie die mit der Kamera gelieferte CD ein.
die Kamera nicht mehr erkennt. Starten Sie in diesem Fall den PC neu.
- 2) Starten Sie den Windows Explorer, öffnen Sie den Ordner [CD-ROM-Laufwerk:\ USB Driver\DirectX 9.0] und doppelklicken Sie auf die Datei DXSETUP.exe. Daraufhin wird DirectX installiert. Besuchen Sie die folgende Website, um DirectX herunterzuladen:
<http://www.microsoft.com/directx>

- Wenn der PC (Windows 98SE) bei mehrmaligem Anschließen der Kamera nicht mehr reagiert:
→ Wenn der PC (Windows 98SE) bereits längere Zeit in Betrieb ist, und die Kamera wird mehrmals angeschlossen, kann es vorkommen, dass der PC die Kamera nicht mehr erkennt. Starten Sie in diesem Fall den PC neu.
- Wenn ein mit der Kamera verbundener PC beim Booten von Windows nicht mehr reagiert:
→ Trennen Sie in diesem Fall die Verbindung zwischen PC und Kamera, dann läuft der Startvorgang von Windows fehlerfrei weiter. Falls dieses Problem ständig auftritt, deaktivieren Sie den "Legacy USB Support" und starten Sie den PC neu. Die Option "Legacy USB Support" befindet sich im BIOS-Setup. (Das BIOS-Setup ist vom Computerhersteller abhängig, und manche BIOS-Menüs besitzen keinen "Legacy USB Support".) Wenn Sie die Einstellung nicht selbst verändern können, wenden Sie sich an den Computer- oder BIOS-Hersteller.
- Wenn sich der Videoclip nicht löschen lässt, kann der Wechseldatenträger nicht ausgeworfen werden oder es wird eine Fehlermeldung bei der Dateiübertragung angezeigt.
→ Wenn Sie nur den Digimax Master installieren, kann es gelegentlich zu den oben genannten Problemen kommen.
- Schließen Sie das Programm Digimax Master, indem Sie auf das Digimax-Master-Symbol in der Taskleiste klicken.
- Installieren Sie alle auf der Software-CD enthaltenen Programme.

Korrekte Entsorgung dieses Produkts



Korrekte Entsorgung dieses Produkts (Elektromüll)

(Anzuwenden in den Ländern der Europäischen Union und anderen europäischen Ländern mit einem separaten Sammelsystem) Die

Kenzeichnung auf dem Produkt bzw. auf der dazugehörigen Literatur gibt an, dass es nach seiner Lebensdauer nicht zusammen mit dem normalen Haushaltsmüll entsorgt werden darf. Entsorgen Sie dieses Gerät bitte getrennt von anderen Abfällen, um der Umwelt bzw. der menschlichen Gesundheit nicht durch unkontrollierte Müllbeseitigung zu schaden. Recyceln Sie das Gerät, um die nachhaltige Wiederverwertung von stofflichen Ressourcen zu fördern. Private Nutzer sollten den Händler, bei dem das Produkt gekauft wurde, oder die zuständigen Behörden kontaktieren, um in Erfahrung zu bringen, wie sie das Gerät auf umweltfreundliche Weise recyceln. Gewerbliche Nutzer sollten sich an Ihren Lieferanten wenden und die Bedingungen des Verkaufsvertrags konsultieren. Dieses Produkt darf nicht zusammen mit anderem Gewerbemüll entsorgt werden.

MEMO



Samsung Techwin trägt Sorge für die Umwelt und ihren Schutz in sämtlichen Herstellungsschritten. Samsung führt zahlreiche Maßnahmen durch, um Kunden umweltfreundliche Produkte anzubieten. Das Eco-Zeichen steht für das Bekenntnis von Samsung Techwin, Produkte umweltfreundlich herzustellen. Es zeigt an, dass dieses Produkt die Bedingungen der RoHS-Direktive der EU erfüllt.

• MEMO

A large, empty, rounded rectangular box with a thin gray border, intended for writing notes.

• MEMO

A large, empty, rounded rectangular box with a thin gray border, identical to the one on the left, intended for writing notes.

• **MEMO**

A large, empty, rounded rectangular box with a thin gray border, intended for writing notes.

• **MEMO**

A large, empty, rounded rectangular box with a thin gray border, intended for writing notes.

The Samsung logo, consisting of the word "SAMSUNG" in a bold, sans-serif font, is centered within a dark, horizontally-oriented oval.

SAMSUNG TECHWIN CO., LTD.

OPTICS & DIGITAL IMAGING DIVISION

145-3, SANGDAEWON 1-DONG, JUNGWONGU,
SUNGNAM-CITY, KYUNGKI-DO, KOREA
462-121

TEL : (82) 31-740-8086, 8088, 8090, 8092, 8099

FAX : (82) 31-740-8398

www.samsungcamera.com

SAMSUNG FRANCE S.A.S.

BP 51 TOUR MAINE MONTPARNASSE 33,
AV. DU MAINE 75755, PARIS CEDEX 15, FRANCE
HOTLINE PHOTO NUMÉRIQUE :

00 800 22 26 37 27 (Numéro Vert-Appel Gratuit)

TEL : (33) 1-4279-2200

FAX : (33) 1-4320-4510

www.samsungphoto.fr

SAMSUNG OPTO-ELECTRONICS UK LIMITED

SAMSUNG HOUSE 1000 HILLSWOOD DRIVE
HILLSWOOD BUSINESS PARK
CHERTSEY KT16 OPS U.K.

TEL : 00800 12263727

(free for calls from UK only)

UK Service Hotline : 01932455320

www.samsungcamera.co.uk

SAMSUNG OPTO-ELECTRONICS AMERICA, INC.

HEADQUARTERS

40 SEAVIEW DRIVE, SECAUCUS,
NJ07094, U.S.A.

TEL : (1) 201-902-0347

FAX : (1) 201-902-9342

WESTERN REGIONAL OFFICE

18600 BROADWICK ST.,
RANCHO DOMINGUEZ, CA 90220, U.S.A.

TEL : (1) 310-900-5284/5285

FAX : (1) 310-537-1566

www.samsungcamerausa.com

SAMSUNG OPTO-ELECTRONICS GMBH

AM KRONBERGER HANG 6
D-65824 SCHWALBACH/TS., GERMANY

TEL : 49 (0) 6196 66 53 03

FAX : 49 (0) 6196 66 53 66

www.samsungcamera.de

TIANJIN SAMSUNG OPTO-ELECTRONICS CO., LTD

No.9 zhangheng Street. Micro-Electronic
Industrial Park Jingang Road Tianjin China.

POST CODE : 300385

TEL : (86) 22-2761-4599

FAX : (86) 22-2769-7558

www.samsungcamera.com.cn

RUSSIA INFORMATION CENTER

SAMSUNG ELECTRONICS

117545 ST. DOROZHNYAYA BUILDING 3,
KORPUS 6, ENTRANCE 2, MOSCOW, RUSSIA
TEL : (7) 495-363-1700

CALL FREE : (8) 800 200 0 400 (from Russia only)

www.samsungcamera.ru

Internet address - <http://www.samsungcamera.com>



The CE Mark is a Directive conformity
mark of the European Community (EC)

6806-3756