

ENGLISH

THE CAM IS MANUFACTURED BY:

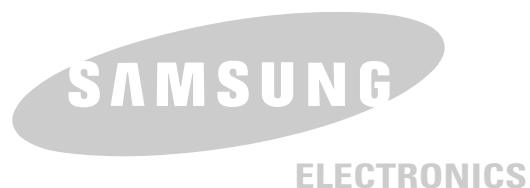

***Samsung Electronics' Internet Home Page**

| | |
|----------------|---|
| United Kingdom | http://www.samsungelectronics.co.uk |
| France | http://www.samsung.fr |
| Australia | http://www.samsung.com/au |
| Germany | http://www.samsung.de |
| Sweden | http://www.samsung.se |
| Poland | http://www.samsung.com/pl |
| Italia | http://www.samsung.it |
| Spain | http://www.samsung.es |

DEUTSCH

**DIESER CAMCORDER WURDE
HERGESTELLT VON:**

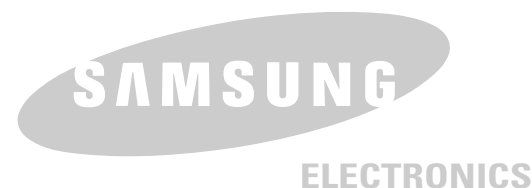

***Samsung Electronics' Internet-Adressen**

| | |
|----------------|---|
| Großbritannien | http://www.samsungelectronics.co.uk |
| Frankreich | http://www.samsung.fr |
| Australien | http://www.samsung.com/au |
| Deutschland | http://www.samsung.de |
| Schweden | http://www.samsung.se |
| Polen | http://www.samsung.com/pl |
| Italien | http://www.samsung.it |
| Spanien | http://www.samsung.es |



Dieses Zeichen ist auf dem Typenschild am Camcorder abgebildet. CE steht für "Conformité Européenne" ("Europäische Normierung"). Produkte, die dieses Zeichen tragen, entsprechen den für dieses Produkt geltenden Richtlinien der Europäischen Union. Für Camcorder sind dies z. B. die Niederspannungsrichtlinie und die Richtlinie zur Elektromagnetischen Verträglichkeit (EMV).

ENGLISH

Digital Camcorder



VP-M102/M105/M110

AF Auto Focus
CCD Charge Coupled Device
LCD Liquid Crystal Display

Owner's Instruction Book

Before operating the unit, please read this Instruction Book thoroughly, and retain it for future reference.

 This product meets the intent of Directive 89/336 CEE, 73/23 CEE, 93/68 CEE.

DEUTSCH

Digitaler Camcorder



VP-M102/M105/M110

AF Autofokus
CCD CCD-Bildsensor
LCD Flüssigkristallanzeige

Bedienungsanleitung

Bitte lesen Sie die Bedienungsanleitung vor Inbetriebnahme des Camcorders vollständig durch. Bewahren Sie die Anleitung für den späteren Gebrauch auf.

 Dieses Produkt entspricht den Vorgaben der folgenden Richtlinien: 89/336 EWG, 73/23 EWG, 93/68 EWG.

AD68-00814N



SAMSUNG

ELECTRONICS

Contents

***Notices and Safety Precautions* 8**

Precautions on the CAM Care8

Notes Regarding COPYRIGHT9

Notes Regarding Moisture Condensation9

Notes Regarding the CAM9

Notes Regarding the Battery Pack10

Notes Regarding a Trademark10

Notes Regarding the Lens11

Notes Regarding the LCD Display11

Precautions Regarding Service11

Precautions Regarding Replacement Parts11

***Getting to Know Your CAM* 12**

Features12

Accessories Supplied with the CAM13

***Name of Each Part* 14**

Rear & Left View14

Right & Bottom View15

LCD Display16

 OSD(On Screen Display in Video Record Mode/Video Play Mode)16

 OSD(On Screen Display in Photo Capture Mode/Photo View Mode) ..17

 OSD(On Screen Display in MP3 Play Mode/Voice Record/Play Mode) ..18

***How to Use the Battery Pack* 19**

Battery Pack Installation / Ejection19

Maintain the Battery Pack20

Charging the Battery Pack23

Inhalt

***Wichtige Informationen und Sicherheitshinweise* 8**

Sicherheitshinweise zum Umgang mit dem Camcorder.....8

Hinweise zum Copyright9

Hinweise zum Niederschlag von Feuchtigkeit durch Kondensation9

Hinweise zum Camcorder9

Hinweise zum Akku.....10

Hinweise zu Schutzmarken10

Hinweise zum Objektiv11

Hinweise zum LCD-Monitor11

Sicherheitshinweise zur Wartung11

Sicherheitshinweise zu Ersatzteilen11

***Überblick über den Camcorder* 12**

Leistungsmerkmale12

Lieferumfang13

***Bezeichnung der einzelnen Komponenten* 14**

Ansicht: Rückseite und linke Seite.....14

Ansicht: Rechte Seite und Unterseite15

LCD-Monitor16

 Bildschirmanzeigen in den Modi Videoaufnahme und Videowiedergabe ..16

 Bildschirmanzeigen in den Modi Fotoaufnahme und Fotowiedergabe17

 Bildschirmanzeigen in den Modi MP3-Wiedergabe, Sprachaufnahme und Sprachwiedergabe18

***Akku verwenden* 19**

Akku einsetzen bzw. entnehmen19

Akku ordnungsgemäß handhaben20

Akku laden23

Contents

| | |
|---|-----------|
| Getting Started | 24 |
| The Colour of the LED | 24 |
| Using Hardware Reset Function | 24 |
| Before You Start Operating the CAM | 25 |
| Using the Function Button..... | 26 |
| Using the Display Button | 27 |
| Adjusting the LCD Monitor | 28 |
| Structure of the Folders and Files | 29 |
| Recording Time and Capacity | 30 |
| Selecting the Memory Type | 32 |
| Using the Memory Stick..... | 33 |
| Mode and Menu Selection | 34 |
| | |
| Video Mode | 35 |
| Recording | 36 |
| Recording | 36 |
| Zooming In and Out | 37 |
| Playing | 38 |
| Playing on the LCD Monitor | 38 |
| Selecting File Options | 40 |
| Deleting Video files | 40 |
| Locking Video files | 41 |
| Copying Video files | 42 |
| Setting the PB Option | 43 |
| Setting Various Functions | 44 |
| Setting the Video file Size..... | 44 |
| Setting the Video file Quality | 45 |
| Setting the Focus | 46 |
| Setting the EIS (Electronic Image Stabilizer)..... | 47 |
| Setting the White Balance | 48 |
| Setting the Program AE (Programmed Auto Exposure) | 49 |

Inhalt

| | |
|---|-----------|
| Erste Schritte | 24 |
| Farbe der LED-Anzeige | 24 |
| Camcordereinstellungen zurücksetzen | 24 |
| Vor der Inbetriebnahme | 25 |
| Funktionstasten verwenden | 26 |
| Taste Display verwenden | 27 |
| LCD-Monitor einstellen | 28 |
| Ordner- und Dateistruktur | 29 |
| Aufnahmezeit und Speicherkapazität..... | 30 |
| Speichertyp wählen | 32 |
| Memory Stick verwenden..... | 33 |
| Modus und Menü wählen..... | 34 |
| | |
| Modus Video | 35 |
| Aufnahme | 36 |
| Aufnahme | 36 |
| Zoomfunktion verwenden | 37 |
| Wiedergabe | 38 |
| Wiedergabe auf dem LCD-Monitor | 38 |
| Dateioptionen wählen | 40 |
| Videodateien löschen | 40 |
| Löschschutz für Videodateien aktivieren | 41 |
| Videodateien kopieren | 42 |
| Optionen für die Wiedergabe einstellen..... | 43 |
| Verschiedene Funktionen einstellen | 44 |
| Größe der Videodatei einstellen..... | 44 |
| Qualität der Videodatei einstellen..... | 45 |
| Fokus einstellen (AF/MF) | 46 |
| Elektronische Bildstabilisierung einstellen | 47 |
| Weißabgleich einstellen | 48 |
| Automatische Belichtungsprogramme einstellen..... | 49 |

Contents

Setting the BLC (Backlight Compensation)50
 Setting the Effect.....51
 Setting the Digital Zoom52

Photo Mode 53

Capturing54
 Capturing Images54
 Zooming In and Out55
Viewing56
 Viewing Photo files on the LCD Monitor56
Selecting File Options57
 Deleting Photo files57
 Locking Photo files58
 Setting DPOF(Digital Print Order Format) Function59
 Copying Photo files.....60
Setting Various Functions61
 Setting the Photo file Size61
 Setting the Light62
 Setting the Focus63
 Setting the EIS (Electronic Image Stabilizer)64
 Setting the White Balance65
 Setting the Program AE (Programmed Auto Exposure)66
 Setting the BLC (Backlight Compensation)67

MP3 Mode 69

Storing Music in the CAM70
 Copying Music files to the CAM70
Playing71
 Playing Music files71
Selecting Play Options72

Inhalt

Gegenlichtausgleich einstellen (Back Light Compensation, BLC)50
 Digitale Effekte einstellen51
 Digitalen Zoom verwenden.....52

Modus Foto 53

Aufnahme54
 Bilder aufnehmen54
 Zoomfunktion verwenden55
Wiedergabe56
 Bilddateien auf dem LCD-Monitor anzeigen56
Dateioptionen wählen57
 Bilddateien löschen.....57
 Löschschutz für Bilddateien aktivieren58
 DPOF-Funktion (Digital Print Order Format) verwenden.....59
 Bilddateien kopieren60
Verschiedene Funktionen einstellen61
 Größe der Bilddatei einstellen61
 Videoblitzleuchte einstellen62
 Fokus einstellen (AF/MF)63
 Elektronische Bildstabilisierung einstellen64
 Weißabgleich einstellen65
 Automatische Belichtungsprogramme einstellen66
 Gegenlichtausgleich einstellen (Back Light Compensation, BLC)67

Modus MP3 69

Musik auf dem Camcorder speichern70
 Musikdateien auf den Camcorder kopieren70
Wiedergabe71
 Musikdateien wiedergeben.....71
Optionen für die Wiedergabe wählen72

Contents

Setting Repeat Play72

Selecting File Options73

 Deleting Music files.....73

 Locking Music files74

 Copying Music files.....75

Voice Recorder Mode **76**

Recording.....76

 Recording Voice76

Playing77

 Playing Voice files.....77

Selecting File Options78

 Deleting Voice files78

 Locking Voice files79

 Copying Voice files80

Using File Browser **81**

Deleting Files or Folders81

Locking Files82

Copying Files or Folders83

Viewing File Information84

Setting the CAM **85**

Adjusting the LCD Monitor86

 Adjusting the LCD Brightness86

 Adjusting the LCD Colour87

Adjusting Date/Time88

 Setting Time88

 Setting Date89

 Setting Date Format90

 Setting Time Format91

Inhalt

Wiederholte Wiedergabe einstellen72

Dateioptionen wählen73

 Musikdateien löschen73

 Löschschutz für Musikdateien aktivieren74

 Musikdateien kopieren75

Modus Sprachaufnahme **76**

Aufnahme76

 Sprache aufnehmen76

Wiedergabe77

 Sprachdateien wiedergeben.....77

Dateioptionen wählen78

 Sprachdateien löschen78

 Löschschutz für Sprachdateien aktivieren79

 Sprachdateien kopieren80

Dateibrowser verwenden **81**

Dateien und Ordner löschen81

Löschschutz für Dateien aktivieren82

Dateien und Ordner kopieren83

Dateieigenschaften anzeigen.....84

Camcorder einstellen **85**

LCD-Monitor einstellen.....86

 Helligkeit des LCD-Monitors einstellen86

 Farbsättigung des LCD-Monitors einstellen87

Datum/Uhrzeit einstellen88

 Uhrzeit einstellen88

 Datum einstellen89

 Datumsformat einstellen90

 Uhrzeitformat einstellen91

Contents

| | |
|---|-----|
| Setting the System | 92 |
| Setting the Auto Shut off | 92 |
| Setting the Demo Function | 93 |
| Setting Start-up Mode | 94 |
| Setting the File No. Function | 95 |
| Setting the Beep Sound | 96 |
| Viewing Version Information | 97 |
| Setting Memory | 98 |
| Selecting the Storage Type | 98 |
| Formatting the Memory | 99 |
| Viewing Memory Space | 100 |
| Using USB Mode | 101 |
| Storing Files to the External Memory | 101 |
| System Environment | 102 |
| Using PC Cam | 103 |
| Connecting the CAM to a Printer | 104 |
| Miscellaneous Information 105 | |
| Connecting the CAM with other Devices | 106 |
| Connecting the CAM to TV | 106 |
| Connecting the CAM to VCR | 107 |
| Copying Video files to a VCR Tape | 108 |
| Connecting the CAM to a PC using the USB cable | 109 |
| Installing Programs | 110 |
| Installing Image Mixer | 110 |
| Installing for using PC-Cam | 112 |
| Installing Windows98SE Driver(For only Windows98SE) | 113 |
| Printing Photos | 115 |
| Printing with PictBridge Function | 115 |
| Printing Photos with DPOF Files | 116 |

Inhalt

| | |
|--|-----|
| Systemeinstellungen anpassen | 92 |
| Automatisches Abschalten einstellen | 92 |
| Demo-Funktion einstellen | 93 |
| Startmodus einstellen | 94 |
| Dateinummerierung einstellen | 95 |
| Signalton einstellen | 96 |
| Versionsinformationen anzeigen | 97 |
| Speicher einstellen | 98 |
| Speichertyp wählen | 98 |
| Speicher formatieren | 99 |
| Speicherplatz anzeigen | 100 |
| USB-Modus verwenden | 101 |
| Dateien im externen Speicher speichern | 101 |
| Systemumgebung | 102 |
| Camcorder als PC-Kamera verwenden | 103 |
| Camcorder an einen Drucker anschließen | 104 |
| Sonstige Informationen 105 | |
| Camcorder an andere Geräte anschließen | 106 |
| Camcorder an ein Fernsehgerät anschließen | 106 |
| Camcorder an einen Videorekorder anschließen | 107 |
| Videodateien auf eine Videokassette kopieren | 108 |
| Camcorder über ein USB-Kabel mit dem Computer verbinden | 109 |
| Programme installieren | 110 |
| Image Mixer installieren | 110 |
| Programm zur Verwendung des Camcorders als PC-Kamera installieren | 112 |
| Treiber für Windows 98 SE installieren | 113 |
| Bilder ausdrucken | 115 |
| Drucken mit PictBridge | 115 |
| Bilder im Druckformat DPOF ausdrucken | 116 |

Contents

| | |
|---|------------|
| <i>Maintenance</i> | 117 |
| Cleaning and Maintaining the CAM | 117 |
| After using the CAM..... | 117 |
| Cleaning the Body | 118 |
| Using the Built-in Rechargeable Battery | 118 |
| Using the CAM Abroad | 119 |
| <i>Troubleshooting</i> | 120 |
| Self Diagnosis Display | 120 |
| <i>Using the Menu</i> | 122 |
| <i>Specifications</i> | 124 |
| <i>Index</i> | 126 |

Inhalt

| | |
|---|------------|
| <i>Wartung</i> | 117 |
| Camcorder reinigen und warten | 117 |
| Nach Gebrauch des Camcorders | 117 |
| Gehäuse reinigen..... | 118 |
| Integrierte wiederaufladbare Batterie verwenden | 118 |
| Camcorder im Ausland verwenden | 119 |
| <i>Fehlerbehebung</i> | 120 |
| Fehleranzeige | 120 |
| <i>Menü verwenden</i> | 122 |
| <i>Technische Daten</i> | 124 |
| <i>Index</i> | 126 |

Notices and Safety Precautions

Precautions on the CAM Care

- ❖ Please note the following precautions for use:
- ❖ Please keep this device in a safe place. The device contains a lens that can be damaged by shock.
Keep away from the reach of the children.

- Do not place your device in a wet place. Moisture and water may cause the device to malfunction.
- To avoid electric shock, do not touch your device or power cable with wet hands.
- Do not use the flash close to another's eyes. The flash emits a strong light that may cause damage similar to direct sunlight on one's eyesight. Particular care should be observed if photographing infants, when the flash should be no less than 3 feet from your subject.
- If the device is not working properly, please consult your nearest dealer or authorized Samsung service facility. Disassembling the device yourself may cause irrecoverable damage which will be difficult to repair.
- Clean the device with a dry, soft cloth. Use a soft cloth moistened with a mild detergent solution for removing stains. Do not use any type of solvent, especially benzene, as they may seriously damage the finish.
- Keep your device away from rain and saltwater. After using, clean the device. Saltwater may cause the parts to corrode.

Wichtige Informationen und Sicherheitshinweise

Sicherheitshinweise zum Umgang mit dem Camcorder

- ❖ Beachten Sie bei der Verwendung des Gerätes folgende Sicherheitshinweise:
- ❖ Bewahren Sie den Camcorder an einem sicheren Ort auf. Das Objektiv des Gerätes kann durch Erschütterungen beschädigt werden.
Bewahren Sie das Gerät für Kinder unzugänglich auf.

- Bewahren Sie das Gerät nicht an feuchten Orten auf. Feuchtigkeit und Wasser können das Gerät beschädigen.
- Berühren Sie Gerät und Netzkabel nicht mit nassen Händen, da dies zu Stromschlägen führen kann.
- Halten Sie einen Sicherheitsabstand zwischen Blitzlicht und zu fotografierender Person ein. Der Blitz kann die Augen ähnlich wie direktes Sonnenlicht schädigen. Gehen Sie beim Fotografieren von Kindern besonders vorsichtig vor. Der Blitz sollte in diesem Fall mindestens einen Meter von der fotografierten Person entfernt sein.
- Wenden Sie sich bei Schäden oder Fehlfunktionen des Gerätes an Ihren Fachhändler oder an eine von Samsung autorisierte Kundendienststelle. Eigenhändiges Zerlegen des Gerätes kann irreparable oder schwer zu reparierende Schäden verursachen.
- Reinigen Sie das Gerät mit einem trockenen, weichen Tuch. Verwenden Sie zur Entfernung von Flecken ein weiches, mit mildem Reinigungsmittel befeuchtetes Tuch. Verwenden Sie keine Lösungsmittel, insbesondere kein Reinigungsbenzin, da dadurch die Oberfläche des Gerätes Schaden nehmen kann.
- Setzen Sie das Gerät keinesfalls Regen oder Salzwasser aus. Reinigen Sie das Gerät nach dem Gebrauch. Kontakt mit Salzwasser kann zu Korrosion der Bauteile führen.

Notices and Safety Precautions

Notes Regarding COPYRIGHT

- ❖ Television programmes, movie video tapes, DVD titles, films and other programme materials may be copyrighted. Unauthorized recording of copyrighted materials may infringe on the rights of the Copyright owners and is contrary to copyright laws.
- ❖ All the trade names and registered trademarks mentioned in this manual or other documentation provided with your Samsung product are trademarks or registered trademarks of their respective holders.

Notes Regarding Moisture Condensation

1. A sudden rise in atmospheric temperature may cause condensation to form inside the CAM.

For Example:

- ❖ Entering or leaving a heated place on a cold day might cause condensation inside the product.
- ❖ To prevent condensation, place the product in a carrying case or a plastic bag before exposing it to a sudden change of temperature.

Notes Regarding the CAM

1. Do not leave the CAM exposed to high temperature (above 60°C or 140°F).
For example, in a parked closed car in summer or exposed to direct sunlight.
2. Do not let the CAM get wet.
Keep the CAM away from rain, salt water, or any other form of moisture.
The CAM will be damaged if immersed in water or subjected to high levels of moisture.

Wichtige Informationen und Sicherheitshinweise

Hinweise zum Copyright

- ❖ Fernsehsendungen, Kinofilme auf Video oder DVD sowie anderes Film- und Fernsehmaterial können urheberrechtlich geschützt sein. Unerlaubtes Kopieren von solchem Material verstößt gegen das Urheberrecht.
- ❖ Alle Markennamen und eingetragenen Marken in diesem Handbuch sowie in sonstigen mitgelieferten Dokumenten sind Marken oder eingetragene Marken ihrer jeweiligen Inhaber.

Hinweise zum Niederschlag von Feuchtigkeit durch Kondensation

1. Bei plötzlichem Anstieg der Umgebungstemperatur kann sich durch Kondensation im Inneren des Camcorders Feuchtigkeit niederschlagen.

Zum Beispiel:

- ❖ Wenn es draußen kalt ist und Sie das Gerät von dort in einen beheizten Innenraum bringen, kann dies zu Kondensation im Gerät führen.
- ❖ Um dies zu vermeiden, sollte das Gerät bei plötzlichen Temperaturänderungen in einer Tasche oder Plastiktüte aufbewahrt werden.

Hinweise zum Camcorder

1. Setzen Sie den Camcorder niemals hohen Temperaturen (über 60 °C) aus.
Lassen Sie den Camcorder z. B. nicht im Sommer in einem geparkten Fahrzeug liegen, und setzen Sie ihn nicht direktem Sonnenlicht aus.
2. Der Camcorder darf nicht nass werden.
Schützen Sie den Camcorder vor Regen, Salzwasser und sonstigen Arten von Feuchtigkeit.
Der Camcorder wird beschädigt, wenn er in Wasser eingetaucht oder sehr hoher Luftfeuchtigkeit ausgesetzt wird.

Notices and Safety Precautions

Notes Regarding the Battery Pack

- ❖ It is recommended to use original battery pack that is available at SAMSUNG service centre.
- ❖ Make sure the battery pack is fully charged before starting to record.
- ❖ To preserve battery power, keep the CAM turned off when you are not operating it.
- ❖ If your device is left in STBY mode without being operated for more than 5 minutes, it will automatically turn itself off to protect against unnecessary battery discharge.
- ❖ Make sure that the battery pack is attached firmly in place.
- ❖ The new battery pack provided with the product is not charged.
Before using the battery pack, you need to fully charge it.
- ❖ Do not drop the battery pack. Dropping the battery pack may damage it.
- ❖ Fully discharging a Lithium Polymer battery damages the internal cells. The battery pack may be prone to leakage when fully discharged.
- ❖ To avoid damage to the battery pack, make sure to remove the battery when no charge remains.
- ❖ Clean the terminal to remove foreign substance before inserting the battery pack.

* When the battery reaches the end of its life, please contact your local dealer.

Batteries must be disposed of as chemical waste.

* Be careful not to drop the battery pack when you release it from the CAM.

Notes Regarding a Trademark

- ❖ The logos regarding DivX, DivX Licensed are the trademark of DivX, Network, Inc and can be used after contracting license.

Wichtige Informationen und Sicherheitshinweise

Hinweise zum Akku

- ❖ Es wird empfohlen, den Originalakku zu verwenden, der über den SAMSUNG-Kundendienst erhältlich ist.
- ❖ Stellen Sie sicher, dass der Akku bei Beginn der Aufnahme vollständig geladen ist.
- ❖ Zur Schonung des Akkus sollten Sie den Camcorder ausschalten, wenn Sie ihn nicht verwenden.
- ❖ Wenn sich der Camcorder länger als fünf Minuten im Modus STBY befindet, wird er automatisch ausgeschaltet, um den Akku nicht unnötig zu belasten.
- ❖ Der Akku muss fest an den Camcorder angeschlossen sein.
- ❖ Der neue, dem Produkt beiliegende Akku ist nicht geladen. Laden Sie den Akku vor Inbetriebnahme vollständig auf.
- ❖ Lassen Sie den Akku nicht fallen. Der Akku kann beschädigt werden, wenn er fallen gelassen wird.
- ❖ Vollständiges Entladen des Lithium-Polymer-Akkus schädigt die Akkuzellen. In vollständig entladene Zustand besteht Auslaufgefahr.
- ❖ Nehmen Sie zur Vermeidung von Schäden am Akku den Akku aus dem Gerät, wenn er entladen ist.
- ❖ Reinigen Sie die Anschlusskontakte, bevor Sie den Akku in das Gerät einsetzen.

* Wenden Sie sich zum Austausch von verbrauchten Akkus an Ihren Fachhändler.

Akkus müssen als chemischer Sondermüll entsorgt werden.

* Lassen Sie den Akku beim Entnehmen aus dem Camcorder nicht fallen.

Hinweise zu Schutzmarken

- ❖ Die Logos von DivX und DivX Licensed sind Marken von DivX, Network, Inc und können nach Erwerb einer Lizenz verwendet werden.

Notices and Safety Precautions

Notes Regarding the Lens

- ❖ Do not film with the camera lens pointing directly at the sun. Direct sunlight can damage the CCD (Charge Coupled Device, the imaging sensor).

Notes Regarding the LCD Display

1. The LCD monitor has been manufactured using the high precision technology. However, there may be tiny dots (red, blue or green in colour) that appear on the LCD monitor. These dots are normal and do not affect the recorded picture in any way.
2. When you use the LCD monitor under direct sunlight or outdoors, it maybe difficult to see the picture clearly.
3. Direct sunlight can damage the LCD monitor.

Precautions Regarding Service

- ❖ Do not attempt to service the CAM yourself.
- ❖ Opening or removing covers may expose you to dangerous voltage or other hazards.
- ❖ Refer all servicing to qualified service personnel.

Precautions Regarding Replacement Parts

- ❖ When replacement parts are required, be sure the service technician has used replacement parts specified by the manufacturer and having the same characteristics as the original part.
- ❖ Unauthorized substitutions may result in fire, electric shock or other hazards.

Wichtige Informationen und Sicherheitshinweise

Hinweise zum Objektiv

- ❖ Achten Sie darauf, dass bei laufender Aufnahme das Kameraobjektiv niemals direkt auf die Sonne ausgerichtet ist. Direktes Sonnenlicht kann den CCD-Bildsensor beschädigen!

Hinweise zum LCD-Monitor

1. Der LCD-Monitor wurde mit höchster Präzision gefertigt. Dennoch können kleine (rote, blaue oder grüne) Punkte auf dem LCD-Monitor zu sehen sein. Dies ist keine Fehlfunktion. Die Punkte haben keine Auswirkung auf die Qualität der Aufnahmen.
2. Bei großer Umgebungshelligkeit, z. B. klarem Sonnenschein, ist das Bild auf dem LCD-Monitor eventuell nur schwer zu erkennen.
3. Direktes Sonnenlicht kann den LCD-Monitor beschädigen.

Sicherheitshinweise zur Wartung

- ❖ Versuchen Sie auf keinen Fall, den Camcorder selbst zu reparieren.
- ❖ Durch Öffnen oder Entfernen von Abdeckungen setzen Sie sich gefährlichen Spannungen oder anderen Gefahren aus.
- ❖ Überlassen Sie Reparatur und Wartung stets Fachleuten.

Sicherheitshinweise zu Ersatzteilen

- ❖ Achten Sie beim Austausch von Komponenten darauf, dass der Kundendiensttechniker Ersatzteile verwendet, die den Herstelleranforderungen entsprechen und dieselben Eigenschaften wie die Originalteile besitzen.
- ❖ Der Einbau ungeeigneter Ersatzteile kann Brände, Stromschläge oder sonstige Gefahren verursachen.

Getting to Know Your CAM

Features

- **Integrated Digital CAM/DSC operation**
An integrated digital imaging device that easily converts between a Digital CAM and a Digital Still Camera with comfortable and easy recording.
- **High Resolution Image Quality (Digital Still Camera)**
Employing 800K CCD Pixel, a maximum resolution of 800x600 is available.
- **100x Digital Zoom**
Allows the user to magnify an image up to 100x its original size.
- **Colourful TFT LCD**
A high-resolution(210K) colourful TFT LCD gives you clean, sharp images as well as the ability to review your recorded files immediately.
- **Electronic Image Stabilizer (EIS)**
With the CAM, you can reduce unstable images by avoiding natural shaking movements.
- **Various Digital Effects**
The DSE (Digital Special Effects) allows you to give the film a special look by adding various special effects.
- **USB Interface for Data Transfer**
You can transfer still images and video file or any other files to a PC using the USB interface.
- **PC Cam for multi-entertaining**
You can use this the CAM as a PC camera for video chatting, video conference and other PC camera applications.
- **Voice Record / Playback with vast memory**
You can record voice and store it in the internal memory, Memory Stick and Memory Stick Pro(Optional) and playback the recorded voice.
- **Plus Advantage, MP3**
With the CAM, you can playback the MP3 file stored in the internal memory, Memory Stick and Memory Stick Pro(Optional). Enjoy your favourite songs with the MP3 files with the CAM.

Überblick über den Camcorder

Leistungsmerkmale







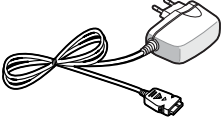

- **Camcorder und Digitalkamera in einem Gerät**
Das Gerät kann sowohl als digitaler Camcorder als auch als digitale Standbildkamera verwendet werden. In beiden Fällen ist das Aufnehmen einfach und komfortabel.
- **Hervorragende Bildqualität dank hoher Auflösung (Digitalkamera)**
Der CCD-Bildsensor verfügt über 800.000 Pixel und ermöglicht dadurch Bilder mit einer Auflösung von bis zu 800x600 Pixeln.
- **100facher digitaler Zoom**
Mit dieser Funktion können Sie ein Bild bis zu 100fach vergrößern.
- **LCD-Farbmonitor mit TFT-Technologie**
Der hoch auflösende LCD-Farbmonitor mit TFT-Technologie liefert mit 210.000 Pixeln ein klares und scharfes Bild. Auf diese Weise können Sie die Qualität Ihrer Fotos und Videos direkt beim Aufnehmen sicherstellen.
- **Elektronische Bildstabilisierung (EIS)**
Die elektronische Bildstabilisierung verhindert durch einen Bewegungsausgleich, dass die Bilder verwackelt werden.
- **Verschiedene digitale Effekte**
Mit der Funktion DSE (digitale Spezialeffekte) können Sie Ihre Aufnahmen individuell und kreativ gestalten.
- **USB-Schnittstelle zur Datenübertragung**
Über die USB-Schnittstelle können Sie Einzelbilder, Video- und sonstige Dateien auf den Computer übertragen.
- **Vielfältig einsetzbare PC-Kamera**
Sie können diesen Camcorder als PC-Kamera für Videochats, Videokonferenzen und andere PC-Kamera-Anwendungen einsetzen.
- **Großer Speicher für die Aufnahme und Wiedergabe von Sprache**
Mit dem Camcorder können Sie gesprochenen Text im internen Speicher, auf dem Memory Stick und dem Memory Stick Pro (optional) aufzeichnen und anschließend wiedergeben.
- **MP3-Funktion**
Mit Ihrem Camcorder können Sie MP3-Dateien abspielen, die Sie im internen Speicher, auf dem Memory Stick oder dem Memory Stick Pro (optional) gespeichert haben. Genießen Sie Ihre Lieblingsmusik direkt vom.

Getting to Know Your CAM

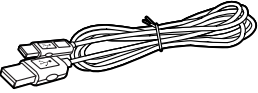
Accessories Supplied with the CAM

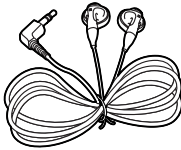
❖ Make sure that the following basic accessories are supplied with your CAM.

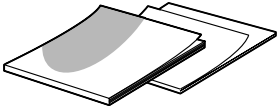
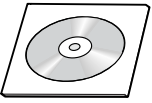
1. Lithium Polymer Battery pack
2. AC Power Adapter
3. Video/Audio Cable
4. USB Cable
5. Cradle
6. Earphones
7. Hand Strap
8. Carrying Case
9. Instruction Book/ Quick Guide
10. Software CD
11. Lens Cover
12. Neck Strap
13. Scart Adapter(Optional)
14. Extended life Battery Pack(Optional)

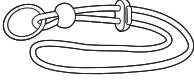
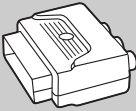
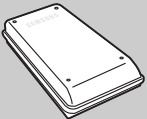
| | | |
|--|---|--|
| 1. Lithium Polymer Battery pack  | 2. AC Power Adapter  | 3. Video/Audio Cable  |
| 4. USB Cable  | 5. Cradle  | 6. Earphones  |
| 7. Hand Strap  | 8. Carrying Case  | 9. Instruction Book/ Quick Guide  |
| 10. Software CD  | 11. Lens Cover  | 12. Neck Strap  |
| 13. Scart Adapter(Optional)  | 14. Extended life Battery Pack(Optional)  | |

Überblick über den Camcorder

Lieferumfang

❖ Vergewissern Sie sich, dass folgende Komponenten im Lieferumfang Ihres Camcorders enthalten sind:

1. Lithium-Polymer-Akku
2. Netzteil
3. Video/Audio-Kabel
4. USB-Kabel
5. Dockingstation
6. Kopfhörer
7. Handschlaufe
8. Tragetasche
9. Bedienungsanleitung/ Kurzanleitung
10. Software-CD
11. Objektivschutz
12. Tragegurt
13. SCART-Adapter (optional)
14. Ersatzakku (optional)

Name of Each Part

Rear & Left View

Bezeichnung der einzelnen Komponenten

Ansicht: Rückseite und linke Seite

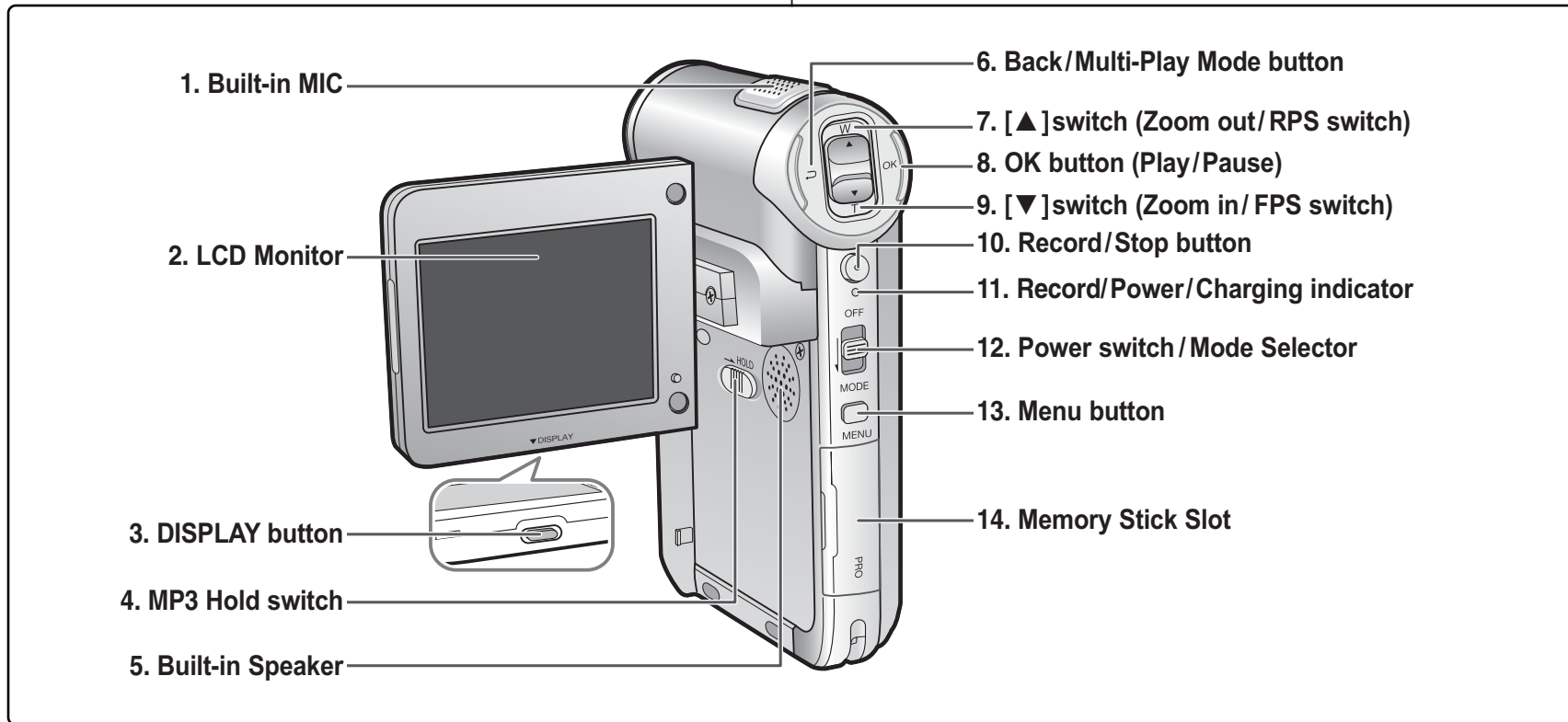

- | | | | |
|---|---------------------------------|----|-------------------------------------|
| 1 | Built-in MIC | 9 | [▼]switch (Zoom in/ FPS switch) |
| 2 | LCD Monitor | 10 | Record / Stop button |
| 3 | DISPLAY button | 11 | Record / Power / Charging indicator |
| 4 | MP3 Hold switch | 12 | Power switch / Mode Selector |
| 5 | Built-in Speaker | 13 | Menu button |
| 6 | Back / Multi-Play Mode button | 14 | Memory Stick Slot |
| 7 | [▲]switch (Zoom out/RPS switch) | | |
| 8 | OK button (Play/Pause) | | |

- | | | | |
|---|---------------------------------------|----|-------------------------------------|
| 1 | Integriertes Mikrofon | 8 | Taste OK (Wiedergabe/Pause) |
| 2 | LCD-Monitor | 9 | Taste [▼] (Vergrößern/ Vorspulen) |
| 3 | Taste DISPLAY | 10 | Aufnahme/Stopp |
| 4 | Taste HOLD (nur Modus MP3) | 11 | Aufnahme-/Betriebs-/Ladeanzeige |
| 5 | Integrierter Lautsprecher | 12 | Betriebschalter / Moduswahlschalter |
| 6 | Taste Zurück/ Mehrfach-Wiedergabe | 13 | Taste MENU |
| 7 | Taste [▲] (Verkleinern/ Zurückspulen) | 14 | Steckplatz für Memory Stick |

Name of Each Part

Right & Bottom View

Bezeichnung der einzelnen Komponenten

Ansicht: Rechte Seite und Unterseite

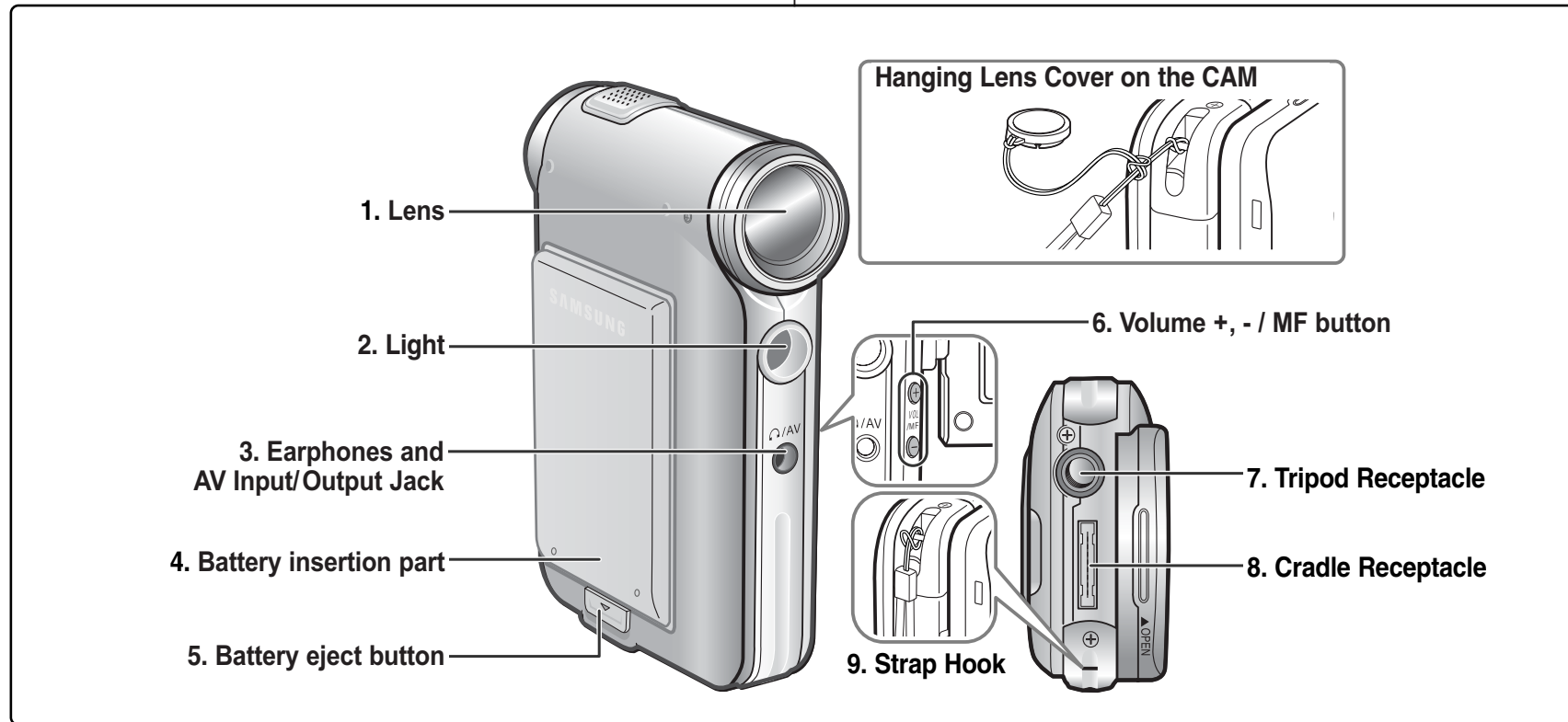

- 1 Lens
- 2 Light
- 3 Earphones and AV Input/Output Jack
- 4 Battery insertion part
- 5 Battery eject button

- 6 Volume +, - / MF button
- 7 Tripod Receptacle
- 8 Cradle Receptacle
- 9 Strap Hook

- 1 Objektiv
- 2 Blitzlampe
- 3 Kopfhörer und AV-Eingang/-Ausgang
- 4 Akkufach
- 5 Taste zum Entnehmen des Akkus

- 6 Taste Lautstärke +, - / Manueller Fokus (MF)
- 7 Stativanschluss
- 8 Anschluss für Dockingstation
- 9 Halterung für Handschlaufe

Name of Each Part: LCD Display

**OSD (On Screen Display in Video Record
Mode/Video Play Mode)**

**Bildschirmanzeigen in den Modi
Videoaufnahme und Videowiedergabe**

Video Record Mode

1. Mode indicator
2. EIS indicator
3. Program AE indicator
4. White Balance indicator
5. BLC indicator
6. Focus indicator
7. Counter (Elapsed time/Remaining time)
8. Record/Standby indicator
9. Record/Standby text
10. Effect indicator
11. Zoom in/Zoom out indicator
12. Battery life indicator
13. Memory type indicator
14. Image quality/size indicator
15. Warning and note indicator

Video Play Mode

1. Mode indicator
2. Current display indicator
3. Lock indicator
4. Battery life indicator
5. Memory type indicator
6. Image counter(Current image)

Video Play Mode

7. Warning and note indicator
8. Counter (Elapsed time/Recorded time)
9. Operation indicator (Play/Pause/RPS/FPS)
10. Volume indicator

Note

- ❖ Functions you've set will not be canceled if you turn the CAM on again.

Video Record Mode



Video Play Mode



Video Play Mode



Modus Videoaufnahme

1. Modusanzeige
2. Anzeige für Elektronische Bildstabilisierung
3. Anzeige für automatische Belichtungsprogramme
4. Anzeige für Weißabgleich
5. Anzeige für Gegenlichtausgleich (BLC)
6. Fokusanzeige
7. Zähler (Vergangene Zeit/Verbleibende Zeit)
8. Anzeige für Aufnahme/Bereitschaft
9. Text für Aufnahme/Bereitschaft
10. Anzeige für digitale Effekte
11. Zoomanzeige
12. Akku-Ladezustandsanzeige
13. Anzeige für Speichertyp
14. Anzeige für Bildqualität/-größe
15. Anzeige für Warnungen und Hinweise

Modus Videowiedergabe

1. Modusanzeige
2. Anzeige des aktuellen Bilds
3. Anzeige für Löschschutz
4. Akku-Ladezustandsanzeige
5. Anzeige für Speichertyp
6. Bildzähler (Aktuelles Bild)

Modus Videowiedergabe

7. Anzeige für Warnungen und Hinweise
8. Zähler (Vergangene Zeit/Aufnahmezeit)
9. Betriebszustandsanzeige (Wiedergabe/Pause/ Zurückspulen/Vorspulen)
10. Anzeige für Lautstärke

Hinweis

- ❖ Functions you've set will not be canceled if you turn the CAM on again.

**OSD (On Screen Display in Photo
Capture Mode/Photo View Mode)**

**Bildschirmanzeigen in den Modi
Fotoaufnahme und Fotowiedergabe**

Photo Capture Mode

1. Mode indicator
2. EIS indicator
3. Program AE indicator
4. White balance indicator
5. BLC indicator
6. Focus indicator
7. Zoom in/out indicator
8. Battery life indicator
9. Memory type indicator
10. Image size indicator
11. Warning and note indicator
12. Light indicator

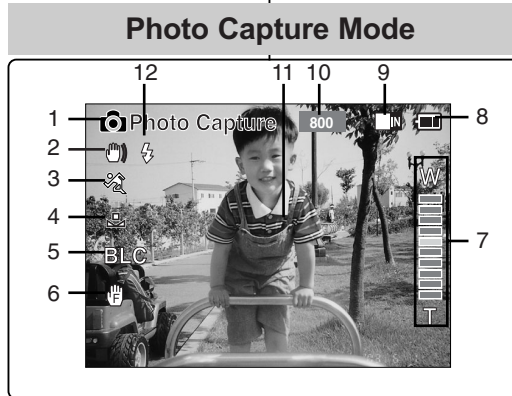

Photo View Mode

Photo View Mode

1. Mode indicator
2. Current display indicator
3. Number of print

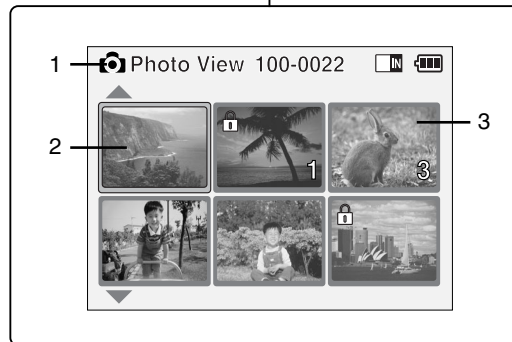
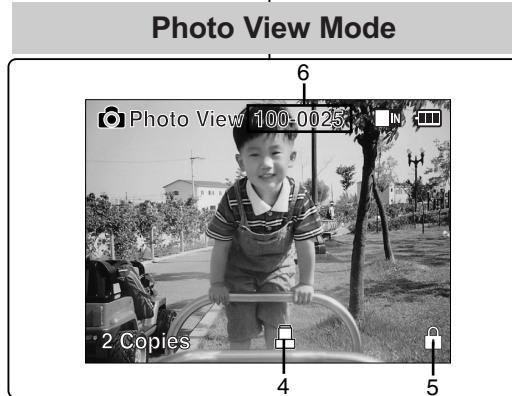

Photo View Mode

4. Printer indicator
5. Lock indicator
6. Image counter (Current image)



Modus Fotoaufnahme

1. Modusanzeige
2. Anzeige für Elektronische Bildstabilisierung
3. Anzeige für automatische Belichtungsprogramme
4. Anzeige für Weißabgleich
5. Anzeige für Gegenlichtausgleich (BLC)
6. Fokusanzeige
7. Zoomanzeige
8. Akku-Ladezustandsanzeige
9. Anzeige für Speichertyp
10. Anzeige für Bildgröße
11. Anzeige für Warnungen und Hinweise
12. Blitzlichtanzeige

Modus Fotowiedergabe

1. Modusanzeige
2. Anzeige des aktuellen Bilds
3. Bildnummer

Modus Fotowiedergabe

4. Druckeranzeige
5. Anzeige für Löscheschutz
6. Bildzähler (Aktuelles Bild)

Note

- ❖ Functions you've set will not be canceled if you turn the CAM on again.

Hinweis

- ❖ Vorgenommene Einstellungen bleiben nach Ausschalten des Camcorders erhalten und stehen Ihnen beim erneuten Einschalten wieder zur Verfügung.

**OSD (On Screen Display in MP3 Play
Mode/Voice Record/Play Mode)**

**Bildschirmanzeigen in den Modi MP3-Wiedergabe,
Sprachaufnahme und Sprachwiedergabe**

MP3 Play Mode

1. Mode indicator
2. File number/File name/File format
3. File size
4. Sampling Rate/Bit Rate
5. Progress Bar
6. Elapsed time/Full time
7. Operation indicator
8. Volume indicator
9. Battery life indicator
10. Memory type indicator
11. Repeat all/one indicator

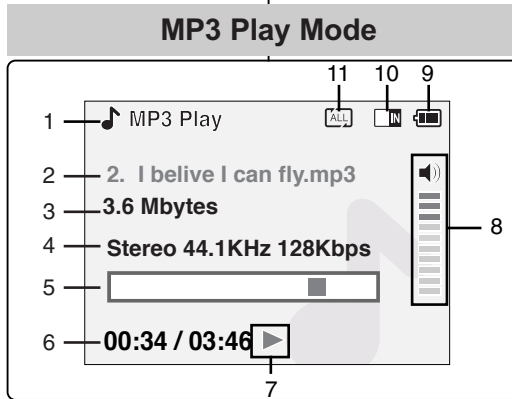

Modus MP3-Wiedergabe

1. Modusanzeige
2. Dateinummer/Dateiname/Dateiformat
3. Dateigröße
4. Samplingfrequenz/Bitrate
5. Fortschrittsbalken
6. Vergangene Zeit/Gesamtzeit
7. Betriebszustandsanzeige
8. Anzeige für Lautstärke
9. Akku-Ladezustandsanzeige
10. Anzeige für Speichertyp
11. Anzeige für Wiederholung des aktuellen Lieds/aller Lieder

Voice Record Mode

1. Mode indicator
2. File number/Date and Time
3. Sampling Rate/Bit Rate
4. Elapsed time/Full time
5. Operation indicator
6. Record/Standby text

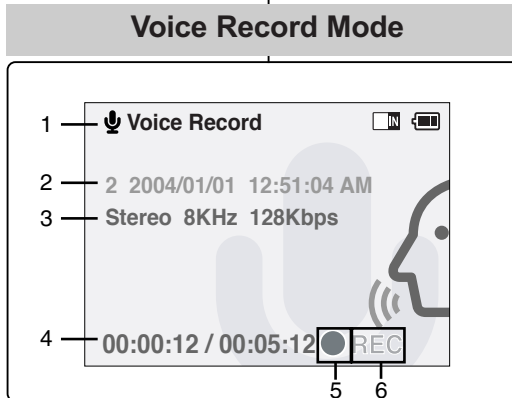

Modus Sprachaufnahme

1. Modusanzeige
2. Dateinummer/Datum und Uhrzeit
3. Samplingfrequenz/Bitrate
4. Vergangene Zeit/Gesamtzeit
5. Betriebszustandsanzeige
6. Text für Aufnahme/Bereitschaft

Voice Play Mode

7. Progress Bar
8. Lock indicator
9. Volume indicator

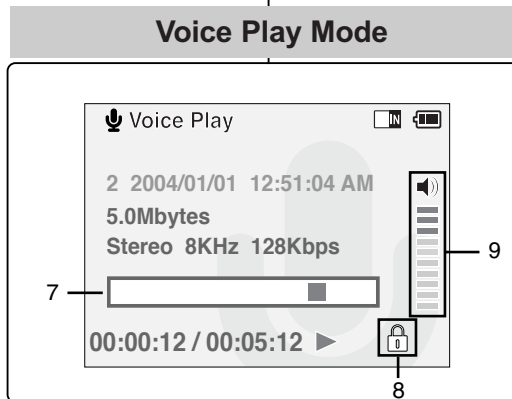

Modus Sprachwiedergabe

7. Fortschrittsbalken
8. Anzeige für Löschschutz
9. Anzeige für Lautstärke

Note

- ❖ Functions you've set will not be canceled if you turn the CAM on again.

Hinweis

- ❖ Vorgenommene Einstellungen bleiben nach Ausschalten des Camcorders erhalten und stehen Ihnen beim erneuten Einschalten wieder zur Verfügung.

How to Use the Battery Pack

Battery Pack Installation / Ejection

It is recommended you purchase one or more additional battery packs to allow continuous use of your CAM.

To insert the battery pack

Slide the battery pack into the groove until it clicks.

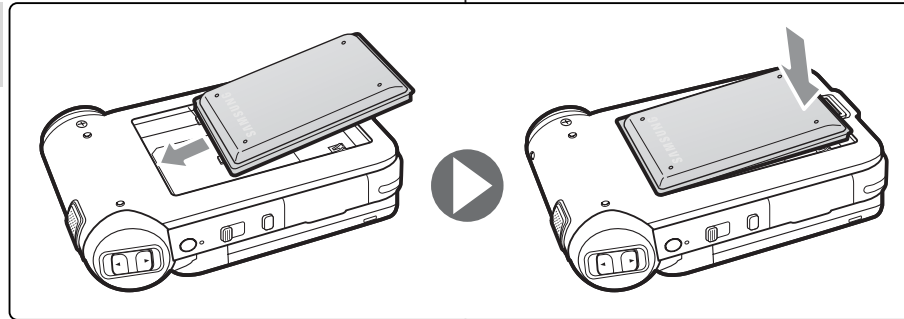

To eject the battery pack

Pull the [Battery Eject] button to eject the battery pack.

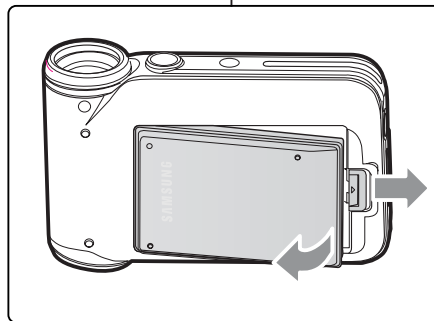

Note

- ❖ Clean the terminals to remove foreign substances before inserting the battery pack.

Akku verwenden

Akku einsetzen bzw. entnehmen

Es wird empfohlen, einen oder mehrere zusätzliche Akkus bereitzuhalten, um einen durchgängigen Betrieb des Camcorders zu gewährleisten.

Akku einsetzen

Setzen Sie den Akku in das Akkufach ein. Achten Sie darauf, dass er hörbar einrastet.

Akku entnehmen

Drücken Sie auf die Taste am Akkufach, um den Akku zu entnehmen.

Entsorgung von Batterien

Batterien und Akkus gehören nicht in den Hausmüll. Als Verbraucher sind Sie gesetzlich verpflichtet, alte Batterien und Akkus zur umweltschonenden Entsorgung zurückzugeben. Sie können alte Batterien und Akkus bei den öffentlichen Sammelstellen in Ihrer Gemeinde oder überall dort abgeben, wo Batterien und Akkus der betreffenden Art verkauft werden. Bitte achten Sie darauf, Akkus und Lithiumzellen nur im entladenen Zustand in die Sammelbehälter zu werfen. Sichern Sie nicht vollständig entladene Akkus gegen Kurzschlüsse.

Hinweis

- ❖ Reinigen Sie die Anschlusskontakte, bevor Sie den Akku in das Gerät einsetzen.

How to Use the Battery Pack

Maintain the Battery Pack

- ❖ The battery pack should be recharged in an environment of between 32°F(0°C) and 104°F(40°C).
- ❖ The battery pack should never be charged in a room temperature that is below 32°F(0°C).
- ❖ The life and capacity of the battery pack will be reduced if it is used in temperatures below 32°F(0°C) or left in temperatures above 104°F(40°C) for a long period.
- ❖ Do not put the battery pack near any heat sources (fire or flames, for example).
- ❖ Do not disassemble, process, press or heat the Battery Pack.
- ❖ Do not allow the + and - terminals of the battery pack to be short-circuited. It may cause leakage, heat generation, induce fire and overheating.
- ❖ It is recommended to use original battery pack that is available at SAMSUNG service centre.

Akku verwenden

Akku ordnungsgemäß handhaben

- ❖ Laden Sie den Akku bei einer Umgebungstemperatur zwischen 0 °C und 40 °C auf.
- ❖ Laden Sie den Akku niemals bei einer Umgebungstemperatur von unter 0 °C auf.
- ❖ Lebensdauer und Kapazität des Akkus verringern sich, wenn er bei Temperaturen unter 0 °C verwendet oder längere Zeit bei Temperaturen über 40 °C gelagert wird.
- ❖ Halten Sie den Akku von Wärmequellen fern (z. B. Feuer).
- ❖ Bauen Sie den Akku nicht auseinander, und setzen Sie ihn weder Druck noch Hitze aus.
- ❖ Vermeiden Sie unbedingt einen Kurzschluss zwischen Plus- und Minuspol des Akkus. Ein Kurzschluss kann zum Auslaufen des Akkus, zu Wärmeentwicklung und damit zu Überhitzung oder Feuer führen.
- ❖ Es wird empfohlen, den Originalakku zu verwenden, der über den SAMSUNG-Kundendienst erhältlich ist.

How to Use the Battery Pack

Continuous recording time based on battery type

If you close the LCD screen, it switches off automatically.
The continuous recording time given in the table below is approximations.
Actual recording time depends on usage.

| Battery | Time | Continuous Recording Time | |
|-----------------------------|------|---------------------------|------------------|
| | | LCD ON | Backlight OFF |
| SB-P90A (900mAh) | | Approx. 60 min. | Approx. 80 min. |
| SB-P180A (1800mAh) (option) | | Approx. 120 min. | Approx. 160 min. |

Notes

- ❖ Prepare an extra battery if you use the CAM outdoors.
- ❖ Contact the Samsung service centre to purchase new battery pack.
- ❖ If you zoom in or out, the recording time becomes shorter.
- ❖ 'Continuous Recording Time' indicates the time that you neither use zooming function nor play video files and record the video file continuously when the EIS () function is off.

Warning

- ❖ When you eject the battery pack from the CAM, hold the battery pack to prevent it dropping to the floor.

Akku verwenden

Übersicht über verfügbare Aufnahmezeit je nach Akkutyp

Wenn Sie den LCD-Monitor schließen, wird er automatisch ausgeschaltet.
Die in der Tabelle aufgeführten verfügbaren Aufnahmezeiten sind Näherungswerte.
Die tatsächliche Aufnahmezeit hängt von der genauen Art des Einsatzes ab.

| Battery | Aufnahmezeit | Verfügbare Aufnahmezeit | |
|-------------------------------|--------------|---------------------------|----------------------------|
| | | LCD-Monitor eingeschaltet | Hintergrundbeleuchtung aus |
| SB-P90A (900mAh) | | Ca. 60 min. | Ca. 80 min. |
| SB-P180A (1800mAh) (optional) | | Ca. 120 min. | Ca. 160 min. |

Hinweise

- ❖ Halten Sie einen zusätzlichen Akku bereit, wenn Sie den Camcorder für Außenaufnahmen verwenden.
- ❖ Wenden Sie sich für den Kauf eines neuen Akkus an Ihren Samsung-Fachhändler.
- ❖ Bei häufiger Verwendung des Zooms verkürzt sich die verfügbare Aufnahmezeit.
- ❖ Als 'verfügbare Aufnahmezeit' wird die Zeit bezeichnet, die Ihnen für die kontinuierliche reine Aufnahme von Videofilmen zur Verfügung steht. Dabei wird davon ausgegangen, dass Sie die Zoomfunktion nicht verwenden und die Funktion EIS (Elektronische Bildstabilisierung : ) deaktiviert ist.

Achtung

- ❖ Achten Sie beim Entnehmen des Akkus aus dem Gerät darauf, dass er nicht zu Boden fällt.

How to Use the Battery Pack

Battery Level Display

The Battery Level Display shows the amount of battery power remaining in the Battery Pack.

| Battery Level Indicator | State | Message |
|-------------------------|--|------------------|
| | Fully charged | - |
| | 40~60% used | - |
| | 60~80% used | - |
| | 80~95% used | - |
| | Exhausted(flickers) The device will soon turn off. Change the Battery Pack as soon as possible. | - |
| | (flickers) The device will be forced to turn off after 5 seconds. | "Battery Low" |

Tips for Battery Identification

A charge mark is provided on the battery pack to help you remember whether it has been charged or not. If the battery has been fully charged, the charge indicator is green. If you are charging the battery, the colour of the charge indicator is orange. The charge indicator flickers if the battery is abnormal.



Charging time based on battery type

| Capacity | Power On | Power Off |
|-----------------------------|----------------------|----------------------|
| SB-P90A (900mAh) | Approx. 6 hr. 30 min | Approx. 1 hr. 40 min |
| SB-P180A (1800mAh) (option) | Approx. 13 hr. | Approx. 3 hr. 20 min |

Akku verwenden

Akku-Ladezustandsanzeige

Die Ladezustandsanzeige gibt Auskunft über die verbleibende Leistung des Akkus.

| Akku-Ladezustandsanzeige | Ladezustand | Meldung |
|--------------------------|---|----------------|
| | Vollständig aufgeladen | - |
| | 40~60% verbraucht | - |
| | 60~80% verbraucht | - |
| | 80~95% verbraucht | - |
| | Fast leer (Anzeige blinkt) Das Gerät wird bald ausgeschaltet. Tauschen Sie den Akku so bald wie möglich aus. | - |
| | (Anzeige blinkt) Das Gerät wird in 5 Sekunden ausgeschaltet. | "Akku leer" |

Tipps zum Erkennen des Ladezustands

Eine Anzeige auf dem Akku gibt Auskunft darüber, ob dieser aufgeladen ist oder nicht. Ist der Akku vollständig aufgeladen, leuchtet die Anzeige grün. Während des Aufladens leuchtet die Anzeige orange. Die Anzeige blinkt, wenn mit dem Akku etwas nicht in Ordnung ist.

Ungefähre Ladezeit je nach Akkutyp

| Leistung | Bei eingeschaltetem Gerät | Bei ausgeschaltetem Gerät |
|-------------------------------|---------------------------|---------------------------|
| SB-P90A (900mAh) | Ca. 6 h 30 min | Approx. 1 h 40 min |
| SB-P180A (1800mAh) (optional) | Ca. 13 h | Approx. 3 h 20 min |

How to Use the Battery Pack

Charging the Battery Pack

1. Move [Mode Selector] up to turn the CAM off.
2. Attach the Battery Pack to the CAM.
3. Fix the CAM into the cradle.
4. Connect the jack with the cradle.
 - ◆ Detach the jack by pressing the buttons of the jack.
5. Insert the AC power adapter into the outlet.

Note

- ❖ You can charge the battery pack when you use the CAM. Connect the AC power adapter with the CAM directly.

Warning

- ❖ It is recommended you fully charge the battery pack before use.
- ❖ You should only charge the battery in an environment between 0°C and 40°C.

Akku verwenden

Akku laden

1. Drücken Sie zum Ausschalten des Camcorders den [Moduswahlschalter] nach oben.
2. Befestigen Sie den Akku am Camcorder.
3. Stecken Sie den Camcorder in die Dockingstation.
4. Verbinden Sie das Netzkabel mit der Dockingstation.
 - ◆ Drücken Sie die beiden seitlich am Stecker angebrachten Tasten, um das Netzkabel von einem Anschluss zu trennen.
5. Verbinden Sie das Netzteil mit einer Steckdose.

Hinweis

- ❖ Der Akku kann auch aufgeladen werden, während der Camcorder in Betrieb ist. Verbinden Sie dazu das Netzteil direkt mit dem Camcorder.

Achtung

- ❖ Es wird empfohlen, den Akku vor Inbetriebnahme vollständig aufzuladen.
- ❖ Laden Sie den Akku nur bei Umgebungstemperaturen zwischen 0 °C und 40 °C auf.

Charging through the cradle

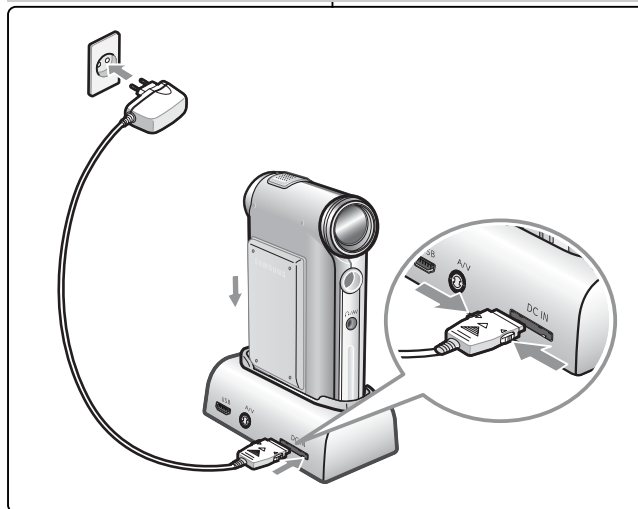

Charging directly to the CAM

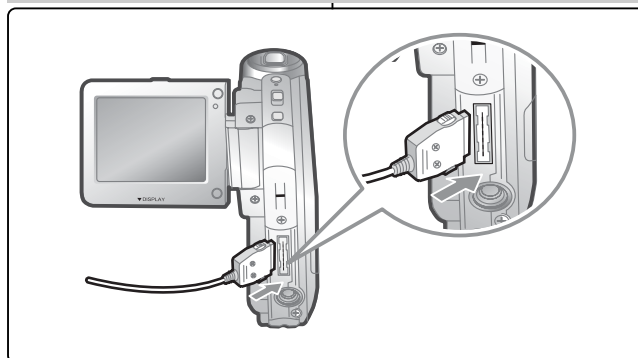

Getting Started

The Colour of the LED

The colour of the LED varies depending on the state of power or charging.

When the AC Adapter is plugged in

| LED Colour | Power | Charging state |
|--------------|----------------------|----------------|
| Red | Voice / Video Record | - |
| Green | On | - |
| Orange | Off | Charging |
| Green | Off | Fully charged |
| Orange Blink | - | Error |

When the AC Adapter is unplugged

| LED Colour | Power | Charging state |
|------------|----------------------|----------------|
| Green | On | - |
| Orange | Off | - |
| Red | Voice / Video Record | - |

Using Hardware Reset Function

1. Remove the battery pack and the AC adapter.
2. Turn the LCD monitor at an angle of 270°.
3. Press the [Display] button.
 - ◆ If you connect the AC adapter or insert the battery pack again, the CAM is reset and turns on.

Notes

- ❖ If the LCD monitor is closed completely, the CAM makes a sound.
- ❖ If you reset the CAM, all functions you set are initialized.

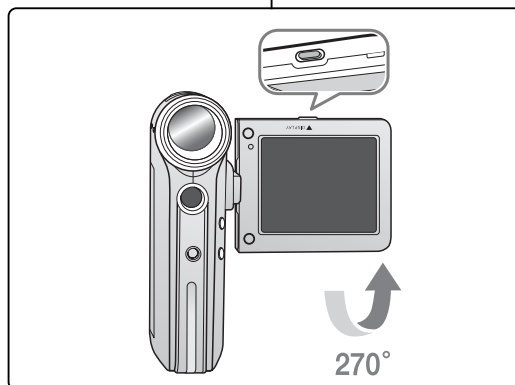

Erste Schritte

Farbe der LED-Anzeige

Die Farbe der LED-Anzeige hängt von der Art der Stromversorgung sowie vom Ladezustand ab.

Bei Stromversorgung über das Netzteil

| Farbe der LED-Anzeige | Betriebszustand | Ladezustand |
|-----------------------|--------------------------------|------------------------|
| Rot | Sprachaufnahme / Videoaufnahme | - |
| Grün | Ein | - |
| Orange | Aus | Wird aufgeladen |
| Grün | Aus | Vollständig aufgeladen |
| Orange (blinkend) | - | Fehler |

Bei Stromversorgung über den Akku

| Farbe der LED-Anzeige | Betriebszustand | Ladezustand |
|-----------------------|--------------------------------|-------------|
| Grün | Ein | - |
| Orange | Aus | - |
| Rot | Sprachaufnahme / Videoaufnahme | - |

Camcordereinstellungen zurücksetzen

1. Entfernen Sie Akku und Netzteil.
2. Drehen Sie den LCD-Monitor um 270°.
3. Drücken Sie die Taste [DISPLAY].
 - ◆ Wenn Sie das Netzteil anschließen oder den Akku wieder einsetzen, werden die Camcordereinstellungen zurückgesetzt, und das Gerät wird eingeschaltet.

Hinweise

- ❖ Wenn der LCD-Monitor vollständig geschlossen ist, ertönt ein akustisches Signal.
- ❖ Wenn Sie die Camcordereinstellungen auf die Werkseinstellungen zurücksetzen, gehen alle Ihre Modifikationen verloren.

Getting Started

Before You Start Operating the CAM

Before using the CAM, refer to this page for easy operation.
The Memory Stick is an optional accessory.

1. **Install the battery pack and insert the Memory Stick into the Memory Stick slot.** (Refer to page 33)
2. **Charge the battery pack by fixing the CAM into the cradle and connecting the power cable to the cradle.** (Refer to page 23)
3. **Move [Mode Selector] down to turn on the CAM and move it down again.**
◆ You can select Video mode or Previous mode as the start-up mode in System Settings. (Refer to page 94)
4. **Move the [▲/▼] switch to select the desired mode and press the [OK] button.**
5. **Press the [OK] button to take pictures, record, hear music or record voice.**
Press the [Menu] button to view the menu.
6. **When you finished, turn the CAM off moving [Mode Selector] up.**

For example : If you want to select Photo Mode

1. Video: You can record and play video files.
2. Photo: You can take and view photo files.
3. MP3: You can download and hear the music.
4. Voice Recorder: You can record and hear the voice.
5. File Browser: You can delete, lock, copy the file and view the file information.
6. System Settings: You can set the LCD monitor brightness/colour, date/time, system and memory.
7. Back: The screen moves to previous menu in the selected mode.

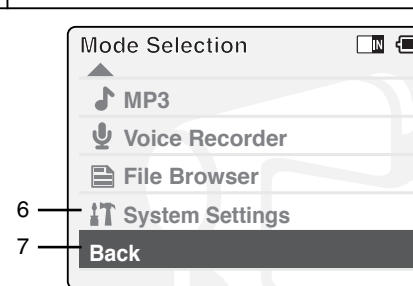
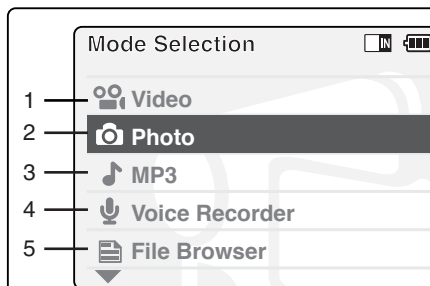

Erste Schritte

Vor der Inbetriebnahme

Lesen Sie vor der Inbetriebnahme Ihres Camcorders die Hinweise auf dieser Seite aufmerksam durch.

1. **Befestigen Sie den Akku, und setzen Sie den Memory Stick in den entsprechenden Steckplatz ein.** (Siehe Seite 33.)
2. **Laden Sie den Akku auf. Stecken Sie den Camcorder dazu in die Dockingstation, und verbinden Sie diese mit dem Netzkabel.** (Siehe Seite 23.)
3. **Drücken Sie den [Moduswahlschalter] nach unten, um den Camcorder einzuschalten, und drücken Sie dann den [Moduswahlschalter] erneut nach unten.**
◆ Unter Systemeinstellungen können Sie entweder Modus Video oder Vorheriger Modus als Startmodus wählen. (Siehe Seite 94.)
4. **Wählen Sie mit der Taste [▲/▼] den gewünschten Modus. Drücken Sie anschließend die Taste [OK].**
5. **Drücken Sie die Taste [OK], um Bilder oder Videos aufzunehmen, Musik zu hören oder gesprochenen Text aufzuzeichnen. Drücken Sie die Taste [Menu], um auf das Menü zuzugreifen.**
6. **Schalten Sie das Gerät nach dem Gebrauch ab, indem Sie den [Moduswahlschalter] nach oben drücken.**

Beispiel: Sie wollen den Modus Foto auswählen.

1. Video: Sie können Videos aufnehmen und wiedergeben.
2. Foto: Sie können Fotos aufnehmen und wiedergeben.
3. MP3: Sie können Musikdateien herunterladen und anhören.
4. Sprachaufnahme: Sie können Sprache aufzeichnen und wiedergeben.
5. Dateibrowser: Sie können Dateien löschen, vor versehentlichem Löschen schützen, kopieren und Dateieigenschaften anzeigen.
6. Systemeinstellungen: Sie können Helligkeit und Farbsättigung des LCD-Monitors, Datum und Uhrzeit sowie System und Speicher einstellen.
7. Zurück: Auf dem Monitor wird das im ausgewählten Modus zuletzt aufgerufene Menü angezeigt.

Getting Started

Using the Function Button

The Function button is used to make a selection, move the cursor, select the functions and exit from the menu.

The Use of Various Function button

| Button | Recording/ Picture taking | Playing/Viewing | Selecting |
|--------|---|-------------------|-------------------------|
| | Zoom out (▲) | RPS (◀◀) | Select up |
| | Zoom in (▼) | FPS (▶▶) | Select down |
| | Multi-Play screen | Multi-Play screen | Return to previous menu |
| | Change from Record/ Capture to Play/View | Play/Pause | Confirm selecting |

Note

- ❖ If there is no file when you press the [OK] button in Video Record/Photo Capture, no change occurs.
- ❖ Refer to page 39 for further details about the function button.

The Use of [Back] and [Menu] button

| Button | Video Record/ Photo Capture | Video Play/ Photo View |
|--|-----------------------------------|--|
| | Move to Video Play/ Photo View | Move to Video Record/ Photo Capture |
| MENU (Press for about 2 seconds) | Move to <Settings> | Move to <File Options> |

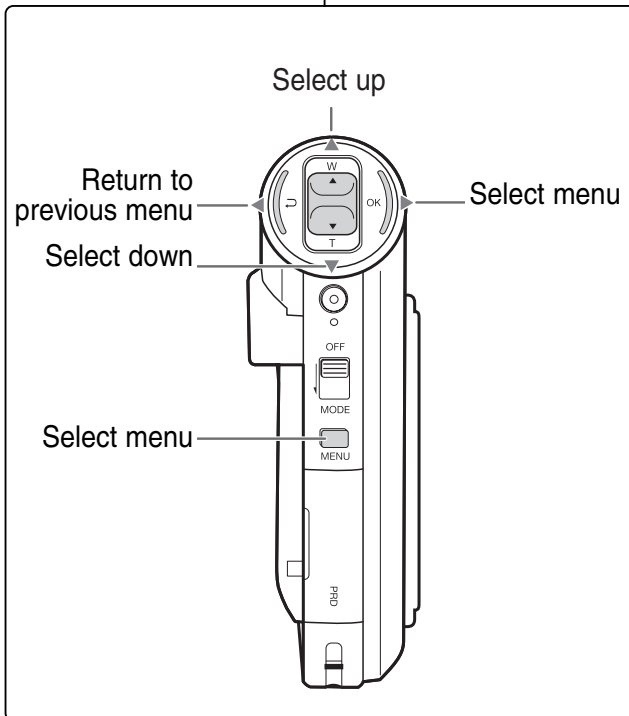

Erste Schritte

Funktionstasten verwenden

Mit den Funktionstasten können Sie Bild- und Videodateien auswählen, den Cursor bewegen, verschiedene Funktionen auswählen und das Menü verlassen.

Erläuterung der Funktionstasten

| Taste | Videofilme und Fotos aufnehmen | Wiedergabe | Optionen auswählen |
|-------|--|----------------------------|----------------------------------|
| | Verkleinern (▲) | Zurückspulen (◀◀) | Auswahl nach oben |
| | Vergößern (▼) | Vorspulen (▶▶) | Auswahl nach unten |
| | Mehrere Bilder wiedergeben | Mehrere Bilder wiedergeben | Zum vorherigen Menü zurückkehren |
| | Von Aufnahme zu Wiedergabe wechseln | Wiedergabe/Pause | Auswahl bestätigen |

Hinweis

- ❖ Wenn Sie in den Modi Videoaufnahme bzw. Fotoaufnahme die Taste [OK] drücken, ohne dass eine entsprechende Datei existiert, bleibt der Tastendruck ohne Auswirkung.
- ❖ Siehe Seite 39 für weitere Informationen zu den Funktionstasten.

Taste [Zurück] und Taste [Menu] verwenden

| Taste | Modus Videoaufnahme / Fotoaufnahme | Modus Videowiedergabe/ Fotowiedergabe |
|--|--|--|
| | In den Modus Videowiedergabe bzw. Fotowiedergabe wechseln | In den Modus Videoaufnahme bzw. Fotoaufnahme wechseln |
| MENU (Ca. 2 Sekunden gedrückt halten) | Option <Settings> (Einstellungen) wählen | Option <File Options> (Dateioptionen) wählen |

Getting Started

Using the Display button

You can use various functions pressing the [Display] button.

1. **Open the LCD monitor.**
2. **Move [Mode Selector] down to turn on the CAM.**
 - ◆ The video screen appears.
 - ◆ You can select Video mode or Previous mode as the start-up mode in System Settings. (Refer to page 94)
3. **Press the [Display] button.**

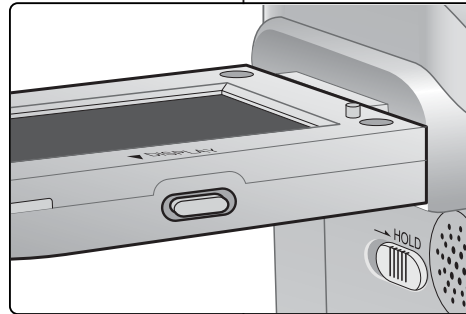

If you press the [Display] button

- ❖ Once: The display indicators turn off.
- ❖ Twice: The back light turns off.
- ❖ 3 times: It returns to the initial screen.
- ❖ Hold down the button for 2 seconds: The [Help] screen according to each mode appears.

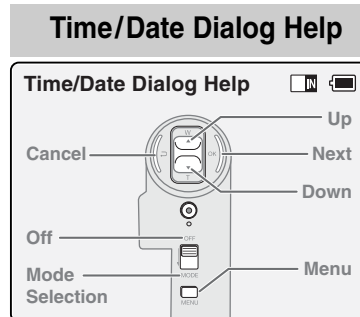

Erste Schritte

Taste DISPLAY verwenden

Mit der Taste [Display] können verschiedene Funktionen ausgeführt werden.

1. **Klappen Sie den LCD-Monitor auf.**
2. **Drücken Sie zum Einschalten des Camcorders den [Moduswahlschalter] nach unten.**

- ◆ Der Bildschirm Video wird angezeigt.
 - ◆ Unter Systemeinstellungen können Sie entweder Modus Video oder Vorheriger Modus als Startmodus wählen. (Siehe Seite 94.)
3. **Drücken Sie die Taste [Display].**

Funktionen der Taste [Display]

- ❖ Einmal drücken: Die Anzeigen auf dem LCD-Monitor werden ausgeblendet.
- ❖ Zweimal drücken: Die Beleuchtung des LCD-Monitors wird ausgeschaltet.
- ❖ Dreimal drücken: Der Standardbildschirm wird wieder angezeigt.
- ❖ Gedrückt halten für ca. zwei Sekunden: Der Bildschirm [Hilfe] für den jeweiligen Modus wird angezeigt.

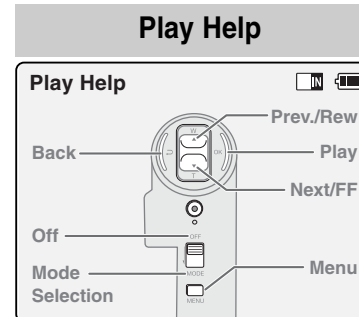
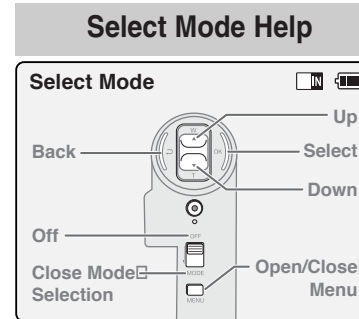

Getting Started

Adjusting the LCD Monitor

Your the CAM is equipped with a colour Liquid Crystal Display monitor, which enables you to view directly what you are recording or playing back. Depending on the conditions under which you are using the CAM (indoors or outdoors for example), you can adjust the LCD Brightness or Colour.

1. Move [Mode Selector] down to turn on the CAM and move it down again.
 - ◆ The Mode Selection screen appears.
2. Move the [▲/▼] switch to select *System Settings* and press the [OK] button.
3. Move the [▲/▼] switch to select <Display> and press the [OK] button.
4. Move the [▲/▼] switch to select <LCD Brightness> or <LCD Colour> and press the [OK] button.
5. Move the [▲/▼] switch to select desired brightness or colour and press the [OK] button.
 - ◆ Refer to page 86~87 for details.

Notes

- ❖ If you select [Back] in the menu, the previous menu appears.
- ❖ If it is too bright, adjust the LCD Brightness.

Erste Schritte

LCD-Monitor einstellen

Der Camcorder ist mit einem Farbmonitor mit Flüssigkristallanzeige ausgestattet. Darauf können Sie aktuelle Aufnahmen verfolgen und gespeicherte Aufnahmen wiedergeben. Je nach Aufnahmesituation (z. B. Innen- oder Außenaufnahmen) können Sie Helligkeit und Farbsättigung des LCD-Monitors anpassen.

1. Drücken Sie den [Moduswahlschalter] nach unten, um den Camcorder einzuschalten, und drücken Sie dann den [Moduswahlschalter] erneut nach unten.
 - ◆ Der Bildschirm Moduswahl wird angezeigt.
2. Wählen Sie mit der Taste [▲/▼] *System Settings (Systemeinstellungen)*, und drücken Sie die Taste [OK].
3. Wählen Sie mit der Taste [▲/▼] <Display> (Anzeige), und drücken Sie die Taste [OK].
3. Wählen Sie mit der Taste [▲/▼] <LCD Brightness> (LCD-Helligkeit) oder <LCD Colour> (LCD-Farbe), und drücken Sie die Taste [OK].
4. Wählen Sie mit der Taste [▲/▼] die gewünschten Einstellungen für Helligkeit bzw. Farbsättigung. Drücken Sie anschließend die Taste [OK].
 - ◆ Ausführlichere Hinweise finden Sie auf den Seiten 86 und 87.

Hinweise

- ❖ Wenn Sie die Menüoption [Zurück] auswählen, wird das vorherige Menü angezeigt.
- ❖ Passen Sie die Helligkeit des LCD-Monitors an, wenn die Anzeige zu hell ist.

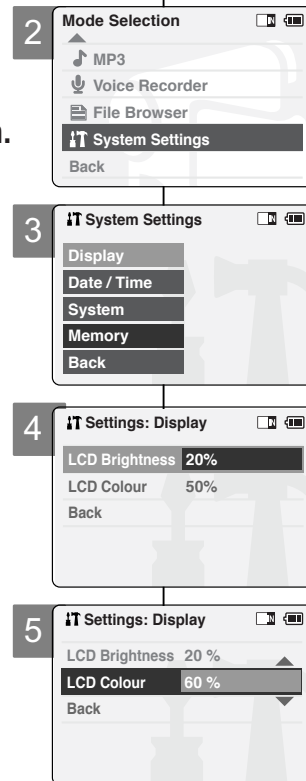

Getting Started

Structure of the Folders and Files

The video files and photo files are stored in internal memory, Memory Stick or Memory Stick Pro as below.

Notes

- ❖ Refer to page 33 for details about Memory Stick.
- ❖ You can store general data in files and folders of the CAM.
- ❖ The number of the file is up to 9,999 and folder is up to 100.
- ❖ DCAM****.JPG: Photo file
SMOV****.AVI: Video file
SWAV****.WAV: Voice file
*****.MP3: MP3 file
- ❖ MISC: DPOF files are stored.
- ❖ Do not change the file or folder name except 'Free'.
- ❖ You can freely change the file or folder name of 'Free'.
- ❖ Video files that you have not made with the CAM may not be able to be played.

Warning

- ❖ Do not turn the power off while recording, playing, erasing file or formatting the Memory Stick.
- ❖ Please turn the power off before you insert or eject the Memory Stick to avoid losing data.
- ❖ Save important files separately.

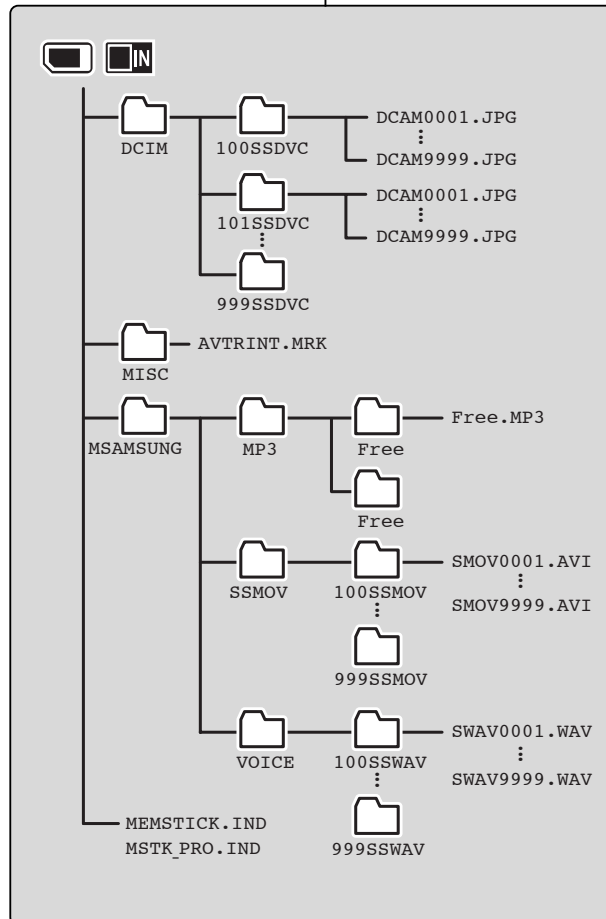

Hinweise

- ❖ Siehe Seite 33 für ausführlichere Informationen zum Memory Stick.
- ❖ Sie können Ihre Daten in Dateien und Ordnern speichern.
- ❖ Sie können bis zu 9.999 Dateien und 100 Ordner anlegen.
- ❖ DCAM ****.JPG: Bilddatei
SMOV****.AVI: Videodatei
SWAV****.WAV: Sprachdatei
*****.MP3: MP3-Datei
- ❖ MISC: Speicherort für DPOF-Dateien
- ❖ Dateien und Ordner können nur umbenannt werden, wenn sie den Namen „Free“ tragen.
- ❖ Dateien und Ordner mit dem Namen „Free“ können beliebig umbenannt werden.
- ❖ Videodateien von anderen Geräten können auf diesem Camcorder möglicherweise nicht abgespielt werden.

Achtung

- ❖ Schalten Sie den Camcorder nicht aus, während Sie Bilder aufnehmen, anzeigen, löschen oder den Memory Stick formatieren.
- ❖ Schalten Sie den Camcorder aus, bevor Sie den Memory Stick einsetzen oder entnehmen. Dadurch können Sie sicherstellen, dass keine Daten verloren gehen.
- ❖ Wichtige Dateien sollten Sie zusätzlich an einem anderen Ort speichern.

Erste Schritte

Ordner- und Dateistruktur

Ihre Video- und Bilddateien werden im internen Speicher, auf dem Memory Stick oder dem Memory Stick Pro gespeichert. Dabei wird die unten dargestellte Ordner- und Dateistruktur verwendet.

Getting Started

Recording Time and Capacity

Video Record Time

| Media | Capacity | Super Fine | | Fine | | Normal | |
|------------------|----------------|----------------|----------------|----------------|----------------|-----------------|----------------|
| | | 352 | 720 | 352 | 720 | 352 | 720 |
| Internal Memory | 256MB(VP-M102) | approx. 10min. | approx. 5min. | approx. 16min. | approx. 8min. | approx. 32min. | approx. 16min. |
| | 512MB(VP-M105) | approx. 21min. | approx. 10min. | approx. 32min. | approx. 16min. | approx. 65min. | approx. 32min. |
| | 1GB(VP-M110) | approx. 44min. | approx. 22min. | approx. 66min. | approx. 33min. | approx. 132mi. | approx. 66min. |
| Memory Stick | 32MB | X | X | approx. 2min. | X | approx. 4min. | approx. 2min. |
| | 64MB | X | X | approx. 4min. | X | approx. 8min. | approx. 4min. |
| | 128MB | X | X | approx. 8min. | X | approx. 16min. | approx. 8min. |
| Memory Stick Pro | 256MB | approx. 10min. | approx. 5min. | approx. 15min. | approx. 7min. | approx. 30min. | approx. 15min. |
| | 512MB | approx. 20min. | approx. 10min. | approx. 31min. | approx. 15min. | approx. 62min. | approx. 31min. |
| | 1GB | approx. 42min. | approx. 21min. | approx. 63min. | approx. 31min. | approx. 126min. | approx. 63min. |

Warning

- ❖ The compressibility is changed automatically depending on the recorded images and the maximum recording time and capacity can be changed in 'Video Record'.
- ❖ You may be not able to record or play normal video files if you use the Memory Stick over 1GB capacity.
- ❖ You can record video files with size of 720/Normal, 352/Fine and 352/Normal in the Memory Stick but the quality is not guaranteed.
- ❖ If you record video files with the quality of Normal(352/720) in the internal memory, Memory Stick or Memory Stick Pro, the recording time becomes longer but the video may have lower quality than other quality level.
- ❖ The recording time and capacity may vary by generating the bad sector when you record video files in the Memory Stick and Memory Stick Pro.

Erste Schritte

Aufnahmezeit und Speicherkapazität

Verfügbare Aufnahmezeit für Videofilme

| Speichermedium | Speicherkapazität | Sehr fein | | Fein | | Normal | |
|-------------------|-------------------|----------------|------------|------------|------------|-------------|------------|
| | | 352 | 720 | 352 | 720 | 352 | 720 |
| Interner Speicher | 256MB(VP-M102) | ca. 10min. | ca. 5 min | ca. 16min. | ca. 8min. | ca. 32min. | ca. 16min. |
| | 512MB(VP-M105) | ca. 21min. | ca. 10 min | ca. 32min. | ca. 16min. | ca. 65min. | ca. 32min. |
| | 1GB(VP-M110) | ca. 44 min | ca. 22 min | ca. 66min. | ca. 33min. | ca. 132mi. | ca. 66min. |
| Memory Stick | 32MB | X | X | ca. 2min. | X | ca. 4min. | ca. 2min. |
| | 64MB | X | X | ca. 4min. | X | ca. 8min. | ca. 4min. |
| | 128MB | X | X | ca. 8min. | X | ca. 16min. | ca. 8min. |
| Memory Stick Pro | 256MB | approx. 10min. | ca. 5min. | ca. 15min. | ca. 7min. | ca. 30min. | ca. 15min. |
| | 512MB | approx. 20min. | ca. 10min. | ca. 31min. | ca. 15min. | ca. 62min. | ca. 31min. |
| | 1GB | approx. 42min. | ca. 21min. | ca. 63min. | ca. 31min. | ca. 126min. | ca. 63min. |

Achtung

- ❖ Die Komprimierbarkeit variiert je nach Art der aufgezeichneten Bilder. Die maximal verfügbare Aufnahmezeit sowie die Speicherkapazität hängen auch von den Einstellungen unter 'Videoaufnahme' ab.
- ❖ Wenn Sie einen Memory Stick mit mehr als 1 GB Speicherkapazität verwenden, können normale Videodateien möglicherweise nicht aufgezeichnet oder abgespielt werden.
- ❖ Videodateien der Größen 720/Normal, 352/Fein und 352/Normal können auf dem Memory Stick gespeichert werden. Mitunter ist dabei die Bildqualität jedoch nicht optimal.
- ❖ Die verfügbare Aufnahmezeit verlängert sich, wenn Sie Videodateien nur mit der Qualitätsstufe Normal im internen Speicher, auf dem Memory Stick oder dem Memory Stick Pro speichern. Die Bildqualität ist dabei jedoch geringer, als bei den Qualitätsstufen Fein oder Sehr fein.
- ❖ Bei der Aufnahme von Videos auf einen Memory Stick oder Memory Stick Pro können Aufnahmezeit und Speicherkapazität je nach Lage des beschädigten Sektors variieren.

Getting Started

Number of Photo Capture

| Media | Capacity | Quality | |
|------------------|----------|--------------|---------------|
| | | 800×600 | 640×480 |
| Internal Memory | 256MB | approx. 2509 | approx. 4129 |
| | 512MB | approx. 5019 | approx. 8258 |
| | 1GB | approx. 9803 | approx. 16129 |
| Memory Stick | 32MB | approx. 313 | approx. 516 |
| | 64MB | approx. 627 | approx. 1032 |
| | 128MB | approx. 1254 | approx. 2064 |
| Memory Stick Pro | 256MB | approx. 2509 | approx. 4129 |
| | 512MB | approx. 5019 | approx. 8258 |
| | 1GB | approx. 9803 | approx. 16129 |

Voice Record Time

| Media | Capacity | Time |
|------------------|----------|----------------|
| Internal Memory | 256MB | approx. 4hr. |
| | 512MB | approx. 8hr. |
| | 1GB | approx. 18hr. |
| Memory Stick | 32MB | approx. 33min. |
| | 64MB | approx. 1hr. |
| | 128MB | approx. 2hr. |
| Memory Stick Pro | 256MB | approx. 4hr. |
| | 512MB | approx. 8hr. |
| | 1GB | approx. 17hr. |

Notes

- * The recording time and capacity is an approximation.
- * You can format the Memory Stick on the CAM. (Refer to page 99)
- * Do not format the Memory Stick or Memory Stick Pro on the PC.
- * The recording time and the number of images shown are maximum figures based on using one function.
- * In actual use, using more than one function will reduce the capacity of each.
- * If you set the light, you can take fewer photos than mentioned number of image.
- * If you format the Memory Stick or Memory Stick Pro, use the Memory Stick Formatter in the supplied software CD.

Erste Schritte

Maximale Anzahl speicherbarer Bilder

| Speichermedium | Speicherkapazität | Auflösung | |
|-------------------|-------------------|-----------|-----------|
| | | 800×600 | 640×480 |
| Interner Speicher | 256MB | ca. 2509 | ca. 4129 |
| | 512MB | ca. 5019 | ca. 8258 |
| | 1GB | ca. 9803 | ca. 16129 |
| Memory Stick | 32MB | ca. 313 | ca. 516 |
| | 64MB | ca. 627 | ca. 1032 |
| | 128MB | ca. 1254 | ca. 2064 |
| Memory Stick Pro | 256MB | ca. 2509 | ca. 4129 |
| | 512MB | ca. 5019 | ca. 8258 |
| | 1GB | ca. 9803 | ca. 16129 |

Verfügbare Aufnahmezeit für gesprochenen Text

| Speichermedium | Speicherkapazität | Aufnahmezeit |
|-------------------|-------------------|--------------|
| Interner Speicher | 256MB | ca. 4h |
| | 512MB | ca. 8h |
| | 1GB | ca. 18h |
| Memory Stick | 32MB | ca. 33min. |
| | 64MB | ca. 1h |
| | 128MB | ca. 2h |
| Memory Stick Pro | 256MB | ca. 4h |
| | 512MB | ca. 8h |
| | 1GB | ca. 17h |

Hinweise

- * Die in der Übersicht aufgeführten verfügbaren Aufnahmezeiten und Speicherkapazitäten sind Näherungswerte.
- * Sie können den Memory Stick im Camcorder formatieren. (Siehe Seite 99.)
- * Formatieren Sie den Memory Stick oder Memory Stick Pro nicht auf dem Computer.
- * Für die verfügbaren Aufnahmezeiten und für die Anzahl speicherbarer Bilder wurden Höchstwerte angegeben, die für die Verwendung von nur einer Aufnahmefunktion gelten. Wenn Sie mehr als eine Funktion verwenden, verringern sich die Werte.
- * Bei aktiviertem Blitz ist die Anzahl speicherbarer Bilder ebenfalls geringer.
- * Verwenden Sie für die Formatierung eines Memory Stick oder Memory Stick Pro die Formatierungssoftware auf der mitgelieferten Software-CD.

Getting Started

Selecting the Memory Type

You can select the memory type - internal memory or external memory (Memory Stick, Memory Stick Pro). The Memory Stick is an optional accessory. The video file and the photo files are stored in internal memory by default.

1. **Insert the Memory Stick.**
(Refer to page 33)
2. **Move [Mode Selector] down to turn on the CAM and move it down again.**
◆ The Mode Selection screen appears.
3. **Move the [▲/▼] switch to select *System Settings* and press the [OK] button.**
4. **Move the [▲/▼] switch to select <Memory> and press the [OK] button.**
5. **Move the [▲/▼] switch to select <Storage Type> and press the [OK] button.**
6. **Move the [▲/▼] switch to select desired type and press the [OK] button.**
◆ You can select external or internal memory.

Note

- ◆ If you insert the Memory Stick or Memory Stick Pro, the memory type selection screen appears automatically.

Erste Schritte

Speichertyp wählen

Sie können zwischen internem und externem Speicher (Memory Stick, Memory Stick Pro) wählen. Der Memory Stick gehört zum optionalen Zubehör des Camcorders. Video- und Bilddateien werden standardmäßig im internen Speicher des Gerätes gespeichert.

1. **Setzen Sie den Memory Stick ein.**
(Siehe Seite 33.)
2. **Drücken Sie den [Moduswahlschalter] nach unten, um den Camcorder einzuschalten, und drücken Sie dann den [Moduswahlschalter] erneut nach unten.**
◆ Der Bildschirm Moduswahl wird angezeigt.
3. **Wählen Sie mit der Taste [▲/▼] *System Settings* (*Systemeinstellungen*), und drücken Sie die Taste [OK].**
4. **Wählen Sie mit der Taste [▲/▼] <Memory> (Speicher), und drücken Sie die Taste [OK].**
5. **Wählen Sie mit der Taste [▲/▼] <Storage Type> (Speichertyp), und drücken Sie die Taste [OK].**
6. **Wählen Sie mit der Taste [▲/▼] den gewünschten Speichertyp, und drücken Sie die Taste [OK].**
◆ Sie können zwischen internem und externem Speicher wählen.

Hinweis

- ◆ Wenn Sie den Memory Stick oder Memory Stick Pro einsetzen, wird automatisch der Bildschirm für die Auswahl des Speichertyps eingeblendet.

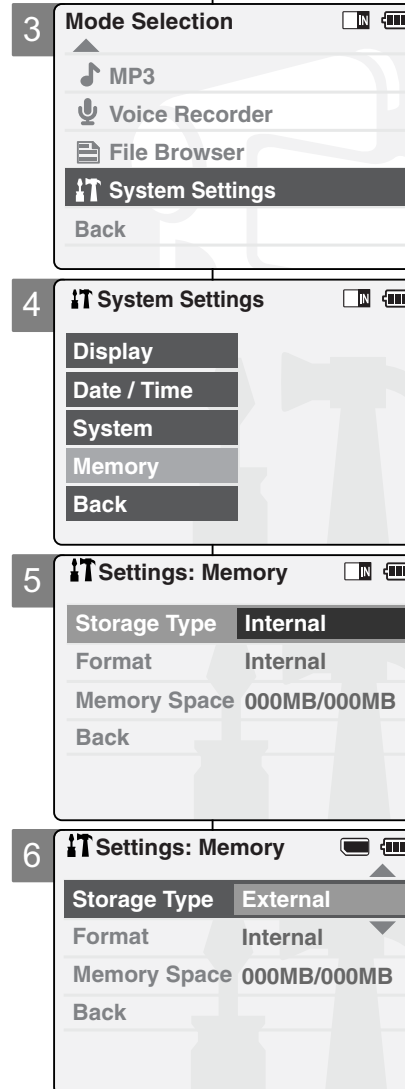

Getting Started

Using the Memory Stick

Inserting a Memory Stick

1. Open the LCD monitor.
2. Open the Memory Stick slot lid.
3. Insert the Memory Stick into the slot until it softly clicks.
4. Close the slot lid.
5. The pop-up screen appears.
 - ◆ If you select <OK>, the memory type changes to 'External' and if you select 'Cancel', files are stored in internal memory continuously.
 - ◆ If you insert locked Memory Stick, the [🔒] icon is displayed next to the memory type indicator.

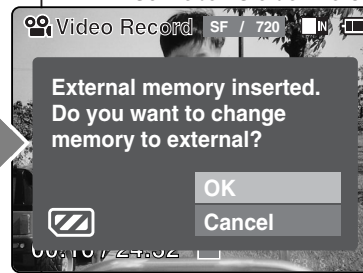
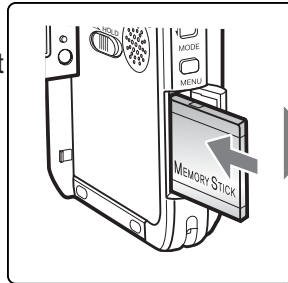

Ejecting a Memory Stick

1. Open the LCD monitor.
2. Open the Memory Stick slot lid.
3. Slightly push the Memory Stick inwards to pop it out.
4. Pull the Memory Stick out of the slot and close the lid.

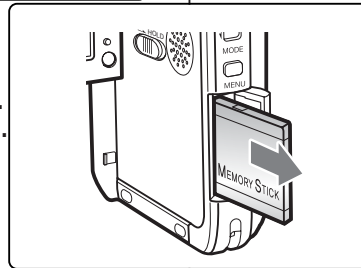

Notes

- ❖ Do not apply excessive force when you insert / eject the Memory Stick.
- ❖ Do not turn the power off while recording, playing, erasing files or formatting the Memory Stick.
- ❖ Please turn the power off before you insert or eject the Memory Stick to avoid losing data.
- ❖ Do not place the Memory Stick near a strong electro-magnetic device.
- ❖ Do not allow metal substances to come in contact with the terminals on the Memory Stick.
- ❖ Do not bend the Memory Stick.
- ❖ After pulling the card out from the CAM, keep the Memory Sticks in a soft case to prevent static shock.
- ❖ The data stored on the card may be changed or lost as a result of misuse, static electricity, electric noise or repair. Save important files separately.
- ❖ Samsung is not responsible for data loss due to misuse.



- ❖ Memory Stick and  are trademarks of Sony Corporation.
- ❖ All other product names mentioned herein may be the trademarks or registered trademarks of their respective companies. "TM" will not be mentioned in every instance in this manual.

The Memory Stick View

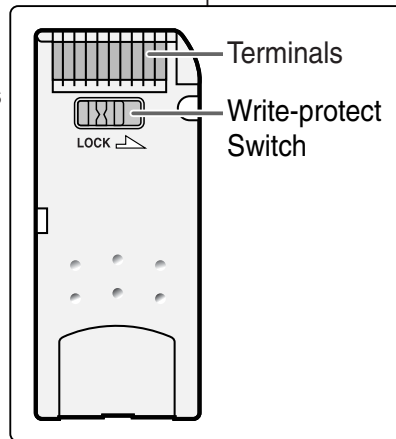

Hinweise

- ❖ Wenden Sie beim Einsetzen und Entnehmen des Memory Stick keine Gewalt an.
- ❖ Schalten Sie den Camcorder nicht aus, während Sie Bilder aufnehmen, anzeigen, löschen oder den Memory Stick formatieren.
- ❖ Schalten Sie den Camcorder aus, bevor Sie den Memory Stick einsetzen oder entnehmen. Dadurch können Sie sicherstellen, dass keine Daten verlorengehen.
- ❖ Setzen Sie den Memory Stick keinen elektromagnetischen Feldern aus.
- ❖ Achten Sie darauf, dass die Kontakte des Memory Stick nicht mit Metall in Berührung kommen.
- ❖ Knicken Sie den Memory Stick nicht.
- ❖ Bewahren Sie den Memory Stick außerhalb des Camcorders immer in einer Schutzhülle auf, um Schäden durch elektrostatische Aufladung zu vermeiden.
- ❖ Die auf dem Memory Stick gespeicherten Daten können durch unsachgemäße Handhabung, statische Aufladung, elektrische Störungen oder Reparaturarbeiten beschädigt werden oder verloren gehen. Wichtige Dateien sollten Sie zusätzlich an einem anderen Ort speichern.
- ❖ Samsung haftet nicht für Datenverlust durch unsachgemäße Benutzung.



- ❖ Memory Stick und  sind Marken der Sony Corporation.
- ❖ Alle weiteren Produktbezeichnungen in diesem Dokument sind Marken bzw. eingetragene Marken ihrer jeweiligen Besitzer. Das Trademark-Zeichen (™) wird in diesem Handbuch nicht bei jeder Erwähnung einer geschützten Marke hinzugefügt.

Erste Schritte

Memory Stick verwenden

Memory Stick einsetzen

1. Klappen Sie den LCD-Monitor auf.
2. Öffnen Sie den Verschluss des Steckplatzes für den Memory Stick.
3. Setzen Sie den Memory Stick in den Steckplatz ein. Achten Sie darauf, dass er hörbar einrastet.
4. Schließen Sie den Verschluss wieder.
5. Daraufhin wird nebenstehendes Pop-Up-Fenster angezeigt.
 - ◆ Wählen Sie <OK>, wenn Sie den 'External' (externen) Speicher als Speichermedium verwenden möchten. Wenn Sie 'Cancel' (Abbrechen) wählen, werden Ihre Dateien weiterhin im internen Speicher des Gerätes gespeichert.
 - ◆ Wenn Sie einen schreibgeschützten Memory Stick in das Gerät eingesetzt haben, wird das Symbol [🔒] neben der Anzeige für den Speichertyp eingeblendet.

Memory Stick entnehmen

1. Klappen Sie den LCD-Monitor auf.
2. Öffnen Sie den Verschluss des Steckplatzes für den Memory Stick.
3. Drücken Sie vorsichtig auf den Memory Stick. Er springt daraufhin heraus.
4. Ziehen Sie den Memory Stick aus dem Steckplatz, und schließen Sie den Verschluss.

Getting Started

Mode and Menu Selection

You can select the mode and menu as follows. There are 2 ways of selecting menu. Select the way you prefer.

Mode Selection

1. Select the modes moving the [▲/▼] switch and pressing the [OK] button.

Menu Selection

1. Select the menus moving the [▲/▼] switch.
2. Select the menus pressing [Menu] button after pressing the [OK] button.
 - ◆ The menu screen appears.



SPECIAL OPERATION

1. Press the [Menu] button for 2 seconds.
 - ◆ The menu screen of the selected mode appears.

Note

- ❖ User's manual only describes the first way of performing an operation. There may be other and more convenient ways for you to use the CAM.

Erste Schritte

Modus und Menü wählen

In diesem Abschnitt finden Sie Hinweise zur Modus- und Menüwahl. Das Menü kann auf zwei verschiedene Arten gewählt werden.

Moduswahl

1. Wählen Sie mit der Taste [▲/▼] den gewünschten Modus, und drücken Sie die Taste [OK].

Menüwahl

1. Wählen Sie mit der Taste [▲/▼] das gewünschte Menü.
2. Drücken Sie die Taste OK, und wählen Sie dann mit der Taste [Menu] das gewünschte Menü.
 - ◆ Der entsprechende Menübildschirm wird angezeigt.



Tipp

1. Halten Sie die Taste [Menu] zwei Sekunden lang gedrückt.
 - ◆ Das Menü für den ausgewählten Modus wird angezeigt.

Hinweis

- ❖ In diesem Handbuch wird immer nur ein Weg zum Ausführen einer Funktion beschrieben. Möglicherweise finden Sie für sich einfachere Methoden zur Handhabung des Camcorders.

1 Video Mode

| | |
|--|----|
| Recording | 36 |
| Recording | 36 |
| Zooming In and Out | 37 |
| Playing | 38 |
| Playing on the LCD Monitor | 38 |
| Selecting File Options | 40 |
| Deleting Video files | 40 |
| Locking Video files | 41 |
| Copying Video files | 42 |
| Setting the PB Option | 43 |
| Setting Various Functions | 44 |
| Setting the Video file Size | 44 |
| Setting the Video file Quality | 45 |
| Setting the Focus | 46 |
| Setting the EIS | 47 |
| Setting the White Balance | 48 |
| Setting the Program AE | 49 |
| Setting the BLC | 50 |
| Setting the Effect | 51 |
| Setting the Digital Zoom | 52 |

Note

- ❖ You can set the time and date in System Settings. Refer to pages 88~89.

1 Modus Video

| | |
|--|----|
| Aufnahme | 36 |
| Aufnahme | 36 |
| Zoomfunktion verwenden | 37 |
| Wiedergabe | 38 |
| Wiedergabe auf dem LCD-Monitor | 38 |
| Dateioptionen wählen | 40 |
| Videodateien löschen | 40 |
| Löschschutz für Videodateien aktivieren | 41 |
| Videodateien kopieren | 42 |
| Optionen für die Wiedergabe einstellen | 43 |
| Verschiedene Funktionen einstellen | 44 |
| Größe der Videodatei einstellen | 44 |
| Qualität der Videodatei einstellen | 45 |
| Fokus einstellen (AF/MF) | 46 |
| Elektronische Bildstabilisierung einstellen | 47 |
| Weißabgleich einstellen | 48 |
| Automatische Belichtungsprogramme einstellen . | 49 |
| Gegenlichtausgleich einstellen (Back Light Compensation, BLC) | 50 |
| Digitale Effekte einstellen | 51 |
| Digitale Zoom verwenden | 52 |

Hinweis

- ❖ Uhrzeit und Datum können Sie unter Systemeinstellungen einstellen.

Video Mode : Recording

Recording

You can record moving person and objects and store it in memory.

1. **Move [Mode Selector] down to turn on the CAM.**
 - ◆ The Video Record screen appears.
 - ◆ You can select Video mode or Previous mode as the start-up mode in System Settings. (Refer to page 94)
2. **Press [Record/Stop] button to start recording.**
 - ◆ [●REC] indicator displays on LCD.
 - ◆ The elapsed time is displayed and it starts recording.
3. **Press the [Record/Stop] button again to stop recording.**
 - ◆ It stops recording and the CAM is ready again.
4. **Move [Mode Selector] up to turn off the CAM.**

Notes

- ❖ Pressing the [Record] button less than 1 seconds will not begin the video recording.
- ❖ If the Auto Shut Off is set, the CAM turns off automatically after 5 minutes.
- ❖ Detach the Battery Pack when you finish recording to prevent unnecessary battery power consumption.
- ❖ You can check the recording time.



Elapsed time Remaining time

00:00 / 10:57

Modus Video : Aufnahme

Aufnahme

Sie können Aufnahmen von sich bewegenden Personen und Objekte machen und diese Aufnahmen dann speichern.

1. **Drücken Sie zum Einschalten des Camcorders den [Moduswahlschalter] nach unten.**
 - ◆ Der Bildschirm Videoaufnahme wird angezeigt.
 - ◆ Unter Systemeinstellungen können Sie entweder Modus Video oder Vorheriger Modus als Startmodus wählen. (Siehe Seite 94.)
2. **Drücken Sie die Taste [Aufnahme/ Stopp], um mit der Aufnahme zu beginnen.**
 - ◆ Auf dem LCD-Monitor wird [●REC] angezeigt.
 - ◆ Die Aufnahme wird gestartet, und die Aufnahmezeit wird angezeigt.
3. **Drücken Sie die Taste [Aufnahme/ Stopp] erneut, um die Aufnahme zu beenden.**
 - ◆ Die Aufnahme wird beendet. Der Camcorder ist wieder betriebsbereit.
4. **Drücken Sie zum Ausschalten des Camcorders den [Moduswahlschalter] nach oben.**

Hinweise

- ❖ Wenn Sie die Taste [Aufnahme] drücken und nach weniger als einer Sekunde erneut drücken, wird keine neue Videodatei angelegt.
- ❖ Wenn die Funktion Automatisches Abschalten aktiviert ist, wird der Camcorder nach fünf Minuten der Inaktivität automatisch abgeschaltet.
- ❖ Entfernen Sie nach Beendigung der Aufnahme den Akku, damit er nicht unnötig entladen wird.
- ❖ Sie können die Aufnahmezeit auf dem LCD-Monitor verfolgen.

Video Mode : Recording

Zooming In and Out

Zooming technique lets you change the size of the subject captured in a scene.

1. **Move [Mode Selector] down to turn on the CAM.**
 - ◆ You can select Video mode or Previous mode as the start-up mode in System Settings. (Refer to page 94)
2. **Press the [Record/Stop] button to start recording.**



Move the [▲/▼] switch up to zoom out.

- The subject appears farther away when you zoom out.

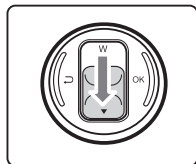

Move the [▲/▼] switch down to zoom in.

- The subject appears closer when you zoom in.

Zoom Out



Zoom In

Notes

- ❖ Frequent use of zooming may result in higher battery power consumption.
- ❖ Refer to page 52 about Digital Zoom.

Modus Video : Aufnahme

Zoomfunktion verwenden

Mit Hilfe des Zooms können Sie die Größe Ihres Motivs verändern.

1. **Drücken Sie zum Einschalten des Camcorders den [Moduswahlschalter] nach unten.**
 - ◆ Unter Systemeinstellungen können Sie entweder Modus Video oder Vorheriger Modus als Startmodus wählen. (Siehe Seite 94.)



2. **Drücken Sie die Taste [Aufnahme/Stop], um mit der Aufnahme zu beginnen.**



Drücken Sie zum Wegzoomen (Verkleinern) die Taste [▲/▼] nach oben.

- Das Motiv erscheint weiter entfernt.

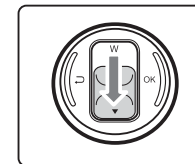

Drücken Sie zum Heranzoomen (Vergrößern) die Taste [▲/▼] nach unten.

- Das Motiv erscheint näher.

Hinweise

- ❖ Die häufige Verwendung des Zooms führt zu einer beschleunigten Entladung des Akkus.
- ❖ Hinweise zum digitalen Zoom finden Sie auf Seite 52.

Video Mode : Playing

Playing on the LCD Monitor

It is handy and practical to view video files using the LCD monitor almost anywhere such as in a car, indoors or outdoors.

1. **Move [Mode Selector] down to turn on the CAM.**
 - ◆ The Video Record screen appears.
 - ◆ You can select Video mode or Previous mode as the start-up mode in System Settings. (Refer to page 94)
2. **Press the [Menu] button and move the [▲/▼] switch.**
Press the [OK] button after selecting <Play>.
3. **Move the [▲/▼] switch to find the video file you want to play.**
 - ◆ Each time you move the [▲/▼] switch, the frame moves horizontally.
 - ◆ Each time you press the [+]/[-] button, a page(6 frame) moves.
4. **Press [OK] button to play the video file you want.**
 - ◆ Each time you press the [OK] button, play or pause is selected repeatedly.
5. **Press the [Back] button after pressing the [OK] button to stop playing.**

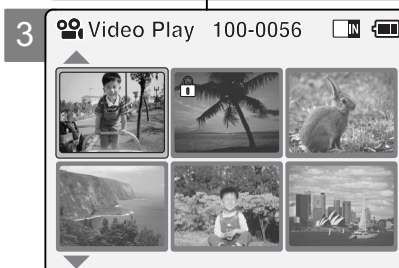

Modus Video : Wiedergabe

Wiedergabe auf dem LCD-Monitor

Durch den LCD-Monitor des Camcorders können Sie auch auf Reisen oder im Freien problemlos Videodateien abspielen.

1. **Drücken Sie zum Einschalten des Camcorders den [Moduswahlschalter] nach unten.**
 - ◆ Der Bildschirm Videoaufnahme wird angezeigt.
 - ◆ Unter Systemeinstellungen können Sie entweder Modus Video oder Vorheriger Modus als Startmodus wählen. (Siehe Seite 94.)
2. **Drücken Sie die Taste [Menu]. Wählen Sie mit der Taste [▲/▼] <Play> (Wiedergabe), und drücken Sie anschließend die Taste [OK].**
3. **Wählen Sie mit der Taste [▲/▼] die Videodatei, die Sie wiedergeben möchten.**
 - ◆ Durch Drücken der Taste [▲/▼] wird der Rahmen zur Markierung der Dateien in horizontaler Richtung bewegt.
 - ◆ Mit der Taste [+]/[-] können Sie zur nächsten bzw. vorherigen Seite blättern. Jede Seite enthält sechs Dateien.
4. **Drücken Sie die Taste [OK], um den gewünschten Videofilm wiederzugeben.**
 - ◆ Durch Drücken der Taste [OK] können Sie zwischen Wiedergabe und Pause wechseln.
5. **Drücken Sie die Taste [OK] und anschließend die Taste [Zurück], um die Wiedergabe zu beenden.**

Video Mode : Playing

The button and switch you use when playing the video file

[OK] Button: Play or pause the video file

[▲] Switch: In Video Play mode: Press it to move to previous file.
Press and hold it to use RPS function. (RPS rate: -x2, -x4, -x8, -x16, -x32, -x64, -x128)

[▼] Switch: In Video Play mode: Press it to move to next file.
Press and hold it to use FPS function. (FPS rate: x2, x4, x8, x16, x32, x64, x128)
In Video Play mode: Press it and hold it to play slowly when paused.
Press it to move to the next frame when paused.

Adjusting the Sound

1. Press the [OK] button to play the video file.
2. Press the [+] button to increase the volume.
 - ◆ Each time you press the [+] button, the volume bar increases and the sound level will get louder.
 - ◆ The volume bar disappears after 1~2 seconds.
3. Press the [-] button to decrease the volume.
 - ◆ Each time you press the [-] button, the volume bar decreases and the sound level will get quieter.
 - ◆ The volume bar disappears after 1~2 seconds.

Notes

- ❖ You can adjust the volume up to 10 steps.
- ❖ You can also play the video file on a TV screen by connecting the CAM to a TV. (Refer to page 106)
- ❖ It is necessary to install Image Mixer for playback the CAM recorded video files on your PC.



Modus Video : Wiedergabe

Tasten für die Wiedergabe eines Videofilms:

Taste [OK] : Wechsel zwischen Wiedergabe und Pause

Taste [▲] : Im Modus Videoaufnahme: Drücken Sie diese Taste, um die vorherige Videodatei auszuwählen. Halten Sie diese Taste gedrückt, um den Videofilm zurückzuspulen.

Taste [▼] : Im Modus Videoaufnahme: Drücken Sie diese Taste, um die nächste Videodatei auszuwählen. Halten Sie diese Taste gedrückt, um den Videofilm vorzuspulen. (Vorspulggeschwindigkeiten: 2fach (x2), 4fach (x4), 8fach (x8), 16fach (x16), 32fach (x32), 64fach (x64), 128fach (x128))
Im Modus Videowiedergabe: Halten Sie diese Taste während einer Wiedergabepause gedrückt, um den Videofilm in Zeitlupe wiederzugeben. Drücken Sie diese Taste während einer Wiedergabepause, um zur nächsten Datei überzugehen.

Lautstärke einstellen

1. Drücken Sie die Taste [OK], um den gewünschten Videofilm wiederzugeben.
2. Drücken Sie die Taste [+], um die Lautstärke zu erhöhen.
 - ◆ Mit jedem Drücken der Taste [+] wird der Lautstärkebalken länger, und der Ton wird lauter.
 - ◆ Der Lautstärkebalken wird nach ein bis zwei Sekunden ausgeblendet.
3. Drücken Sie die Taste [-], um die Lautstärke zu verringern.
 - ◆ Mit jedem Drücken der Taste [-] wird der Lautstärkebalken kürzer, und der Ton wird leiser.
 - ◆ Der Lautstärkebalken wird nach ein bis zwei Sekunden ausgeblendet.

Hinweise

- ❖ Es stehen zehn Lautstärkeebenen zur Verfügung.
- ❖ Sie können den Camcorder auch an ein Fernsehgerät anschließen, um Videofilme auf dem Fernsehbildschirm wiederzugeben. (Siehe Seite 106.)
- ❖ Wenn Sie auf dem Camcorder gespeicherte Videofilme auf dem Computer wiedergeben möchten, muss dort zuerst die Software Image Mixer installiert werden.

Video Mode : Selecting File Options

Deleting Video files

You can delete video files in <File Options>.

1. Move [Mode Selector] down to turn on the CAM.
 - ◆ The Video Record screen appears.
 - ◆ You can select Video mode or Previous mode as the start-up mode in System Settings. (Refer to page 94)
2. Press the [Menu] button and move the [▲/▼] switch. Press the [OK] button after selecting [Play].
3. Move the [▲/▼] switch to select the video file you want to delete.
4. Press the [Menu] button to select <File Options> and press the [OK] button.
 - ◆ You can select <File Options> only in <Play>.
5. Move the [▲/▼] switch to select <Delete> and press the [OK] button.
6. Move the [▲/▼] switch to select the followings. Press the [OK] button.
 - ◆ **Selected:** The selected video file is deleted.
 - ◆ **All:** All video files are deleted.
 - ◆ **Cancel:** Cancel deleting video files.

Note

- ❖ Press and hold the [Menu] button in Video Play, you can move to <File Options> directly.

Modus Video : Dateioptionen wählen

Videodateien löschen

Videodateien können unter <File Options > (Dateioptionen) gelöscht werden.

1. Drücken Sie zum Einschalten des Camcorders den [Moduswahlschalter] nach unten.
 - ◆ Der Bildschirm Videoaufnahme wird angezeigt.
 - ◆ Unter Systemeinstellungen können Sie entweder Modus Video oder Vorheriger Modus als Startmodus wählen. (Siehe Seite 94.)
2. Drücken Sie die Taste [Menu]. Wählen Sie mit der Taste [▲/▼] <Play> (Wiedergabe), und drücken Sie anschließend die Taste [OK].
3. Wählen Sie mit der Taste [▲/▼] die Videodatei, die Sie löschen möchten.
4. Wählen Sie mit der Taste [Menu] die Option <File Options> (Dateioptionen). Drücken Sie dann die Taste [OK].
 - ◆ Die Option <File Options> (Dateioptionen) ist nur im Modus <Play> (Wiedergabe) verfügbar.
5. Wählen Sie mit der Taste [▲/▼] <Delete> (Löschen), und drücken Sie die Taste [OK].
6. Mit der Taste [▲/▼] können Sie folgende Optionen auswählen (Bestätigen mit der Taste [OK]):
 - ◆ **Selected (Nur ausgewählte Datei):** Die ausgewählte Videodatei wird gelöscht.
 - ◆ **All (Alle):** Alle Videodateien werden gelöscht.
 - ◆ **Cancel (Abbrechen):** Der Löschvorgang wird abgebrochen.

Hinweis

- ❖ Wenn Sie im Modus Videowiedergabe die Taste [Menu] gedrückt halten, können Sie direkt auf die Option <File Options> (Dateioptionen) zugreifen.

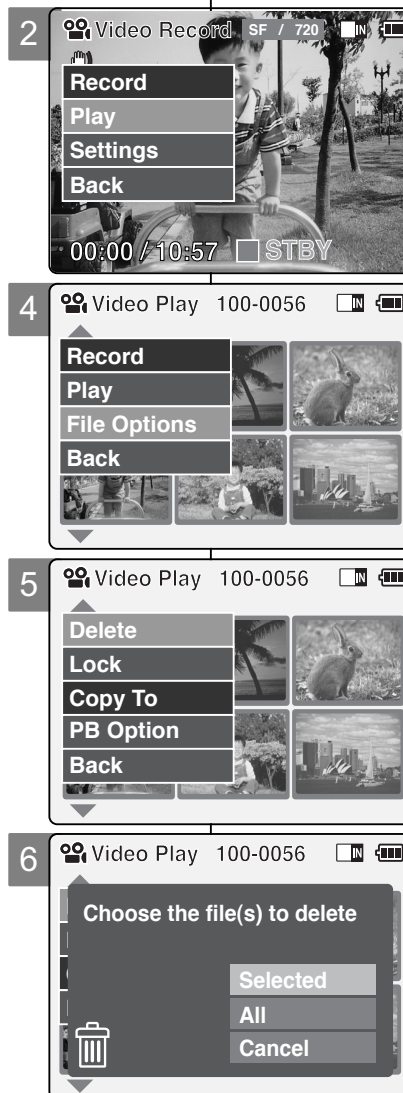

Video Mode : Selecting File Options

Locking Video files

You can lock the important video file to prevent accidental deletion.

1. **Move [Mode Selector] down to turn on the CAM.**
 - ◆ The Video Record screen appears.
 - ◆ You can select Video mode or Previous mode as the start-up mode in System Settings. (Refer to page 94)
2. **Press the [Menu] button and move the [▲/▼] switch.**
Press the [OK] button after selecting <Play>.
3. **Move the [▲/▼] switch to select the video file you want to lock.**
4. **Press the [Menu] button to select <File Options> and press the [OK] button.**
 - ◆ You can select <File Options> only in <Play>.
5. **Move the [▲/▼] switch to select <Lock> and press the [OK] button.**
6. **Move the [▲/▼] switch to select the followings and press the [OK] button.**
 - ◆ **Selected:** The selected video file is locked.
 - ◆ **All:** All video files are locked.
 - ◆ **Cancel:** Cancel locking video files.

Notes

- ❖ Press and hold the [Menu] button in Video Play, you can move to <File Options> directly.
- ❖ The <🔒> icon is displayed on the locked file.

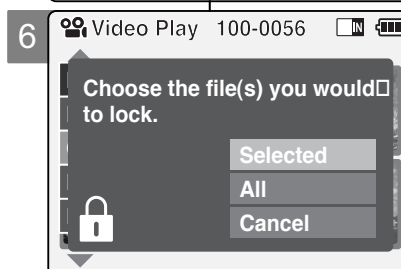
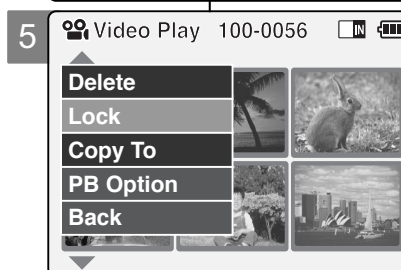
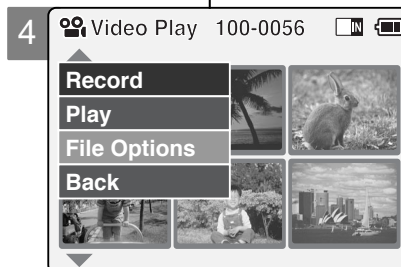

Modus Video : Dateioptionen wählen

Löschschutz für Videodateien aktivieren

Wichtige Videodateien können Sie vor versehentlichem Löschen schützen.

1. **Drücken Sie zum Einschalten des Camcorders den [Moduswahlschalter] nach unten.**
 - ◆ Der Bildschirm Videoaufnahme wird angezeigt.
 - ◆ Unter Systemeinstellungen können Sie entweder Modus Video oder Vorheriger Modus als Startmodus wählen. (Siehe Seite 94.)
2. **Drücken Sie die Taste [Menu]. Wählen Sie mit der Taste [▲/▼] <Play> (Wiedergabe), und drücken Sie anschließend die Taste [OK].**
3. **Wählen Sie mit der Taste [▲/▼] die Videodatei, die Sie vor versehentlichem Löschen schützen möchten.**
4. **Wählen Sie mit der Taste [Menu] die Option <File Options> (Dateioptionen). Drücken Sie dann die Taste [OK].**
 - ◆ Die Option <File Options> (Dateioptionen) ist nur im Modus <Play> (Wiedergabe) verfügbar.
5. **Wählen Sie mit der Taste [▲/▼] <Lock> (Schützen), und drücken Sie die Taste [OK].**
6. **Mit der Taste [▲/▼] können Sie folgende Optionen auswählen (Bestätigen mit der Taste [OK]):**
 - ◆ **Selected (Nur ausgewählte Datei):** Die ausgewählte Videodatei wird vor versehentlichem Löschen geschützt.
 - ◆ **All (Alle):** Alle Videodateien werden vor versehentlichem Löschen geschützt.
 - ◆ **Cancel (Abbrechen):** Der Vorgang wird abgebrochen.

Hinweise

- ❖ Wenn Sie im Modus Videowiedergabe die Taste [Menu] gedrückt halten, können Sie direkt auf die Option <File Options> (Dateioptionen) zugreifen.
- ❖ Neben der geschützten Datei wird nun das Symbol <🔒> eingeblendet.

Video Mode : Selecting File Options

Copying Video files

You can copy the video file to the internal or external memory.

1. **Move [Mode Selector] down to turn on the CAM.**
 - ◆ The Video Record screen appears.
 - ◆ You can select Video mode or Previous mode as the start-up mode in System Settings. (Refer to page 94)
2. **Press the [Menu] button and move the [▲/▼] switch.**
Press the [OK] button after selecting <Play>.
3. **Move the [▲/▼] switch to select the video file you want to copy.**
4. **Press the [Menu] button to select <File Options> and press the [OK] button.**
 - ◆ You can select <File Options> only in <Play>.
5. **Press the [▲/▼] switch to select <Copy To> and press the [OK] button.**
 - ◆ If you selected the Storage type 'External', the file is copied to 'Internal'.
6. **Move the [▲/▼] switch to select the followings and press the [OK] button.**
 - ◆ **Selected:** Copy the selected video file.
 - ◆ **All:** Copy all video files.
 - ◆ **Cancel:** Cancel copying video files.

Note

- ❖ Press and hold the [Menu] button in Video Play, you can move to <File Options> directly.

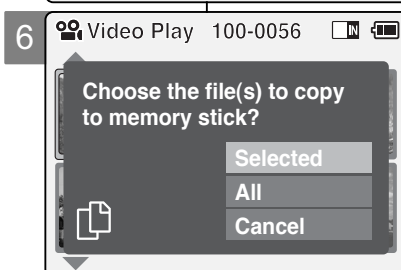
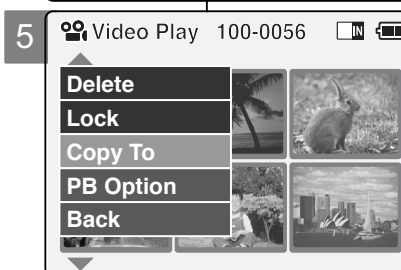
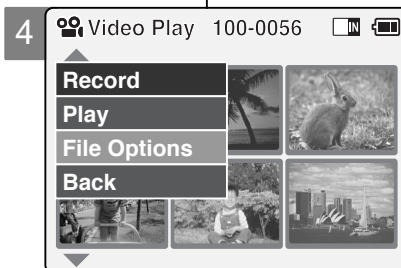

Modus Video : Dateioptionen wählen

Videodateien kopieren

Videodateien können in den internen oder den externen Speicher kopiert werden.

1. **Drücken Sie zum Einschalten des Camcorders den [Moduswahlschalter] nach unten.**
 - ◆ Der Bildschirm Videoaufnahme wird angezeigt.
 - ◆ Unter Systemeinstellungen können Sie entweder Modus Video oder Vorheriger Modus als Startmodus wählen. (Siehe Seite 94.)
2. **Drücken Sie die Taste [Menu]. Wählen Sie mit der Taste [▲/▼] <Play> (Wiedergabe), und drücken Sie anschließend die Taste [OK].**
3. **Wählen Sie mit der Taste [▲/▼] die Videodatei, die Sie kopieren möchten.**
4. **Wählen Sie mit der Taste [Menu] die Option <File Options> (Dateioptionen). Drücken Sie dann die Taste [OK].**
 - ◆ Die Option <File Options> (Dateioptionen) ist nur im Modus <Play> (Wiedergabe) verfügbar.
5. **Wählen Sie mit der Taste [▲/▼] <Copy To> (Kopieren nach), und drücken Sie die Taste [OK].**
 - ◆ Wenn Sie den Speichertyp 'External' (Extern) gewählt haben, wird die Datei in den 'Internal' (Internen) Speicher kopiert.
6. **Mit der Taste [▲/▼] können Sie folgende Optionen auswählen (Bestätigen mit der Taste [OK]):**
 - ◆ **Selected (Nur ausgewählte Datei):** Die ausgewählte Videodatei wird kopiert.
 - ◆ **All (Alle):** Alle Videodateien werden kopiert.
 - ◆ **Cancel (Abbrechen):** Der Kopiervorgang wird abgebrochen.

Hinweis

- ❖ Wenn Sie im Modus Videowiedergabe die Taste [Menu] gedrückt halten, können Sie direkt auf die Option <File Options> (Dateioptionen) zugreifen.

Video Mode : Selecting File Options

Setting the PB Option

You can play all files continuously or play only selected file.

1. Move [Mode Selector] down to turn on the CAM.
 - ◆ The Video Record screen appears.
 - ◆ You can select Video mode or Previous mode as the start-up mode in System Settings. (Refer to page 94)
2. Press the [Menu] button and move the [▲/▼] switch. Press the [OK] button after selecting <Play>.
3. Move the [▲/▼] switch to select the video file you want to set the function.
4. Press the [Menu] button to select <File Options> and press the [OK] button.
 - ◆ You can select <File Options> only in <Play>.
5. Press the [▲/▼] switch to select <PB Option> and press the [OK] button.
6. Move the [▲/▼] switch to select the following and press the [OK] button.
 - ◆ **Selected:** Play the selected video file.
 - ◆ **All:** Play all video files.
 - ◆ **Cancel:** Cancel setting PB Option.

Note

- ❖ Press and hold the [Menu] button in Video Play, you can move to <File Options> directly.

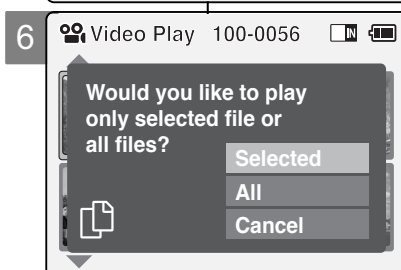
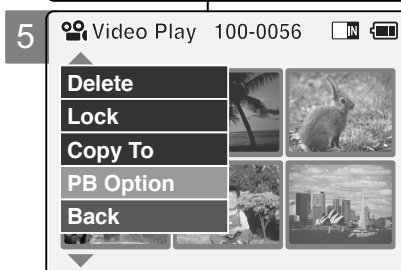
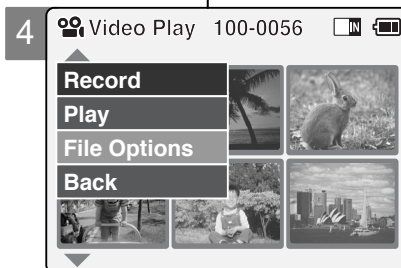

Modus Video : Dateioptionen wählen

Optionen für die Wiedergabe einstellen

Sie können alle Dateien nacheinander oder nur eine ausgewählte Datei wiedergeben.

1. Drücken Sie zum Einschalten des Camcorders den [Moduswahlschalter] nach unten.
 - ◆ Der Bildschirm Videoaufnahme wird angezeigt.
 - ◆ Unter Systemeinstellungen können Sie entweder Modus Video oder Vorheriger Modus als Startmodus wählen. (Siehe Seite 94.)
2. Drücken Sie die Taste [Menu]. Wählen Sie mit der Taste [▲/▼] <Play> (Wiedergabe), und drücken Sie anschließend die Taste [OK].
3. Wählen Sie mit der Taste [▲/▼] die Videodatei, für die Sie die Einstellung vornehmen möchten.
4. Wählen Sie mit der Taste [Menu] die Option <File Options> (Dateioptionen). Drücken Sie dann die Taste [OK].
 - ◆ Die Option <File Options> (Dateioptionen) ist nur im Modus <Play> (Wiedergabe) verfügbar.
5. Wählen Sie mit der Taste [▲/▼] <PB Option> (Wiedergabe-Optionen), und drücken Sie die Taste [OK].
6. Mit der Taste [▲/▼] können Sie folgende Optionen auswählen (Bestätigen mit der Taste [OK]):
 - ◆ **Selected (Nur ausgewählte Datei):** Die ausgewählte Videodatei wird wiedergegeben.
 - ◆ **All (Alle):** Alle Videodateien werden wiedergegeben.
 - ◆ **Cancel (Abbrechen):** Einstellen der Wiedergabe-Optionen abbrechen.

Hinweis

- ❖ Wenn Sie im Modus Videowiedergabe die Taste [Menu] gedrückt halten, können Sie direkt auf die Option <File Options> (Dateioptionen) zugreifen.

Video Mode : Setting Various Functions

Setting the Video file Size

You can set the file size for video files. The number of stored files varies depending on the Memory Stick capacity and video file size.

1. **Move [Mode Selector] down to turn on the CAM.**
 - ◆ The Video Record screen appears.
 - ◆ You can select Video mode or Previous mode as the start-up mode in System Settings. (Refer to page 94)
2. **Press the [Menu] button and move the [▲/▼] switch.**
Press the [OK] button after selecting <Settings>.
3. **Move the [▲/▼] switch to select <Size> and press the [OK] button.**
 - ◆ 720: Select 720 pixel.
 - ◆ 352: Select 352 pixel.
4. **Move the [▲/▼] switch to select the video file size and press the [OK] button.**
5. **Press the [Menu] button to finish setting.**
 - ◆ The icon of selected function is displayed.

Notes

- ❖ If you select <Back> in the menu, the previous menu appears.
- ❖ Press and hold the [Menu] button in Video Record, you can move to <Settings> directly.

Verschiedene Funktionen einstellen

Größe der Videodatei einstellen

Sie können die Größe der Videodateien (in Pixeln) festlegen. Die Anzahl der Dateien, die auf einem Memory Stick Platz finden, hängt von dessen Kapazität sowie von der Größe der Videodateien ab.

1. **Drücken Sie zum Einschalten des Camcorders den [Moduswahlschalter] nach unten.**
 - ◆ Der Bildschirm Videoaufnahme wird angezeigt.
 - ◆ Unter Systemeinstellungen können Sie entweder Modus Video oder Vorheriger Modus als Startmodus wählen. (Siehe Seite 94.)
2. **Drücken Sie die Taste [Menu]. Wählen Sie mit der Taste [▲/▼] <Settings> (Einstellungen), und drücken Sie anschließend die Taste [OK].**
3. **Wählen Sie mit der Taste [▲/▼] <Size> (Größe), und drücken Sie die Taste [OK].**
 - ◆ 720: Aufzeichnung mit 720 Pixeln.
 - ◆ 352: Aufzeichnung mit 352 Pixeln.
4. **Wählen Sie mit der Taste [▲/▼] die gewünschte Größe, und drücken Sie anschließend die Taste [OK].**
5. **Drücken Sie die Taste [Menu], um die Einstellung zu beenden.**
 - ◆ Das Symbol für die gewählte Einstellung wird eingeblendet.

Hinweise

- ❖ Wenn Sie die Menüoption <Back> (Zurück) auswählen, wird das vorherige Menü angezeigt.
- ❖ Wenn Sie im Modus Videoaufnahme die Taste [Menu] gedrückt halten, können Sie direkt auf die Option <Settings> (Einstellungen) zugreifen.

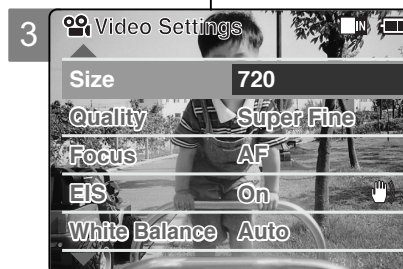

Video Mode : Setting Various Functions

Setting the Video file Quality

You can set the quality for video files. The number of stored files varies depending on the Memory Stick capacity and video file quality.

1. **Move [Mode Selector] down to turn on the CAM.**
 - ◆ The Video Record screen appears.
 - ◆ You can select Video mode or Previous mode as the start-up mode in System Settings. (Refer to page 94)
2. **Press the [Menu] button and move the [▲/▼] switch. Press the [OK] button after selecting <Settings>.**
3. **Move the [▲/▼] switch to select <Quality> and press the [OK] button.**
 - ◆ SF(Super Fine): Select highest quality.
 - ◆ F(Fine): Select high quality.
 - ◆ N(Normal): Select normal quality.
4. **Move the [▲/▼] switch to select the video file quality and press the [OK] button.**
5. **Press the [Menu] button to finish setting.**
 - ◆ The icon of selected function is displayed.

Notes

- ❖ If you select <Back> in the menu, the previous menu appears.
- ❖ If you use the Memory Stick, you can select the size and quality of 720/Normal, 352/Fine and 352/Normal only.
- ❖ Press and hold the [Menu] button in Video Record, you can move to <Settings> directly.

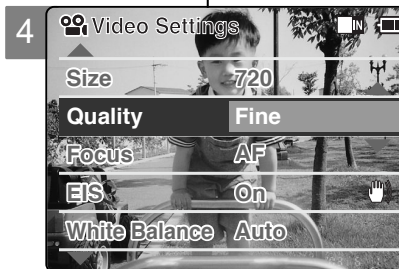
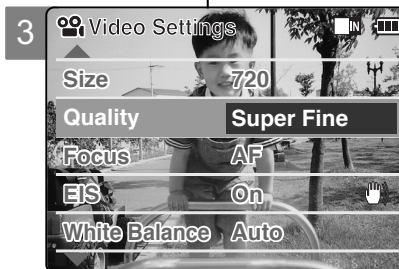

Verschiedene Funktionen einstellen

Qualität der Videodatei einstellen

Sie können die Qualität der Videodateien festlegen.

Die Anzahl der Dateien, die auf einem Memory Stick Platz finden, hängt von dessen Kapazität sowie der Qualität der Videodateien ab.

1. **Drücken Sie zum Einschalten des Camcorders den [Moduswahlschalter] nach unten.**
 - ◆ Der Bildschirm Videoaufnahme wird angezeigt.
 - ◆ Unter Systemeinstellungen können Sie entweder Modus Video oder Vorheriger Modus als Startmodus wählen. (Siehe Seite 94.)
2. **Drücken Sie die Taste [Menu]. Wählen Sie mit der Taste [▲/▼] <Settings> (Einstellungen), und drücken Sie anschließend die Taste [OK].**
3. **Wählen Sie mit der Taste [▲/▼] <Quality> (Qualität), und drücken Sie die Taste [OK].**
 - ◆ SF(Sehr fein): In höchster Qualität aufzeichnen.
 - ◆ F(Fein): In hoher Qualität aufzeichnen.
 - ◆ N(Normal): In normaler Qualität aufzeichnen.
4. **Wählen Sie mit der Taste [▲/▼] die gewünschte Qualität, und drücken Sie anschließend die Taste [OK].**
5. **Drücken Sie die Taste [Menu], um die Einstellung zu beenden.**
 - ◆ Das Symbol für die gewählte Einstellung wird eingeblendet.

Hinweise

- ❖ Wenn Sie die Menüoption <Back> (Zurück) auswählen, wird das vorherige Menü angezeigt.
- ❖ Bei Verwendung des Memory Stick sind nur die Kombinationen 720/Normal, 352/Fein und 352/Normal möglich.
- ❖ Wenn Sie im Modus Videoaufnahme die Taste [Menu] gedrückt halten, können Sie direkt auf die Option <Settings> (Einstellungen) zugreifen.

Video Mode : Setting Various Functions

Setting the Focus

You can set the focus depending on the subject or the environment. In most situations, you can record best using AF(Auto Focus).

1. **Move [Mode Selector] down to turn on the CAM.**
 - ◆ The Video Record screen appears.
 - ◆ You can select Video mode or Previous mode as the start-up mode in System Settings. (Refer to page 94)
2. **Press the [Menu] button and move the [▲/▼] switch.**
Press the [OK] button after selecting <Settings>.
3. **Move the [▲/▼] switch to select <Focus> and press the [OK] button.**
 - ◆ **AF:** Set the focus automatically. When the CAM turns on, AF is selected in default.
 - ◆ **MF():** Set the focus manually.
4. **Move the [▲/▼] switch to select desired setting and press the [OK] button.**
5. **Press the [Menu] button to finish setting.**
 - ◆ The icon of selected function is displayed.
 - ◆ If you select the AF, any icon is not displayed.

Manual Focus

Adjust the focus using [+] / [-] button to zoom in or out manually.

- ◆ When a picture contains objects that are both close and far away from the CAM.
- ◆ When a person is enveloped in fog or surrounded by snow.

Notes

- ❖ If you select <Back> in the menu, the previous menu appears.
- ❖ Press and hold the [Menu] button in Video Record, you can move to <Settings> directly.

Verschiedene Funktionen einstellen

Fokus einstellen (AF/MF)

Sie können den Fokus je nach Motiv und Umgebung manuell oder automatisch einstellen. In den meisten Situationen erzielen Sie mit dem Autofokus (AF) die besten Ergebnisse.

1. **Drücken Sie zum Einschalten des Camcorders den [Moduswahlschalter] nach unten.**
 - ◆ Der Bildschirm Videoaufnahme wird angezeigt.
 - ◆ Unter Systemeinstellungen können Sie entweder Modus Video oder Vorheriger Modus als Startmodus wählen. (Siehe Seite 94.)
2. **Drücken Sie die Taste [Menu]. Wählen Sie mit der Taste [▲/▼] <Settings> (Einstellungen), und drücken Sie anschließend die Taste [OK].**
3. **Wählen Sie mit der Taste [▲/▼] <Focus> (Fokus), und drücken Sie die Taste [OK].**
 - ◆ **AF:** Autofokus (automatische Entfernungseinstellung).
Bei Einschalten des Camcorders ist standardmäßig der Autofokus (AF) aktiviert.
 - ◆ **MF():** Manueller Fokus (manuelle Entfernungseinstellung).
4. **Wählen Sie mit der Taste [▲/▼] die gewünschte Einstellung, und drücken Sie die Taste [OK].**
5. **Drücken Sie die Taste [Menu], um die Einstellung zu beenden.**
 - ◆ Das Symbol für die gewählte Einstellung wird eingeblendet.
 - ◆ Bei Auswahl von AF wird kein Symbol angezeigt.

Manueller Fokus

Stellen Sie den Fokus in folgenden Fällen manuell mit der Taste [+] / [-] ein:

- ◆ wenn die Objekte, die Sie aufnehmen möchten, sich in sehr unterschiedlicher Entfernung vom Camcorder befinden.
- ◆ wenn sich das Motiv im Nebel oder im Schnee befindet.

Hinweise

- ❖ Wenn Sie die Menüoption <Back> (Zurück) auswählen, wird das vorherige Menü angezeigt.
- ❖ Wenn Sie im Modus Videoaufnahme die Taste [Menu] gedrückt halten, können Sie direkt auf die Option <Settings> (Einstellungen) zugreifen.

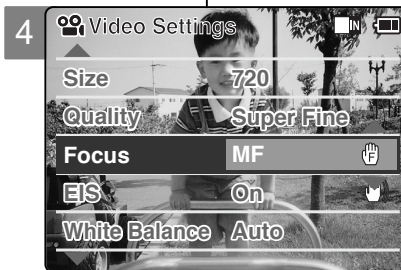
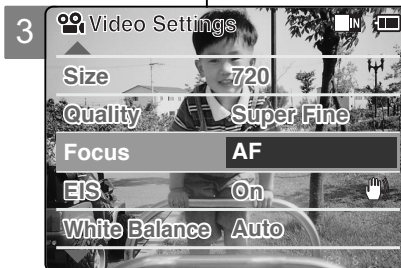

Video Mode : Setting Various Functions

Setting the EIS (Electronic Image Stabilizer)

The Electrical Image Stabilizer is a function that compensates for hand shake and other movements while recording.

EIS provides more stable video when:

- ◆ Recording with zooming
- ◆ Recording small objects
- ◆ Recording while walking or moving
- ◆ Recording through the window in the car

1. **Move [Mode Selector] down to turn on the CAM.**
 - ◆ The Video Record screen appears.
 - ◆ You can select Video mode or Previous mode as the start-up mode in System Settings. (Refer to page 94)
2. **Press the [Menu] button and move the [▲/▼] switch.**
Press the [OK] button after selecting <Settings>.
3. **Move the [▲/▼] switch to select <EIS> and press the [OK] button.**
 - ◆ On(): Set the EIS function.
 - ◆ Off: Cancel the EIS function.
4. **Move the [▲/▼] switch to select desired setting and press the [OK] button.**
5. **Press the [Menu] button to finish setting.**
 - ◆ The icon of selected function is displayed.

Notes

- ❖ If you select <Back> in the menu, the previous menu appears.
- ❖ Press and hold the [Menu] button in Video Record, you can move to <Settings> directly.

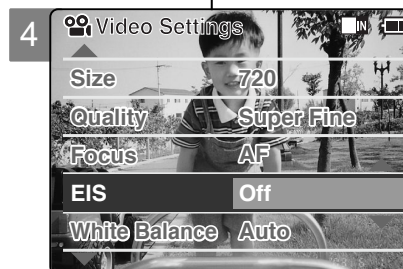
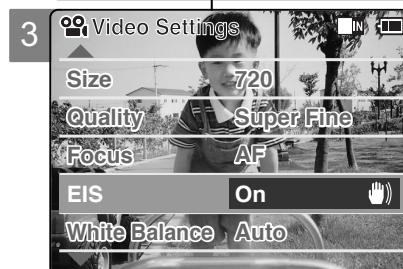

Verschiedene Funktionen einstellen

Elektronische Bildstabilisierung einstellen

Die elektronische Bildstabilisierung verhindert durch einen Bewegungsausgleich, dass die Bilder verwackelt werden. In folgenden Situationen erzielen Sie unter Zuhilfenahme der elektronischen Bildstabilisierung die besten Ergebnisse:

- ◆ Bei Aufnahmen mit Zoom
- ◆ Bei Aufnahmen von kleinen Objekten
- ◆ Bei Aufnahmen im Gehen oder aus einer Bewegung heraus.
- ◆ Bei Aufnahmen aus einem fahrenden Auto heraus

1. **Drücken Sie zum Einschalten des Camcorders den [Moduswahlschalter] nach unten.**
 - ◆ Der Bildschirm Videoaufnahme wird angezeigt.
 - ◆ Unter Systemeinstellungen können Sie entweder Modus Video oder Vorheriger Modus als Startmodus wählen. (Siehe Seite 94.)
2. **Drücken Sie die Taste [Menu]. Wählen Sie mit der Taste [▲/▼] <Settings> (Einstellungen), und drücken Sie anschließend die Taste [OK].**
3. **Wählen Sie mit der Taste [▲/▼] <EIS> (Elektronische Bildstabilisierung), und drücken Sie die Taste [OK].**
 - ◆ On (Ein : ): Elektronische Bildstabilisierung aktivieren.
 - ◆ Off (Aus): Elektronische Bildstabilisierung deaktivieren.
4. **Wählen Sie mit der Taste [▲/▼] die gewünschte Einstellung, und drücken Sie die Taste [OK].**
5. **Drücken Sie die Taste [Menu], um die Einstellung zu beenden.**
 - ◆ Das Symbol für die gewählte Einstellung wird eingeblendet.

Hinweise

- ❖ Wenn Sie die Menüoption <Back> (Zurück) auswählen, wird das vorherige Menü angezeigt.
- ❖ Wenn Sie im Modus Videoaufnahme die Taste [Menu] gedrückt halten, können Sie direkt auf die Option <Settings> (Einstellungen) zugreifen.

Video Mode : Setting Various Functions

Setting the White Balance

The colour balance may vary depending on the lighting conditions. The White Balance is used to preserve natural colours under different lighting conditions.

1. **Move [Mode Selector] down to turn on the CAM.**
 - ◆ The Video Record screen appears.
 - ◆ You can select Video mode or Previous mode as the start-up mode in System Settings. (Refer to page 94)
2. **Press the [Menu] button and move the [▲/▼] switch.**
Press the [OK] button after selecting <Settings>.
3. **Move the [▲/▼] switch to select <White Balance> and press the [OK] button.**
 - ◆ **Auto:** Adjust the colour depending on the condition automatically.
 - ◆ **Hold(☒):** Record with first selected colour without adjusting colour.
 - ◆ **Outdoor(☀):** Record with the balanced light. (Natural light)
 - ◆ **Indoor(☹):** Record with the balanced light. (Glow lamp or light in the studio)
4. **Move the [▲/▼] switch to select desired setting and press the [OK] button.**
5. **Press the [Menu] button to finish setting.**
 - ◆ The icon of selected function is displayed.
 - ◆ If you select <Auto>, any icon is not displayed.

Notes

- ❖ If you select <Back> in the menu, the previous menu appears.
- ❖ Turn the Digital Zoom off for more accurate White Balance setting.
- ❖ Press and hold the [Menu] button in Video Record, you can move to <Settings> directly.

Verschiedene Funktionen einstellen

Weißabgleich einstellen

Abhängig von den Lichtbedingungen kann die Farbbalance variieren. Die Funktion Weißabgleich sorgt für natürliche Farben bei unterschiedlichen Lichtverhältnissen.

1. **Drücken Sie zum Einschalten des Camcorders den [Moduswahlschalter] nach unten.**
 - ◆ Der Bildschirm Videoaufnahme wird angezeigt.
 - ◆ Unter Systemeinstellungen können Sie entweder Modus Video oder Vorheriger Modus als Startmodus wählen. (Siehe Seite 94.)
2. **Drücken Sie die Taste [Menu]. Wählen Sie mit der Taste [▲/▼] <Settings> (Einstellungen), und drücken Sie anschließend die Taste [OK].**
3. **Wählen Sie mit der Taste [▲/▼] <White Balance> (Weißabgleich), und drücken Sie die Taste [OK].**
 - ◆ **Auto:** Die Farben werden abhängig von den Umgebungsbedingungen automatisch eingestellt.
 - ◆ **Hold (Halten: ☒):** Die anfangs gewählte Farboption wird während der gesamten Aufnahme beibehalten.
 - ◆ **Outdoor (Außen: ☀):** Aufnahme mit Weißabgleich. (Natürliches Licht)
 - ◆ **Indoor (Innen: ☹):** Aufnahme mit Weißabgleich. (Glühlampe oder Studioliicht)
4. **Wählen Sie mit der Taste [▲/▼] die gewünschte Einstellung, und drücken Sie die Taste [OK].**
5. **Drücken Sie die Taste [Menu], um die Einstellung zu beenden.**
 - ◆ Das Symbol für die gewählte Einstellung wird eingeblendet.
 - ◆ Bei Auswahl von <Auto> wird kein Symbol angezeigt.

Hinweise



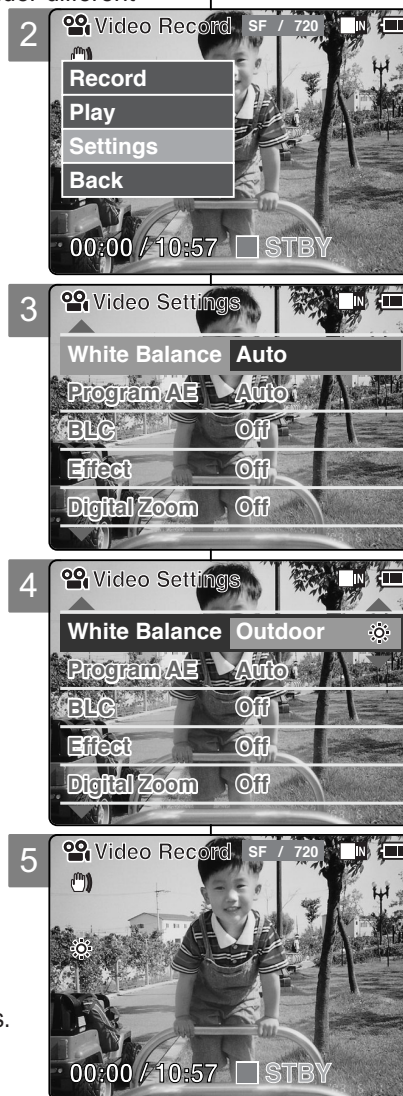

- ❖ Wenn Sie die Menüoption <Back> (Zurück) auswählen, wird das vorherige Menü angezeigt.
- ❖ Die größte Genauigkeit beim Weißabgleich erzielen Sie, wenn der digitale Zoom ausgeschaltet ist.
- ❖ Wenn Sie im Modus Videoaufnahme die Taste [Menu] gedrückt halten, können Sie direkt auf die Option <Settings> (Einstellungen) zugreifen.



Video Mode : Setting Various Functions

Setting the Program AE (Programmed Auto Exposure)

It allows you to adjust the aperture setting to suit different conditions.

1. **Move [Mode Selector] down to turn on the CAM.**
 - ◆ The Video Record screen appears.
 - ◆ You can select Video mode or Previous mode as the start-up mode in System Settings. (Refer to page 94)
2. **Press the [Menu] button and move the [▲/▼] switch.**
Press the [OK] button after selecting <Settings>.
3. **Move the [▲/▼] switch to select <Program AE> and press the [OK] button.**
 - ◆ **Auto:** Auto balance between the subject and background to get the best result. The shutter speed automatically varies from 1/60 to 1/250 per second depending on the scene.
 - ◆ **Sports**(): For recording fast-moving people or objects. It is suitable for sports events, recording outside in the car.
 - ◆ **Spotlight**(): Compensates for a subject that appears too bright under strong direct light such as spotlight. It is suitable for concert and school performance.
 - ◆ **Sand/Snow**(): Use when the light is very strong such as on the beach or in the snow.
 - ◆ **HS Shutter**(): Allows fast-moving images to be captured one frame at a time.
4. **Move the [▲/▼] switch to select desired setting and press the [OK] button.**
5. **Press the [Menu] button to finish setting.**
 - ◆ The icon of selected function is displayed.
 - ◆ If you select <Auto>, any icon is not displayed.

Notes

- ❖ If you select <Back> in the menu, the previous menu appears.
- ❖ Press and hold the [Menu] button in Video Record, you can move to <Settings> directly.

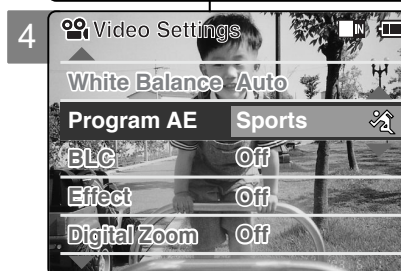
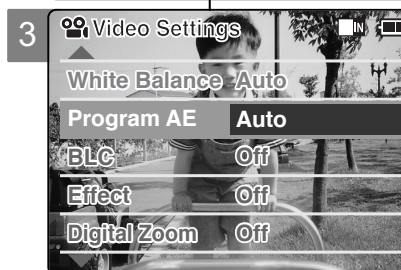

Verschiedene Funktionen einstellen

Automatische Belichtungsprogramme einstellen

Mit dieser Funktion können Sie die Blendenöffnung an die jeweiligen Aufnahmebedingungen anpassen.

1. **Drücken Sie zum Einschalten des Camcorders den [Moduswahlschalter] nach unten.**
 - ◆ Der Bildschirm Videoaufnahme wird angezeigt.
 - ◆ Unter Systemeinstellungen können Sie entweder Modus Video oder Vorheriger Modus als Startmodus wählen. (Siehe Seite 94.)
2. **Drücken Sie die Taste [Menu]. Wählen Sie mit der Taste [▲/▼] <Settings> (Einstellungen), und drücken Sie anschließend die Taste [OK].**
3. **Wählen Sie mit der Taste [▲/▼] <Program AE> (Belichtungsprogramme), und drücken Sie die Taste [OK].**
 - ◆ **Auto:** Automatischer Abgleich zwischen Motiv und Hintergrund zur Optimierung der Aufnahmequalität. Die Belichtungszeit wird je nach Motiv und Aufnahmebedingungen automatisch auf einen Wert zwischen 1/60 und 1/250 Sekunde eingestellt.
 - ◆ **Sports (Sport : )**: Zur Aufnahme sich schnell bewegender Personen bzw. Gegenstände. Geeignet für Aufnahmen bei Sportereignissen oder aus dem fahrenden Auto heraus.
 - ◆ **Spotlight (Spotlight : )**: Für Objekte, die bei extremem Lichteinfall (z. B. unter Scheinwerfern) zu hell erscheinen. Geeignet für Aufnahmen bei Konzerten oder anderen Aufführungen.
 - ◆ **Sand/Snow (Sand/Schnee : )**: Für Aufnahmen bei sehr starkem Licht, z. B. am Strand oder im Schnee.
 - ◆ **HS Shutter (Hochgeschwindigkeitsverschluss : )**: Ermöglicht die Aufzeichnung schneller Szenen mit hoher Bildfolge.
4. **Wählen Sie mit der Taste [▲/▼] die gewünschte Einstellung, und drücken Sie die Taste [OK].**
5. **Drücken Sie die Taste [Menu], um die Einstellung zu beenden.**
 - ◆ Das Symbol für die gewählte Einstellung wird eingeblendet.
 - ◆ Bei Auswahl von <Auto> wird kein Symbol angezeigt.

Hinweise

- ❖ Wenn Sie die Menüoption <Back> (Zurück) auswählen, wird das vorherige Menü angezeigt.
- ❖ Wenn Sie im Modus Videoaufnahme die Taste [Menu] gedrückt halten, können Sie direkt auf die Option <Settings> (Einstellungen) zugreifen.

Video Mode : Setting Various Functions

Setting the BLC (Backlight Compensation)

The Backlight Compensation function helps to make the subject brighter when the subject is in front of a window or the subject is too dark to distinguish. You can use this function when using your the CAM in the bright background and snowy background.

1. **Move [Mode Selector] down to turn on the CAM.**
 - ◆ The Video Record screen appears.
 - ◆ You can select Video mode or Previous mode as the start-up mode in System Settings. (Refer to page 94)
2. **Press the [Menu] button and move the [▲/▼] switch. Press the [OK] button after selecting <Settings>.**
3. **Move the [▲/▼] switch to select <BLC> and press the [OK] button.**
 - ◆ On(BLC): Set the BLC function.
 - ◆ Off: Cancel the BLC function.
4. **Move the [▲/▼] switch to select desired setting and press the [OK] button.**
5. **Press the [Menu] button to finish setting.**
 - ◆ < BLC > is displayed.

Notes

- ❖ If you select <Back> in the menu, the previous menu appears.
- ❖ Press and hold the [Menu] button in Video Record, you can move to <Settings> directly.

Verschiedene Funktionen einstellen

Gegenlichtausgleich einstellen (Backlight Compensation)

Mit dem Gegenlichtausgleich können Motive gegenüber dem Hintergrund aufgehellt werden. Dies ist beispielsweise erforderlich, wenn ein sonniges Fenster den Hintergrund bildet oder das Motiv selbst sehr dunkel ist. Verwenden Sie den Gegenlichtausgleich, wenn der intergrund sehr hell ist oder das Motiv von Schnee umgeben ist.

1. **Drücken Sie zum Einschalten des Camcorders den [Moduswahlschalter] nach unten.**
 - ◆ Der Bildschirm Videoaufnahme wird angezeigt.
 - ◆ Unter Systemeinstellungen können Sie entweder Modus Video oder Vorheriger Modus als Startmodus wählen. (Siehe Seite 94.)
2. **Drücken Sie die Taste [Menu]. Wählen Sie mit der Taste [▲/▼] <Settings> (Einstellungen), und drücken Sie anschließend die Taste [OK].**
3. **Wählen Sie mit der Taste [▲/▼] <BLC> (Gegenlichtausgleich), und drücken Sie die Taste [OK].**
 - ◆ On (Ein: BLC): Gegenlichtausgleich aktivieren
 - ◆ Off (Aus): Gegenlichtausgleich deaktivieren.
4. **Wählen Sie mit der Taste [▲/▼] die gewünschte Einstellung, und drücken Sie die Taste [OK].**
5. **Drücken Sie die Taste [Menu], um die Einstellung zu beenden.**
 - ◆ Auf dem Monitor wird < BLC > angezeigt.

Hinweise

- ❖ Wenn Sie die Menüoption <Back> (Zurück) auswählen, wird das vorherige Menü angezeigt.
- ❖ Wenn Sie im Modus Videoaufnahme die Taste [Menu] gedrückt halten, können Sie direkt auf die Option <Settings> (Einstellungen) zugreifen.

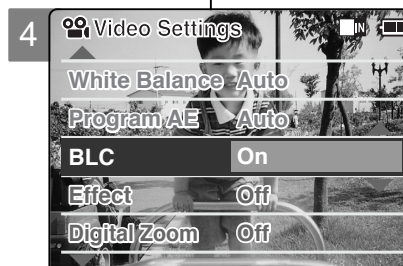
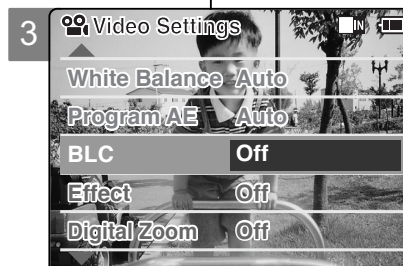

Video Mode : Setting Various Functions

Setting the Effect

You can create professional looking effect on your video file.

1. **Move [Mode Selector] down to turn on the CAM.**
 - ◆ The Video Record screen appears.
 - ◆ You can select Video mode or Previous mode as the start-up mode in System Settings. (Refer to page 94)
2. **Press the [Menu] button and move the [▲/▼] switch.**
Press the [OK] button after selecting <Settings>.
3. **Move the [▲/▼] switch to select <Effect> and press the [OK] button.**
 - ◆ **Off:** Cancel the <Effect>.
 - ◆ **Art:** Artistic effects on your video file.
 - ◆ **Mosaic:** A mosaic overlay appears on your video file.
 - ◆ **Sepia:** The picture is displayed in sepia colour similar to that of an old photograph.
 - ◆ **Negative:** Reverses the colours, creating the look of a negative.
 - ◆ **Mirror:** This mode cuts the picture in half using a Mirror effect.
 - ◆ **B&W:** Changes the images into Black and White.
 - ◆ **Emboss:** Embossing effects on your video file.
4. **Move the [▲/▼] switch to select desired setting and press the [OK] button.**
5. **Press the [Menu] button to finish setting.**
 - ◆ The letters of selected function is displayed.

Notes

- ❖ If you select <Back> in the menu, the previous menu appears.
- ❖ Press and hold the [Menu] button in Video Record, you can move to <Settings> directly.



Verschiedene Funktionen einstellen

Digitale Effekte einstellen

Mit dieser Funktion können Sie Ihre Videoclips individuell und kreativ gestalten.

1. **Drücken Sie zum Einschalten des Camcorders den [Moduswahlschalter] nach unten.**
 - ◆ Der Bildschirm Videoaufnahme wird angezeigt.
 - ◆ Unter Systemeinstellungen können Sie entweder Modus Video oder Vorheriger Modus als Startmodus wählen. (Siehe Seite 94.)
2. **Drücken Sie die Taste [Menu]. Wählen Sie mit der Taste [▲/▼] <Settings> (Einstellungen), und drücken Sie anschließend die Taste [OK].**
3. **Wählen Sie mit der Taste [▲/▼] <Effect> (Effekt), und drücken Sie die Taste [OK].**
 - ◆ **Off (Aus):** <Effect> (Effekt) deaktivieren
 - ◆ **Art (Kunst):** Der Videoclip wird mit künstlerischen Effekten versehen.
 - ◆ **Mosaic (Mosaik):** Ihre Aufnahme wird in ein Mosaik zerlegt.
 - ◆ **Sepia (Sepia):** Das Bild wird mit Sepiatönen versehen, so dass es wie eine alte Photographie erscheint.
 - ◆ **Negative :** Die Farben der Aufnahme werden invertiert.
 - ◆ **Mirror (Spiegel):** Das Bild wird an einer vertikalen Linie in der Bildmitte gespiegelt.
 - ◆ **B&W (S/W):** Die Aufnahmen werden in Schwarzweiß dargestellt.
 - ◆ **Emboss (Relief):** Der Videoclip wird mit Relief-Effekten versehen.
4. **Wählen Sie mit der Taste [▲/▼] die gewünschte Einstellung, und drücken Sie die Taste [OK].**
5. **Drücken Sie die Taste [Menu], um die Einstellung zu beenden.**
 - ◆ Das Buchstabenkürzel für die gewählte Einstellung wird auf dem Monitor angezeigt.

Hinweise

- ❖ Wenn Sie die Menüoption <Back> (Zurück) auswählen, wird das vorherige Menü angezeigt.
- ❖ Wenn Sie im Modus Videoaufnahme die Taste [Menu] gedrückt halten, können Sie direkt auf die Option <Settings> (Einstellungen) zugreifen.

Video Mode : Setting Various Functions

Setting the Digital Zoom

You can magnify optical zoom(x10) digitally. The Digital Zoom processes data to enlarge the centre portion of the image to fill the frame may produce a less detailed and slightly grainy picture.

1. **Move [Mode Selector] down to turn on the CAM.**
 - ◆ The Video Record screen appears.
 - ◆ You can select Video mode or Previous mode as the start-up mode in System Settings. (Refer to page 94)
2. **Press the [Menu] button and move the [▲/▼] switch.**
Press the [OK] button after selecting <Settings>.
3. **Move the [▲/▼] switch to select <Digital Zoom> and press the [OK] button.**
 - ◆ On: Set the Digital Zoom. (X100)
 - ◆ Off: Cancel the Digital Zoom.
4. **Move the [▲/▼] switch to select desired setting and press the [OK] button.**
5. **Press the [Menu] button to finish setting.**
 - ◆ 4 zoom indicators increase after setting the Digital Zoom.

Notes

- ❖ If you select <Back> in the menu, the previous menu appears.
- ❖ Press and hold the [Menu] button in Video Record, you can move to <Settings> directly.

Verschiedene Funktionen einstellen

Digitalen Zoom verwenden

Sie können den optischen Zoom (10fach) digital noch weiter verstärken. Durch den Digitalzoom wird ein Ausschnitt aus der Bildmitte auf die gesamte Bildfläche vergrößert. Unter Umständen erscheint das Bild dadurch weniger detailreich und grobkörniger.

1. **Drücken Sie zum Einschalten des Camcorders den [Moduswahlschalter] nach unten.**
 - ◆ Der Bildschirm Videoaufnahme wird angezeigt.
 - ◆ Unter Systemeinstellungen können Sie entweder Modus Video oder Vorheriger Modus als Startmodus wählen. (Siehe Seite 94.)
2. **Drücken Sie die Taste [Menu]. Wählen Sie mit der Taste [▲/▼] <Settings> (Einstellungen), und drücken Sie anschließend die Taste [OK].**
3. **Wählen Sie mit der Taste [▲/▼] <Digital Zoom> (Digitaler Zoom), und drücken Sie die Taste [OK].**
 - ◆ On (Ein): Digitalen Zoom aktivieren. (X100)
 - ◆ Off (Aus): Digitalen Zoom deaktivieren.
4. **Wählen Sie mit der Taste [▲/▼] die gewünschte Einstellung, und drücken Sie die Taste [OK].**
5. **Drücken Sie die Taste [Menu], um die Einstellung zu beenden.**
 - ◆ Nach Aktivierung des digitalen Zooms wird die Zoomanzeige um vier Stufen erhöht.

Hinweise

- ❖ Wenn Sie die Menüoption <Back> (Zurück) auswählen, wird das vorherige Menü angezeigt.
- ❖ Wenn Sie im Modus Videoaufnahme die Taste [Menu] gedrückt halten, können Sie direkt auf die Option <Settings> (Einstellungen) zugreifen.

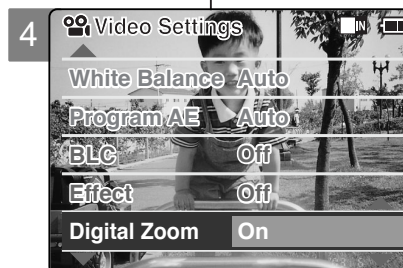
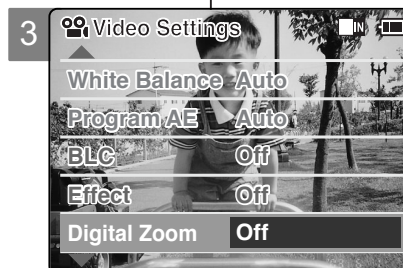

2 Photo Mode

| | |
|--|----|
| Capturing | 54 |
| Capturing Images | 54 |
| Zooming In and Out | 55 |
| Viewing | 56 |
| Viewing Photo files on the LCD Monitor | 56 |
| Selecting File Options | 57 |
| Deleting Photo files | 57 |
| Locking Photo files | 58 |
| Setting DPOF Function | 59 |
| Copying Photo files | 60 |
| Setting Various Functions | 61 |
| Setting the Photo file Size | 61 |
| Setting the Light | 62 |
| Setting the Focus | 63 |
| Setting the EIS | 64 |
| Setting the White Balance | 65 |
| Setting the Program AE | 66 |
| Setting the BLC | 67 |

2 Modus Foto

| | |
|--|----|
| Aufnahme | 54 |
| Bilder aufnehmen | 54 |
| Zoomfunktion verwenden | 55 |
| Wiedergabe | 56 |
| Bilddateien auf dem LCD-Monitor anzeigen | 56 |
| Dateioptionen wählen | 57 |
| Bilddateien löschen | 57 |
| Löschschutz für Bilddateien aktivieren | 58 |
| DPOF-Funktion (Digital Print Order Format) verwenden | 59 |
| Bilddateien kopieren | 60 |
| Verschiedene Funktionen einstellen | 61 |
| Größe der Bilddatei einstellen | 61 |
| Videoblitzeuchte einstellen | 62 |
| Fokus einstellen (AF/MF) | 63 |
| Elektronische Bildstabilisierung einstellen | 64 |
| Weißabgleich einstellen | 65 |
| Automatische Belichtungsprogramme einstellen | 66 |
| Gegenlichtausgleich einstellen (Back Light Compensation, BLC) | 67 |

Photo Mode : Capturing

Capturing Images

You can take photo as well as record video files.

1. Move [Mode Selector] down to turn on the CAM and move it down again.

◆ The Mode Selection screen appears.

2. Move the [▲/▼] switch to select *Photo* mode and press the [OK] button.

◆ The CAM is ready for taking pictures.

◆ [📷] indicator is displayed on LCD.

3. Press [Record/Stop] button to take pictures.

Note

- ❖ If the battery is low and the battery charge icon blinks, the light will not operate and light icon is set to off state.

Modus Foto : Aufnahme

Bilder aufnehmen

Sie können sowohl Einzelbilder als auch Videoclips aufnehmen.

1. Drücken Sie den [Moduswahlschalter] nach unten, um den Camcorder einzuschalten, und drücken Sie dann den [Moduswahlschalter] erneut nach unten.

◆ Der Bildschirm Moduswahl wird angezeigt.

2. Move the [▲/▼] switch to select *Photo (Foto)*, und drücken Sie die Taste [OK].

◆ Der Camcorder ist nun aufnahmebereit.

◆ Das Symbol [📷] wird auf dem LCD-Monitor angezeigt.

3. Drücken Sie die Taste <Aufnahme/Stopp>, um mit der Aufnahme zu beginnen.

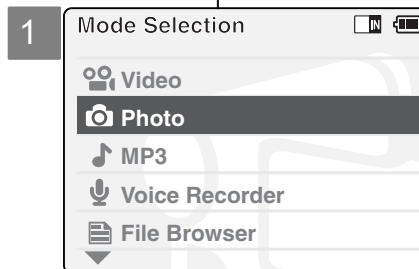

Hinweis

- ❖ Bei ungenügender Batteriespannung (blinkende Ladezustandsanzeige) ist das Videoblitzleuchte nicht verfügbar, und es wird das Symbol für ausgeschalteten Blitz angezeigt.

Photo Mode : Capturing

Zooming In and Out

Zooming technique lets you change the size of the subject captured in a scene.

1. Move [Mode Selector] down to turn on the CAM and move it down again.

- ◆ The Mode Selection screen appears.

2. Move the [▲/▼] switch to select *Photo* mode and press the [OK] button.

- ◆ To take pictures, press the [Record/Stop] button again.

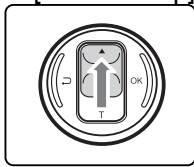

Move the [▲/▼] switch up to zoom out.

- The subject appears farther away when you zoom out.

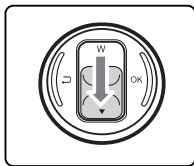

Move the [▲/▼] switch down to zoom in.

- The subject appears closer when you zoom in.

Zoom Out



Zoom In



Note

✦ Frequent use of zooming may result in higher battery power consumption.

Modus Foto : Capturing

Zoomfunktion verwenden

Mit Hilfe des Zooms können Sie die Größe des Motivs verändern.

1. Drücken Sie zum Einschalten des Camcorders den [Moduswahlschalter] nach unten, und drücken Sie ihn anschließend erneut nach unten.

- ◆ Der Bildschirm Moduswahl wird angezeigt.

2. Wählen Sie mit der Taste [▲/▼] *Photo (Foto)*, und drücken Sie die Taste [OK].

- ◆ Drücken Sie die Taste <Aufnahme/Stop>, um mit der Aufnahme zu beginnen.



Move the [▲/▼] Drücken Sie zum Wegzoomen (Verkleinern) die Taste [▲/▼] nach oben.

- Das Motiv erscheint weiter entfernt.

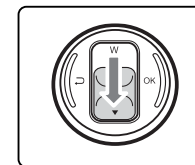

Drücken Sie zum Heranzoomen (Vergrößern) die Taste [▲/▼] nach unten.

- Das Motiv erscheint näher.

Hinweis

✦ Die häufige Verwendung des Zooms führt zu einer beschleunigten Entladung des Akkus.

Photo Mode : Viewing

Viewing Photo files on the LCD Monitor

It is handy and practical to view pictures using the LCD monitor almost anywhere such as in a car, indoors or outdoors.

1. **Move [Mode Selector] down to turn on the CAM and move it down again.**
 - ◆ The Mode Selection screen appears.
2. **Move the [▲/▼] switch to select *Photo* mode and press the [OK] button.**
 - ◆ The Photo Capture screen appears.
3. **Press the [Menu] button and move the [▲/▼] switch.**
Press the [OK] button after selecting <View>.
4. **Move the [▲/▼] switch to find the photo you want to view.**
 - ◆ Each time you move the [▲/▼] switch, the frame moves horizontally.
 - ◆ Each time you press the [+]/[-] button, a page(6 frame) moves.
5. **Press [OK] button to view the photo you want.**
 - ◆ The full screen displays.

Note

- ✦ Display time may vary depending on the picture size.

Modus Foto : Wiedergabe

Bilddateien auf dem LCD-Monitor anzeigen

Durch den LCD-Monitor des Camcorders können Sie auch auf Reisen oder im Freien problemlos Fotos anschauen.

1. **Drücken Sie zum Einschalten des Camcorders den [Moduswahlschalter] nach unten, und drücken Sie ihn anschließend erneut nach unten.**
 - ◆ Der Bildschirm Moduswahl wird angezeigt.
2. **Wählen Sie mit der Taste [▲/▼] *Photo (Foto)*, und drücken Sie die Taste [OK].**
 - ◆ Der Bildschirm Fotoaufnahme wird angezeigt.
3. **Drücken Sie die Taste [Menu]. Wählen Sie mit der Taste [▲/▼] <View> (Wiedergabe), und drücken Sie anschließend die Taste [OK].**
4. **Wählen Sie mit der Taste [▲/▼] das Foto, das Sie anzeigen lassen möchten.**
 - ◆ Durch Drücken der Taste [▲/▼] wird der Rahmen zur Markierung der Dateien in horizontaler Richtung bewegt.
 - ◆ Mit der Taste [+]/[-] können Sie zur nächsten bzw. vorherigen Seite blättern. Jede Seite enthält sechs Dateien.
5. **Drücken Sie die Taste [OK], um das gewünschte Foto auszuwählen.**
 - ◆ Das Foto wird als Vollbild angezeigt.

Hinweis

- ✦ Die jeweilige Ladezeit hängt von der Bildgröße ab.

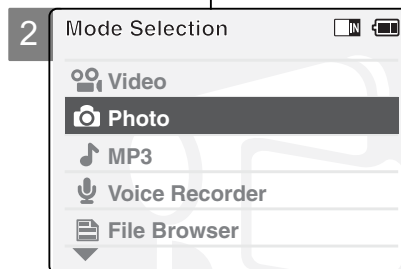

Photo Mode : Selecting File Options

Deleting Photo files

You can delete photo files in <File Options>.

1. Move [Mode Selector] down to turn on the CAM and move it down again.
 - ◆ The Mode Selection screen appears.
2. Move the [▲/▼] switch to select [Photo] mode and press the [OK] button.
 - ◆ The Photo Capture screen appears.
3. Press the [Menu] button and move the [▲/▼] switch. Press the [OK] button after selecting <View>.
4. Move the [▲/▼] switch to select the photo file you want to delete.
5. Press the [Menu] button to select <File Options> and press the [OK] button.
 - ◆ You can select <File Options> only in <View>.
6. Move the [▲/▼] switch to select <Delete> and press the [OK] button.
7. Move the [▲/▼] switch to select the followings and press the [OK] button.
 - ◆ **Selected:** The selected photo file is deleted.
 - ◆ **All:** All photo files are deleted.
 - ◆ **Cancel:** Cancel deleting photo files.

Note

- ✦ Press and hold the [Menu] button in Photo View, you can move to <File Options> directly.

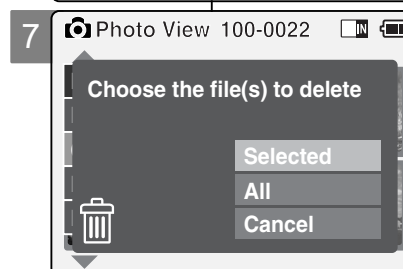
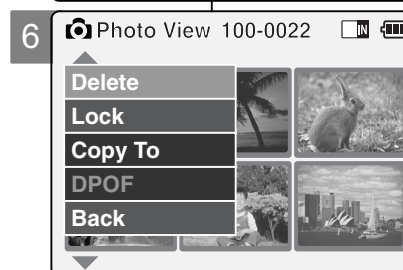
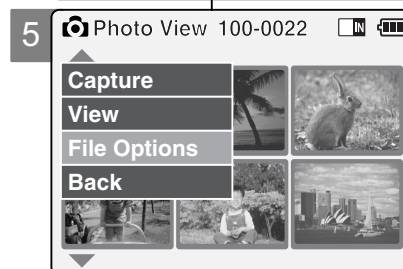

Modus Foto : Dateioptionen wählen

Bilddateien löschen

Sie können die Bilddateien unter <File Options> (Dateioptionen) löschen.

1. Drücken Sie zum Einschalten des Camcorders den [Moduswahlschalter] nach unten, und drücken Sie ihn anschließend erneut nach unten.
 - ◆ Der Bildschirm Moduswahl wird angezeigt.
2. Wählen Sie mit der Taste [▲/▼] <Photo> (Foto), und drücken Sie die Taste [OK].
 - ◆ Der Bildschirm Fotoaufnahme wird angezeigt.
3. Drücken Sie die Taste [Menu]. Wählen Sie mit der Taste [▲/▼] <View> (Wiedergabe), und drücken Sie anschließend die Taste [OK].
4. Wählen Sie mit der Taste [▲/▼] die Bilddatei, die Sie löschen möchten.
5. Wählen Sie mit der Taste [Menu] <File Options> (Dateioptionen), und drücken Sie die Taste [OK].
 - ◆ Die Option <File Options> (Dateioptionen) ist nur im Modus <View> (Wiedergabe) verfügbar.
6. Wählen Sie mit der Taste [▲/▼] <Delete> (Löschen), und drücken Sie die Taste [OK].
7. Mit der Taste [▲/▼] können Sie folgende Optionen auswählen (Bestätigen mit der Taste [OK]):
 - ◆ **Selected (Nur ausgewählte Datei):** Die ausgewählte Bilddatei wird gelöscht.
 - ◆ **All (Alle):** Alle Bilddateien werden gelöscht.
 - ◆ **Cancel (Abbrechen):** Der Löschvorgang wird abgebrochen.

Hinweis

- ✦ Wenn Sie im Modus Fotowiedergabe die Taste [Menu] gedrückt halten, können Sie direkt auf die Option <File Options> (Dateioptionen) zugreifen.

Photo Mode : Selecting File Options

Locking Photo files

You can lock the important photo file not to be deleted.

1. Move [Mode Selector] down to turn on the CAM and move it down again.
 - ◆ The Mode Selection screen appears.
2. Move the [▲/▼] switch to select *Photo* mode and press the [OK] button.
 - ◆ The Photo Capture screen appears.
3. Press the [Menu] button and move the [▲/▼] switch. Press the [OK] button after selecting <View>.
4. Move the [▲/▼] switch to select the photo file you want to lock.
5. Press the [Menu] button to select <File Options> and press the [OK] button.
 - ◆ You can select <File Options> only in <View>.
6. Move the [▲/▼] switch to select <Lock> and press the [OK] button.
7. Move the [▲/▼] switch to select the followings and press the [OK] button.
 - ◆ **Selected:** The selected photo file is locked.
 - ◆ **All:** All photo files are locked.
 - ◆ **Cancel:** Cancel locking photo files.

Notes

- * Press and hold the [Menu] button in Photo View, you can move to <File Options> directly.
- * The <🔒> icon is displayed on the locked file.

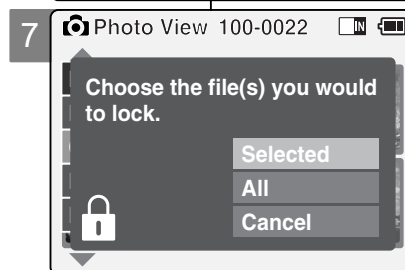
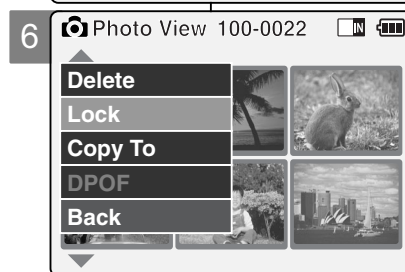
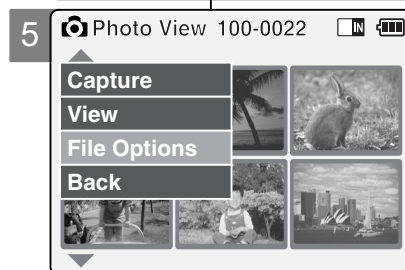

Modus Foto : Dateioptionen wählen

Löschschutz für Bilddateien aktivieren

Sie können wichtige Bilddateien mit einem Löschschutz versehen.

1. Drücken Sie zum Einschalten des Camcorders den [Moduswahlschalter] nach unten, und drücken Sie ihn anschließend erneut nach unten.
 - ◆ Der Bildschirm Moduswahl wird angezeigt.
2. Wählen Sie mit der Taste [▲/▼] *Photo (Foto)*, und drücken Sie die Taste [OK].
 - ◆ Der Bildschirm Fotoaufnahme wird angezeigt.
3. Drücken Sie die Taste [Menu]. Wählen Sie mit der Taste [▲/▼] <View> (Wiedergabe), und drücken Sie anschließend die Taste [OK].
4. Wählen Sie mit der Taste [▲/▼] die Bilddatei, die Sie vor versehentlichem Löschen schützen möchten.
5. Wählen Sie mit der Taste [Menu] <File Options> (Dateioptionen), und drücken Sie die Taste [OK].
 - ◆ Die Option <File Options> (Dateioptionen) ist nur im Modus <View> (Wiedergabe) verfügbar.
6. Wählen Sie mit der Taste [▲/▼] <Lock> (Schützen), und drücken Sie die Taste [OK].
7. Mit der Taste [▲/▼] können Sie folgende Optionen auswählen (Bestätigen mit der Taste [OK]):
 - ◆ **Selected (Nur ausgewählte Datei):** Die ausgewählte Bilddatei wird geschützt.
 - ◆ **All (Alle):** Alle Bilddateien werden geschützt.
 - ◆ **Cancel (Abbrechen):** Der Vorgang wird abgebrochen.

Hinweise

- * Wenn Sie im Modus Fotowiedergabe die Taste [Menu] gedrückt halten, können Sie direkt auf die Option <File Options> (Dateioptionen) zugreifen.
- * Neben der geschützten Datei wird nun das Symbol <🔒> eingeblendet.

Photo Mode : Selecting File Options

Setting DPOF (Digital Print Order Format) Function

1. Move [Mode Selector] down to turn on the CAM and move it down again.
 - ◆ The Mode Selection screen appears.
2. Move the [▲/▼] switch to select [Photo] mode and press the [OK] button.
 - ◆ The Photo Capture screen appears.
3. Press the [Menu] button and move the [▲/▼] switch. Press the [OK] button after selecting <View>.
4. Move the [▲/▼] switch to select the photo file you want to print.
5. Press the [Menu] button to select <File Options> and press the [OK] button.
6. Move the [▲/▼] switch to select <DPOF> and press the [OK] button.
 - ◆ You can select <DPOF> only when you've selected storage type 'Eternal'. Refer to page 32.
7. Move the [▲/▼] switch to select the copies you want to print.

Notes

- ❖ Press and hold the [Menu] button in Photo View, you can move to <File Options> directly.
- ❖ Refer to page 116 for further details about printing DPOF files.
- ❖ You can set copies for DPOF print up to 30.

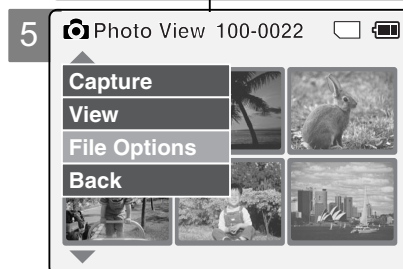

Modus Foto : Dateioptionen wählen

DPOF-Funktion (Digital Print Order Format) verwenden

1. Drücken Sie zum Einschalten des Camcorders den [Moduswahlschalter] nach unten, und drücken Sie ihn anschließend erneut nach unten.
 - ◆ Der Bildschirm Moduswahl wird angezeigt.
2. Wählen Sie mit der Taste [▲/▼] Photo (Foto), und drücken Sie die Taste [OK].
 - ◆ Der Bildschirm Fotoaufnahme wird angezeigt.
3. Drücken Sie die Taste [Menu]. Wählen Sie mit der Taste [▲/▼] <View> (Wiedergabe), und drücken Sie anschließend die Taste [OK].
4. Wählen Sie mit der Taste [▲/▼] die Bilddatei, die Sie drucken möchten.
5. Wählen Sie mit der Taste [Menu] <File Options> (Dateioptionen), und drücken Sie die Taste [OK].
6. Wählen Sie mit der Taste [▲/▼] <DPOF>, und drücken Sie die Taste OK.
 - ◆ Die Option <DPOF> ist nur verfügbar, wenn Sie als Speichertyp 'External' (Extern) gewählt haben. Siehe Seite 32.
7. Wählen Sie mit der Taste [▲/▼] die Anzahl der zu druckenden Abzüge.

Hinweise

- ❖ Wenn Sie im Modus Fotowiedergabe die Taste [Menu] gedrückt halten, können Sie direkt auf die Option <File Options> (Dateioptionen) zugreifen.
- ❖ Auf Seite 116 finden Sie weitere Informationen zum Drucken mit Hilfe von DPOF.
- ❖ Pro DPOF-Druck können bis zu 30 Abzüge einer Aufnahme ausgedruckt werden.

Photo Mode : Selecting File Options

Copying Photo files

You can copy photo files to the internal or external memory.

1. Move [Mode Selector] down to turn on the CAM and move it down again.
 - ◆ The Mode Selection screen appears.
2. Move the [▲/▼] switch to select *Photo* mode and press the [OK] button.
 - ◆ The Photo Capture screen appears.
3. Press the [Menu] button and move the [▲/▼] switch. Press the [OK] button after selecting <View>.
4. Move the [▲/▼] switch to select the photo file you want to copy.
5. Press the [Menu] button to select <File Options> and press the [OK] button.
 - ◆ You can select <File Options> only in <View>.
6. Move the [▲/▼] switch to select <Copy To> and press the [OK] button.
 - ◆ If you selected the Storage type 'External', the file is copied to 'Internal'.
7. Move the [▲/▼] switch to select the followings and press the [OK] button.
 - ◆ **Selected:** Copy the selected photo file.
 - ◆ **All:** Copy all photo files.
 - ◆ **Cancel:** Cancel copying photo files.

Note

- * Press and hold the [Menu] button in Photo View, you can move to <File Options> directly.

Modus Foto : Dateioptionen wählen

Bilddateien kopieren

Bilddateien können in den internen oder externen Speicher kopiert werden.

1. Drücken Sie zum Einschalten des Camcorders den [Moduswahlschalter] nach unten, und drücken Sie ihn anschließend erneut nach unten.
 - ◆ Der Bildschirm Moduswahl wird angezeigt.
2. Wählen Sie mit der Taste [▲/▼] *Photo (Foto)*, und drücken Sie die Taste [OK].
 - ◆ Der Bildschirm Fotoaufnahme wird angezeigt.
3. Drücken Sie die Taste [Menu]. Wählen Sie mit der Taste [▲/▼] <View> (Wiedergabe), und drücken Sie anschließend die Taste [OK].
4. Wählen Sie mit der Taste [▲/▼] die Bilddatei, die Sie kopieren möchten.
5. Wählen Sie mit der Taste [Menu] <File Options> (Dateioptionen), und drücken Sie die Taste [OK].
 - ◆ Die Option <File Options> (Dateioptionen) ist nur im Modus <View> (Wiedergabe) verfügbar.
6. Wählen Sie mit der Taste [▲/▼] <Copy To> (Kopieren nach), und drücken Sie die Taste [OK].
 - ◆ Wenn Sie den Speichertyp 'External' (Extern) gewählt haben, wird die Datei in den 'Internal' (Internen) Speicher kopiert.
7. Mit der Taste [▲/▼] können Sie folgende Optionen auswählen (Bestätigen mit der Taste [OK]):
 - ◆ **Selected (Nur ausgewählte Datei):** Die ausgewählte Bilddatei wird kopiert.
 - ◆ **All (Alle):** Alle Bilddateien werden kopiert.
 - ◆ **Cancel (Abbrechen):** Der Kopiervorgang wird abgebrochen.

Hinweis

- * Wenn Sie im Modus Fotowiedergabe die Taste [Menu] gedrückt halten, können Sie direkt auf die Option <File Options> (Dateioptionen) zugreifen.

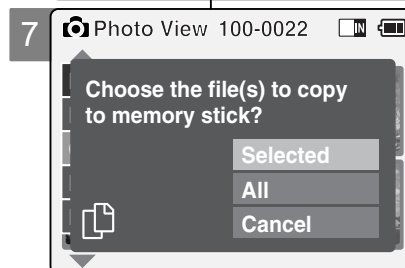
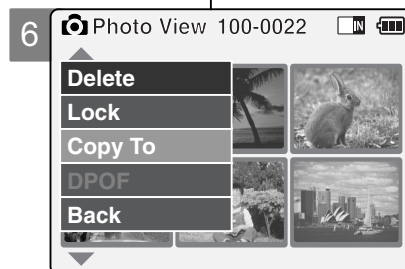
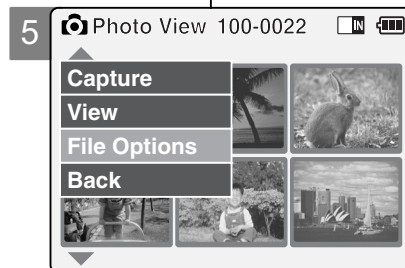

Photo Mode : Setting Various Functions

Setting the Photo file Size

You can set the photo files size. The number of stored files varies depending on the Memory Stick capacity, photo files size.

1. Move [Mode Selector] down to turn on the CAM and move it down again.
 - ◆ The Mode Selection screen appears.
2. Move the [▲/▼] switch to select *Photo* mode and press the [OK] button.
 - ◆ The Photo Capture screen appears.
3. Press the [Menu] button and move the [▲/▼] switch. Press the [OK] button after selecting <Settings>.
 - ◆ The Photo Settings screen appears.
4. Move the [▲/▼] switch to select <Size> and press the [OK] button.
 - ◆ You can select 800x600 or 640x480 size.
5. Move the [▲/▼] switch to select desired setting and press the [OK] button.
6. Press the [Menu] button to finish setting.

Notes

- ◆ If you select <Back> in the menu, the previous menu appears.
- ◆ Press and hold the [Menu] button in Photo View, you can move to <File Options> directly.



Verschiedene Funktionen einstellen

Größe der Bilddatei einstellen

Sie können die Größe der Bilddateien (in Pixeln) festlegen.

Die Anzahl der Dateien, die auf einem Memory Stick Platz finden, hängt von dessen Kapazität sowie der Größe der Bilddateien ab.

1. Drücken Sie zum Einschalten des Camcorders den [Moduswahlschalter] nach unten, und drücken Sie ihn anschließend erneut nach unten.
 - ◆ Der Bildschirm Moduswahl wird angezeigt.
2. Wählen Sie mit der Taste [▲/▼] *Photo (Foto)*, und drücken Sie die Taste [OK].
 - ◆ Der Bildschirm Fotoaufnahme wird angezeigt.
3. Drücken Sie die Taste [Menu]. Wählen Sie mit der Taste [▲/▼] <Settings> (Einstellungen), und drücken Sie anschließend die Taste [OK].
4. Wählen Sie mit der Taste [▲/▼] <Size> (Größe), und drücken Sie die Taste [OK].
 - ◆ Sie können zwischen den Größen 800x600 und 640x480 wählen.
5. Wählen Sie mit der Taste [▲/▼] die gewünschte Einstellung, und drücken Sie die Taste [OK].
6. Drücken Sie die Taste [Menu], um die Einstellung zu beenden.

Hinweise

- ◆ Wenn Sie die Menüoption <Back> (Zurück) auswählen, wird das vorherige Menü angezeigt.
- ◆ Wenn Sie im Modus Fotowiedergabe die Taste [Menu] gedrückt halten, können Sie direkt auf die Option <File Options> (Dateioptionen) zugreifen.

Photo Mode : Setting Various Functions

Setting the Light

The Light only works in Photo Mode and allows the user to take photographs in dark places such as during the night, shaded or dark areas and indoors.

1. Move [Mode Selector] down to turn on the CAM and move it down again.
 - ◆ The Mode Selection screen appears.
2. Move the [▲/▼] switch to select *Photo* mode and press the [OK] button.
 - ◆ The Photo Capture screen appears.
3. Press the [Menu] button and move the [▲/▼] switch. Press the [OK] button after selecting <Settings>.
4. Move the [▲/▼] switch to select <Light> and press the [OK] button.
5. Move the [▲/▼] switch to select desired setting and press the [OK] button.
 - ◆ **Auto:** Set the light automatically.
 - ◆ **On**(⚡): Turn on the light.
 - ◆ **Off**(☹): Turn off the light.
6. Press the [Menu] button to finish setting.
 - ◆ The icon of selected function is displayed.

Notes

- ❖ If you select <Back> in the menu, the previous menu appears.
- ❖ Press and hold the [Menu] button in Photo View, you can move to <File Options> directly.
- ❖ If the battery is low and the battery charge icon blinks, the light will not operate and light icon is set to off state.

Verschiedene Funktionen einstellen

Videoblitzleuchte einstellen

Das Videoblitzleuchte funktioniert nur im Modus Photo <Foto> und ermöglicht z. B. Aufnahmen während der Nacht, in schattiger oder dunkler Umgebung sowie in Innenräumen.

1. Drücken Sie zum Einschalten des Camcorders den [Moduswahlschalter] nach unten, und drücken Sie ihn anschließend erneut nach unten.
 - ◆ Der Bildschirm Moduswahl wird angezeigt.
2. Wählen Sie mit der Taste [▲/▼] *Photo (Foto)*, und drücken Sie die Taste [OK].
 - ◆ Der Bildschirm Fotoaufnahme wird angezeigt.
3. Drücken Sie die Taste [Menu]. Wählen Sie mit der Taste [▲/▼] <View> (Wiedergabe), und drücken Sie anschließend die Taste [OK].
4. Wählen Sie mit der Taste [▲/▼] <Light> (Videoblitzleuchte), und drücken Sie die Taste [OK].
5. Wählen Sie mit der Taste [▲/▼] die gewünschte Einstellung, und drücken Sie die Taste [OK].
 - ◆ **Auto:** Videoblitzleuchte automatisch einstellen
 - ◆ **On (Ein : ⚡):** Videoblitzleuchte immer auslösen
 - ◆ **Off (Aus : ☹):** Videoblitzleuchte nie auslösen
6. Drücken Sie die Taste [Menu], um die Einstellung zu beenden.
 - ◆ Das Symbol für die gewählte Einstellung wird eingeblendet.

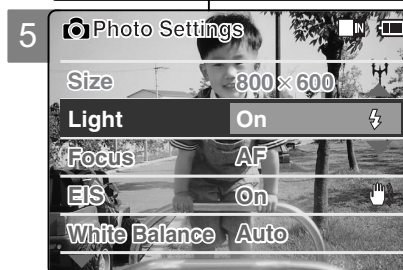

Hinweise

- ❖ Wenn Sie die Menüoption <Back> (Zurück) auswählen, wird das vorherige Menü angezeigt.
- ❖ Wenn Sie im Modus Fotowiedergabe die Taste [Menu] gedrückt halten, können Sie direkt auf die Option <File Options> (Dateioptionen) zugreifen.
- ❖ Bei ungenügender Batteriespannung (blinkende Ladezustandsanzeige) ist das Videoblitzleuchte nicht verfügbar, und es wird das Symbol für ausgeschalteten Blitz angezeigt.

Photo Mode: Setting Various Functions

Setting the Focus

You can set the focus depending on the subject or the environment.
In most situations, you can record the best photo using AF(Auto Focus).

1. **Move [Mode Selector] down to turn on the CAM and move it down again.**
 - ◆ The Mode Selection screen appears.
2. **Move the [▲/▼] switch to select Photo mode and press the [OK] button.**
 - ◆ The Photo Capture screen appears.
3. **Press the [Menu] button and move the [▲/▼] switch.**
Press the [OK] button after selecting <Settings>.
4. **Move the [▲/▼] switch to select <Focus> and press the [OK] button.**
 - ◆ AF: Set the focus automatically. When the CAM turns on, AF is selected in default.
 - ◆ MF(☞): Set the focus manually.
5. **Move the [▲/▼] switch to select desired setting and press the [OK] button.**
6. **Press the [Menu] button to finish setting.**
 - ◆ The icon of selected function is displayed.
 - ◆ If you select the AF, no icon is displayed.

Manual Focus

Adjust the focus using [+]/[-] button to zoom in or out manually.

- ◆ When a picture has subjects close and distant to the CAM
- ◆ When a person is enveloped in fog or surrounded by snow

Notes

- ✦ If you select <Back> in the menu, the previous menu appears.
- ✦ Press and hold the [Menu] button in Photo View, you can move to <File Options> directly.



Verschiedene Funktionen einstellen

Fokus einstellen (AF/MF)

Sie können den Fokus je nach Motiv und Umgebung manuell oder automatisch einstellen. In den meisten Situationen erzielen Sie mit dem Autofokus (AF) die besten Ergebnisse.

1. **Drücken Sie zum Einschalten des Camcorders den [Moduswahlschalter] nach unten, und drücken Sie ihn anschließend erneut nach unten.**
 - ◆ Der Bildschirm Moduswahl wird angezeigt.
2. **Wählen Sie mit der Taste [▲/▼] Photo (Foto), und drücken Sie die Taste [OK].**
 - ◆ Der Bildschirm Fotoaufnahme wird angezeigt.
3. **Drücken Sie die Taste [Menu]. Wählen Sie mit der Taste [▲/▼] <Settings> (Einstellungen), und drücken Sie anschließend die Taste [OK].**
4. **Wählen Sie mit der Taste [▲/▼] <Focus> (Fokus), und drücken Sie die Taste [OK].**
 - ◆ AF: Autofokus (automatische Entfernungseinstellung).
Bei Einschalten des Camcorders ist standardmäßig der Autofokus (AF) aktiviert.
 - ◆ MF(☞): Manueller Fokus (manuelle Entfernungseinstellung).
5. **Wählen Sie mit der Taste [▲/▼] die gewünschte Einstellung, und drücken Sie die Taste [OK].**
6. **Drücken Sie die Taste [Menu], um die Einstellung zu beenden.**
 - ◆ Das Symbol für die gewählte Einstellung wird eingeblendet.
 - ◆ Bei Auswahl von AF wird kein Symbol angezeigt.

Manueller Fokus

Stellen Sie den Fokus in folgenden Fällen manuell mit der Taste [+]/[-] ein:

- ◆ wenn die Objekte, die Sie aufnehmen möchten, sich in sehr unterschiedlicher Entfernung vom Camcorder befinden.
- ◆ wenn sich das Motiv im Nebel oder im Schnee befindet.

Hinweise

- ✦ Wenn Sie die Menüoption <Back> (Zurück) auswählen, wird das vorherige Menü angezeigt.
- ✦ Wenn Sie im Modus Fotowiedergabe die Taste [Menu] gedrückt halten, können Sie direkt auf die Option <File Options> (Dateioptionen) zugreifen.

Photo Mode : Setting Various Functions

Setting the EIS (Electronic Image Stabilizer)

The Electrical Image Stabilizer is a function that compensates for hand shake and other movements while taking pictures.

Refer to page 46 for further details.

1. Move [Mode Selector] down to turn on the CAM and move it down again.
 - ◆ The Mode Selection screen appears.
2. Move the [▲/▼] switch to select *Photo* mode and press the [OK] button.
 - ◆ The Photo Capture screen appears.
3. Press the [Menu] button and move the [▲/▼] switch. Press the [OK] button after selecting <Settings>.
 - ◆ The Photo Settings screen appears.
4. Move the [▲/▼] switch to select <EIS> and press the [OK] button.
 - ◆ On (): Set the EIS function.
 - ◆ Off: Cancel the EIS function.
5. Move the [▲/▼] switch to select desired setting and press the [OK] button.
6. Press the [Menu] button to finish setting.
 - ◆ The icon of selected function is displayed.

Notes

- * If you select <Back> in the menu, the previous menu appears.
- * Press and hold the [Menu] button in Photo View, you can move to <File Options> directly.

Verschiedene Funktionen einstellen

Elektronische Bildstabilisierung einstellen (Electronic Image Stabilizer, EIS)

Die elektronische Bildstabilisierung verhindert durch einen Bewegungsausgleich, dass die Bilder verwackelt werden.

Ausführlichere Informationen finden Sie auf Seite 46.

1. Drücken Sie zum Einschalten des Camcorders den [Moduswahlschalter] nach unten, und drücken Sie ihn anschließend erneut nach unten.
 - ◆ Der Bildschirm Moduswahl wird angezeigt.
2. Wählen Sie mit der Taste [▲/▼] *Photo (Foto)*, und drücken Sie die Taste [OK].
 - ◆ Der Bildschirm Fotoaufnahme wird angezeigt.
3. Drücken Sie die Taste [Menu]. Wählen Sie mit der Taste [▲/▼] <View> (Wiedergabe), und drücken Sie anschließend die Taste [OK].
4. Wählen Sie mit der Taste [▲/▼] <EIS> (Elektronische Bildstabilisierung), und drücken Sie die Taste [OK].
 - ◆ On (Ein : ): EIS (Elektronische Bildstabilisierung) aktivieren.
 - ◆ Off (Aus): EIS (Elektronische Bildstabilisierung) deaktivieren.
5. Wählen Sie mit der Taste [▲/▼] die gewünschte Einstellung, und drücken Sie die Taste [OK].
6. Drücken Sie die Taste [Menu], um die Einstellung zu beenden.
 - ◆ Das Symbol für die gewählte Einstellung wird eingeblendet.

Hinweise

- * Wenn Sie die Menüoption <Back> (Zurück) auswählen, wird das vorherige Menü angezeigt.
- * Wenn Sie im Modus Fotowiedergabe die Taste [Menu] gedrückt halten, können Sie direkt auf die Option <File Options> (Dateioptionen) zugreifen.





Photo Mode : Setting Various Functions

Setting the White Balance

The colour balance may vary depending on the lighting conditions.

The White Balance is used to preserve natural colours under different lighting conditions.

1. **Move [Mode Selector] down to turn on the CAM and move it down again.**
 - ◆ The Mode Selection screen appears.
2. **Move the [▲/▼] switch to select Photo mode and press the [OK] button.**
 - ◆ The Photo Capture screen appears.
3. **Press the [Menu] button and move the [▲/▼] switch.**
Press the [OK] button after selecting <Settings>.
4. **Move the [▲/▼] switch to select <White Balance> and press the [OK] button.**
 - ◆ **Auto:** Adjust the colour depending on the condition automatically.
 - ◆ **Hold** (): Record with first selected colour without adjusting colour.
 - ◆ **Outdoor** (): Record with the balanced light. (Natural light)
 - ◆ **Indoor** (): Record with the balanced light. (Glow lamp, light in the studio or video light)
5. **Move the [▲/▼] switch to select desired setting and press the [OK] button.**
6. **Press the [Menu] button to finish setting.**
 - ◆ The icon of selected function is displayed.
 - ◆ If you select <Auto>, no icon is displayed.

Notes

- * If you select <Back> in the menu, the previous menu appears.
- * Press and hold the [Menu] button in Photo View, you can move to <File Options> directly.

Verschiedene Funktionen einstellen

Weißabgleich einstellen

Abhängig von den Lichtbedingungen kann die Farbbalance variieren.

Die Funktion Weißabgleich sorgt für natürliche Farben bei unterschiedlichen Lichtverhältnissen.

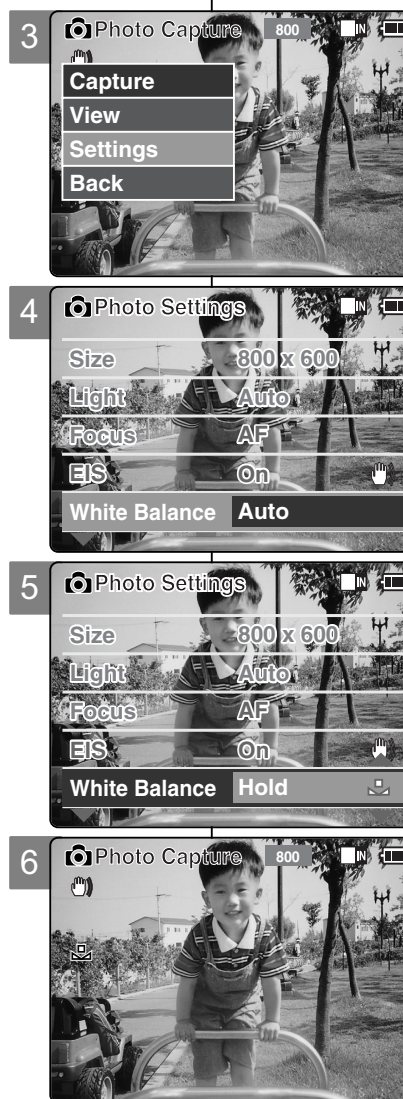

1. **Drücken Sie zum Einschalten des Camcorders den [Moduswahlschalter] nach unten, und drücken Sie ihn anschließend erneut nach unten.**
 - ◆ Der Bildschirm Moduswahl wird angezeigt.
2. **Wählen Sie mit der Taste [▲/▼] Photo (Foto), und drücken Sie die Taste [OK].**
 - ◆ Der Bildschirm Fotoaufnahme wird angezeigt.
3. **Drücken Sie die Taste [Menu]. Wählen Sie mit der Taste [▲/▼] <Settings> (Einstellungen), und drücken Sie anschließend die Taste [OK].**
4. **Wählen Sie mit der Taste [▲/▼] <White Balance> (Weißabgleich), und drücken Sie die Taste [OK].**
 - ◆ **Auto:** Die Farben werden abhängig von den Umgebungsbedingungen automatisch eingestellt.
 - ◆ **Hold (Halten:** ): Die anfangs gewählte Farboption wird während der gesamten Aufnahme beibehalten.
 - ◆ **Outdoor (Außen:** ): Aufnahme mit Weißabgleich. (Natürliches Licht)
 - ◆ **Indoor (Innen :** ): Aufnahme mit Weißabgleich. (Glühlampe oder Studiolicht)
5. **Wählen Sie mit der Taste [▲/▼] die gewünschte Einstellung, und drücken Sie die Taste [OK].**
6. **Drücken Sie die Taste [Menu], um die Einstellung zu beenden.**
 - ◆ Das Symbol für die gewählte Einstellung wird eingeblendet.
 - ◆ Bei Auswahl von <Auto> wird kein Symbol angezeigt.





Hinweise

- * Wenn Sie die Menüoption <Back> (Zurück) auswählen, wird das vorherige Menü angezeigt.
- * Wenn Sie im Modus Fotowiedergabe die Taste [Menu] gedrückt halten, können Sie direkt auf die Option <File Options> (Dateioptionen) zugreifen.

Photo Mode : Setting Various Functions

Setting the Program AE (Programmed Auto Exposure)

It allows you to adjust the aperture setting to suit different conditions.

1. Move [Mode Selector] down to turn on the CAM and move it down again.
 - ◆ The Mode Selection screen appears.
2. Move the [▲/▼] switch to select *Photo* mode and press the [OK] button.
 - ◆ The Photo Capture screen appears.
3. Press the [Menu] button and move the [▲/▼] switch. Press the [OK] button after selecting <Settings>.
4. Move the [▲/▼] switch to select <Program AE> and press the [OK] button.
 - ◆ **Auto**: Auto balance between the subject and background to get the best result. The shutter speed automatically varies from 1/60 to 1/250 per second depending on the scene.
 - ◆ **Sports**(): For fast-moving people or objects. It is suitable for sports events or when you are outside in the car.
 - ◆ **Spotlight**(): Compensates for a subject that appears too bright under strong direct light such as spotlight. It is suitable for concert and school performance.
 - ◆ **Sand/Snow**(): Use when the light is very strong such as on the beach or in the snow.
 - ◆ **HS Shutter**(): Allows fast-moving images to be captured one frame at a time.
5. Move the [▲/▼] switch to select desired setting and press the [OK] button.
6. Press the [Menu] button to finish setting.
 - ◆ The icon of selected function is displayed.
 - ◆ If you select <Auto>, any icon is not displayed.

Notes

- ✦ If you select <Back> in the menu, the previous menu appears.
- ✦ Press and hold the [Menu] button in Photo View, you can move to <File Options> directly.

Verschiedene Funktionen einstellen

Automatische Belichtungsprogramme einstellen

Mit dieser Funktion können Sie die Blendenöffnung an die jeweiligen Aufnahmebedingungen anpassen.

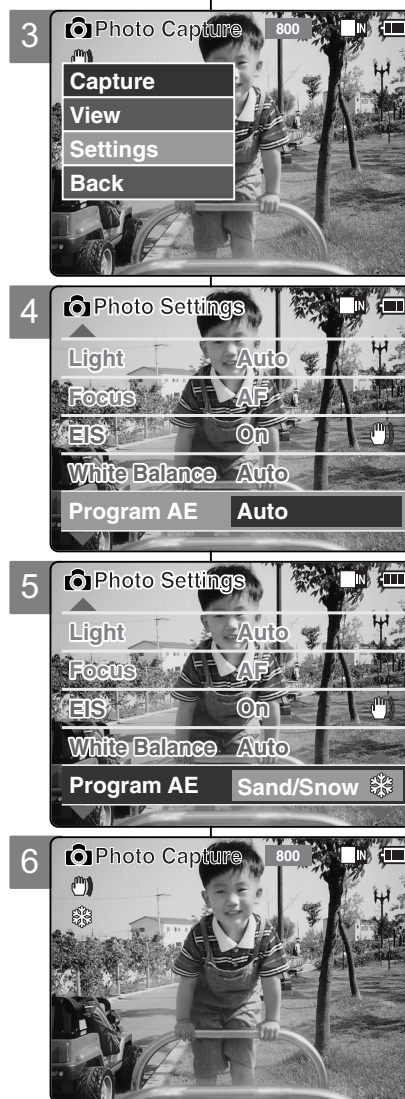

1. Drücken Sie zum Einschalten des Camcorders den [Moduswahlschalter] nach unten, und drücken Sie ihn anschließend erneut nach unten.
 - ◆ Der Bildschirm Moduswahl wird angezeigt.
2. Wählen Sie mit der Taste [▲/▼] *Photo* (Foto), und drücken Sie die Taste [OK].
 - ◆ Der Bildschirm Fotoaufnahme wird angezeigt.
3. Drücken Sie die Taste [Menu]. Wählen Sie mit der Taste [▲/▼] <Settings> (Einstellungen), und drücken Sie anschließend die Taste [OK].
4. Wählen Sie mit der Taste [▲/▼] <Program AE> (Belichtungsprogramme), und drücken Sie die Taste [OK].
 - ◆ **Auto**: Automatischer Abgleich zwischen Motiv und Hintergrund zur Optimierung der Aufnahmequalität. Die Belichtungszeit wird je nach Motiv und Aufnahmebedingungen automatisch auf einen Wert zwischen 1/60 und 1/250 Sekunde eingestellt.
 - ◆ **Sports** (Sport : ): Zur Aufnahme sich schnell bewogender Personen bzw. Gegenstände. Geeignet für Aufnahmen bei Sportereignissen oder aus dem fahrenden Auto heraus.
 - ◆ **Spotlight** (Spotlight : ): Für Objekte, die bei extremem Lichteinfall (z. B. unter Scheinwerfern) zu hell erscheinen. Geeignet für Aufnahmen bei Konzerten oder anderen Aufführungen.
 - ◆ **Sand/Snow** (Sand/Schnee : ): Für Aufnahmen bei sehr starkem Licht, z. B. am Strand oder im Schnee.
 - ◆ **HS Shutter** (Hochgeschwindigkeitsverschluss : ): Ermöglicht die Aufzeichnung schneller Szenen mit hoher Bildfolge.
5. Wählen Sie mit der Taste [▲/▼] die gewünschte Einstellung, und drücken Sie die Taste [OK].
6. Drücken Sie die Taste [Menu], um die Einstellung zu beenden.
 - ◆ Das Symbol für die gewählte Einstellung wird eingeblendet.
 - ◆ Bei Auswahl von <Auto> wird kein Symbol angezeigt.

Hinweise

- ✦ Wenn Sie die Menüoption <Back> (Zurück) auswählen, wird das vorherige Menü angezeigt.
- ✦ Wenn Sie im Modus Fotowiedergabe die Taste [Menu] gedrückt halten, können Sie direkt auf die Option <File Options> (Dateioptionen) zugreifen.

Photo Mode : Setting Various Functions

Setting the BLC (Backlight Compensation)

The Backlight Compensation function helps to make the subject brighter when the subject is in front of a window or the subject is too dark to distinguish. You can use this function when using the CAM in the bright backgrounds including snow scenes.

1. Move [Mode Selector] down to turn on the CAM and move it down again.
 - ◆ The Mode Selection screen appears.
2. Move the [▲/▼] switch to select *Photo* mode and press the [OK] button.
 - ◆ The Photo Capture screen appears.
3. Press the [Menu] button and move the [▲/▼] switch. Press the [OK] button after selecting <Settings>.
4. Move the [▲/▼] switch to select <BLC> and press the [OK] button.
 - ◆ On (**BLC**): Set the BLC function.
 - ◆ Off: Cancel the BLC function.
5. Move the [▲/▼] switch to select desired setting and press the [OK] button.
6. Press the [Menu] button to finish setting.
 - ◆ < **BLC** > is displayed.

Notes

- ✦ If you select <Back> in the menu, the previous menu appears.
- ✦ Press and hold the [Menu] button in Photo View, you can move to <File Options> directly.



Verschiedene Funktionen einstellen

Gegenlichtausgleich einstellen (Back Light Compensation, BLC)

Mit dem Gegenlichtausgleich können Motive gegenüber dem Hintergrund aufgehellt werden. Dies ist beispielsweise erforderlich, wenn ein sonniges Fenster den Hintergrund bildet oder das Motiv selbst sehr dunkel ist. Verwenden Sie den Gegenlichtausgleich, wenn der Hintergrund sehr hell ist oder das Motiv von Schnee umgeben ist.

1. Drücken Sie zum Einschalten des Camcorders den [Moduswahlschalter] nach unten, und drücken Sie ihn anschließend erneut nach unten.
 - ◆ Der Bildschirm Moduswahl wird angezeigt.
2. Wählen Sie mit der Taste [▲/▼] *Photo (Foto)*, und drücken Sie die Taste [OK].
 - ◆ Der Bildschirm Fotoaufnahme wird angezeigt.
3. Drücken Sie die Taste [Menu]. Wählen Sie mit der Taste [▲/▼] <Settings> (Einstellungen), und drücken Sie anschließend die Taste [OK].
4. Wählen Sie mit der Taste [▲/▼] <BLC> (Gegenlichtausgleich), und drücken Sie die Taste [OK].
 - ◆ On (Ein: **BLC**): Gegenlichtausgleich aktivieren
 - ◆ Off (Aus): Gegenlichtausgleich deaktivieren.
5. Drücken Sie die Taste [Menu], um die Einstellung zu beenden.
 - ◆ Auf dem Monitor wird < **BLC** > angezeigt.

Notes

- ✦ Wenn Sie die Menüoption <Back> (Zurück) auswählen, wird das vorherige Menü angezeigt.
- ✦ Wenn Sie im Modus Fotowiedergabe die Taste [Menu] gedrückt halten, können Sie direkt auf die Option <File Options> (Dateioptionen) zugreifen.

ENGLISH

MEMO



A large rectangular area with rounded corners, filled with light gray. It contains 20 horizontal white lines for writing, spaced evenly from top to bottom.

DEUTSCH

MEMO

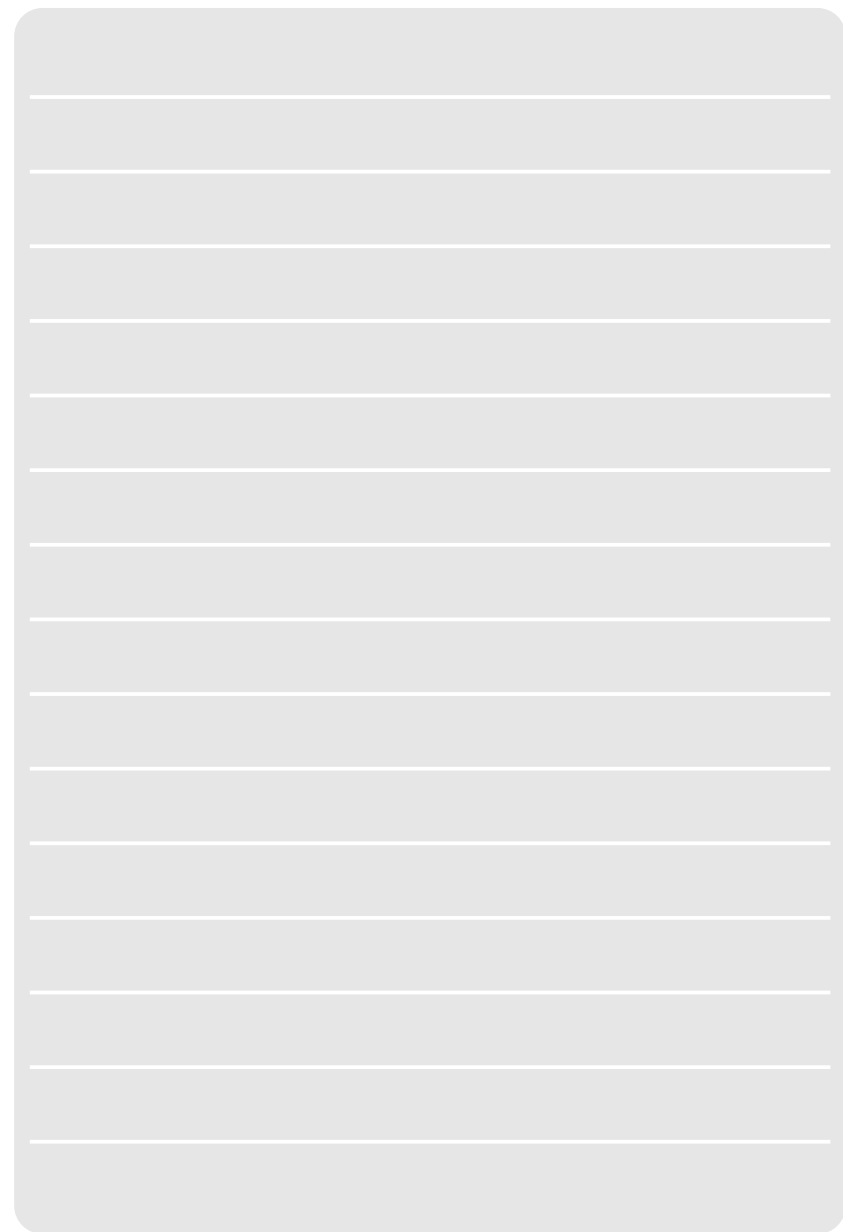

A large rectangular area with rounded corners, filled with light gray. It contains 20 horizontal white lines for writing, spaced evenly from top to bottom.

3

MP3/Voice Recorder Mode/Using File Browser

MP3 Mode

| | |
|---------------------------------------|----|
| Storing Music in the CAM | 70 |
| Copying Music files to the CAM | 70 |
| Playing | 71 |
| Playing Music files | 71 |
| Selecting Play Options | 72 |
| Setting Repeat Play | 72 |
| Selecting File Options | 73 |
| Deleting Music files | 73 |
| Locking Music files | 74 |
| Copying Music files | 75 |

Voice Recorder Mode

| | |
|-------------------------------------|----|
| Recording | 76 |
| Recording Voice | 76 |
| Playing | 77 |
| Playing Voice files | 77 |
| Selecting File Options | 78 |
| Deleting Voice files | 78 |
| Locking Voice files | 79 |
| Copying Voice files | 80 |

Using File Browser

| | |
|---------------------------------|----|
| Deleting Files or Folders | 81 |
| Locking Files | 82 |
| Copying Files or Folders | 83 |
| Viewing File Information | 84 |

3

Modus MP3 / Modus Sprachaufnahme / Dateibrowser verwenden

Modus MP3

| | |
|---|----|
| Musik auf dem Camcorder speichern | 70 |
| Musikdateien auf den Camcorder kopieren | 70 |
| Wiedergabe | 71 |
| Musikdateien wiedergeben | 71 |
| Optionen für die Wiedergabe wählen | 72 |
| Wiederholte Wiedergabe einstellen | 72 |
| Dateioptionen wählen | 73 |
| Musikdateien löschen | 73 |
| Löschschutz für Musikdateien aktivieren | 74 |
| Musikdateien kopieren | 75 |

Modus Sprachaufnahme

| | |
|--|----|
| Aufnahme | 76 |
| Sprache aufzeichnen | 76 |
| Wiedergabe | 77 |
| Sprachdateien wiedergeben | 77 |
| Dateioptionen wählen | 78 |
| Sprachdateien löschen | 78 |
| Löschschutz für Sprachdateien aktivieren | 79 |
| Sprachdateien kopieren | 80 |

Dateibrowser verwenden

| | |
|--|----|
| Dateien und Ordner löschen | 81 |
| Löschschutz für Dateien aktivieren | 82 |
| Dateien und Ordner kopieren | 83 |
| Dateieigenschaften anzeigen | 84 |

MP3 Mode : Storing Music in the CAM

Copying Music files to the CAM

You can transfer music files from your PC to the internal memory, Memory Stick or Memory Stick Pro. For copying music files, the CAM must be connected to your PC with the USB cable. You don't have to connect the CAM to your PC when you transfer music files to the Memory Stick directly.

- 1. Connect the CAM to a PC with the USB cable.**
 - ◆ Your computer recognises this device and the symbol for removable drive will appear in 'My Computer'.
- 2. Double-click the new removable drive to open.**
- 3. Select the MP3 folder and double-click to enter.**
- 4. Copy the MP3 file you want from PC to the CAM.**
 - ◆ Refer to the folder structure on page 29 for copying MP3 files.

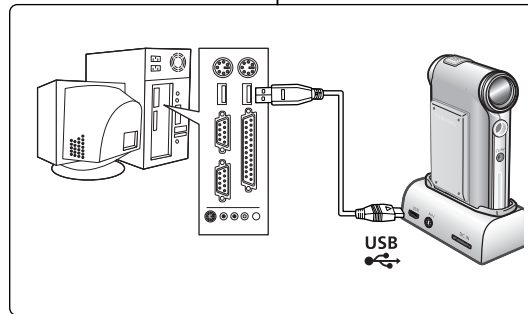

Disconnecting USB Connection

After completing the data transfer, you must disconnect the cable in the following way.

1. Select the removable disk icon and click the right mouse button to select 'Safely Remove Hardware'.
2. Select 'Stop' and disconnect the USB cable when the pop-up screen disappears.

Notes

- ❖ The way of transferring, playing with the Memory Stick is same as that of internal memory.
- ❖ Refer to page 113 for installing USB Driver for Windows98SE.

Musik auf dem Camcorder speichern

Musikdateien auf den Camcorder kopieren

Sie können Musikdateien von einem PC in den internen Speicher des Camcorders, auf den Memory Stick oder den Memory Stick Pro übertragen. Zum Kopieren von Musikdateien muss der Camcorder über das USB-Kabel mit dem PC verbunden sein. Für die direkte Übertragung von Musikdateien auf einen Memory Stick muss der Camcorder nicht an den PC angeschlossen sein.

- 1. Verbinden Sie den Camcorder über ein USB-Kabel mit dem Computer.**
 - ◆ Das Gerät wird automatisch vom Computer erkannt und unter 'Arbeitsplatz' als Wechseldatenträger angezeigt.
- 2. Doppelklicken Sie auf den neuen Wechseldatenträger, um ihn zu öffnen.**
- 3. Öffnen Sie den MP3-Ordner per Doppelklick.**
- 4. Kopieren Sie die gewünschte MP3-Datei vom Computer auf den Camcorder.**
 - ◆ Nutzen Sie beim Kopieren von MP3-Dateien auch die Informationen zur Ordnerstruktur auf Seite 29.

USB-Verbindung trennen

Entfernen Sie das USB-Kabel nach Abschluss der Datenübertragung auf folgende Art und Weise:

1. Klicken Sie mit der rechten Maustaste auf das Symbol des Wechseldatenträgers, und wählen Sie aus dem Kontextmenü die Option 'Hardware sicher entfernen'.
2. Wählen Sie 'Beenden', und entfernen Sie das USB-Kabel, sobald das Pop-Up-Fenster ausgeblendet wird.

Hinweise

- ❖ Übertragung und Wiedergabe von Dateien funktionieren beim Memory Stick genauso wie beim internen Speicher.
- ❖ Informationen zur Installation des USB-Treibers unter Windows 98 SE finden Sie auf Seite 113.

MP3 Mode : Playing

Playing Music files

You can hear the music copied from your PC directly or with the Memory Stick.

1. **Connect the earphones to the CAM.**
 - ◆ You can also hear the music from the Built-in speaker without the earphones.
2. **Move [Mode Selector] down to turn on the CAM and move it down again.**
 - ◆ The Mode Selection screen appears.
3. **Move the [▲/▼] switch to select MP3 mode and press the [OK] button.**
4. **Move the [▲/▼] switch to find the music you want to hear and press the [OK] button.**
 - ◆ The selected music is played.
5. **Press the [OK] button again to stop hearing music.**
 - ◆ Each time you press the [OK] button, play or pause is selected repeatedly.

The use of [▲/▼] switch

- * **Press the [▲] switch**
First 2 seconds after start playing - the previous file appears.
2 seconds after start playing - the first scene of the file appears.
- * **Press the [▼] switch**
The next file appears.

Notes

- * '----' is displayed depending on the title of MP3 file.
- * If you lock the MP3 hold switch, you cannot use the button except the Power switch and volume +/- button.
The MP3 hold switch operates only in the MP3 mode.
- * In MP3 playback mode, a filename may not be displayed correctly or an MP3 file may not playback. In this case, rename the file name using English alphabets only.

Modus MP3 : Wiedergabe

Musikdateien wiedergeben

Sie können sich die mit dem Memory Stick oder direkt von PC kopierte Musik auf dem Camcorder anhören.

1. **Schließen Sie den Kopfhörer an den Camcorder an.**
 - ◆ Sie können die Musik auch ohne Kopfhörer über den integrierten Lautsprecher wiedergeben.
2. **Drücken Sie zum Einschalten des Camcorders den [Moduswahlschalter] nach unten, und drücken Sie ihn anschließend erneut nach unten.**
 - ◆ Der Bildschirm Moduswahl wird angezeigt.
3. **Wählen Sie mit der Taste [▲/▼] MP3, und drücken Sie die Taste [OK].**
4. **Wählen Sie mit der Taste [▲/▼] das gewünschte Musikstück, und drücken Sie anschließend die Taste [OK].**
 - ◆ Das gewählte Musikstück wird wiedergegeben.
5. **Drücken Sie die Taste [OK] erneut, um die Musikwiedergabe anzuhalten.**
 - ◆ Durch Drücken der Taste [OK] können Sie zwischen Wiedergabe und Pause wechseln.

Taste [▲/▼] verwenden

- * **Funktion der Taste [▲]:**
Drücken innerhalb der ersten zwei Sekunden eines Musikstücks:
Sprung zur vorhergehenden Datei.
Drücken nach den ersten zwei Sekunden eines Musikstücks:
Sprung zum Anfang der aktuellen Datei.
- * **Funktion der Taste [▼]:**
Sprung zum Anfang der folgenden Datei.

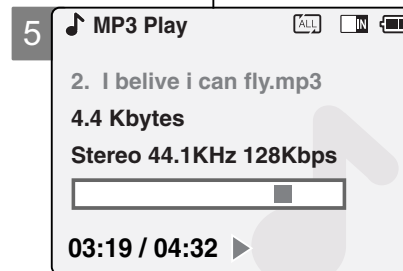
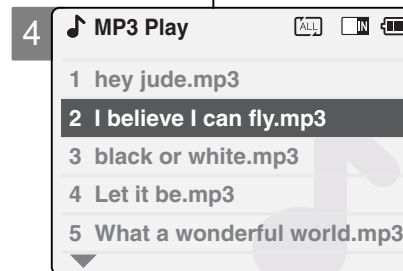
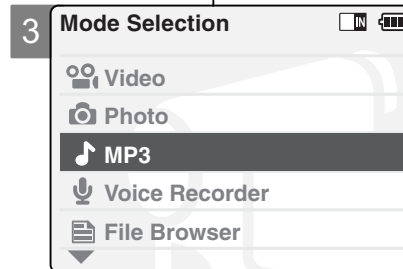

Hinweise

- * Abhängig vom Titel der MP3-Datei wird '----' angezeigt.
- * Wenn Sie die Taste HOLD (MP3-Sperrschalter) aktivieren, sind alle Bedienungselemente außer dem Betriebsschalter und der Taste +/- für die Lautstärke gesperrt.
Die Taste HOLD funktioniert nur im Modus MP3.
- * Im Modus MP3-Wiedergabe kann es vorkommen, dass ein Dateiname nicht korrekt angezeigt oder eine MP3-Datei nicht abgespielt wird. Benennen Sie in diesem Fall die Datei um. Verwenden Sie dafür nur das englische Alphabet.

MP3 Mode : Selecting Play Options

Setting Repeat Play

You can play the only one or all music repeatedly.

- Connect the earphones to the CAM.**
 - ◆ You can also hear the music from the Built-in speaker without the earphones.
- Move [Mode Selector] down to turn on the CAM and move it down again.**
 - ◆ The Mode Selection screen appears.
- Move the [▲/▼] switch to select MP3 mode and press the [OK] button.**
 - ◆ Press the [Menu] button when the music list appears.
- Move the [▲/▼] switch to select <Play Options> and press the [OK] button.**
- Move the [▲/▼] switch to select <Repeat> and press the [OK] button.**
 - ◆ **All:** All files are repeated.
 - ◆ **Off:** Cancel the Repeat Play function.
 - ◆ **One:** One file is repeated.
- Move the [▲/▼] switch to select desired setting and press the [OK] button.**
- Press the [Menu] button to finish setting.**

Note

- ◆ If you select <Back> in the menu, the previous menu appears.

Optionen für die Wiedergabe wählen

Wiederholte Wiedergabe einstellen

Sie können einzelne Stücke oder alle Stücke wiederholt wiedergeben.

- Schließen Sie den Kopfhörer an den Camcorder an.**
 - ◆ Sie können die Musik auch ohne Kopfhörer über den integrierten Lautsprecher wiedergeben.
- Drücken Sie zum Einschalten des Camcorders den [Moduswahlschalter] nach unten, und drücken Sie ihn anschließend erneut nach unten.**
 - ◆ Der Bildschirm Moduswahl wird angezeigt.
- Wählen Sie mit der Taste [▲/▼] MP3, und drücken Sie die Taste [OK].**
 - ◆ Drücken Sie die Taste [Menu], wenn die Musikliste angezeigt wird.
- Wählen Sie mit der Taste [▲/▼] <Play Options> (Wiedergabeoptionen), und drücken Sie die Taste [OK].**
- Wählen Sie mit der Taste [▲/▼] <Repeat> (Wiederholen), und drücken Sie die Taste [OK].**
 - ◆ **All (Alle):** Alle Dateien werden wiederholt.
 - ◆ **Off (Aus):** Keine wiederholte Wiedergabe.
 - ◆ **One (Einzelne Datei):** Eine einzelne Datei wird wiederholt.
- Wählen Sie mit der Taste [▲/▼] die gewünschte Einstellung, und drücken Sie die Taste [OK].**
- Drücken Sie die Taste [Menu], um die Einstellung zu beenden.**

Hinweis

- ◆ Wenn Sie die Menüoption <Back> (Zurück) auswählen, wird das vorherige Menü angezeigt.

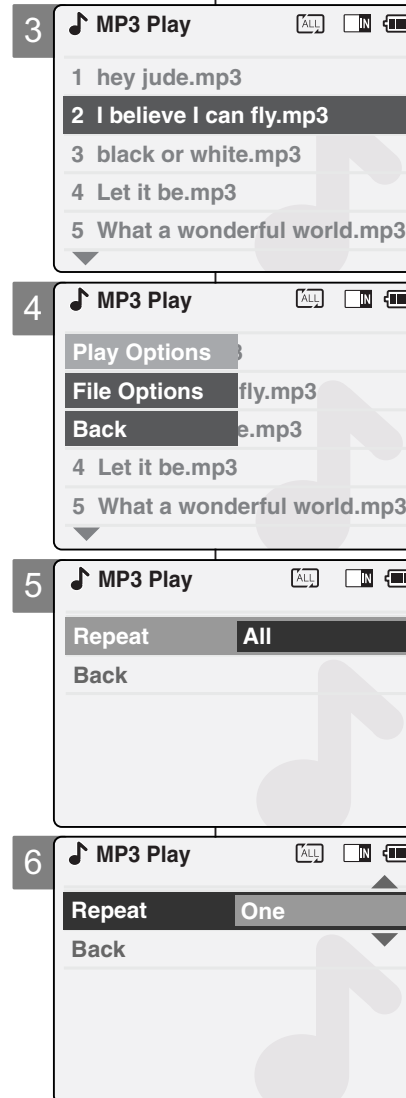

MP3 Mode : Selecting File Options

Deleting Music files

You can delete the music file you want.

1. Move [Mode Selector] down to turn on the CAM and move it down again.
 - ◆ The Mode Selection screen appears.
2. Move the [▲/▼] switch to select MP3 mode and press the [OK] button.
 - ◆ Press the [Menu] button when the music list appears.
3. Move the [▲/▼] switch to select <File Options> and press the [OK] button.
4. Move the [▲/▼] switch to select <Delete> and press the [OK] button.
5. Move the [▲/▼] switch to select the followings and press the [OK] button.
 - ◆ **Selected:** The selected music file is deleted.
 - ◆ **All:** All music files are deleted.
 - ◆ **Cancel:** Cancel deleting music files.

Note

- * If you select <Back> in the menu, the previous menu appears.

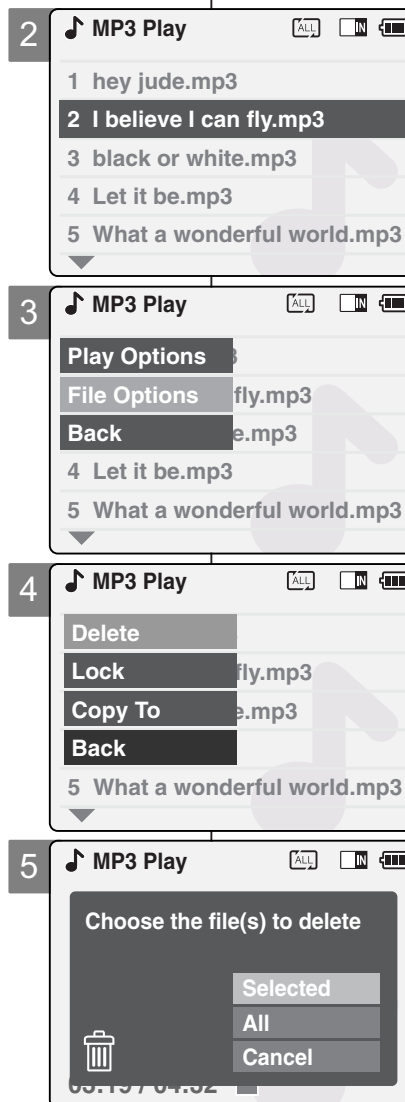

Modus MP3 : Dateioptionen wählen

Musikdateien löschen

Sie können Musikdateien löschen, die Sie nicht mehr benötigen.

1. Drücken Sie zum Einschalten des Camcorders den [Moduswahlschalter] nach unten, und drücken Sie ihn anschließend erneut nach unten.
 - ◆ Der Bildschirm Moduswahl wird angezeigt.
2. Wählen Sie mit der Taste [▲/▼] MP3, und drücken Sie die Taste [OK].
 - ◆ Drücken Sie die Taste [Menu], wenn die Musikliste angezeigt wird.
3. Wählen Sie mit der Taste [▲/▼] <File Options> (Dateioptionen), und drücken Sie die Taste [OK].
4. Wählen Sie mit der Taste [▲/▼] <Delete> (Löschen), und drücken Sie die Taste [OK].
5. Mit der Taste [▲/▼] können Sie folgende Optionen auswählen (Bestätigen mit der Taste [OK]):
 - ◆ **Selected (Nur ausgewählte Datei):** Die ausgewählte Musikdatei wird gelöscht.
 - ◆ **All (Alle):** Alle Musikdateien werden gelöscht.
 - ◆ **Cancel (Abbrechen):** Der Löschvorgang wird abgebrochen.

Hinweis

- * Wenn Sie die Menüoption <Back> (Zurück) auswählen, wird das vorherige Menü angezeigt.

MP3 Mode : Selecting File Options

Locking Music files

You can lock the important music file not to be deleted.

5. Move [Mode Selector] down to turn on the CAM and move it down again.
 - ◆ The Mode Selection screen appears.
2. Move the [▲/▼] switch to select MP3 mode and press the [OK] button.
 - ◆ Press the [Menu] button when the music list appears.
3. Move the [▲/▼] switch to select <File Options> and press the [OK] button.
4. Move the [▲/▼] switch to select <Lock> and press the [OK] button.
5. Move the [▲/▼] switch to select the followings and press the [OK] button.
 - ◆ **Selected:** The selected music file is locked.
 - ◆ **All:** All music files are locked.
 - ◆ **Cancel:** Cancel locking music files.

Notes

- ❖ If you select <Back> in the menu, the previous menu appears.
- ❖ The <🔒> icon is displayed on the locked file.

Modus MP3 : Dateioptionen wählen

Löschschutz für Musikdateien aktivieren

Sie können wichtige Musikdateien mit einem Löschschutz versehen.

1. Drücken Sie zum Einschalten des Camcorders den [Moduswahlschalter] nach unten, und drücken Sie ihn anschließend erneut nach unten.
 - ◆ Der Bildschirm Moduswahl wird angezeigt.
2. Wählen Sie mit der Taste [▲/▼] MP3, und drücken Sie die Taste [OK].
 - ◆ Drücken Sie die Taste [Menu], wenn die Musikkiste angezeigt wird.
3. Wählen Sie mit der Taste [▲/▼] <File Options> (Dateioptionen), und drücken Sie die Taste [OK].
4. Wählen Sie mit der Taste [▲/▼] <Lock> (Schützen), und drücken Sie die Taste [OK].
5. Mit der Taste [▲/▼] können Sie folgende Optionen auswählen (Bestätigen mit der Taste [OK]):
 - ◆ **Selected (Nur ausgewählte Datei):** Die ausgewählte Musikdatei wird geschützt.
 - ◆ **All (Alle):** Alle Musikdateien werden geschützt.
 - ◆ **Cancel (Abbrechen):** Der Vorgang wird abgebrochen.

Hinweise

- ❖ Wenn Sie die Menüoption <Back> (Zurück) auswählen, wird das vorherige Menü angezeigt.
- ❖ Neben der geschützten Datei wird nun das Symbol <🔒> eingeblendet.

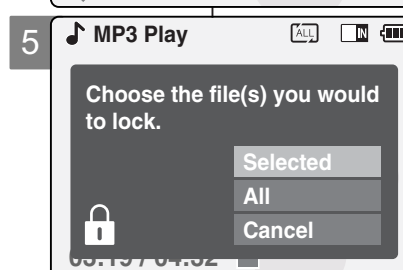
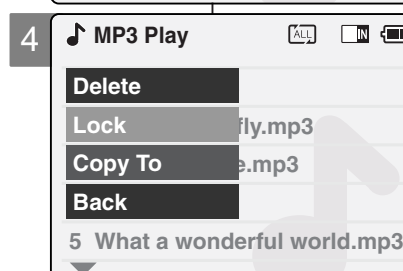
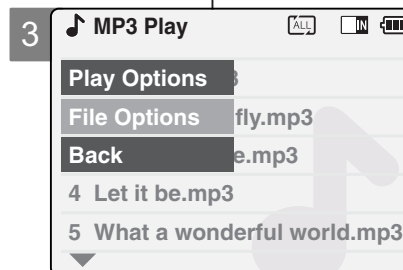
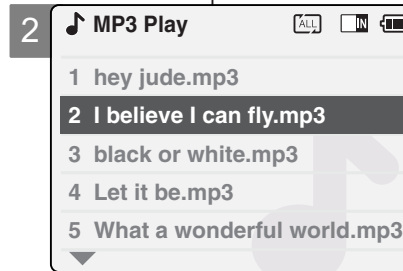

MP3 Mode : Selecting File Options

Copying Music files

You can copy the music file to the internal or external memory.

1. **Move [Mode Selector] down to turn on the CAM and move it down again.**
 - ◆ The Mode Selection screen appears.
2. **Move the [▲/▼] switch to select MP3 mode and press the [OK] button.**
 - ◆ Press the [Menu] button when the music list appears.
3. **Move the [▲/▼] switch to select <File Options> and press the [OK] button.**
4. **Move the [▲/▼] switch to select <Copy To> and press the [OK] button.**
 - ◆ If you selected the Storage type 'External', the file is copied to 'Internal'.
5. **Move the [▲/▼] switch to select the followings and press the [OK] button.**
 - ◆ **Selected:** Copy the selected music file.
 - ◆ **All:** Copy all music files.
 - ◆ **Cancel:** Cancel copying music files.

Note

- ✦ If you set Hold function with the MP3 Hold switch, you can't delete, lock or copy music files. You can only use Power switch and volume [+]/[-] buttons.

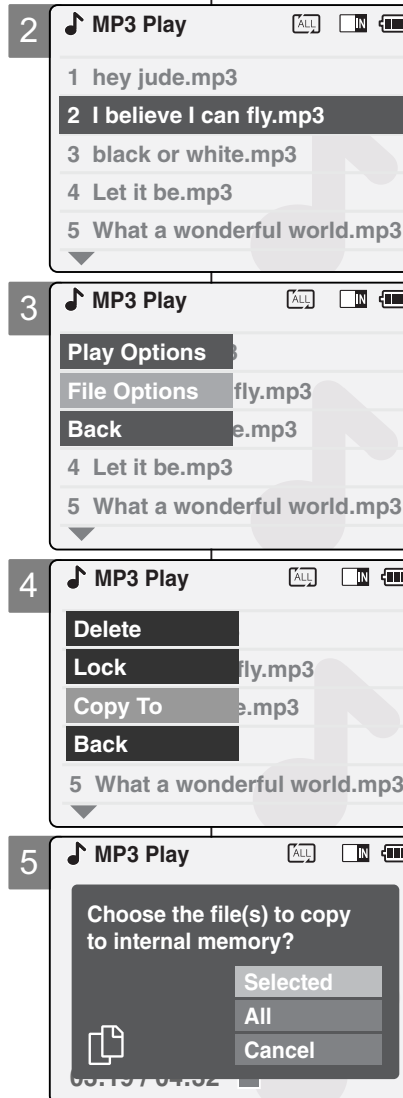

Modus MP3 : Dateioptionen wählen

Musikdateien

Musikdateien können in den internen oder den externen Speicher kopiert werden.

1. **Drücken Sie zum Einschalten des Camcorders den [Moduswahlschalt] nach unten, und drücken Sie ihn anschließend erneut nach unten.**
 - ◆ Der Bildschirm Moduswahl wird angezeigt.
2. **Wählen Sie mit der Taste [▲/▼] MP3, und drücken Sie die Taste [OK].**
 - ◆ Drücken Sie die Taste [Menu], wenn die Musikkiste angezeigt wird.
3. **Wählen Sie mit der Taste [▲/▼] <File Options> (Dateioptionen), und drücken Sie die Taste [OK].**
4. **Wählen Sie mit der Taste [▲/▼] <Copy To> (Kopieren nach), und drücken Sie die Taste [OK].**
 - ◆ Wenn Sie den Speichertyp 'External' (Extern) gewählt haben, wird die Datei in den 'Internal' (Internen) Speicher kopiert.
5. **Mit der Taste [▲/▼] können Sie folgende Optionen auswählen (Bestätigen mit der Taste [OK]):**
 - ◆ **Selected (Nur ausgewählte Datei):** Die ausgewählte Musikdatei wird kopiert.
 - ◆ **All (Alle):** Alle Musikdateien werden kopiert.
 - ◆ **Cancel (Abbrechen):** Der Kopiervorgang wird abgebrochen.

Hinweis

- ✦ Bei aktivierter Taste HOLD können die Musikdateien weder gelöscht, geschützt noch kopiert werden. Nur der Betriebsschalter und die Taste [+]/[-] zur Lautstärkeregelung sind verfügbar.

Voice Recorder Mode : Recording

Recording Voice

You can record voice using the built-in microphone in the CAM.

1. Move [Mode Selector] down to turn on the CAM and move it down again.
 - ◆ The Mode Selection screen appears.
2. Move the [▲/▼] switch to select *Voice Recorder* mode and press the [OK] button.
3. Press the [Record/Stop] button to record voice.
 - ◆ The elapsed time and <● REC> is displayed. It starts recording.
4. Press the [Record/Stop] button to stop recording voice.
 - ◆ <■ STBY> is displayed and it stops recording.

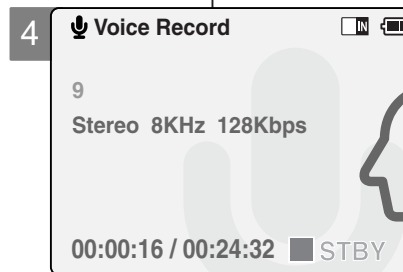
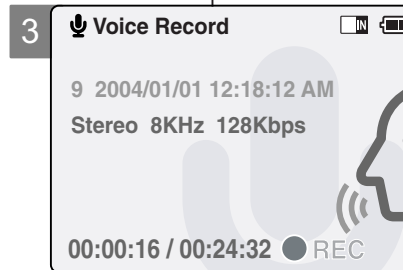
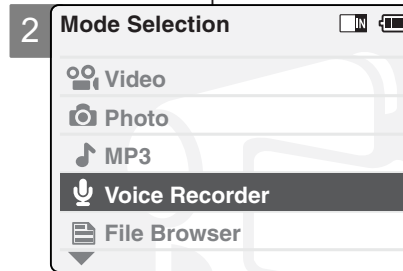

Modus Sprachaufnahme : Aufnahme

Sprache aufnehmen

Über das integrierte Mikrofon können Sie mit dem Camcorder Sprache aufnehmen.

1. Drücken Sie zum Einschalten des Camcorders den [Moduswahlschalter] nach unten, und drücken Sie ihn anschließend erneut nach unten.
 - ◆ Der Bildschirm Moduswahl wird angezeigt.
2. Wählen Sie mit der Taste [▲/▼] *Voice Recorder (Sprachaufnahme)*, und drücken Sie die Taste [OK].
3. Drücken Sie die Taste [Aufnahme/Stop], um die Sprachaufnahme zu starten.
 - ◆ The elapsed time and <● REC> Es werden die bereits vergangene Zeit und die Anzeige <● REC (Aufnahme)> eingeblendet. Die Aufnahme beginnt.
4. Drücken Sie die Taste [Aufnahme/Stop], um die Sprachaufzeichnung anzuhalten.
 - ◆ Die Anzeige <■ STBY> wird eingeblendet, und die Aufnahme wird angehalten.

Voice Recorder Mode : Playing

Playing Voice files

You can hear the voice file connecting earphones.

1. Move [Mode Selector] down to turn on the CAM and move it down again.
◆ The Mode Selection screen appears.
2. Move the [▲/▼] switch to select *Voice Recorder* mode and press the [OK] button.
3. Press the [Menu] button when the Voice Record screen appears.
4. Move the [▲/▼] switch to select <Play> and press the [OK] button.
5. Move the [▲/▼] switch to select the file you want to play.
6. Press the [OK] button to play the recorded voice.
◆ Press the [OK] button to pause playing.

The button and switch you use when playing the recording

Play/Pause [OK] button: Play or pause the voice file

Rewind [▲] switch: Rewind the voice file backward(Press it for 2 seconds)/ Move to previous file

Fast Forward [▼] switch: Wind the voice file forward(Press it for 2 seconds)/Move to next file

Note

- ◆ Press the [Back] button while recording standby status to view the file list.

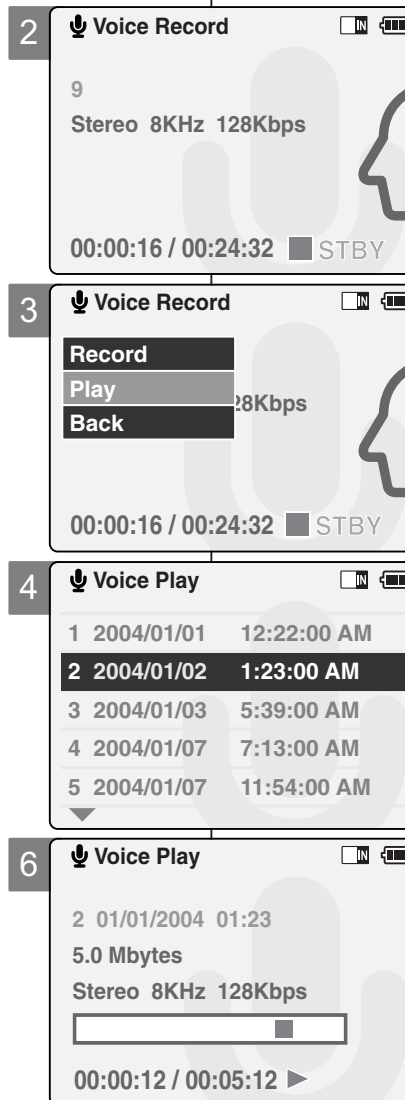

Modus Sprachaufnahme : Wiedergabe

Sprachdateien wiedergeben

Sie können die Sprachdateien über den angeschlossenen Kopfhörer anhören.

1. Drücken Sie zum Einschalten des Camcorders den [Moduswahlschalter] nach unten, und drücken Sie ihn anschließend erneut nach unten.
◆ Der Bildschirm Moduswahl wird angezeigt.
2. Wählen Sie mit der Taste [▲/▼] *Voice Recorder (Sprachaufnahme)*, und drücken Sie die Taste [OK].
3. Wenn der Bildschirm Sprachaufnahme angezeigt wird, drücken Sie die Taste [Menu].
4. Wählen Sie mit der Taste [▲/▼] <Play> (Wiedergabe), und drücken Sie die Taste [OK].
5. Wählen Sie mit der Taste [▲/▼] die Datei, die Sie wiedergeben möchten.
6. Drücken Sie die Taste [OK], um die aufgenommenen Sprachdaten abzuspielen.
◆ Drücken Sie die Taste [OK], um die Wiedergabe zu unterbrechen.

Tasten für die Wiedergabe von Sprachdateien:

Taste [OK] (Wiedergabe/Pause): Sprachdatei abspielen bzw. Wiedergabe unterbrechen.

Taste [▲] (Zurückspulen): Sprachdatei zurückspulen (2 Sekunden gedrückt halten) bzw. vorherige Datei auswählen (kurz drücken).

Taste [▼] (Vorspulen): Sprachdatei vorspulen (2 Sekunden gedrückt halten) bzw. nächste Datei auswählen (kurz drücken).

Hinweis

- ◆ Während die Sprachaufnahme im Bereitschaftsmodus ist (STBY), können Sie sich durch Drücken der Taste [Zurück] die Dateiliste anzeigen lassen.

Deleting Voice files

You can delete voice files you want.

1. Move [Mode Selector] down to turn on the CAM and move it down again.
 - ◆ The Mode Selection screen appears.
2. Move the [▲/▼] switch to select *Voice Recorder* mode and press the [OK] button.
3. Press the [Menu] button when the Voice Record Screen appears.
4. Move the [▲/▼] switch to select <Play> and press the [OK] button.
5. Press the [Menu] button to select <File Options> and press the [OK] button.
 - ◆ You can select <File Options> only in <Play>.
6. Move the [▲/▼] switch to select <Delete> and press the [OK] button.
7. Move the [▲/▼] switch to select the followings and press the [OK] button.
 - ◆ **Selected:** The selected voice file is deleted.
 - ◆ **All:** All voice files are deleted.
 - ◆ **Cancel:** Cancel deleting voice files.

Note

❖ If you select <Back> in the menu, the previous menu appears.

Sprachdateien löschen

Sie können Sprachdateien löschen, die Sie nicht mehr benötigen.

1. Drücken Sie zum Einschalten des Camcorders den [Moduswahlschalter] nach unten, und drücken Sie ihn anschließend erneut nach unten.
 - ◆ Der Bildschirm Moduswahl wird angezeigt.
2. Wählen Sie mit der Taste [▲/▼] *Voice Recorder (Sprachaufnahme)*, und drücken Sie die Taste [OK].
3. Wenn der Bildschirm Sprachaufnahme angezeigt wird, drücken Sie die Taste [Menu].
4. Wählen Sie mit der Taste [▲/▼] <Play> (Wiedergabe), und drücken Sie die Taste [OK].
5. Wählen Sie mit der Taste [Menu] <File Options> (Dateioptionen), und drücken Sie die Taste [OK].
 - ◆ Die Option <File Options> (Dateioptionen) ist nur im Modus <Play> (Wiedergabe) verfügbar.
6. Wählen Sie mit der Taste [▲/▼] <Delete> (Löschen), und drücken Sie die Taste [OK].
7. Mit der Taste [▲/▼] können Sie folgende Optionen auswählen (Bestätigen mit der Taste [OK]):
 - ◆ **Selected (Nur ausgewählte Datei):** Die ausgewählte Sprachdatei wird gelöscht.
 - ◆ **All (Alle):** Alle Sprachdateien werden gelöscht.
 - ◆ **Cancel (Abbrechen):** Der Löschvorgang wird abgebrochen.

Hinweis

❖ Wenn Sie die Menüoption <Back> (Zurück) auswählen, wird das vorherige Menü angezeigt.

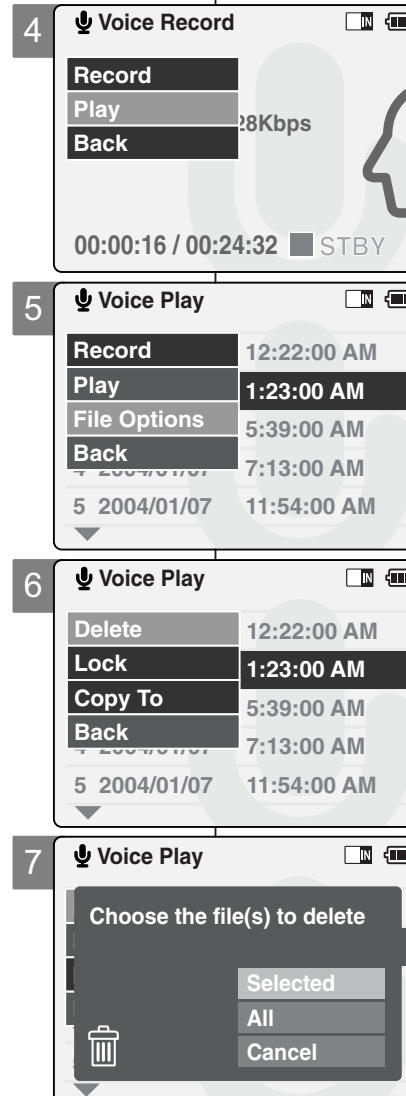

Locking Voice files

You can lock the important voice file not to be deleted.

1. Move [Mode Selector] down to turn on the CAM and move it down again.
 - ◆ The Mode Selection screen appears.
2. Move the [▲/▼] switch to select *Voice Recorder* mode and press the [OK] button.
3. Press the [Menu] button when the Voice Record screen appears.
4. Move the [▲/▼] switch to select <Play> and press the [OK] button.
5. Press the [Menu] button to select <File Options> and press the [OK] button.
 - ◆ You can select <File Options> only in <Play>.
6. Move the [▲/▼] switch to select <Lock> and press the [OK] button.
7. Move the [▲/▼] switch to select the followings and press the [OK] button.
 - ◆ **Selected:** The selected voice file is locked.
 - ◆ **All:** All voice files are locked.
 - ◆ **Cancel:** Cancel locking voice files.

Notes

- ❖ If you select <Back> in the menu, the previous menu appears.
- ❖ The <🔒> icon is displayed on the locked file.

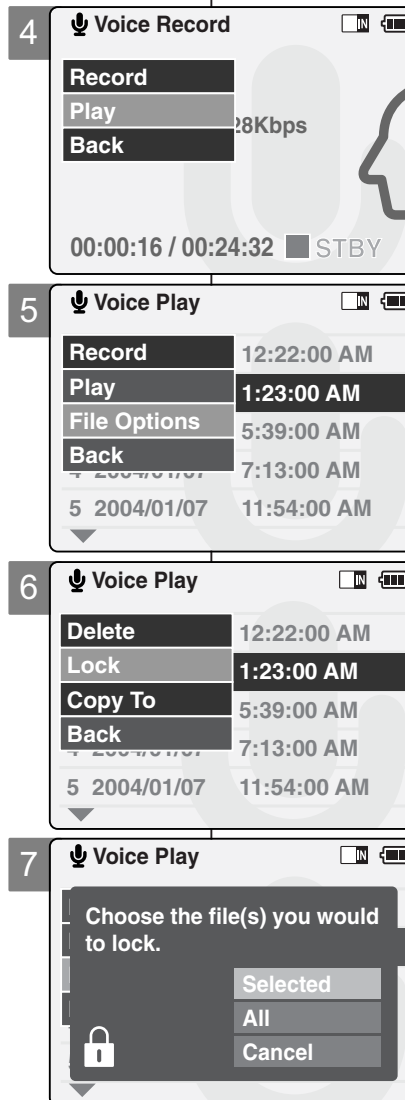

Löschschutz für Sprachdateien aktivieren

Sie können wichtige Sprachdateien mit einem Löschschutz versehen.

1. Drücken Sie zum Einschalten des Camcorders den [Moduswahlalter] nach unten, und drücken Sie ihn anschließend erneut nach unten.
 - ◆ Der Bildschirm Moduswahl wird angezeigt.
2. Wählen Sie mit der Taste [▲/▼] *Voice Recorder (Sprachaufnahme)*, und drücken Sie die Taste [OK].
3. Wenn der Bildschirm Sprachaufnahme angezeigt wird, drücken Sie die Taste [Menu].
4. Wählen Sie mit der Taste [▲/▼] <Play> (Wiedergabe), und drücken Sie die Taste [OK].
5. Wählen Sie mit der Taste [Menu] <File Options> (Dateioptionen), und drücken Sie die Taste [OK].
 - ◆ Die Option <File Options> (Dateioptionen) ist nur im Modus <Play> (Wiedergabe) verfügbar.
6. Wählen Sie mit der Taste [▲/▼] <Lock> (Schützen), und drücken Sie die Taste [OK].
7. Mit der Taste [▲/▼] können Sie folgende Optionen auswählen (Bestätigen mit der Taste [OK]):
 - ◆ **Selected (Nur ausgewählte Datei):** Die ausgewählte Sprachdatei wird geschützt.
 - ◆ **All (Alle):** Alle Sprachdateien werden geschützt.
 - ◆ **Cancel (Abbrechen):** Der Vorgang wird abgebrochen.

Hinweise

- ❖ Wenn Sie die Menüoption <Back> (Zurück) auswählen, wird das vorherige Menü angezeigt.
- ❖ Neben der geschützten Datei wird nun das Symbol <🔒> eingeblendet.

Voice Recorder Mode : Selecting File Options

Copying Voice files

You can copy the voice file to the internal or external memory.

1. Move [Mode Selector] down to turn on the CAM and move it down again.
 - ◆ The Mode Selection screen appears.
2. Move the [▲/▼] switch to select *Voice Recorder* mode and press the [OK] button.
3. Press the [Menu] button when the Voice Record screen appears.
4. Move the [▲/▼] switch to select <Play> and press the [OK] button.
5. Press the [Menu] button to select <File Options> and press the [OK] button.
 - ◆ You can select <File Options> only in <Play>.
6. Move the [▲/▼] switch to select <Copy To> and press the [OK] button.
 - ◆ If you selected the Storage type 'External', the file is copied to 'Internal'.
7. Move the [▲/▼] switch to select the followings and press the [OK] button.
 - ◆ **Selected:** Copy the selected voice file.
 - ◆ **All:** Copy all voice files.
 - ◆ **Cancel:** Cancel copying voice files.

Note

- ❖ If you select <Back> in the menu, the previous menu appears.

Dateioptionen wählen

Sprachdateien kopieren

Sprachdateien können in den internen oder den externen Speicher kopiert werden.

1. Drücken Sie zum Einschalten des Camcorders den [Moduswahlschalter] nach unten, und drücken Sie ihn anschließend erneut nach unten.
 - ◆ Der Bildschirm Moduswahl wird angezeigt.
2. Wählen Sie mit der Taste [▲/▼] *Voice Recorder (Sprachaufnahme)*, und drücken Sie die Taste [OK].
3. Wenn der Bildschirm Sprachaufnahme angezeigt wird, drücken Sie die Taste [Menu].
4. Wählen Sie mit der Taste [▲/▼] <Play> (Wiedergabe), und drücken Sie die Taste [OK].
5. Wählen Sie mit der Taste [Menu] <File Options> (Dateioptionen), und drücken Sie die Taste [OK].
 - ◆ Die Option <File Options> (Dateioptionen) ist nur im Modus <Play> (Wiedergabe) verfügbar.
6. Wählen Sie mit der Taste [▲/▼] <Copy To> (Kopieren nach), und drücken Sie die Taste [OK].
 - ◆ Wenn Sie den Speichertyp 'External' (Extern) gewählt haben, wird die Datei in den 'Internal' (Internen) Speicher kopiert.
7. Mit der Taste [▲/▼] können Sie folgende Optionen auswählen (Bestätigen mit der Taste [OK]):
 - ◆ **Selected (Nur ausgewählte Datei):** Die ausgewählte Sprachdatei wird kopiert.
 - ◆ **All (Alle):** Alle Sprachdateien werden kopiert.
 - ◆ **Cancel (Abbrechen):** Der Kopiervorgang wird abgebrochen.

Hinweis

- ❖ Wenn Sie die Menüoption <Back> (Zurück) auswählen, wird das vorherige Menü angezeigt.

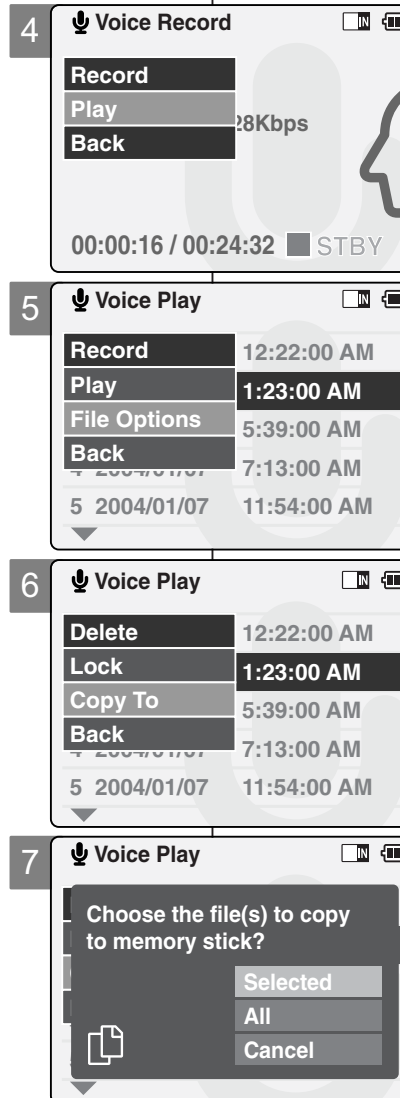

Using File Browser

Deleting Files or Folders

You can delete the file(AVI, MP3, JPEG, WAV) or folders you recorded.

1. **Move the [Mode Selector] down to turn on the CAM and press it again.**
 - ◆ The Mode Selection screen appears.
2. **Move the [▲/▼] switch to select *File Browser* and press the [OK] button.**
3. **Move the [▲/▼] switch to select the folder to find the file you want to delete. Press the [OK] button.**
 - ◆ Press the [Menu] button if you want to delete the selected folder.
 - ◆ Perform these steps repeatedly until the file you want to delete appears.
4. **Press the [Menu] button and move the [▲/▼] switch.**
Press the [OK] button after selecting <Delete>.
5. **Move the [▲/▼] button to select the setting you want.**
Press the [OK] button.
 - ◆ **Selected:** The selected file is deleted.
 - ◆ **All:** All files are deleted.
 - ◆ **Cancel:** Cancel deleting files.

Note

- ✦ If you select <Back> in the menu, the previous menu appears.

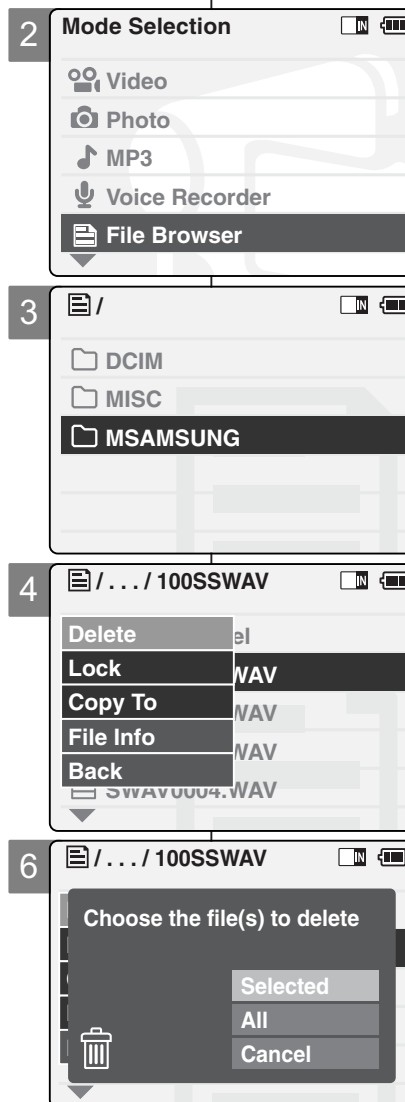

Dateibrowser verwenden

Dateien und Ordner löschen

Sie können die aufgenommenen Dateien (AVI, MP3, JPEG, WAV) oder Ordner löschen.

1. **Drücken Sie zum Einschalten des Camcorders den [Moduswahlschalter] nach unten, und drücken Sie ihn anschließend erneut nach unten.**
 - ◆ Der Bildschirm Moduswahl wird angezeigt.
2. **Wählen Sie mit der Taste [▲/▼] *File Browser (Dateibrowser)*, und drücken Sie die Taste [OK].**
3. **Wählen Sie mit der Taste [▲/▼] den Ordner, in dem sich die zu löschende Datei befindet. Drücken Sie die Taste [OK].**
 - ◆ Drücken Sie die Taste [Menu], wenn Sie den gewählten Ordner löschen möchten.
 - ◆ Wiederholen Sie diese Schritte, bis die zu löschende Datei angezeigt wird.
4. **Drücken Sie die Taste [Menu]. Wählen Sie mit der Taste [▲/▼] <Delete> (Löschen), und drücken Sie anschließend die Taste OK.**
5. **Wählen Sie mit der Taste [▲/▼] die gewünschte Einstellung. Drücken Sie die Taste [OK].**
 - ◆ **Selected (Nur ausgewählte Datei):** Die ausgewählte Datei wird gelöscht.
 - ◆ **All (Alle):** Alle Dateien werden gelöscht.
 - ◆ **Cancel (Abbrechen):** Der Löschvorgang wird abgebrochen.

Hinweis

- ✦ Wenn Sie die Menüoption <Back> (Zurück) auswählen, wird das vorherige Menü angezeigt.

Using File Browser

Locking Files

You can lock the important video files or photo files not to be deleted.

1. Move the [Mode Selector] down to turn on the CAM and press it again.
 - ◆ The Mode Selection screen appears.
2. Move the [▲/▼] switch to select *File Browser* and press the [OK] button.
3. Move the [▲/▼] switch to select the file you want to lock. Press the [OK] button.
 - ◆ Perform these steps repeatedly until the file you want to lock appears.
4. Press the [Menu] button and move the [▲/▼] switch. Press the [OK] button after selecting <Lock>.
5. Move the [▲/▼] button to select the followings. Press the [OK] button.
 - ◆ **Selected:** The selected file is locked.
 - ◆ **All:** All files are locked.
 - ◆ **Cancel:** Cancel locking files.

Notes

- * If you select <Back> in the menu, the previous menu appears.
- * You can't lock folders.
- * The <🔒> icon is displayed on the locked file.

Dateibrowser verwenden

Löschschutz für Dateien aktivieren

Sie können wichtige Video- oder Bilddateien mit einem Löschschutz versehen.

1. Drücken Sie zum Einschalten des Camcorders den [Moduswahlschalter] nach unten, und drücken Sie ihn anschließend erneut nach unten.
 - ◆ Der Bildschirm Moduswahl wird angezeigt.
2. Wählen Sie mit der Taste [▲/▼] *File Browser (Dateibrowser)*, und drücken Sie die Taste [OK].
3. Wählen Sie mit der Taste [▲/▼] die Datei, die Sie schützen möchten. Drücken Sie die Taste [OK].
 - ◆ Wiederholen Sie diese Schritte, bis die zu schützende Datei angezeigt wird.
4. Drücken Sie die Taste [Menu]. Wählen Sie mit der Taste [▲/▼] <Lock> (Schützen), und drücken Sie anschließend die Taste [OK].
5. Wählen Sie mit der Taste [▲/▼] eine der folgenden Optionen. Drücken Sie die Taste [OK].
 - ◆ **Selected (Nur ausgewählte Datei):** Die ausgewählte Datei wird geschützt.
 - ◆ **All (Alle):** Alle Dateien werden geschützt.
 - ◆ **Cancel (Abbrechen):** Der Vorgang wird abgebrochen.

Hinweise

- * Wenn Sie die Menüoption <Back> (Zurück) auswählen, wird das vorherige Menü angezeigt.
- * Ordner können nicht geschützt werden.
- * Neben der geschützten Datei wird nun das Symbol <🔒> eingeblendet.

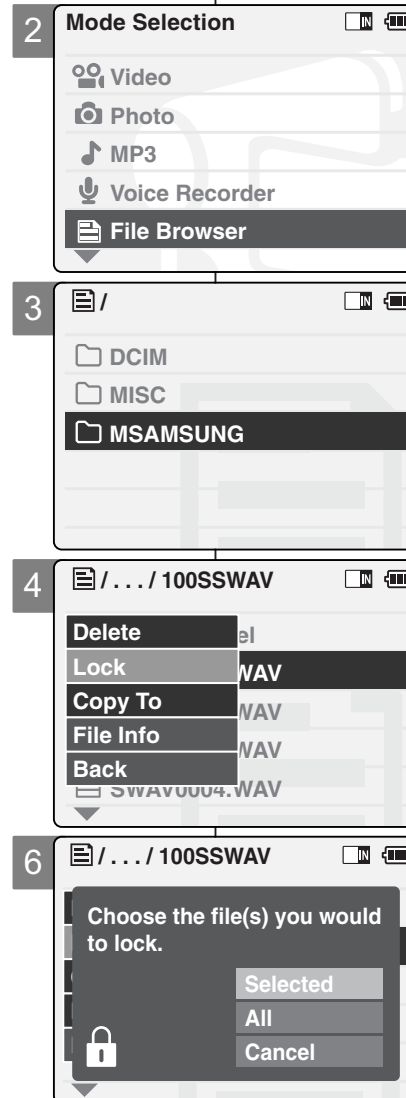

Using File Browser

Copying Files or Folders

You can copy the file or folder to the internal or external memory.

1. **Move the [Mode Selector] down to turn on the CAM and press it again.**
 - ◆ The Mode Selection screen appears.
2. **Move the [▲/▼] switch to select *File Browser* and press the [OK] button.**
3. **Move the [▲/▼] switch to select the folder to find the file you want to copy. Press the [OK] button.**
 - ◆ Press the [Menu] button if you want to copy the selected folder.
 - ◆ Perform these steps repeatedly until the file you want to copy appears.
4. **Press the [Menu] button and move the [▲/▼] switch. Press the [OK] button after selecting <Copy To>.**
 - ◆ If you selected the Storage type 'External', the file is copied to 'Internal'.
5. **Move the [▲/▼] button to select the followings. Press the [OK] button.**
 - ◆ **Selected:** Copy the selected file.
 - ◆ **All:** Copy all files.
 - ◆ **Cancel:** Cancel copying files.

Note

✦ If you select <Back> in the menu, the previous menu appears.

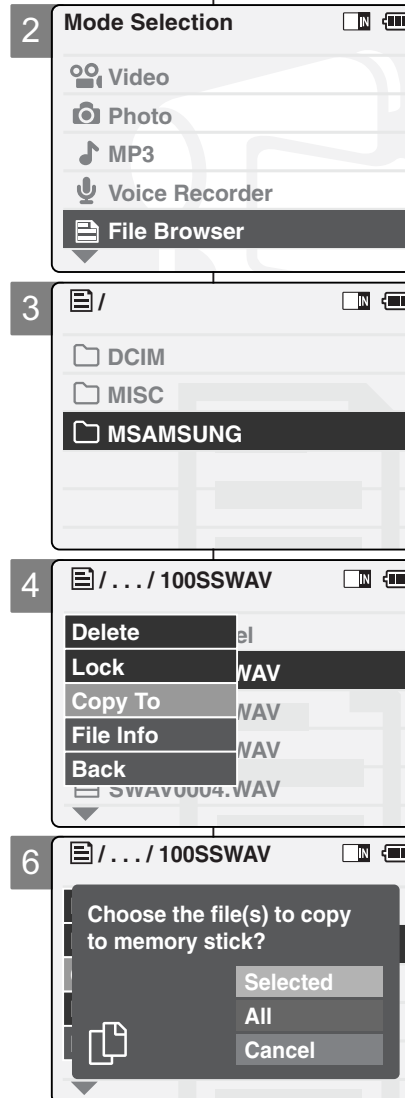

Dateibrowser verwenden

Dateien und Ordner kopieren

Sie können die Dateien oder Ordner in den internen oder den externen Speicher kopieren.

1. **Drücken Sie zum Einschalten des Camcorders den [Moduswahlschalter] nach unten, und drücken Sie ihn anschließend erneut nach unten.**
 - ◆ Der Bildschirm Moduswahl wird angezeigt.
2. **Wählen Sie mit der Taste [▲/▼] *File Browser (Dateibrowser)*, und drücken Sie die Taste [OK].**
3. **Wählen Sie mit der Taste [▲/▼] den Ordner, in dem sich die zu kopierende Datei befindet. Drücken Sie die Taste [OK].**
 - ◆ Drücken Sie die Taste [Menu], wenn Sie den gewählten Ordner kopieren möchten.
 - ◆ Wiederholen Sie diese Schritte, bis die zu kopierende Datei angezeigt wird.
4. **Drücken Sie die Taste [Menu]. Wählen Sie mit der Taste [▲/▼] <Copy to> (Kopieren nach), und drücken Sie anschließend die Taste [OK].**
 - ◆ Wenn Sie den Speichertyp 'External' (Extern) gewählt haben, wird die Datei in den 'Internal' (Internen) Speicher kopiert.
5. **Wählen Sie mit der Taste [▲/▼] eine der folgenden Optionen. Drücken Sie die Taste [OK].**
 - ◆ **Selected (Nur ausgewählte Datei):** Die ausgewählte Datei wird kopiert.
 - ◆ **All (Alle):** Alle Dateien werden kopiert.
 - ◆ **Cancel (Abbrechen):** Der Kopiervorgang wird abgebrochen.

Hinweis

✦ Wenn Sie die Menüoption <Back> (Zurück) auswählen, wird das vorherige Menü angezeigt.

Using File Browser

Viewing File Information

You can see the file name, format, size and date.

1. Move the [Mode Selector] down to turn on the CAM and press it again.
 - ◆ The Mode Selection screen appears.
2. Move the [▲/▼] switch to select *File Browser* and press the [OK] button.
3. Move the [▲/▼] switch to select the file you want to see its file information. Press the [OK] button.
 - ◆ Perform these steps repeatedly until the file you want to see its file information appears.
4. Press the [Menu] button and move the [▲/▼] switch. Press the [OK] button after selecting <File Info>.
 - ◆ The screen with file name, format, size and date appears.
5. Press the [OK] button to finish viewing file information.
 - ◆ If you select <Close> in the screen, the screen disappears.

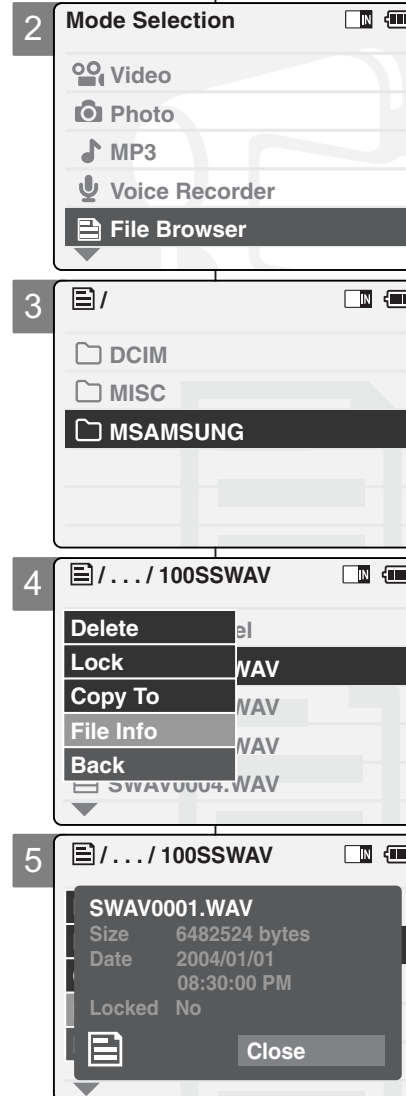

Dateibrowser verwenden

Dateieigenschaften anzeigen

Es werden Name, Format, Größe und Erstellungsdatum der Datei angezeigt.

1. Drücken Sie zum Einschalten des Camcorders den [Moduswahlschalter] nach unten, und drücken Sie ihn anschließend erneut nach unten.
 - ◆ Der Bildschirm Moduswahl wird angezeigt.
2. Wählen Sie mit der Taste [▲/▼] *File Browser (Dateibrowser)*, und drücken Sie die Taste [OK].
3. Wählen Sie mit der Taste [▲/▼] die Datei, deren Eigenschaften Sie anzeigen lassen möchten. Drücken Sie die Taste [OK].
 - ◆ Wiederholen Sie diese Schritte, bis die gewünschte Datei angezeigt wird.
4. Drücken Sie die Taste [Menu]. Wählen Sie mit der Taste [▲/▼] <File Info> (Dateieigenschaften), und drücken Sie anschließend die Taste [OK].
 - ◆ Der Bildschirm mit Name, Format, Größe und Erstellungsdatum der Datei wird angezeigt.
5. Drücken Sie die Taste [OK], um die Anzeige der Dateieigenschaften zu beenden.
 - ◆ Wenn Sie <Close> (Schließen) wählen, wird der Bildschirm ausgeblendet.

4 Setting the CAM

| | |
|--|-----|
| Adjusting the LCD Monitor | 85 |
| Adjusting the LCD Brightness | 86 |
| Adjusting the LCD Colour | 87 |
| Adjusting Date/Time | 88 |
| Setting Time | 88 |
| Setting Date | 89 |
| Setting Date Format | 90 |
| Setting Time Format | 91 |
| Setting the System | 92 |
| Setting the Auto Shut off | 92 |
| Setting the Demo Function | 93 |
| Setting Start-up Mode | 94 |
| Setting the File No. Function | 95 |
| Setting the Beep Sound | 96 |
| Viewing Version Information | 97 |
| Setting Memory | 98 |
| Selecting the Storage Type | 98 |
| Formatting the Memory | 99 |
| Viewing Memory Space | 100 |
| Using USB Mode | 101 |
| Storing Files to the External Memory | 101 |
| USB Speed depending on the System | 102 |
| System Environment | 102 |
| Using PC Cam | 103 |
| Connecting the CAM to a Printer | 104 |

4 Camcorder einstellen

| | |
|---|-----|
| LCD-Monitor einstellen | 85 |
| Helligkeit des LCD-Monitors einstellen | 86 |
| Farbsättigung des LCD-Monitors einstellen | 87 |
| Datum/Uhrzeit einstellen | 88 |
| Uhrzeit einstellen | 88 |
| Datum einstellen | 89 |
| Datumsformat einstellen | 90 |
| Uhrzeitformat einstellen | 91 |
| Systemeinstellungen anpassen | 92 |
| Automatisches Abschalten einstellen | 92 |
| Demo-Funktion einstellen | 93 |
| Startmodus einstellen | 94 |
| Dateinummerierung einstellen | 95 |
| Signalton einstellen | 96 |
| Versionsinformationen anzeigen | 97 |
| Speicher einstellen | 98 |
| Speichertyp wählen | 98 |
| Speicher formatieren | 99 |
| Speicherplatz anzeigen | 100 |
| USB-Modus verwenden | 101 |
| Dateien im externen Speicher speichern | 101 |
| Geschwindigkeit der USB-Verbindung in Abhängigkeit vom System | 102 |
| Systemumgebung | 102 |
| Camcorder als PC-Kamera verwenden | 103 |
| Camcorder an einen Drucker anschließen | 104 |

ENGLISH Setting the CAM : Adjusting the LCD Monitor

Camcorder einstellen: LCD-Monitor einstellen

DEUTSCH

Adjusting the LCD Brightness

You can adjust the brightness of the LCD monitor to compensate for ambient lighting conditions.

1. Move [Mode Selector] down to turn on the CAM and move it down again.
◆ The Mode Selection screen appears.
2. Move the [▲/▼] switch to select *System Settings* and press the [OK] button.
3. Move the [▲/▼] switch to select <Display> and press the [OK] button.
4. Move the [▲/▼] switch to select <LCD Brightness> and press the [OK] button.
◆ You can adjust the LCD Brightness from 0% to 100%.
5. Move the [▲/▼] switch to select the brightness you want.
6. Press the [Back] button to finish setting.

Notes

- ❖ If you select <Back> in the menu, the previous menu appears.
- ❖ A brighter LCD Monitor setting consumes more battery power.

Helligkeit des LCD-Monitors einstellen

Sie können die Helligkeit des LCD-Monitors je nach Umgebungshelligkeit anpassen.

1. Drücken Sie zum Einschalten des Camcorders den [Moduswahlschalter] nach unten, und drücken Sie ihn anschließend erneut nach unten.
◆ Der Bildschirm Moduswahl wird angezeigt.
2. Wählen Sie mit der Taste [▲/▼] *System Settings* (*Systemeinstellungen*), und drücken Sie die Taste [OK].
3. Wählen Sie mit der Taste [▲/▼] <Display> (Anzeige), und drücken Sie die Taste [OK].
4. Wählen Sie mit der Taste [▲/▼] LCD Brightness <LCD Helligkeit> (LCD-Helligkeit), und drücken Sie die Taste [OK].
◆ Die LCD-Helligkeit kann auf einen Wert zwischen 0 % und 100 % eingestellt werden.
5. Wählen Sie mit der Taste [▲/▼] die gewünschte Helligkeit.
6. Drücken Sie die Taste [Zurück], um die Einstellung zu beenden.

Hinweise

- ❖ Wenn Sie die Menüoption <Back> (Zurück) auswählen, wird das vorherige Menü angezeigt.
- ❖ Je heller der LCD-Monitor eingestellt ist, desto höher der Stromverbrauch.

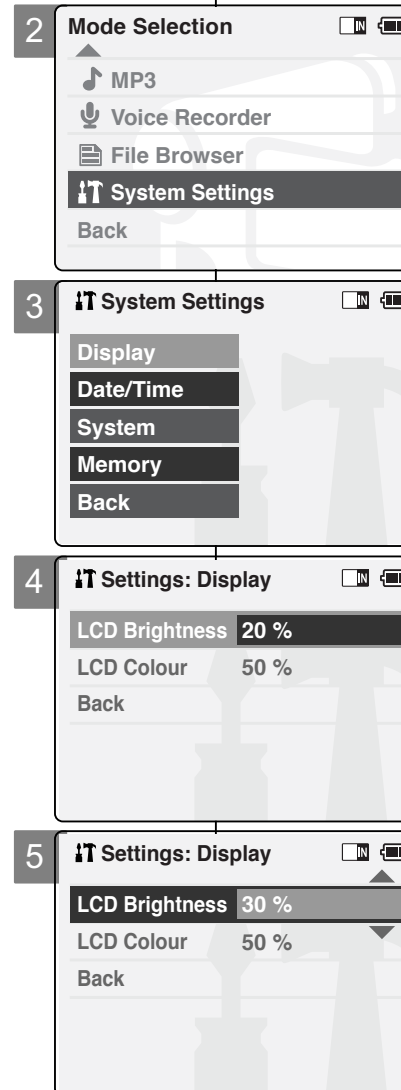

ENGLISH Setting the CAM : Adjusting the LCD Monitor

Camcorder einstellen: LCD-Monitor einstellen

DEUTSCH

Adjusting the LCD Colour

You can adjust the colour of the LCD monitor depending on the situation.

1. Move [Mode Selector] down to turn on the CAM and move it down again.
◆ The Mode Selection screen appears.
2. Move the [▲/▼] switch to select *System Settings* and press the [OK] button.
3. Move the [▲/▼] switch to select <Display> and press the [OK] button.
4. Move the [▲/▼] switch to select <LCD Colour> and press the [OK] button.
◆ You can adjust the LCD Colour from 0% to 100%.
5. Move the [▲/▼] switch to select the colour you want.
6. Press the [Back] button to finish setting.

Note

- ❖ If you select <Back> in the menu, the previous menu appears.

Farbsättigung des LCD-Monitors einstellen

Sie können die Farbsättigung des LCD-Monitors situationsgemäß anpassen.

1. Drücken Sie zum Einschalten des Camcorders den [Moduswahlschalter] nach unten, und drücken Sie ihn anschließend erneut nach unten.
◆ Der Bildschirm Moduswahl wird angezeigt.
2. Wählen Sie mit der Taste [▲/▼] System (*Systemeinstellungen*), und drücken Sie die Taste [OK].
3. Wählen Sie mit der Taste [▲/▼] <Display> (Anzeige), und drücken Sie die Taste [OK].
4. Wählen Sie mit der Taste [▲/▼] LCD Colour <LCD Colour> (LCD-Farbe), und drücken Sie die Taste OK.
◆ Die LCD-Farbe kann auf einen Wert zwischen 0 % und 100 % eingestellt werden.
5. Wählen Sie mit der Taste [▲/▼] die gewünschte Farbsättigung.
6. Drücken Sie die Taste [Zurück], um die Einstellung zu beenden.

Hinweis

- ❖ Wenn Sie die Menüoption <Back> (Zurück) auswählen, wird das vorherige Menü angezeigt.

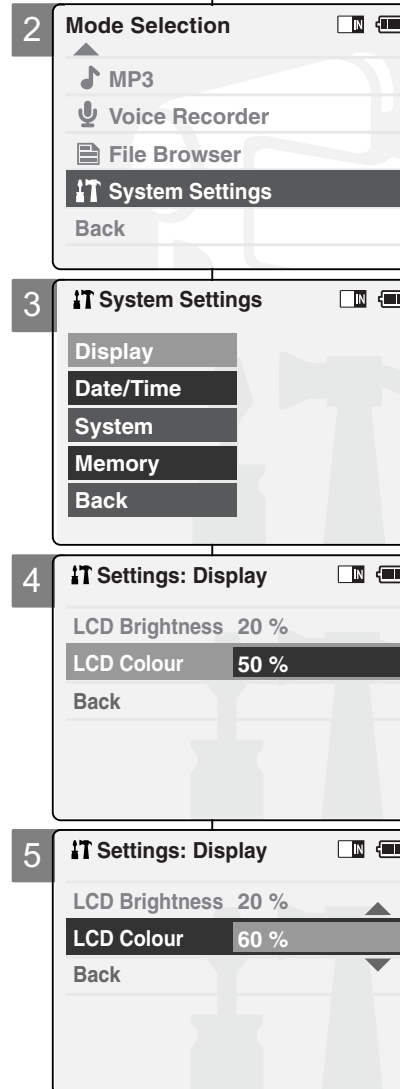

ENGLISH Setting the CAM : Adjusting Date/Time

Camcorder einstellen: Datum/Uhrzeit einstellen

DEUTSCH

Setting Time

The built-in clock creates the time stamp.
You can adjust the time you use.

1. Move [Mode Selector] down to turn on the CAM and move it down again.
◆ The Mode Selection screen appears.
2. Move the [▲/▼] switch to select *System Settings* and press the [OK] button.
3. Move the [▲/▼] switch to select <Date/Time> and press the [OK] button.
4. Move the [▲/▼] switch to select <Set Time> and press the [OK] button.
5. Move the [▲/▼] switch to set time and press the [OK] button.
◆ Move the [▲/▼] switch to change the setting and press the [OK] button to confirm selection and move to the next setting.
6. Press the [Back] button to finish setting.

Note

- ◆ If you select <Back> in the menu, the previous menu appears.

Uhrzeit einstellen

Der Zeitstempel wird anhand der integrierten Uhr erstellt.
Die interne Uhrzeit ist verstellbar.

1. Drücken Sie zum Einschalten des Camcorders den [Moduswahlschalter] nach unten, und drücken Sie ihn anschließend erneut nach unten.
◆ Der Bildschirm Moduswahl wird angezeigt.
2. Wählen Sie mit der Taste [▲/▼] System (*Systemeinstellungen*), und drücken Sie die Taste [OK].
3. Wählen Sie mit der Taste [▲/▼] Date/Time <Date/Time> (Datum/Uhrzeit), und drücken Sie die Taste [OK].
3. Wählen Sie mit der Taste [▲/▼] <Set Date> (Datum einstellen), und drücken Sie die Taste [OK].
5. Ändern Sie mit der Taste [▲/▼] das Datum, und drücken Sie die Taste [OK].
◆ Ändern Sie mit der Taste [▲/▼] die Einstellung, bestätigen Sie die Auswahl mit der Taste OK, und fahren Sie mit der nächsten Einstellung fort.
6. Drücken Sie die Taste [Zurück], um die Einstellung zu beenden.

Hinweis

- ◆ Wenn Sie die Menüoption <Back> (Zurück) auswählen, wird das vorherige Menü angezeigt.

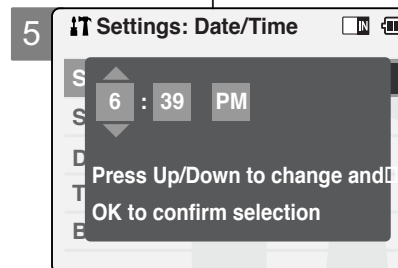
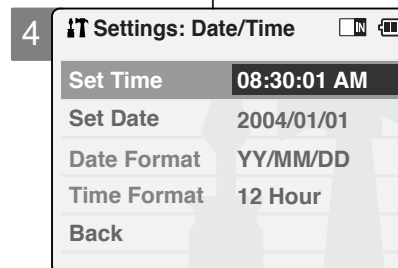
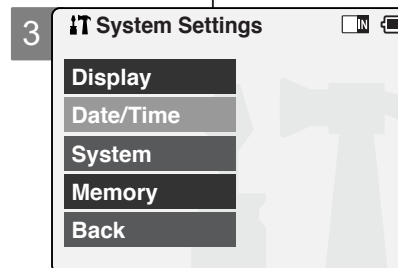
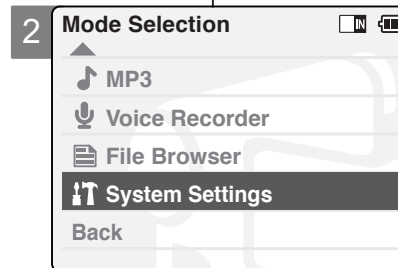

ENGLISH Setting the CAM : Adjusting Date/Time

Camcorder einstellen: Datum/Uhrzeit einstellen

DEUTSCH

Setting Date

The built-in calendar creates the date stamp.
You can adjust the date you use.

1. Move [Mode Selector] down to turn on the CAM and move it down again.
◆ The Mode Selection screen appears.
2. Move the [▲/▼] switch to select *System Settings* and press the [OK] button.
3. Move the [▲/▼] switch to select <Date/Time> and press the [OK] button.
4. Move the [▲/▼] switch to select <Set Date> and press the [OK] button.
5. Move the [▲/▼] switch to set date and press the [OK] button.
◆ Move the [▲/▼] switch to change the setting and press the [OK] button to confirm selection and move to the next setting.
6. Press the [Back] button to finish setting.

Note

- ❖ If you select <Back> in the menu, the previous menu appears.

Datum einstellen

Der Zeitstempel wird anhand des integrierten Kalenders erstellt.
Das interne Datum ist verstellbar.

1. Drücken Sie zum Einschalten des Camcorders den [Moduswahlschalter] nach unten, und drücken Sie ihn anschließend erneut nach unten.
◆ Der Bildschirm Moduswahl wird angezeigt.
2. Wählen Sie mit der Taste [▲/▼] *System (Systemeinstellungen)*, und drücken Sie die Taste [OK].
3. Wählen Sie mit der Taste [▲/▼] *Date/Time <Date/Time>* (Datum/Uhrzeit), und drücken Sie die Taste [OK].
4. Wählen Sie mit der Taste [▲/▼] *<Set Date>* (Uhrzeit einstellen), und drücken Sie die Taste [OK].
5. Ändern Sie mit der Taste [▲/▼] das Datum, und drücken Sie die Taste [OK].
◆ Ändern Sie mit der Taste [▲/▼] die Einstellung, bestätigen Sie die Auswahl mit der Taste OK, und fahren Sie mit der nächsten Einstellung fort.
6. Drücken Sie die Taste [Zurück], um die Einstellung zu beenden.

Hinweis

- ❖ Wenn Sie die Menüoption <Back> (Zurück) auswählen, wird das vorherige Menü angezeigt.

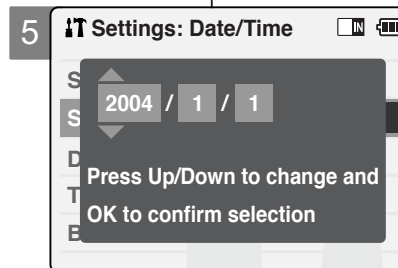
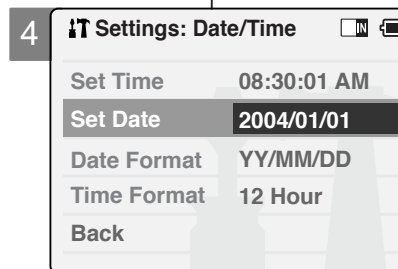
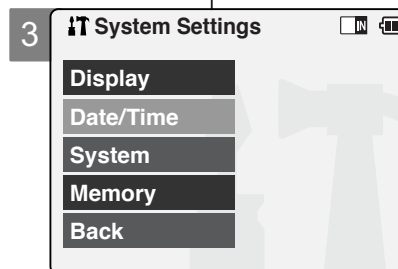
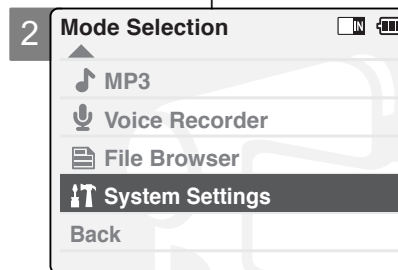

ENGLISH Setting the CAM : Adjusting Date/Time

Camcorder einstellen: Datum/Uhrzeit einstellen

DEUTSCH

Setting Date Format

Datumsformat einstellen

You can select the date format to display.

Sie können wählen, in welchem Format das Datum angezeigt wird.

1. Move [Mode Selector] down to turn on the CAM and move it down again.
 - ◆ The Mode Selection screen appears.
2. Move the [▲/▼] switch to select *System Settings* and press the [OK] button.
3. Move the [▲/▼] switch to select <Date/Time> and press the [OK] button.
4. Move the [▲/▼] switch to select <Date Format> and press the [OK] button.
5. Move the [▲/▼] switch to select desired format and press the [OK] button.
 - ◆ **YY/MM/DD**: The date is displayed in order as Year/Month/Date.
 - ◆ **DD/MM/YY**: The date is displayed in order as Date/Month/Year.
 - ◆ **MM/DD/YY**: The date is displayed in order as Month/Date/Year.
6. Press the [Back] button to finish setting.

Note

❖ If you select <Back> in the menu, the previous menu appears.

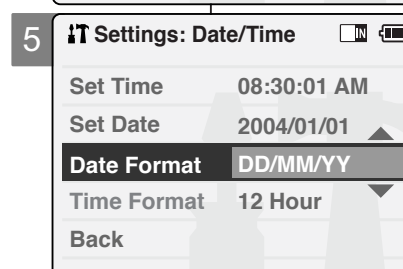
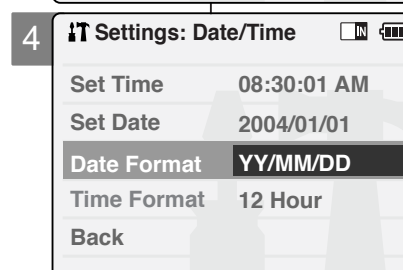
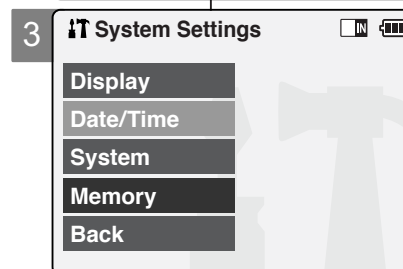
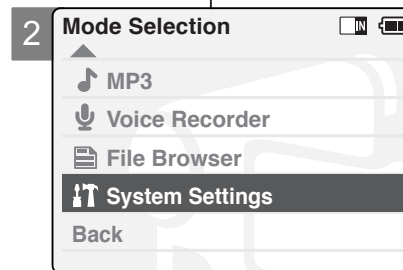

1. Drücken Sie zum Einschalten des Camcorders den [Moduswahlschalter] nach unten, und drücken Sie ihn anschließend erneut nach unten.
 - ◆ Der Bildschirm Moduswahl wird angezeigt.
2. Wählen Sie mit der Taste [▲/▼] System (*Systemeinstellungen*), und drücken Sie die Taste [OK].
3. Wählen Sie mit der Taste [▲/▼] Date/Time <Date/Time> (Datum/Uhrzeit), und drücken Sie die Taste [OK].
4. Wählen Sie mit der Taste [▲/▼] <Date Format> (Datumsformat), und drücken Sie die Taste [OK].
5. Wählen Sie mit der Taste [▲/▼] das gewünschte Format, und drücken Sie die Taste [OK].
 - ◆ **YY/MM/DD**: Das Datum wird im Format Jahr/Monat/Tag angezeigt.
 - ◆ **DD/MM/YY**: Das Datum wird im Format Tag/Monat/Jahr angezeigt.
 - ◆ **MM/DD/YY**: Das Datum wird im Format Monat/Tag/Jahr angezeigt.
6. Drücken Sie die Taste [Zurück], um die Einstellung zu beenden.

Hinweis

❖ Wenn Sie die Menüoption <Back> (Zurück) auswählen, wird das vorherige Menü angezeigt.

ENGLISH Setting the CAM : Adjusting Date/Time

Camcorder einstellen: Datum/Uhrzeit einstellen

DEUTSCH

Setting Time Format

You can select the time format to display.

1. Move [Mode Selector] down to turn on the CAM and move it down again.
 - ◆ The Mode Selection screen appears.
2. Move the [▲/▼] switch to select *System Settings* and press the [OK] button.
3. Move the [▲/▼] switch to select <Date/Time> and press the [OK] button.
4. Move the [▲/▼] switch to select <Time Format> and press the [OK] button.
5. Move the [▲/▼] switch to select desired format and press the [OK] button.
 - ◆ **12 Hour:** The time is displayed as the unit of 12 hours.
 - ◆ **24 Hour:** The time is displayed as the unit of 24 hours.
6. Press the [Back] button to finish setting.

Note

❖ If you select <Back> in the menu, the previous menu appears.

Uhrzeitformat einstellen

Sie können wählen, in welchem Format die Uhrzeit angezeigt wird.

1. Drücken Sie zum Einschalten des Camcorders den [Moduswahlschalter] nach unten, und drücken Sie ihn anschließend erneut nach unten.
 - ◆ Der Bildschirm Moduswahl wird angezeigt.
3. Wählen Sie mit der Taste [▲/▼] System (*Systemeinstellungen*), und drücken Sie die Taste [OK].
3. Wählen Sie mit der Taste [▲/▼] Date/Time <Date/Time> (Datum/Uhrzeit), und drücken Sie die Taste [OK].
3. Wählen Sie mit der Taste [▲/▼] <Time Format> (Uhrzeitformat), und drücken Sie die Taste [OK].
4. Wählen Sie mit der Taste [▲/▼] das gewünschte Format, und drücken Sie die Taste [OK].
 - ◆ **12 Hour (Stunden):**
Die Zeit wird im 12-Stunden-Format angezeigt.
 - ◆ **24 Hour (Stunden):**
Die Zeit wird im 24-Stunden-Format angezeigt.
5. Drücken Sie die Taste [Zurück], um die Einstellung zu beenden.

Hinweis

❖ Wenn Sie die Menüoption <Back> (Zurück) auswählen, wird das vorherige Menü angezeigt.

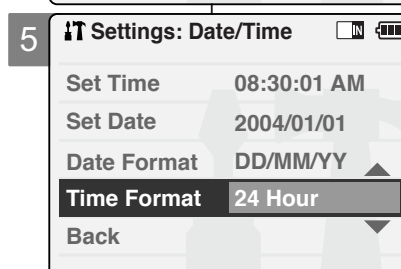
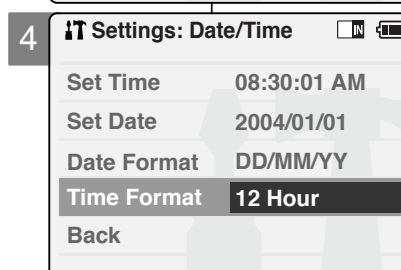
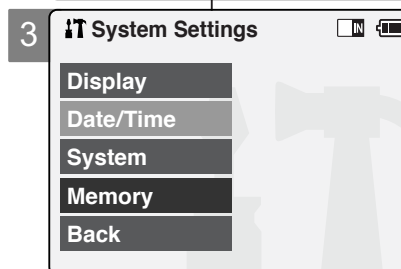
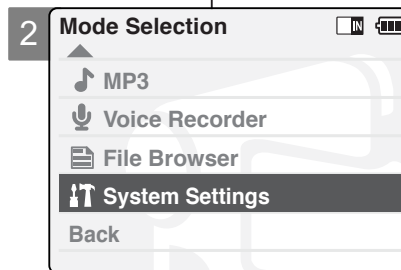

Setting the CAM : Setting the System

Setting the Auto Shut off

To save energy or battery, you can set the Auto Shut off function.

1. Move [Mode Selector] down to turn on the CAM and move it down again.
 - ◆ The Mode Selection screen appears.
2. Move the [▲/▼] switch to select *System Settings* and press the [OK] button.
3. Move the [▲/▼] switch to select <System> and press the [OK] button.
4. Move the [▲/▼] switch to select <Auto Shut off> and press the [OK] button.
5. Move the [▲/▼] switch to select desired setting and press the [OK] button.
 - ◆ **Off:** Cancel the Auto Shut off function.
 - ◆ **5 Minutes:** the CAM turns off after 5 minutes.
6. Press the [Back] button to finish setting.

Notes

- ❖ If the CAM turns off after 5 minutes, you can use the CAM again after turning it on.
- ❖ If you select <Back> in the menu, the previous menu appears.
- ❖ The <Auto Shut off> function cannot be operated if you connect the power adapter to the CAM. It can be only operated when you insert battery pack into the CAM.

Systemeinstellungen anpassen

Automatisches Abschalten einstellen

Um Energie zu sparen bzw. die Batterie zu schonen, kann die Funktion Automatisches Abschalten aktiviert werden.

1. Drücken Sie zum Einschalten des Camcorders den [Moduswahlschalter] nach unten, und drücken Sie ihn anschließend erneut nach unten.
 - ◆ Der Bildschirm Moduswahl wird angezeigt.
2. Wählen Sie mit der Taste [▲/▼] System (*Systemeinstellungen*), und drücken Sie die Taste [OK].
3. Wählen Sie mit der Taste [▲/▼] <System>, und drücken Sie die Taste [OK].
4. Wählen Sie mit der Taste [▲/▼] <Auto Shut off> (Automatisches Abschalten), und drücken Sie die Taste [OK].
5. Wählen Sie mit der Taste [▲/▼] die gewünschte Einstellung, und drücken Sie die Taste [OK].
 - ◆ **Off (Aus):** Die Funktion Automatisches Abschalten ist deaktiviert.
 - ◆ **5 Minuten (Minuten):** Der Camcorder schaltet sich nach fünf Minuten der Inaktivität automatisch ab.
6. Drücken Sie die Taste [Zurück], um die Einstellung zu beenden.

Hinweise

- ❖ Nach dem automatischen Abschalten kann der Camcorder bei Bedarf jederzeit wieder eingeschaltet werden.
- ❖ Wenn Sie die Menüoption <Back> (Zurück) auswählen, wird das vorherige Menü angezeigt.
- ❖ Die Funktion <Auto Shut off> (Automatisches Abschalten) ist nicht verfügbar, wenn die Stromversorgung des Camcorders über das Netzteil erfolgt. Sie kann nur bei angebrachtem Akku genutzt werden.

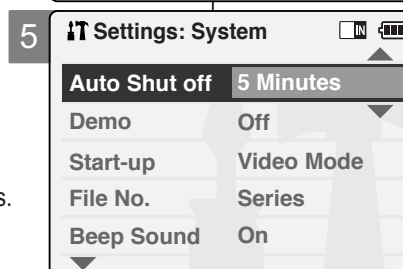
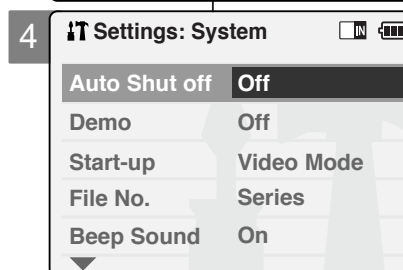
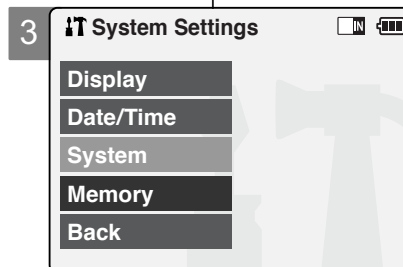
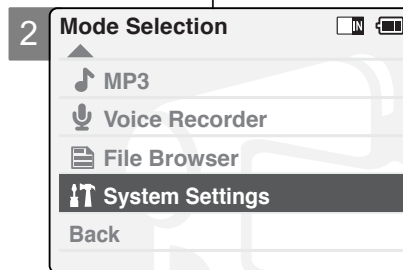

Setting the Demo Function

Demo function will allow you to view all the functions that the CAM supports. Demo will run for up to 5 minutes.

1. Move [Mode Selector] down to turn on the CAM and move it down again.
 - ◆ The Mode Selection screen appears.
2. Move the [▲/▼] switch to select *System Settings* and press the [OK] button.
3. Move the [▲/▼] switch to select <System> and press the [OK] button.
4. Move the [▲/▼] switch to select <Demo> and press the [OK] button.
 - ◆ **Off**: Cancel the Demo function.
 - ◆ **5 Minutes**: Start the Demo function in 5 minutes.
 - ◆ **Play Now**: Start the Demo function now.
6. Press the [Back] button to finish setting.

Note

- ❖ If you select <Back> in the menu, the previous menu appears.
- ❖ If you set the Demo function, it operates only in Video Record.

Demo-Funktion einstellen

Mit der Funktion Demo können Sie sich alle Funktionen vorführen lassen, die der Camcorder unterstützt.

1. Drücken Sie zum Einschalten des Camcorders den [Moduswahlschalter] nach unten, und drücken Sie ihn anschließend erneut nach unten.
 - ◆ Der Bildschirm Moduswahl wird angezeigt.
2. Wählen Sie mit der Taste [▲/▼] System (*Systemeinstellungen*), und drücken Sie die Taste [OK].
3. Wählen Sie mit der Taste [▲/▼] <System>, und drücken Sie die Taste [OK].
4. Wählen Sie mit der Taste [▲/▼] <Demo>, und drücken Sie die Taste [OK].
5. Wählen Sie mit der Taste [▲/▼] die gewünschte Einstellung, und drücken Sie die Taste [OK].
 - ◆ **Off (Aus)**: Funktion Demo deaktivieren.
 - ◆ **5 Minutes (Minuten)**: Die Funktion Demo wird in 5 Minuten gestartet.
 - ◆ **Play Now (Jetzt abspielen)**: Die Funktion Demo wird sofort gestartet.
6. Drücken Sie die Taste [Zurück], um die Einstellung zu beenden.

Hinweise

- ❖ Wenn Sie die Menüoption <Back> (Zurück) auswählen, wird das vorherige Menü angezeigt.
- ❖ Die Funktion Demo ist nur im Modus Videoaufnahme verfügbar.

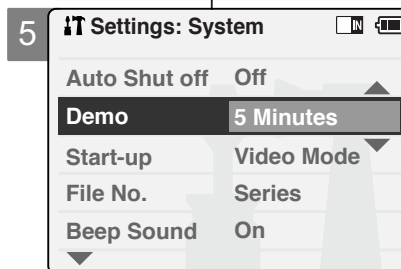
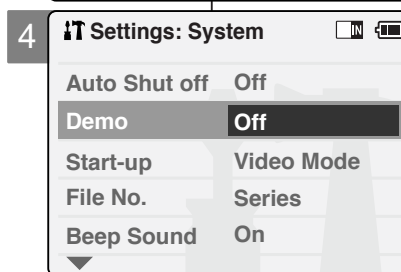
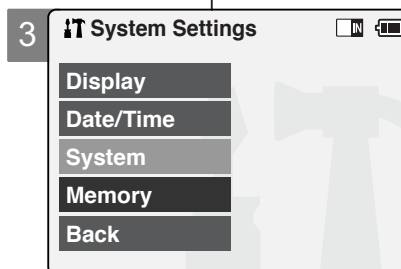
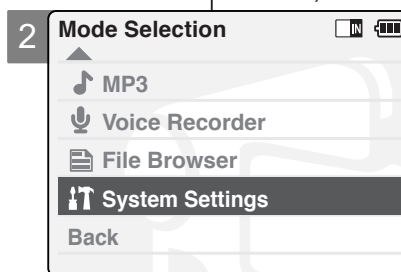

Setting the CAM : Setting the System

Setting Start-up Mode

You can select the starting mode displayed when you turn the CAM on.

1. Move [Mode Selector] down to turn on the CAM and move it down again.
 - ◆ The Mode Selection screen appears.
2. Move the [▲/▼] switch to select *System Settings* and press the [OK] button.
3. Move the [▲/▼] switch to select <System> and press the [OK] button.
4. Move the [▲/▼] switch to select <Start-up> and press the [OK] button.
5. Move the [▲/▼] switch to select desired setting and press the [OK] button.
 - ◆ **Video Mode:** The CAM starts up in the Video Mode.
 - ◆ **Previous Mode:** The CAM starts up in the mode you used last.
6. Press the [Back] button to finish setting.

Note

- ❖ If you select <Back> in the menu, the previous menu appears.

Systemeinstellungen anpassen

Startmodus einstellen

Sie können wählen, in welchem Modus sich der Camcorder nach dem Einschalten befinden soll.

1. Drücken Sie zum Einschalten des Camcorders den [Moduswahlschalter] nach unten, und drücken Sie ihn anschließend erneut nach unten.
 - ◆ Der Bildschirm Moduswahl wird angezeigt.
2. Wählen Sie mit der Taste [▲/▼] *System (Systemeinstellungen)*, und drücken Sie die Taste [OK].
3. Wählen Sie mit der Taste [▲/▼] <System>, und drücken Sie die Taste [OK].
4. Wählen Sie mit der Taste [▲/▼] <Start-up> <Startmodus>, und drücken Sie die Taste [OK].
5. Wählen Sie mit der Taste [▲/▼] die gewünschte Einstellung, und drücken Sie die Taste [OK].
 - ◆ **Video Mode (Videomodus):**
Der Camcorder befindet sich nach dem Einschalten im Videomodus.
 - ◆ **Previous Mode (Vorheriger Modus):**
Der Camcorder befindet sich nach dem Einschalten im zuletzt verwendeten Modus.
6. Drücken Sie die Taste [Zurück], um die Einstellung zu beenden.

Hinweis

- ❖ Wenn Sie die Menüoption <Back> (Zurück) auswählen, wird das vorherige Menü angezeigt.

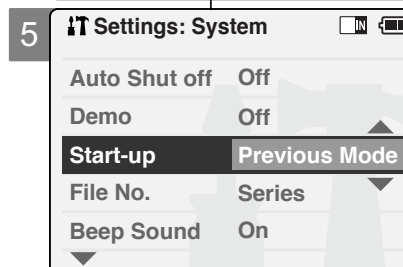
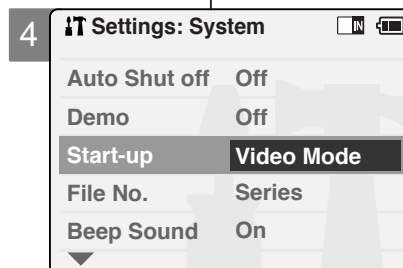
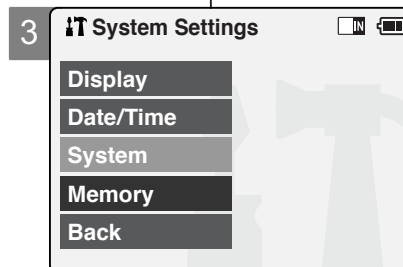
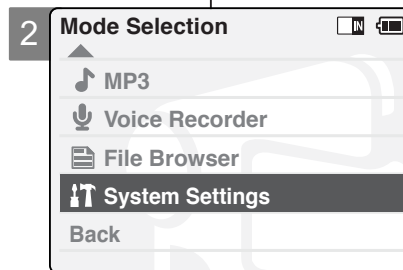

Setting the CAM : Setting the System

Setting the File No. Function

You can set the file numbers so that they reset each time Memory stick is formatted, or so that they count up continuously.

1. Move [Mode Selector] down to turn on the CAM and move it down again.
 - ◆ The Mode Selection screen appears.
2. Move the [▲/▼] switch to select *System Settings* and press the [OK] button.
3. Move the [▲/▼] switch to select <System> and press the [OK] button.
4. Move the [▲/▼] switch to select <File No.> and press the [OK] button.
5. Move the [▲/▼] switch to select desired setting and press the [OK] button.
 - ◆ **Series:** Numbering is continuous between the Memory Sticks, so that the first file number assigned on a new Memory Stick is 1 more than the last file number assigned on the previous Memory Stick.
 - ◆ **Reset:** When the Memory Stick is formatted, the file number resets to its default value. (100-0001)
6. Press the [Back] button to finish setting.

Notes

- ❖ If you select <Back> in the menu, the previous menu appears.
- ❖ When you set file number to 'Series', each file is assigned a different number avoiding duplication of numbers. It is convenient when you want to manage your files on a PC.

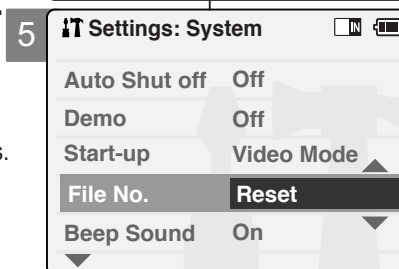
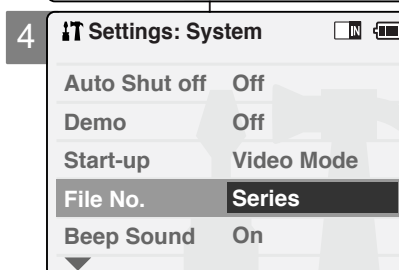
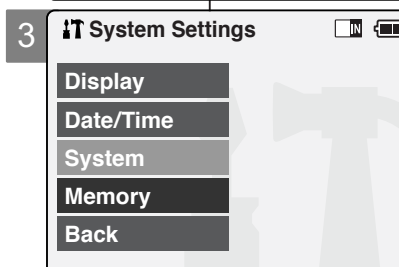
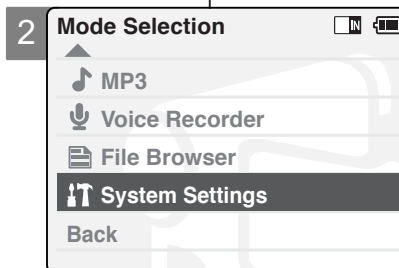

Camcorder einstellen:

Systemeinstellungen anpassen

Dateinummerierung einstellen

Sie können die Dateinummern bei jeder Formatierung des Memory Stick zurücksetzen oder die Dateien fortlaufend nummerieren lassen.

1. Drücken Sie zum Einschalten des Camcorders den [Moduswahlschalter] nach unten, und drücken Sie ihn anschließend erneut nach unten.
 - ◆ Der Bildschirm Moduswahl wird angezeigt.
2. Wählen Sie mit der Taste [▲/▼] *System (Systemeinstellungen)*, und drücken Sie die Taste [OK].
3. Wählen Sie mit der Taste [▲/▼] <System>, und drücken Sie die Taste [OK].
4. Wählen Sie mit der Taste [▲/▼] <File No.> (Dateinummerierung), und drücken Sie die Taste [OK].
5. Wählen Sie mit der Taste [▲/▼] die gewünschte Einstellung, und drücken Sie die Taste [OK].
 - ◆ **Series (Fortlaufend):**
Die Dateinummerierung erfolgt fortlaufend, d. h. die erste Datei auf dem neuen (bzw. neu formatierten) Memory Stick erhält eine um eins höhere Nummer als die letzte Datei auf dem vorherigen Memory Stick.
 - ◆ **Reset (Zurücksetzen):**
Bei der Formatierung des Memory Stick werden die Dateinummern auf die Standardwerte zurückgesetzt. (100/0001)
6. Drücken Sie die Taste [Zurück], um die Einstellung zu beenden.

Hinweise

- ❖ Wenn Sie die Menüoption <Back> (Zurück) auswählen, wird das vorherige Menü angezeigt.
- ❖ Wenn die Dateinummerierung auf 'Fortlaufend' gestellt wurde, erhalten alle Dateien unterschiedliche Nummern, und doppelte Benennungen werden vermieden.

Setting the Beep Sound

You can set the sound of the CAM as you want.

1. Move [Mode Selector] down to turn on the CAM and move it down again.
 - ◆ The Mode Selection screen appears.
2. Move the [▲/▼] switch to select *System Settings* and press the [OK] button.
3. Move the [▲/▼] switch to select <System> and press the [OK] button.
4. Move the [▲/▼] switch to select <Beep Sound> and press the [OK] button.
5. Move the [▲/▼] switch to select desired sound and press the [OK] button.
 - ◆ On: Turn the effect sound on.
 - ◆ Off: Turn the effect sound off.
6. Press the [Back] button to finish setting.

Note

- ❖ If you select <Back> in the menu, the previous menu appears.
- ❖ When the earphones or Video/Audio cable is connected to the CAM, the beep sound function does not operate.

Signalton einstellen

Sie können bei Bedarf den Signalton des Camcorders ändern.

1. Drücken Sie zum Einschalten des Camcorders den [Moduswahlschalter] nach unten, und drücken Sie ihn anschließend erneut nach unten.
 - ◆ Der Bildschirm Moduswahl wird angezeigt.
2. Wählen Sie mit der Taste [▲/▼] *System (Systemeinstellungen)*, und drücken Sie die Taste [OK].
3. Wählen Sie mit der Taste [▲/▼] <System>, und drücken Sie die Taste [OK].
4. Wählen Sie mit der Taste [▲/▼] <Beep Sound> (Signalton), und drücken Sie die Taste [OK].
5. Wählen Sie mit der Taste [▲/▼] die gewünschte Einstellung, und drücken Sie die Taste [OK].
 - ◆ On (Ein): Signalton eingeschaltet.
 - ◆ Off (Aus): Signalton ausgeschaltet.
6. Drücken Sie die Taste [Zurück], um die Einstellung zu beenden.

Hinweise

- ❖ Wenn Sie die Menüoption <Back> (Zurück) auswählen, wird das vorherige Menü angezeigt.
- ❖ Bei angeschlossenem Kopfhörer oder Video/Audio-Kabel ist der Signalton des Camcorders deaktiviert.

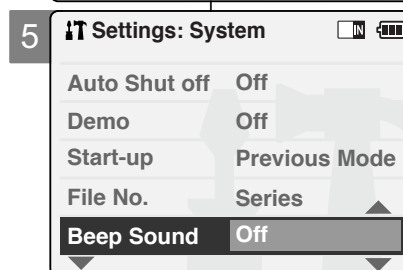
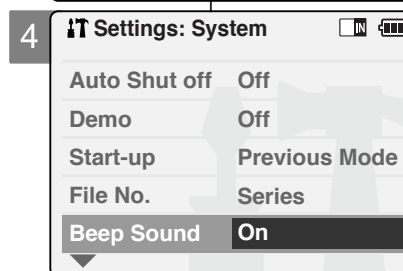
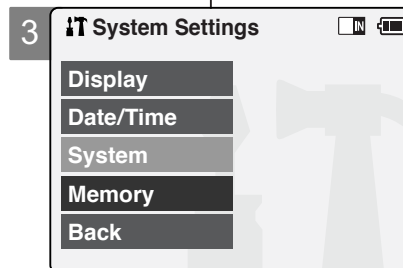
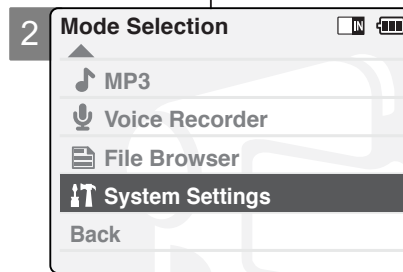

Setting the CAM : Setting the System

Viewing Version Information

You can see the information of the version.

1. Move [Mode Selector] down to turn on the CAM and move it down again.
 - ◆ The Mode Selection screen appears.
2. Move the [▲/▼] switch to select *System Settings* and press the [OK] button.
3. Move the [▲/▼] switch to select <System> and press the [OK] button.
4. Move the [▲/▼] switch to select <Version Info> and press the [OK] button.
 - ◆ The version of the CAM is displayed.
5. Press the [Back] button to finish viewing version information.

Note

- ❖ If you select <Back> in the menu, the previous menu appears.

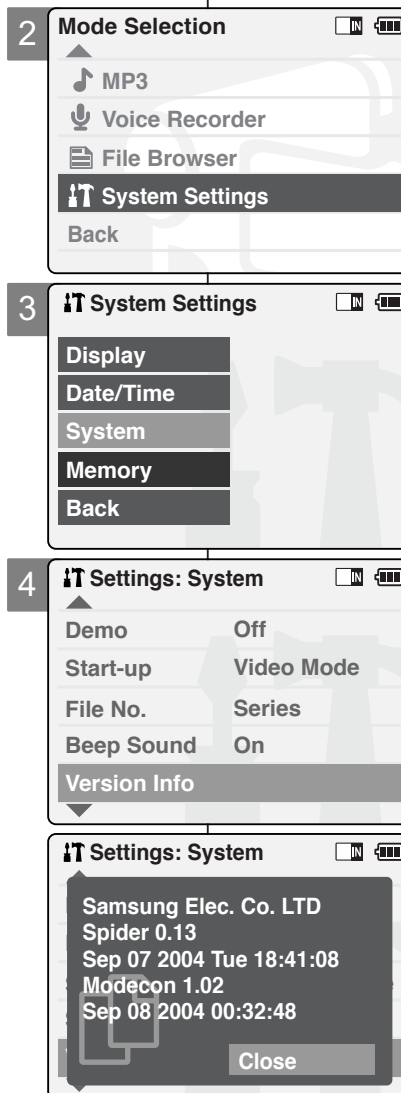

Systemeinstellungen anpassen

Versionsinformationen anzeigen

Die Versionsinformationen des Camcorders werden angezeigt.

1. Drücken Sie zum Einschalten des Camcorders den [Moduswahlschalter] nach unten, und drücken Sie ihn anschließend erneut nach unten.
 - ◆ Der Bildschirm Moduswahl wird angezeigt.
2. Wählen Sie mit der Taste [▲/▼] *System (Systemeinstellungen)*, und drücken Sie die Taste [OK].
3. Wählen Sie mit der Taste [▲/▼] <System>, und drücken Sie die Taste [OK].
4. Wählen Sie mit der Taste [▲/▼] <Version Info> (Versionsinfo), und drücken Sie die Taste [OK].
 - ◆ Die Versionsinformationen des Camcorders werden angezeigt.
5. Drücken Sie die Taste [Zurück], um die Anzeige der Versionsinformationen zu schließen.

Hinweis

- ❖ Wenn Sie die Menüoption <Back> (Zurück) auswählen, wird das vorherige Menü angezeigt.

Setting the CAM : Setting Memory

Selecting the Storage Type

Select the storage type (internal or Memory Stick, Memory Stick Pro) before recording or taking pictures.

1. Move [Mode Selector] down to turn on the CAM and move it down again.
 - ◆ The Mode Selection screen appears.
2. Move the [▲/▼] switch to select *System Settings* and press the [OK] button.
3. Move the [▲/▼] switch to select <Memory> and press the [OK] button.
 - ◆ If you didn't insert Memory Stick, you cannot select 'External'.
4. Move the [▲/▼] switch to select <Storage Type> and press the [OK] button.
5. Move the [▲/▼] switch to select desired setting and press the [OK] button.
 - ◆ **Internal:** The video, photo, mp3 file or voice file is stored in internal memory.
 - ◆ **External:** The video, photo, mp3 file or voice file is stored in external memory (Memory stick or Memory stick pro).
6. Press the [Back] button to finish setting.

Notes

- ❖ If you select <Back> in the menu, the previous menu appears.
- ❖ 'Internal' is selected by default.
- ❖ If you insert the Memory Stick or Memory Stick Pro, the memory type selection screen appears automatically.

amcorder einstellen: Speicher einstellen

Speichertyp wählen

Wählen Sie vor der Aufnahme von Videoclips oder Bildern den Speichertyp (Intern oder Memory Stick / Memory Stick Pro).

1. Drücken Sie zum Einschalten des Camcorders den [Moduswahlschalter] nach unten, und drücken Sie ihn anschließend erneut nach unten.
 - ◆ Der Bildschirm Moduswahl wird angezeigt.
2. Wählen Sie mit der Taste [▲/▼] System (*Systemeinstellungen*), und drücken Sie die Taste [OK].
3. Wählen Sie mit der Taste [▲/▼] <Memory> (Speicher), und drücken Sie die Taste [OK].
 - ◆ Falls Sie keinen Memory Stick eingesetzt haben, steht die Option 'External' (Extern) nicht zur Verfügung.
4. Wählen Sie mit der Taste [▲/▼] <Storage Type> (Speichertyp), und drücken Sie die Taste [OK].
5. Wählen Sie mit der Taste [▲/▼] die gewünschte Einstellung, und drücken Sie die Taste [OK].
 - ◆ **Internal (Intern):** Die Video-, Foto-, MP3- und Sprachdateien werden im internen Speicher gespeichert.
 - ◆ **External (Extern):** Die Video-, Foto-, MP3- und Sprachdateien werden im externen Speicher gespeichert (Memory Stick oder Memory Stick Pro).
6. Drücken Sie die Taste [Zurück], um die Einstellung zu beenden.

Hinweise

- ❖ Wenn Sie die Menüoption <Back> (Zurück) auswählen, wird das vorherige Menü angezeigt.
- ❖ Standardmäßig ist die Option 'Internal' (Intern) eingestellt.
- ❖ Wenn Sie den Memory Stick oder Memory Stick Pro einsetzen, wird automatisch der Bildschirm zur Auswahl des Speichertyps angezeigt.

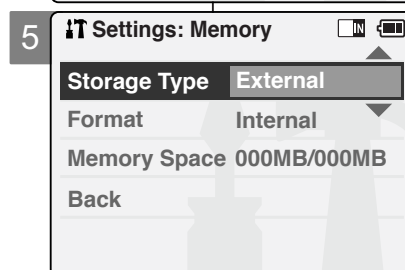
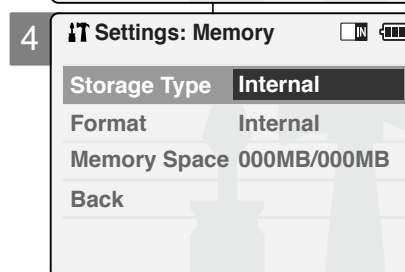
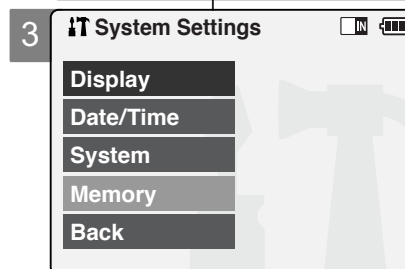
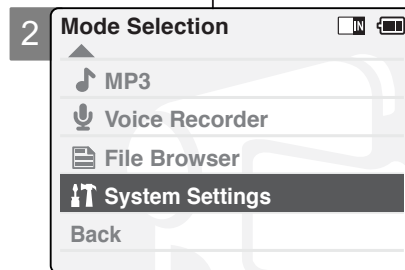

Setting the CAM : Setting Memory

Formatting the Memory

You can format the internal memory, Memory Stick or Memory Stick Pro to erase all files.

1. Move [Mode Selector] down to turn on the CAM and move it down again.
 - ◆ The Mode Selection screen appears.
2. Move the [▲/▼] switch to select *System Settings* and press the [OK] button.
3. Move the [▲/▼] switch to select <Memory> and press the [OK] button.
4. Move the [▲/▼] switch to select <Format> and press the [OK] button.
 - ◆ If you didn't insert Memory Stick, you cannot select 'External'.
5. Move the [▲/▼] switch to select desired setting and press the [OK] button.
 - ◆ **Internal:** Format the internal memory. If you select 'Internal', the message is displayed to confirm.
 - ◆ **External:** Format the external memory. If you select 'External', the message is displayed to confirm.
6. Press the [OK] button to format.
 - ◆ Select <Cancel> to cancel formatting.
7. Press the [Back] button to finish setting.

Note

- ❖ If you select <Back> in the menu, the previous menu appears.

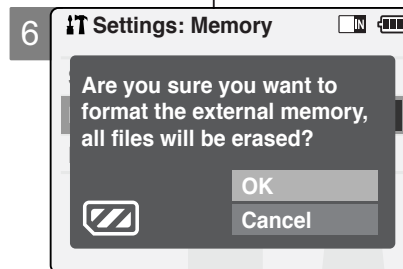
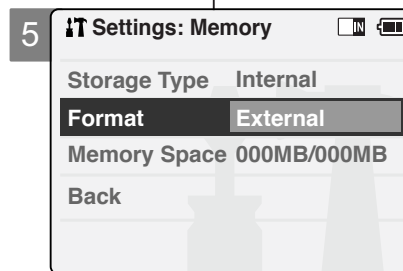
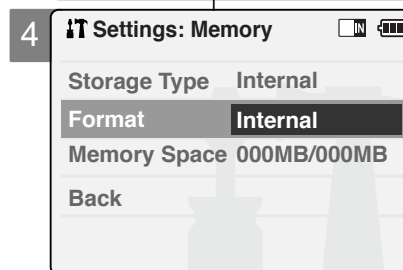
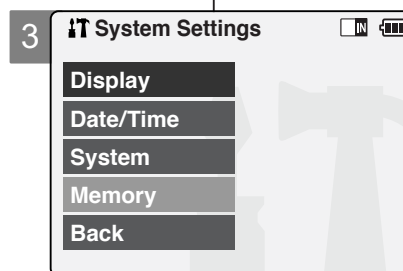

Camcorder einstellen: Speicher einstellen

Speicher formatieren

Sie können den internen Speicher, einen Memory Stick oder einen Memory Stick Pro formatieren. Dabei werden alle Dateien gelöscht.

1. Drücken Sie zum Einschalten des Camcorders den [Moduswahlschalter] nach unten, und drücken Sie ihn anschließend erneut nach unten.
 - ◆ Der Bildschirm Moduswahl wird angezeigt.
2. Wählen Sie mit der Taste [▲/▼] System (*Systemeinstellungen*), und drücken Sie die Taste [OK].
3. Wählen Sie mit der Taste [▲/▼] <Memory> (Speicher), und drücken Sie die Taste [OK].
4. Wählen Sie mit der Taste [▲/▼] <Format> <Formatieren>, und drücken Sie die Taste [OK].
 - ◆ Falls Sie keinen Memory Stick eingesetzt haben, steht die Option 'External' (Extern) nicht zur Verfügung.
5. Wählen Sie mit der Taste [▲/▼] die gewünschte Einstellung, und drücken Sie die Taste [OK].
 - ◆ **Internal (Intern):** Der interne Speicher wird formatiert. Nach der Auswahl von 'Internal' (Intern) werden Sie zur Bestätigung aufgefordert.
 - ◆ **External (Extern):** Der externe Speicher wird formatiert. Nach der Auswahl von 'External' (Extern) werden Sie zur Bestätigung aufgefordert.
6. Drücken Sie zur Bestätigung die Taste [OK], um die Formatierung zu starten.
 - ◆ Wählen Sie <Cancel> (Abbrechen), um die Formatierung abubrechen.
7. Drücken Sie die Taste [Zurück], um die Einstellung zu beenden.

Hinweis

- ❖ Wenn Sie die Menüoption <Back> (Zurück) auswählen, wird das vorherige Menü angezeigt.

Setting the CAM : Setting Memory

Viewing Memory Space

You can view usable memory and total memory space of the CAM.

1. Move [Mode Selector] down to turn on the CAM and move it down again.
 - ◆ The Mode Selection screen appears.
2. Move the [▲/▼] switch to select *System Settings* and press the [OK] button.
3. Move the [▲/▼] switch to select <Memory> and press the [OK] button.
4. Move the [▲/▼] switch to select <Memory Space>.
5. Press the [Back] button to finish setting.

Note

- ❖ If you select <Back> in the menu, the previous menu appears.

Camcorder einstellen: Speicher einstellen

Speicherplatz anzeigen

Sie können den verwendbaren und den gesamten Speicherplatz des Camcorders anzeigen lassen.

1. Drücken Sie zum Einschalten des Camcorders den [Moduswahlschalter] nach unten, und drücken Sie ihn anschließend erneut nach unten.
 - ◆ Der Bildschirm Moduswahl wird angezeigt.
2. Wählen Sie mit der Taste [▲/▼] System (*Systemeinstellungen*), und drücken Sie die Taste [OK].
3. Wählen Sie mit der Taste [▲/▼] <Memory> (Speicher), und drücken Sie die Taste [OK].
4. Wählen Sie mit der Taste [▲/▼] <Memory Space> (Speicherplatz).
5. Drücken Sie die Taste [Zurück], um die Einstellung zu beenden.

Hinweis

- ❖ Wenn Sie die Menüoption <Back> (Zurück) auswählen, wird das vorherige Menü angezeigt.

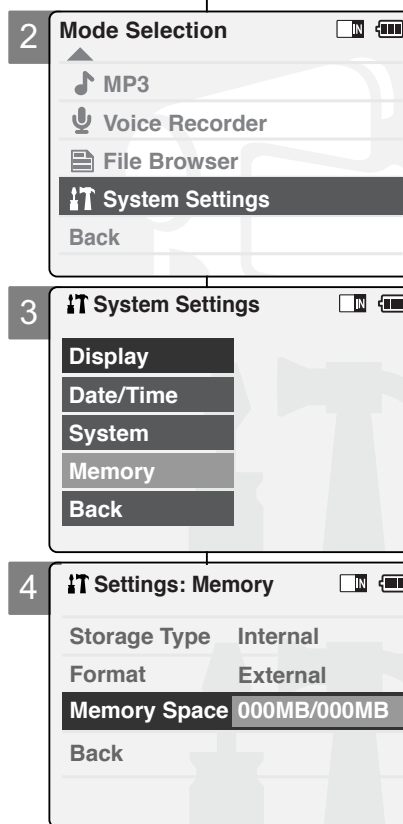

Setting the CAM : Using USB Mode

Storing Files to the External Memory

1. Connect the CAM to the PC with the USB cable.
2. Move [Mode Selector] down to turn on the CAM.
 - ◆ USB menu screen appears automatically.
3. Move the [▲/▼] switch to select <USB 2.0 MassStorage> or <USB 1.1 MassStorage> and press the [OK] button.
 - ◆ Your PC recognises the USB device automatically. You may install the USB Driver manually on Windows 98SE operating system.
4. Disconnect the USB cable if you finish storing.

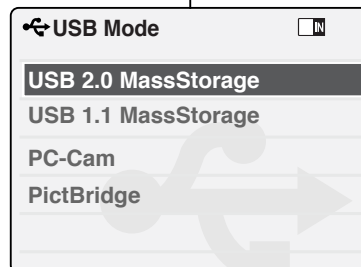
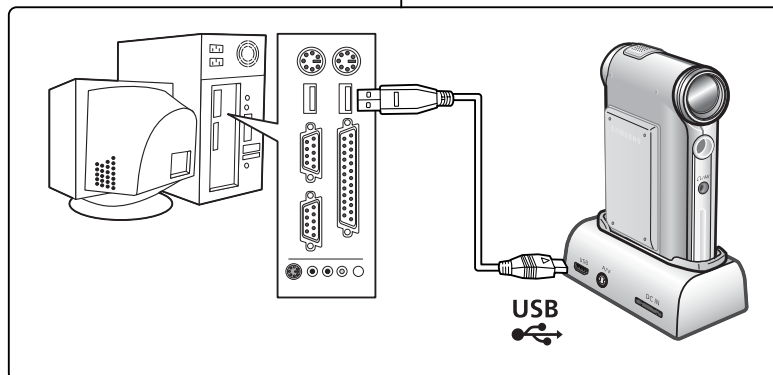

Notes

- ❖ Select <USB 1.1 MassStorage> when <USB 2.0 MassStorage> does not work depending on your PC environment.
- ❖ If you disconnect the USB cable from the PC or the CAM during the data transfer, the data transfer will stop and the data may be damaged.
- ❖ If you connect the USB cable to a PC using a USB HUB or with other device at the same time, it might cause conflict and may not work properly. If this occurs, remove all other devices and try the connection again.
- ❖ Install the Windows 98SE Driver on Windows 98SE operating system using supplied CD. Refer to page 113 for further details.
- ❖ It takes about 30 minutes if you download or upload the file of 1GB by connecting the USB cable.

Camcorder einstellen: USB-Modus verwenden

Dateien im externen Speicher speichern

1. Verbinden Sie den Camcorder über ein USB-Kabel mit dem Computer.
2. Drücken Sie zum Einschalten des Camcorders den [Moduswahlschalter] nach unten.
 - ◆ Automatisch wird der Bildschirm USB Mode <USB-Modus> eingeblendet.
3. Wählen Sie mit der Taste [▲/▼] <USB 2.0 MassStorage> (USB 2.0-Massenspeicher) oder <USB 1.1 MassStorage> (USB 1.1-Massenspeicher), und drücken Sie die Taste [OK].
 - ◆ Der Computer erkennt das USB-Gerät automatisch. Unter Windows 98 SE muss der USB-Treiber manuell installiert werden.
4. Entfernen Sie das USB-Kabel nach Beendigung des Speichervorgangs.

Hinweise

- ❖ Wenn mit der Option <USB 1.1 MassStorage> (USB 2.0-Massenspeicher) keine Verbindung mit Ihrem PC zustande kommt, sollten Sie die Option <USB 2.0 MassStorage> (USB 1.1-Massenspeicher) wählen.
- ❖ Wenn Sie das USB-Kabel zwischen Camcorder und PC während der Datenübertragung abziehen, wird die Datenübertragung abgebrochen. Dabei können Daten beschädigt werden.
- ❖ Wenn Sie das USB-Kabel über einen USB-Hub an den PC anschließen oder gleichzeitig andere USB-Geräte angeschlossen sind, funktioniert die USB-Verbindung möglicherweise nicht einwandfrei. Trennen Sie in diesem Fall alle anderen USB-Geräte vom PC, und stellen Sie die USB-Verbindung erneut her.
- ❖ Verwenden Sie bei der Treiberinstallation unter Windows 98 SE den Treiber auf der mitgelieferten CD. Weitere Informationen dazu finden Sie auf Seite 113.
- ❖ Das Hoch- oder Herunterladen einer Datei mit 1 GB Größe über das USB-Kabel dauert ca. 30 Minuten.

Setting the CAM : Using USB Mode

USB Speed depending on the System

Hi Speed USB is not guaranteed except for Microsoft(Windows) or Apple(Mac OS X) or supplied Driver.

- ❖ Windows 98SE/ME: Full Speed USB
- ❖ Windows 2000: Over Service Pack 4 - Hi Speed USB
- ❖ Windows XP: Over Service Pack 1 - Hi Speed USB
- ❖ Mac OS X: Over 10.3. - Hi Speed USB

System Environment

| | Windows Environment | | Macintosh Environment | |
|------------------------------------|--|--------------------------------|--|--------------------------------|
| | Minimum | Recommended | Minimum | Recommended |
| CPU | Pentium III, 600MHz | Pentium 4, 2GHz | G3 500MHz | G4 Processor |
| OS | Windows 98SE/ME | Windows 2000/XP | Mac OS 10.2 | Mac OS 10.3 |
| Memory | 128MB | 512MB or above | 128MB | 512MB or above |
| Free space on the hard disk | 200MB(For applications only. Apart from this, 1GB or more free space | 2GB or above | 200MB(For applications only. Apart from this, 1GB or more free space | 2GB or above |
| Display Resolution | 800x600 dots 16-bit colour | 1024x768 dots 24-bit colour | 800x600 dots 16-bit colour | 1024x768 dots 24-bit colour |
| USB | USB 1.1 | USB 2.0 High Speed | USB 1.1 | USB 2.0 High Speed |

Notes

- ❖ Not all PCs configured with the above environment are guaranteed to operate properly.
- ❖ PCs used via a USB hub or with a USB card are out of the scope of guarantee.
- ❖ If your OS is Windows 2000/XP, log in as the [Administrator(administrator of the PC)] (or a user with the equivalent privileges) to install the OS.
- ❖ If the capacity of PC is low, the video file may not be played normally or the file is often stopped.
- ❖ If the capacity of PC is low, it may take long time to edit the video file.

Camcorder einstellen: USB-Modus verwenden

Geschwindigkeit der USB-Verbindung in Abhängigkeit vom System

High Speed-USB kann nur in Verbindung mit einem Treiber von Microsoft (Windows), Apple (Mac OS X) oder dem mitgelieferten Treiber erreicht werden.

- ❖ Windows 98SE/ME: Full Speed-USB
- ❖ Windows 2000: Ab Service Pack 4: High Speed-USB
- ❖ Windows XP: Ab Service Pack 1: High Speed-USB
- ❖ Mac OS X: Ab Version 10.3.: High Speed-USB

Systemumgebung

| | Windows-Systeme | | Macintosh-Umgebung | |
|-----------------------------------|--|------------------------------------|--|------------------------------------|
| | Minimum | Empfohlen | Minimum | Empfohlen |
| Prozessor | Pentium III, 600 MHz | Pentium 4, 2GHz | G3, 500 MHz | G4 Prozessor |
| Betriebssystem | Windows 98 SE oder ME | Windows 2000 oder XP | Mac OS 10.2 | Mac OS 10.3 |
| Hauptspeicher | 128MB | 512MB oder mehr | 128MB | 512MB oder mehr |
| Freier Festplattenspeicher | 200 MB (Nur für die Anwendungen. Für Daten ist zusätzlich mindestens 1 GB Speicherplatz erforderlich.) | 2GB oder mehr | 200 MB (Nur für die Anwendungen. Für Daten ist zusätzlich mindestens 1 GB Speicherplatz erforderlich.) | 2GB oder mehr |
| Bildschirmauflösung | 800x600 Pixel 16 Bit Farbtiefe | 1024x768 Pixel 24-Bit Farbtiefe | 800x600 Pixel 16-Bit Farbtiefe | 1024x768 Pixel 24-Bit Farbtiefe |
| USB | USB 1.1 | USB 2.0 High Speed | USB 1.1 | USB 2.0 High Speed |

Hinweise

- ❖ Auch bei Computern, die die oben genannten Systemvoraussetzungen erfüllen, kann das Funktionieren der Verbindung nicht gewährleistet werden.
- ❖ Von der Gewährleistung ausgenommen sind insbesondere Verbindungen, bei denen ein USB-Hub oder eine USB-Karte verwendet wird.
- ❖ Unter Windows 2000/XP müssen Sie sich als [Administrator (Administrator des Computers)] (oder als Benutzer mit Administratorrechten) anmelden, um die Treiber installieren zu können.
- ❖ Auf Computern mit geringer Leistung werden die Videodateien eventuell nicht ordnungsgemäß wiedergegeben, oder die Wiedergabe wird häufig unterbrochen.
- ❖ Auf Computern mit geringer Leistung kann die Videobearbeitung längere Zeit in Anspruch nehmen.

Setting the CAM : Using USB Mode

Using PC Cam

You can use this the CAM as a PC camera for video chatting, video conference and other PC camera applications.

1. **Connect the CAM to the PC with the USB cable.**
2. **Move [Mode Selector] down to turn on the CAM.**
 - ◆ USB mode screen appears automatically.
3. **Move the [▲/▼] switch to select <PC-Cam> and press the [OK] button.**

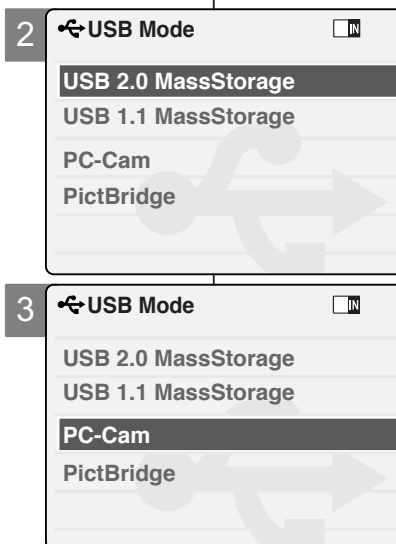

Notes

- ❖ This function requires the specified USB Streaming Driver and Software to be installed. Refer to page 112 for further details.
- ❖ The CAM can be used as a PC Camera for programs such as Windows Messenger. The use of the PC Cam varies depending on the Software. Refer to the documentation of the respective software products.
- ❖ PC-Cam function is operated as 'Full Speed' in the capacity of Windows ME or over.

Camcorder einstellen: USB-Modus verwenden

Camcorder als PC-Kamera verwenden

Sie können den Camcorder als PC-Kamera für Videochats, Videokonferenzen und andere PC-Kamera-Anwendungen einsetzen.

1. **Verbinden Sie den Camcorder über ein USB-Kabel mit dem Computer.**
2. **Drücken Sie zum Einschalten des Camcorders den [Moduswahlschalter] nach unten.**
 - ◆ Automatisch wird der Bildschirm USB-Modus eingeblendet.
3. **Wählen Sie mit der Taste [▲/▼] <PC-Cam> (PC-Kamera), und drücken Sie die Taste [OK].**

Hinweise

- ❖ Diese Funktion erfordert die Installation des Spezialtreibers und der Spezialsoftware für USB-Streaming. Weitere Informationen dazu finden Sie auf Seite 112.
- ❖ Der Camcorder kann für Programme wie Windows Messenger als PC-Kamera verwendet werden. Die Verwendung als PC-Kamera hängt von der jeweiligen Software ab. Lesen Sie dazu die Dokumentation der verwendeten Software.
- ❖ Unter Windows ME oder neueren Windows-Versionen wird die PC-Kamera mit 'Full Speed' betrieben.

Setting the CAM : Using USB Mode

Connecting the CAM to a Printer

By connecting the CAM to printers with PictBridge support (sold separately), you can send images from the internal memory or external memory (Memory Stick or Memory Stick Pro) directly to the printer with a few simple operations.

1. **Connect the CAM to the printer with PictBridge support with the USB cable.**
2. **Move [Mode Selector] down to turn on the CAM.**
 - ◆ USB mode screen appears automatically.
3. **Move the [▲/▼] switch to select <PictBridge> and press the [OK] button.**
4. **Move the [▲/▼] switch to select <Date> and press the [OK] button.**
5. **Move the [▲/▼] switch to select <On> or <Off> and press the [OK] button.**
6. **Move the [▲/▼] switch to select <Copies> and press the [OK] button.**
7. **Move the [▲/▼] switch to select desired number and press the [OK] button.**
 - ◆ You can select the number of copy from 1 to 99.
8. **Move the [▲/▼] switch to select <Print> and press the [OK] button.**

Notes

- ❖ If you select <Back> in the menu, the previous menu appears.
- ❖ If you want to select the next or previous photo, select <Next> or <Previous> using [▲/▼] switch.

Camcorder einstellen: USB-Modus verwenden

Camcorder an einen Drucker anschließen

Wenn Sie die den Camcorder an einen Drucker mit PictBridge-Unterstützung anschließen, können Sie Bilder vom internen oder externen Speicher (Memory Stick oder Memory Stick Pro) mit einigen einfachen Tastenoperationen direkt an den Drucker senden.

1. **Verbinden Sie den Camcorder über das USB-Kabel mit dem PictBridge-fähigen Drucker.**
2. **Drücken Sie zum Einschalten des Camcorders den [Moduswahlschalter] nach unten.**
 - ◆ Automatisch wird der Bildschirm USB-Modus eingeblendet.
3. **Wählen Sie mit der Taste [▲/▼] <PictBridge>, und drücken Sie die Taste [OK].**
4. **Wählen Sie mit der Taste [▲/▼] <Date> (Datum), und drücken Sie die Taste [OK].**
5. **Wählen Sie mit der Taste [▲/▼] <On> (Ein) oder <Off> (Aus), und drücken Sie die Taste [OK].**
6. **Wählen Sie mit der Taste [▲/▼] <Copies> (Abzüge), und drücken Sie die Taste [OK].**
7. **Wählen Sie mit der Taste [▲/▼] die gewünschte Anzahl, und drücken Sie die Taste [OK].**
 - ◆ Sie können eine Anzahl zwischen 1 und 99 wählen.
8. **Wählen Sie mit der Taste [▲/▼] <Print> (Drucken), und drücken Sie die Taste [OK].**

Hinweise

- ❖ Wenn Sie die Menüoption <Back> (Zurück) auswählen, wird das vorherige Menü angezeigt.
- ❖ Um das nächste oder das vorherige Bild auszuwählen, wählen Sie mit der Taste [▲/▼] <Nächstes> bzw. <Vorheriges>.

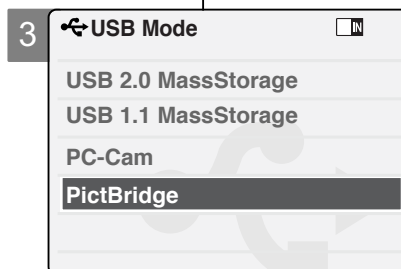
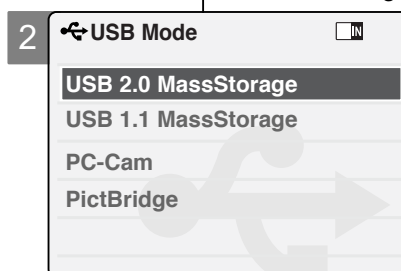

5

Miscellaneous Information

| | |
|--|-----|
| Connecting the CAM with other Devices . | 106 |
| Connecting the CAM to TV | 106 |
| Connecting the CAM to VCR | 107 |
| Copying Video files to a VCR Tape | 108 |
| Connecting the CAM to a PC using the USB cable . | 109 |
| Installing Programs | 110 |
| Installing Image Mixer | 110 |
| Installing for using PC-Cam | 112 |
| Installing Windows98SE Driver | 113 |
| Printing Photos | 115 |
| Printing with PictBridge Function | 115 |
| Printing Photos with DPOF Files | 116 |

5

Sonstige Informationen

| | |
|--|-----|
| Camcorder an andere Geräte anschließen . . | 106 |
| Camcorder an ein Fernsehgerät anschließen . . | 106 |
| Camcorder an andere Geräte anschließen | 107 |
| Videodateien auf eine Videokassette kopieren . | 108 |
| Camcorder über ein USB-Kabel mit dem Computer verbinden | 109 |
| Programme installieren | 110 |
| Image Mixer installieren | 110 |
| Programm zur Verwendung des Camcorders als PC-Kamera installieren | 112 |
| Treiber für Windows 98 SE installieren | 113 |
| Bilder ausdrucken | 115 |
| Drucken mit PictBridge | 115 |
| Bilder im Druckformat DPOF ausdrucken | 116 |

ENGLISH Miscellaneous Information: Connecting the CAM with other Devices

Connecting the CAM to TV

You can connect the CAM to a TV set directly to play video files on TV monitor.

1. Connect the AV Input/Output cable to the AV Input/Output Jack of the CAM.
2. Connect the Video/Audio cable to the external input terminal of your TV set by matching the colours of the terminals.
3. Move [Mode Selector] down to turn on the CAM.
 - ◆ The Video Record screen appears.
4. Press the [Back] button to play the video file in Video Record mode.
5. Move [▲/▼] switch to find the video file you want to play.
6. Press the [OK] button to play the video file.

Notes

- ❖ You can stop and play video files using the same button as used for playing video files on the LCD monitor of the CAM. (Refer to page 38)
- ❖ If you AV Mono cable to the CAM, the video file cannot be played.
- ❖ If you connect the AV Jack to the cradle and the CAM simultaneously, AV output signal decreases to 50%.
Connect the AV Jack to the only one side.

Sonstige Informationen: Camcorder an andere Geräte anschließen

DEUTSCH

Camcorder an ein Fernsehgerät anschließen

Sie können den Camcorder direkt an ein Fernsehgerät anschließen, um Videodateien auf dem TV-Bildschirm wiederzugeben.

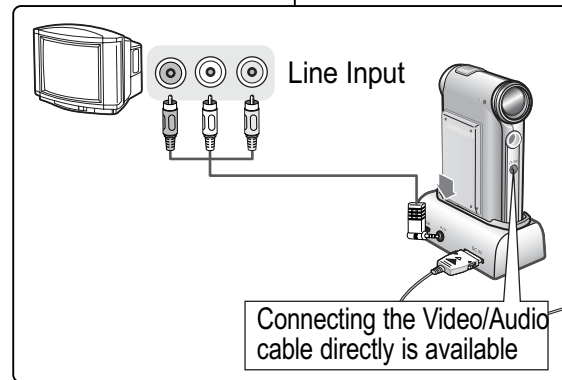

1. Verbinden Sie das AV-Eingangs-/Ausgangskabel mit dem AV-Eingang/-Ausgang des Camcorders.
2. Verbinden Sie das Video/Audio-Kabel mit dem Eingang des Fernsehgeräts für externe Geräte. Stecker und Buchsen müssen jeweils farblich übereinstimmen.
3. Drücken Sie zum Einschalten des Camcorders den [Mode Selector] (Moduswahlschalter) nach unten.
 - ◆ Der Bildschirm Videoaufnahme wird angezeigt.
4. Drücken Sie die Taste [Zurück], um die Videodatei im Modus Video Record Videoaufnahme wiederzugeben.
5. Wählen Sie mit der Taste [▲/▼] die Videodatei, die Sie wiedergeben möchten.
6. Drücken Sie die Taste [OK], um die Videodatei wiederzugeben.

Hinweise

- ❖ Die Tasten für Wiedergabe, Pause usw. sind bei der Wiedergabe über den Fernseher dieselben wie bei der Wiedergabe über den LCD-Monitor des Camcorders. (Siehe Seite 38.)
- ❖ Ein AV-Mono-Kabel eignet sich nicht für die Wiedergabe von Videodateien.
- ❖ Wenn Sie den AV-Anschluss gleichzeitig mit der Dockingstation und dem Camcorder verbinden, wird das AV-Ausgangssignal auf 50 % abgeschwächt. Verbinden Sie den AV-Anschluss nur mit einem der beiden Geräte.

ENGLISH Miscellaneous Information: Connecting the CAM with other Devices

Connecting the CAM to VCR

You can connect the CAM to VCR to copy the recorded files to the video tape.

1. Connect the Video/Audio cable to the AV Input/Output Jack of the CAM.
2. Connect the Video/Audio cable to the external input terminal of your VCR set by matching the colours of the terminals.
3. Connect the Video/Audio cable to the Video line Output and TV line Input.
4. Select the 'Input' on the TV, VCR or the remote control of TV.

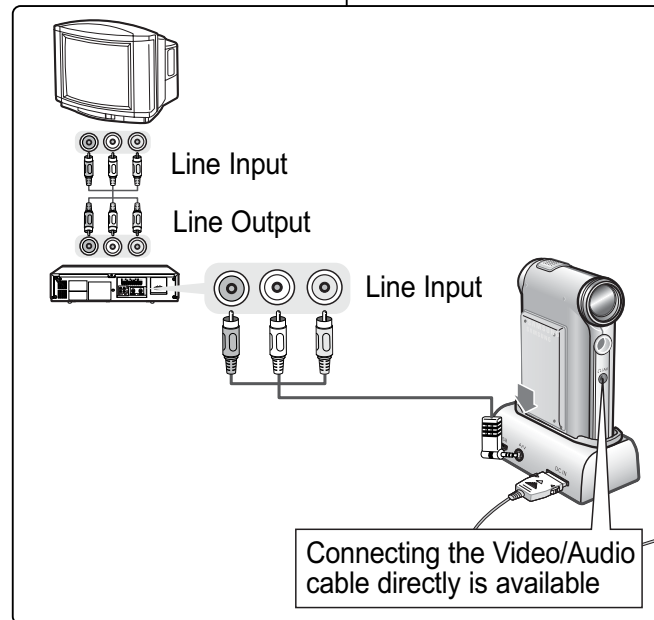

Note

- ❖ If TV set has no Line Input, you cannot view the output screen of the CAM.

Sonstige Informationen: Camcorder an andere Geräte anschließen

Camcorder an einen Videorekorder anschließen

Sie können den Camcorder mit einem Videorekorder verbinden und die aufgenommenen Dateien auf Videokassette kopieren.

1. Verbinden Sie das Video/Audio-Kabel mit dem AV-Eingang/-Ausgang des Camcorders.
2. Verbinden Sie das Video/Audio-Kabel mit dem Eingang des Videorekorders für externe Geräte. Stecker und Buchsen müssen jeweils farblich übereinstimmen.
3. Verbinden Sie mit einem Video/Audio-Kabel den Line-Ausgang des Videorekorders und den Line-Eingang des Fernsehgerätes.
4. Wählen Sie am Fernsehgerät und am Videorekorder die entsprechende 'Eingang' squelle.

Hinweis

- ❖ Falls das Fernsehgerät über keinen "Line"-Eingang verfügt, kann der Camcordermonitor nicht über den TV-Bildschirm wiedergegeben werden.

ENGLISH Miscellaneous Information: Connecting the CAM with other Devices

Copying Video files to a VCR Tape

You can copy your recorded files to a regular blank video tape. Connect the CAM to a VCR using the Audio/Video cable before recording.

1. **Insert the blank video tape to the VCR and select 'Line Input'.**
2. **Move [Mode Selector] down to turn on the CAM and move it down again.**
 - ◆ The Mode Selection screen appears.
3. **Select <Play> in the *Video* mode to find the desired video file with the [▲/▼] switch.**
(Refer to page 38)
4. **Move the [▲/▼] switch to find the video file you want to copy and press the [OK] button.**
5. **Press the [Record/Stop] button on the VCR to start recording.**

Notes

- ❖ Refer to operating instructions of your TV or VCR for detailed information on connecting external devices.
- ❖ You can stop and play video files using the same button as used for playing video files on the LCD monitor of the CAM. (Refer to page 38)

Sonstige Informationen: **DEUTSCH** Camcorder an andere Geräte anschließen

Videodateien auf eine Videokassette kopieren

Die aufgezeichneten Videodateien können auf normale Videokassetten kopiert werden. Verbinden Sie dazu vor dem Kopieren Camcorder und Fernsehgerät mit dem Audio/Video-Kabel.

1. **Legen Sie eine leere Videokassette in den Videorekorder ein, und aktivieren Sie am Videorekorder den 'Line-Eingang'.**
2. **Drücken Sie zum Einschalten des Camcorders den [Moduswahlschalter] nach unten, und drücken Sie ihn anschließend erneut nach unten.**
 - ◆ Der Bildschirm Moduswahl wird angezeigt.
3. **Wählen Sie im Modus *Video* die Option <Play> (Wiedergabe), um die gewünschte Videodatei mit der Taste [▲/▼] zu suchen.**
(Siehe Seite 38.)
4. **Wählen Sie mit der Taste [▲/▼] die Videodatei, die Sie kopieren möchten. Drücken Sie anschließend die Taste [OK].**
5. **Drücken Sie die Taste [Aufnahme/Stopp] am Videorekorder, um mit der Aufnahme zu beginnen.**

Hinweise

- ❖ Weitere Informationen zum Anschluss externer Geräte finden Sie in der Bedienungsanleitung Ihres Fernsehgerätes und Ihres Videorekorders.
- ❖ Die Tasten für Wiedergabe, Pause usw. sind bei der Wiedergabe über den Fernseher dieselben wie bei der Wiedergabe über den LCD-Monitor des Camcorders. (Siehe Seite 38.)

ENGLISH Miscellaneous Information: Connecting the CAM with other Devices

Connecting the CAM to a PC using the USB cable

You can connect the CAM to a PC that supports USB connections. Use the provided USB cable for connection to a PC.

1. **Insert the cradle into the CAM.**
2. **Connect the provided USB cable to USB port of the cradle.**
3. **Move [Mode Selector] down to turn on the CAM and move it down again.**
 - ◆ The Mode Selection screen appears.
4. **Connect the other side of the USB cable to the USB port of your PC.**

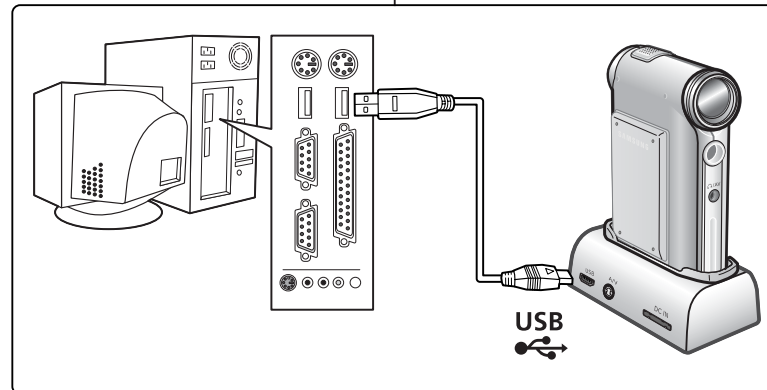

Sonstige Informationen: **DEUTSCH** Camcorder an andere Geräte anschließen

Camcorder über ein USB-Kabel mit dem Computer verbinden

Der Camcorder kann an einen Computer angeschlossen werden, der USB-Verbindungen unterstützt. Verwenden Sie das mitgelieferte USB-Kabel, um die Verbindung zum Computer herzustellen.

1. **Stecken Sie den Camcorder in die Dockingstation.**
2. **Schließen Sie das mitgelieferte USB-Kabel am USB-Anschluss der Dockingstation an.**
3. **Drücken Sie zum Einschalten des Camcorders den [Moduswahlschalter] nach unten, und drücken Sie ihn anschließend erneut nach unten.**
 - ◆ Der Bildschirm Moduswahl wird angezeigt.
4. **Verbinden Sie das andere Ende des USB-Kabels mit dem USB-Anschluss des Computers.**

ENGLISH Miscellaneous Information: Installing Programs

Installing Image Mixer

You can edit the video file with this program. And you can use the PC Camera function.

Windows

1. Quit the file and folder you work.
2. Insert the program CD into the CD-ROM drive.
 - ◆ The Setup screen appears automatically.
 - ◆ Open the CD-ROM Drive in 'My Computer' and double-click <Iminst.exe>.
3. Click <ImageMixer>
4. Select the language.
5. Follow the steps appeared on the monitor.
 - ◆ You can use the Image Mixer after restarting your PC.



Sonstige Informationen: Programme installieren

DEUTSCH

Image Mixer installieren

Mit diesem Programm können Sie Videodateien bearbeiten. Des Weiteren ermöglicht es die Verwendung der PC-Kamerafunktion.

Windows

1. Schließen Sie alle geöffneten Dateien und Ordner.
2. Legen Sie die Software-CD in das CD-ROM-Laufwerk Ihres Computers ein.
 - ◆ Der Setup-Bildschirm wird automatisch angezeigt.
 - ◆ Öffnen Sie unter 'Arbeitsplatz' das CD-ROM-Laufwerk, und doppelklicken Sie auf die Datei <Iminst.exe>.
3. Klicken Sie auf <ImageMixer>.
4. Wählen Sie die gewünschte Sprache aus.
5. Folgen Sie den Anweisungen auf dem Bildschirm.
 - ◆ Das Programm Image Mixer kann nach dem nächsten Neustart des Computers verwendet werden.

ENGLISH Miscellaneous Information: Installing Programs

Macintosh

1. Quit the file and folder you work.
2. Insert the program CD into the CD-ROM drive.
 - ◆ The Setup screen appears automatically.
 - ◆ If not, double-click the CD-ROM icon on the Desktop, and double-click <Iinstall>.
3. Click <ImageMixer>.
4. Select the language.
5. Follow the steps appeared on the monitor.
 - ◆ You can use ImageMixer after restarting your PC.

Notes

- ❖ If Image Mixer appears to not be installed, re-install it again but you should first attempt to uninstall it. Uninstalling 'Image Mixer' should be done via the 'Control Panel' on your PC.
- ❖ If you play the MPEG4 video file, the ratio of the screen may not match due to the pixel.
- ❖ If you click "ImageMixer", all softwares in the program CD are installed automatically.
- ❖ It is necessary to install ImageMixer for playback the CAM recorded video files on your PC.

Sonstige Informationen: Programme installieren

DEUTSCH

Macintosh

1. Schließen Sie alle geöffneten Dateien und Ordner.
2. Legen Sie die Software-CD in das CD-ROM-Laufwerk Ihres Computers ein.
 - ◆ Der Setup-Bildschirm wird automatisch angezeigt.
 - ◆ Wenn der Setup-Bildschirm nicht automatisch angezeigt wird, doppelklicken Sie auf das Symbol für das CD-ROM-Laufwerk auf dem Desktop. Doppelklicken Sie dann auf <Iinstall>.



3. Klicken Sie auf <ImageMixer>.
4. Wählen Sie die gewünschte Sprache aus.
5. Folgen Sie den Anweisungen auf dem Bildschirm.
 - ◆ Das Programm Image Mixer kann nach dem nächsten Neustart des Computers verwendet werden.

Hinweise

- ❖ Wenn Image Mixer nicht ordnungsgemäß installiert wurde, deinstallieren Sie es, und installieren Sie das Programm erneut. Das Programm Image Mixer kann über die 'Systemsteuerung' des Computers deinstalliert werden.
- ❖ Bei der Wiedergabe von Videodateien im MPEG4-Format stimmt möglicherweise das Seitenverhältnis nicht. Dies liegt an der Auflösung des Monitors.
- ❖ Durch Klicken auf "ImageMixer" werden alle auf der CD-ROM enthaltenen Programme automatisch installiert.
- ❖ Um auf einem Computer Videofilme wiedergeben zu können, die mit dem Camcorder aufgenommen wurden, müssen Sie dort zuerst die Software ImageMixer installieren.

ENGLISH Miscellaneous Information:
Installing Programs

Installing for using PC-Cam

Windows

1. Insert the program CD into the CD-ROM drive.
2. Fix the CAM into the cradle and connect it to a PC with the USB cable.
3. Locate the G:\PC_CAM\ folder on the CD.
4. Follow the steps on the monitor.
 - ◆ If the message of Windows Logo Test to confirm compatibility appears, press 'Next'.

Sonstige Informationen:
Programme installieren

DEUTSCH

**Programm zur Verwendung des Camcorders
als PC-Kamera installieren**

Windows

1. Legen Sie die Software-CD in das CD-ROM-Laufwerk Ihres Computers ein.
2. Stecken Sie den Camcorder in die Dockingstation, und verbinden Sie diese über das USB-Kabel mit dem Computer.
3. Öffnen Sie den Ordner G:\PC_CAM\ auf der CD-ROM.
4. Folgen Sie den Anweisungen auf dem Bildschirm.
 - ◆ Wenn die Anzeige des Windows Logo Test erscheint und Sie zum Bestätigen der Kompatibilität aufgefordert werden, klicken Sie auf 'Weiter'.

ENGLISH Miscellaneous Information:
Installing Programs

**Installing Windows98SE Driver
(For only Windows98SE)**

To use the CAM as a removable drive on Windows98SE, you may need to install the Windows98SE Driver.

1. Insert the program CD into the CD-ROM drive.
2. Fix the CAM into the cradle and connect it to a PC with the USB cable. The PC recognises the CAM and 'Found New Hardware Wizard' appears.
3. Locate the G:\Storage folder on the CD.
4. Follow the steps on the monitor.



**Sonstige Informationen:
Programme installieren**

DEUTSCH

Treiber für Windows 98 SE installieren

Möglicherweise müssen Sie den Treiber installieren, um den Camcorder unter Windows 98 SE als Wechseldatenträger verwenden zu können.

1. Legen Sie die Software-CD in das CD-ROM-Laufwerk Ihres Computers ein.
2. Stecken Sie den Camcorder in die Dockingstation, und verbinden Sie diese über das USB-Kabel mit dem Computer. Der Computer erkennt den Camcorder. Der Assistent 'Found New Hardware Wizard' (Neue Hardware gefunden) wird angezeigt.

3. Öffnen Sie den Ordner G:\Storage\ auf der CD-ROM.
4. Folgen Sie den Anweisungen auf dem Bildschirm.

ENGLISH Miscellaneous Information: Connecting the CAM with other Devices

Disconnecting USB Connection

After completing the data transfer, you must disconnect the cable in the following way.

1. Select the removable disk icon and click the right mouse button to select 'Safely Remove Hardware'.
2. Select 'Stop' and disconnect the USB cable when the pop-up screen disappears.

Notes

- ❖ If you disconnect the USB cable from the PC or the CAM during the data transfer, the data transfer will stop and the data may be damaged.
- ❖ If you connect the USB cable to a PC using a USB HUB or with other device at the same time, it might cause conflict and may not work properly. If this occurs, remove all other devices and try the connection again.
- ❖ The CAM may operate abnormally in the recommended system environment depending on the assembling of PC. For example, the video file is played abnormally.
- ❖ Once you select the USB 2.0 MassStorage, USB 1.1 MassStorage, PC-Cam or PictBridge, you cannot select the modes. Disconnect the USB cable or turn on the CAM again to select the modes.
- ❖ If you disconnect the USB cable, the message 'Now refresh file list' appears for 1 second.
- ❖ All operation mentioned on the page 102 may not be guaranteed in the system environment.

Sonstige Informationen: **DEUTSCH** Camcorder an andere Geräte anschließen

USB-Verbindung trennen

Entfernen Sie das USB-Kabel nach Abschluss der Datenübertragung auf folgende Art und Weise:

1. Klicken Sie mit der rechten Maustaste auf das Symbol des Wechseldatenträgers, und wählen Sie aus dem Kontextmenü die Option 'Hardware sicher entfernen'.
2. Wählen Sie 'Beenden' und entfernen Sie das USB-Kabel, sobald das Pop-Up-Fenster ausgeblendet wird.

Hinweise

- ❖ Wenn Sie das USB-Kabel zwischen Camcorder und PC während der Datenübertragung abziehen, wird die Datenübertragung abgebrochen. Dabei können Daten beschädigt werden.
- ❖ Wenn Sie das USB-Kabel über einen USB-Hub an den PC anschließen oder gleichzeitig andere USB-Geräte angeschlossen sind, funktioniert die Verbindung möglicherweise nicht einwandfrei. Trennen Sie in diesem Fall alle anderen USB-Geräte vom PC, und stellen Sie die USB-Verbindung erneut her.
- ❖ Abhängig von der Bauart des Computers arbeitet der Camcorder in der empfohlenen Systemumgebung möglicherweise nicht einwandfrei. Zum Beispiel können Probleme bei der Wiedergabe von Videodateien auftreten.
- ❖ Nachdem Sie USB-2.0-Massenspeicher, USB-1.1-Massenspeicher, PC-Kamera oder PictBridge ausgewählt haben, können Sie den Modus nicht mehr ändern. Entfernen Sie das USB-Kabel, oder schalten Sie den Camcorder erneut ein, um den Modus auszuwählen.
- ❖ Beim Entfernen des USB-Kabels wird kurzzeitig die Nachricht 'Now refresh file list' (Dateiliste wird aktualisiert) angezeigt.
- ❖ Es wird keine Garantie übernommen, dass die auf Seite 102 beschriebenen Funktionen in Ihrer Systemumgebung ordnungsgemäß funktionieren.

ENGLISH Miscellaneous Information: Printing Photos

Printing with PictBridge Function

With the PictBridge Support, you can control the printer directly through the CAM in order to print out stored pictures.

For direct printing of your stored pictures using the PictBridge function, you must connect the CAM to a PictBridge printer using a USB cable.

1. **Connect the CAM to the PC with the USB cable.**
2. **Move [Mode Selector] down to turn on the CAM.**
 - ◆ USB menu screen appears automatically.
3. **Move the [▲/▼] switch to select <PictBridge> and press the [OK] button.**
4. **Move the [▲/▼] switch to select <Copies> and press the [OK] button.**
5. **Move the [▲/▼] switch to select desired number and press the [OK] button.**
 - ◆ You can select the number of copy from 1 to 99.
6. **Move the [▲/▼] switch to select <Print> and press the [OK] button.**

Notes

- ❖ If you select <Back> in the menu, the previous menu appears.
- ❖ If you want to select the next or previous photo, select <Next> or <Previous> using [▲/▼] switch.
- ❖ For further details about printing photos, refer to the User's manual of the printer.

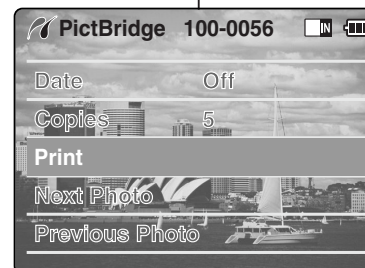
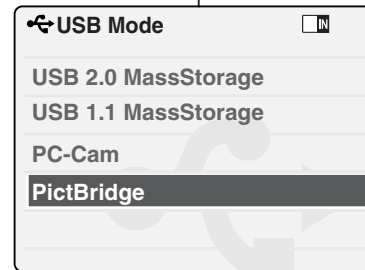
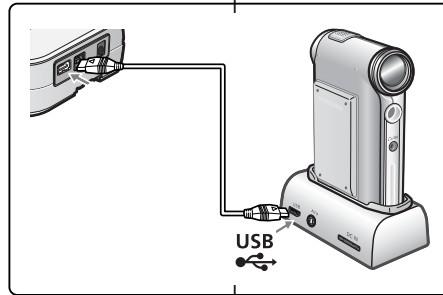

Sonstige Informationen: Bilder ausdrucken

DEUTSCH

Drucken mit PictBridge

Aufgrund der PictBridge-Unterstützung ist es möglich, den Drucker direkt über den Camcorder zu steuern. Zum direkten Drucken der gespeicherten Bilder mit Hilfe der PictBridge-Funktion müssen Sie den Camcorder über ein USB-Kabel mit einem PictBridge-fähigen Drucker verbinden.

1. **Verbinden Sie den Camcorder über ein USB-Kabel mit dem Computer.**
2. **Drücken Sie zum Einschalten des Camcorders den [Moduswahlschalter] nach unten.**
 - ◆ Automatisch wird der Bildschirm USB-Modus eingeblendet.
3. **Wählen Sie mit der Taste [▲/▼] switch to select <PictBridge> und drücken Sie die Taste [OK].**
4. **Wählen Sie mit der Taste [▲/▼] <Copies> (Abzüge), und drücken Sie die Taste [OK].**
5. **Wählen Sie mit der Taste [▲/▼] die gewünschte Anzahl, und drücken Sie die Taste [OK].**
 - ◆ Sie können eine Anzahl zwischen 1 und 99 wählen.
6. **Wählen Sie mit der Taste [▲/▼] <Print> (Drucken), und drücken Sie die Taste [OK].**

Hinweise

- ❖ Wenn Sie die Menüoption <Back> (Zurück) auswählen, wird das vorherige Menü angezeigt.
- ❖ Um das nächste oder das vorherige Bild auszuwählen, wählen Sie mit der Taste [▲/▼] <Nächstes> bzw. Vorheriges.
- ❖ For further details about printing photos, refer to the User's manual of the printer.

ENGLISH Miscellaneous Information: Printing Photos

Printing Photos with DPOF Files

DPOF (Digital Printing Order Format) defines the print information for the specific photos and number of each photo on the Memory Stick or Memory Stick Pro. You can easily make prints on a DPOF compatible printer or order copies.

Printing DPOF files of the Memory Stick

1. Set the print information for the photo you want to print. (Refer to page 59)
2. Insert the Memory Stick into the photo printer.
3. Follow the steps of the printer to print out photos.

Note

- ❖ For further details about printing photos, refer to the User's manual of the printer.

Sonstige Informationen: Bilder ausdrucken

DEUTSCH

Bilder im Druckformat DPOF ausdrucken

Das Druckformat DPOF (Digital Printing Order Format) definiert die Druckinformationen für die einzelnen Bilder sowie die Bildnummerierung auf dem Memory Stick oder dem Memory Stick Pro. Dieses Format ermöglicht das einfache Ausdrucken auf einem DPOF-kompatiblen Drucker sowie das Bestellen von Abzügen.

DPOF-Dateien vom Memory Stick ausdrucken

1. Stellen Sie die Druckinformationen für das gewünschte Bild ein. (Siehe Seite 59.)
2. Setzen Sie den Memory Stick in den Fotodrucker ein.
3. Die genaue Vorgehensweise beim Ausdrucken hängt vom jeweiligen Drucker ab.

Hinweis

- ❖ Weitere Informationen zum Drucken von Bildern finden Sie im Benutzerhandbuch des Druckers.

After using the CAM

- * **For the safekeeping of the CAM, follow these steps.**
 - ✓ Turn the CAM off.
 - ✓ Remove the Battery Pack (refer to page 19).
 - ✓ Remove the Memory Stick (refer to page 33).
- * **To prevent any damage to the LCD monitor, do not apply excessive force on its moving parts.**
- * **Do not drop or in anyway shock the CAM.**
- * **For prolonged use of the CAM, avoid using it in places subject to excessive humidity or dust.**
- * **Do not leave the CAM in places subject to:**
 - ✓ Excessive humidity, steam, soot or dust
 - ✓ Excessive shock or vibration.
 - ✓ Extremely high (over 50°C or 122°F) or extremely low (under 0°C or 32°F) temperatures.
 - ✓ Strong electromagnetic fields.
 - ✓ Direct sunlight or in a closed car on a hot day.
- * **For the safe use of the battery pack, follow these.**
 - ✓ To conserve battery power, be sure to turn off the CAM power when not in use.
 - ✓ Battery consumption may vary depending on the condition of use. Recording with many starts and stops, frequent zooming, and recording in low temperatures will shorten actual recording times.
 - ✓ Dispose of used battery packs promptly. Do not dispose of them in fire.
 - ✓ The battery pack will become warm during charging and use. This is not a malfunction.
 - ✓ The battery pack has a limited service life. If the period of use becomes noticeably shorter with a normal charge, the battery pack is at the end of its service life. Replace it with a new battery pack.
- * **For the safe use of the Memory Stick and the Memory Stick Pro, follow these.**
 - ✓ The Memory Stick should be stored away from heaters and other heat sources. Avoid storing Memory Sticks under direct sunlight and avoid electromagnetic fields.
 - ✓ Do not power off any devices while transferring data, as this may destroy the data.
 - ✓ Back up your image data often to a hard disk or other permanent storage media.
 - ✓ Format the Memory Stick periodically.
 - ✓ When formatting the Memory Stick or Memory Stick Pro, format in the CAM. If you format it on PC, use the 'Memory Stick Formatter' in the supplied software CD.

Nach Gebrauch des Camcorders

- * **Führen Sie zum Aufbewahren des Camcorders die folgenden Schritte aus:**
 - ✓ Schalten Sie den Camcorder aus.
 - ✓ Entnehmen Sie den Akku (siehe Seite 19).
 - ✓ Entnehmen Sie den Memory Stick (siehe Seite 33).
- * **Vermeiden Sie starken Druck auf die beweglichen Teile des LCD-Monitors, um Beschädigungen zu vermeiden.**
- * **Lassen Sie den Camcorder nicht fallen, und setzen Sie ihn nicht großen Erschütterungen aus.**
- * **Vermeiden Sie die Verwendung des Camcorders an Orten mit hoher Luftfeuchtigkeit oder Staubsichte, um die Lebensdauer zu verlängern.**
- * **Bewahren Sie den Camcorder nicht an Orten auf, an denen eine der folgenden Bedingungen herrscht:**
 - ✓ Hohe Luftfeuchtigkeit, Dampf, Ruß oder Staub
 - ✓ Starke Erschütterungen oder Vibrationen
 - ✓ Sehr hohe Temperaturen (über 50 °C) oder sehr niedrige Temperaturen (unter 0 °C)
 - ✓ Starke elektromagnetische Felder
 - ✓ Direkte Sonneneinstrahlung oder in einem geschlossenen Auto an heißen Tagen
- * **Beachten Sie zur sicheren Verwendung des Akkus die folgenden Hinweise.**
 - ✓ Stellen Sie sicher, dass der Camcorder abgeschaltet ist, wenn Sie ihn nicht verwenden. Dadurch wird der Akku geschont.
 - ✓ Der Stromverbrauch variiert je nach Art der Nutzung des Camcorders. Durch häufiges Starten und Stoppen der Aufnahme, eine häufige Verwendung des Zooms sowie den Einsatz bei niedrigen Temperaturen wird die Aufnahmezeit verkürzt.
 - ✓ Entsorgen Sie gebrauchte Akkus umgehend. Werfen Sie die Akkus nicht ins Feuer.
 - ✓ Beim Aufladen und während des Gebrauchs erwärmt sich der Akku. Dies ist keine Fehlfunktion.
 - ✓ Der Akku verfügt nur über eine begrenzte Lebensdauer. Wenn die Nutzungsdauer des Akkus trotz normaler Aufladung abnimmt, hat der Akku das Ende seiner Lebensdauer erreicht. Ersetzen Sie den Akku in diesem Fall durch einen neuen Akku.
- * **Beachten Sie zur sicheren Verwendung des Memory Stick und des Memory Stick Pro die folgenden Hinweise:**
 - ✓ Lagern Sie den Memory Stick nicht in der Nähe von Hitzequellen. Setzen Sie den Memory Stick nicht direktem Sonnenlicht aus, und vermeiden Sie die Einwirkung elektromagnetischer Felder.
 - ✓ Schalten Sie die Geräte nicht während der Datenübertragung ab. Dies kann zur Beschädigung von Daten führen.
 - ✓ Sichern Sie Ihre Bilddaten häufig auf einer Festplatte oder einem anderen dauerhaften Speichermedium.
 - ✓ Formatieren Sie den Memory Stick von Zeit zu Zeit.
 - ✓ Formatieren Sie den Memory Stick oder den Memory Stick Pro möglichst im Camcorder. Wenn Sie den Memory Stick auf dem PC formatieren möchten, sollten Sie dazu das Programm 'Memory Stick Formatter' von der mitgelieferten Software-CD verwenden.

ENGLISH Maintenance : Cleaning and Maintaining the CAM

Cleaning the Body

- ❖ **To Clean the Exterior of the CAM**
 - ✓ To clean the exterior, use a soft dry cloth. Wipe the body gently. Do not apply excessive force when cleaning, gently rub the surface.
 - ✓ The LCD monitor surface should not be pressed. Use a soft dry cloth to clean the surface.
 - ✓ To clean the lens, use an optional air blower to blow out dirt and other small objects. Do not wipe the lens with cloths or your fingers. If necessary, use lens cleaning paper.
 - ✓ Do not use thinner, alcohol or benzene for cleaning. Otherwise, the finish may be damaged.
 - ✓ Cleaning should be done only after the battery pack has been removed, and other power sources have been disconnected.

Note

- ❖ If the lens look dimmer, turn off the CAM and leave it for about 1 hour.

Using the Built-in Rechargeable Battery

The CAM incorporates a rechargeable lithium cell that maintains the date and other settings even when the AC adaptor and the battery are removed. The rechargeable lithium cell is automatically recharged when the CAM is used.

Charging the Built-in Rechargeable Battery

- ❖ If The CAM is not used at all, the cell runs down in 5 days. In this case, connect the AC adaptor to the CAM and turn on the power switch. Then leave it for 24 hours. After that, set the date and other settings again.

Wartung: Camcorder reinigen und warten

DEUTSCH

Gehäuse reinigen

- ❖ **Gehäuse des Camcorders reinigen**
 - ✓ Verwenden Sie zum Reinigen des Gehäuses ein trockenes, weiches Tuch. Wischen Sie das Gehäuse vorsichtig ab. Üben Sie beim Reinigen keinen Druck auf das Gehäuse aus. Reiben Sie das Gehäuse stattdessen behutsam ab.
 - ✓ Üben Sie keinen Druck auf die Oberfläche des LCD-Monitors aus. Verwenden Sie zum Reinigen der Oberfläche ein trockenes, weiches Tuch.
 - ✓ Verwenden Sie zum Reinigen der Linse ein optionales Druckluftspray, um Schmutz und andere kleine Teilchen herauszublasen. Reinigen Sie die Linse nicht mit Tüchern oder den Fingern. Verwenden Sie Linsenreinigungspapier, wenn nötig.
 - ✓ Verwenden Sie zum Reinigen weder Alkohol noch Waschbenzin oder Verdünnung. Durch solche Stoffe kann die Oberfläche beschädigt werden.
 - ✓ Die Reinigung sollte erst erfolgen, wenn der Akku und alle anderen Stromquellen vom Gerät getrennt sind.

Hinweis

- ❖ Wenn die Linse trübe aussieht, schalten Sie den Camcorder aus, und warten Sie etwa eine Stunde, bevor Sie ihn wieder einschalten.

Integrierte wiederaufladbare Batterie verwenden

Der Camcorder enthält eine wiederaufladbare Lithiumbatterie. Diese Batterie wird zum Speichern des Datums und anderer Einstellungen verwendet, wenn der Camcorder vom Akku und vom Netzteil getrennt ist. Die wiederaufladbare Lithiumbatterie wird automatisch aufgeladen, wenn der Camcorder verwendet wird.

Integrierte wiederaufladbare Batterie aufladen

- ❖ Wenn der Camcorder nicht verwendet wird, ist die integrierte Batterie nach fünf Tagen erschöpft. Schließen Sie den Camcorder in diesem Fall an das Netzteil an, und schalten Sie den Betriebsschalter ein. Es dauert ca. 24 Stunden, bis die integrierte Batterie wieder aufgeladen ist. Stellen Sie anschließend das Datum und die anderen Einstellungen erneut ein.

ENGLISH Maintenance : Cleaning and Maintaining the CAM

Using the CAM Abroad

- ❖ Each country or region has its own electric and colour systems.
- ❖ Before using the CAM abroad, check the following items:

Power Sources

- ❖ You can use the CAM in any country or area with the supplied AC Power Adapter where the power input range is 100V ~ 240V, 50/60Hz.
- ❖ Use a commercially available AC plug adapter if necessary, depending on the design of the local wall outlets.

Colour System

- ❖ You can view your video files using the built-in LCD monitor. However, to view your recordings on a television set or to copy it to a video cassette recorder (VCR), the television set or the VCR must comply with PAL-compatible and have the appropriate Audio / Video ports. Otherwise, you may need to use a separate Video Format Transcoder (PAL-NTSC format Converter).

PAL-Compatible Countries / Regions

Australia, Austria, Belgium, Bulgaria, China, CIS, Czech Republic, Denmark, Egypt, Finland, France, Germany, Greece, Great Britain, Holland, Hong Kong, Hungary, India, Iran, Iraq, Kuwait, Libya, Malaysia, Mauritius, Norway, Romania, Saudi Arabia, Singapore, Slovak Republic, Spain, Sweden, Switzerland, Syria, Thailand, Tunisia, etc.

NTSC-Compatible Countries / Regions

Bahamas, Canada, Central America, Japan, Mexico, Philippines, Korea, Taiwan, United States of America, etc.

Wartung: Camcorder reinigen und warten

DEUTSCH

Camcorder im Ausland verwenden

- ❖ Netzspannung und TV-Farbsystem können sich von Land zu Land unterscheiden.
- ❖ Vor Verwendung des Camcorders im Ausland sollten Sie folgende Punkte prüfen:

Stromnetz

- ❖ Sie können den Camcorder mit dem mitgelieferten Netzteil in allen Ländern und Regionen verwenden, in denen die Netzspannung 100–240 Volt bei 50 oder 60 Hz beträgt.
- ❖ Je nach Typ der Steckdose benötigen Sie eventuell einen Adapter. Verwenden Sie nur handelsübliche Adapter.

Farbsystem

- ❖ Videodateien können auf dem integrierten LCD-Monitor wiedergegeben werden. Für die Wiedergabe Ihrer Aufzeichnungen auf einem Fernsehgerät oder das Kopieren auf einen Videorekorder muss das Fernsehgerät oder der Videorekorder PAL-kompatibel sein und über die passenden A/V-Anschlüsse verfügen. Anderenfalls benötigen Sie einen zusätzlichen Videoformatwandler (PAL-NTSC-Formatwandler).

Länder mit PAL-kompatiblen Farbsystem Ägypten, Australien, Belgien, Bulgarien, China, Dänemark, Deutschland, Finnland, Frankreich, Gemeinschaft unabhängiger Staaten (GUS), Griechenland, Großbritannien, Hongkong, Indien, Iran, Irak, Kuwait, Libyen, Malaysia, Mauritius, Niederlande, Norwegen, Österreich, Rumänien, Saudi-Arabien, Schweden, Schweiz, Singapur, Slowakische Republik, Spanien, Syrien, Thailand, Tschechische Republik, Tunesien, Ungarn usw.

Länder mit NTSC-kompatiblen Farbsystem

Bahamas, Japan, Kanada, Korea, Mexiko, Mittelamerika, Philippinen, Taiwan, USA usw.

Troubleshooting

Self Diagnosis Display

| Display | Informs that... | Action |
|-----------------------|--|--|
| Not enough free space | Not enough free space for saving files | Check the space of internal memory or the Memory Stick. |
| Corrupted file | The file is corrupted | Delete the corrupted file. |
| Paper error | The paper is insufficient. | Check the paper in the printer. If there is no paper, insert paper. |
| Printer error | The paper is caught in the printer. | Check that paper is caught in the printer. Pull out the caught paper. |
| Ink error | Ink is low. | Check if the ink or toner is low. |
| Wrong error | The file is wrong. | Check that the file is JPEG. |
| USB transfer error | The error is occurred while transferring data. | Disconnect the USB cable and connect it again. |
| Low battery | Battery is low. | Charge the battery pack or connect the AC Adapter. |
| Holding the key | The hold key is locked. | Unlock the hold key and operate the CAM. |
| Card error | The memory card is corrupted. | Format the Memory Stick or replace it with new one. |
| Not formatted | Format the memory card. | Format the Memory Stick. |
| Write error | Failed to write. | Check the memory space or format the memory. |
| Read error | Failed to read. | Delete the file. |
| Not supported format | The format is not supported. | The AVI or JPEG file that is not supported. Check the supported file on the page 29. |
| Write protected | Memory Stick is protected to write. | Unlock the Memory Stick. |
| MPEG decoding error | The video file is corrupted. | Delete the corrupted file. |

* If these instructions do not solve your problem, contact your nearest Samsung dealer or authorized service centre/personnel.

| Symptom | Possible Causes | Measure |
|---|--|--|
| No power is supplied | The power is not connected properly The battery is dead The battery is too cold | Connect the AC adapter properly, page 23 Replace the dead battery pack Warm up the battery or move to warmer place |
| DATE/TIME is wrong | The DATE/TIME is not set | Set the DATE/TIME, pages 88-89 |
| Focus does not adjust automatically | Focus is set to manual mode Recording was done in a dark place Lens is covered with condensation | Set focus to AUTO Use strobe or lit the place Clear the lens and check the focus |
| The Memory Stick will not load properly | Memory stick is in wrong position Something fills in the Memory Stick slot | Insert the Memory Stick properly, page 33 Clear the Memory Stick slot |

Fehlerbehebung

Fehleranzeige

| Anzeige | Erklärung | Aktion |
|-----------------------------------|--|---|
| Nicht genug Speicherplatz | Es ist nicht genug Speicherplatz verfügbar, um die Datei zu speichern. | Überprüfen Sie die Kapazität des internen Speichers oder des Memory Stick. |
| Datei beschädigt | Die Datei ist beschädigt. | Löschen Sie die beschädigte Datei. |
| Papierfehler | Es besteht ein Problem mit der Papierzufuhr. | Überprüfen Sie die Papierzufuhr des Druckers. Wenn das Papier aufgebraucht ist, legen Sie neues Papier ein. |
| Druckfehler | Das Papier staut sich im Drucker. | Überprüfen Sie den Drucker auf einen möglichen Papierstau. Entfernen Sie das gestaute Papier. |
| Tintenfehler | Tinte ist fast aufgebraucht. | Überprüfen Sie, ob noch genügend Tinte oder Toner zur Verfügung steht. |
| Formatfehler | Das Dateiformat ist falsch. | Stellen Sie sicher, dass die Datei im JPEG-Format vorliegt. |
| USB-Übertragungsfehler | Während der Datenübertragung ist ein Fehler aufgetreten. | Entfernen Sie das USB-Kabel, und schließen Sie es erneut an. |
| Akku leer | Der Akku ist fast leer. | Laden Sie den Akku auf, oder schließen Sie das Netzteil an. |
| Taste HOLD (Sperrtaste) aktiviert | Die Taste HOLD (Sperrtaste) ist aktiviert. | Deaktivieren Sie die Taste HOLD, um den Camcorder zu verwenden. |
| Kartenfehler | Die Speicherkarte ist beschädigt. | Formatieren Sie den Memory Stick, oder ersetzen Sie ihn durch einen neuen. |
| Nicht Formatiert | Formatieren Sie die Speicherkarte. | Formatieren Sie den Memory Stick. |
| Fehler beim Schreiben | Der Schreibvorgang ist fehlgeschlagen. | Überprüfen Sie den Speicherplatz, oder formatieren Sie den Speicher. |
| Fehler beim Lesen | Der Lesevorgang ist fehlgeschlagen. | Löschen Sie die Datei. |
| Nicht unterstütztes Format | Das Format wird nicht unterstützt. | Die nicht unterstützte AVI- oder JPEG-Datei. Welche Formate unterstützt werden, ist auf Seite 29 beschrieben. |
| Schreibgeschützt | Der Memory Stick ist schreibgeschützt. | Entsperren Sie den Memory Stick. |
| MPEG-Dekodierfehler | Die Videodatei ist beschädigt. | Löschen Sie die beschädigte Datei. |

* Wenn Sie das Problem mit den empfohlenen Maßnahmen nicht beheben können, wenden Sie sich an den nächstgelegenen Samsung-Händler oder an den zuständigen Samsung-Kundendienst.

| Symptom | Mögliche Ursache | Gegenmaßnahme |
|---|---|--|
| Das Gerät lässt sich nicht einschalten. | Das Stromkabel wurde nicht richtig angeschlossen. Der Akku ist verbraucht. Der Akku ist zu kalt. | Verbinden Sie das Netzteil ordnungsgemäß (siehe Seite 23). Ersetzen Sie den verbrauchten Akku. Erwärmen Sie den Akku, oder begeben Sie sich an einen wärmeren Ort. |
| DATUM/UHRZEIT | DATUM/UHRZEIT wurde nicht eingestellt. | Stellen Sie DATUM/UHRZEIT ein (siehe Seiten 88 und 89). |
| Der Fokus wird nicht automatisch eingestellt. | Der Fokus ist auf den manuellen Modus eingestellt. Die Aufnahme wurde an einem dunklen Ort aufgezogen. Die Linse ist mit Kondensfeuchtigkeit bedeckt. | Stellen Sie den Fokus auf AUTO <AUTO>. Verwenden Sie das Videoblitzleuchte, oder beleuchten Sie den Ort. Reinigen Sie die Linse, und überprüfen Sie den Fokus. |
| Der Memory Stick passt nicht richtig in den Steckplatz. | Der Memory Stick befindet sich in der falschen Position. Der Steckplatz für den Memory Stick ist verstopft. | Setzen Sie den Memory Stick ordnungsgemäß ein (siehe Seite 33). Säubern Sie den Steckplatz für den Memory Stick. |

Samsung-Hotline (für allgemeine Infos):
Tel. 0180-5 12 12 13 (EUR 0,12/Min.)
Fax 0180-5 12 12 14

Troubleshooting

| Symptom | Possible Causes | Measure |
|--|--|--|
| Colour balance of picture is not natural | White balance adjustment is required | Set proper white balance, page 65 |
| Digital zoom does not work | Digital special effect is applied | Turn off the digital special effects, page 51 |
| Files stored in the Memory Stick cannot be deleted | Memory Stick is protected File is locked | Remove the protection tab of Memory Stick Remove the lock on the file, page 82 |
| Images on the LCD monitor appear dark | Ambient is too bright Ambient temperature is too low | Adjust the brightness and angle of LCD Low temperatures might produce a dark LCD display This is not a malfunction |
| Rear of the LCD monitor is hot | Prolonged use of LCD monitor | Close the LCD monitor to turn it off, or turn your device off to cool down |
| Play, rewind and fast forwarding do not work | The Photo Mode is selected | Select 'Video Mode' and select 'Play' |
| Memory Stick cannot be played back (Photo mode) | The Video Mode is selected | Select 'Photo Mode' and select 'View' |
| No picture is taken when is fully pressed | Not enough free memory space is remained Memory card is formatted by different devices | Delete files from the Memory Stick Format the Memory Stick on the CAM |
| Built-in Light will fire | Light is forced to cancel Light is not available for recording | Select different Light mode, page 62 |
| Cannot Record a video | The 'Photo Mode' is selected | Select 'Video Mode' |
| LCD screen turns off | To save power consumption, the LCD screen and Camera s power turns off if there is no button operation for a certain period of time (depending on operation mode), which is not a malfunctioning | Operating any button will turn the camera on Pressing the button once again will operate its function |

Fehlerbehebung

| Symptom | Mögliche Ursache | Gegenmaßnahme |
|--|---|--|
| Die Farbwiedergabe des Bildes ist nicht natürlich. | Der Weißabgleich muss korrekt eingestellt werden. | Stellen Sie den Weißabgleich korrekt ein (siehe Seite 65). |
| Der digitale Zoom funktioniert nicht. | Ein digitaler Spezialeffekt wird angewendet. | Deaktivieren Sie den digitalen Spezialeffekt (siehe Seite 51). |
| Die auf dem Memory Stick gespeicherten Dateien können nicht gelöscht werden. | Der Memory Stick ist schreibgeschützt. Die Datei ist geschützt. | Deaktivieren Sie den Schreibschutz des Memory Stick.Deaktivieren Sie den Lösschutz der Datei (siehe Seite 82). |
| Das Bild auf dem LCD-Monitor erscheint zu dunkel. | Die Umgebung ist zu hell.Die Umgebungstemperatur ist zu niedrig. | Erhöhen Sie die Helligkeit des LCD-Monitors, und passen Sie den Betrachtungswinkel an. Niedrige Temperaturen können dazu führen, dass der LCD-Monitor dunkler ist als normal. |
| Die Rückseite des LCD-Monitors ist warm. | Der LCD-Monitor wurde lange ohne Unterbrechung verwendet. | Dies ist keine Fehlfunktion. Schließen Sie den LCD-Monitor, um ihn auszuschalten, oder schalten Sie das Gerät aus, damit es sich abkühlt. |
| Die Wiedergabe und der schnelle Bandvor- und -rücklauf funktionieren nicht. | Der Modus Foto ist ausgewählt. | Wählen Sie den 'Modus Video' und anschließend Play (Wiedergabe). |
| Der Memory Stick kann nicht wiedergegeben werden (Modus Foto). | Der Modus Video ist ausgewählt. | Wählen Sie den Modus 'Foto' und anschließend View (Wiedergabe). |
| Es wird kein Bild aufgenommen, obwohl der Knopf vollständig durchgedrückt ist. | Es steht nicht genug freier Speicher zur Verfügung. Die Speicherkarte wurde mit einem anderen Gerät formatiert. | Löschen Sie Dateien vom Memory Stick. Formatieren Sie den Memory Stick im Camcorder. Wählen Sie eine andere Einstellung für das |
| Das eingebaute Videoblitzleuchte wird ausgelöst. | Videoblitzleuchte wurde deaktiviert. Videoblitzleuchte steht nicht zur Verfügung. | Videoblitzleuchte (siehe Seite 62). |
| Es kann kein Video aufgezeichnet werden. | Der 'Modus Foto' ist ausgewählt. | Wählen Sie den 'Modus Video'. |
| LCD-Monitor schaltet sich ab | Zur Stromsersparung schalten sich der LCD-Monitor und die Kamera ab, wenn für eine bestimmte Zeit keine Taste betätigt wurde (abhängig vom Betriebsmodus). Dies ist keine Funktionsstörung. | Durch Betätigen einer beliebigen Taste schaltet sich die Kamera wieder ein. Bei erneutem Drücken der Taste wird die entsprechende Funktion ausgeführt. |

Using the Menu

Video

| | |
|------------------------|---|
| 1. Record | White Balance |
| 2. Play | Auto Hold |
| 3. File Options | Outdoor Indoor |
| Delete | Program AE |
| Selected All Cancel | Auto Sports Spotlight Sand/Snow HS Shutter |
| Lock | BLC |
| Selected All Cancel | Off On |
| Copy To | Effect |
| Selected All Cancel | Off Art Mosaic Sepia Negative Mirror B&W Emboss |
| PB Option | Digital Zoom |
| Selected All Cancel | Off On |
| Back | Back |
| 4. Settings | 5. Back |
| Size | |
| 720 352 | |
| Quality | |
| Super Fine Fine Normal | |
| Focus | |
| AF MF | |
| EIS | |
| On Off | |

Photo

| | |
|---------------------|--|
| 1. Capture | White Balance |
| 2. Play | Auto Hold |
| 3. File Options | Outdoor Indoor |
| Delete | Program AE |
| Selected All Cancel | Auto Sports Spotlight Sand/Snow HS Shutter |
| Lock | BLC |
| Selected All Cancel | Off On |
| Copy To | Back |
| Selected All Cancel | 5. Back |
| DPOF | |
| Back | |
| 4. Settings | |
| Size | 800×600 640×480 |
| Light | |
| Auto On Off | |
| Focus | |
| AF MF | |
| EIS | |
| On Off | |

MP3

| |
|---------------------|
| 1. Play Options |
| Repeat |
| All Off One |
| Back |
| 2. File Options |
| Delete |
| Selected All Cancel |
| Lock |
| Selected All Cancel |
| Copy To |
| Selected All Cancel |
| Back |
| 3. Back |

Menü verwenden

Video

| | |
|------------------------|---|
| 1. Record | White Balance |
| 2. Wiedergabe | Auto Hold |
| 3. File Options | Outdoor Indoor |
| Delete | Program AE |
| Selected All Cancel | Auto Sports Spotlight Sand/Snow HS Shutter |
| Lock | BLC |
| Selected All Cancel | Off On |
| Copy To | Effect |
| Selected All Cancel | Off Art Mosaic Sepia Negative Mirror B&W Emboss |
| PB Option | Digital Zoom |
| Selected All Cancel | Off On |
| Back | Back |
| 4. Settings | 5. Back |
| Size | |
| 720 352 | |
| Quality | |
| Super Fine Fine Normal | |
| Focus | |
| AF MF | |
| EIS | |
| On Off | |

Photo

| | |
|---------------------|--|
| 1. Capture | White Balance |
| 2. View | Auto Hold |
| 3. File Options | Outdoor Indoor |
| Delete | Program AE |
| Selected All Cancel | Auto Sports Spotlight Sand/Snow HS Shutter |
| Lock | BLC |
| Selected All Cancel | Off On |
| Copy To | Back |
| Selected All Cancel | 5. Back |
| DPOF | |
| Back | |
| 4. Settings | |
| Size | 800×600 640×480 |
| Light | |
| Auto On Off | |
| Focus | |
| AF MF | |
| EIS | |
| On Off | |

MP3

| |
|---------------------|
| 1. Play Options |
| Repeat |
| All Off One |
| Back |
| 2. File Options |
| Delete |
| Selected All Cancel |
| Lock |
| Selected All Cancel |
| Copy To |
| Selected All Cancel |
| Back |
| 3. Back |

Using the Menu

| Voice Recorder | File Browser | System Settings | USB Mode |
|-----------------|--------------|-----------------|------------------------|
| 1. Record | 1. Delete | 1. Display | 1. USB 2.0 MassStorage |
| 2. Play | Selected | LCD Brightness | 2. USB 1.1 MassStorage |
| 3. File Options | All | 0% ⋮ 100% | 3. PC-Cam |
| Delete | Cancel | LCD Colour | 4. PictBridge |
| Selected | 2. Lock | 0% ⋮ 100% | |
| All | Selected | Back | |
| Cancel | All | 2. Date/Time | |
| Lock | Cancel | Set Time | |
| Selected | 3. Copy To | Set Date | |
| All | Selected | Date Format | |
| Cancel | All | YY/MM/DD | |
| Copy To | Cancel | DD/MM/YY | |
| Selected | 4. File Info | MM/DD/YY | |
| All | Close | Time Format | |
| Cancel | 5. Back | 12 Hour | |
| Back | | 24 Hour | |
| 4. Back | | Back | |
| | | 3. System | |
| | | Auto Shut off | |
| | | Off | |
| | | 5 Minutes | |
| | | Demo | |
| | | Off | |
| | | 5 Minutes | |
| | | Play Now | |
| | | Start-up | |
| | | Video Mode | |
| | | Previous Mode | |
| | | File No. | |
| | | Series | |
| | | Reset | |
| | | Beep Sound | |
| | | On | |
| | | Off | |
| | | Version Info | |
| | | Back | |
| | | 4. Memory | |
| | | Storage Type | |
| | | Internal | |
| | | External | |
| | | Format | |
| | | Internal | |
| | | External | |
| | | Memory Space | |
| | | 000MB/000MB | |
| | | Back | |
| | | 5. Back | |

Menü verwenden

| Voice Recorder | File Browser | System Settings | USB Mode |
|-----------------|--------------|-----------------|------------------------|
| 1. Record | 1. Delete | 1. Display | 1. USB 2.0 MassStorage |
| 2. Play | Selected | LCD Brightness | 2. USB 1.1 MassStorage |
| 3. File Options | All | 0% ⋮ 100% | 3. PC-Cam |
| Delete | Cancel | LCD Colour | 4. PictBridge |
| Selected | 2. Lock | 0% ⋮ 100% | |
| All | Selected | Back | |
| Cancel | All | 2. Date/Time | |
| Lock | Cancel | Set Time | |
| Selected | 3. Copy To | Set Date | |
| All | Selected | Date Format | |
| Cancel | All | YY/MM/DD | |
| Copy To | Cancel | DD/MM/YY | |
| Selected | 4. File Info | MM/DD/YY | |
| All | Close | Time Format | |
| Cancel | 5. Back | 12 Hour | |
| Back | | 24 Hour | |
| 4. Back | | Back | |
| | | 3. System | |
| | | Auto Shut off | |
| | | Off | |
| | | 5 Minutes | |
| | | Demo | |
| | | Off | |
| | | 5 Minutes | |
| | | Play Now | |
| | | Start-up | |
| | | Video Mode | |
| | | Previous Mode | |
| | | File No. | |
| | | Series | |
| | | Reset | |
| | | Beep Sound | |
| | | On | |
| | | Off | |
| | | Version Info | |
| | | Back | |
| | | 4. Memory | |
| | | Storage Type | |
| | | Internal | |
| | | External | |
| | | Format | |
| | | Internal | |
| | | External | |
| | | Memory Space | |
| | | 000MB/000MB | |
| | | Back | |
| | | 5. Back | |

Specifications

| | |
|--------------------------|---|
| Model Name | VP-M102/VP-M105/VP-M110 |
| the CAM System | |
| Video Recording System | MPEG4 AVI Format |
| Photo System | JPEG (DPOF, Exif 2.2) |
| MP3 | Stereo Playing |
| Voice | WAVE file record/play (8KHz Sampling, 16 bit, Stereo) |
| Memory | Internal memory/Memory Stick/Memory Stick Pro |
| Recording/Playing time | Refer to page 30 |
| CCD Pixel | 1/6 inch CCD, 800K(Maximum) |
| Optical Zoom Ratio | x10 |
| Focal Length | f=2.4~24mm, F1.8~2.4 |
| Minimum Illumination | 3.0 Lux |
| LCD Monitor | 2.0" Trans Reflective, 210K |
| Cradle Connectors | |
| USB | Mini-B type (USB 2.0 High Speed) |
| The CAM Connector | Special 22Pin Connector |
| AV Output | Video (1.0V _{p-p}), Audio (-7.5dBm 47K Ω , Stereo) |
| DC Power In Connector | Special 22Pin Connector |
| General | |
| Operating Temperature | 0°C~40°C |
| Operating Humidity | 10%~80% |
| Power Source | 3.8V (Li-Polymer Battery pack), 4.8V (AC Adapter) |
| Power Consumption | 3.0W (LCD ON) |
| Dimension(WxHxD) | 58.8mm x 92.7mm x 26.3mm |
| Weight | 150g (Including the Lithium Polymer Battery Pack) |
| Built-in Microphone | Omni-directional Stereo condenser microphone |

Technische Daten

| | |
|--------------------------------------|--|
| Modellname | VP-M102/VP-M105/VP-M110 |
| Camcorder-System | |
| Video-Aufnahmesystem | MPEG4-AVI-Format |
| Fotosystem | JPEG (DPOF, Exif 2.2) |
| MP3 | Stereowiedergabe |
| Sprache | Aufnahme/Wiedergabe im WAVE-Format (Samplingfrequenz 8 kHz, 16 Bit, Stereo) |
| Speicher | Internal memory/Memory Stick/Memory Stick Pro |
| Aufnahme-/Wiedergabezeit | Siehe Seite 30 |
| CCD-Pixelanzahl | 1/6-Zoll-CCD-Sensor, 800.000 Pixel (maximal) |
| Optischer Zoomfaktor | 10fach |
| Brennweite | f = 2,4~24 mm, f = 1,8~2,4 |
| Mindesthelligkeit | 3,0 Lux |
| LCD-Monitor | 2,0 Zoll, transreflektiv, 210.000 Pixel |
| Anschlüsse der Dockingstation | |
| USB | Typ Mini-B (USB 2.0 High Speed) |
| Camcorder-Anschluss | Spezieller 22-Pin-Anschluss |
| A/V-Ausgang | Video (1,0 V _{pp}), Audio (-7,5 dBm 47 k Ω , Stereo) |
| Stromanschluss | Spezieller 22-Pin-Anschluss |
| Allgemein | |
| Betriebstemperatur | 0°C~40°C |
| Luftfeuchtigkeit bei Betrieb | 10%~80% |
| Stromversorgung | 3,8 V (Lithium-Polymer-Akku), 4,8 V (Netzteil) |
| Leistungsaufnahme | 3,0 W (bei eingeschaltetem LCD-Monitor) |
| Abmessungen (BxHxT) | 58,8mmx92,7mmx26,3 mm |
| Gewicht | 150 g (einschließlich Lithium-Polymer-Akku) |
| Integriertes Mikrofon | Kondensatormikrofon mit Kugelcharakteristik |

Specifications

| | | |
|---------------------------|-----------|--|
| Model Name | | VP-M102/VP-M105/VP-M110 |
| The CAM Connectors | | ø 3.5 Stereo |
| Common connector | Earphone | Video (1.0p_p, 75 _), Audio (-7.5dBm 47K , Stereo) |
| | AV output | Special 22Pin Connector |
| Cradle Connector | | Special 22Pin Connector |
| DC Power In Connector | | |
| AC Adapter | | AC 100~240V, 50/60Hz |
| Power Requirement | | DC 4.8V, 1.0A |
| DC Output | | 70mm x 30mm x 42mm |
| Dimensions | | 80g (Including DC cable) |
| Weight | | |

- These technical specifications and design may be changed without notice.

Technische Daten

| | | |
|------------------------------|-------------|---|
| Modellname | | VP-M102/VP-M105/VP-M110 |
| Camcorder-Anschlüsse | | |
| Standardanschlüsse | Kopfhörer | 3,5-mm-Klinke, Stereo |
| | A/V-Ausgang | Video (1,0 Vpp, 75 _), Audio (-7,5 dBm 47 k_, Stereo) |
| Anschluss für Dockingstation | | Spezieller 22-Pin-Anschluss |
| Stromanschluss | | Spezieller 22-Pin-Anschluss |
| Netzteil | | |
| Eingangsspannung | | Wechselstrom 100 – 240 V, 50/60 Hz |
| Ausgangsspannung | | Gleichstrom 4,8 V, 1,0 A |
| Abmessungen | | 70mmx30mmx42mm |
| Gewicht | | 80 g (einschließlich Anschlusskabel) |

- Änderungen der technischen Daten und des Designs bleiben vorbehalten.

Index

- A -

AF.....46, 63
Auto Shut off92

- B -

Beep Sound96
BLC50, 67

- C -

Capturing54
Cleaning and Maintaining the
CAM117

- D -

Date89
Demo93
Digital Zoom.....52
Display button27
DPOF59, 116

- E -

Effect51
EIS47, 64

- F -

File Browser.....81
Focus.....46, 63
Format99
Function button26

- I -

Image Mixer110

- L -

LCD Brightness86
LCD Colour87
Light62
Lithium Polymer
Battery pack.....13

- M -

Memory Space100
Memory Stick.....33
Memory type32
Menu button.....14
MF46, 63

Index

- A -

Aufnahme.....54
Autofokus (AF).....46, 63
Automatisches Abschalten92

- B -

Betriebsschalter14
Belichtungsprogramme49, 66
Bildstabilisierung (EIS).....47, 64
Bildschirmmenü16

- C -

Camcorder reinigen
und warten117

- D -

Dateibrowser81
Datum.....89
Demo93
Digital Zoom.....52
DISPLAY, Taste27
DPOF59, 116

- E -

Effekt (Digitale Effekte)51
Elektronische

- F -

Fehlerbehebung.....120
Fokus
(Entfernungseinstellung)46, 63
Formatieren99
Funktionstasten26

- G -

Gegenlichtausgleich
(BLC)50, 67

- I -

Image Mixer
(Videobearbeitungssoftware).....110

- L -

LCD-Farbe (Sättigung)87
LCD-Helligkeit86
Lithium-Polymer-Akku13

Index**- O -**

OSD16

- P -

PB Option.....43

PictBridge.....115

Power switch14

Program AE49, 66

- R -

Repeat Play72

- S -

Start-up Mode94

Storage type.....98

- T -

Time88

Troubleshooting120

- U -

USB Cable13

USB mode101

- V -

Version Information97

- W -

White Balance48, 65

- Z -

Zooming In and Out...37, 55

Index**- M -**

Manueller Fokus (MF)46, 63

Memory Stick33

MENU, Taste14

- P -

PictBridge115

- S -

Signalton96

Speichertyp98

Speicherplatz100

Speichertyp32

Startmodus.....94

- U -

Uhrzeit88

USB-Kabel13

USB mode101

- V -

Versionsinformationen97

Videoblitzleuchte62

- W -

Wiedergabe-Optionen43

Wiederholte Wiedergabe72

Weißabgleich48, 65

- Z -

Zoomfunktion verwenden ..37, 55

ENGLISH

MEMO

DEUTSCH

MEMO