

**SAMSUNG**

SM-R381

# Benutzerhandbuch

# Über dieses Handbuch

Sie können diese Gear zusammen mit verschiedenen Samsung Android™-Mobilgeräten verwenden. Dieses Benutzerhandbuch enthält Informationen zu Anwendungen und Funktionen, die beim Verbinden der Gear mit einem Mobilgerät verfügbar sind.

- Lesen Sie dieses Handbuch vor der Verwendung der Gear aufmerksam durch, um ihre sichere und sachgemäße Verwendung zu gewährleisten.
- Beschreibungen basieren auf den Standardeinstellungen der Gear.
- Bilder und Screenshots können vom Aussehen des tatsächlichen Produkts abweichen.
- Der Inhalt unterscheidet sich möglicherweise vom Endprodukt oder von Software, die von Dienst Anbietern oder Netzbetreibern bereitgestellt wird, und Samsung behält sich das Recht vor, Änderungen ohne vorherige Ankündigung vorzunehmen. Eine aktuelle Version dieses Handbuchs finden Sie auf der Samsung-Webseite [www.samsung.com](http://www.samsung.com)
- Die verfügbaren Funktionen und zusätzlichen Dienste können sich je nach Gear, Software und Dienstanbieter unterscheiden.
- Anwendungen und ihre Funktionen können sich je nach Land, Region oder Hardwarespezifikationen unterscheiden. Samsung übernimmt keinerlei Haftung für Leistungsprobleme, die von Anwendungen verursacht werden, die nicht von Samsung stammen.
- Samsung ist nicht für Leistungseinbußen oder Inkompatibilitäten haftbar, die durch veränderte Registrierungseinstellungen oder modifizierte Betriebssystemsoftware verursacht wurden. Bitte beachten Sie, dass inoffizielle Anpassungen am Betriebssystem dazu führen können, dass die Gear oder eine Anwendung nicht mehr ordnungsgemäß funktioniert.
- Software, Tonquellen, Hintergrundbilder, Bilder sowie andere Medien auf dieser Gear unterliegen einer Lizenzvereinbarung für die eingeschränkte Nutzung. Das Extrahieren und Verwenden dieser Materialien für gewerbliche oder andere Zwecke stellt eine Verletzung von Urheberrechtsgesetzen dar. Der Benutzer trägt die volle Verantwortung bei illegaler Verwendung von Medien.
- Standardanwendungen, die bereits auf der Gear installiert sind, unterliegen Aktualisierungen und es kann vorkommen, dass sie ohne vorherige Ankündigung nicht mehr unterstützt werden. Sollten Sie Fragen zu einer auf der Gear vorinstallierten Anwendung haben, wenden Sie sich an ein Samsung-Kundendienstcenter. Wenden Sie sich bei Anwendungen, die Sie selbst installiert haben, an den jeweiligen Anbieter.
- Das Verändern des Betriebssystems der Gear oder das Installieren von Software von inoffiziellen Quellen kann zu Fehlfunktionen an der Gear oder zu Beschädigung oder Verlust von Daten führen. Diese Handlungen stellen Verstöße gegen Ihre Lizenzvereinbarung mit Samsung dar und haben das Erlöschen der Garantie zur Folge.

## Hinweissymbole



**Warnung:** Situationen, die zu Verletzungen führen könnten



**Vorsicht:** Situationen, die zu Schäden an Ihrem oder anderen Geräten führen könnten



**Hinweise:** Hinweise, Verwendungstipps oder zusätzliche Informationen

## Copyright

Copyright © 2014 Samsung Electronics

Diese Anleitung ist durch internationale Urheberrechtsgesetze geschützt.

Diese Anleitung darf weder als Ganzes noch in Teilen ohne vorherige schriftliche Genehmigung von Samsung Electronics reproduziert, vertrieben, übersetzt oder in anderer Form oder mit anderen Mitteln elektronischer oder mechanischer Art übertragen werden. Dazu zählt auch das Fotokopieren, Aufzeichnen oder Speichern in jeglicher Art von Informationsspeicher- und -abrufsystem.

## Marken

- SAMSUNG und das SAMSUNG-Logo sind eingetragene Marken von Samsung Electronics.
- Bluetooth® ist eine weltweit eingetragene Marke von Bluetooth SIG, Inc.
- Alle weiteren Marken und Copyrights sind Eigentum ihrer jeweiligen Besitzer.

# Inhalt

## Erste Schritte

- 6 Informationen zur Gear 2 Neo
- 6 Lieferumfang
- 7 Geräteaufbau
- 8 Taste
- 10 Akku aufladen
- 13 Gear anlegen
- 14 Trageriemen austauschen
- 17 Gear ein- und ausschalten
- 18 Hinweise zur Verwendung von Bluetooth
- 19 Gear mit einem Mobilgerät verbinden
- 21 Gear sperren und entsperren
- 21 Bildschirmhelligkeit anpassen
- 21 Lautstärke einstellen
- 21 In den Stumm-Modus wechseln

## Grundlegende Information

- 22 Verbindungs- und Akkustatus des Mobilgeräts aufrufen
- 22 Touchscreen verwenden
- 26 Startbildschirm anzeigen
- 30 Anwendungsbildschirm
- 30 Anwendungen verwenden
- 31 Gear sichern

- 31 Anruffunktionen verwenden
- 33 Benachrichtigungen verwenden
- 35 Datenübertragung
- 35 Gear aktualisieren

## Anwendungen

- 37 S Voice
- 38 WatchON Remote
- 39 Galerie
- 40 Wetter
- 40 Mein Gerät suchen
- 41 Anwendungen für Ihre Fitness
- 44 Schrittzähler
- 45 Schlafen
- 47 Puls
- 48 Training
- 52 Nachrichten
- 53 MP3-Player
- 54 Mediencontroller
- 55 Stoppuhr
- 55 Kontakte
- 56 Sprachmemo
- 57 E-Mail
- 58 Kalender
- 58 Steuerung
- 58 Protokolle
- 58 Timer

## Einstellungen

- 59 Uhr
- 59 Hintergrund
- 59 Benachrichtigungen
- 60 Ton
- 60 Anzeige
- 61 Bluetooth
- 61 Ruhemodus
- 61 2 x drücken
- 61 Sperrbildschirm
- 62 Profil
- 62 Gear-Reset
- 62 Gear-Info

## Gear Manager

- 63 Gear Manager starten
- 63 Verbindung mit neuer Gear herstellen
- 63 Gear-Einstellungen konfigurieren
- 64 Startbildschirm-Styler
- 64 S Health
- 65 Benachrichtigungen
- 65 Eigene Anwendungen
- 66 Samsung Apps
- 67 Gear finden
- 67 Einstellungen
- 69 Hilfe

## Rat und Hilfe bei Problemen

# Erste Schritte

## Informationen zur Gear 2 Neo

Wenn Sie die Gear 2 Neo (oder „Gear“) mit Ihrem Mobilgerät verbinden, können Sie auf der Gear Anrufprotokolle anzeigen oder Alarme einstellen. Sie können Mobilgeräte noch bequemer verwenden, indem Sie verschiedene Anwendungen auf der Gear nutzen. Legen Sie Ihr Trainingsprogramm fest und überwachen Sie Ihre Fitness, indem Sie die Gear mit einem Mobilgerät verbinden.

Damit Sie die Gear mit einem Mobilgerät verbinden können, installieren Sie den Gear Manager auf dem Mobilgerät. Suchen Sie **Gear Manager** zum Herunterladen in den **Samsung Apps** oder rufen Sie [apps.samsung.com/gear2](https://apps.samsung.com/gear2) auf.

## Lieferumfang

Vergewissern Sie sich, dass der Produktkarton die folgenden Artikel enthält:

- Gear
- Ladeschale
- Kurzanleitung



- Die mit der Gear und anderen verfügbaren Zubehörteilen bereitgestellten Artikel können je nach Region oder Dienstanbieter variieren.
- Die mitgelieferten Artikel sind nur für die Verwendung mit dieser Gear vorgesehen und sind möglicherweise nicht mit anderen Geräten kompatibel.
- Änderungen am Aussehen und an den technischen Daten sind ohne vorherige Ankündigung vorbehalten.
- Weitere Zubehörteile können Sie bei Ihrem örtlichen Samsung-Händler erwerben. Stellen Sie vor dem Kauf sicher, dass sie mit der Gear kompatibel sind.
- Andere Zubehörteile sind unter Umständen nicht mit Ihrer Gear kompatibel.
- Verwenden Sie nur von Samsung zugelassenes Zubehör. Durch die Verwendung von nicht zugelassenem Zubehör verursachte Fehlfunktionen werden nicht von der Garantie abgedeckt.
- Änderungen an der Verfügbarkeit aller Zubehörteile sind vorbehalten und hängen vollständig von den Herstellerfirmen ab. Weitere Informationen zu verfügbarem Zubehör finden Sie auf der Samsung-Webseite.

## Geräteaufbau

### Gear 2

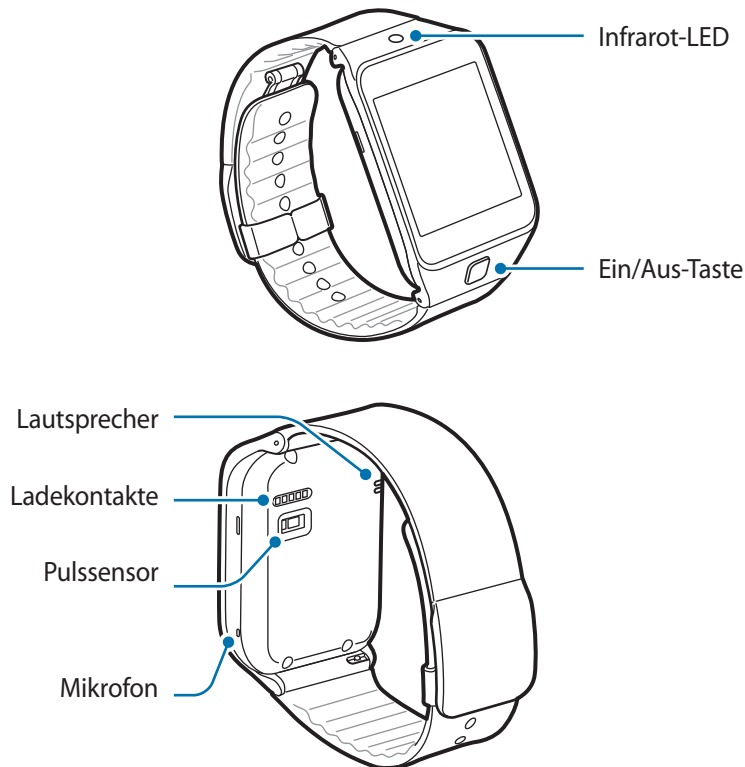

- Feuchtigkeit und Flüssigkeit können Schäden an der Gear verursachen. Bewahren Sie die Gear an einem trockenen Ort auf.
- Halten Sie den Trageriemen sauber. Kommt der Trageriemen mit Verunreinigungen wie Staub oder Farbstoff in Kontakt, bleiben möglicherweise Flecken zurück, die nicht vollständig entfernt werden können.



- Verwenden Sie keinen Bildschirmschutz. Dadurch können Fehlfunktionen am Sensor des Touchscreens verursacht werden.
- Vermeiden Sie den Kontakt von Wasser mit dem Touchscreen. Durch Feuchtigkeit oder Kontakt mit Wasser können Fehlfunktionen des Touchscreens verursacht werden.
- Ist der Lautsprecher feucht, ist der Ton möglicherweise verzerrt. Stellen Sie sicher, dass der Lautsprecher trocken ist.

## Ladeschale

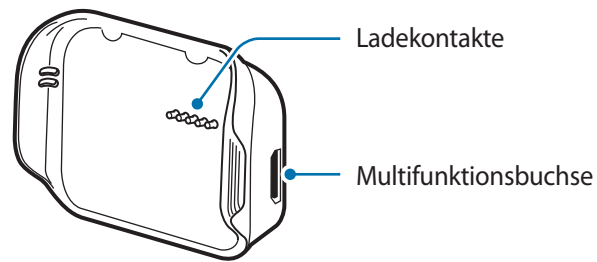

## Taste

Taste	Funktion
 <b>Ein/Aus</b>	<ul style="list-style-type: none"><li>• Gedrückt halten, um die Gear ein- oder auszuschalten.</li><li>• Drücken, um zum Uhrbildschirm zu gelangen.</li><li>• Drücken, um die Gear im Uhrbildschirm zu sperren.</li><li>• Länger als 7 Sekunden gedrückt halten, um die Gear zurückzusetzen.</li></ul>

## Wasserdichtigkeit und Staubschutz nach IP67

Das Gerät wird möglicherweise beschädigt, falls Wasser oder Staub hinein gelangt. Beachten Sie diese Tipps, damit Schäden am Gerät verhindert werden und die Wasser- und Staubbeständigkeit des Geräts gewährleistet bleibt. Andere Flüssigkeiten werden von diesen Regelungen nicht umfasst.

- Tauchen Sie das Gerät nicht mehr als 1 m unter Wasser und nehmen Sie es spätestens nach 30 Minuten aus dem Wasser.
- Setzen Sie das Gerät keinem **Wasser aus, das sich stark bewegt**, also keinem aus dem Wasserhahn laufenden Wasser, keinen Wellen und keinen Wasserfällen.
- Sind Gerät oder Hände feucht, trocknen Sie sie gründlich ab, bevor Sie das Gerät bedienen.
- **Wenn das Gerät mit Süßwasser in Kontakt kommt, trocknen Sie es sorgfältig mit einem sauberen, weichen Tuch ab. Wird das Gerät anderen Flüssigkeiten als Süßwasser ausgesetzt, spülen Sie es sofort mit Süßwasser ab und trocknen Sie es sorgfältig mit einem sauberen, weichen Tuch ab. Wird das Gerät nicht mit Süßwasser abgespült und wie angegeben getrocknet, kann es zu Einbußen der Bedienbarkeit oder der Optik kommen.**
- **Falls das Gerät auf den Boden fällt oder einem Stoß ausgesetzt wird**, werden die gegen Wasser und Staub resistenten Komponenten des Geräts möglicherweise beschädigt.
- **Wurde das Gerät unter Wasser getaucht oder sind Mikrofon oder Lautsprecher nass geworden**, ist möglicherweise der Ton während eines Anrufs beeinträchtigt. Stellen Sie sicher, dass das Mikrofon oder der Lautsprecher sauber und trocken ist, und wischen Sie das Mikrofon oder den Lautsprecher mit einem trockenen Tuch ab.
- **Wird das Gerät unter Wasser oder in einer anderen Flüssigkeit verwendet**, funktionieren möglicherweise der Touchscreen und andere Funktionen nicht richtig.
- **Tests mit diesem Gerät in einer kontrollierten Umgebung haben ergeben, dass es unter bestimmten Umständen gegen Wasser und Staub resistent ist und dadurch die Anforderungen für die IP67-Klassifizierung (siehe internationale Norm IEC 60529) erfüllt. Diese Klassifizierung bezieht sich auf den Schutz, den Gehäuse bieten [IP-Code]. Die Testbedingungen für die Prüfung waren wie folgt: 15 bis 35 °C, 86 bis 106 kPa, 1 Meter für eine Dauer von 30 Minuten. In Bezug auf die Wasserdichtigkeit und den Staubschutz wird auf die vorgenannten Einschränkungen hingewiesen.**

## Akku aufladen

Laden Sie den Akku auf, bevor Sie die Gear zum ersten Mal verwenden. Sie können die Gear auch mit dem USB-Kabel am Computer anschließen und aufladen.



Verwenden Sie nur von Samsung zugelassene Ladegeräte, Akkus und Kabel. Nicht zugelassene Ladegeräte oder Kabel können zu einer Explosion des Akkus oder zu Schäden an der Gear führen.



- Ist der Akkuladestand gering, wird das Akkusymbol leer angezeigt.
- Wenn der Akku vollständig entladen ist, kann die Gear nicht unmittelbar nach dem Anschluss an das Ladegerät eingeschaltet werden. Laden Sie den leeren Akku ein paar Minuten lang auf, bevor Sie die Gear wieder einschalten.
- Verwenden Sie die mit der Gear gelieferte Ladeschale zum Laden des Akkus. Sie sollten die Ladestation nicht verlieren.

1 Überprüfen Sie die Ladekontakte an der Gear und an der Ladeschale.

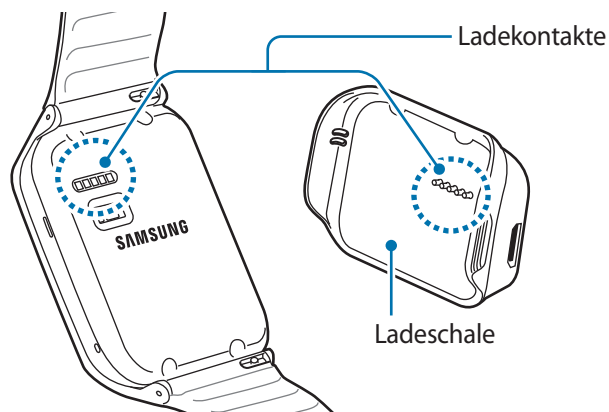

- 2 Setzen Sie die Gear so in die Ladeschale ein, dass sich die beiden Ladkontakte gegenüber liegen.

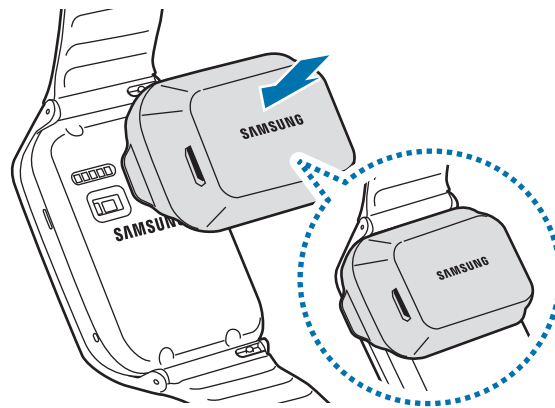

- 3 Stecken Sie den Micro-USB-Anschluss des Ladekabels in die Multifunktionsbuchse der Ladeschale. Stecken Sie dann den Stecker des Ladegeräts in eine Steckdose.

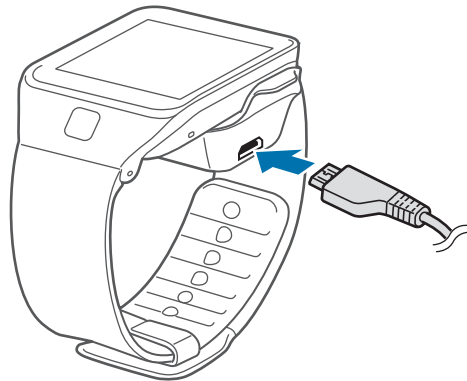

Entnehmen Sie die Gear aus der Ladeschale, wenn der Akku vollständig geladen ist.

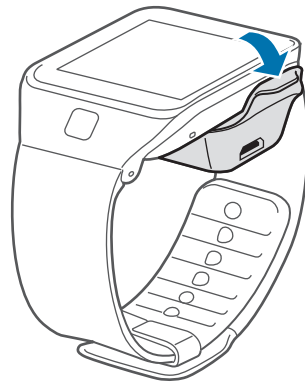

Ein falsches Anschließen des Ladegeräts kann zu schweren Schäden an der Gear führen. Schäden durch unsachgemäße Verwendung werden nicht von der Garantie abgedeckt.



- Während des Ladevorgangs sind einige Funktionen möglicherweise nicht verfügbar.
- Während die Gear geladen wird, können aufgrund einer instabilen Stromversorgung Funktionsstörungen des Touchscreens auftreten. Entfernen Sie in diesem Fall das Ladegerät von der Gear.
- Beim Aufladen kann sich die Gear erwärmen. Das ist üblich und hat keine Auswirkung auf die Lebensdauer oder Leistungsfähigkeit der Gear. Erwärmt sich der Akku stärker als üblich, entfernen Sie das Ladegerät.
- Falls die Gear nicht richtig geladen wird, bringen Sie sie zusammen mit dem Ladegerät in ein Samsung-Kundendienstcenter.
- Stecken Sie das Ladegerät aus, wenn es nicht verwendet wird, um Energie zu sparen. Das Ladegerät verfügt über keinen Ein/Aus-Schalter. Sie müssen also das Ladegerät vom Stromanschluss trennen, wenn es nicht verwendet wird, um zu verhindern, dass Energie verschwendet wird. Das Ladegerät sollte sich während des Aufladens in der Nähe des Stromanschlusses befinden und leicht zugänglich sein.

## Informationen zum Akkuverbrauch

- Die Akkubetriebszeit hängt vom Nutzungsverhalten des Geräts und dem Akkuzustand ab.
- Der Akku ist ein Verschleißteil. Die Akkulaufzeit verringert sich, wenn mehrere Anwendungen oder Funktionen gleichzeitig ausgeführt werden. Zudem sinkt die Akkuladung auch, wenn das Gerät nicht verwendet wird.
- Der Akku ist ein Verbrauchsgegenstand und die Ladefähigkeit verringert sich im Laufe der Zeit.
- Die Akkulaufzeit wird auch eingeschränkt, wenn Sie Videos in High-Definition (HD) abspielen. Die Einschränkungen der Akkulaufzeit variieren je nach Situation.

## Gear anlegen

- 1 Lösen Sie den Verschluss.

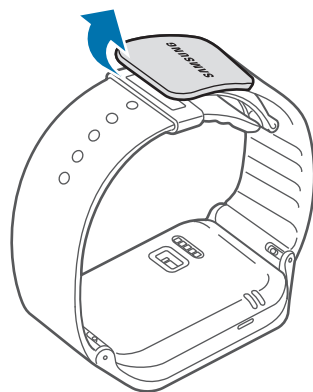

- Achten Sie beim Lösen der Klammer auf Ihre Fingernägel.
- Verbiegen Sie den Trageriemen nicht. Dies kann zu Schäden am Gerät führen.

- 2 Öffnen Sie die Klammer, passen Sie den Trageriemen Ihrem Handgelenk an und drücken Sie zum Schließen auf den Verschluss.

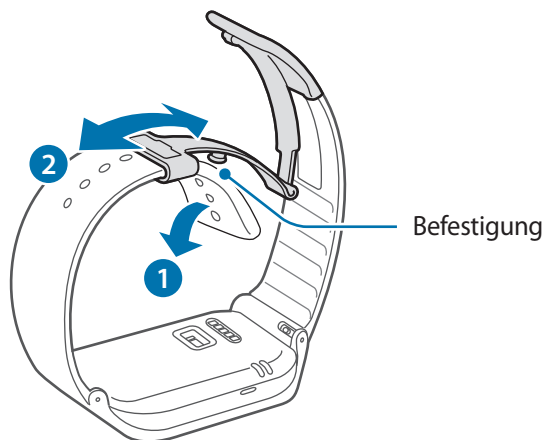

Damit Sie den Puls mit der Gear genauer messen können, tragen Sie sie eng am Unterarm oberhalb des Knöchels. Details finden Sie unter „Gear tragen“.

## Trageriemen austauschen

Entfernen Sie den Trageriemen von der Gear, um ihn durch einen neuen zu ersetzen.

- 1 Schieben Sie die Entriegelung am Trageriemen nach innen.

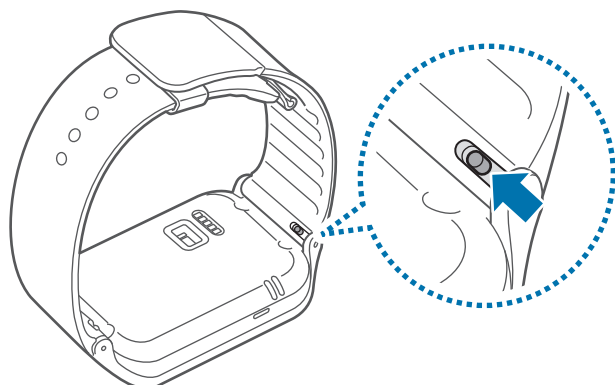

- 2 Entfernen Sie das Ende des Trageriemens von der Gear.

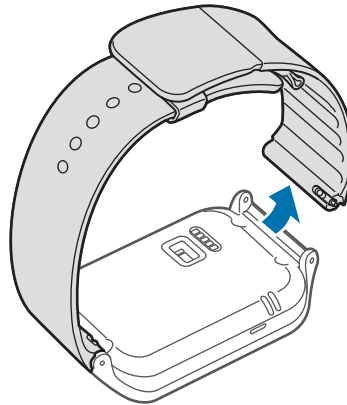

- 3 Führen Sie bei einem neuen Trageriemen eine Seite der Befestigung in die Vertiefung an der Seite der Gear ein.

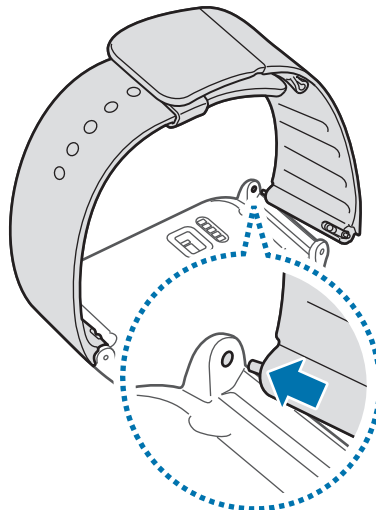

- 4 Schieben Sie die Entriegelung am Trageriemen nach innen. Schieben Sie die Befestigung dann in die Vertiefung an der anderen Seite der Gear.

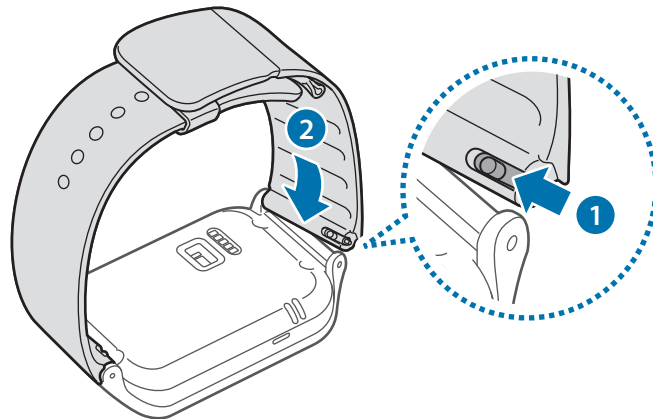

Wenn Sie einen Trageriemen anbringen, der nicht von Samsung hergestellt wurde, gehen Sie wie in der Abbildung unten dargestellt vor. Führen Sie ein Ende der Befestigung in eine Vertiefung ein und drücken Sie das andere Ende der Befestigung nach innen. Drücken Sie die Befestigung mit einem Finger oder mit einem Werkzeug wie etwa einem kleinen Schlitzschraubendreher nach innen. Bewegen Sie dann, während Sie die Befestigung nach innen drücken, den Trageriemen in die richtige Position zwischen den Vertiefungen am Gerät. Lassen Sie die Befestigung los oder entfernen Sie das Werkzeug, wenn sich die Befestigung an der richtigen Position zwischen Gerät und Trageriemen befindet. Passen Sie den Trageriemen an, bis die Befestigung in den Vertiefungen steckt.

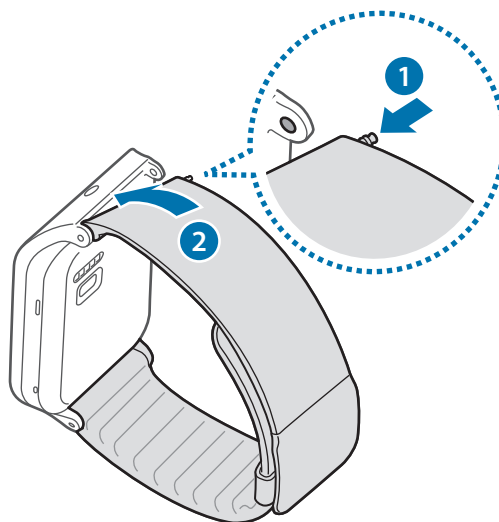

## Gear ein- und ausschalten

Befolgen Sie beim erstmaligen Einschalten der Gear die Anweisungen auf dem Bildschirm. In den Anweisungen erfahren Sie, wie Sie die Gear mit einem Mobilgerät verbinden und wie Sie die Gear einrichten.

Halten Sie die Ein/Aus-Taste einige Sekunden lang gedrückt, um die Gear einzuschalten. In einem Pop-up-Fenster werden Sie dazu aufgefordert, den Gear Manager herunterzuladen und zu installieren. Sie können die Gear erst verwenden, wenn auf dem Mobilgerät der Gear Manager installiert ist. Details finden Sie unter „Gear mit einem Mobilgerät verbinden“.

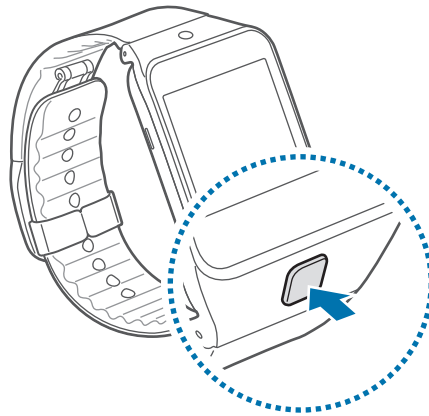

Befolgen Sie alle Warnungen und Anweisungen autorisierter Personen in Bereichen, in denen drahtlose Geräte verboten sind, z. B. in Flugzeugen und Krankenhäusern.

Halten Sie zum Ausschalten der Gear die Ein/Aus-Taste gedrückt und tippen Sie **Ausschalten** an.

## Hinweise zur Verwendung von Bluetooth

- Wenn Sie Ihre Gear mit einem anderen Mobilgerät verbinden möchten, halten Sie die Geräte nahe aneinander, um Probleme zu vermeiden.
- Stellen Sie sicher, dass sich die Gear und das andere Bluetooth-Gerät innerhalb des Bluetooth-Verbindungsbereichs (10 m) befinden. Der Abstand kann je nach Umgebung variieren, in der die Geräte verwendet werden.
- Zwischen Ihrer Gear und dem verbundenen Mobilgerät dürfen sich keine Hindernisse befinden, beispielsweise Personen, Wände, Häuser oder Zäune.
- Die Bluetooth-Antenne eines verbundenen Mobilgeräts darf nicht berührt werden.
- Bluetooth verwendet dieselbe Frequenz wie einige Produkte mit geringer Sendeleistung in der Industrie, Wissenschaft und Medizin, weshalb Interferenzen entstehen können, wenn in der Nähe derartiger Produkte eine Bluetooth-Verbindung hergestellt wird.
- Samsung ist nicht für den Verlust, das Abfangen oder den Missbrauch von Daten verantwortlich, die mit der Bluetooth-Funktion gesendet oder empfangen werden.
- Verwenden Sie nur vertrauenswürdige und ordnungsgemäß abgesicherte Geräte zum Senden und Empfangen von Daten. Wenn sich Hindernisse zwischen den Geräten befinden, kann sich die Reichweite reduzieren.
- Einige Geräte, insbesondere solche, die nicht von Bluetooth SIG getestet oder zugelassen wurden, sind möglicherweise nicht mit der Gear kompatibel.
- Verwenden Sie die Bluetooth-Funktion nicht zu illegalen Zwecken (z. B. zum Nutzen von Raubkopien oder zum illegalen Aufzeichnen von Gesprächen zu gewerblichen Zwecken).

Samsung trägt keinerlei Verantwortung für die Folgen einer illegalen Verwendung der Bluetooth-Funktion.

## Gear mit einem Mobilgerät verbinden

Installieren Sie den Gear Manager auf dem Mobilgerät und verbinden Sie die Gear über Bluetooth mit dem Gerät.



- Der Gear Manager kann nur auf Mobilgeräten installiert werden, die eine Synchronisierung mit einer Gear unterstützen. Stellen Sie sicher, dass Ihr Mobilgerät mit einer Gear kompatibel ist.
- Sie können nur ein Mobilgerät mit einer Gear verbinden. Sie können nicht mehrere Gear gleichzeitig verwenden.

- 1 Gear** Schalten Sie die Gear ein.
- 2 Gear** Lesen Sie die Download-Informationen im Pop-up-Fenster und tippen Sie **Fortfahren** an. Die Informationen zum Gear-Modell werden angezeigt.
- 3 Mobilgerät** Laden Sie den **Gear Manager** aus **Samsung Apps** herunter.  
Sie können auch [apps.samsung.com/gear2](https://apps.samsung.com/gear2) aufrufen, um den **Gear Manager** herunterzuladen.
- 4 Mobilgerät** Tippen Sie auf dem Anwendungsbildschirm **Gear Manager** an.
- 5 Mobilgerät** Wählen Sie den Namen des Gear-Modells aus (z. B. Gear 2 Neo (0000)), der in Schritt 2 angezeigt wurde.

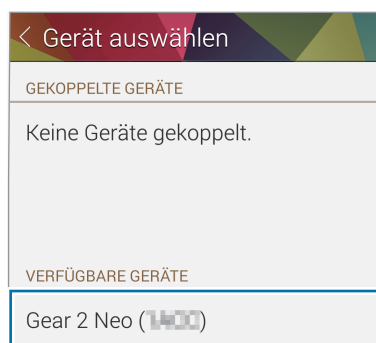

- 6 Mobilgerät** Wenn das Fenster **Bluetooth-Kopplungsanforderung** erscheint, tippen Sie **OK** an.

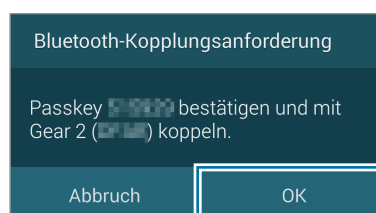

**Gear** Tippen Sie im Verbindungsfenster **OK** an.

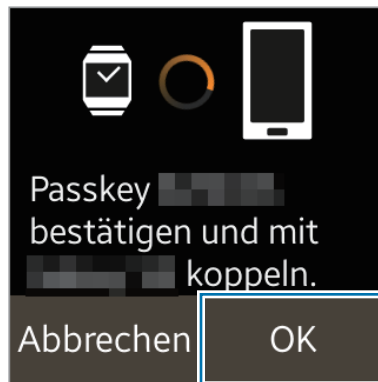

**7 Mobilgerät** Das Fenster **Installieren** erscheint.

**8 Mobilgerät** Lesen und akzeptieren Sie die Nutzungsbedingungen und befolgen Sie die Anweisungen auf dem Bildschirm.

- Sind die Geräte verbunden, wird der Gear Manager auf dem Mobilgerät gestartet. Lesen Sie auf dem Bildschirm der Gear die Informationen zum Schrittzähler und tippen Sie dann **OK** an. Auf der Gear erscheint der Uhrbildschirm.



- Die Anleitung für die Gear Manager-Anwendung wird geöffnet.
- Sie können die Konfiguration der Gear im Gear Manager einrichten.
- Verbindungsmethoden und Screenshots weichen möglicherweise je nach Gerätetyp und Softwareversion des Geräts ab.
- **Gear mit einem anderen Mobilgerät verbinden**  
Wenn Sie die Gear mit einem neuen Mobilgerät oder erstmals mit einem anderen Mobilgerät verwenden möchten, setzen Sie die Gear zurück. Wenn Sie die Gear zurücksetzen, werden die Daten aus dem Speicher gelöscht. Nach dem Zurücksetzen können Sie die Gear mit einem anderen Mobilgerät verbinden.

## Gear sperren und entsperren

Sperren Sie die Gear, wenn Sie sie nicht verwenden. So vermeiden Sie die unerwünschte Verwendung der Gear. Wenn Sie die Ein/Aus-Taste auf dem Uhrbildschirm drücken, schaltet sich der Bildschirm aus und die Gear befindet sich im Sperrmodus. Die Sperre wird automatisch aktiviert, wenn Sie die Gear eine bestimmte Zeit lang nicht verwenden.

Drücken Sie zum Entsperren der Gear die Ein/Aus-Taste.

## Bildschirmhelligkeit anpassen

Sie können die Bildschirmhelligkeit der Gear Ihrer Umgebung entsprechend anpassen.

Tippen Sie auf dem Startbildschirm **Einstellungen** → **Anzeige** → **Helligkeit** an.



In einer hellen Umgebung, z. B. bei direkter Sonneneinstrahlung, können Sie die Displayhelligkeit der Gear auf die höchste Stufe einstellen, um den „**Outdoor-Modus**“ zu verwenden. Bleibt der Bildschirm 5 Minuten ausgeschaltet, wird der „Outdoor-Modus“ automatisch auf die Standardeinstellungen zurückgesetzt.

## Lautstärke einstellen

Drücken Sie die Lautstärketaste nach oben oder unten, um die Lautstärke der Gear anzupassen.

Tippen Sie auf dem Startbildschirm **Einstellungen** → **Ton** → **Lautstärke** an. Wählen Sie dann ein Element aus und passen Sie es an.



Halten Sie den Lautsprecher der Gear nicht nah an Ihr Ohr. Ist das Gehör längere Zeit lauten Tönen ausgesetzt, können Hörschäden entstehen.

## In den Stumm-Modus wechseln



Verwenden Sie eine der folgenden Methoden:

- Halten Sie die Ein/Aus-Taste gedrückt und tippen Sie **Ton** oder **Vibration** an.
- Tippen Sie auf dem Startbildschirm **Einstellungen** → **Ton** → **Tonmodus** → **Vibrieren** oder **Lautlos** an.

# Grundlegende Information

## Verbindungs- und Akkustatus des Mobilgeräts aufrufen

Blättern Sie auf dem Startbildschirm nach links oder rechts und tippen Sie **Einstellungen** an. Die folgenden Symbole geben Aufschluss über den Status der Gear. Diese Symbole erscheinen oben auf dem Bildschirm.

Symbol	Bedeutung
	Mobilgerät verbunden
	Verbindung zum Mobilgerät getrennt
	Ladezustand

## Touchscreen verwenden

Berühren Sie den Touchscreen nur mit den Fingern.



- Achten Sie darauf, dass der Touchscreen nicht mit anderen elektrischen Geräten in Kontakt kommt. Elektrostatische Entladungen können Fehlfunktionen des Touchscreens verursachen.
- Um Schäden am Touchscreen zu verhindern, tippen Sie nicht mit einem scharfen Gegenstand darauf und üben Sie keinen starken Druck mit den Fingerspitzen aus.



- Möglicherweise erkennt die Gear Toucheingaben nahe am Rand des Bildschirms nicht, wenn die Toucheingabe außerhalb des Erkennungsbereichs ausgeführt wird.
- Befindet sich der Touchscreen über einen längeren Zeitraum im Standby-Modus, kann es zu Nach- oder Geisterbildern kommen, die sich auf der Anzeige einbrennen. Schalten Sie den Touchscreen aus, wenn Sie die Gear nicht verwenden.

## Fingergesten

### Tippen

Um eine Anwendung zu öffnen, ein Menüelement auszuwählen oder Schaltflächen auf dem Bildschirm zu betätigen, tippen Sie mit einem Finger darauf.

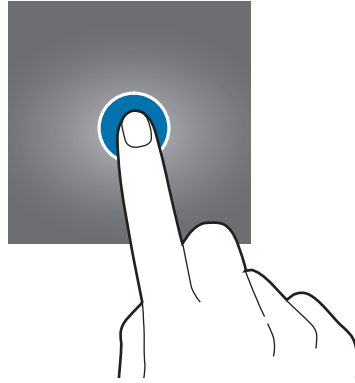

### Berühren und halten

Berühren und halten Sie den Bildschirm mit zwei Fingern, um eine Liste mit den zuletzt verwendeten Anwendungen zu öffnen.

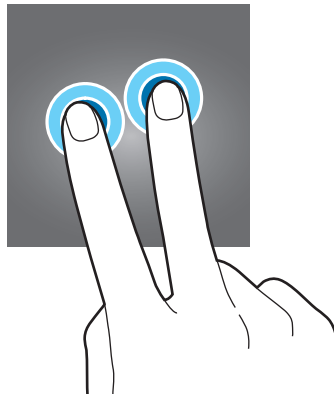

## Doppelt tippen

Sie vergrößern einen Bildbereich, indem Sie doppelt auf ihn tippen. Sie gelangen zurück, indem Sie erneut doppelt darauf tippen.

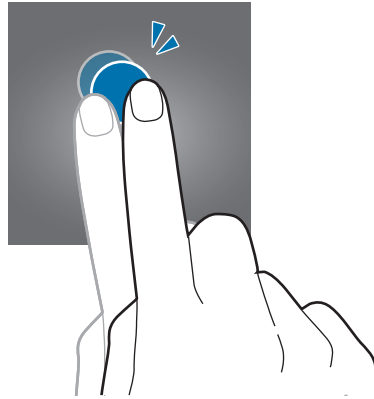

Tippen Sie zum Überprüfen des aktuellen Status der Gear und zum Anzeigen der verbleibenden Akkuladung zweimal mit zwei Fingern auf den Bildschirm. Zudem können Sie die Lautstärke und die Display-Helligkeit einstellen.

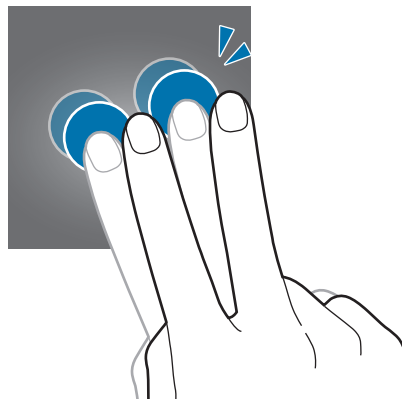

## Wischen

Wischen Sie auf dem Start- oder auf dem Anwendungsbildschirm nach rechts oder links, um weitere Felder anzuzeigen.

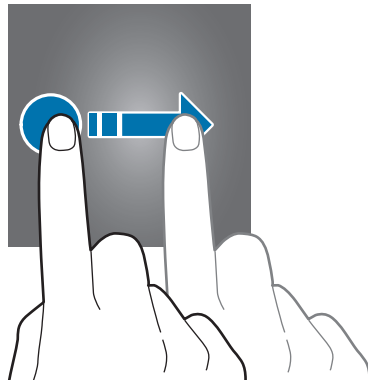

Streichen Sie während der Verwendung von Anwendungen mit einem Finger von oben nach unten, um zur vorherigen Seite zurückzukehren.

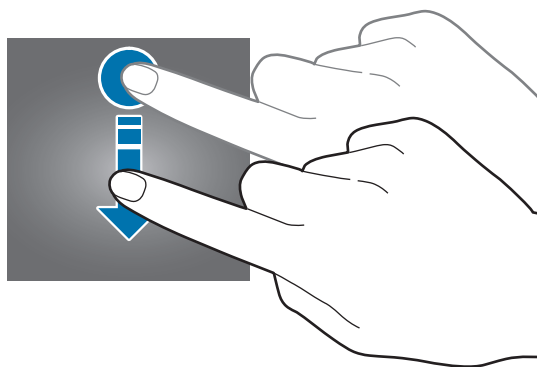

## Finger auseinander- und zusammenbewegen

Sie vergrößern einen Bildbereich, indem Sie ihn mit zwei Fingern auseinander ziehen. Ziehen Sie ihn zusammen, um ihn wieder zu verkleinern.

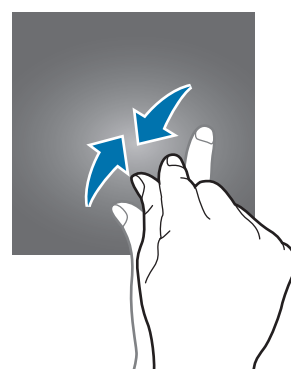
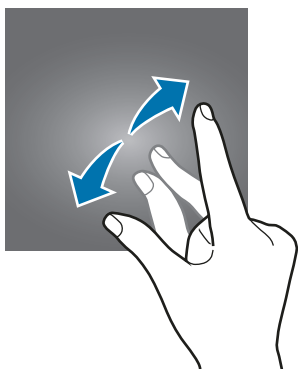

## Startbildschirm anzeigen

Sie sehen den Startbildschirm der Gear, wenn Sie die Gear mit dem Mobilgerät verbinden. Es werden die Uhr, Schnellzugriffe für Anwendungen und weitere Optionen angezeigt.

Der Startbildschirm verfügt über mehrere Seiten. Blättern Sie nach links oder rechts, um weitere Seiten anzuzeigen.

### Seiten des Startbildschirms

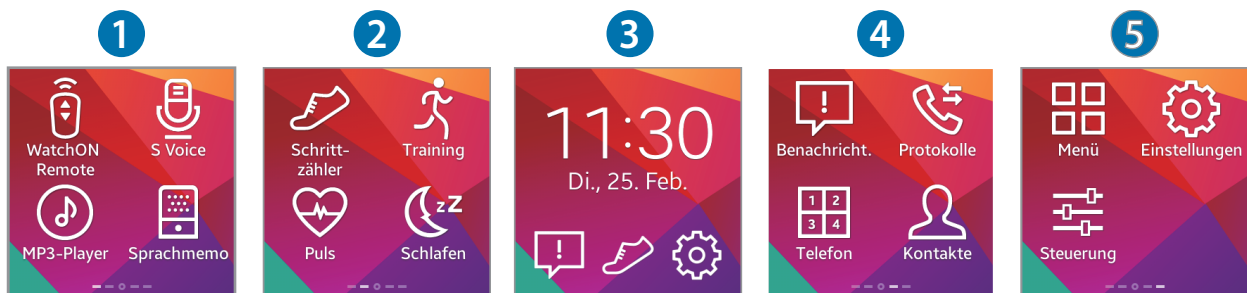

Die verfügbaren Anwendungen und ihre Anordnung variiert möglicherweise je nach Softwareversion.

Nummer	Anwendung oder Funktion
1	<p><b>WatchON Remote</b> Verwenden Sie die Gear als Fernbedienung für einen Fernseher oder eine Set-Top-Box.</p> <p><b>S Voice</b> Führen Sie über Sprachbefehle verschiedene Funktionen auf der Gear aus.</p> <p><b>MP3-Player</b> Auf der Gear gespeicherte Musik hören.</p> <p><b>Sprachmemo</b> Nehmen Sie Sprachmemos auf und verwalten Sie auf der Gear gespeicherte Sprachmemos.</p>

Nummer	Anwendung oder Funktion
<p>2</p>	<p><b>Schrittzähler</b> Zählen Sie Ihre täglich zurückgelegten Schritte und senden Sie die Informationen an das verbundene Gerät.</p> <p><b>Training</b> Legen Sie Trainingsziele fest und zeichnen Sie Ihr Training und die verbrannten Kalorien auf.</p> <p><b>Puls</b> Messen Sie Ihren Puls und zeichnen Sie die Werte auf.</p> <p><b>Schlafen</b> Überwachen Sie Ihre Schlafmuster und zeichnen Sie auf, wie viel Sie schlafen.</p>
<p>3</p>	<p><b>Uhr</b> Sie sehen das aktuelle Datum und die aktuelle Uhrzeit. Sie können zudem <b>Benachricht.</b>, <b>Schrittzähler</b> oder <b>Einstellungen</b> aufrufen.</p>
<p>4</p>	<p><b>Benachricht.</b> Informieren Sie sich überall und jederzeit über die Ereignisse auf dem verbundenen Mobilgerät (z. B. entgangene Anrufe oder neue Nachrichten).</p> <p><b>Protokolle</b> Sehen Sie sich die Protokolle kürzlicher Anrufe und Nachrichten des verbundenen Mobilgeräts an.</p> <p><b>Telefon</b> Geben Sie über das Tastenfeld eine Telefonnummer ein und tätigen Sie einen Anruf.</p> <p><b>Kontakte</b> Sehen Sie sich die Liste mit den auf dem verbundenen Mobilgerät gespeicherten Kontakten an und rufen Sie einen dieser Kontakte an oder senden Sie ihm eine Nachricht.</p>

Nummer	Anwendung oder Funktion
5	<p><b>Menü</b></p> <p>Starten Sie auf der Gear installierte Anwendungen.</p> <p><b>Einstellungen</b></p> <p>Sie können die Gear anpassen, indem Sie beispielsweise den Hintergrund der Uhr, die Display-Einstellungen und die Bluetooth-Funktion nach Ihren Wünschen festlegen.</p> <p><b>Steuerung</b></p> <p>Sehen Sie sich den Verbindungsstatus und die verbleibende Akkulaufzeit an. Passen Sie die Lautstärke und die Display-Helligkeit an.</p>

## Uhrbildschirm verwenden

Drücken Sie die Ein/Aus-Taste, während Sie die Gear verwenden, um den Uhrbildschirm zu öffnen.

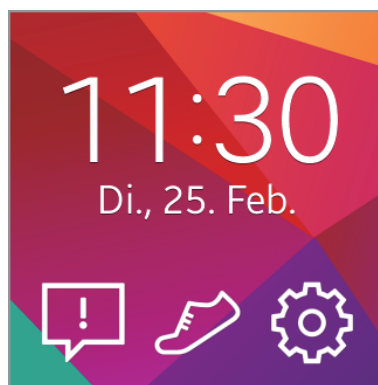

## Symbole auf dem Startbildschirm bearbeiten

### Position der Symbole neu anordnen

Berühren und halten Sie auf dem Startbildschirm ein Symbol und ziehen Sie es an die gewünschte Position.

### Symbole löschen

Berühren und halten Sie auf dem Startbildschirm ein Symbol und ziehen Sie es in den Papierkorb. Sie können keine Symbole vom Uhrbildschirm löschen.

## Seiten verwalten

Passen Sie den Startbildschirm an, indem Sie Seiten hinzufügen, entfernen oder verschieben.

### Neue Seite hinzufügen

Berühren und halten Sie ein Symbol, um dem Startbildschirm eine neue Seite hinzuzufügen. Ziehen Sie es dann auf das Symbol . Dem Startbildschirm wird eine neue Seite hinzugefügt und das ausgewählte Symbol erscheint auf der neuen Seite.

### Seiten bewegen

Berühren und halten Sie auf dem Startbildschirm eine Seite und ziehen Sie sie an die gewünschte Position.

### Seiten entfernen

Berühren und halten Sie auf dem Startbildschirm eine Seite und ziehen Sie sie in den Papierkorb.

## Hintergrundbild ändern

Sie können die Hintergrundfarbe ändern oder ein standardmäßiges oder gespeichertes Bild als Hintergrundbild festlegen.

Tippen Sie auf dem Startbildschirm **Einstellungen** → **Hintergrund** an.

## Anwendungsbildschirm

Der Anwendungsbildschirm enthält Symbole für alle Anwendungen.

Tippen Sie auf dem Startbildschirm **Menü** an, um den Anwendungsbildschirm aufzurufen.

Blättern Sie nach links oder rechts, um weitere Seiten anzuzeigen.

### Anwendungen neu anordnen

Berühren und halten Sie auf dem Anwendungsbildschirm eine Anwendung und ziehen Sie sie an die gewünschte Position.

### Schnellzugriffe hinzufügen

Berühren und halten Sie auf dem Anwendungsbildschirm das gewünschte Symbol. Ziehen Sie es anschließend oben auf dem Bildschirm auf das Startbildschirmsymbol. Lassen Sie den Finger los, wenn das Startbildschirmsymbol orange wird.

## Anwendungen verwenden

Auf der Gear können Sie verschiedene Anwendungen verwenden. Tippen Sie auf dem Startbildschirm oder Anwendungsbildschirm einen Schnellzugriff oder ein Anwendungssymbol an, um die Anwendung zu öffnen.

Blättern Sie auf dem Anwendungsbildschirm nach links oder rechts, um alle auf der Gear installierten Anwendungen zu sehen.

### Zuletzt verwendete Anwendungen öffnen

Berühren und halten Sie den Bildschirm mit zwei Fingern und wählen Sie dann eine kürzlich verwendete Anwendung aus, um sie zu starten.

### Aktuelle Anwendung schließen

Berühren und halten Sie den Bildschirm mit zwei Fingern und tippen Sie dann **Alle beenden** an. Sie können den Anwendungsbildschirm zum Schließen auch nach links oder rechts ziehen.

## Gear sichern

Verhindern Sie den Zugriff auf bzw. die Verwendung Ihrer auf der Gear gespeicherten Daten durch andere Benutzer, wenn die Gear vom Mobilgerät getrennt ist. Sie können eine PIN zum Sichern der Gear einrichten.

### PIN einstellen



Tippen Sie auf dem Startbildschirm **Einstellungen** → **Sperrbildschirm** → **Sperrbildschirm** → **PIN** an. Befolgen Sie die Anweisungen auf dem Bildschirm, um eine PIN mit mindestens vier Ziffern festzulegen. Wenn Sie eine PIN zum Entsperren festlegen, wird die Gear automatisch gesperrt, wenn die Verbindung zum Mobilgerät getrennt wird.

### Gear entsperren

Schalten Sie den Bildschirm ein, indem Sie die Ein/Aus-Taste drücken, und geben Sie die PIN zum Entsperren ein. Sie können auch erneut eine Verbindung mit dem Mobilgerät herstellen, um die Gear automatisch zu entsperren.













## Anruffunktionen verwenden

### Anruf tätigen

Tippen Sie auf dem Startbildschirm **Telefon** an, geben Sie eine Nummer über die Tastatur ein und tippen Sie dann  an, um einen Anruf zu tätigen. Sie können auf dem Startbildschirm auch **Kontakte** → einen Kontakt → eine Telefonnummer oder **Protokolle** → einen Kontakt →  antippen.

## Während eines Anrufs

Sie können folgende Aktionen auswählen:

-  : Lautstärke durch Antippen von  oder  einstellen.
-  /  →  : Trennen Sie die Gear und setzen Sie den Anruf vom Mobilgerät aus fort.
-  →  : Mikrofon ausschalten, damit der andere Teilnehmer Sie nicht hören kann.
-  →  : Tastenfeld öffnen.
-  →  : Zum mit dem mobilen Gerät verbundenen Bluetooth-Headset wechseln.
-  : Aktuellen Anruf beenden.

## Anruf beantworten

Ziehen Sie bei einem eingehenden Anruf  nach rechts.

Wenn der Dienst zum Anklopfen aktiviert ist, kann ein weiterer Anruf getätigt werden. Wenn ein zweiter Anruf eingeht, können Sie den ersten Anruf beenden oder halten.

## Anruf abweisen

Weisen Sie einen eingehenden Anruf ab und senden Sie dem Anrufer eine Ablehnungsnachricht.

Ziehen Sie bei einem eingehenden Anruf  nach links. Wählen Sie zum Senden einer Nachricht beim Ablehnen eines eingehenden Anrufs eine Nachricht aus der Liste mit den Ablehnungsnachrichten aus.

## Benachrichtigungen verwenden

Informieren Sie sich überall und jederzeit über die Ereignisse auf dem verbundenen Mobilgerät (z. B. entgangene Anrufe oder neue Nachrichten).



Enthält eine Nachricht viel Text oder Anhänge, sehen Sie sich die Nachrichtendetails auf dem verbundenen Mobilgerät an.

## Benachrichtigungen überprüfen

### Benachrichtigungen umgehend überprüfen

Wenn eine Benachrichtigung eingeht, erscheinen Informationen zur Benachrichtigung auf dem Bildschirm, z. B. Typ und Uhrzeit, zu der die Benachrichtigung empfangen wurde. Tippen Sie eine Benachrichtigung zum Anzeigen von Details an. Nachfolgend sehen Sie eine Beispielbenachrichtigung für eine E-Mail:

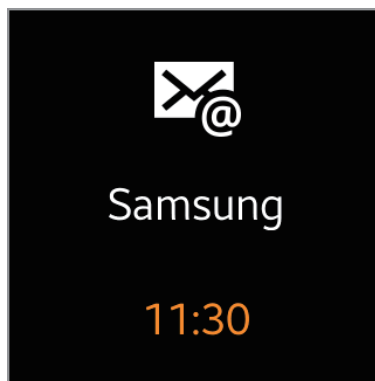

### Benachrichtigungen später überprüfen

1 Tippen Sie auf dem Startbildschirm **Benachricht.** an.



2 Wählen Sie einen Benachrichtigungstyp aus.

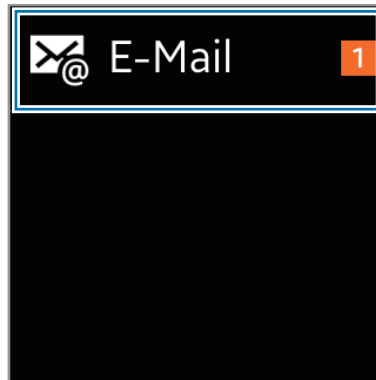

3 Wählen Sie eine Benachrichtigung aus, um die Details anzuzeigen.

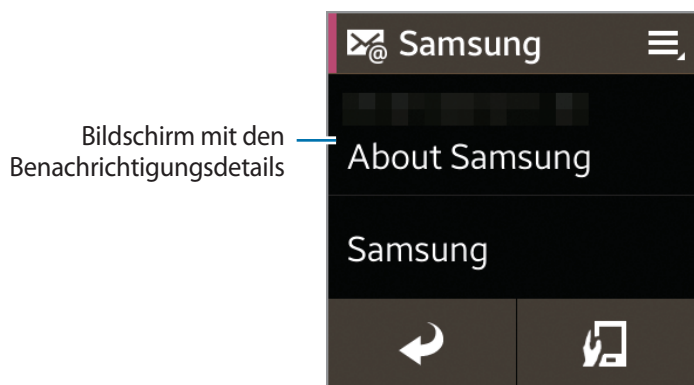

4 Tippen Sie in der Detailansicht der Benachrichtigung  an, um zusätzliche Funktionen zu verwenden:

- **Antworten:** Auf eine Nachricht mit Nachrichtenvorlagen, mit S Voice oder Emoticons antworten.
- **Auf Gerät anz.:** Nachricht auf dem verbundenen Mobilgerät anzeigen.
- **Löschen:** Nachricht löschen.



- Auf der Gear erhalten Sie Benachrichtigungen zu den ausgewählten Elementen. Tippen Sie im Gear Manager **Benachrichtigungen** an und aktivieren Sie dann die gewünschten Elemente unter **BENACHRICHTIGUNG FÜR GEAR** oder **ALLG. BENACHRICHTIGUNGEN**.
- Wenn Sie im Gear Manager **Benachrichtigungen** → **Benachr. einschränken** festlegen, werden bestimmte Benachrichtigungen nicht auf der Gear angezeigt. Ist **Benachr. einschränken** aktiviert, sehen Sie auf der Gear 2 weiterhin Benachrichtigungen zu eingehenden Anrufen und Alarmen.
- Wenn Sie im Gear Manager **Benachrichtigungen** → **Bildschirm aus lassen** festlegen, werden auf der Gear Benachrichtigungen empfangen, wenn das Display ausgeschaltet ist.

## Datenübertragung

Übertragen Sie Audio-, Video-, Bilddateien oder andere Dateien von der Gear auf einen Computer und umgekehrt.

- 1 Stellen Sie über ein USB-Kabel eine Verbindung zwischen der Gear und einem Computer her.
- 2 Öffnen Sie auf dem Computer den Ordner „Arbeitsplatz“ und doppelklicken Sie auf **Gear 2 Neo (XXXX)** → **Gear**.
- 3 Wählen Sie eine Datei auf dem Computer aus und kopieren Sie sie an den gewünschten Speicherort auf der Gear.
- 4 Trennen Sie das USB-Kabel.



- Trennen Sie die Gear und das USB-Kabel während der Übertragung der Dateien nicht vom Computer. Andernfalls entstehen möglicherweise Schäden an der Gear oder es gehen Daten verloren.
- Trennen Sie die Gear nicht vom Computer, wenn eine auf der Gear gespeicherte Mediendatei auf dem Computer wiedergegeben wird. Halten Sie die Medienwiedergabe auf dem Computer an und trennen Sie die Gear vom Computer.
- Wenn Sie einen USB-Hub verwenden, funktioniert die Verbindung möglicherweise nicht ordnungsgemäß und es kann zu Störungen bei der Dateiübertragung kommen. Wir empfehlen, die Gear direkt mit dem USB-Anschluss des Computers zu verbinden.

## Gear aktualisieren

Die Gear kann auf die neueste Software aktualisiert werden. Besuchen Sie die Samsung Website, um die Software der Gear zu aktualisieren.

### Über Gear Manager aktualisieren

Mithilfe des Firmware-over-the-Air-Diensts (FOTA) kann die Gear direkt auf die neueste Software aktualisiert werden.

- 1 Tippen Sie auf dem Anwendungsbildschirm des Mobilgeräts **Gear Manager** an.
- 2 Tippen Sie in der Liste **GEKOPPELTES GERÄT** den Namen der Gear an.

3 Tippen Sie **Software-Update** → **Update** an.

4 Lesen Sie die Informationen im Pop-up-Fenster und tippen Sie **OK** an.

Die Gear aktualisiert die Software automatisch, wenn eine neue Version verfügbar ist.

## Mit Samsung Kies aktualisieren

Die aktuelle Version von Samsung Kies finden Sie auf der Samsung-Webseite. Starten Sie Samsung Kies und verbinden Sie die Gear mit einem Computer. Samsung Kies erkennt die Gear automatisch und zeigt ggf. verfügbare Updates in einem Dialogfeld an. Klicken Sie auf Aktualisieren und starten Sie so das Update. Details zum Upgrade finden Sie auf der Samsung Website.

1 Klicken Sie im Dialogfeld auf **Aktualisieren**, um den Aktualisierungsvorgang zu starten.

Erscheint das Dialogfeld nicht automatisch, klicken Sie in der Liste **Verbundene Geräte** auf den Namen der Gear und anschließend auf **Firmware-Upgrade**.

2 Befolgen Sie die Anweisungen auf dem Bildschirm, um den Aktualisierungsvorgang auszuführen.

Ist das Upgrade abgeschlossen, erscheint eine entsprechende Nachricht auf dem Bildschirm und die Gear wird automatisch zurückgesetzt.



- Überprüfen Sie den Akkustatus der Gear, bevor Sie die Software aktualisieren. Laden Sie den Akku vollständig auf, bevor Sie die Software aktualisieren.
- Schalten Sie den Computer nicht aus oder trennen Sie das USB-Kabel nicht ab, wenn die Gear ein Upgrade ausführt.
- Stellen Sie während des Gear-Upgrades keine Verbindung zwischen anderen Mediengeräten und dem Computer her. Andernfalls kann es zu Störungen im Update-Vorgang kommen.
- Starten Sie während des Upgrades der Gear keine anderen Anwendungen auf dem Computer und führen Sie keine Aktionen auf der Gear aus. Dies kann zu einer Überlastung des Computers führen.
- Falls die Internetverbindung beim Software-Upgrade unterbrochen wird, überprüfen Sie, ob das LAN-Kabel richtig angeschlossen ist. Versuchen Sie es dann erneut.
- Firmware-Upgrades können nur installiert werden, wenn die Gear richtig am Computer angeschlossen ist. Ist die Gear nicht richtig verbunden, erscheinen auf dem Samsung Kies-Bildschirm oben links  und der Modellname der Gear.

# Anwendungen

## S Voice

Verwenden Sie diese Anwendung, um mit der Gear per Sprachbefehl verschiedene Funktionen auszuführen.

Tippen Sie auf dem Startbildschirm **S Voice** an.



- Diese Anwendung wird nicht in allen Sprachen unterstützt.
- Lesen Sie vor Verwendung dieser Anwendung die Nutzungsbedingungen des verbundenen Mobilgeräts und stimmen Sie ihnen zu.

Sie können folgende Sprachbefehle verwenden:

- Galerie öffnen
- Alina auf dem Handy anrufen
- Termine anzeigen

Tipps zur besseren Spracherkennung

- Sprechen Sie deutlich.
- Sprechen Sie in ruhigen Umgebungen.
- Verwenden Sie keine anstößigen oder umgangssprachlichen Wörter.
- Vermeiden Sie es, Dialekt zu sprechen.

Je nach Ihrer Umgebung oder Ihrer Aussprache erkennt die Gear Ihre Befehle u. U. nicht oder führt unerwünschte Befehle aus.

## S Voice starten

Sagen Sie bei geöffnetem S Voice-Bildschirm einen Sprachbefehl.

Wenn innerhalb eines bestimmten Zeitraums S Voice zwar gestartet aber kein Sprachbefehl gesagt wurde, wechselt die Anwendung in den Stand-by-Modus. Das Mikrofonsymbol unten auf dem Bildschirm wird grün. Tippen Sie zum erneuten Verwenden von Sprachbefehlen das Mikrofonsymbol an, um den Stand-by-Modus zu verlassen.

## WatchON Remote

Verwenden Sie diese Anwendung, um die Gear als Fernbedienung für andere Geräte mit einem Infrarotempfänger einzusetzen. Sie können die Funktion mit verschiedenen Geräten nutzen, z. B. mit Fernsehern oder Set-Top-Boxen.

Tippen Sie auf dem Startbildschirm **WatchON Remote** an.



Der Fernbedienungsbildschirm kann je nach gesteuertem Gerät variieren.

Wählen Sie ein Gerät aus, das von der Gear als Fernbedienung gesteuert werden soll, und befolgen Sie dann die Anweisungen auf dem Bildschirm, um die Einrichtung abzuschließen. Die Infrarotschnittstelle der Gear muss auf das Gerät gerichtet sein.

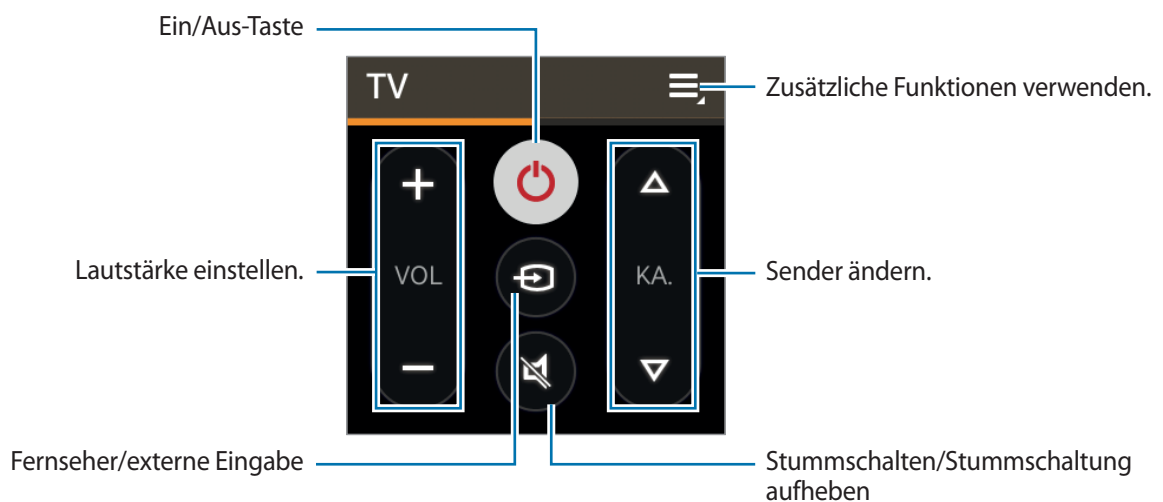

Blättern Sie auf dem Fernbedienungsbildschirm nach links, um die numerische Tastatur zu öffnen.

## Galerie

In der Galerie können Sie Bilder und Videos anzeigen.

Tippen Sie auf dem Anwendungsbildschirm **Galerie** an.

### Bilder anzeigen

Scrollen Sie nach links oder rechts, um das nächste bzw. das vorherige Bild anzuzeigen.

### Vergrößern und verkleinern

Verwenden Sie beim Ansehen eines Bilds eine der folgenden Methoden, um ein Bild zu vergrößern:

- Zum Vergrößern zweimal auf eine beliebige Stelle tippen.
- Zum Vergrößern an einer beliebigen Stelle zwei Finger auseinander bewegen. Zum Verkleinern Finger zusammen bewegen oder zweimal tippen, um zurückzukehren.

### Videos wiedergeben

Bei Videodateien wird in der Vorschau-Miniaturansicht das Symbol  angezeigt. Wählen Sie ein Video aus, das Sie abspielen möchten, und tippen Sie  an.

### Dateien löschen

Tippen Sie beim Ansehen einer Datei  → **Löschen** → **OK** an.

Berühren und halten Sie zum gleichzeitigen Löschen mehrerer Dateien auf dem Bildschirm mit der Dateiliste eine zu löschende Datei. Fügen Sie dann die anderen zu löschenden Dateien hinzu und tippen Sie  → **OK** an.

Tippen Sie  an, um gleichzeitig alle Dateien auszuwählen.

## Dateien freigeben

Tippen Sie, während ein Bild angezeigt wird, die Option  → **Senden** an, um es zu versenden oder über ein soziales Netzwerk freizugeben.

Berühren und halten Sie zum gleichzeitigen Freigeben mehrerer Dateien auf dem Bildschirm mit der Dateiliste eine Datei, die Sie freigeben möchten. Fügen Sie dann andere Dateien hinzu, die Sie freigeben möchten, und tippen Sie  an.

## Wetter

Mit dieser Anwendung zeigen Sie auf der Gear Wetterinformationen für die auf dem verbundenen Mobilgerät festgelegten Standorte an.

Tippen Sie auf dem Anwendungsbildschirm **Wetter** an.

Tippen Sie den Bildschirm an, um Wetterinformationen für die aktuelle Woche anzuzeigen.

## Mein Gerät suchen

Mit dieser Anwendung suchen Sie nach dem verbundenen mobilen Gerät.

1 Tippen Sie auf dem Anwendungsbildschirm **Mein Gerät suchen** an.

2 Tippen Sie **Start** an.

Das Mobilgerät gibt Töne aus, vibriert und der Bildschirm wird eingeschaltet.

Ziehen Sie auf dem Mobilgerät  aus dem großen Kreis oder tippen Sie auf der Gear **Stopp** an.



Diese Funktion ist nur verfügbar, wenn die Gear und das Mobilgerät verbunden sind.

## Anwendungen für Ihre Fitness

Verwenden Sie den Schrittzähler sowie die Anwendungen für Schlaf, Training und Puls, um Ihren Fitnesszustand zu überwachen und zu verbessern.

Wenn die Gear mit einer kompatiblen S Health-Anwendung synchronisiert wird, können Sie zusätzliche Funktionen verwenden. Zu den zusätzlichen Funktionen zählt das Überprüfen Ihres Fitnesszustands, Aufzeichnen von Trainingsdaten und vieles mehr.



Die Schrittzähler-, Schlaf-, Trainings- und Pulsfunktionen sind nur für Ihre Freizeit sowie zu Fitnesszwecken, nicht aber zur medizinischen Verwendung geeignet. Lesen Sie die Anweisungen vor der Verwendung dieser Anwendungen sorgfältig. Wenden Sie sich an einen Arzt, wenn Sie gesundheitliche Probleme haben oder ärztliche Betreuung benötigen.

### Vor dem Training

Mit dieser Anwendung können Sie Ihr Training überwachen. Gemäßigte körperliche Aktivitäten, z. B. flottes Spaziergehen, sind für die meisten Personen risikolos. Experten raten allerdings, vor Beginn eines Trainingsprogramms einen Arzt zu konsultieren. Dies gilt insbesondere bei folgenden gesundheitlichen Problemen:

- Herzkrankheiten
- Asthma oder Lungenkrankheiten
- Diabetes oder Leber- oder Nierenkrankheiten
- Arthritis

Wenden Sie sich ebenfalls an einen Arzt, wenn Sie Symptome aufweisen, die auf eine Herz- oder Lungenkrankheit bzw. auf eine andere ernsthafte Erkrankung hindeuten, z. B.:

- Schmerzen oder Unwohlsein in Brust, Genick, Kiefer oder Armen bei körperlicher Aktivität
- Schwindel oder Ohnmacht
- Atemnot bei geringer körperlicher Anstrengung oder ohne körperliche Anstrengung bzw. während des Liegens oder Zubettgehens
- Geschwollene Fußgelenke, besonders nachts
- Herzgeräusche oder schneller bzw. ausgeprägter Herzschlag
- Muskelschmerzen beim Treppensteigen oder Bergaufgehen, die im Ruhezustand abklingen

Das American College of Sports Medicine empfiehlt, vor anstrengendem Training einen Arzt zu konsultieren, wenn mindestens zwei der folgenden Punkte zutreffen:

- Sie sind eine männliche Person über 45 Jahren oder eine weibliche Person über 55 Jahren.
- In Ihrer Familie sind Fälle von Herzkrankheiten bekannt, bei denen die betroffenen Personen jünger als 55 Jahre waren bzw. sind.
- Sie rauchen oder haben innerhalb der letzten sechs Monate mit dem Rauchen aufgehört.
- Sie haben mindestens drei Monate lang keinen Sport getrieben.
- Sie sind übergewichtig oder fettleibig.
- Sie leiden an Bluthochdruck oder hohen Cholesterinwerten.
- Sie leiden an einer verminderten Glukosetoleranz (sogenannte Prädiabetes).

### **Nicht sicher? Lassen Sie sich untersuchen**

Wenn Sie sich nicht sicher im Hinblick auf Ihre gesundheitliche Verfassung sind, mehrere gesundheitliche Probleme haben oder schwanger sind, wenden Sie sich vor dem Start eines neuen Trainingsprogramms an Ihren Arzt. Wenden Sie sich frühzeitig an Ihren Arzt, um ein individuelles, optimales und sicheres Trainingsprogramm zu entwickeln. Dies ist der erste Schritt zur körperlichen Fitness.

## Gear tragen

Tragen Sie die Gear beim Messen des Puls wie unten auf der Abbildung gezeigt bequem am Arm oberhalb des Knöchels. Stellen Sie die Gear nicht zu eng ein.

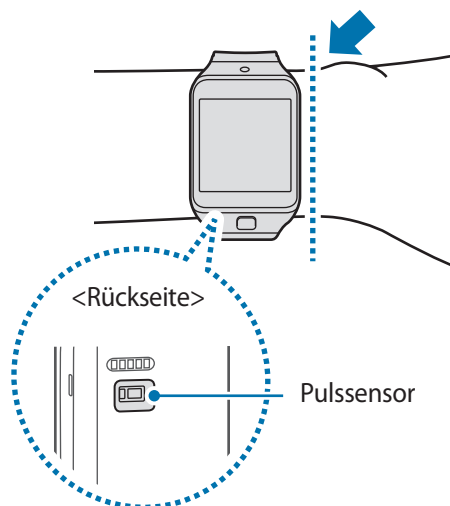



- Die Genauigkeit des Pulssensors wird möglicherweise durch die Messbedingungen und -umgebung beeinträchtigt.
- Nutzen Sie die Pulsfunktion nur zur Messung Ihres Pulses.
- Sehen Sie auf keinen Fall direkt in das Licht des Pulssensors. Dies kann zu Sehschäden führen. Verhindern Sie zudem, dass Kinder direkt in das Licht des Sensors sehen.
- Die Messung kann auch durch eine kalte Umgebungstemperatur beeinträchtigt werden. Sorgen Sie im Winter oder bei kalten Temperaturen für ausreichend Wärmezufuhr, wenn Sie Ihren Puls messen.
- Messen Sie Ihren Puls, wenn Sie sitzen und entspannt sind. Bewegen Sie sich während der Messung des Pulses möglichst wenig. Andernfalls kann es zu ungenauen Ergebnissen bei der Messung des Pulses kommen.
- Falls das Ergebnis stark vom erwarteten Puls abweicht, ruhen Sie sich weitere 30 Minuten lang aus und führen Sie dann erneut eine Messung aus.
- Wenn Sie vor der Messung rauchen oder Alkohol trinken, weicht Ihr Puls möglicherweise von Ihrem normalen Puls ab.
- Während der Messung Ihres Pulses sollten Sie weder reden noch gähnen oder tief atmen. Andernfalls kann es zu ungenauen Ergebnissen bei der Messung des Pulses kommen.
- Da der Pulssensor die Messung mithilfe von Licht ausführt, kann ihre Genauigkeit durch bestimmte körperliche Faktoren beeinträchtigt werden, die die Lichtabsorption und -reflexion beeinflussen. Dies sind beispielsweise die Blutzirkulation bzw. der Blutdruck, die Beschaffenheit der Haut sowie die Lage und Konzentration der Blutgefäße. Sollte Ihr Puls zudem sehr hoch oder sehr niedrig sein, sind die Messungen möglicherweise ungenau.
- Wird das Gerät nicht fest genug angebracht, beispielsweise an einem sehr dünnen Handgelenk, ist die Pulsmessung möglicherweise ungenau, da das Licht ungleichmäßig reflektiert wird. Sollte die Pulsmessung nicht richtig funktionieren, passen Sie die Position des Pulssensors an Ihrem Handgelenk an, indem Sie das Gerät mehr nach rechts, links, oben oder unten schieben. Sie können es auch so drehen, dass der Pulssensor fest an der Innenseite Ihres Handgelenks sitzt.
- Ist der Pulssensor schmutzig, wischen Sie ihn ab und versuchen Sie es erneut. Befinden sich zwischen dem Trageriemen des Geräts und Ihrem Handgelenk beispielsweise Haare, Schmutz oder ein anderer Gegenstand, können diese die gleichmäßige Reflexion des Lichts verhindern. Entfernen Sie derartige Störquellen vor der Nutzung.
- Sollte das Gerät sich erhitzen, nehmen Sie es ab und lassen Sie es abkühlen. Wenn die Haut längere Zeit der heißen Geräteoberfläche ausgesetzt ist, können Sie Verbrennungen erleiden.

## Schrittzähler

Rufen Sie in den Anwendungen den Schrittzähler auf, um Ihre Schritte zu zählen und die zurückgelegte Strecke sowie die Anzahl der verbrannten Kalorien anzuzeigen.

### Vor Verwendung dieser Anwendung:

- Wenn Sie die Gear neu gekauft oder zurückgesetzt haben, lesen Sie die Informationen zur Anwendung auf dem Bildschirm und tippen Sie **OK** an.
- Der Schrittzähler beginnt automatisch mit der Zählung, wenn die Gear mit dem Mobilgerät verbunden wird.

## Schritte zählen

1 Tippen Sie auf dem Startbildschirm **Schrittzähler** an.

Sie können Informationen wie die Anzahl an Schritten und die verbrannten Kalorien auf dem Bildschirm ansehen.

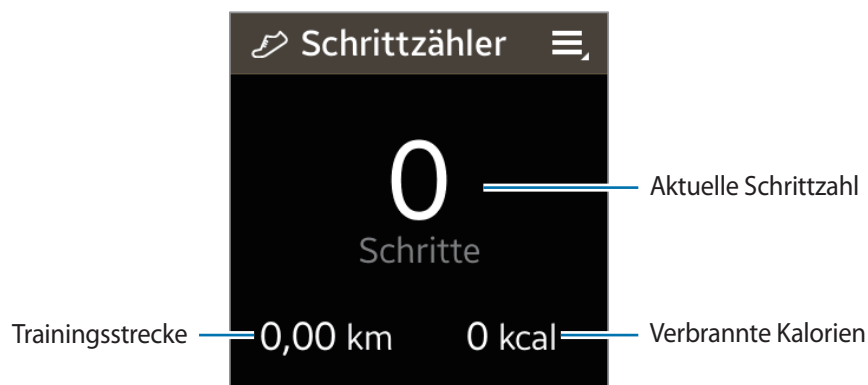

2 Tippen Sie den Bildschirm und anschließend **Pause** an, um die Zählung anzuhalten.

## Zusätzliche Funktionen verwenden

Tippen Sie auf dem Schrittzählerbildschirm  an, um weitere Funktionen zu verwenden:

- Tippen Sie zum Anzeigen der vorherigen Aufzeichnungen **Verlauf** an.
- Tippen Sie zum Festlegen Ihres Ziels **Ziel** an.
- Tippen Sie zum Zurücksetzen der Schrittzahl **Schritte zurücks.** an.
- Tippen Sie zum Versenden Ihrer Aufzeichnungen **Senden via** an.
- Tippen Sie zum Anzeigen der Hilfeinformationen **Hilfe** an.



- Möglicherweise tritt eine kurze Verzögerung auf, während der Schrittzähler Ihre Schritte erfasst, bis die Schrittzahl angezeigt wird. Möglicherweise dauert es etwas, bis das Pop-up-Fenster mit dem Hinweis angezeigt wird, dass Sie Ihr Ziel erreicht haben.
- Die gemessene Strecke kann von der tatsächlich zurückgelegten Strecke aufgrund einer ungleichmäßigen Schrittlänge und -frequenz sowie dem Gehen auf der Stelle abweichen.
- Falls Sie den Schrittzähler auf der Reise per Auto oder Zug verwenden, können Vibrationen die Schrittzahl beeinflussen.
- Nur die Aufzeichnungen der letzten 30 Tage werden gespeichert. Sie können frühere Daten auf dem Mobilgerät abrufen, auf dem die S Health-Anwendung installiert ist.

## Schlafen

Mit dieser Anwendung können Sie Ihre Schlafmuster überwachen und aufzeichnen, wie viel Sie schlafen. Hierfür misst die Gear Ihre Bewegungen im Schlaf. Sie können die Aufzeichnungen auf das verbundene Mobilgerät übertragen.

### **Vor Verwendung dieser Anwendung:**

- Wenn Sie die Gear neu gekauft oder zurückgesetzt haben, lesen Sie die Informationen zur Anwendung auf dem Bildschirm und tippen Sie **OK** an.
- Mit der Schlafanwendung werden die Schlafdauer und die Bewegungen Ihres Körpers beim Schlafen überwacht.
- Tippen Sie zur Aufzeichnung Ihres Schlafs beim Zubettgehen die Startschaltfläche an und tippen Sie die Stoppschaltfläche an, wenn Sie aufwachen.
- Die Schlafanwendung kann mehrere Schlafzyklen innerhalb von 24 Stunden erfassen. Die gesamte von der Anwendung erfasste Schlafzeit im festgelegten Zeitraum wird aufgezeichnet und zur gesamten Schlafdauer zusammengerechnet.

## Schlafdauer aufzeichnen

1 Tippen Sie auf dem Startbildschirm **Schlafen** an.

2 Tippen Sie **Start** an.

Die Schlafdauer erscheint auf dem Bildschirm, wenn die Schlafaufzeichnung beginnt.

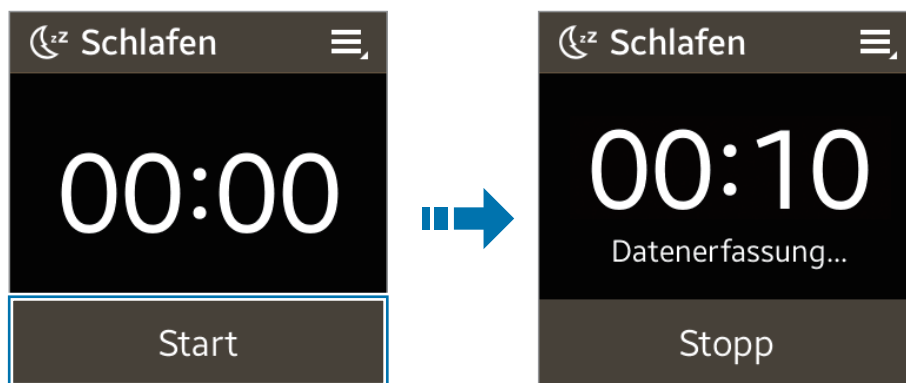

3 Tippen Sie **Stopp** → **OK** an, um die Aufzeichnung zu beenden.

## Zusätzliche Funktionen verwenden

Tippen Sie auf dem Schlafbildschirm  an, um weitere Funktionen zu verwenden:

- Tippen Sie zum Anzeigen der vorherigen Aufzeichnungen **Verlauf** an.
- Tippen Sie zum Anzeigen der Hilfeinformationen **Hilfe** an.



Nur die Aufzeichnungen der letzten 30 Tage werden gespeichert. Sie können frühere Daten auf dem Mobilgerät abrufen, auf dem die S Health-Anwendung installiert ist.

## Puls

Mit dieser Anwendung können Sie Ihren derzeitigen Puls messen und aufzeichnen. Sie können Ihr Training auf den gemessenen Puls anpassen und danach planen.



- Die Funktion zur Messung des Puls des Geräts kann nicht für klinische oder medizinische Diagnosen verwendet werden.
- Bewegen Sie sich zum Erzielen einer genauen Messung des Puls während der Messung möglichst wenig. Verwenden Sie zum Messen Ihres Puls während des Trainings die Trainingsfunktion.

### Zum Erzielen eines genauen Ergebnisses beim Messen des Puls:

- Wenn Sie die Gear neu gekauft oder zurückgesetzt haben, lesen Sie die Informationen zur Anwendung auf dem Bildschirm und tippen Sie **OK** an.
- Halten Sie Ihren Körper vor der Messung warm und ruhen Sie sich 5 Minuten aus.
- Bewegen Sie sich während der Messung möglichst wenig.
- Details finden Sie unter „Gear tragen“.

## Puls messen

1 Tippen Sie auf dem Startbildschirm **Puls** an.

2 Tippen Sie **Start** an, um die Messung des Puls zu beginnen.

Auf dem Bildschirm blinkt das Symbol , wenn der Puls gemessen wird. Das Gerät misst den Puls. Nach einer kurzen Verzögerung wird Ihr derzeitiger Puls auf dem Bildschirm angezeigt.

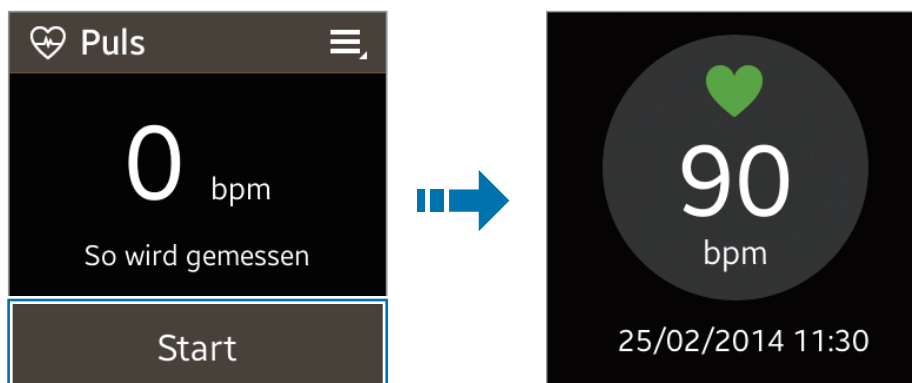

## Zusätzliche Funktionen verwenden

Tippen Sie auf dem Bildschirm zur Messung des Puls  an, um weitere Funktionen zu verwenden:

- Tippen Sie zum Anzeigen der Aufzeichnungen Ihres Puls **Verlauf** an.
- Tippen Sie zum Anzeigen der Hilfeinformationen **Hilfe** an.



Nur die Aufzeichnungen der letzten 30 Tage werden gespeichert. Sie können frühere Daten auf dem Mobilgerät abrufen, auf dem die S Health-Anwendung installiert ist.

## Training

Mit dieser Anwendung können Sie Ziele für Ihre Ernährung und die Kalorienzufuhr festlegen und Ihr Trainingsprogramm planen. Sehen Sie sich das Training an, das Sie an einem Tag absolviert haben und vergleichen Sie es mit Ihren Trainingszielen. Sie können Ihre Trainingserfolge auch in einem Protokoll erfassen.



Mit der GPS-Funktion des verbundenen Mobilgeräts können Sie Informationen wie Höhe und Geschwindigkeit überprüfen, wenn Sie Fahrrad fahren oder wandern. Die Gear und das Mobilgerät müssen bei Verwendung dieser Funktion ununterbrochen verbunden sein.

### Bei Kälte:

- Verwenden Sie das Gerät möglichst nicht bei Kälte. Nutzen Sie das Gerät bestenfalls nur in Gebäuden.
- Wenn Sie das Gerät bei kaltem Wetter im Freien nutzen, halten Sie die Gear mit dem Ärmel bedeckt, wenn Sie sie nicht verwenden.
- Messen Sie Ihren Puls, bevor Sie mit dem Training beginnen. Wenn Sie Ihren Puls während des Trainings messen, sind die Messungen möglicherweise ungenau.
- Wenn Sie die Gear neu gekauft oder zurückgesetzt haben, lesen Sie die Informationen zur Anwendung auf dem Bildschirm und erstellen Sie ein Profil. Wenn Sie ein Profil erstellen, können Sie Ihren maximalen Puls automatisch oder manuell registrieren.

Der maximale Puls ist der schnellste Puls, der beim Training erreicht wird. Sollten Sie Ihren maximalen Puls kennen, geben Sie ihn manuell ein. Wenn Sie möchten, dass das Gerät den Puls automatisch registriert, wird er anhand folgender Formel von der Gear berechnet:  $210 - 0,65 \times \text{Ihr Alter}$ .

## Trainingsinformationen anzeigen

- 1 Tippen Sie auf dem Startbildschirm **Training** an.
- 2 Wählen Sie die Art des Trainings aus, das beobachtet werden soll. Wählen Sie **Laufen**, **Walking**, **Radfahren** oder **Wandern** aus.
- 3 Tippen Sie **Start** an, um die Überprüfung zu beginnen.

Sie können Informationen wie die Trainingszeit und die Trainingsstrecke auf dem Bildschirm ansehen.

Blättern Sie auf dem Bildschirm nach links, um weitere Informationen wie verbrannte Kalorien und Geschwindigkeit zu sehen.

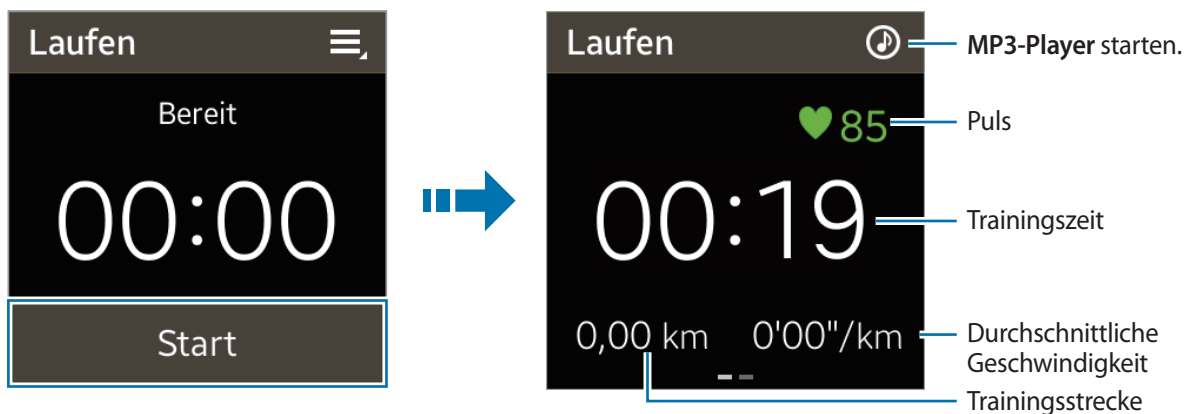

- 4 Tippen Sie den Bildschirm und anschließend **Stopp** → **OK** an, um die Trainingsinformationen nicht weiter anzuzeigen.  
Die Trainingsaufzeichnungen erscheinen auf dem Bildschirm.
- 5 Blättern Sie nach oben oder unten, um die Aufzeichnungen anzuzeigen.

## Zusätzliche Funktionen verwenden

Tippen Sie auf dem Trainingsbildschirm  an, um weitere Funktionen zu verwenden:

- Tippen Sie zum Anzeigen der Trainingsaufzeichnungen **Verlauf** an.
- Tippen Sie zum Anzeigen der Hilfeinformationen **Hilfe** an.

Tippen Sie während der Anzeige Ihrer Trainingsinformationen  an, um weitere Funktionen aufzurufen. Einige Funktionen sind je nach ausgewählter Trainingsart möglicherweise nicht verfügbar:

- Tippen Sie zum Aufrufen der Trainingsaufzeichnungen **Verlauf** an.
- Tippen Sie zum Festlegen von Trainingszielen **Ziel** an.
- Wählen Sie zum Erhalten von Trainingsratschlägen im Laufmodus **Coaching** an.
- Tippen Sie zum Verwenden der Pulsfunktion auf **Puls**.



- Nur die Aufzeichnungen der letzten 30 Tage werden gespeichert. Sie können frühere Daten auf dem Mobilgerät abrufen, auf dem die S Health-Anwendung installiert ist.
- Die gemessene Strecke kann von der tatsächlich zurückgelegten Strecke aufgrund einer ungleichmäßigen Schrittlänge und -frequenz sowie dem Gehen auf der Stelle abweichen.

## Trainingsfunktion im Laufmodus verwenden

Verwenden Sie die personalisierte Trainingsfunktion für ein sicheres und effizientes Training. Sie erhalten in Echtzeit Trainingsratschläge, die Sie durch ein sicheres und effizientes Work-out führen, mit dem Sie sich fit halten.

### Informationen zur Trainerfunktion

Die Trainerfunktion beinhaltet die Firstbeat-Technologie, die personalisierte Trainingsanleitungen bereitstellt. Firstbeat setzt eine Trainingseffekt-Analyse (TE) ein, die die gesamte körperliche Belastung bei einem Work-out addiert und den Einfluss auf Ihren Fitnesszustand bewertet. Trainingseffekt-Level basieren auf Ihrem physischen Profil und den Informationen zum Puls, die beim Work-out aufgezeichnet wurden. Ihr Trainingseffekt-Level steigt, wenn Sie ein effizientes Training absolvieren. Die Trainerfunktion setzt den Trainingseffekt ein, um Ihnen Feedback bereitzustellen.

Das Feedback der Funktion erhalten Sie über Aussagen wie „etwas schneller“, „Geschwindigkeit beibehalten“ oder „etwas langsamer“. Wenn Sie die Trainerfunktion erstmals verwenden, wird das geeignete Trainingseffekt-Level anhand Ihres Profils geschätzt. Beim Training wird Ihr Trainingsverlauf analysiert und Sie erhalten weitere personalisierte Anleitungen. Ein typisches Work-out beginnt vermutlich bei geringerer Intensität und wird im Verlauf immer anstrengender.

Weitere Informationen finden Sie unter [www.firstbeat.fi/te](http://www.firstbeat.fi/te).



Die Gear misst Ihren Puls mit dem Sensor zur Messung des Puls. Diese Funktion wird möglicherweise nicht korrekt ausgeführt, falls der Pulssensor mit großen Mengen Schweiß in Kontakt kommt oder wenn seine Position während des Trainings geändert wird.



Verwenden Sie die Trainerfunktion zum Erzielen der besten Trainingsergebnisse beim Training in Gebäuden.

1 Tippen Sie auf dem Startbildschirm **Training** → **Laufen** an.

2 Tippen Sie  an und aktivieren Sie **Coaching**.

Tippen Sie **Coaching** an, um den Trainingseffekt, die Dauer und den maximalen Puls festzulegen.

Folgende Trainingseffekt-Level sind verfügbar:

- **Leicht:** Allgemeinen Gesundheitszustand erhalten und Ausdauer verbessern.
- **Mäßig:** Grundlegendes Fitnesslevel beibehalten und Ausdauer zur Stärkung des Herz-Kreislauf-Systems verbessern.
- **Verbesser.:** Grundlegendes Fitnesslevel und Ausdauer zur Stärkung des Herz-Kreislauf-Systems verbessern.



- Wenn Ihre Trainingszeit kürzer als für den gewünschten Trainingseffekt gedacht ist, wird die Trainingsintensität erhöht, um den Trainingseffekt dennoch zu erzielen.
- Sollten Sie beim Training Schmerzen verspüren oder sich unwohl fühlen, brechen Sie die Übung sofort ab und suchen Sie einen Arzt auf.

3 Streichen Sie mit einem Finger von oben nach unten, um zum geöffneten Bildschirm zurückzukehren.

Die Einrichtung ist abgeschlossen.

4 Tippen Sie **Start** an.

Die Messung des Puls beginnt. Beginnen Sie mit dem Joggen, wenn die Messung abgeschlossen ist. Sie können Informationen wie verbrannte Kalorien und Geschwindigkeit auf dem Bildschirm ansehen.

5 Tippen Sie nach dem Joggen den Bildschirm und anschließend **Stopp** → **OK** an, um die Trainingsinformationen nicht weiter anzuzeigen.

## Nachrichten



Mit dieser Anwendung können Sie auf der Gear die Nachrichten abrufen, die Sie auf dem verbundenen Mobilgerät empfangen haben, den Absender anrufen oder ihm eine Antwort senden.

Tippen Sie auf dem Anwendungsbildschirm **Nachrichten** an.

### Anruf tätigen

Wischen Sie die Nachricht in der Liste nach rechts, um den Absender anzurufen, oder tippen Sie auf dem Bildschirm zur Navigation in Nachrichten  → **Anrufen** an.

### Auf eine Nachricht antworten

Tippen Sie auf dem Bildschirm zur Navigation in Nachrichten  oder  → **Antworten** an. Sie können in Ihrer Antwort S Voice-Aufnahmen, Emoticons oder benutzerdefinierte Ausdrücke verwenden, die in Gear Manager gespeichert sind. Tippen Sie im Antwortmenü  an, um die Texteingabeoptionen auszuwählen.

### Nachricht auf dem verbundenen Mobilgerät anzeigen

Tippen Sie zum Anzeigen einer Nachricht auf dem verbundenen Mobilgerät auf dem Bildschirm zur Navigation in Nachrichten  oder  → **Auf Gerät anzg.** an.

### Nachrichten löschen

Tippen Sie auf dem Bildschirm zur Navigation in Nachrichten  → **Löschen** an.

Sie können auch  antippen, mehrere Nachrichten zum Löschen auswählen und dann **Löschen** antippen, um mehrere Nachrichten gleichzeitig zu löschen.

Tippen Sie  an, um gleichzeitig alle Dateien auszuwählen.

## MP3-Player

Mit dieser Anwendung können Sie auf der Gear gespeicherte Musik wiedergeben.

Tippen Sie auf dem Startbildschirm **MP3-Player** an.

### **Vor Verwendung dieser Anwendung:**

Wenn Sie die Gear neu gekauft oder zurückgesetzt haben, lesen Sie die Informationen zur Anwendung auf dem Bildschirm und tippen Sie **OK** an.

## Mit Bluetooth-Headsets koppeln

- 1 Tippen Sie auf dem Startbildschirm **Einstellungen** → **Bluetooth** an.
- 2 Aktivieren Sie **Bluetooth**, um die Bluetooth-Funktion einzuschalten.
- 3 Tippen Sie **BT-Headset** an und wählen Sie eines der erkannten Headsets aus der Liste aus.

## Musik hören

Tippen Sie zum Abspielen von Musik  an.

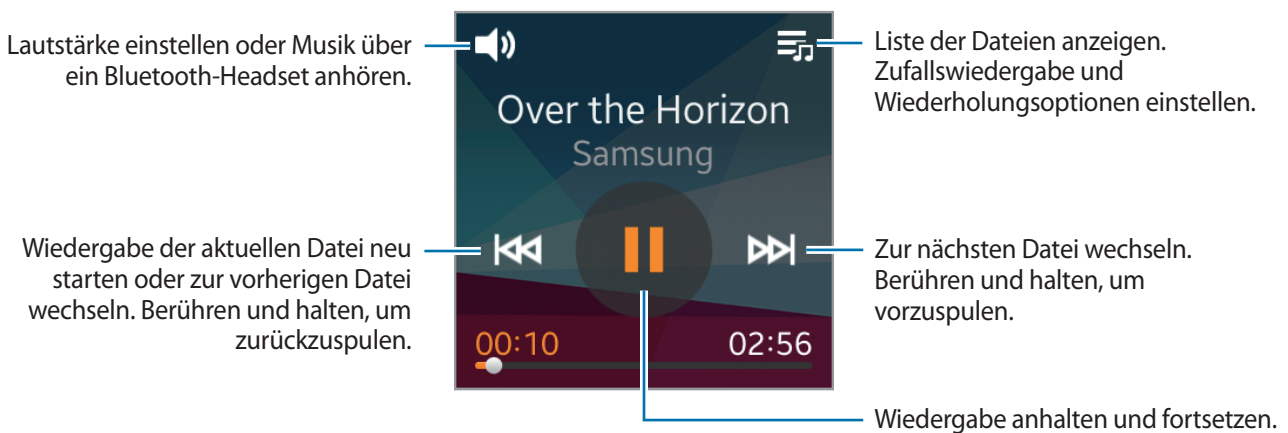

## Mediencontroller

Mit dieser Anwendung können Sie Mediendateien wiedergeben und steuern. Starten Sie den Musikplayer auf dem verbundenen Mobilgerät und steuern Sie die Wiedergabe mit der Gear. Die Wiedergabe anderer Mediendateien muss zuerst auf dem Mobilgerät gestartet werden. Sie können die Wiedergabe der aktuell abgespielten Datei über die Gear steuern.

- 1 Tippen Sie auf dem Anwendungsbildschirm **Mediencontroller** an.
- 2 Tippen Sie zum Wiedergeben von Mediendateien auf dem verbundenen Mobilgerät  an.

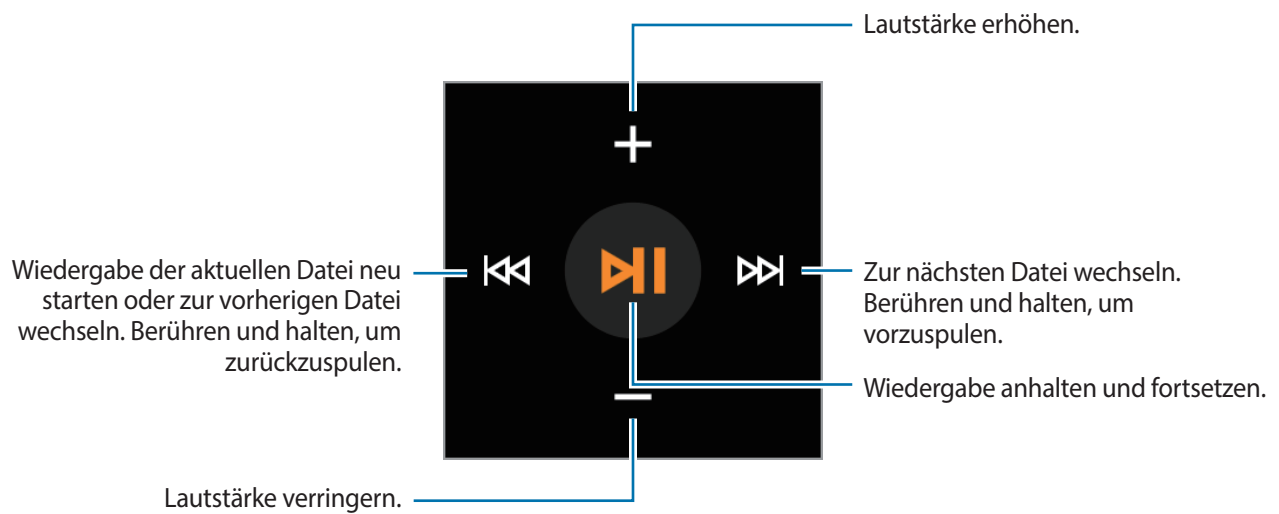

## Stoppuhr

Mit dieser Anwendung messen Sie die verstrichene Zeit.

- 1 Tippen Sie auf dem Anwendungsbildschirm **Stoppuhr** an.
- 2 Tippen Sie **Start** an, um die Dauer eines Ereignisses zu messen.
  - Tippen Sie zum Aufzeichnen von Rundenzeiten **Runde** an.
  - Tippen Sie zum Beenden der Zeitmessung **Stopp** an.
  - Tippen Sie zum Löschen der aufgezeichneten Rundenzeiten **Zurücks.** an.

## Kontakte

Mit dieser Anwendung können Sie die Kontaktlisten des verbundenen Mobilgeräts auf der Gear anzeigen.

Tippen Sie auf dem Startbildschirm **Kontakte** an.





Sie können einen Kontakt anrufen oder ihm eine Nachricht senden, indem Sie in einem Kontakteintrag nach links oder rechts blättern.

## Sprachmemo

Mit dieser Anwendung können Sie Sprachmemos aufnehmen. Die mit der Gear aufgezeichneten Sprachmemos werden automatisch auf das verbundene Mobilgerät übertragen.



Tippen Sie auf dem Startbildschirm **Sprachmemo** an.



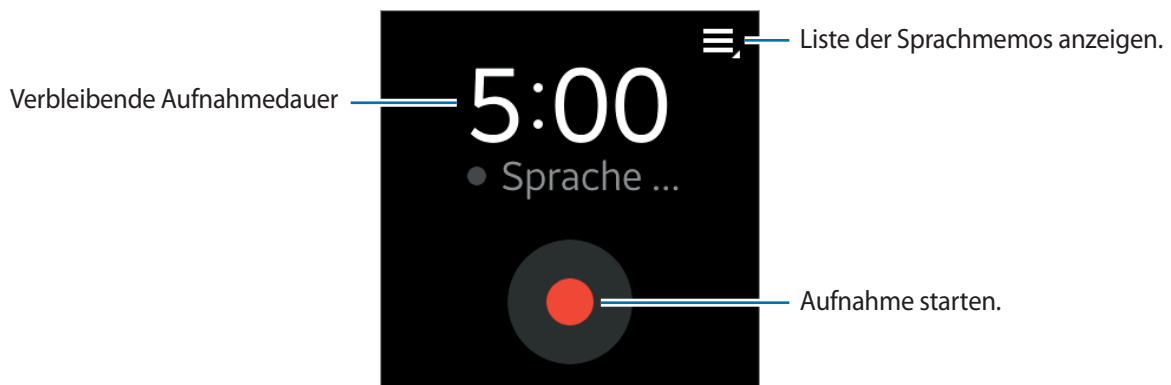



### Sprachmemos aufnehmen

Tippen Sie  an, um die Aufnahme zu starten. Sprechen Sie unten rechts in das Mikrofon der Gear. Tippen Sie  an, um die Aufnahme anzuhalten. Tippen Sie  an, um die Aufnahme zu beenden. Tippen Sie  an, um die Aufnahme abubrechen.



### Sprachmemos wiedergeben

Tippen Sie  an und wählen Sie das Sprachmemo aus, das Sie wiedergeben möchten. Wenn gesprochene Inhalte aufgenommen und in eine Datendatei konvertiert wurden, wird neben dem Dateinamen  angezeigt. Wenn Sie  antippen, wird während der Wiedergabe auf der Gear der Inhalt als Text eingeblendet.

-  : Lautstärke durch Antippen von  oder  einstellen. Sie können auch eine Verbindung zu einem Bluetooth-Headset herstellen, um das Sprachmemo anzuhören.
-  : Wiedergabe anhalten.
-  /  : Zum vorherigen oder nächsten Sprachmemo springen.



## E-Mail

Mit dieser Anwendung können Sie die E-Mails ansehen, die Sie auf dem verbundenen Mobilgerät erhalten haben.

Tippen Sie auf dem Anwendungsbildschirm **E-Mail** an.

Wählen Sie zum Öffnen einer E-Mail die entsprechende E-Mail aus der Liste aus und tippen Sie sie an. Der Bildschirm zur Navigation in E-Mails erscheint.

### E-Mails auf dem verbundenen Mobilgerät abrufen

Tippen Sie zum Abrufen von E-Mails auf dem verbundenen Mobilgerät auf dem Bildschirm zur Navigation in E-Mails  oder  → **Auf Gerät anz.** an.

### E-Mails löschen

Tippen Sie auf der Gear auf dem Bildschirm zur Navigation in E-Mails  → **Löschen** an.

Sie können auch  antippen, mehrere E-Mails zum Löschen auswählen und dann **Löschen** antippen, um mehrere E-Mails gleichzeitig zu löschen.

Tippen Sie  an, um gleichzeitig alle E-Mails auszuwählen.

## Kalender

Mit dieser Anwendung können Sie auf dem verbundenen Gerät geplante Termine auf der Gear anzeigen.

Tippen Sie auf dem Anwendungsbildschirm **Kalender** an.

Wählen Sie einen Termin aus der Liste aus, um die zugehörigen Details aufzurufen. Blättern Sie auf dem Bildschirm nach links oder rechts oder tippen Sie den Nach-links- oder Nach-rechts-Pfeil an, um zu einem anderen Datum zu gelangen.

## Steuerung

Sehen Sie sich den Verbindungsstatus und die verbleibende Akkulaufzeit an. Passen Sie die Lautstärke und die Display-Helligkeit an.

Tippen Sie auf dem Startbildschirm **Steuerung** an.

## Protokolle

Mit dieser Anwendung können Sie die Anruf- und Nachrichtenprotokolle des verbundenen Mobilgeräts auf der Gear anzeigen.

Tippen Sie auf dem Startbildschirm **Protokolle** an.

Wählen Sie ein Protokoll aus und blättern Sie nach oben oder unten, um den gewünschten Eintrag im Protokoll zu finden. Ziehen Sie zum Anrufen einen Protokolleintrag nach rechts. Ziehen Sie zum Senden einer Nachricht einen Protokolleintrag nach links.

Tippen Sie in der Detailansicht des Protokolls  an, um die Nummer anzurufen.

Um auszuwählen, welche Arten von Protokollen angezeigt werden, öffnen Sie die Protokollliste und ziehen Sie den Finger von der Mitte des Bildschirms nach unten. Tippen Sie dann zum Auswählen der anzuzeigenden Protokolle **Filtern nach** an.

## Timer

Mit dieser Anwendung können Sie die Gear als Timer verwenden.

1 Tippen Sie auf dem Anwendungsbildschirm **Timer** an.

2 Stellen Sie die Dauer ein und tippen Sie **Start** an.

Ziehen Sie  aus dem großen Kreis, wenn der Timer ertönt.

# Einstellungen

## Uhr

Ändern Sie den auf dem Uhrbildschirm angezeigten Uhrtyp.

Tippen Sie auf dem Startbildschirm **Einstellungen** → **Uhr** an.

Blättern Sie auf dem Bildschirm nach links oder rechts und wählen Sie einen Uhrtyp aus.

## Hintergrund

Ändern Sie die Farbe des Startbildschirms. Sie können auch ein auf der Gear gespeichertes Bild oder Foto als Hintergrundbild für den Startbildschirm festlegen.

Tippen Sie auf dem Startbildschirm **Einstellungen** → **Hintergrund** an.

## Benachrichtigungen

Verwenden Sie die Gear, um sich überall und jederzeit über die Ereignisse auf dem verbundenen Mobilgerät zu informieren (z. B. entgangene Anrufe oder neue Nachrichten).

Tippen Sie auf dem Startbildschirm **Einstellungen** → **Benachrichtigungen** an.

## Ton

Sie können die Einstellungen für verschiedene Töne auf der Gear ändern.

Tippen Sie auf dem Startbildschirm **Einstellungen** → **Ton** an.

- **Lautstärke:** Lautstärke für verschiedene Töne wie die Multimediawiedergabe, Klingeltöne, Benachrichtigungen und Systemtöne anpassen.
- **Tonmodus:** Tonmodus der Gear verwenden oder Vibration oder keine Töne einsetzen.
- **Touch-Töne:** Einstellen, dass die Gear einen Ton ausgibt, wenn Sie Anwendungen oder Optionen auf dem Touchscreen auswählen.
- **Klingeltöne:** Klingelton für eingehende Anrufe auswählen.
- **Benachricht.:** Ton für Ereignisse wie eingehende Nachrichten und verpasste Anrufe auswählen.
- **Vibration:** Intensität der Vibrationsbenachrichtigung auswählen.

## Anzeige

Ändern Sie die Einstellungen für das Display.

Tippen Sie auf dem Startbildschirm **Einstellungen** → **Anzeige** an.

- **Helligkeit:** Passen Sie die Display-Helligkeit an.
- **Bildschirm-Timeout:** Zeitraum einstellen, nach dem die Displaybeleuchtung der Gear ausgeschaltet wird.
- **Schriftart:** Schriftart und -größe für den angezeigten Text ändern.
- **Sprache:** Anzeigesprache für alle Menüs und Anwendungen auswählen.



Ist die Gear mit einem Mobilgerät verbunden, werden die Spracheinstellungen des Mobilgeräts für die Gear übernommen. Die Spracheinstellungen können nur auf dem verbundenen Mobilgerät geändert werden.

- **Aktivierungsgeste:** Mit einer Geste die Gear einschalten und einen bestimmten Bildschirm öffnen. Heben Sie die Hand, an der Sie die Gear tragen, und sehen Sie einige Sekunden auf den Bildschirm der Gear. Der Bildschirm wird eingeschaltet und der zuvor festgelegte Bildschirm ist zu sehen.
- **Homesymbol-Größe:** Größe der Symbole auf dem Startbildschirm anpassen.
- **Startbilds. bea.:** Position der Symbole auf dem Startbildschirm ändern und Symbole vom Startbildschirm löschen.

## Bluetooth

Konfigurieren Sie die Einstellungen für die Bluetooth-Funktion.

Tippen Sie auf dem Startbildschirm **Einstellungen** → **Bluetooth** an.

- **Bluetooth:** Bluetooth-Funktion ein- oder ausschalten.
- **BT-Headset:** Nach Bluetooth-Headsets suchen und Verbindung mit der Gear herstellen.
- **Sicht. mach.:** Festlegen, dass die Gear in den Listen anderer Geräte sichtbar ist, wenn diese nach Bluetooth-Geräten suchen.

## Ruhemodus

Beenden Sie alle Benachrichtigungen mit Ausnahme des Weckers und Timers.

Tippen Sie auf dem Startbildschirm **Einstellungen** → **Ruhemodus** an und wählen Sie eine Option aus.

## 2 x drücken

Legen Sie eine Anwendung fest, die sofort gestartet wird, wenn Sie zweimal die Ein/Aus-Taste drücken.

Tippen Sie auf dem Startbildschirm **Einstellungen** → **2 x drücken** an und wählen Sie eine Option aus.

## Sperrbildschirm

Tippen Sie auf dem Startbildschirm **Einstellungen** → **Sperrbildschirm** an.

- **Sperrbildschirm:** Bildschirmsperrfunktion durch das Festlegen einer PIN mit mindestens vier Ziffern aktivieren oder deaktivieren. Sie können den Gear-Bildschirm entsperren, indem Sie die PIN eingeben, wenn die Verbindung zwischen Mobilgerät und Gear getrennt ist.
- **Hilfe:** Hilfeinformationen zur Bildschirmsperre anzeigen.

## Profil

Erstellen Sie ein Profil, indem Sie Angaben zu Ihrem Körper machen, z. B. Geschlecht und Körpergröße.

Tippen Sie auf dem Startbildschirm **Einstellungen** → **Profil** an und wählen Sie eine Option aus.

## Gear-Reset

Setzen Sie die Einstellungen auf den Werkszustand zurück und löschen Sie alle Daten. Die standardmäßigen Anwendungen werden nicht gelöscht.

Tippen Sie auf dem Startbildschirm **Einstellungen** → **Gear-Reset** an.



### **Gear mit einem anderen Mobilgerät verbinden**

Wenn Sie die Gear mit einem neuen Mobilgerät oder erstmals mit einem anderen Mobilgerät verwenden möchten, setzen Sie die Gear zurück. Wenn Sie die Gear zurücksetzen, werden die Daten aus dem Speicher gelöscht. Nach dem Zurücksetzen können Sie die Gear mit einem anderen Mobilgerät verbinden.

## Gear-Info

Tippen Sie auf dem Startbildschirm **Einstellungen** → **Gear-Info** an.

- **Info zur Gear:** Informationen zur Gear anzeigen.
- **USB-Debugging:** USB-Debugging-Modus aktivieren oder deaktivieren. Sie können diesen Modus beim Entwickeln von Apps verwenden, um die Gear über ein USB-Kabel an einen Computer anzuschließen.

# Gear Manager

## Gear Manager starten

Mit dieser Anwendung können Sie eine Verbindung mit einem Mobilgerät herstellen und die Gear-Einstellungen und Anwendungen auf der Gear anpassen. Zudem können Sie mit dieser Anwendung auf die Funktionen des verbundenen Mobilgeräts zugreifen.

Tippen Sie auf dem Anwendungsbildschirm des verbundenen Mobilgeräts **Gear Manager** an.



Einige Funktionen stehen je nach Typ des verbundenen Mobilgeräts möglicherweise nicht zur Verfügung.

## Verbindung mit neuer Gear herstellen

Tippen Sie oben auf dem Gear Manager-Bildschirm  → **Neues Gerät suchen** an. Trennen Sie die Verbindung zur derzeit verwendeten Gear und verbinden Sie eine andere Gear.

## Gear-Einstellungen konfigurieren

Rufen Sie Informationen zur Gear auf und aktualisieren Sie die Gear-Software.

Tippen Sie auf dem Gear Manager-Bildschirm in der Liste **GEKOPPELTES GERÄT** den Namen der Gear an und verwenden Sie dann die folgenden Funktionen:

- **Verbinden / Trennen:** Gear verbinden oder Verbindung zur Gear trennen.
- **Umbenennen:** Gear umbenennen.
- **Software-Update:** Die Software der Gear aktualisieren.
- **Modellnummer:** Informationen zum Gear-Modell anzeigen.
- **Softwareversion:** Versionsinformationen der Gear anzeigen.

## Startbildschirm-Styler

Ändern Sie die Einstellungen des Gear-Startbildschirms.

Tippen Sie auf dem Gear Manager-Bildschirm **Startbildschirm-Styler** an.

## Hintergrundbilder

Ändern Sie die Farbe des Gear-Startbildschirms. Sie können auch ein auf dem Mobilgerät gespeichertes Bild oder Foto als Hintergrundbild für den Gear-Startbildschirm festlegen.

Tippen Sie auf dem Gear Manager-Bildschirm **Hintergrundbilder** an.

Wählen Sie ein Hintergrundbild für den Startbildschirm aus. Das ausgewählte Hintergrundbild erscheint auf dem Gear-Startbildschirm.

## Uhr

Sie können den auf dem Uhrbildschirm angezeigten Uhrtyp ändern.

Tippen Sie auf dem Gear Manager-Bildschirm **Uhr** an. Wählen Sie den gewünschten Uhrtyp aus.

Tippen Sie zum Konfigurieren weiterer Informationen auf dem Uhrbildschirm neben der Liste mit den Uhren  an und wählen Sie ein Element aus.

## S Health

Sie können auf der Gear gespeicherte S Health-Aufzeichnungen auf das verbundene Mobilgerät übertragen.

Tippen Sie zum Festlegen des Zeitintervalls zum Senden von Dateien auf dem Gear Manager-Bildschirm neben **S Health** das Symbol  und dann **Interv. für Schrittz.-Übertr.** an. Tippen Sie **Jetzt übertragen** an, um eine Datei sofort zu übertragen.

Tippen Sie auf dem Gear Manager-Bildschirm **S Health** an, um die Anwendung zu starten.

## Benachrichtigungen

Informieren Sie sich überall und jederzeit über die Ereignisse auf dem verbundenen Mobilgerät (z. B. entgangene Anrufe oder neue Nachrichten). Sie können zudem Einstellungen für die Benachrichtigungsfunktion konfigurieren.

Tippen Sie auf dem Gear Manager-Bildschirm **Benachrichtigungen** an, ziehen Sie den Schalter **Benachrichtigungen** nach rechts und wählen Sie Elemente aus.

- **Benachr. einschränken:** Benachrichtigungen, z. B. bei Anrufen oder Nachrichten, nicht auf der Gear anzeigen.
- **Smart Info:** Mobilgerät so einstellen, dass Sie sofort über neue Benachrichtigungen informiert werden, wenn Sie das Mobilgerät in die Hand nehmen. Gleichzeitig wird die Gear über neue Nachrichten oder entgangene Anrufe informiert.



- Diese Funktion ist nur verfügbar, wenn der Bildschirm der Gear eingeschaltet ist.
  - Einige Mobilgeräte unterstützen diese Funktion nicht.
  - Das Mobilgerät muss zunächst entsperrt werden, damit Details bei gesperrtem Bildschirm zu sehen sind.
- **Nachrichtenvorschau:** Name oder Inhalt der Anwendung in einem Pop-up-Fenster anzeigen.
  - **Bildschirm aus lassen:** Benachrichtigungen bei ausgeschaltetem Display empfangen.
  - **SOFORTALARME FÜR GEAR:** Elemente festlegen, die direkt auf das Gear Fit empfangen werden.
  - **BENACHRICHTIGUNG FÜR GEAR:** Legen Sie die Elemente fest, über die Sie auf der Gear informiert werden möchten, falls sie nicht auf dem verbundenen Mobilgerät abgerufen werden.
  - **ALLG. BENACHRICHTIGUNGEN:** Zusätzliche Elemente festlegen, über die Sie auf der Gear benachrichtigt werden.

## Eigene Anwendungen

Sie können die Einstellungen der Anwendungen verwalten, die auf der Gear installiert sind. Blättern Sie nach oben oder nach unten, um alle auf der Gear installierten Anwendungen anzuzeigen.

Tippen Sie auf dem Gear Manager-Bildschirm **Eigene Anwendungen** an.

### Anwendungseinstellungen konfigurieren

Tippen Sie neben einer Anwendung  an und konfigurieren Sie die Einstellungen.

## Musikdateien vom Mobilgerät auf die Gear übertragen

Sie können auf dem Mobilgerät gespeicherte Musikdateien auf die Gear übertragen.

Tippen Sie neben **MP3-Player** das Symbol  und dann **Titel zur Gear senden** an, berühren und halten Sie eine Datei und wählen Sie schließlich Dateien zum Übertragen aus. Tippen Sie zum Übertragen der ausgewählten Dateien auf die Gear **Senden** an.

## Sprachmemos von der Gear übertragen

Sie können Sprachmemodateien auf Mobilgeräte übertragen.

- Tippen Sie zum Übertragen von Sprachmemos neben **Sprachmemo** das Symbol  und anschließend **Automatisch übertragen** → **Ohne** → **Jetzt übertragen** an. Um festzulegen, dass die mit der Gear aufgenommenen Memos automatisch an ein Mobilgerät übertragen werden, tippen Sie **Automatisch übertragen** → **Immer** an.

## Samsung Apps

Sie können Anwendungen aus **Samsung Apps** herunterladen.

Tippen Sie auf dem Gear Manager-Bildschirm **Samsung Apps** an. Suchen Sie nach einer Anwendung und wählen Sie sie zum Herunterladen aus.



Wenn Sie Anwendungen installieren möchten, die Sie aus anderen Quellen als aus **Samsung Apps** heruntergeladen haben, tippen Sie auf dem Gear Manager-Bildschirm **Einstellungen** → **Unbekannte Quellen** → **OK** an.

## Gear finden

Sollten Sie die Gear nicht finden können, hilft Ihnen Gear Manager beim Auffinden.

Tippen Sie auf dem Gear Manager-Bildschirm **Gear finden** an.

Tippen Sie **Start** an und die Gear gibt Töne aus und der Bildschirm wird eingeschaltet.



Diese Funktion ist nur verfügbar, wenn die Gear und das Mobilgerät verbunden sind.

## Einstellungen

Mit dieser Anwendung können Sie die Gear konfigurieren und verschiedene Optionen festlegen.

Tippen Sie auf dem Gear Manager-Bildschirm **Einstellungen** an.

## Sichern und wiederherstellen

Sichern Sie die auf der Gear gespeicherten Daten oder stellen Sie gesicherte Daten wieder her. Tippen Sie auf dem Einstellungsbildschirm **Sichern und Wiederherstellen** an.

## 2x die Home-Taste drücken

Legen Sie fest, welche Aktionen ausgeführt werden sollen, wenn Sie die Ein/Aus-Taste der Gear zweimal drücken.

Tippen Sie auf dem Einstellungsbildschirm **2x die Home-Taste drücken** an und wählen Sie eine Option aus.

## Bildschirmsicherheit

Richten Sie ein, dass das Mobilgerät nach dem Trennen von der Gear automatisch gesperrt wird.

Wählen Sie auf dem Einstellungsbildschirm **Automatisch Sperren** aus.

Tippen Sie **Weiter** an, verbinden Sie für ein Muster vier oder mehr Punkte und zeichnen Sie das Muster erneut, um es zu bestätigen.

Wird die Gear nicht erkannt, wird automatisch das Sperrmuster auf dem Mobilgerät aktiviert.

Wird die Gear erneut erkannt, wird das Sperrmuster deaktiviert.

## Bewegungen

Stellen Sie die Gear so ein, dass sie Ihre Aufweckgeste erkennt und die Uhr oder die zuletzt von Ihnen aufgerufene Seite beim Ausschalten des Bildschirms angezeigt wird.

Tippen Sie auf dem Einstellungsbildschirm **Aktivierungsgeste** an und ziehen Sie den Schalter **Aktivierungsgeste** nach rechts. Tippen Sie **Anzeige auswählen** an, um beim Einschalten einen zuvor festgelegten Bildschirm anzuzeigen.

Um die Gear wieder einzuschalten, heben Sie die Hand, an der Sie die Gear tragen, und sehen Sie einige Sekunden auf den Bildschirm der Gear. Der Bildschirm wird eingeschaltet und der zuvor festgelegte Bildschirm ist zu sehen.

## Texteingabemethoden

Wählen Sie eine Methode zum Eingeben von Text und zum Verwalten von Nachrichten aus.

- **Standard:** Methode zum Eingeben von Text auswählen.
- **Textvorlagen bearbeiten:** Vorlagen für Nachrichten verwalten, die Sie verwenden, um auf eine Nachricht zu antworten.

## Sprachsteuerung

Geht ein Anruf ein, können Sie ihn mit einem Sprachbefehl annehmen oder abweisen.

Wählen Sie auf dem Einstellungsbildschirm **Eingehende Anrufe** aus.

## Notfallassistent

Legen Sie fest, dass das Gerät in einem Notfall eine Nachricht an die Empfänger senden soll.

Tippen Sie auf dem Einstellungsbildschirm **Hilfenachrichten senden** an und ziehen Sie dann den Schalter **Hilfenachrichten senden** nach rechts. Drücken Sie die Ein/Aus-Taste dreimal, um eine Notfallnachricht mit Informationen zu Ihrem aktuellen Standort zu senden.



Einige Mobilgeräte unterstützen diese Funktion nicht.

## Notfallkontakte festlegen

Sie können Kontakte festlegen, denen Sie im Notfall eine Nachricht senden möchten.

Tippen Sie auf dem Einstellungsbildschirm **Wichtigste Kontakte verwalten** → **Wichtigen Kontakt erstellen** → **Neuen Kontakt erstellen** oder **Aus Kontakten auswählen** an. Sie können einen neuen Kontakt erstellen oder einen Kontakt aus der Kontaktliste auswählen.



Einige Mobilgeräte unterstützen diese Funktion nicht.

## Sicherheitsoptionen festlegen

Legen Sie fest, ob die Installation von Anwendungen aus anderen App-Shops als **Samsung Apps** zugelassen oder blockiert werden soll.

Wählen Sie auf dem Einstellungsbildschirm **Unbekannte Quellen** aus.

## Open-Source-Lizenzen anzeigen

Sie können Informationen zur Open-Source-Lizenz öffnen und lesen.

Tippen Sie auf dem Einstellungsbildschirm **Open-Source-Lizenz** an.

## Gear Manager-Version anzeigen

Sehen Sie sich die Versionsinformationen von Gear Manager unter **Gear Manager-Version** an.

## Hilfe

Sie können Informationen zur Verwendung der Gear sowie zu anderen nützlichen Anwendungen aufrufen.

Tippen Sie auf dem Gear Manager-Bildschirm **Hilfe** an.

# Rat und Hilfe bei Problemen

Bitte sehen Sie sich die folgenden möglichen Problemlösungen an, bevor Sie sich an ein Samsung-Servicezentrum wenden. Einige Situationen treffen möglicherweise nicht auf Ihre Gear zu.

## Die Gear lässt sich nicht einschalten

Ist der Akku vollständig entladen, lässt sich die Gear nicht einschalten. Laden Sie den Akku vor dem Einschalten der Gear vollständig auf.

## Der Touchscreen reagiert langsam oder fehlerhaft

- Wenn Sie am Touchscreen eine Schutzhülle oder optionales Zubehör angebracht haben, funktioniert der Touchscreen möglicherweise nicht richtig.
- Wenn Sie Handschuhe tragen, Ihre Hände beim Antippen des Touchscreens schmutzig sind oder Sie den Touchscreen mit einem spitzen Gegenstand oder den Fingerspitzen antippen, funktioniert der Touchscreen möglicherweise nicht richtig.
- Durch Feuchtigkeit oder Kontakt mit Wasser können Fehlfunktionen des Touchscreens verursacht werden.
- Starten Sie die Gear neu, um vorübergehende Softwarefehler zu beheben.
- Stellen Sie sicher, dass auf der Gear die neueste Software-Version installiert ist.
- Sollte der Touchscreen Kratzer oder Beschädigungen aufweisen, suchen Sie ein Samsung-Servicezentrum auf.

## Die Gear reagiert nicht oder schwerwiegende Fehler treten auf

Wenn die Gear nicht mehr reagiert oder abstürzt, müssen möglicherweise Anwendungen geschlossen und die Gear neugestartet werden. Wenn die Gear nicht reagiert, halten Sie die Ein/Aus-Taste mindestens 7 Sekunden lang gedrückt, um sie neuzustarten.

Ist das Problem noch nicht behoben, müssen Sie das Gerät auf die Werkseinstellungen zurücksetzen. Tippen Sie auf dem Startbildschirm **Einstellungen** → **Gear-Reset** → **OK** an. Erstellen Sie vor dem Zurücksetzen auf die Werkseinstellungen unbedingt eine Sicherungskopie aller wichtigen Daten, die auf der Gear gespeichert sind.

Besteht das Problem weiterhin, wenden Sie sich an ein Samsung-Servicezentrum.

## Die Gear wird von einem anderen Bluetooth-Gerät nicht erkannt

- Stellen Sie sicher, dass die drahtlose Bluetooth-Funktion auf der Gear aktiviert ist.
- Setzen Sie die Gear zurück und versuchen Sie es erneut.
- Stellen Sie sicher, dass sich die Gear und das andere Bluetooth-Gerät innerhalb des Bluetooth-Verbindungsbereichs (10 m) befinden. Der Abstand kann je nach Umgebung variieren, in der die Geräte verwendet werden.

Lässt sich das Problem durch o. g. Schritte nicht beheben, wenden Sie sich an ein Samsung-Servicezentrum.

## Es besteht keine Bluetooth-Verbindung oder die Verbindung zwischen der Gear und dem Mobilgerät ist unterbrochen

- Die Bluetooth-Funktion muss auf beiden Geräten aktiviert sein.
- Zwischen den Geräten sollten sich keine Hindernisse wie Wände oder elektrische Geräte befinden.
- Stellen Sie sicher, dass die neueste Version der Anwendung Gear Manager auf dem mobilen Gerät installiert ist.
- Stellen Sie sicher, dass sich die Gear und das andere Bluetooth-Gerät innerhalb des Bluetooth-Verbindungsbereichs (10 m) befinden. Der Abstand kann je nach Umgebung variieren, in der die Geräte verwendet werden.
- Starten Sie beide Geräte neu, und starten Sie auf dem mobilen Gerät erneut Gear Manager.

## Anrufe werden nicht verbunden

- Stellen Sie sicher, dass die Gear mit einem Mobilgerät verbunden ist.
- Überprüfen Sie, ob das verbundene mobile Gerät auf das richtige Mobilfunknetzwerk zugreift.
- Stellen Sie sicher, dass die Anrufsperrung für die auf dem mobilen Gerät gewählte Rufnummer nicht aktiviert ist.
- Stellen Sie sicher, dass die Anrufsperrung für die Telefonnummer des eingehenden Anrufs auf dem mobilen Gerät nicht aktiviert ist.

## Angerufene hören Sie während des Anrufs nicht

- Stellen Sie sicher, dass Sie das eingebaute Mikrofon nicht verdecken.
- Stellen Sie sicher, dass Sie das Mikrofon nah an Ihren Mund halten.

## Beim Telefonieren höre ich ein Echo

Passen Sie die Lautstärke an oder wechseln Sie den Standort.

## Audioqualität ist schlecht

Möglicherweise treten die Verbindungsprobleme aufgrund von Problemen mit der Netzwerkverbindung des mobilen Geräts auf.

## Das Akkusymbol ist leer

Der Akku ist schwach. Laden Sie den Akku auf.

## Der Akku lädt nicht ordnungsgemäß (bei Verwendung eines von Samsung zugelassenen Ladegeräts)

- Platzieren Sie die Gear in der Ladeschale und schließen Sie sie ordnungsgemäß an das Ladegerät an.
- Sind die Ladekontakte verschmutzt, wird der Akku möglicherweise nicht ordnungsgemäß geladen oder die Gear schaltet sich unter Umständen aus. Säubern Sie die goldfarbenen Kontakte und laden Sie den Akku dann erneut auf.
- Die Akkus einiger Geräte können nicht vom Benutzer ausgetauscht werden. Suchen Sie zum Austauschen des Akkus in diesem Fall ein Samsung-Servicezentrum auf.

## Der Akku entlädt sich schneller als nach dem Kauf

- Wenn Sie die Gear sehr niedrigen oder sehr hohen Temperaturen aussetzen, verringert sich die Ladefähigkeit möglicherweise.
- Durch die Verwendung einiger Anwendungen wird der Energieverbrauch erhöht.
- Der Akku ist ein Verbrauchsgegenstand und die Ladefähigkeit verringert sich im Laufe der Zeit.

## Die Gear ist heiß

Die Gear erwärmt sich möglicherweise stark, wenn Sie Anwendungen ausführen, die viel Strom benötigen, oder wenn auf der Gear Anwendungen längere Zeit aktiv sind. Das ist üblich und hat keine Auswirkung auf die Lebensdauer oder Leistungsfähigkeit der Gear.

## Beim Anschluss der Gear an einen Computer wird keine Verbindung hergestellt

- Das verwendete USB-Kabel muss mit der Gear kompatibel sein.
- Stellen Sie sicher, dass auf dem Computer der richtige Treiber installiert ist und sich dieser auf dem neuesten Stand befindet.
- Wenn Sie Windows XP nutzen, stellen Sie sicher, dass das Windows XP Service Pack 3 oder höher auf dem Computer installiert ist.
- Stellen Sie sicher, dass Samsung Kies auf dem Computer installiert ist.

## Auf der Gear gespeicherte Daten wurden gelöscht

Erstellen Sie immer eine Sicherungskopie aller wichtigen Daten, die auf der Gear gespeichert sind. Andernfalls können Sie die Daten nicht wiederherstellen, falls sie beschädigt oder gelöscht werden. Samsung ist nicht für den Verlust von Daten verantwortlich, die auf der Gear gespeichert sind.

## Zwischen dem Gehäuse und der Gear befindet sich eine kleine Lücke

- Diese Lücke ist ein wichtiges Herstellungsmerkmal. Einige Teile bewegen sich möglicherweise ganz leicht oder vibrieren.
- Mit der Zeit kann die Reibung zwischen den Teilen dazu führen, dass diese Lücke etwas größer wird.

Einige Inhalte unterscheiden sich je nach Region, Dienstanbieter oder Softwareversion möglicherweise von Ihrer Gear. Zudem behält sich Samsung das Recht vor, Änderungen ohne vorherige Ankündigung vorzunehmen.

