



Kühl-/Gefrierkombination

Benutzerhandbuch

RB33J8** / RB36J8** / RL36J8** / RB38J7** / RB41J7** / RL41J7**

SEG Standgerät

SAMSUNG

Inhalt

Sicherheitsinformationen	3
Sicherheitsinformationen	3
Aufstellen des Geräts	19
Vor dem Aufstellen des Geräts	19
Ausrichten des geräts	22
Bedienung des Geräts	25
Übersicht über das Bedienfeld	25
Temperaturalarm	30
CHEF-Modus (optional)	30
Fachboden im Gefrierabteil	31
Bauteile und Funktionen	32
Features des Gefrierabteils	35
Verwenden des Wasserspenders (optional)	37
Herausnehmen der einsätze	40
Austauschen der LED-Lampe	45
Wechsel des Türanschlags (optional)	46
Vertauschen der Griffe (Bei Modellen mit Griffstange)	47
Wechsel des Türanschlags	50
Fehlerbehebung	61
Einbau in einen Küchenschrank (Modelle RB33/36*, RL33/36*)	63
Einbausatz	63
Abmessungen	64
Einbau	66
Side-by-Side-Aufstellung (Modelle RB33/36*, RL33/36*)	71
Einbausatz	71
Abmessungen	72
Aufstellen	73

Sicherheitsinformationen

Sicherheitsinformationen

- Lesen Sie vor der Verwendung des Geräts das Benutzerhandbuch gründlich durch, und bewahren Sie sie zum späteren Nachschlagen auf.
- Verwenden Sie das Gerät nur zu den in diesem Benutzerhandbuch beschriebenen Zwecken. Dieses Gerät ist nicht zum Gebrauch durch Personen (auch Kinder) mit verminderten körperlichen, sensorischen oder geistigen Fähigkeiten oder einem Mangel an Erfahrung und Wissen bestimmt. Von dieser Regel darf nur abgewichen werden, wenn diese Personen unter Aufsicht stehen oder durch eine für ihre Sicherheit verantwortliche Person eine Unterweisung zur Bedienung des Geräts erhalten haben.
- Dieses Gerät darf von Kindern ab 8 Jahren und Personen mit verminderten körperlichen, sensorischen oder geistigen Fähigkeiten oder einem Mangel an Erfahrung und Wissen nur bedient werden, wenn sie unter Aufsicht stehen oder eine Unterweisung zum sicheren Umgang mit dem Gerät erhalten haben und die damit verbundenen Gefahren verstehen.
Kinder dürfen nicht mit dem Gerät spielen. Kinder dürfen bei Reinigung und Wartung nur dann helfen, wenn sie dabei beaufsichtigt werden.
- Die Warnungen und wichtigen Sicherheitsinformationen in diesem Benutzerhandbuch decken nicht alle denkbaren Umstände und Situationen ab.
Lassen Sie den gesunden Menschenverstand, Vorsicht und die notwendige Sorgfalt nicht außer Acht, wenn Sie Ihr Gerät installieren, warten und einsetzen.
- Da die folgenden Hinweise zum Betrieb für verschiedene Modelle gelten, können sich die Eigenschaften Ihres Geräts leicht von den in diesem Handbuch beschriebenen unterscheiden, und es kann sein, dass nicht alle Warnhinweise zutreffen. Bei Fragen oder Problemen wenden Sie sich an Ihr nächstgelegenes Kundendienstzentrum, oder holen Sie sich Hilfe und Informationen online unter www.samsung.com.

Sicherheitsinformationen

- Als Kältemittel werden R-600a oder R-134a verwendet. Sie können dem Kompressor aufkleber auf der Rückseite Ihres Geräts oder dem Typenschild im Innern des Geräts entnehmen, welches Kältemittel für Ihre Kühl-/Gefrierkombination verwendet wurde. Falls dieses Gerät entzündliche Gase enthält (Kältemittel R-600a), wenden Sie sich bezüglich einer sicheren Entsorgung an die örtlichen Behörden.
- Um die Entwicklung eines entflammaren Gas-Luftgemisches bei einem Leck des Kühlkreislaufts zu vermeiden, muss die Raumgröße entsprechend der eingesetzten Menge an Kältemitteln im Gerät gewählt werden.
- Schalten Sie das Gerät niemals ein, wenn es Anzeichen von Beschädigungen zeigt. Setzen Sie sich im Zweifelsfall mit Ihrem Händler in Verbindung. Der für die Aufstellung des Geräts vorgesehene Raum muss für je 8 g des Kältemittels R-600a im Gerät ein Raumvolumen von 1 m³ besitzen.
Die Menge des in Ihrem Gerät eingesetzten Kältemittels können Sie an dem Typenschild im Innern des Geräts ablesen.
- Aus den Geräterohren austretendes Kältemittel kann sich entzünden oder zu Verletzungen an den Augen führen. Wenn Kältemittel aus den Rohren austritt, vermeiden Sie offene Flammen, und nehmen Sie entzündliche Gegenstände aus der Reichweite des Geräts. Lüften Sie außerdem sofort den Raum.
- Andernfalls besteht Brand- oder Explosionsgefahr.
- Wartungs- oder Reparaturarbeiten dürfen nur von sachkundigem Fachpersonal ausgeführt werden. Im Bundesstaat Queensland (Australien) MUSS das sachkundige Fachpersonal über eine Genehmigung zur Durchführung von Gasarbeiten (Gas Work Authorisation) oder eine Lizenz für Arbeiten mit Kältemitteln auf Kohlenwasserstoffbasis verfügen, um Wartungs- oder Reparaturarbeiten an diesem Gerät durchführen zu dürfen, für die das Entfernen des Gehäuses erforderlich ist. (Nur für Australien)









Wichtige Symbole für Sicherheits- und Gefahrenhinweise:

WARNUNG

Gefährliche oder unsichere Verhaltensweisen, die zu **schweren Verletzungen oder zum Tod führen können**.

VORSICHT

Gefährliche bzw. unsichere Verhaltensweisen, die zu **leichten Verletzungen oder Sachschäden führen können**.

-  NICHT ausführen.
-  NICHT demontieren.
-  NICHT berühren.
-  Befolgen Sie die Anweisungen genau.
-  Ziehen Sie den Netzstecker aus der Steckdose.
-  Um einen Stromschlag zu vermeiden, stellen Sie sicher, dass das Gerät geerdet ist.
-  Bitten Sie den Kundendienst um Hilfe.
-  Hinweis:

Die folgenden Warnhinweise sollen Sie und andere vor Verletzungen schützen.

Befolgen Sie sie gewissenhaft. Lesen Sie diesen Abschnitt aufmerksam durch, und bewahren Sie das Handbuch zum späteren Nachschlagen an einem sicheren Ort auf.

Sicherheitsinformationen

WARNUNG

Wichtige Warnhinweise für Transport und Aufstellungsort

-  Achten Sie darauf, dass keine Teile des Kühlkreislaufs beschädigt werden, wenn Sie das Gerät transportieren oder aufstellen.
- Aus den Geräterohren austretendes Kältemittel kann sich entzünden oder zu Verletzungen der Augen führen. Wenn Kältemittel austritt, vermeiden Sie offene Flammen oder potenzielle Zündquellen, und lüften Sie einige Minuten lang den Raum, in dem sich das Gerät befindet.
- Bei diesem Gerät wird eine geringe Menge des Isobutan-Kältemittels R-600a eingesetzt, ein natürliches brennbares Gas mit hoher Umweltverträglichkeit. Achten Sie darauf, dass keine Teile des Kühlkreislaufs beschädigt werden, wenn Sie das Gerät transportieren oder aufstellen.

WARNUNG

Wichtige Warnhinweise für die Installation

-  Eine beschädigte oder veraltete Isolierung von elektrischen Teilen kann zu einem Stromschlag oder Brand führen.
- Setzen Sie dieses Gerät keinem direkten Sonnenlicht aus, und stellen Sie es nicht in der Nähe von Öfen, Heizkörpern oder anderen Wärmequellen auf.
- Stecken Sie den Netzstecker des Geräts nicht in eine Steckdosenleiste, die auch für verschiedene andere Geräten verwendet wird. Das Gerät darf immer nur an eine ausschließlich für dieses Gerät bestimmte Steckdose angeschlossen werden, deren Spannung mit der auf dem Typenschild am Gerät übereinstimmt.
- Dies gewährleistet eine optimale Leistung und verhindert eine Überlastung der Stromkreise im Haus, die einen Brand aufgrund überhitzter Leitungen auslösen könnte.
- Stecken Sie den Netzstecker nicht in eine lose Steckdose.
- Andernfalls besteht die Gefahr eines Stromschlags oder Brands.

-
- Verwenden Sie keine Kabel, die im Kabelverlauf oder an einem der Enden Brüche oder Abnutzungsschäden aufweisen.
 - Ziehen Sie nicht am Netzkabel, und knicken Sie es nicht übermäßig.
 - Verdrehen bzw. verknoten Sie das Netzkabel nicht.
 - Verlegen Sie das Netzkabel nicht über scharfe Metallkanten, stellen Sie keine schweren Gegenstände darauf, verlegen Sie das Netzkabel nicht zwischen Objekten, und schieben Sie das Netzkabel nicht in den Raum hinter dem Gerät.
 - Achten Sie darauf, das Gerät beim Verschieben nicht über das Netzkabel zu fahren und dieses zu beschädigen.
 - Andernfalls besteht die Gefahr eines Stromschlags oder Brands.
 - Verwenden Sie in der Nähe des Geräts keine Aerosole.
 - Wenn Aerosole in der Nähe des Geräts verwendet werden, kann dies zu Explosionen oder Feuer führen.
 - Knicken Sie das Netzkabel nicht übermäßig, und stellen Sie keine schweren Gegenstände darauf ab.
 - ★ • Dieses Gerät muss vor der Inbetriebnahme in Übereinstimmung mit den Anweisungen in diesem Benutzerhandbuch ordnungsgemäß aufgestellt und installiert werden.
 - Stellen Sie das Gerät nicht in feuchten Räumen oder an einem Ort auf, wo es mit Wasser in Kontakt kommen kann.
 - Eine beschädigte oder veraltete Isolierung von elektrischen Teilen kann zu einem Stromschlag oder Brand führen.
 - Schließen Sie den Netzstecker ordnungsgemäß mit dem Kabel nach unten an die Steckdose an.
 - Wenn Sie den Netzstecker falsch herum (also mit dem Kabel nach oben) in die Steckdose stecken, kann das Kabel durchtrennt werden und einen Brand oder Stromschlag verursachen.
 - Stellen Sie stets sicher, dass der Netzstecker nicht durch die Rückwand des Geräts geknickt oder beschädigt wird.
 - Achten Sie darauf, das Gerät beim Verschieben nicht über das Netzkabel zu fahren und dieses zu beschädigen.

Sicherheitsinformationen

- Andernfalls besteht Brandgefahr.
- Bewahren Sie die Verpackungsmaterialien außerhalb der Reichweite von Kindern auf.
- Es besteht Erstickungsgefahr, wenn Kinder diese über den Kopf ziehen.
- Dieses Gerät muss so aufgestellt werden, dass der Netzstecker zugänglich ist.
- Andernfalls besteht die Gefahr von Stromschlägen oder eines Brands aufgrund von Fehlströmen.
- Stellen Sie dieses Gerät nicht in der Nähe von Heizkörpern oder entflammbar Materialien auf.
- Stellen Sie dieses Gerät weder an einem feuchten, öligen oder staubigen Ort noch an einem Platz auf, der direktem Sonnenlicht oder Wassereinwirkungen (z. B. Regen) ausgesetzt ist.
- Stellen Sie dieses Gerät nicht an Orten auf, an denen Gas austreten kann.
- Andernfalls besteht die Gefahr eines Stromschlags oder Brands.
- Wenn sich Staub oder Wasser im Gerät angesammelt haben, trennen Sie die Stromversorgung, und wenden Sie sich an das nächstgelegene Kundendienstzentrum von Samsung Electronics.
- Andernfalls besteht Brandgefahr.
- Stellen Sie sich nicht auf das Gerät, und legen oder stellen Sie keine Gegenstände (Wäsche, brennende Kerzen, brennende Zigaretten, Geschirr, Chemikalien, Metallgegenstände usw.) auf das Gerät.
- Andernfalls besteht Verletzungs- oder Brandgefahr bzw. die Gefahr von Stromschlägen oder Störungen des Geräts.
- ⚠ • Dieses Gerät muss ordnungsgemäß geerdet sein.
- Erden Sie das Gerät nicht an einem Gasrohr, Wasserrohr aus Kunststoff oder der Telefonleitung.
- Das Gerät muss geerdet werden, um durch Leckströme verursachte Stromverluste und Stromschläge zu verhindern.
- Andernfalls besteht die Gefahr von Stromschlägen, Brand, Explosion oder Störungen des Geräts.
- Verbinden Sie das Netzkabel niemals mit einer Steckdose, die nicht

korrekt geerdet ist, und vergewissern Sie sich, dass die Erdung den örtlichen und nationalen Vorschriften entspricht.

- Falls das Netzkabel beschädigt ist, muss es vom Hersteller oder vom Kundendienst bzw. von einer entsprechend qualifizierten Fachkraft ausgetauscht werden, um Gefährdungen auszuschließen.
- Die Sicherung des Geräts muss von einem qualifizierten Techniker oder einem dazu befugten Dienstleister durchgeführt werden.
 - Andernfalls besteht die Gefahr von Stromschlägen oder Verletzungen.

VORSICHT

Vorsichtsmaßnahmen bei der Installation

- Stellen Sie sicher, dass die Lüftungsöffnung des Gerätegehäuses oder der Halterung nicht blockiert ist.
- Lassen Sie das Gerät nach dem Aufstellen und Einschalten 2 Stunden lang ruhen, ehe Sie es mit Lebensmitteln befüllen.
- Wir empfehlen, die Installation des Geräts sowie Wartungs- und Reparaturarbeiten von einer qualifizierten Fachkraft oder vom Kundendienst durchführen zu lassen.
 - Andernfalls besteht Verletzungs- oder Brandgefahr bzw. die Gefahr von Stromschlägen, Explosionen oder Störungen des Geräts.

WARNUNG

Wichtige warnhinweise für den betrieb

- Berühren Sie den Netzstecker nicht mit nassen Händen.
 - Andernfalls besteht die Gefahr von Stromschlägen.
- Stellen Sie keine Gegenstände oben auf das Gerät.
 - Die Gegenstände könnten beim Öffnen oder Schließen der Gerätetür herunterfallen und zu Verletzungen und/oder Sachschäden führen.
- Stellen Sie keine mit Wasser gefüllten Behälter auf das Gerät.
 - Wenn das Wasser verschüttet wird, besteht die Gefahr eines Stromschlags oder Brands.

Sicherheitsinformationen

- Berühren Sie die Innenseiten des Geräts oder die darin aufbewahrten Lebensmittel nicht mit nassen Händen.
 - Dies kann zu Erfrierungen führen.
- Verwenden Sie keine temperaturempfindlichen Materialien, wie z. B. entflammbare Sprays und Gegenstände, Trockeneis, Medikamente oder Chemikalien, in der Nähe des Geräts, und bewahren Sie sie nicht im Gerät auf. Bewahren Sie keine flüchtigen oder entflammbaren Gegenstände oder Stoffe (Reinigungsbenzin, Verdünner, Propangas, Alkohol, Äther, Erdgas oder ähnliche Produkte) im Gerät auf.
 - Dieses Gerät ist ausschließlich zur Aufbewahrung von Lebensmitteln bestimmt.
 - Andernfalls besteht Brand- oder Explosionsgefahr.
- Bewahren Sie keine Pharmazeutika, lebensmittelfremden Materialien oder temperaturempfindliche Produkte im Gerät auf.
 - Lebensmittel, die unter streng kontrollierten Temperaturbedingungen gelagert werden müssen, dürfen nicht in diesem Gerät aufbewahrt werden.
- Lagern bzw. verwenden Sie keine elektrischen Apparate oder Maschinen im Gerät, sofern diese nicht vom Hersteller zugelassen sind.
- Wenn das Gerät nach Arzneimitteln oder Rauch riecht, trennen Sie sofort die Stromversorgung und wenden Sie sich an Ihr nächstgelegenes Kundendienstzentrum von Samsung Electronics.
- Wenn sich Staub oder Wasser im Gerät angesammelt haben, trennen Sie die Stromversorgung und wenden Sie sich an das nächstgelegene Kundendienstzentrum von Samsung Electronics.
 - Andernfalls besteht Brandgefahr.
- Wenn Gas austritt, vermeiden Sie offene Flammen oder potenzielle Zündquellen, und lüften Sie einige Minuten lang den Raum, in dem sich das Gerät befindet.
- Verwenden Sie keine anderen als die vom Hersteller empfohlenen mechanischen Vorrichtungen oder Hilfsmittel, um den Abtauvorgang zu beschleunigen.
- Unterbrechen Sie nicht den Kühlkreislauf.

-
- Sprühen Sie kein flüchtiges Material wie z. B. Insektizide auf die Oberfläche des Geräts.
 - Sie sind nicht nur gefährlich für Ihre Gesundheit, sondern es besteht außerdem die Gefahr eines Brands, eines Stromschlags oder einer Störung des Geräts.
 - Verwenden Sie keine Haartrockner, um das Innere des Geräts zu trocknen. Stellen Sie keine brennende Duftkerze in das Gerät, um unangenehme Gerüche zu beseitigen.
 - Andernfalls besteht die Gefahr eines Stromschlags oder Brands.
 - Füllen Sie den Wassertank, das Eiswürfelfach und die Eiswürfelform nur mit Trinkwasser (Mineralwasser oder gereinigtes Wasser).
 - Füllen Sie den Wassertank nicht mit Tee, Säften oder Sportgetränken. Dies kann zu Schäden am Gerät führen.
 - Setzen und hängen Sie sich nicht auf die Schubfächer bzw. an die Gerätetür.
 - Dadurch kann das Gerät umkippen, die Gerätetür kann sich lösen und eine Hand im Türspalt eingeklemmt werden, sodass es zu Sachschäden oder Verletzungen kommt.
 - Lassen Sie die Türen des Geräts nicht offen stehen, wenn dieses unbeaufsichtigt ist, und lassen Sie Kinder nicht in das Gerät hineinklettern.
 - Lassen Sie Kinder oder Kleinkinder nicht in die Schubfächer klettern.
 - Dies kann zum Tod durch Erstickung oder zu Verletzungen führen, wenn die Kinder darin gefangen sind.
 - Verwenden Sie keine anderen als die vom Hersteller empfohlenen mechanischen Vorrichtungen oder Hilfsmittel, um den Abtauvorgang zu beschleunigen.
 - Unterbrechen Sie nicht den Kühlkreislauf.
 - Legen Sie die Fachböden nicht mit der Oberseite nach unten ein. Dies könnte die Funktionsweise der Fachböden beeinträchtigen.
 - Dies kann zu Verletzungen oder Sachschäden durch herunterfallende Glasfachböden führen.

Sicherheitsinformationen

- ★ • Im Fall eines Gaslecks (z. B. durch Propangas, Erdgas usw.) lüften Sie den Raum sofort, ohne den Netzstecker zu berühren. Berühren Sie weder das Gerät noch das Netzkabel.
 - Verwenden Sie keinen Lüfter.
 - Jeder Funke kann zu einer Explosion oder einem Brand führen.
- Verwenden Sie nur die vom Hersteller oder Kundendienst empfohlenen LED-Lampen.
- Kinder müssen beaufsichtigt werden, um zu verhindern, dass sie mit dem Gerät spielen.
- Halten Sie Ihre Finger aus den „Quetschungsbereichen“: die Abstände zwischen den Türen und dem Gerät sind notwendigerweise recht schmal.
- Lassen Sie keine Kinder auf das Gerät oder die Gerätetür klettern. Andernfalls kann es zu ernsthaften Verletzungen kommen.
- Es besteht die Gefahr, dass Kinder sich einschließen. Lassen Sie Kinder nicht in das Gerät hineinklettern.
- Flaschen sollten dicht nebeneinander verstaut werden, damit sie nicht aus dem Gerät fallen.
- Dieses Gerät ist ausschließlich für die Aufbewahrung von Lebensmitteln in Privathaushalten bestimmt.
- Führen Sie niemals Ihre Finger oder Gegenstände in die Öffnung der Ausgabeeinheit, die Eisrutsche und den Eiswürfelbehälter ein.
 - Dies kann zu Verletzungen oder Sachschäden führen.
- Führen Sie weder Ihre Hände und Füße noch Metallgegenstände (Esstäbchen usw.) von unten oder von hinten in das Gerät ein.
 - Andernfalls besteht die Gefahr von Stromschlägen oder Verletzungen.
 - Scharfe Kanten können zu Verletzungen führen.
- ⊘ • Versuchen Sie nicht selbst, das Gerät zu reparieren, auseinander zu nehmen oder zu verändern.
 - Verwenden Sie ausschließlich Normsicherungen (KEINESFALLS Überbrückungen aus Kupfer, Stahldraht usw.).
 - Wenn das Gerät repariert oder neu installiert werden muss, wenden Sie sich an Ihr nächstgelegenes Kundendienstzentrum.

-
- Andernfalls besteht Verletzungs- oder Brandgefahr bzw. die Gefahr von Stromschlägen oder Störungen des Geräts.
 - 🔧 • Wenn das Gerät ungewöhnliche Geräusche, Brandgeruch oder Rauch entwickelt, trennen Sie sofort die Stromversorgung und wenden Sie sich an Ihr nächstgelegenes Kundendienstzentrum.
 - Andernfalls besteht die Gefahr eines Stromschlags oder Brands.
 - Ziehen Sie den Netzstecker aus der Steckdose, bevor Sie die Beleuchtung im Innern des Geräts austauschen.
 - Andernfalls besteht die Gefahr eines Stromschlags.
 - Wenn Sie Schwierigkeiten beim Austauschen der Beleuchtung haben, wenden Sie sich an den Kundendienst.
 - Wenn das Gerät mit einer LED-Lampe ausgestattet ist, entfernen Sie nicht selbst die Lampenabdeckung und die Lampe an sich.
 - Wenden Sie sich an den Kundendienst.
 - Stecken Sie den Netzstecker fest in die Steckdose.
Verwenden Sie keine beschädigten Netzstecker bzw. Netzkabel und keine losen Steckdosen.
 - Andernfalls besteht die Gefahr eines Stromschlags oder Brands.
 - Stellen Sie keine mit Wasser gefüllten Behälter auf das Gerät.
 - Wenn das Wasser verschüttet wird, besteht die Gefahr eines Stromschlags oder Brands.
 - Schauen Sie niemals direkt für eine längere Zeit auf die LED-UV-Lampe.
 - Andernfalls können Verletzungen der Augen aufgrund der UV-Strahlung die Folge sein.

⚠ **VORSICHT**

Vorsichtsmassnahmen beim betrieb

- ★ • Um die optimale Leistung des Geräts zu gewährleisten,
 - stellen Sie keine Lebensmittel zu nah an die Belüftungsschlitze auf der Rückseite des Geräts. Andernfalls kann die Luftzirkulation im Gerät beeinträchtigt werden.

Sicherheitsinformationen

- geben Sie die zu lagernden Lebensmittel in geeignete Kunststoffbeutel oder in luftdichte Behälter, bevor Sie sie in das Gerät legen.
- Legen Sie Lebensmittel, die Sie frisch einfrieren möchten, nicht direkt neben Gefriergut, das sich bereits längere Zeit im Gefrierabteil befindet.
- Bewahren Sie keine Glasbehälter, Flaschen oder kohlesäurehaltigen Getränke im Gefrierabteil auf.
- Die Behälter könnten beim Einfrieren platzen und zu Verletzungen führen.
- Beachten Sie bitte die maximale Aufbewahrungsdauer und das Verfallsdatum von tiefgefrorenen Lebensmitteln.
- Das Gerät muss nicht vom Stromnetz getrennt werden, wenn Sie weniger als drei Wochen außer Haus sind.
Nehmen Sie jedoch alle Lebensmittel heraus, wenn Sie länger als drei Wochen abwesend sind.
Ziehen Sie den Netzstecker, und reinigen, wischen und trocknen Sie das Gerät anschließend.
- Legen Sie keine kohlesäurehaltigen Getränke oder Sprudel in das Gerät.
Legen Sie keine Flaschen oder Glasbehälter in das Gerät.
- Wenn der Inhalt gefriert, kann das Glas platzen und Verletzungen oder Sachschäden verursachen.
- Verändern und modifizieren Sie nicht die Funktionalität des Geräts.
- Änderungen und Modifikationen können zu Verletzungen und/oder Sachschäden führen.
Veränderungen und Modifikationen, die von einer Fremdpartei an diesem Gerät durchgeführt werden, werden durch die Garantie von Samsung nicht abgedeckt und Samsung haftet auch nicht für Sicherheitsprobleme und Schäden, die durch solche von Fremdparteien vorgenommenen Modifikationen verursacht werden.
- Versperren Sie nicht die Luftöffnungen.
- Wenn die Luftöffnungen, insbesondere mit einer Kunststofftüte, versperrt werden, wird das Gerät möglicherweise zu stark gekühlt.
- Verwenden Sie nur die mit dem Gerät mitgelieferte Eismaschine.
- Wischen Sie überschüssige Feuchtigkeit im Innern des Geräts ab, und

lassen Sie die Gerätetür geöffnet.

- Andernfalls können sich schlechte Gerüche und Ablagerungen bilden.
- Wenn das Gerät durch den Kontakt mit Wasser nass geworden ist, ziehen Sie den Netzstecker und wenden Sie sich an den Kundendienst von Samsung Electronics.
- Vermeiden Sie heftige Erschütterungen oder übermäßige Krafteinwirkung auf die Oberfläche des Glases.
- Das Glas könnte brechen und zu Verletzungen und/oder Sachschäden führen.

VORSICHT

Vorsichtsmassnahmen bei Reinigung und Wartung

- ★ • Sprühen Sie keine Reinigungsmittel direkt auf das Display.
- Andernfalls können sich die Aufdrucke auf dem Display lösen.
- Wenn ein Fremdstoff, wie z. B. Wasser, in das Gerät eingedrungen ist, ziehen Sie den Netzstecker und wenden Sie sich an Ihr nächstgelegenes Kundendienstzentrum.
- Andernfalls besteht die Gefahr eines Stromschlags oder Brands.
- Entfernen Sie mit einem trockenen Tuch regelmäßig alle Fremdkörper wie Staub oder Wasser vom Netzstecker und von den Kontakten.
- Ziehen Sie den Netzstecker, und reinigen Sie ihn mit einem trockenen Tuch.
- Andernfalls besteht die Gefahr eines Stromschlags oder Brands.
- Sprühen Sie zum Reinigen kein Wasser direkt auf das Gerät.
- Reinigen Sie das Gerät niemals mit Waschbenzin, Verdünner, Bleichmittel oder Chlor.
- Andernfalls können Schäden an der Oberfläche des Geräts oder ein Brand die Folge sein.
- Führen Sie niemals Ihre Finger oder Gegenstände in die Öffnung der Ausgabereinheit ein.
- Dies kann zu Verletzungen oder Sachschäden führen.

Sicherheitsinformationen

- Ziehen Sie den Netzstecker aus der Steckdose, bevor Sie das Gerät reinigen oder Wartungsarbeiten durchführen.
- Andernfalls besteht die Gefahr eines Stromschlags oder Brands.

WARNUNG

Wichtige Warnhinweise für die Entsorgung

- Lassen Sie die Fachböden an ihrem Platz, damit Kinder nicht so leicht hinein klettern können.
- Stellen Sie vor der Entsorgung sicher, dass die Rohre an der Geräterückseite nicht beschädigt sind.
- Als Kältemittel werden R-600a oder R-134a verwendet.
Sie können dem Kompressoraukleber auf der Rückseite des Geräts oder dem Typenschild im Innern des Geräts entnehmen, welches Kältemittel für Ihre Kühl-/Gefrierkombination verwendet wurde.
Falls dieses Gerät entzündliche Gase enthält (Kältemittel R-600a), wenden Sie sich bezüglich einer sicheren Entsorgung an die örtlichen Behörden.
Zum Aufschäumen der Isolierung wird Cyclopentan verwendet.
Die im Isoliermaterial gebundenen Gase erfordern eine spezielle Entsorgung.
Informationen zur umweltfreundlichen Entsorgung dieses Geräts erhalten Sie bei den örtlichen Behörden.
Stellen Sie vor der Entsorgung sicher, dass die Rohre an der Geräterückseite nicht beschädigt sind.
Die Rohre sollten im Freien geöffnet werden.
- Entfernen Sie für eine ordnungsgemäße Entsorgung die Gerätetüren sowie die Dichtungen und die Verriegelung der Gerätetür, damit Kinder oder Tiere nicht versehentlich im Gerät eingeschlossen werden können.
Kinder müssen beaufsichtigt werden, damit sie nicht mit dem Gerät spielen und hineinklettern können.
- Wenn ein Kind im Gerät eingeschlossen ist, besteht Verletzungs- und Erstickengefahr.
- Achten Sie auf eine umweltgerechte Entsorgung des Verpackungsmaterials für dieses Gerät.

-
- Bewahren Sie alle Verpackungsmaterialien außerhalb der Reichweite von Kindern auf, denn Verpackungsmaterial kann für Kinder gefährlich sein.
 - Wenn ein Kind sich eine Tüte über den Kopf zieht, kann es ersticken.

Weitere Tipps zur Ordnungsgemässen Verwendung

- Wenden Sie sich im Falle eines Stromausfalls an das örtliche Büro Ihres Stromversorgungsunternehmens, und fragen Sie, wie lange der Ausfall voraussichtlich dauern wird.
- Die meisten Stromausfälle können innerhalb von ein bis zwei Stunden behoben werden und haben keine negativen Auswirkungen auf die im Gerät herrschende Temperatur.
Während eines Stromausfalls sollten Sie jedoch die Gerätetür so selten wie möglich öffnen.
- Sollte der Stromausfall länger als 24 Stunden andauern, entnehmen Sie das gesamte Gefriergut.
- Wenn das Gerät über einen längeren Zeitraum an einem Ort aufgestellt wird, an dem die Temperaturen unter dem für das Gerät geltenden Temperaturbereich liegen, verschlechtert sich möglicherweise die Kühlleistung (Lebensmittel tauen auf oder die Temperatur im Gefrierabteil steigt).
- Bestimmte temperaturempfindliche Lebensmittel sollten nicht gekühlt oder gar eingefroren werden, da sie ansonsten aufgrund ihrer speziellen Eigenschaften verderben können.
- Ihr Gerät ist frostfrei, d. h. der Abtauvorgang erfolgt automatisch und muss nicht von Ihnen manuell durchgeführt werden.
- Der Temperaturanstieg beim Abtauen erfüllt die ISO-Anforderungen. Wenn Sie jedoch einen übermäßigen Temperaturanstieg beim Abtauen des Geräts verhindern möchten, wickeln Sie das Gefriergut in mehrere Lagen Zeitungspapier.
- Frieren Sie bereits vollständig aufgetaute Lebensmittel nicht wieder ein.

Energiespartipps

- Stellen Sie das Gerät in einem kühlen, trockenen Raum mit ausreichender Belüftung auf. Stellen Sie sicher, dass es keinem direkten Sonnenlicht

Sicherheitsinformationen

ausgesetzt ist und nicht in unmittelbarer Nähe von Wärmequellen (z. B. Heizkörper) aufgestellt wird.

- Für eine gute Energieeffizienz wird empfohlen, die Lüfter und Gitter nicht zu blockieren.
- Lassen Sie warme Lebensmittel erst abkühlen, bevor Sie sie in das Gerät stellen.
- Geben Sie tiefgefrorene Lebensmittel zum Auftauen in das Kühlabteil. Die niedrigen Temperaturen der tiefgefrorenen Lebensmittel können dann dazu genutzt werden, die übrigen Lebensmittel im Kühlabteil zu kühlen.
- Lassen Sie die Tür des Gerätes nicht zu lange offen stehen, wenn Sie Lebensmittel hineinlegen oder herausnehmen.
Je kürzer die Zeit, in der die Tür geöffnet ist, desto weniger Eis bildet sich im Innern des Geräts.
- Es wird empfohlen, beim Aufstellen des Geräts auf ausreichend Freiraum an den Seiten und der Rückseite zu achten.
Dies wird dazu beitragen, den Stromverbrauch zu senken und Ihre Energiekosten gering zu halten.
- Für eine möglichst effiziente Energienutzung wird empfohlen, alle Einsätze, wie z. B. Türfächer, Schubfächer oder Fachböden, in der vom Hersteller angegebenen Position im Gerät zu verwenden.

Dieses Gerät ist zur Verwendung im Haushalt und ähnlichen Umgebungen bestimmt, wie z. B.:

- in Küchen oder Kantinen in Geschäften, Büros und anderen Arbeitsumgebungen; farm houses and by clients in hotels, motels and other residential type environments;
- durch die Gäste in Gasthäusern, Hotels, Motels und anderen Wohnumgebungen
- in Frühstückspensionen und ähnlichen Umgebungen;
- in Gastronomiebetrieben und ähnlichen Bereichen außerhalb des Einzelhandels.

Aufstellen des Geräts

Vor dem Aufstellen des Geräts

Wir freuen uns, dass Sie sich für ein Gerät von Samsung entschieden haben. Wir wünschen Ihnen viel Freude mit den vielfältigen modernen Funktionen und der Leistung Ihres neuen Geräts.

- Dieses Gerät muss vor der Inbetriebnahme in Übereinstimmung mit den Anweisungen in diesem Benutzerhandbuch ordnungsgemäß aufgestellt und installiert werden.
- Verwenden Sie das Gerät nur zu den in diesem Benutzerhandbuch beschriebenen Zwecken.
- Wir empfehlen, Servicearbeiten nur von qualifizierten Fachkräften durchführen zu lassen.
- Achten Sie auf eine umweltgerechte Entsorgung des Verpackungsmaterials für dieses Gerät.

Auswahl des Aufstellorts

- Wählen Sie einen Standort ohne direkte Sonneneinstrahlung.
- Wählen Sie einen Standort mit ebenem (oder zumindest fast ebenem) Untergrund.
- Der Standort sollte genügend Platz bieten, um die Gerätedüren ungehindert öffnen zu können.
- Lassen Sie zu allen Seiten einen ausreichenden Freiraum, wenn Sie das Gerät auf einer flachen Fläche aufstellen.
- Wenn das Gerät nicht auf einer ebenen Fläche aufgestellt wird, arbeitet das interne Kühlsystem möglicherweise nicht ordnungsgemäß.
- Halten Sie die in diesem Handbuch angegebenen Abstände ein. Eine Darstellung mit Abmessungen finden Sie in der Abbildung unten.

Aufstellen des Geräts

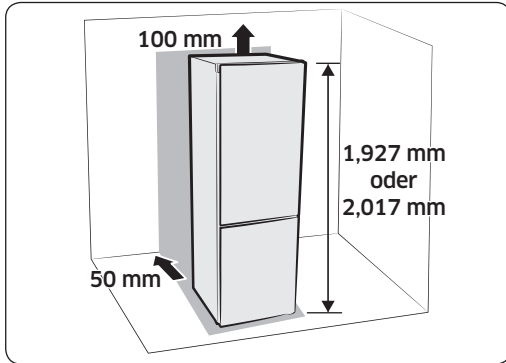

- Lassen Sie rechts, links, hinten und oben am Gerät ausreichend Platz für die Luftzirkulation. Dies wird dazu beitragen, den Stromverbrauch zu senken und Ihre Energiekosten gering zu halten.
- Stellen Sie das Gerät nicht an einem Ort auf, an dem Temperaturen unter 10 °C herrschen.
- Achten Sie darauf, dass das Gerät frei bewegt werden kann, falls Wartungs- oder Reparaturarbeiten durchgeführt werden müssen.

	RB41/38, RL41/38		RB36/33, RL36/33	
	155°		100°	
a	VERSE-NKTER GRIFF	GRIFF- STANGE	VERSE-NKTER GRIFF	GRIFF- STANGE
A	900 mm	906 mm	1139 mm	1145 mm
B	1330 mm	1137 mm	688 mm	732 mm

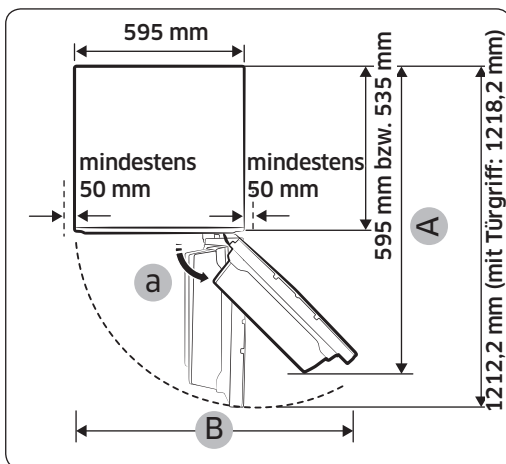

- Die verschiedenen Maßangaben hängen von den jeweiligen Entwurfsmaßen ab und können sich daher je nach Messverfahren unterscheiden

⚠ VORSICHT

Achten Sie beim Aufstellen und Warten des Geräts sowie beim Reinigen des dahinter liegenden Raums darauf, dass Sie das Gerät gerade herausziehen und anschließend wieder gerade in die Endposition bewegen. Vergewissern Sie sich auch, dass der Untergrund die Last des vollständig befüllten Geräts tragen kann. Andernfalls könnte der Fußboden beschädigt werden.

⚠ VORSICHT

Binden Sie das überschüssige Netzkabel an der Rückseite des Geräts so zusammen, dass es nicht den Boden berührt und beim Verschieben des Geräts nicht durch die Rollen beschädigt wird.

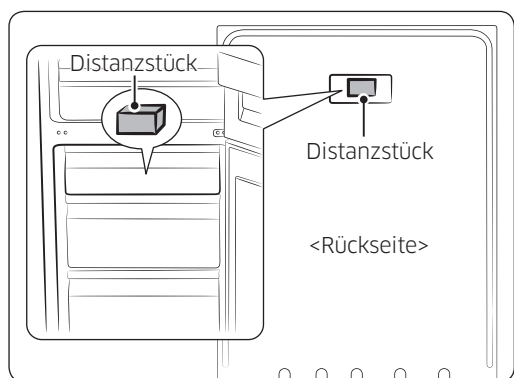

- Entfernen Sie die Schutzabdeckung von den Distanzstücken, und befestigen Sie für eine optimale Leistung ein (graues) Distanzstück an der Rückseite des Geräts. Achten Sie darauf, dass Sie das Distanzstück beim Aufstellen des Geräts wie unten abgebildet befestigen. Dadurch wird die Leistung des Geräts verbessert. Wenn Sie das Gerät in einen Schrank einbauen, müssen Sie das Distanzstück entfernen, damit das Gerät bündig mit dem Schrank abschließt und die Türen problemlos geöffnet und geschlossen werden können.

Aufstellen des Geräts

BODENBELAG

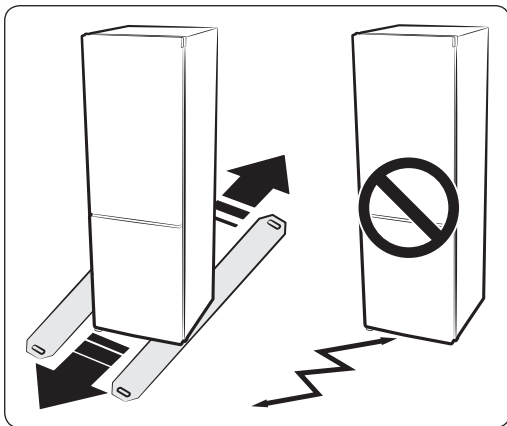

Für eine ordnungsgemäße Installation muss das Gerät auf einem ebenen und festen Untergrund aufgestellt werden, der die gleiche Höhe wie der restliche Boden aufweist. Dieser Bereich muss ausreichend stabil sein, um das Gewicht des voll beladenen Geräts zu tragen. Um den Bodenbelag zu schützen, schneiden Sie ein großes Pappstück von der Verpackung ab und legen Sie es an der Stelle unter das Gerät, an der Sie arbeiten.

- Wenn Sie das Gerät über den Boden schieben oder ziehen, könnte dieser ansonsten beschädigt werden. Beim Bewegen des Geräts nach der Installation kann der Boden ebenfalls beschädigt werden.

Ausrichten des geräts

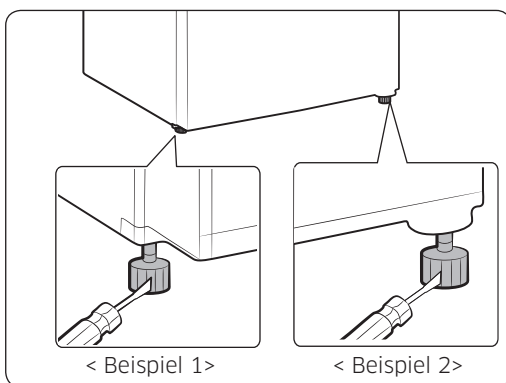

Wenn die Vorderseite des Geräts geringfügig höher steht als die Rückseite, können Sie die Gerätetüren leichter öffnen und schließen.

Achten Sie beim Aufstellen des Geräts darauf, dass alle Justierfüße den Boden berühren und das Gerät einen stabilen Stand hat.

1. Fall: Das Gerät ist leicht nach links geneigt.

Drehen Sie den linken Justierfuß in Pfeilrichtung, bis das Gerät eben steht.

2. Fall: Das Gerät ist leicht nach rechts geneigt.

Drehen Sie den rechten Justierfuß in Pfeilrichtung, bis das Gerät eben steht.

Nachdem Sie Ihr neues Gerät aufgestellt und angeschlossen haben, können Sie es nun einrichten und alle Features und Funktionen des Geräts nutzen.

Nachdem Sie die folgenden Schritte ausgeführt haben, sollte das Gerät vollständig einsatzfähig sein.

Andernfalls überprüfen Sie zuerst die Stromversorgung und -quelle, oder

versuchen Sie das Problem anhand der Hinweise auf den letzten Seiten dieses Handbuchs im Abschnitt „Fehlerbehebung“ zu beheben.

Bei weiteren Fragen oder Problemen wenden Sie sich an das nächstgelegene Kundendienstzentrum von Samsung Electronics.

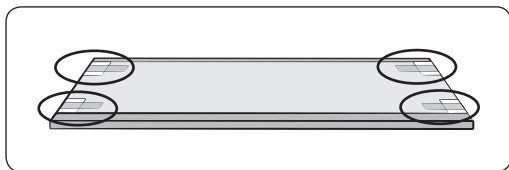

- 1.** Stellen Sie das Gerät an einem geeigneten Ort mit ausreichendem Abstand zur Wand auf.
Genauere Informationen dazu finden Sie in diesem Handbuch in den Anweisungen zum Aufstellen des Geräts.
- 2.** Entfernen Sie vor Verwendung des Geräts die Schutzabdeckungen an den Ecken der Fachböden (siehe nachfolgende Abbildung).
(Die Formteile aus PE dienen dem Schutz von Gerät und Zubehörteilen während des Transports.)
- 3.** Nachdem Sie das Gerät an das Stromnetz angeschlossen haben, überprüfen Sie, ob beim Öffnen der Gerätetür die Innenbeleuchtung eingeschaltet wird.
- 4.** Stellen Sie mit Hilfe der Temperaturregelung die niedrigste Temperatur ein, und warten Sie eine Stunde.
Das Gerät sollte langsam herunterkühlen und der Kompressor ruhig laufen.

Aufstellen des Geräts

5. Nach dem Einschalten des Geräts dauert es einige Stunden, bis die gewünschte Betriebstemperatur erreicht ist.
Sobald das Gerät ausreichend heruntergekühlt ist, können Sie Lebensmittel und Getränke darin aufbewahren.
-  Nach dem Einschalten des Geräts erklingt ein Signalton. Drücken Sie die Taste „Fridge (Kühlabteil)“ oder „Freezer (Gefrierabteil)“.

Bedienung des Geräts

Übersicht über das Bedienfeld

MODELL A

MODELL B

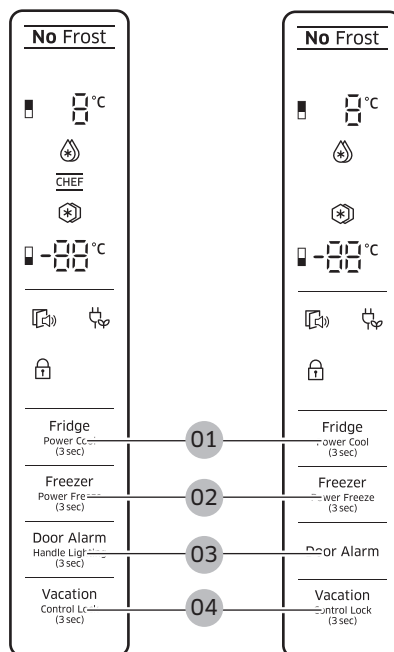

MODELL C

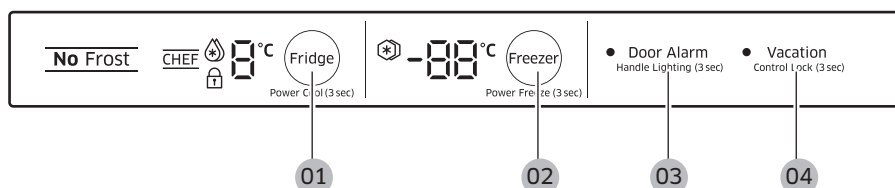

MODELL D



- ☰ Jeder Tastendruck wird mit einem kurzen Signalton bestätigt.
- ☰ Wenn Sie keine Taste drücken, werden auf dem Display alle LEDs ausgeschaltet, um minimalen Energieverbrauch zu ermöglichen.

Aktiv bleibt jedoch der Türalarm. Die LEDs für „Power Freeze (Power-Kühlung)“, „Power Cool (Turbokühlung)“, Kindersicherung und „Vacation (Abwesenheit)“ werden bei Aktivierung der entsprechenden Funktionen eingeschaltet.

Bedienung des Geräts

01 Fridge / Power Cool (3 sec) (Kühlabteil / Turbokühlung (3 Sek.))

Fridge

Drücken Sie die Taste „Fridge (Kühlabteil)“, um im Kühlabteil eine gewünschte Temperatur zwischen 1 °C und 7 °C einzustellen. Die Standardtemperatur beträgt 3 °C. Mit jedem Tastendruck ändert sich die Temperatur in der folgenden Reihenfolge, und im Display wird die eingestellte Temperatur angezeigt.

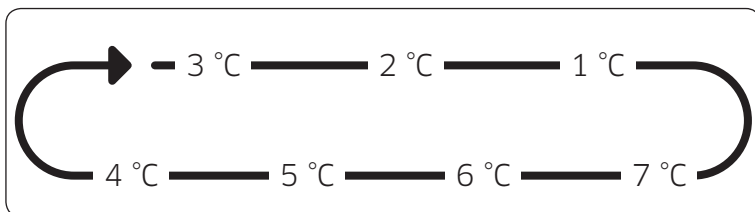

Power Cool (Turbokühlung)

Halten Sie diese Taste 3 Sekunden lang gedrückt, um die Funktion **Power Cool (Turbokühlung)** zu aktivieren. Die Anzeige für „Power Cool (Turbokühlung)“ (☼) leuchtet auf und die zum Herunterkühlen benötigte Zeit wird verkürzt.

Diese Funktion bleibt einige Stunden aktiviert, danach wird das Gerät wieder mit der vorher eingestellten Temperatur betrieben.

Diese Funktion wird automatisch deaktiviert.

Wenn die Turbokühlung beendet ist, erlischt die Anzeige für die Turbokühlung („Power Cool“) und das Gerät wird wieder mit der vorherigen Temperatureinstellung betrieben.

Halten Sie zum Deaktivieren dieser Funktion die Taste „Fridge (Kühlabteil)“ noch einmal 3 Sekunden lang gedrückt.

- ☼ • Wenn Sie die Turbokühlung verwenden, wird das Herunterkühlen des Geräts um einige Stunden beschleunigt.
- Der Energieverbrauch steigt, wenn Sie diese Funktion verwenden.
Denken Sie daran, diese Funktion zu deaktivieren, wenn Sie sie nicht benötigen, und betreiben Sie das Gerät mit der ursprünglichen Temperatureinstellung.

02 Freezer / Power Freeze (3 sec)
(Gefrierabteil / Power-Kühlung (3 Sek.))

Freezer

Durch Drücken der Taste „Freezer (Gefrierabteil)“ können Sie im Gefrierabteil eine Temperatur zwischen -15 °C und -23 °C einstellen. Die Standardtemperatur beträgt -19 °C . Mit jedem Tastendruck ändert sich die Temperatur in der folgenden Reihenfolge, und im Display wird die eingestellte Temperatur angezeigt.

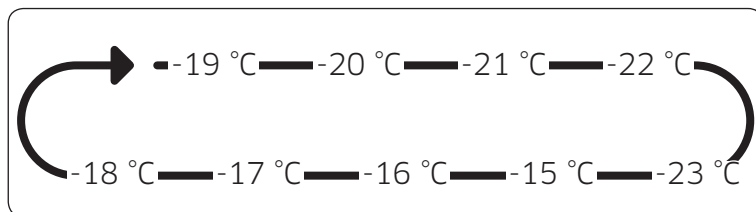

Power Freeze (Power-Kühlung)

Halten Sie diese Taste 3 Sekunden lang gedrückt, um die Funktion „**Power Freeze (Power-Kühlung)**“ zu aktivieren. Die Anzeige für die Power-Kühlung (☼) leuchtet, und die für das Einfrieren von Lebensmitteln im Gerät benötigte Zeit wird verkürzt.

Diese Funktion wird für 50 Stunden aktiviert und die Anzeige am Gefrierabteil wird nicht geändert.

Diese Funktion wird automatisch deaktiviert.

Wenn die Power-Kühlung beendet ist, erlischt die Anzeige für die Power-Kühlung („Power Freeze“) und das Gerät wird wieder mit der vorherigen Temperatureinstellung betrieben. Der Energieverbrauch steigt, wenn Sie diese Funktion verwenden.

Denken Sie daran, diese Funktion zu deaktivieren, wenn Sie sie nicht benötigen, und betreiben Sie das Gerät mit der ursprünglichen Temperatureinstellung. Halten Sie zum Deaktivieren dieser Funktion die Taste „Freezer (Gefrierabteil)“ 3 Sekunden lang gedrückt.

Wenn Sie eine große Menge an Lebensmitteln einfrieren müssen, aktivieren Sie mindestens 20 Stunden im Voraus die Funktion für die Power-Kühlung.

Bedienung des Geräts

03 Door Alarm
(Türalarm) /
Türgriffbeleuchtung
(3 s)

Door Alarm

Drücken Sie zum Aktivieren dieser Funktion die Taste „**Door Alarm (Türalarm)**“.

Die Alarmanzeige () leuchtet, und es ertönt ein Signalton, sobald die Tür des Geräts länger als 2 Minuten geöffnet ist. Um die Alarmfunktion zu deaktivieren, drücken Sie erneut die Taste „Door Alarm (Türalarm)“.

Handle lightning (Türgriffbeleuchtung) (nur Modelle vom TYP A und TYP C)

Halten Sie die Taste „Door Alarm (Türalarm)“ 3 Sekunden lang gedrückt, um die Türgriffbeleuchtung zu aktivieren. Wenn die Türgriffbeleuchtung aktiviert wurde, ist die Beleuchtung unter der Tür des Kühlabteils immer eingeschaltet.

Halten Sie die Taste „Door Alarm (Türalarm)“ erneut 3 Sekunden lang gedrückt, um die Türgriffbeleuchtung auszuschalten. Das Beleuchtung wird weiterhin aktiviert, sobald die Tür des Gefrierabteils geöffnet wird. (Die Beleuchtung ist ausgeschaltet, wenn die Tür des Kühlabteils geöffnet wird oder wenn die beide Türen (für Kühl- und Gefrierabteil) geöffnet sind.)

04 Vacation / Control
Lock (3 sec)
(Abwesenheit /
Kindersicherung (3
Sek.))

Vacation

Durch Drücken der Taste „Vacation (Abwesenheit)“ aktivieren Sie die Abwesenheitsfunktion. Die Anzeige für die Abwesenheitsfunktion (☼) leuchtet, und es wird eine Temperatur unter 17 °C eingestellt, um den Stromverbrauch des Geräts während eines längeren Urlaubs, einer Geschäftsreise oder wenn Sie das Gerät längere Zeit nicht verwenden, möglichst gering zu halten. Auch wenn die Abwesenheitsfunktion aktiviert ist, bleibt das Gefrierabteil weiterhin in Betrieb. Die Abwesenheitsfunktion wird automatisch deaktiviert, sobald die aktuelle Temperatureinstellung für das Kühlabteil geändert wird. Stellen Sie sicher, dass Sie alle Lebensmittel aus dem Kühlabteil entfernt haben, bevor Sie die Abwesenheitsfunktion verwenden.

Bediensperre

Zum Aktivieren der **Bediensperre** halten Sie diese Taste 3 Sekunden lang gedrückt.

Die Anzeige für die Bediensperre (⊞) leuchtet auf und alle Tasten sind gesperrt und deaktiviert.

Halten Sie diese Taste erneut 3 Sekunden lang gedrückt, um die Bediensperre auszuschalten und die Tasten wieder zu aktivieren.

Bedienung des Geräts

Temperaturalarm

- Wenn die Temperatur im Gefrierabteil aufgrund eines Stromausfalls zu hoch ist, blinkt im Display die Anzeige „--“. Wenn Sie die Taste „Freezer (Gefrierabteil)“ oder „Fridge (Kühlabteil)“ drücken, wird die höchste im Gerät erreichte Temperatur fünf Sekunden lang blinkend im Display angezeigt. Danach wird die aktuelle Temperatur angezeigt. Um die Temperaturalarmfunktion zu deaktivieren, drücken Sie erneut die Taste „Door Alarm (Türalarm)“.
- Diese Warnung wird ausgegeben, wenn:
 - Sie das Gerät einschalten.
 - die Temperatur im Innern des Geräts aufgrund eines Stromausfalls zu hoch ist.

CHEF-Modus (optional)

Wenn Sie die Kühlschranktemperatur auf 1 °C/2 °C einstellen, beträgt die Temperatur im Frischfach etwa -1 °C/0 °C und die Anzeige „CHEF ()“ leuchtet auf.

Fachboden im Gefrierabteil

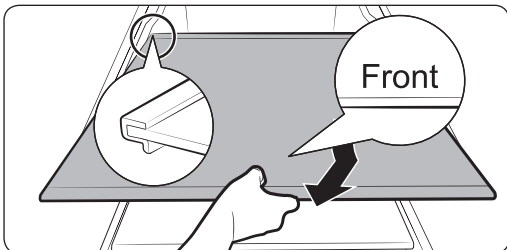
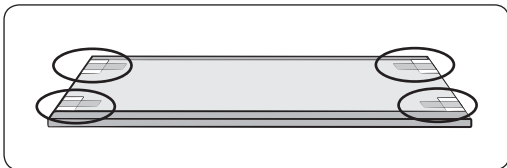
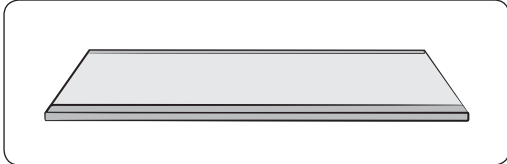

Wenn Sie zusätzlichen Stauraum benötigen, können Sie das obere und das mittlere Schubfach herausnehmen und den Zwischenboden über dem unteren Schubfach einsetzen. Dies hat keine Auswirkungen auf die thermischen und mechanischen Eigenschaften.

Das angegebene Volumen des Gefrierabteils wurde ohne diese Schubfächer berechnet.

1. Entfernen Sie das Klebeband am Zwischenboden.
2. Ziehen Sie das oberste und das mittlere Schubfach heraus, um den Zwischenboden einzusetzen.
3. Setzen Sie den Zwischenboden so ein, dass die Markierung „Front“ (Vorn) nach oben weist. Wenn Sie die Markierung „Front“ (Vorn) nicht erkennen können, setzen Sie das überstehende Teil des Zwischenbodens wie in der Abbildung gezeigt zuerst ein.

⚠ VORSICHT

- Setzen Sie den Zwischenboden nicht verkehrt herum oder in falscher Richtung ein.
- Wenn Sie den Zwischenboden nicht verwenden, nehmen Sie ihn aus dem Gerät und bewahren Sie ihn für den späteren Gebrauch sicher auf.

- Bei Aufbewahrung von Glasbehältern auf einem gehärteten Glasboden können durch Bewegungen der beiden Glasteile Kratzer entstehen.

Bedienung des Geräts

Bauteile und Funktionen

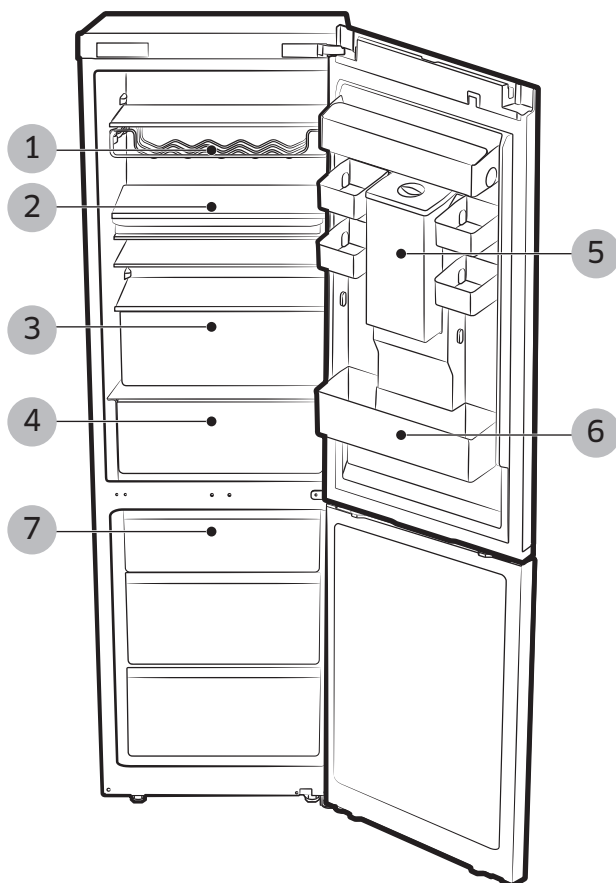

1. Weinregal (optional)
2. Variabler Fachboden oder Frischhalteinsatz (optional)
3. SCHUBFACH IM KÜHLABTEIL
4. Frischfach (optional)
5. Wassertank (Zubehör)
6. TÜRFACH
7. SCHUBFACH IM GEFRIERABTEIL

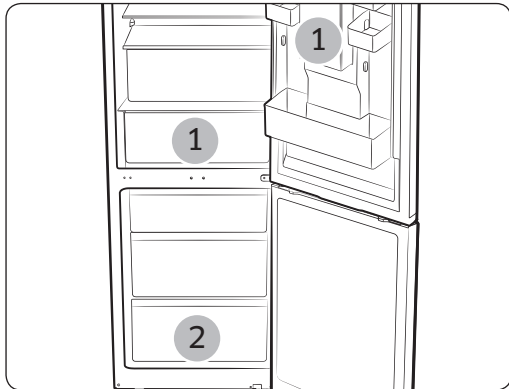

- Einige der Features wie der Wassertank und das Frischhaltefach (1) können je nach Modell von der Beschreibung abweichen oder für das entsprechende Modell überhaupt nicht verfügbar sein.
- Im Frischhaltefach aufbewahrtes Obst oder Gemüse kann unter Umständen einfrieren. (Optional)
- Um große Mengen von Lebensmitteln schnell einzufrieren, verwenden Sie das unterste Schubfach (2), weil Lebensmittel darin besonders schnell einfrieren.

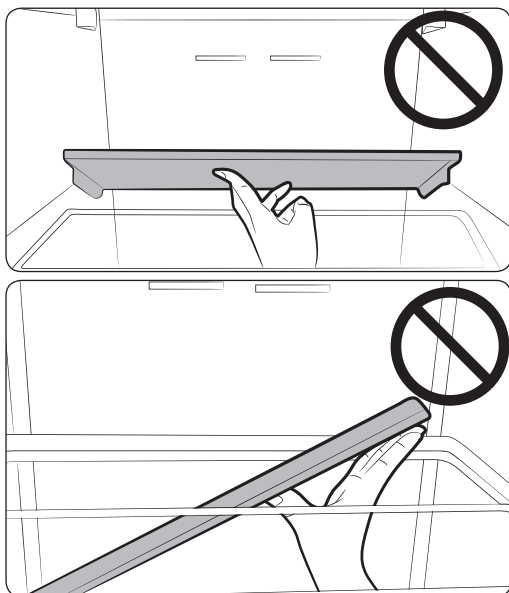

⚠ VORSICHT

Achten Sie darauf, dass Sie den variablen Fachboden keiner Schlägeinwirkung aussetzen.

Wenn Sie Kühlgut unterhalb vom variablen Fachboden entnehmen, besteht die Gefahr, dass der Boden hinunterfällt.

Bedienung des Geräts

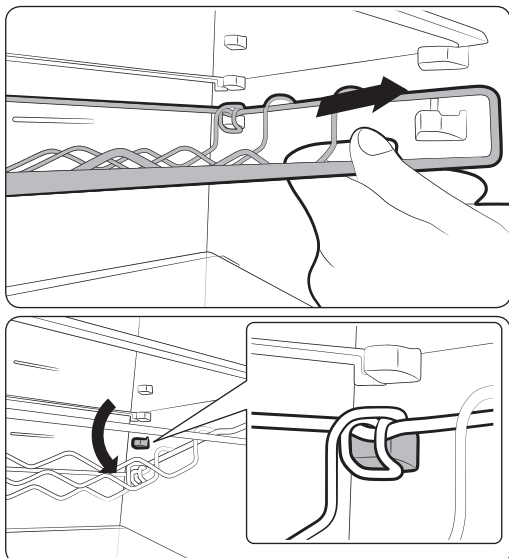

⚠ VORSICHT

Die Rückseite des Weinregals kann beim Herausziehen des Weinregals nach vorn herausfallen.

Denken Sie daran, das Weinregal beim Herausziehen mit beiden Händen anzufassen.

Wenn das Weinregal beim Herausziehen hinfällt, kann das Kühlgut unter dem Weinregal ebenfalls herunterfallen.

Features des Gefrierabteils

Gefriergut-Markierung an der Türverkleidung

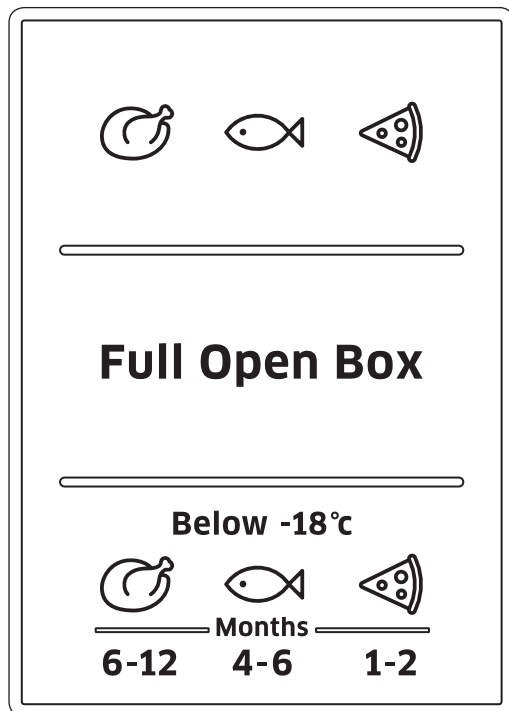

Die folgenden Produkte sind zum Verpacken von Lebensmitteln nicht geeignet:

Packpapier, Geschenkpapier, Pergamentpapier, Cellophan, Müllbeutel und gebrauchte Einkaufstüten.

Die Symbole und zugehörigen Zahlen geben die zulässige Lagerdauer der Produkte in Monaten an. Beachten Sie beim Kauf von Tiefkühlware stets das Herstellungsdatum oder das Mindesthaltbarkeitsdatum.

Einfrieren von Lebensmitteln

Frieren Sie nur frische, einwandfreie Lebensmittel ein. Legen Sie Lebensmittel, die Sie neu einfrieren möchten, möglichst nicht neben solche, die bereits eingefroren sind. Damit Lebensmittel nicht ihren Geschmack verlieren oder austrocknen, müssen Sie sie in luftdicht verschlossenen Behältern oder Gefrierbeuteln aufbewahren.

Richtiges Verpacken von Lebensmitteln:

1. Geben Sie die Lebensmittel in einen Gefrierbeutel.
2. Drücken Sie die Luft heraus.
3. Verschließen Sie den Beutel.
4. Beschriften Sie den Beutel mit dem Inhalt und dem Datum.

Die folgenden Produkte sind zum Verpacken von Lebensmitteln geeignet:

Kunststoffolie, Beutel aus Polyethylenfolie, Gefrierbeutel, Alufolie und Gefrierdosen. Diese Produkte sind im Einzelhandel erhältlich.

Bedienung des Geräts

Die folgenden Produkte sind zum Verschließen der verpackten Lebensmittel geeignet:

Gummibänder, Kunststoffclips, Drahtbänder, kältebeständiges Klebeband oder ähnliches. Gefrierbeutel und Polyethylenfolien können mit einer Folienversiegelung verschlossen werden.

Haltbarkeit von Gefriergut

Die Lagerdauer hängt von der Art des Gefrierguts ab.

Bei einer Temperatureinstellung von -18 °C :

- Frisches Geflügel (ganzes Huhn), Fleisch (Steaks, Braten): bis zu 12 Monate
- Fisch (magere Fischarten, gekochter Fisch), frische Garnelen, Jakobsmuscheln, Tintenfisch: bis zu 6 Monate
- Pizza, Wurst: bis zu 2 Monate

Genauere Angaben zur Lagerdauer erhalten Sie auf der FDA-Website (<http://www.fda.gov/>).

VORSICHT

- Auch wenn es sich ein bisschen extrem anhört, besteht die Gefahr von Lebensmittelvergiftungen, wenn Sie diese Zeiten überschreiten.

Kaufen und Lagern von Tiefkühlware

Beim Kauf von Tiefkühlwaren ist Folgendes zu beachten:

- Kontrollieren Sie, dass die Verpackung nicht beschädigt ist.
- Überprüfen Sie das Mindesthaltbarkeitsdatum.
- Die Temperatur der Kühltruhe im Geschäft muss mindestens -18 °C

betragen. Wenn nicht, sinkt die Haltbarkeitsdauer der gefrorenen Lebensmittel.

- Legen Sie Tiefkühlwaren zuletzt in Ihren Einkaufswagen. Wickeln Sie gekaufte Tiefkühlwaren für den Transport nach Hause in Zeitungspapier ein oder legen Sie sie in eine Kühltasche.
- Verstauen Sie die Tiefkühlwaren zu Hause sofort in Ihren Gefrierschrank/ das Gefrierabteil Ihres Kombi-Geräts. Verbrauchen Sie die Lebensmittel, ehe das Verfallsdatum erreicht ist.

Auftauen von Gefriergut

Wählen Sie je nach Art und Anwendung eine der folgenden Möglichkeiten:

- Bei Raumtemperatur.
- Im Kühlabteil.
- In einem elektrischen Ofen mit oder ohne Heißluftunterstützung.
- In einem Mikrowellengerät.
-  Sie dürfen angetaute oder aufgetaute Lebensmittel nicht wieder einfrieren. Die Lebensmittel dürfen nur dann wieder eingefroren werden, wenn sie zubereitet (gekocht oder gebraten) wurden.
- Bewahren Sie Gefriergut niemals über die maximale Lagerzeit hinaus auf.

Verwenden des Wasserspenders (optional)

Über den Wasserspender können Sie gekühltes Wasser beziehen, ohne dazu die Tür des Kühlabteils öffnen zu müssen.

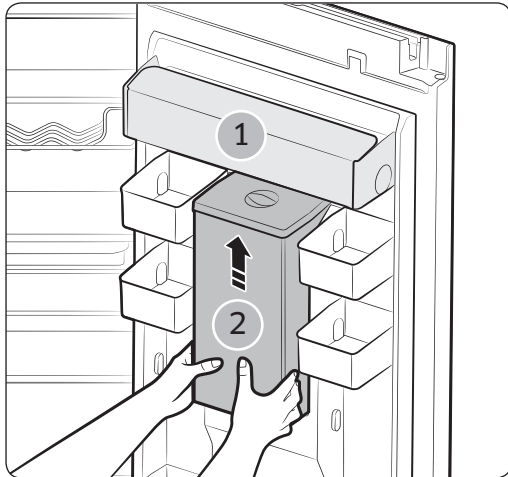

- Heben Sie das Türfach (1) nach oben.
- Schieben Sie den Wassertank (2) nach oben, und nehmen Sie ihn aus dem Gerät.
- Halten Sie den Wassertank dabei mit beiden Händen an den Haltegriffen fest.
- Reinigen Sie das Innere des Wassertanks, bevor Sie ihn zum ersten Mal benutzen.
- Achten Sie beim Befüllen des Wassertanks darauf, dass dieser stabil befestigt ist und somit eine vollständige Wasserabgabe gewährleistet ist.
- Füllen Sie den Wassertank mit maximal 4,5 l Wasser. Wenn Sie eine größere Menge Wasser einfüllen, läuft das Wasser möglicherweise über, sobald Sie den Deckel schließen.
- Beim ersten Befüllen des Wassertanks tritt möglicherweise Wasser aus. Gießen Sie etwa 500 ml Wasser ab, wenn dies der Fall ist.
- Der Wassertank lässt sich nicht mit Wasser füllen, solange er sich im Gerät befindet.

Bedienung des Geräts

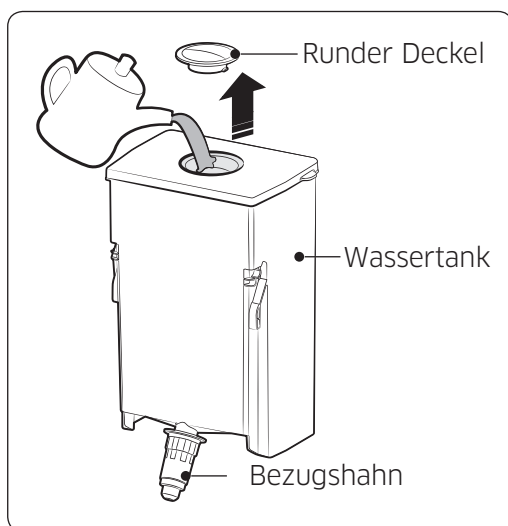

- Methode 1:
Öffnen Sie den runden Deckel des Wassertanks in Pfeilrichtung, und füllen Sie Wasser ein.

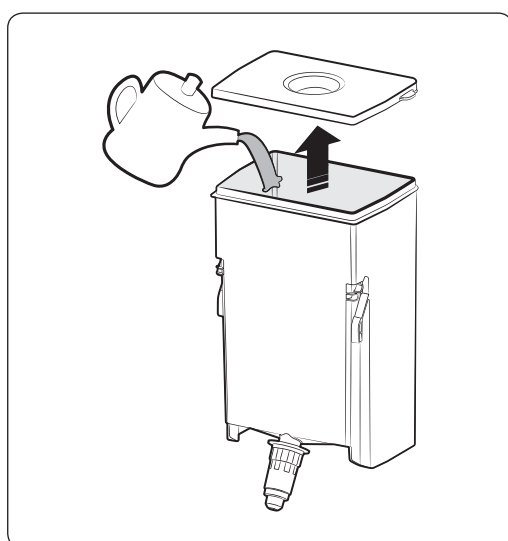

- Methode 2:
Nehmen Sie das Oberteil des Wassertanks vollständig ab, um diesen mit Wasser zu füllen.

⚠ VORSICHT

Achten Sie beim Einsetzen des Wassertanks nach der Reinigung darauf, dass der Bezugshahn gut abgedichtet ist. Andernfalls kann Wasser austreten.

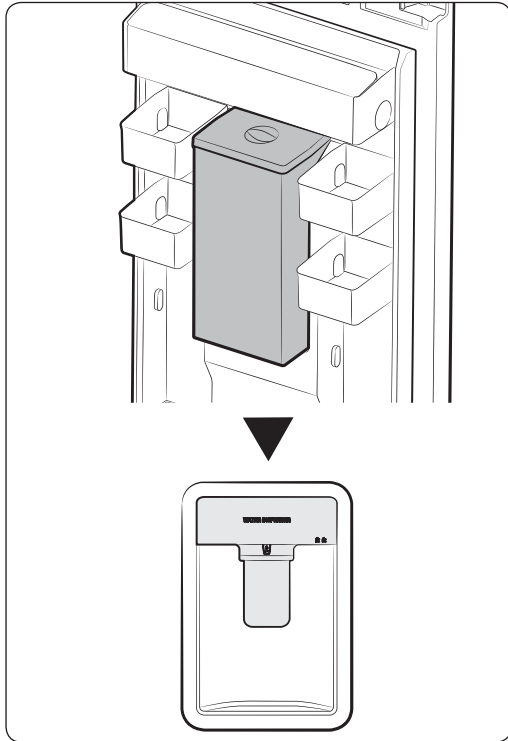

 Schließen Sie die Gerätetür, nachdem Sie den Wassertank wieder eingesetzt haben.

- Stellen Sie sicher, dass sich der Bezugshahn nach dem Schließen der Gerätetür außerhalb des Geräts befindet.

 **VORSICHT**

Befestigen Sie den Wassertank sicher an der Tür des Kühlabteils. Andernfalls arbeitet der Wassertank möglicherweise nicht ordnungsgemäß. Verwenden Sie das Gerät niemals ohne eingesetzten Wassertank. Andernfalls verringert sich möglicherweise die Energieeffizienz des Geräts.

 **VORSICHT**

Füllen Sie den Tank ausschließlich mit Trinkwasser aus dem Wasserhahn (kein Mineralwasser oder gefiltertes Wasser).

- Halten Sie ein Glas unter den Bezugshahn, und drücken Sie es vorsichtig gegen den Hebel am Wasserspender. Achten Sie darauf, dass sich das Glas mit der Öffnung direkt unter dem Bezugshahn befindet, damit kein Wasser daneben läuft.

Bedienung des Geräts

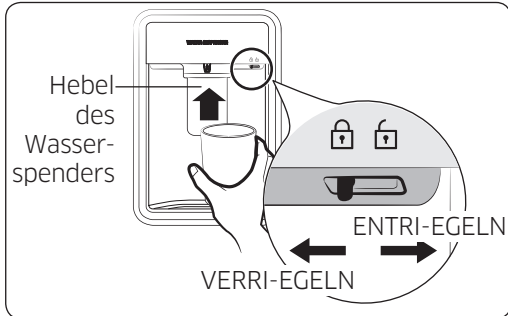

⚠ VORSICHT

Stellen Sie sicher, dass die Verriegelung auf die Position „UNLOCK“ (ENTRIEGELN) eingestellt ist.

Wasser kann nur bei dieser Einstellung ausgegeben werden.

Herausnehmen der einsätze

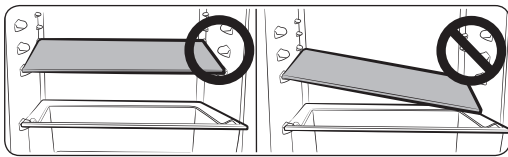

⚠ VORSICHT

Achten Sie beim Einsetzen der Fachböden in das Kühlabteil auf die richtige Position und legen Sie sie nicht verkehrt herum ein. Dies kann zu Verletzungen oder Sachschäden führen.

- 📄 Achten Sie beim Einlegen der Fachböden darauf, dass die Seite, die mit „Front (Vorderseite)“ markiert ist, auch zur Vorderseite des Kühlabteils zeigt.

Fachböden / Variabler Fachboden (optional)

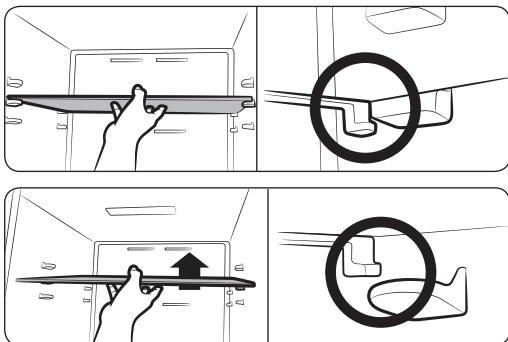

1. Heben Sie den Fachboden zum Herausnehmen mit beiden Händen an. Heben Sie ihn dann über die Auflageflächen an der Rückseite hinweg. Ziehen Sie ihn anschließend halb aus dem Gerät heraus.

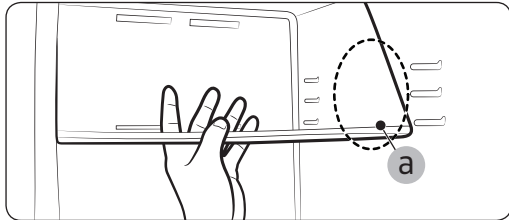

2. Kippen Sie den Fachboden innerhalb des in der Abbildung mit (a) gekennzeichneten Bereichs um 45° nach vorne.

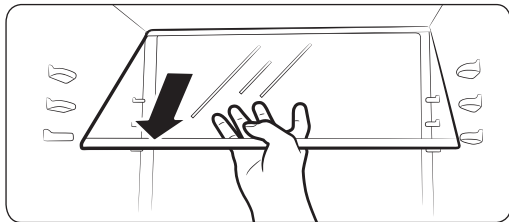



3. Ziehen Sie den Fachboden so nach vorne auf die gewünschte Einschubhöhe, dass die Haken an der Vorderseite an den vorderen Auflageflächen in der gewünschten Einschubhöhe eingehaken.

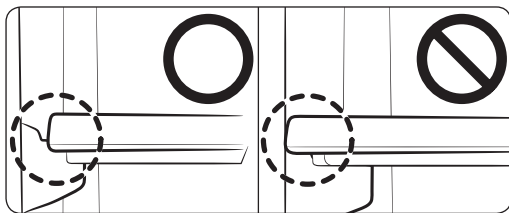

4. Ziehen Sie die Vorderseite nach vorne und haken Sie den Fachboden mit der Rückseite an den rückwärtigen Auflageflächen ein.

 Achten Sie beim Herausnehmen darauf, dass Sie mit dem Fachboden nicht gegen die Gerätetür oder die Türfächer stoßen.



 • Vergewissern Sie sich, dass der Fachboden gleichmäßig auf allen Auflageflächen aufliegt.

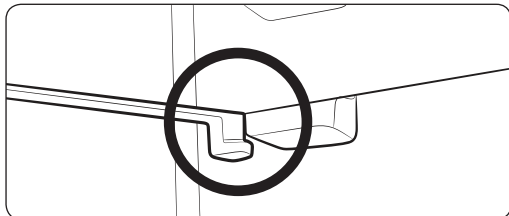

• Vergewissern Sie sich, dass alle Haken des Fachbodens an den richtigen Auflagefläche eingehakt sind.

Bedienung des Geräts

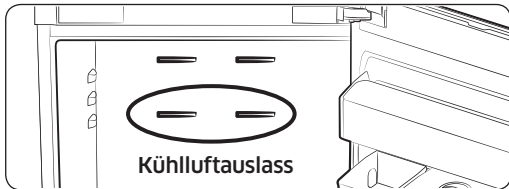

⚠ VORSICHT

Wenn der oberste Fachboden unter dem Kaltluftaustritt angeordnet ist, können die Lebensmittel auf diesem Fachboden einfrieren. (Modelle RB33/36*, RL33/36*)

Türfächer

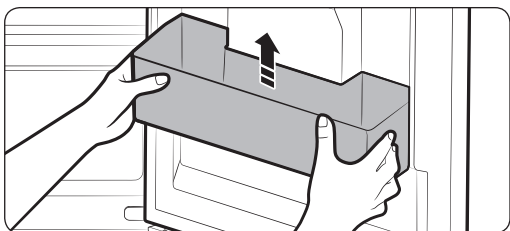

Heben Sie die Türfächer vorsichtig mit beiden Händen an, und ziehen Sie sie heraus.

- Beim Öffnen und Schließen der Gerätetüren besteht die Gefahr, dass großes Kühlgut aus dem unteren Türfach herausfällt.
- Bewahren Sie im Türfach des Kühlabteils keine Pflanzenöle in unverschlossenen Behältern auf. Das Öl könnte eintrocknen. Bewahren Sie das Öl stattdessen an einen kühlen Ort außerhalb des Geräts auf, um ein Eintrocknen zu verhindern. (Pflanzenöle: Sojaöl, Olivenöl, Sesamöl usw.)

Wassertank (Zubehör)

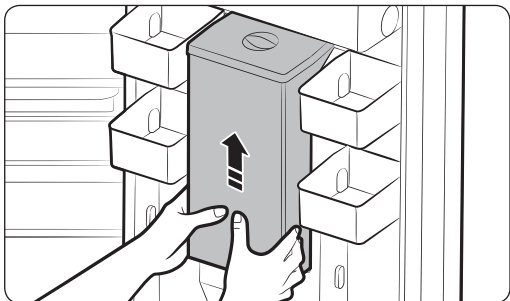

Klappen Sie das Türfach nach oben, und ziehen Sie den Wassertank dann vorsichtig mit beiden Händen nach oben heraus.

- Der Wassertank ist nicht bei allen Modellen im Lieferumfang enthalten.

Frischfach (optional)

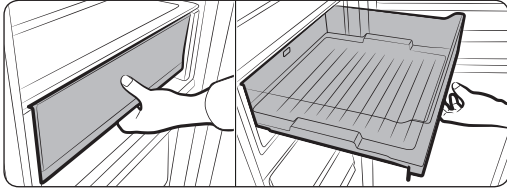

Ziehen Sie das Frischhaltefach an der vorderen Griffmulde nach vorne.

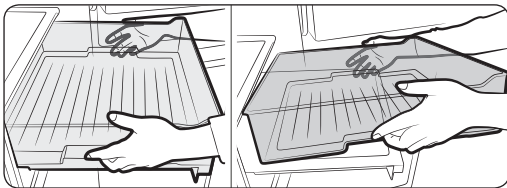

Fassen Sie mit beiden Händen an die beiden seitlichen Griffmulden, und ziehen Sie das Frischhaltefach heraus.

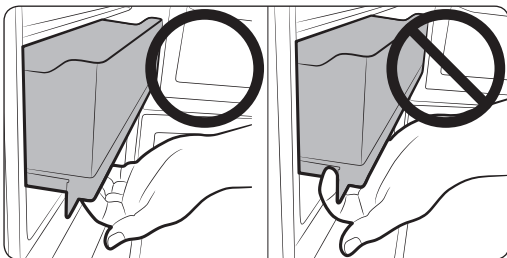

⚠ VORSICHT

Öffnen Sie das Frischhaltefach stets durch Ziehen an der Griffmulde.

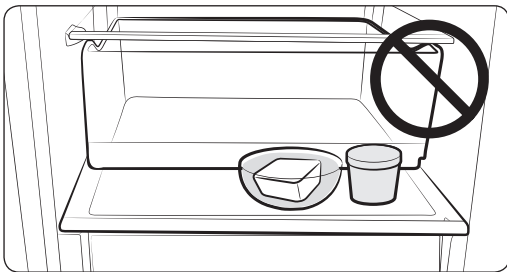

- 📄** Stellen Sie kein Kühlgut auf das Frischhaltefach. Andernfalls kann die Gerätetür möglicherweise nicht vollständig geschlossen werden.

Frischhalteinsatz (Optional)

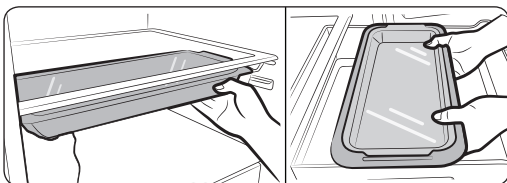

Dieser kann sowohl unter dem Fachboden oder im Frischhaltefach eingesetzt als auch im Ofen verwendet werden.

⚠ VORSICHT

Der Frischhalteinsatz kann einfrieren, wenn Sie ihn im Frischhaltefach benutzen.

Bedienung des Geräts

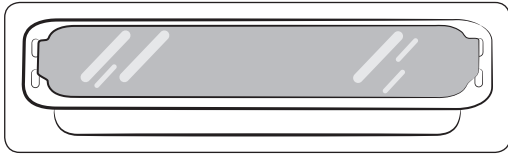

⚠ VORSICHT

Entfernen Sie stets die Abdeckung, bevor Sie den Einsatz in einem Ofen verwenden.

⚠ VORSICHT

Der Frischehalteinsatz ist nicht mikrowellengeeignet.

⚠ VORSICHT

Achten Sie darauf, dass die Abdeckung nicht herunterfällt.

Schubfächer

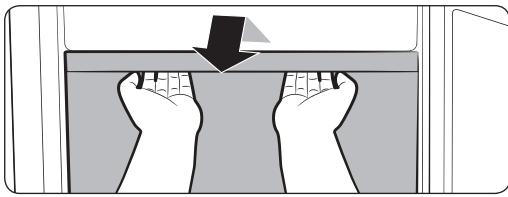

Ziehen Sie die Schubfächer vollständig nach vorne, heben Sie sie dann vorsichtig an, und nehmen Sie sie heraus.

- Wenn die Schubfächer an der Gerätetür klemmen, entnehmen Sie zunächst die Fachböden.

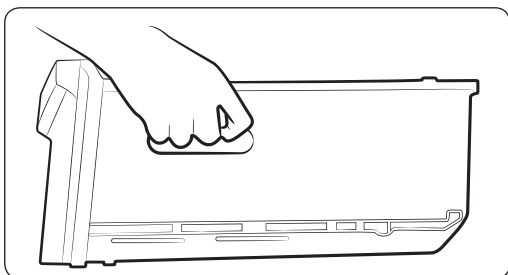

Fassen Sie die Schubfächer beim Transport fest am Griff an.

⚠ VORSICHT

Sie können sich verletzen, wenn Sie das Schubfach beim Tragen fallen lassen.

Reinigen des Geräts

⚠️ WARNUNG

Reinigen Sie das Gerät niemals mit Waschbenzin, Verdünner oder Clorox™. Andernfalls können Schäden an der Oberfläche des Geräts oder ein Brand die Folge sein.

⚠️ VORSICHT

Sprühen Sie kein Wasser auf das Gerät, solange es an das Stromnetz angeschlossen ist. Andernfalls kann ein Stromschlag die Folge sein. Reinigen Sie das Gerät niemals mit Waschbenzin, Verdünner oder Autoreinigungsmitteln. Andernfalls besteht Brandgefahr.

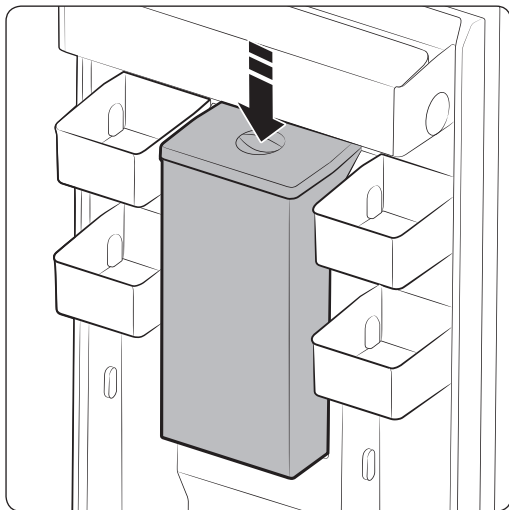

1. Ziehen Sie den Netzstecker des Geräts.
2. Befeuchten Sie ein weiches, fusselfreies Stoff- oder Papiertuch mit etwas Wasser.

📄 Verwenden Sie niemals Reinigungsmittel zum Säubern des Geräts, da diese Verfärbungen oder Schäden am Gerät führen können.

3. Reinigen Sie das Gerät gründlich von innen und von außen, und wischen Sie es trocken.
4. Stecken Sie den Netzstecker des Geräts in die Steckdose.

📄 Wenn der Wasserspender kein Wasser abgibt, drücken Sie leicht oben auf den Wassertank.

Austauschen der LED-Lampe

Wenn die innere oder äußere LED nicht mehr leuchtet, entfernen Sie die Lampenabdeckung und die LED-Lampe niemals selbst.

📄 Wenden Sie sich bitte an den Kundendienst.

Wechsel des Türanschlags (optional)

Bevor Sie den Anschlag der Gerätetür wechseln, stellen Sie sicher, dass Sie die Stromversorgung des Geräts getrennt haben. Samsung empfiehlt, das Wechseln des Türanschlags nur vom einem von Samsung zugelassenen Dienstleistungsanbieter durchführen zu lassen. Diese Dienstleistung ist gebührenpflichtig und wird dem Kunden in Rechnung gestellt.

 Schäden, die beim Wechseln des Türanschlags entstehen, fallen nicht unter die Garantieleistung des Herstellers. Alle Kosten für Reparaturen, die aufgrund dieser Schäden erforderlich sind, werden vom Kunden getragen.

1. Bevor Sie die den Anschlag der Gerätetür wechseln, stellen Sie sicher, dass die Kühl-Gefrier-Kombination vom Stromnetz getrennt ist und sich keine Lebensmittel mehr in dem Gerät befinden.
2. Sollten Sie es sich nicht zutrauen, die in diesem Handbuch beschriebenen Schritte selbst durchzuführen, fordern Sie einen qualifizierten Servicetechniker von Samsung an.
3. Schließen Sie die Kühl-Gefrier-Kombination nach dem Wechsel des Türanschlags nicht sofort wieder an das Stromnetz an, sondern warten Sie mindestens eine Stunde.

Benötigte Werkzeuge (Zusatzteile, nicht im Lieferumfang enthalten)

Das Gerät wird mit 3 verschiedenen Schraubentypen für unterschiedliche Zwecke geliefert. Vergessen Sie nicht, die Schrauben wieder zu eindrehen.

Nicht im Lieferumfang enthalten



Kreuzschlitzschraubendreher (+)



Schlitzschraubendreher (-)



Schraubenschlüssel, 11 mm (für Scharnierbolzen)

Nicht im Lieferumfang enthalten

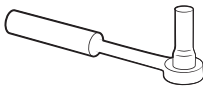

8-mm-Steckschlüssel (für Schrauben)



5 mm Inbusschlüssel (für das mittlere Scharnier)

Zusätzliche Teile



Scharnierabdeckung

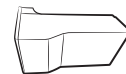



Abdeckung für die Türaussparung

VORSICHT

Achten Sie beim Vertauschen der Türen sorgfältig auf die Kleinteile (Schraube, Kappe und usw.), damit Kinder sie nicht entfernen.

Vertauschen der Griffe (Bei Modellen mit Griffstange)

-  Achten Sie darauf, die Griffe und die Gerätetüren beim Lösen der Griffe nicht zu zerkratzen.
-  Dieser Ablauf zum Vertauschen der Griffe gilt für beide Griffe (der am Kühlabteil und der am Gefrierabteil).

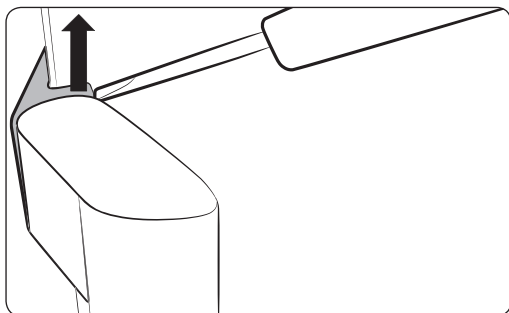

1. Heben Sie den inneren Haken mit einem Schlitzschraubendreher an.

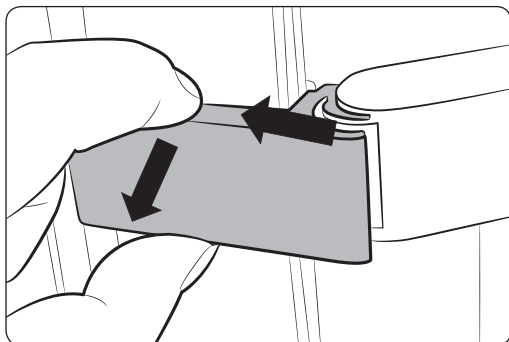

2. Schieben Sie den Deckel nach oben ab.

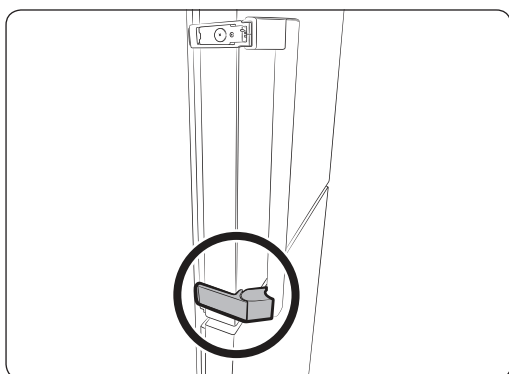

3. Wiederholen Sie diese Schritte, wenn Sie die untere Abdeckung entfernen.

Wechsel des Türanschlags (optional)

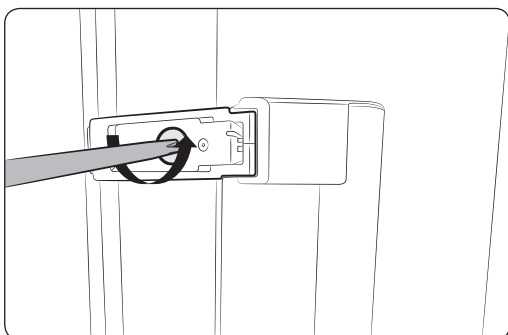

4. Lockern Sie die zwei Schrauben (oben und unten) mit einem Kreuzschraubendreher, um den Griff zu entfernen.

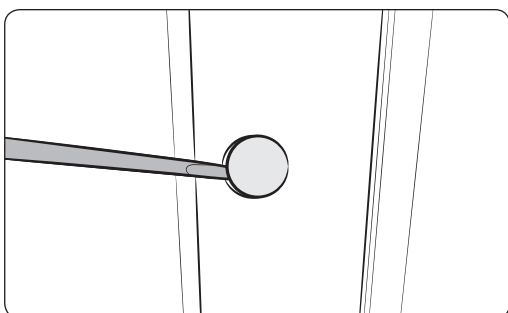

5. Entfernen Sie die zwei Kappen im Griffbereich (oben und unten) mit dem Schlitzschraubendreher.

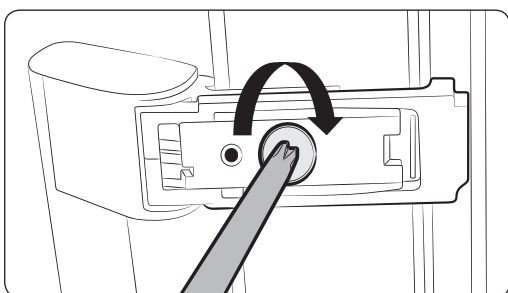

6. Verwenden Sie den Kreuzschlitzschraubendreher, um den Griff zu befestigen.

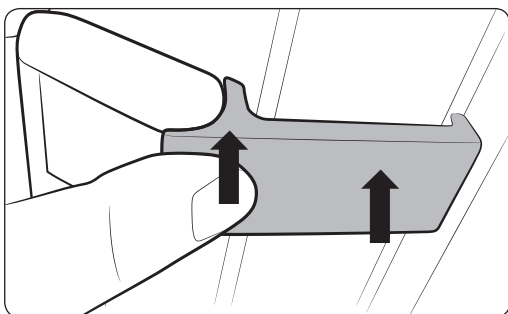

7. Schieben Sie die Abdeckung des inneren Hakens in ihre Position. (ebenso am äußeren Haken)

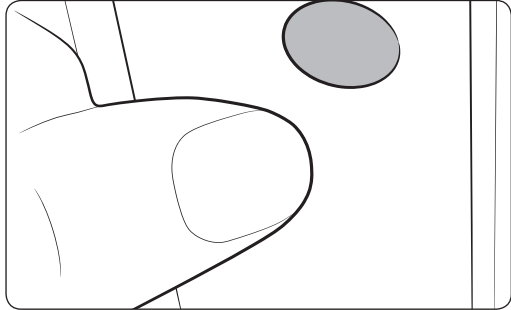

8. Setzen Sie die ausgebauten Kappen in die obere und untere Öffnung.

Wechsel des Türanschlags (optional)

Wechsel des Türanschlags

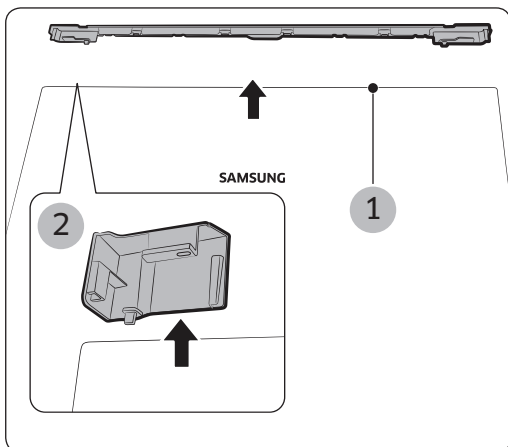

1. Entfernen Sie die Kabelabdeckung (1) und die Abdeckung für die Türaussparung (2) auf der linken Seite.

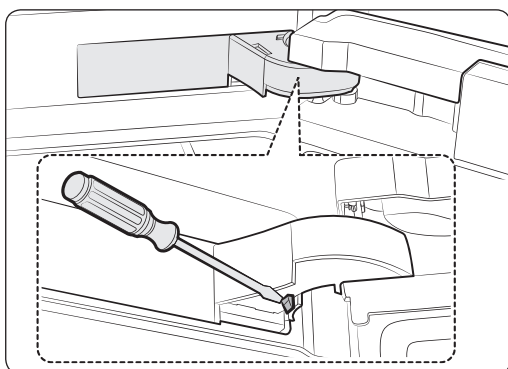

2. Entfernen Sie wie in den folgenden Abbildungen gezeigt die Scharnierabdeckung.

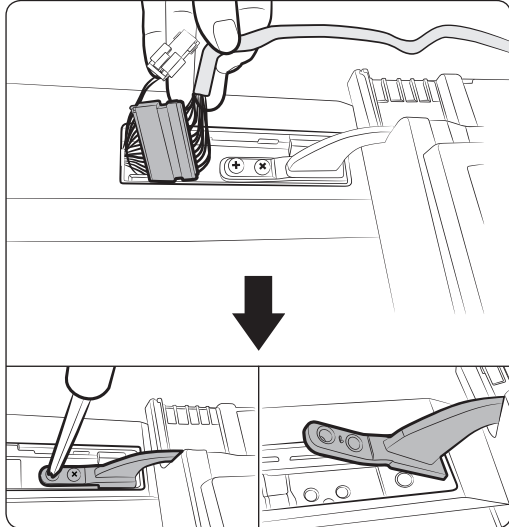

- 3.** Trennen Sie die Kabelverbindungen zum Gerät.
Entfernen Sie dann die beiden Schrauben am oberen Scharnier.

⚠ VORSICHT

Seien Sie beim Entfernen der Gerätetür vorsichtig, da diese schwer ist und Sie sich verletzen könnten.

⚠ VORSICHT

Seien Sie vorsichtig, damit Sie das Kabel während des Vorgangs nicht beschädigen.

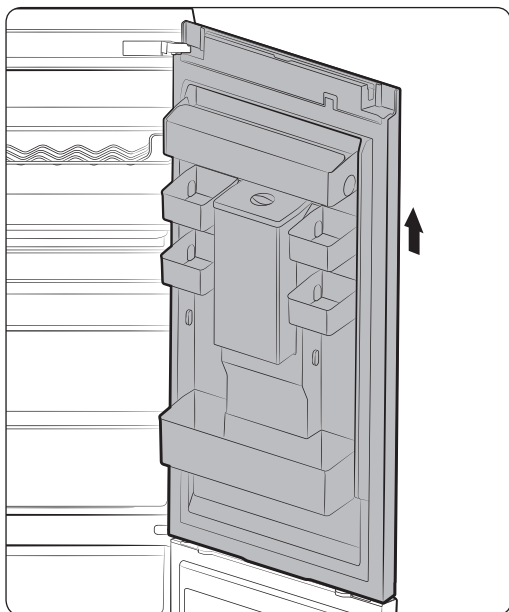

- 4.** Entfernen Sie die Tür des Kühlteils, indem Sie sie vorsichtig gerade nach oben aus dem mittleren Scharnier heben.

⚠ VORSICHT

Seien Sie beim Entfernen der Gerätetür vorsichtig, da diese schwer ist und Sie sich verletzen könnten.

Wechsel des Türanschlags (optional)

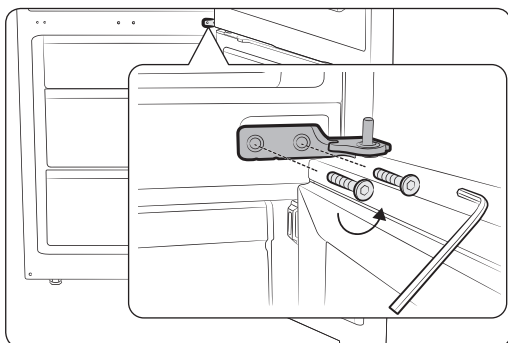

5. Entfernen Sie das mittlere Scharnier.

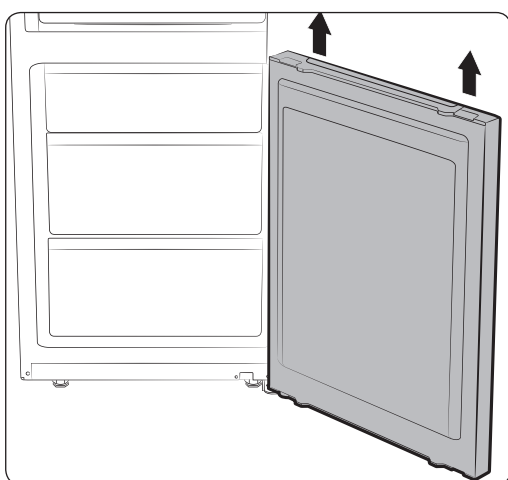

6. Heben Sie die Tür des Gefrierabteils vorsichtig gerade nach oben aus dem unteren Scharnier.

⚠ VORSICHT

Seien Sie beim Entfernen der Gerätetür vorsichtig, da diese schwer ist und Sie sich verletzen könnten.

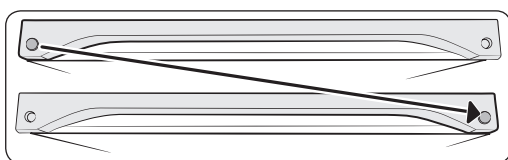

Tauschen Sie die Position der Kappe.

⚠ VORSICHT

Achten Sie darauf, beim Lösen der Kappen das Gerät nicht zu zerkratzen.

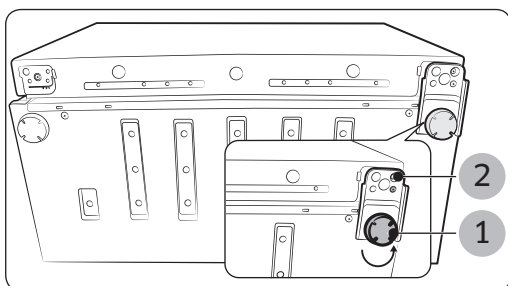

7. Legen Sie das Gerät vorsichtig auf den Boden.

Entfernen Sie den Justierfuß (1) und das untere Scharnier (2).

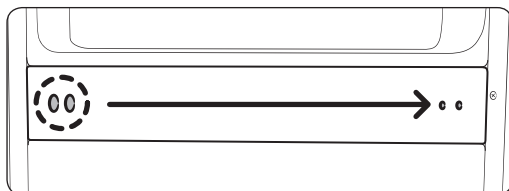
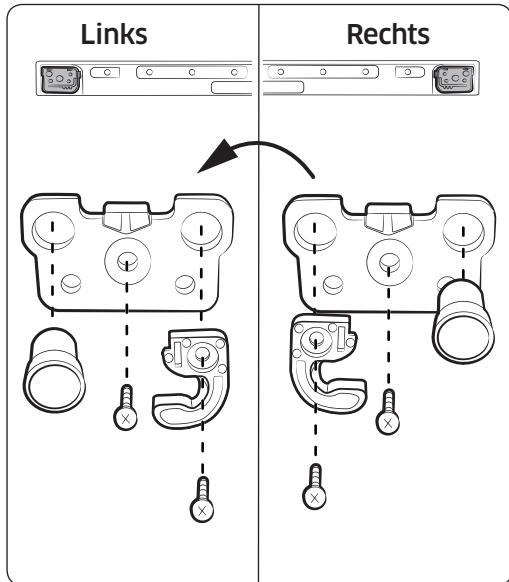

8. Die Türen von Kühl- und Gefrierabteil können mit Hilfe einiger Bauteile getauscht werden.
 - (2) Entfernen Sie den automatischen Türverschluss.
 - (3) Entfernen Sie den Anschlag.
 - (4), (5) Ändern Sie die Position der Scharniertülle.
 - (6) Entfernen Sie die Schraube auf der entgegengesetzten Seite.
 - (7) Bauen Sie den Anschlag auf der entgegengesetzten Seite wieder ein.
 - (8), (9) Tauschen Sie die Position des Anschlags und bauen Sie alles wieder zusammen.
 - (10) Setzen Sie die Schraube auf der entgegengesetzten Seite wieder ein.

⚠ VORSICHT

Seien Sie vorsichtig, damit Sie sich während des Vorgangs nicht verletzen.

9. Tauschen Sie die Position der Kappenschraube.

⚠ VORSICHT

Seien Sie vorsichtig, damit Sie sich während des Vorgangs nicht verletzen.

Wechsel des Türanschlags (optional)

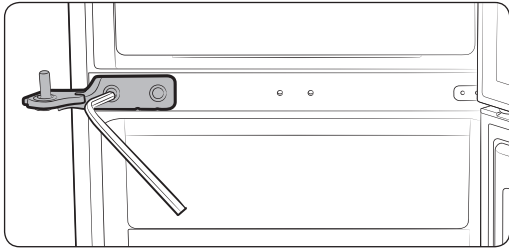

- 10.** Bauen Sie das mittlere Scharnier mit dem 5 mm-Innensechskantschlüssel zusammen. Montieren Sie zunächst das mittlere Scharnier an der Tür des Gefrierabteils. Montieren Sie das untere Scharnier an der Tür des Kühlabteils, sodass das Scharnier nach oben weist. Montagereihenfolge für die Gerätetüren

- Mittleres Scharnier > Tür des Gefrierabteils > unteres Scharnier > Tür des Kühlabteils mit Scharnier nach oben
- Stellen Sie sicher, dass die Schrauben fest angezogen sind.

⚠ VORSICHT

Seien Sie vorsichtig, damit Sie sich während des Vorgangs nicht verletzen.

- 11.** Tauschen Sie die Positionen für das untere Scharnier und den Justierfuß (von rechts > links).

Setzen Sie die Tür des Gefrierabteils in das mittlere Scharnier ein, und befestigen Sie dann das untere Scharnier.

- Entfernen Sie auf der einen Seite den Scharnierbolzen (1) und die Führung für die Türschließautomatik.
- Bringen Sie den Scharnierbolzen und die Führung für die Türschließautomatik wie in der Abbildung gezeigt auf der anderen Seite an.
- Stellen Sie sicher, dass die Schrauben fest angezogen sind.

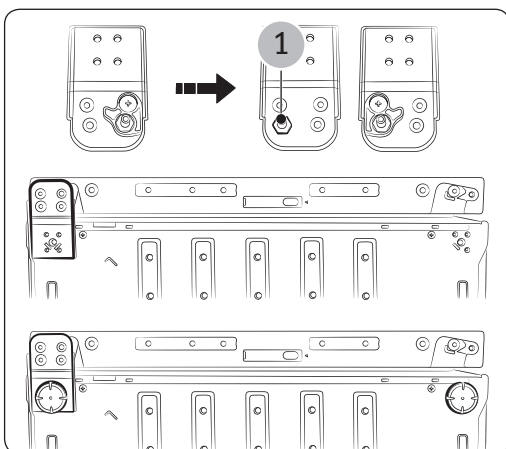

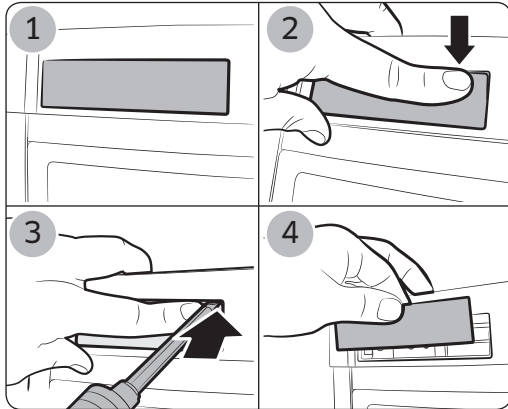

12. Entfernen Sie die Abdecksicherung wie in der Abbildung gezeigt von der Abdeckleiste.

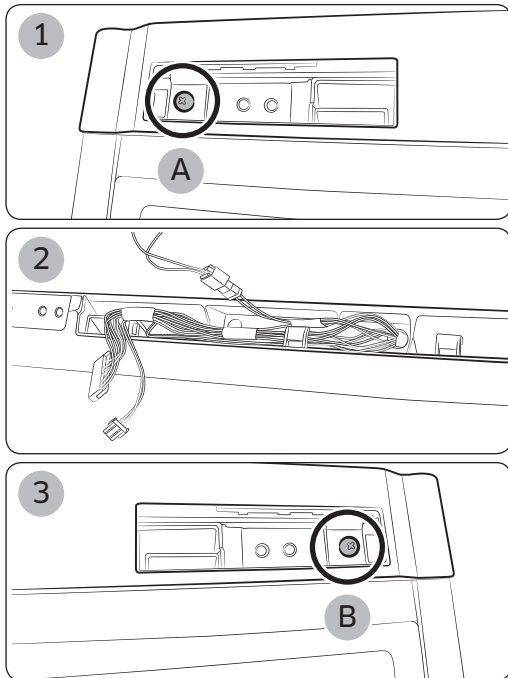

13. Nehmen Sie die Abdeckleiste (1) ab, und verlegen Sie die Kabel (2) in der Tür des Kühlabteils in entgegengesetzter Richtung (nur Modelle mit Display). Befestigen Sie die Abdeckleiste mit der Schraube (A) wieder wie in der Abbildung gezeigt (3).

⚠ VORSICHT

Seien Sie vorsichtig, damit Sie sich während des Vorgangs nicht verletzen.

⚠ VORSICHT

Seien Sie vorsichtig, damit Sie das Kabel während des Vorgangs nicht beschädigen.

Wechsel des Türanschlags (optional)

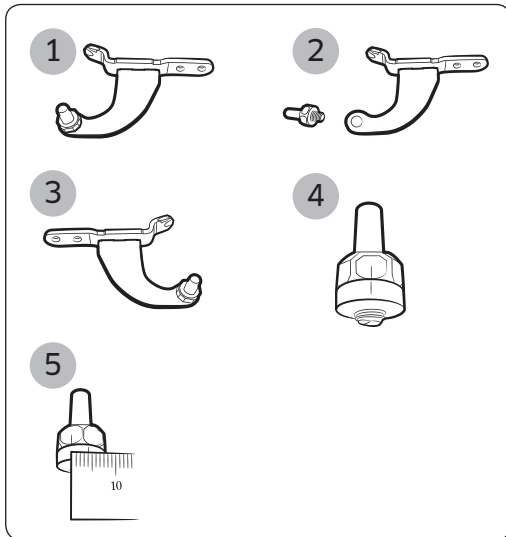

- 14.** (1) Es ist nicht einfach, den oberen Scharnierbolzen zu lösen. Bauen Sie ihn daher aus, bevor Sie das obere Scharnier ausbauen.
(2) Verwenden Sie einen 11 mm-Schraubenschlüssel, um den oberen Scharnierbolzen zu entfernen.
(3) Drehen Sie das obere Scharnier, und bringen Sie den oberen Scharnierbolzen dann wieder von Hand an.
(4) Zeichnen Sie eine Linie zwischen dem oberen Scharnier und dem Bolzen.
(5) Vergrößern Sie den Abstand zwischen der Markierungslinie (4) und dem Scharnierbolzen mit Hilfe eines 11 mm-Schraubenschlüssels auf mehr als 4 mm.

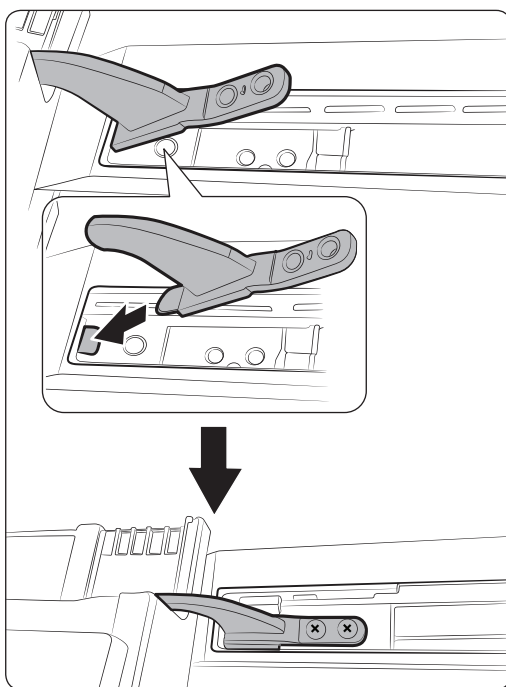

- 15.** Setzen Sie den oberen Scharnierbolzen wieder ein, und ziehen Sie ihn dann leicht heraus, um die Tür des Kühlabteils zu befestigen.

Montageschritte

- Befestigen Sie das obere Scharnier an der Tür des Kühlabteils.
 - Befestigen Sie das mittlere Scharnier an der Tür des Kühlabteils.
 - Setzen Sie den oberen Scharnierbolzen in das Gehäuse des Kühlabteils ein.
 - Ziehen Sie die Schrauben an.
-  Stellen Sie sicher, dass die Schrauben fest angezogen sind.

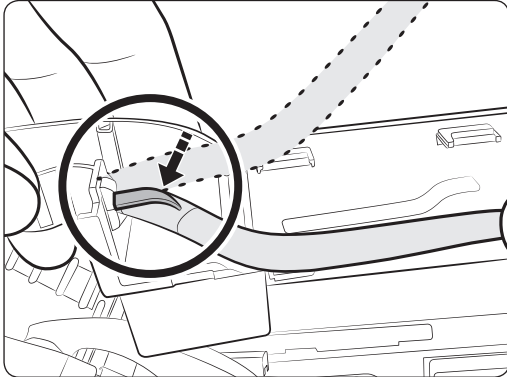

- 16.** Verlegen Sie das Kabel auf der gegenüberliegenden Seite der Tür des Kühlabteils.

Schließen Sie die Kabel wieder an, und verlegen Sie sie in der Abdeckleiste.

Führen Sie das Kabel in die Scharnierabdeckung ein.

(Achten Sie darauf, dass der weiß gekennzeichnete Kabelabschnitt mit dem Haken der Scharnierabdeckung sicher befestigt ist.)

Klappen Sie die Halterung dann so zusammen, dass sie nicht auseinander fällt (siehe nachfolgende Abbildung).

⚠ VORSICHT

Seien Sie vorsichtig, damit Sie das Kabel während des Vorgangs nicht beschädigen.

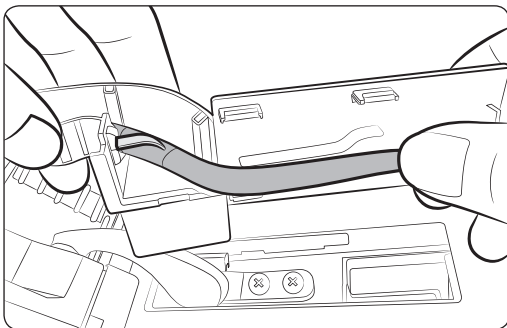

- 17.** Führen Sie den Draht zwischen den Rippen der Scharnierabdeckung ein (siehe nachfolgende Abbildung).

⚠ VORSICHT

Seien Sie vorsichtig, damit Sie das Kabel während des Vorgangs nicht beschädigen.

Wechsel des Türanschlags (optional)

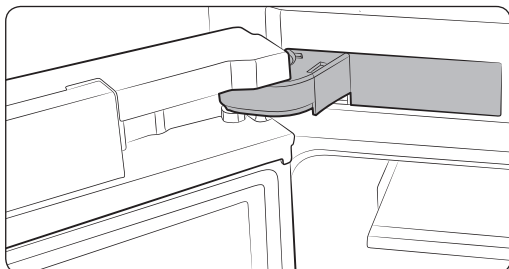

18. Bauen Sie die Scharnierabdeckung so ein, wie in der nachfolgenden Abbildung gezeigt.

⚠ VORSICHT

Seien Sie vorsichtig, damit Sie das Kabel während des Vorgangs nicht beschädigen.

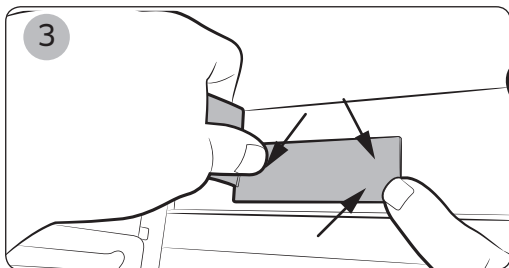
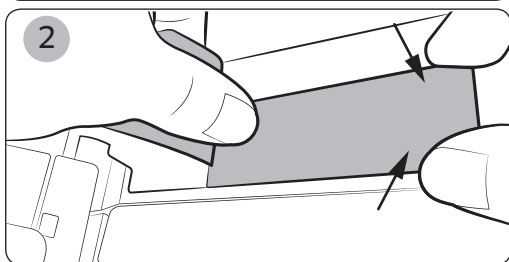
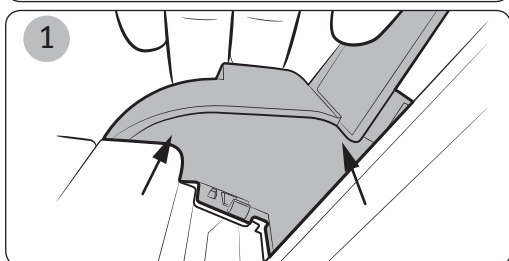

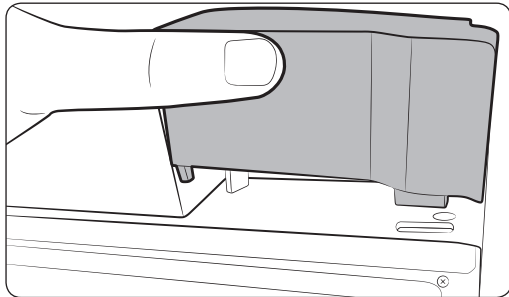
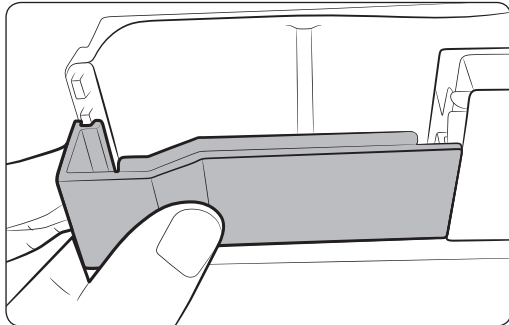

- 19.** Befestigen Sie die Abdeckung für die Türaussparung (Zubehör) auf der Rückseite.

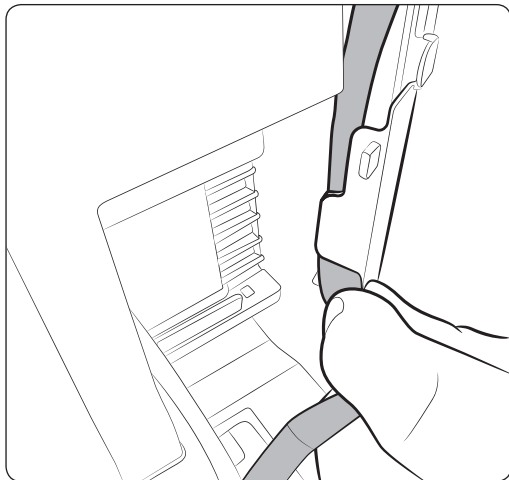

- 20.** Schieben Sie die Kabelabdeckung oben auf die Tür des Kühlteils, bis sie hörbar einrastet. Überprüfen Sie noch einmal, ob die Kabel an der Rückseite der Kabelabdeckung richtig verlegt sind.

⚠ VORSICHT

Seien Sie vorsichtig, damit Sie das Kabel während des Vorgangs nicht beschädigen.

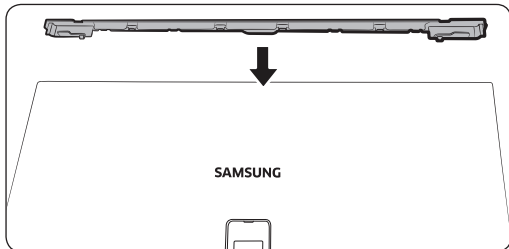

Wechsel des Türanschlags (optional)

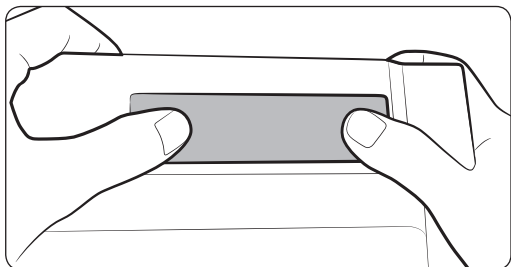

21. Setzen Sie die Abdecksicherung wieder ein.

Fehlerbehebung

PROBLEM	LÖSUNG
<p>Das Gerät funktioniert nicht, oder die Temperatur im Geräteinnern ist zu hoch.</p>	<ul style="list-style-type: none"> • Prüfen Sie, ob der Netzstecker richtig angeschlossen ist. • Ist die Temperatur auf dem Bedienfeld an der Vorderseite richtig eingestellt? • Ist das Gerät direktem Sonnenlicht ausgesetzt oder befindet sich eine Wärmequelle in der Nähe? Wenn dem so ist, besteht die Gefahr, dass das Gerät nicht ausreichend kühlen kann. Stellen Sie es an einer Stelle ohne direkte Sonneneinstrahlung und nicht in der Nähe einer Wärmequelle auf. • Steht die Rückseite des Geräts zu dicht an der Wand? Wenn dem so ist, besteht die Gefahr, dass das Gerät nicht ausreichend kühlen kann. Halten Sie einen ausreichenden Abstand von der Wand ein. • Befinden sich zu viele Lebensmittel im Gerät, so dass die Luftauslässe blockiert werden? Um das Gerät auf einer angemessenen Temperatur zu halten, dürfen Sie es nicht zu stark befüllen.
<p>Die Lebensmittel im Kühlabteil sind gefroren.</p>	<ul style="list-style-type: none"> • Ist am Bedienfeld auf der Vorderseite die niedrigste Temperatur eingestellt? • Ist die Umgebungstemperatur zu niedrig? • Haben Sie Lebensmittel mit hohem Wassergehalt im kältesten Bereich des Kühlabteils aufbewahrt?
<p>Das Gerät erzeugt ungewöhnliche Geräusche.</p>	<ul style="list-style-type: none"> • Prüfen Sie, ob das Gerät auf einer stabilen und ebenen Fläche steht. • Steht die Rückseite des Geräts zu dicht an der Wand? • Befinden sich Fremdkörper hinter oder unter dem Gerät? • Wird das Geräusch vom Kompressor des Geräts erzeugt? • Wenn sich die Zubehörteile im Geräteinnern ausdehnen oder zusammenziehen, entstehen knackende Geräusche.

Fehlerbehebung

PROBLEM	LÖSUNG
<p>Die vorderen Ecken und Seiten des Gerätes sind warm, und es bildet sich Kondenswasser.</p>	<ul style="list-style-type: none"> • Zur Vermeidung von Kondenswasserbildung sind die vorderen Geräteecken mit wärmedämmenden Leitungen ausgestattet. Bei steigender Umgebungstemperatur bieten diese möglicherweise keine ausreichende Isolierung mehr. Dies ist normal. • Bei sehr hoher Luftfeuchtigkeit kann sich Kondenswasser an der Geräteaußenseite bilden, wenn die in der Luft enthaltene Feuchtigkeit mit der kalten Geräteoberfläche in Kontakt kommt.
<p>Im Geräteinnern ist ein Blubbern zu hören.</p>	<ul style="list-style-type: none"> • Dies wird durch das Kältemittel im Kühlkreislauf des Geräts verursacht.
<p>Im Gerät entwickelt sich unangenehmer Geruch.</p>	<ul style="list-style-type: none"> • Befinden sich verdorbene Lebensmittel im Gerät? • Achten Sie darauf, dass Sie Lebensmittel mit starker Geruchsentwicklung (z. B. Fisch) luftdicht verpacken. • Reinigen Sie Ihr Gerät regelmäßig, und entsorgen Sie verdorbene Lebensmittel. Bewahren Sie alle Lebensmittel an anderer Stelle auf und trennen Sie das Gerät vom Stromnetz, wenn Sie das Kühlteil von innen reinigen. Wischen Sie das Gerät nach 2 bis 3 Stunden mit einem trockenen Geschirrtuch ab, und lassen Sie dann im Innern des Geräts die Luft zirkulieren.
<p>An den Geräteinnenseiten hat sich Eis gebildet.</p>	<ul style="list-style-type: none"> • Sind die Luftauslässe im Gerät eventuell durch gelagerte Lebensmittel verdeckt? • Verteilen Sie die gelagerten Lebensmittel bestmöglich, um eine optimale Lüftung zu gewährleisten. • Wenn das Schubfach im Gefrierabteil nicht vollständig geschlossen oder blockiert ist, kann Feuchtigkeit von außen eindringen und zu starker Eisbildung führen.
<p>An den Geräteinnenseiten und am Gemüse bildet sich Kondenswasser.</p>	<ul style="list-style-type: none"> • Dies tritt auf, wenn Lebensmittel mit hohem Wassergehalt bei hoher Luftfeuchtigkeit unverpackt bzw. unabgedeckt eingelagert werden oder die Gerätetür über längere Zeit offen stand. • Verpacken Sie die Lebensmittel, oder bewahren Sie sie in luftdichten Behältern auf.

Einbau in einen Küchenschrank (Modelle RB33/36*, RL33/36*)

Einbausatz

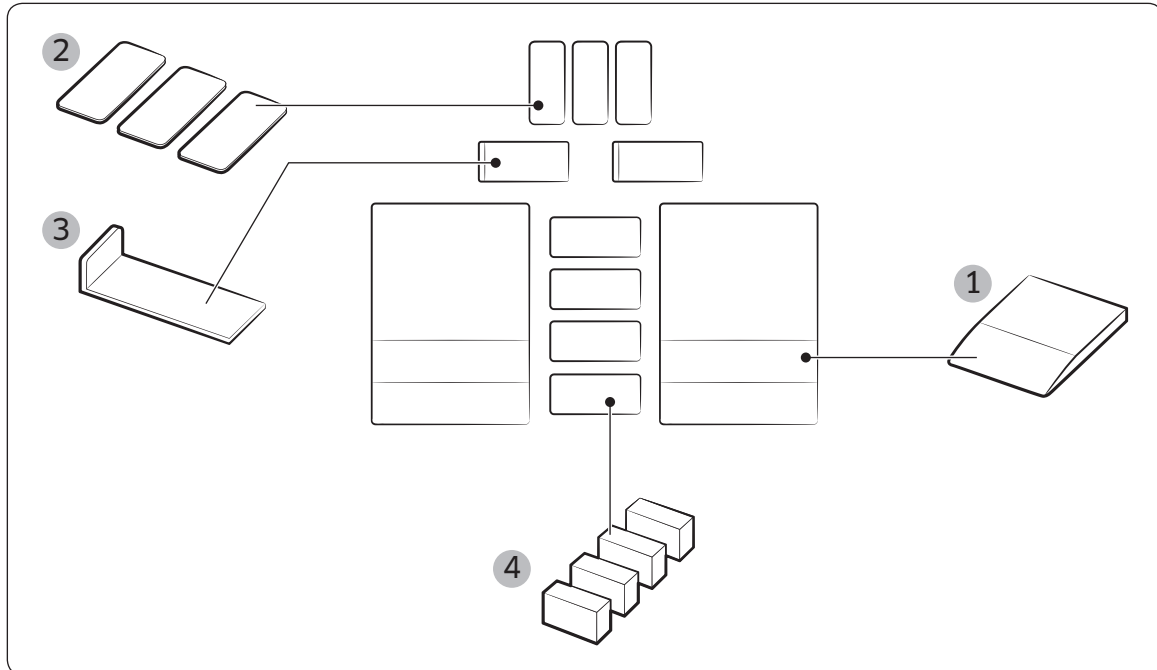

Im Einbausatz enthaltene Teile			
Nr.	Bezeichnungen der Teile	Teilenummer	Menge (Stk.)
1	DISTANZSTÜCKE	DA61-10557A	2
2	BLÄTTCHEN	DA63-08121A	3
3	KORBVERKLEIDUNG	DA97-15853A	2
4	PE-FORMSTÜCKE	DA62-01136X	4

Einbau in einen Küchenschrank (Modelle RB33/36*, RL33/36*)

Einbau in einen Küchenschrank (Modelle RB33/36*, RL33/36*)

Abmessungen

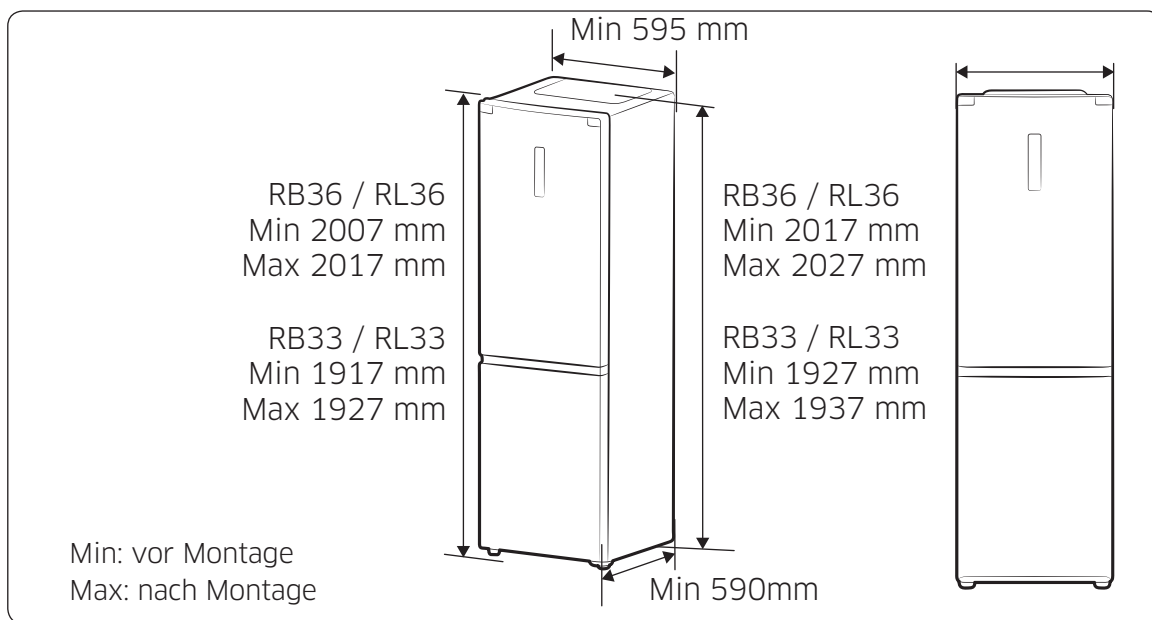

Hinsichtlich der Energieeffizienz empfohlene Abstände

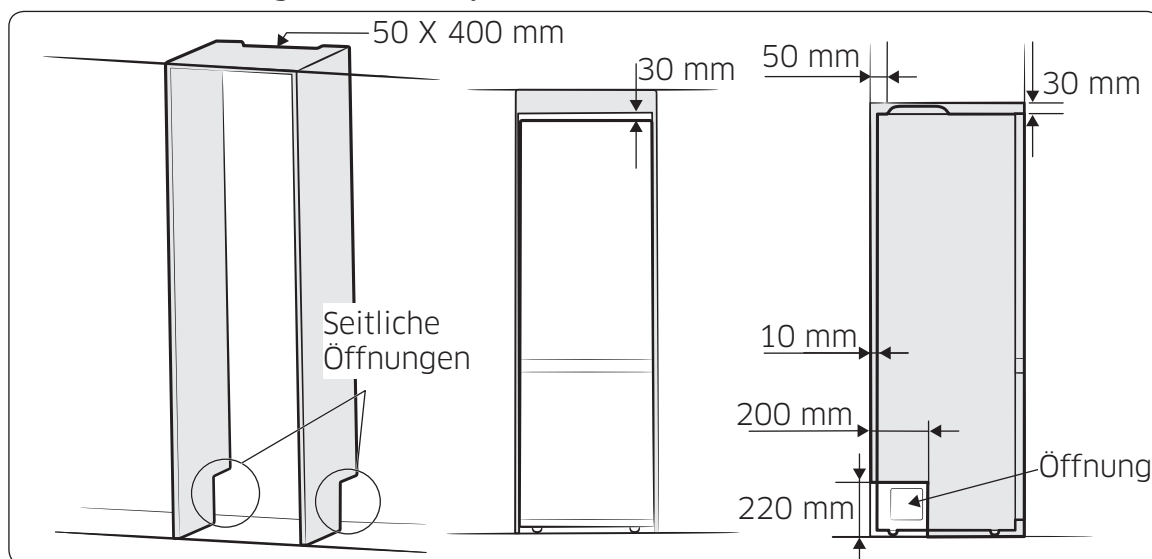

- Wenn das Gerät in einen Schrank eingebaut werden soll, müssen die oben abgebildeten Abstände und Öffnungen eingehalten bzw. verwendet werden.
- Wenn die seitlichen Öffnungen kleiner ausgeführt werden, wird die Funktion des Geräts zwar nicht beeinträchtigt, jedoch benötigt es im Vergleich zum Nennenergieverbrauchswert mehr Energie.

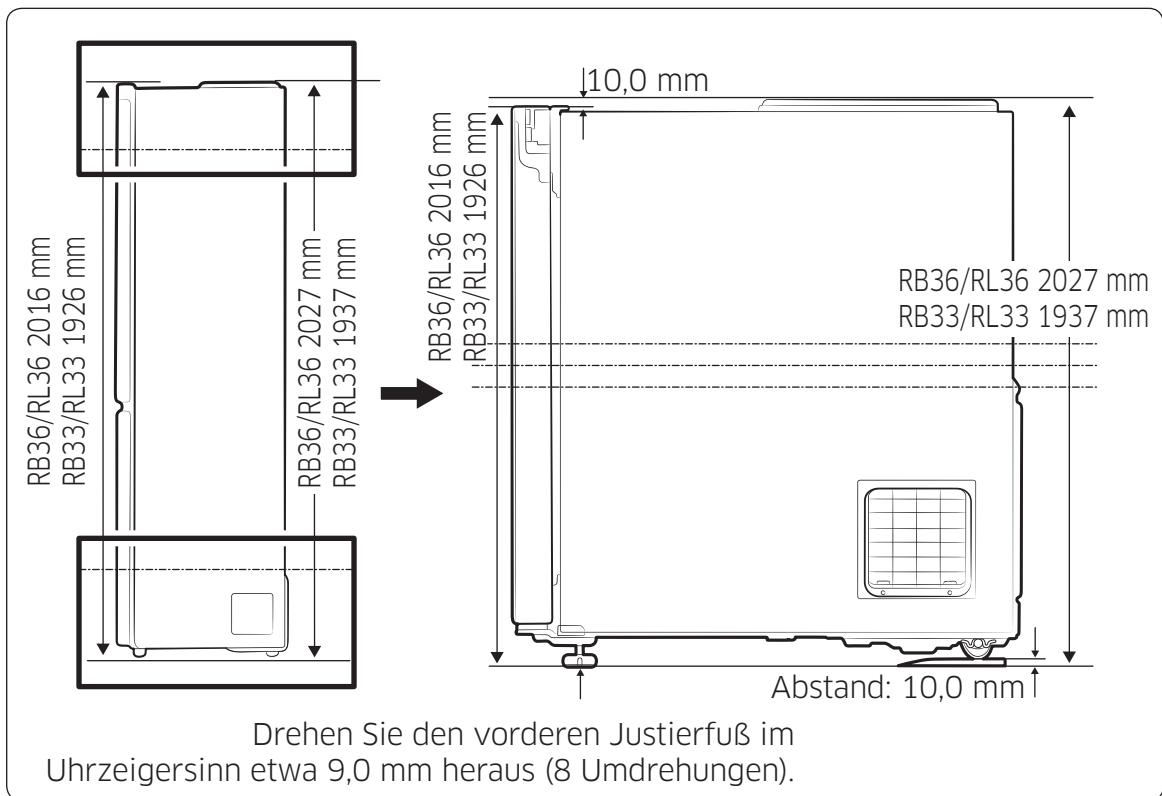
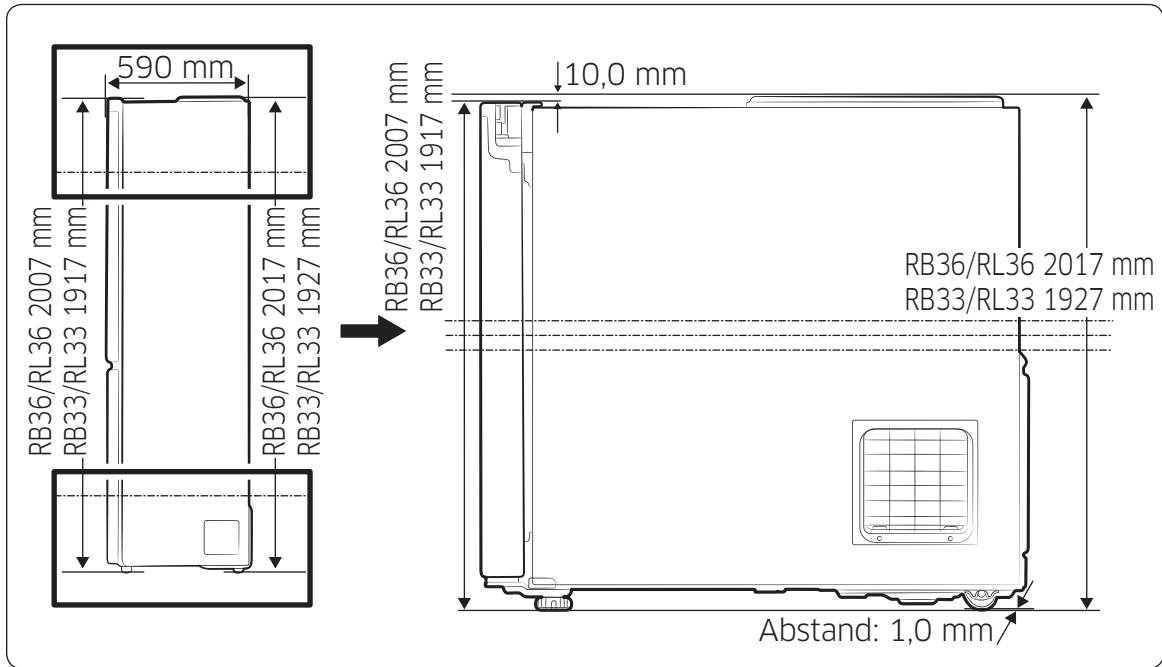

Einbau in einen Küchenschrank (Modelle RB33/36*, RL33/36*)

Einbau in einen Küchenschrank (Modelle RB33/36*, RL33/36*)

Einbau

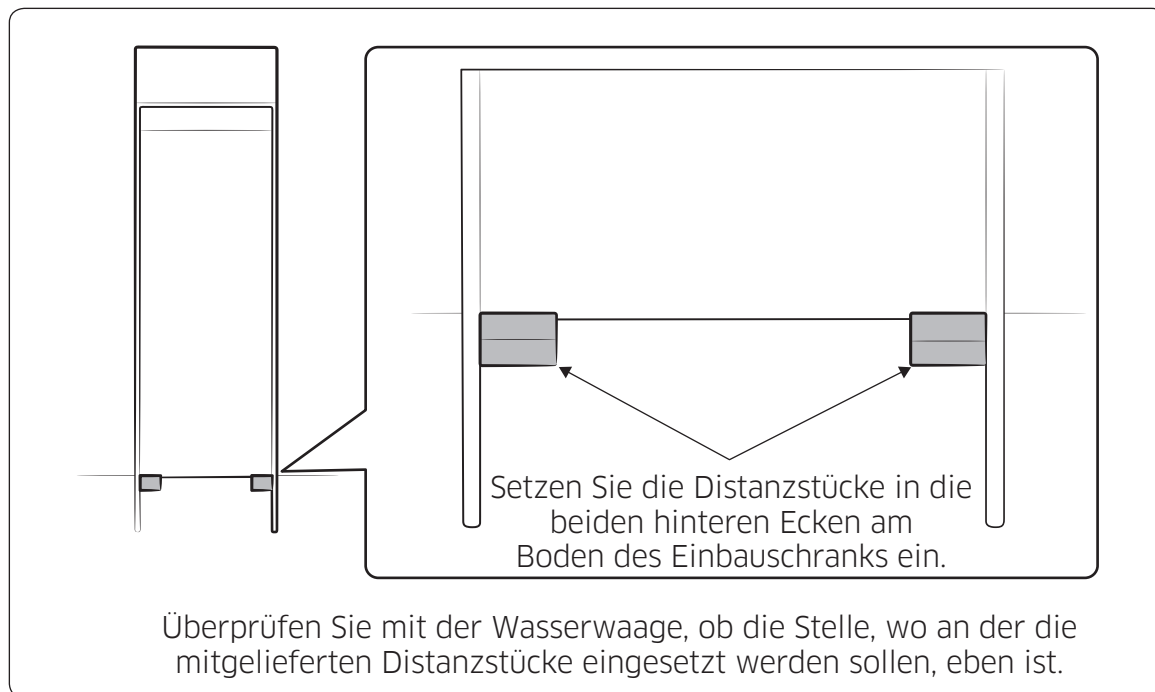

⚠ VORSICHT

- Entfernen Sie das gesamte Verpackungsmaterial und bewahren Sie es außerhalb der Reichweite von Kindern auf.
- Gehen Sie vorsichtig vor, wenn Sie das Gerät in den Schrank schieben oder die Gerätetür öffnen. Sie könnten sich die Finger einklemmen.
- Achten Sie beim Einbau in einen Schrank darauf, dass Sie das Gerät nicht versehentlich auf das Netzkabel stellen.
 - Beschädigte Kabel können zu einem Stromschlag oder Brand führen.
- Stecken Sie nach dem Einbau des Geräts den Netzstecker in die Steckdose.
- Die im Lieferumfang des Einbausatzes enthaltenen Distanzstücke werden benötigt, um das Gerät im Schrank auszurichten. Verwenden Sie sie nicht für andere Zwecke.
- Wenn das Gerät nicht in der beschriebenen Weise aufgestellt wird, steigt der Energieverbrauch.

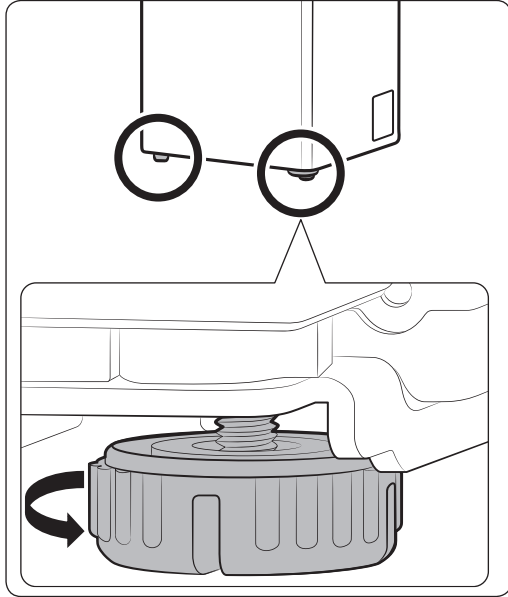

1. Drehen Sie den Justierfuß im Uhrzeigersinn etwa 9,0 mm (8 Umdrehungen) heraus.

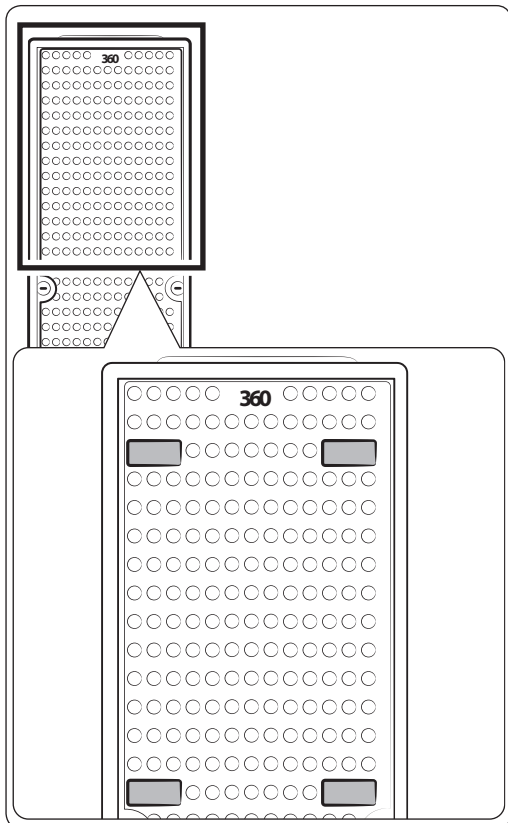

2. Befestigen Sie die mitgelieferten PE-Formstücke an den 4 in der Abbildung gekennzeichneten Stellen auf der Rückseite des Geräts.

Einbau in einen Küchenschrank (Modelle RB33/36*, RL33/36*)

Einbau in einen Küchenschrank (Modelle RB33/36*, RL33/36*)

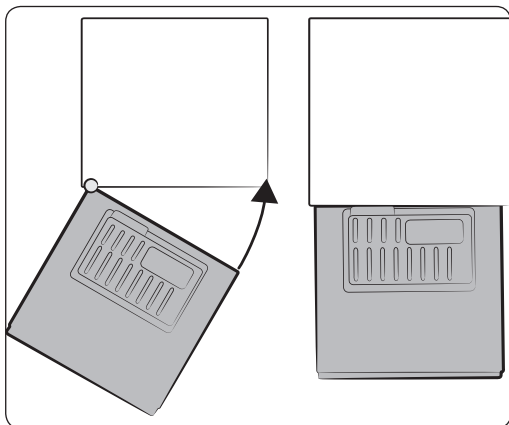

3. Richten Sie die linke Kante des Geräts an der linken Wand des Einbauschranks aus und schieben Sie die rechte Kante des Geräts anschließend entlang der rechten Seitenwand in den Schrank (siehe Abbildung).

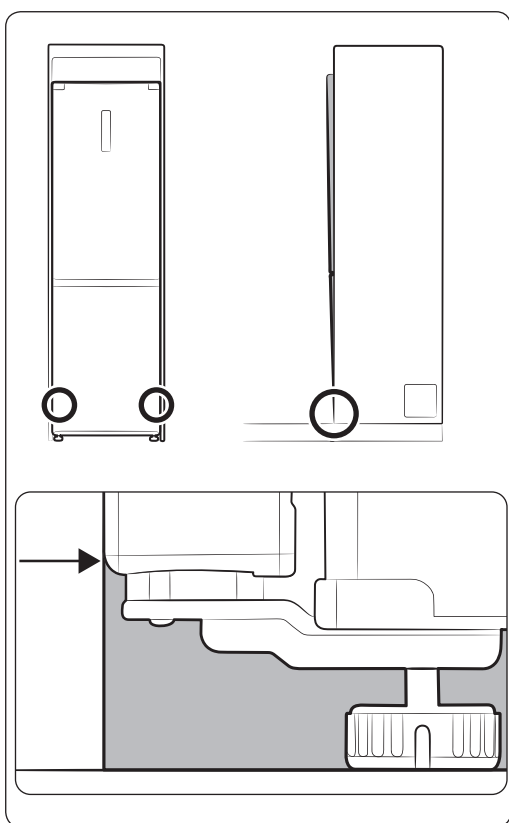

4. Schieben Sie das Gerät so weit in den Schrank hinein, dass sich die Unterkante des Geräts in einer Linie mit dem Boden des Einbauschranks befindet.

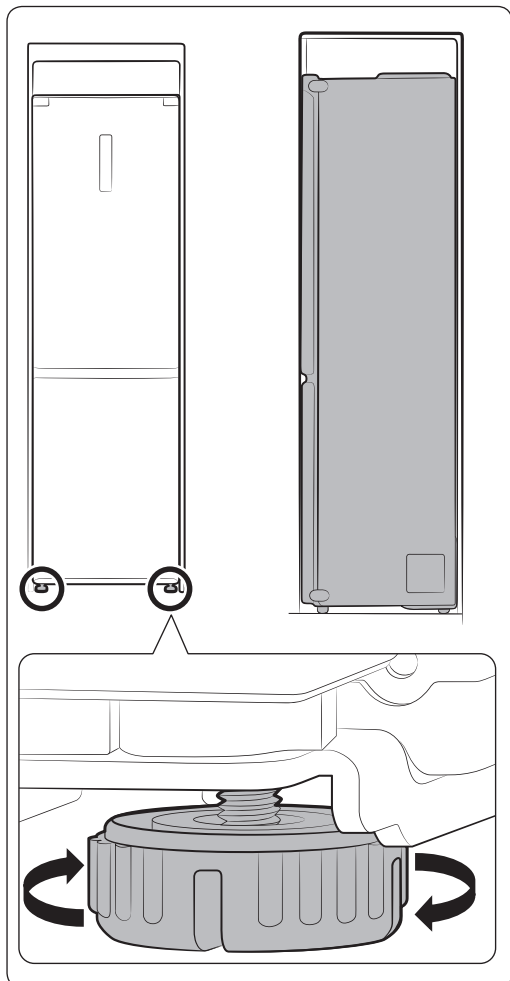

5. Richten Sie das Gerät mit Hilfe der Justierfüße am Einbauschränk aus.

- Wenn der obere Bereich des Geräts aus dem Schrank herausragt: Drehen Sie die Justierfüße zum Nivellieren im Uhrzeigersinn.
- Wenn der obere Bereich des Geräts sich zu tief im Schrank befindet: Drehen Sie die Justierfüße zum Nivellieren gegen den Uhrzeigersinn.

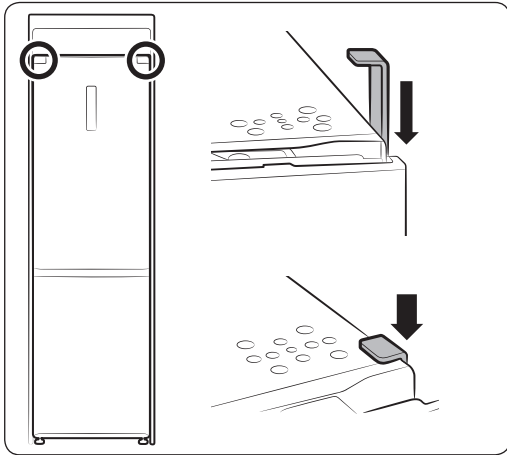

Einbau in einen Küchenschrank (Modelle RB33/36*, RL33/36*)



6. Setzen Sie das mitgelieferte „T“-förmige Zubehörteil zu beiden Seiten wie in der Abbildung dargestellt in die Lücke zwischen Schrank und Gerät ein.
- Füllen Sie die verbleibende Lücke bei Bedarf mit den im Lieferumfang enthaltenen BLÄTTCHEN.

Side-by-Side-Aufstellung (Modelle RB33/36*, RL33/36*)

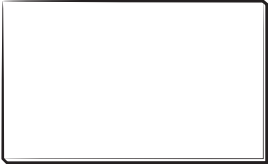
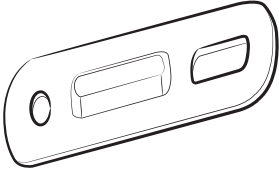
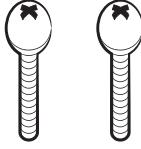
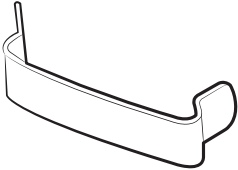
Einbausatz

Nr.	Teilebezeichnung	Teilenummer	Menge (Stk.)	
1	PE-Schaumplatte	DA62-01138X	1	
2	Verbindungsteil	DA61-10679A	1	
3	Schraube	6002-000613	2	
4	Justierfußverstärkung	DA61-10671A	1	
5	Fixierungsstange	RB33/RL33: DA61-10672A RB36/RL36: DA61-10672B	1	

Side-by-Side-Aufstellung (Modelle RB33/36*, RL33/36*)

Side-by-Side-Aufstellung (Modelle RB33/36*, RL33/36*)

Abmessungen

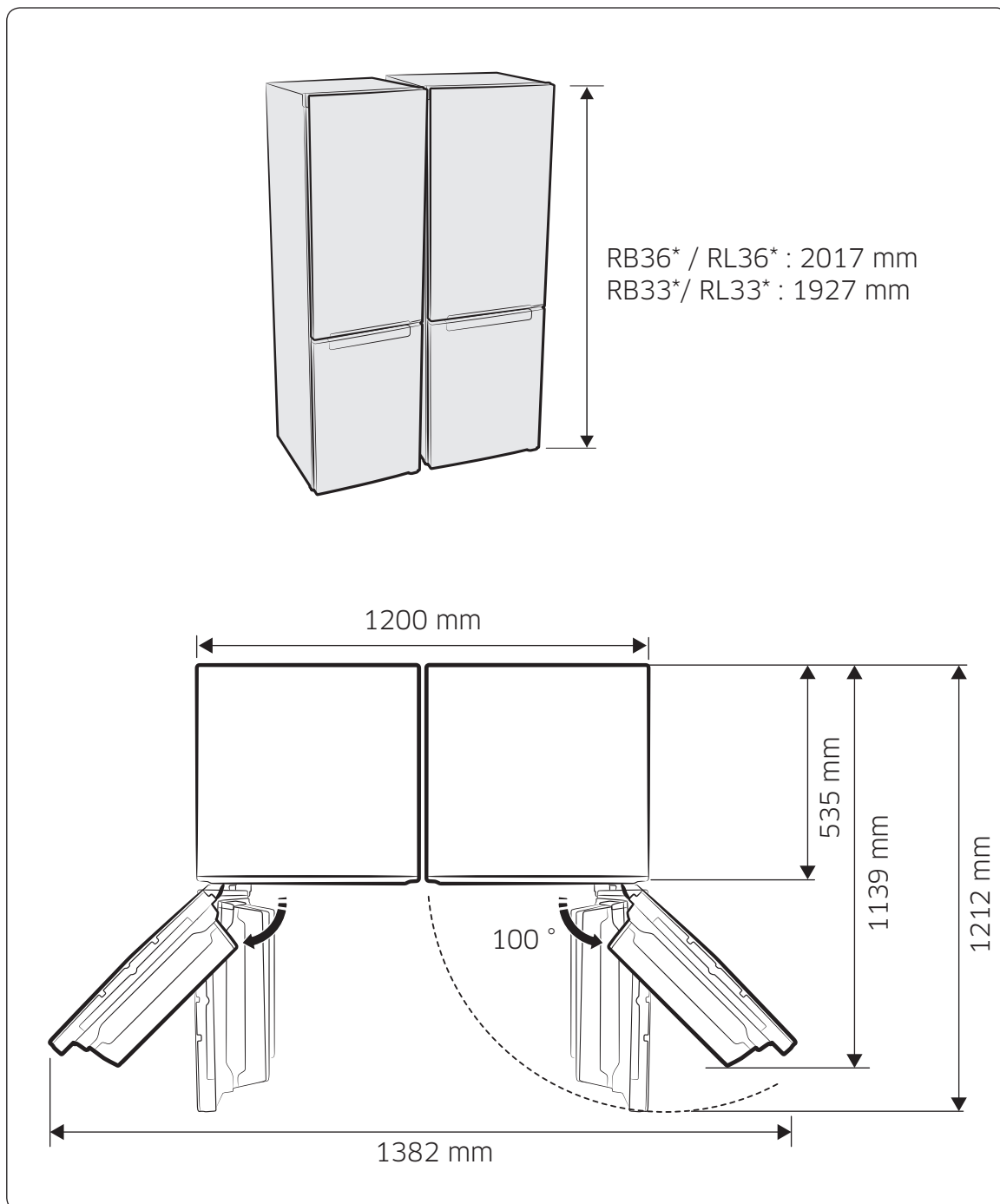

Side-by-Side-Aufstellung (Modelle RB33/36*, RL33/36*)

Aufstellen

1. Wechseln Sie den Anschlag der Gerätetür der linken Kühl-/Gefrierkombination auf die andere Seite.

※ Bei Aufstellung als Standgeräte nivellieren Sie die linke Kühl-/Gefrierkombination mit Hilfe von zwei Wasserwaagen. Legen Sie je eine Wasserwaage auf die linke und rechte obere Kante der Kühl-/Gefrierkombination und stellen Sie die Höhe des Geräts mit Hilfe der Justierfüße ein.

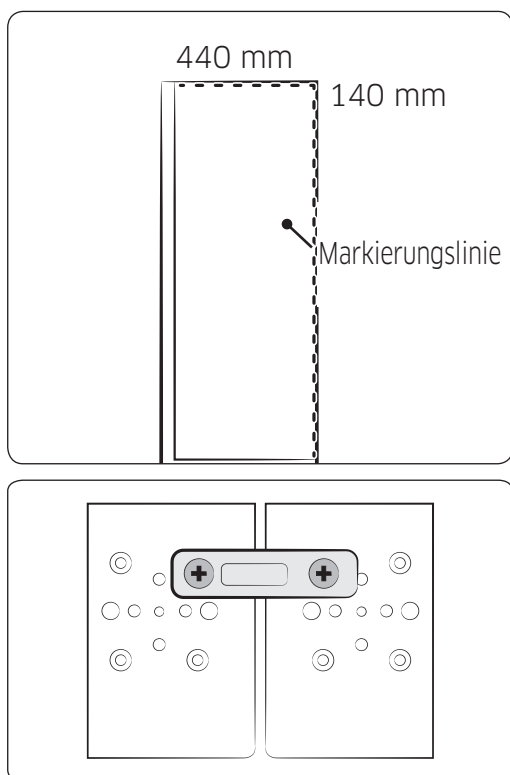

2. Befestigen Sie die PE-Schaumplatte wie abgebildet entlang der Markierungslinie.

※ Markierungslinie: Bereich zum Anbringen der PE-Schaumplatte.
3. Verbinden Sie die beiden Kühl-/Gefrierkombinationen oben mit Hilfe des im Lieferumfang enthaltenen Verbindungsteils und der mitgelieferten Schrauben.
4. Für den Einbau der Geräte in einem Küchenschrank befolgen Sie die Anweisungen im entsprechenden Abschnitt.

Side-by-Side-Aufstellung (Modelle RB33/36*, RL33/36*)

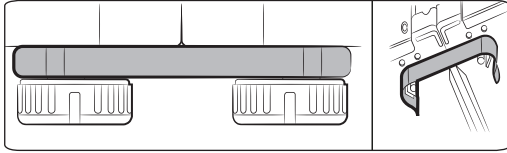

5. Bringen Sie die Justierfußverstärkung an den Justierfüßen auf der Unterseite der Geräte an.

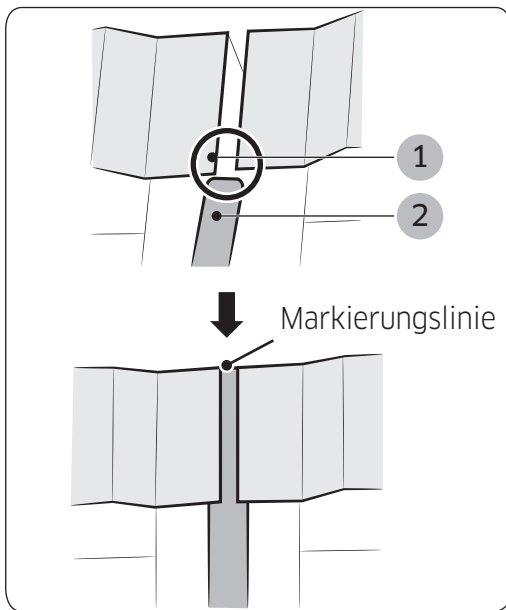

6. Setzen Sie die Fixierungsstange zwischen den beiden Geräten ein. Schaffen Sie zunächst mit Hilfe eines Schlitzschraubendrehers eine Lücke zwischen den Abdeckungen (1), und setzen Sie dann die Fixierungsstange (2) ein.

※ Schieben Sie sie, wie in der linken Abbildung gezeigt, bis zur Markierungslinie zwischen die Geräte.

Notizen

Raumtemperaturbereich

Das Gerät ist für einen Betrieb bei Raumtemperaturen entsprechend der auf dem Typenschild angegebenen Klimaklasse ausgelegt.

Klimaklasse	Symbol	Raumtemperaturbereich (°C)	
		IEC 62552 (ISO 15502)	ISO 8561
Kalt gemäßigt (subnormal)	SN	+10 bis +32	+10 bis +32
Warm gemäßigt (normal)	N	+16 bis +32	+16 bis +32
Subtropisch	ST	+16 bis +38	+18 bis +38
Tropisch	T	+16 bis +43	+18 bis +43

-  Die Temperaturen im Geräteinnern werden von verschiedenen Faktoren beeinflusst, wie z. B. dem Aufstellort des Geräts, der Raumtemperatur und der Häufigkeit, mit der die Gerätetüren geöffnet werden. Stellen Sie die Temperatur nach Bedarf so ein, dass diese Faktoren kompensiert werden.

Korrekte Entsorgung von Altgeräten (Elektroschrott)

(Gilt für Länder mit Abfalltrennsystemen)

Deutsch



Die Kennzeichnung auf dem Produkt, Zubehörteilen bzw. auf der dazugehörigen Dokumentation gibt an, dass das Produkt und Zubehörteile (z. B. Ladegerät, Kopfhörer, USB-Kabel) nach ihrer Lebensdauer nicht zusammen mit dem normalen Haushaltsmüll entsorgt werden dürfen. Entsorgen Sie dieses Gerät und Zubehörteile bitte getrennt von anderen Abfällen, um der Umwelt bzw. der menschlichen Gesundheit nicht durch unkontrollierte Müllbeseitigung zu schaden. Helfen Sie mit, das Altgerät und Zubehörteile fachgerecht zu entsorgen, um die nachhaltige Wiederverwertung von stofflichen Ressourcen zu fördern. Private Nutzer wenden sich an den Händler, bei dem das Produkt gekauft wurde, oder kontaktieren die zuständigen Behörden, um in Erfahrung zu bringen, wo Sie das Altgerät bzw. Zubehörteile für eine umweltfreundliche Entsorgung abgeben können. Gewerbliche Nutzer wenden sich an ihren Lieferanten und gehen nach den Bedingungen des Kaufvertrags vor. Dieses Produkt und elektronische Zubehörteile dürfen nicht zusammen mit anderem Gewerbemüll entsorgt werden.

Kontakt zu Samsung

Falls Sie Fragen oder Anregungen zu Samsung-Produkten haben, freuen wir uns über Ihre Kontaktaufnahme mit der Samsung-Kundenbetreuung

Samsung Electronics GmbH, Am Kronberger Hang 6, 65824 Schwalbach/Taunus
0180 6 SAMSUNG bzw.

0180 6 7267864*

(*0,20 €/Anruf aus dem dt. Festnetz, aus dem Mobilfunk max. 0,60 €/Anruf)

0180 6 67267864*

(*0,20 €/Anruf aus dem dt. Festnetz, aus dem Mobilfunk max. 0,60 €/Anruf)

www.samsung.com/de/support



DA68-03174D-10