

ES	Instrucciones para el uso
DE	Bedienungsanleitung
NL	Gebruiksaanwijzing
SL	Navodilo za uporabo
HR	Upute za korištenje

AQUA 2D

CANDY



ES

ENHORABUENA

Con la compra de este electrodoméstico Candy; usted ha demostrado no conformarse con cualquier cosa: usted quiere lo mejor.

Candy se complace en ofrecerle esta nueva lavadora, fruto de años de investigación y de experiencia en el mercado y del contacto directo con los Consumidores. Usted ha escogido la calidad, la duración y las enormes prestaciones que esta lavadora le ofrece.

Candy le ofrece además, una amplia gama de electrodomésticos: lavadoras, lavavajillas, lavadoras-secadoras, cocinas, microondas, hornos y encimeras, frigoríficos y congeladores.

Solicite a su vendedor el catálogo completo de la gama de productos Candy.

Este aparato se ha creado para ser utilizado en tareas domésticas y aplicaciones similares como:

- Las áreas de venta de cocinas por parte de personal de las tiendas, oficinas y otros ambientes de trabajo;
 - Granjas;
 - Por los clientes en los hoteles, moteles y otros establecimientos de tipo residencial;
 - Casas de alojamiento.
- Un uso diferente de este aparato al del hogar o el uso comercial por experto o usuarios especializados, se excluyen de las aplicaciones anteriores.

Si el aparato se usa de una manera incoherente con lo especificado, puede reducir la vida del aparato y puede anular la garantía del fabricante. Cualquier daño al aparato u otro daño o pérdida que se produzca por su uso y que no sea el correspondiente al doméstico o uso en casa (aun cuando se encuentre en un ambiente doméstico) no se admitirá por el fabricante más allá de los términos especificados por la legislación vigente.

Le rogamos lea atentamente la información contenida en este manual ya que proporciona importantes instrucciones sobre seguridad en su instalación, uso, mantenimiento y algunos consejos prácticos para que usted saque el mejor provecho de su lavadora.

Conservar este manual para cualquier consulta posterior. Cuando se ponga en contacto con Candy o con sus centros de Asistencia mencione siempre el Modelo, el n° y el número G (si lo tiene). Es decir todo lo que viene anotado en el recuadro.

DE

HERZLICHEN GLÜCKWUNSCH!

Mit dem Kauf dieses Candy Elektrogerätes haben Sie bewiesen, daß Sie stets nur das Beste wählen - ohne Kompromisse.

Candy freut sich, Ihnen diese neue Waschmaschine anbieten zu können. Sie ist das Ergebnis jahrelanger Forschung und einer Markterfahrung, die im ständigen direkten Kontakt mit dem Verbraucher gereift ist. Sie haben mit diesem Gerät Qualität, lange Lebensdauer und einen hohen Leistungsstandard gewählt.

Candy bietet Ihnen darüber hinaus eine breite Palette weiterer elektrischer Haushaltsgeräte: Waschmaschinen, Geschirrspüler, Wäschetrockner, Elektroherde, Mikrowellenherde, Backöfen und Kochfelder, Kühl- und Gefrierschränke.

Fragen Sie Ihren Fachhändler nach dem kompletten Candy Katalog.

Dieses Gerät ist ausschließlich für den Haushaltsgebrauch konzipiert bzw. für den haushaltsnahen Gebrauch, wie z.B.:

- Teeküchen für das Personal von Büros, Geschäften oder ähnlichen Arbeitsbereichen;
- Ferienhäuser;
- Gäste von Hotels, Motels und anderen Wohnanlagen;
- Gäste von Apartments/Ferienwohnungen, Bed and Breakfast Einrichtungen.

Eine andere Nutzung als die normale Haushaltsnutzung, wie z.B. gewerbliche oder professionelle Nutzung durch Fachpersonal, ist auch im Falle der oben erwähnten Einrichtungen ausgeschlossen.

Sollte das Gerät entgegen diesen Vorschriften betrieben werden, kann dies die Lebensdauer des Gerätes beeinträchtigen und den Garantieanspruch gegenüber dem Hersteller verwerfen. Eventuelle Schäden am Gerät oder andere Schäden oder Verluste, die durch eine nicht haushaltsnahe Nutzung hervorgerufen werden sollten (selbst wenn sie in einem Haushalt erfolgen), werden, so weit vom Gesetz ermöglicht, vom Hersteller nicht anerkannt.

Lesen Sie bitte aufmerksam die Anweisungen, die Sie in diesem Heft finden. Sie finden dort wichtige Hinweise zur sicheren Installation, zur Bedienung, zur Pflege und zur optimalen Verwendung der Waschmaschine.

Bewahren Sie das Heft für eine spätere Nutzung gut auf.

Geben Sie bitte in allen Mitteilungen an Candy oder an Ihre zuständige Kundendienststelle stets das Modell, die Nummer und die G-Nummer (falls vorhanden), - also praktisch alle Angaben des Typenschildes -, an.

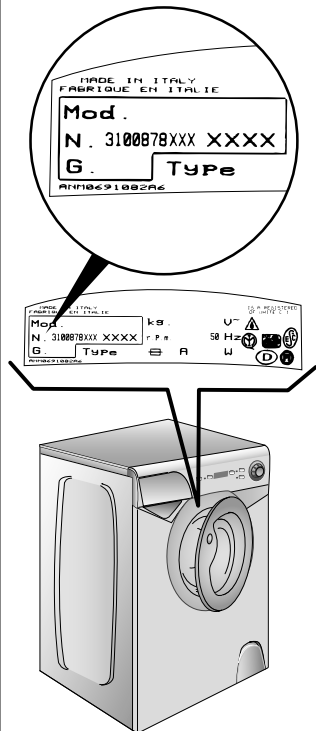

ONZE COMPLIMENTEN

Met de aankoop van dit Candy huishoudelijk apparaat hebt u laten zien dat u geen genoegen neemt met tussenoplossingen en dat u alleen het allerbeste wilt.

Het is voor Candy een ge-noegen u een nieuwe wasautomaat aan te bieden die het resultaat is van jarenlang onderzoek en ervaring opgedaan door een direct contact met de gebruiker. U hebt gekozen voor de kwaliteit, de duurzaamheid en de uitstekende prestatie die deze wasmachine levert.

Candy kan u ook een uitgebreid assortiment van ander huishoudelijke apparaten en stofzuigers bieden. Kijk hiervoor op de lokale website van Candy.

Een uitgebreide catalogus van Candy apparaten kunt u bij uw winkelier krijgen.

Dit apparaat is bedoeld om te worden gebruikt voor huishoudelijke en soortgelijke toepassingen, zoals:

- kantines op kantoren, winkels en andere werkomgevingen;
- boerderijen;
- door klanten in hotels, motels en andere soorten residentiële omgevingen;
- bed and breakfast.

Een ander gebruik van dit toestel dan huishoudelijke omgeving van de typische huishoudelijke functies, zoals commercieel gebruik door de deskundige of opgeleide gebruikers, is uitgesloten, zelfs in de bovenstaande toepassingen.

Als het apparaat wordt gebruikt op een wijze die hier niet mee overeenkomt kan de levensduur van het apparaat beïnvloeden en de garantie van de fabrikant komt te vervallen.

Eventuele schade aan het apparaat of andere schade of verlies ontstaan door gebruik dat niet in overeenstemming is met huishoudelijk gebruik (ook als ze gelokaliseerd is in een huiselijke omgeving) worden niet aanvaard door de fabrikant voor zover toegestaan door de wet.

Wij verzoeken u dit boekje aandachtig door te lezen, want het geeft u belangrijke richtlijnen omtrent het veilig installeren, het gebruik en het onderhoud en bruikbare tips om met uw wasautomaat de beste resultaten te verkrijgen.

Bewaar dit boekje op een goede plaats zodat u het kunt raadplegen.

Vermeld altijd het type, nummer en G-nummer (Indien van toepassing) van het apparaat (staat op het paneel) als u contact opneemt met Candy of de klantenservice.

ČESTITAMO!

Z nakupom našega stroja ste pokazali, da ne iščete kompromisnih rešitev in da ste kupec, ki hoče le najboljše.

Z velikim zadovoljstvom vam ponujamo nov pralni stroj, rezultat dolgoletnih raziskovanj in izkušenj, ki smo jih pridobili na tržišču v neposrednem stiku s kupci. Izbrali ste kakovost, vzdržljivost in zanimivo obliko.

Razen stroja, ki ste ga izbrali, pa imamo na izbiro še pomivalne in sušilne stroje, prostostoječe štedilnike, kuhalne plošče, mikrovalovne pečice, vgradne pečice in štedilnike ter hladilnike in zamrzovalnike. Pri svojem prodajalcu zahtevajte najnovejši Candyjev katalog.

Aparat je namenjen uporabi v gospodinjstvih in podobnih okoljih:

- čajne kuhinje v trgovinah, pisarnah in drugih delovnih okoljih;
- počitniških hišicah;
- v kuhinjah za goste v hotelih, motelih in drugih bivalnih okoljih;
- v penzionih ipd..

Tudi v takih primerih, ki se razlikujejo od običajnega gospodinjstva, komercialna uporaba s strani strokovnjakov ali izučenih uporabnikov ni dovoljena.

Nenamenska uporaba aparata lahko skrajša življenjsko dobo aparata in izniči veljavnost garancije.

Za morebitne poškodbe na aparatu ali drugačno škodo, ki bi bila posledica nenamsne uporabe, ki bi se razlikovala od običajne uporabe v gospodinjstvih (tudi če bi potekala v gospodinjstvu), proizvajalec kljub sprejemanju polne odgovornosti, ki jo določa zakon, v takih primerih zavrača odgovornost.

Uporaba tega novega pralnega stroja je enostavna, vendar pa vas prosimo, da skrbno preberete NAVODILO ZA UPORABO in ga v celoti upoštevate. V navodilu so navedene vse pomembne informacije v zvezi s priključitvijo, vzdrževanjem in uporabo stroja.

Priporočamo, da skrbno shranite to knjižico z navodili, da jo boste lahko prebrali tudi kdaj kasneje, če bo potrebno.

Kadar boste morali zaradi morebitne okvare pralnega stroja poklicati enega od naših servisnih mu obvezno sporočite oznako modela, št. stroja in št. G, če je navedena na ploščici s tehničnimi podatki, ki je pritrjena na stroju.

ČESTITAMO!

Kupnjom ovog Candy proizvoda pokazali ste da ne želite prihvatiti sporazumno rješenje, već želite najbolje.

Candy ima zadovoljstvo da Vam može ponuditi ovu novu perilicu rublja, koja je rezultat višegodišnjeg istraživanja i iskustva na tržištu, u neposrednom dotiru sa potrošačima. Izabrali ste kvalitetu, trajnost i obujne značajke koje ovaj uređaj nudi.

Osim perilice rublja koju ste izabrali, Candy se ponosi širokim izborom uređaja za domaćinstvo: perilicama sudja, perilicama za pranje i sušenje rublja ednjacima, mikrovalnim pećnicama, tradicionalnim pećnicama, grijačim pločama, hladnjacima i ledenicama.

Tražite od svog prodavača najnoviji katalog Candy proizvoda.

Ovaj uređaj je namjenjen za korištenje u domaćinstvu i sličnim situacijama kao što su:

- osoblje u trgovinama, uredima i ostalim radnim mjestima;
- farmama;
- gostima hotela, motela i ostalih smještajnih objekata;
- prenoćistima.

Različito korištenje uređaja od domaćinstva ili uobičajnih kućnih poslova, npr. kao komercijalno korištenje u profesionalne svrhe nije pokriveno jamstvom.

Ako se uređaj koristi nepravilno, životni vijek mu se smanjuje i može izbeći jamstvo.

Oštećenje uređaja ili neko drugo oštećenje ili gubitak kroz korištenje koje nije u skladu sa uputama (iako je uređaj u domaćinstvu) neće biti pokriveno proizvođačkim jamstvom.

Upotreba ove nove perilice je jednostavna, ali Vas molimo da pažljivo pročitate UPUTE ZA KORISTENJE sadržane u ovoj knjižici i da ih u potpunosti poštujuete. One Vam daju važne podatke u svezi sigurnog postavljanja, korištenja i održavanja perilice, te korisne savjete za postizanje najboljih rezultata pranja.

Čuvajte pažljivo ovu knjižicu, jer bi Vam ubuduće još mogla zatrebati.

Kada bi u slučaju kvara perilice, morali pozvati jednog od naših servisera, obavezno mu recite oznaku modela, broj perilice i broj G, ako je naveden na pločici s tehničkim podacima, koja je pričvršćena na perilici.

ESÍNDICE CAPÍTULO

Introducción

Notas generales a la entrega

Garantía

Normas de seguridad

Datos técnicos

Puesta en funcionamiento instalación

Descripción de los mandos

Tabla de programas

Selección

Cubeta del detergente

El producto

Lavado

Limpieza y mantenimiento ordinario

Causas de averías

DEINHALT

Einleitung

Allgemeine Hinweise zur Lieferung

Garantie

Sicherheitsvorschriften

Technische Daten

Inbetriebnahme, Installation

Bedienungsanleitung

Programmtabelle

Programm/Temperaturwahl

Waschmittelbehälter

Das Produkt

Waschen

Reinigung und allgemeine Wartung

Fehlersuche

**CAPÍTULO
KAPITEL
HOOFDSTUK
POGLAVJE
POGLAVLJE****1****2****3****4****5****6****7****8****9****10****11****12****13**

INHOUDSOPGAVE*Inleiding**Algemene aanwijzingen bij levering**Garantie**Veiligheidsmaatregelen**Technische gegevens**In elkaar zetten en installeren**Bedieningspaneel**Overzicht van programma's**Kiezen van het programma**Wasmiddelbakje**De weefsels**Het wassen**Schoonmaken en normaal onderhoud**Storingzoeker*KAZALO

Uvod

Splošna opozorila in nasveti ob prevzemu aparata

Garancija

Varnostni predpisi

Tehnični podatki

Namestitvev in priključitev stroja

Opis stikalne plošče

Razpredelnica s programi

Izbiranje programov in temperatur

Predalček za pralna sredstva

Priprava perila na pranje

Razpredelnica programov pranja

Čiščenje in vzdrževanje stroja

Ugotavljanje motenj pri delovanju

KAZALO

Uvod

*Općenita upozorenja i savjeti prilikom isporuke uređaja**Jamstvo**Sigurnosne mjere**Tehnički podaci**Postavljanje i priključivanje perilice rublja**Opis upravljačke ploče**Tabelarni pregled programa**Odabir programa pranja**Ladica sredstava za pranje**Priprema rublja i savjeti za pranje**Pranje**Čišćenje i održavanje perilice rublja**Uklanjanje manjih nedostataka u radu*

CAPÍTULO 1**NOTAS GENERALES
DE ENTREGA**

A la entrega compruebe que con la máquina estén:

- A) MANUAL DE INSTRUCCIONES
- B) DIRECCIONES DE ASISTENCIA TÉCNICA
- C) CERTIFICADOS DE GARANTÍA
- D) CURVAS PARA EL TUBO DE DESAGÜE

CONSERVELO

y compruebe que no haya sufrido desperfectos durante el transporte, en caso contrario llame al centro Candy más cercano.

KAPITEL 1**ALLGEMEINE
HINWEISE ZUR
LIEFERUNG**

Kontrollieren Sie bei Anlieferung des Gerätes, ob das folgende Zubehör mitgeliefert wurde:

- A) BEDIENUNGSANLEITUNG
- B) VERZEICHNIS DER KUNDENDIENSTSTELLEN
- C) GARANTIESCHEIN
- D) ROHRBOGEN FÜR ABLAUSCHLAUCH

BITTE GUT AUFBEWAHREN

Gerät bei Lieferung auf eventuelle Transportschäden untersuchen und gegebenenfalls beim Händler reklamieren.

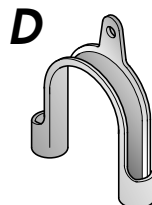
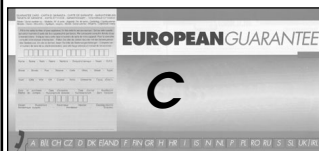
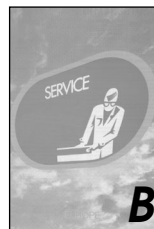
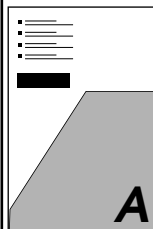
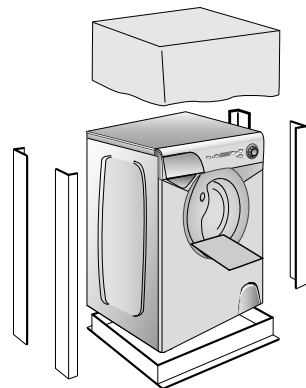

HOOFDSTUK 1**ALGEMENE
AANWIJZINGEN BIJ
DE LEVERING**

Controleer bij de levering of met de machine het volgende is bijgeleverd:

- A) HANDLEIDING
- B) ADRESSEN KLANTEN-SERVICE
- C) GARANTIEBEWIJZEN
- D) AFVOERSLANGGELEIDER

BEWAAR DEZE GOED

Controleer ook of de machine gedurende het transport niet beschadigd is. Mocht dat wel het geval zijn, neemt u dan contact met uw Candy leverancier

1. POGLAVJE**SPLOŠNA
OPOZORILA IN
NASVETI OB
PREVZEMU APARATA**

Ob prevzemu aparata vam mora trgovec izročiti naslednje dokumente in pribor:

- A) NAVODILO ZA UPORABO
- B) SPISEK POOBLAŠČENIH SERVISOV
- C) GARANCIJSKI LIST
- D) UKRIVLJENI NOSILEC ODTOČNE CEVI

**PROSIMO, DA VSE
NAŠTETO SKRIBNO
SHRANITE!**

Kupec mora stroj pregledati ob prevzemu pri trgovcu in preveriti, če na njem ni vidnih poškodb!

POGLAVLJE 1**OPĆENITA
UPOZORENJA I
SAVJETI PRI ISPORUCI
UREDJAJA**

Prilikom isporuke uređaja provjerite da li su u perilicu isporučeni slijedći dokumenti i pribor:

- A) UPUTE ZA UPORABU
- B) ADRESE OVLAŠTENIH SERVISA
- C) JAĀSTVENI LIST
- D) SAVIJENI NOSAĀ ODVODNE CIJEVI

**MOLIMO DA SVE
NABROJENO BRIŽNO
SPREMITE!**

Provjerite perilicu da prilikom transporta nije oštećena. Ako je oštećena, obratite se prodavaču.

CAPÍTULO 2GARANTIA

Este aparato va acompañado de un Certificado de Garantía donde usted puede comprobar las condiciones y términos de la garantía.

SERVICIO POST VENTA**902.100.150****KAPITEL 2**GARANTIE

Die Vorlage der Original-Kaufrechnung ist Voraussetzung für die Inanspruchnahme einer Garantieleistung durch den Werkskundendienst. Die detaillierten Garantiebedingungen entnehmen Sie bitte den beigelegten Unterlagen "European Guarantee". Bewahren Sie die Kaufrechnung gut auf und zeigen Sie diese im Servicefall dem Kundendiensttechniker, um Ihren Garantieanspruch nachzuweisen.

SERVICENUMMER FÜR DEN KUNDENDIENST

Im Servicefall wenden Sie sich bitte an unseren autorisierten Werkskundendienst. Bitte schauen Sie in den mitgelieferten Garantieunterlagen nach.

WO KANN ICH DIE MATRIKELNUMMER DES GERÄTES FINDEN?

Um eine schnelle und effektive Hilfe zu leisten, braucht der Kundendienst das Gerätemodell und die Matrikelnummer laut Typenschild. Das ist eine 16-stellige Zahl, die mit 3 anfängt und sich im Bullaugenbereich befindet. Teilen Sie diese Nummer stets dem Kundendienst mit, wenn Sie ihn benötigen.

GIAS SERVICE**0820.220.224****0848.780.780****01805.625.562**

HOOFDSTUK 2GARANTIE

De machine staat onder garantie, waardoor u tijdens de garantieperiode gratis gebruik kunt maken van de Gias Service, behalve de prijs van het telefoontje.

Vergeet niet om binnen 10 dagen na de aankoopdatum het garantiecertificaat op te sturen.

Bewaar het ontvangstbewijs van de winkeller waar u de machine gekocht heeft om dit aan de reparateur te tonen, mocht hij het bewijs nodig hebben.

Als uw machine defect is of niet juist functioneert, dan raden wij u aan om eerst het hoofdstuk 'Problemen' door te lezen, voordat u contact op neemt met Gias Service.

Als het probleem zich na alle aanbevolen controles nog steeds voordoet, dan kunt u bellen met Gias Service.

U betaalt voor het telefoontje en u wordt direct verbonden met Gias Service. Het is belangrijk dat u de adviseur het modelnummer en het serienummer van uw machine doorgeeft, die u op de kenplaat aan de voorkant van de wasmachine (bij de deur) kunt vinden (16 tekens, beginnend met het nummer 3). Hierdoor kunnen wij u beter van dienst zijn.

**GIAS SERVICE****0900-9999109****0032 2 751.41.81****2. POGLAVJE**GARANCIJA

Ob nakupu aparata vam mora prodajalec izdati izpolnjen in potrjen garancijski list.

Na osnovi potrjenega garancijskega lista in računa imate v roku enega leta od dneva nakupa pravico do brezplačnega servisiranja vašega aparata s strani naše tehnične službe, oziroma naših pooblaščenih serviserjev pod pogoji, ki so navedeni v garancijskem listu.

Poleg garancijskega lista vam mora trgovec izročiti tudi spisek naših pooblaščenih serviserjev, ki so edini pristojni za popravila Candyjevih aparatov v garancijskem roku.

POGLAVLJE 2JAMSTVO

Prilikom kupnje uređaja prodavač Vam mora izdati ispunjeni i potvrđeni jamstveni list.

Na poledjini jamstvenog lista nalazi se popis i adrese servisera koji su ovlašteni popravljati Candy uređaje u jamstvenom roku.

CAPÍTULO 3

NORMAS DE SEGURIDAD

ATENCIÓN: PARA CUALQUIER TRABAJO DE LIMPIEZA Y MANTENIMIENTO

- Desenchúfela.
- Cierre el grifo del agua.
- Candy provee a todas sus máquinas de toma de tierra. Asegúrese de que la instalación eléctrica tenga toma de tierra, en caso contrario llame a un Servicio cualificado.

CE Aparato conforme a la Directiva Europea 73/23/CEE e 89/336/CEE, sustituida respectivamente de 2006/95/CE y 2004/108/CE, y sucesivas modificaciones.

- No toque el aparato con las manos, los pies mojados o húmedos.
- No use el aparato estando descalzo.
- No use, si no es con especial cuidado, alargos en cuartos de baño o aseos.

ATENCIÓN: DURANTE EL LAVADO EL AGUA PUEDE ALCANZAR LOS 90°C.

- Antes de abrir el ojo de buje, asegúrese de que no haya agua en el tambor.

KAPITEL 3

SICHERHEITS-VORSCHRIFTEN

ZUR BEACHTUNG: BEI REINIGUNG UND WARTUNG DES GERÄTES

- Netzstecker ziehen.
- Wasserzufuhr sperren.
- Alle Candy Geräte sind geerdet. Versichern Sie sich, daß Ihr Stromnetz geerdet ist. Sollte dies nicht der Fall sein, rufen Sie einen Fachmann.

CE Das Gerät entspricht den Europäischen Richtlinien 73/23/CEE und 89/336/CEE, ersetzt durch 2006/95/CE bzw. 2004/108/CE, und deren nachträglichen Veränderungen.

- Benutzen Sie nach Möglichkeit keine Verlängerungskabel in Feuchträumen.

ACHTUNG: JE NACH WASCHPROGRAMM KANN SICH DAS WASSER BIS AUF 90°C AUFHEIZEN.

- Vor dem Öffnen des Bullauges sicherstellen, daß kein Wasser mehr in der Trommel steht.

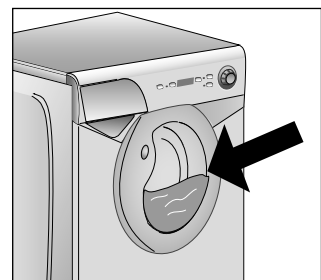
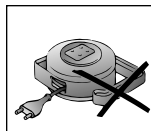
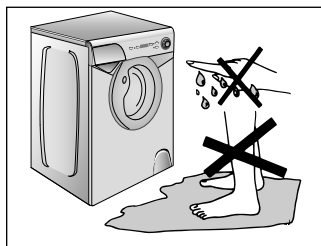
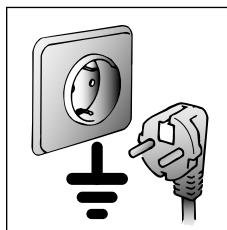
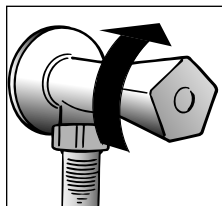
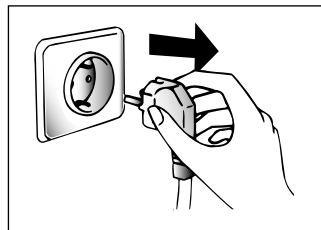

HOOFDSTUK 3VEILIGHEIDSMAAAT-
REGELEN**BELANGRIJK:
VOOR HET
SCHOONMAKEN EN
ONDERHOUD**

- Haal de stekker uit het stopcontact.
- Draai de watertoevoerkraan dicht.
- Alle Candy apparaten zijn geaard. Controleer of het hoofdnét wel geaard is. Als dat niet het geval is dient u contact op te nemen met een erkend elektricien.

CE Dit apparaat voldoet aan de Europese Richtlijnen 73/23/EEC en 89/336/EEC, vervangen door 2006/95/EC and 2004/108/EC en eventuele wijzigingen

- Raak het apparaat niet aan met natte of vochtige handen of voeten.
- Gebruik het apparaat niet blootsvoets.
- Als er verlengsnoeren in de badkamer of doucheruimte worden gebruikt moet u extra voorzichtig zijn. Vermijd dat, als dat mogelijk is.

**WAARSCHUWING:
TIJDENS HET
WASPROGRAMMA
KAN DE TEMPERATUUR
VAN HET WATER
OPLOPEN TOT 90° C.**

- Controleer voordat u de deur van de wasautomaat openmaakt of er geen water in de trommel zit.

3. POGLAVJEVARNOSTNI
PREDPISI**PRED ZAČETKOM
ČIŠČENJA ALI
VZDRŽEVANJA
PRALNEGA
STROJA OBVEZNO
UPOŠTEVAJTE
NASLEDNJE
VARNOSTNE PREDPISE:**

- Iztaknite vtič iz vtičnice.
 - Zaprite pipo za dotok vode.
 - Vsi Candyjevi gospodinjiski aparati so opremljeni z ozemljitvenim kablom. Preverite, če je vaša električna napeljava pravilno ozemljena! Če ni, naj vam napeljavo pred priključitvijo pravilno napelje strokovnjak!
- CE** Aparat je skladen z določili Evropske gospodarske zbornice 73/23 in 89/336, nadomestnimi določili 2006/95 in 2004/108 ter kasnejšimi modifikacijami.

- Z vlažnimi rokami ali nogami se aparata ne dotikajte. Ne uporabljajte pomivalnega stroja bosonogi.
- Ne uporabljajte podaljškov za priključitev stroja na električno omrežje, če je stroj nameščen v kopalnici ali drugem vlažnem prostoru.

**OPOZORILO!
MED PRANJEM SE
VODA V STROJU
LAHKO SEGREJE TUDI
DO 90° C.**

- Pred odpiranjem vrat stroja se prepričajte, če v bobnu stroja ni vode.

POGLAVLJE 3SIGURNOSNE MJERE**ZNAČAJNO! PRIJE
POČETKA ČIŠČENJA ILI
ODRŽAVANJA PERILICE
OBAVEZNO SE
PRIDRŽAVAJTE
SLIJEDEĆIH
SIGURNOSNIH MJERA:**

- Izvucite utikač iz utičnice. Zatvorite slavinu za dotok vode.
- Svi Candy uređaji za domaćinstvo opremljeni su kablom za zemljenje. Provjerite da li je Vaša električna instalacija pravilno uzemljena! Ako nije, neka to prije priključenja perilice pravilno učini stručna osoba.

CE Uredjaj je u suglasnosti s europskim direktivama 73/23/EEC i 89/336/EEC koje zamjenjuju 2006/95/EC i 2004/108/EC i kasnije dopune.

- Ne dirajte uređaj ako imate vlažne ruke ili noge ili ako ste bosi.
- Posvetite krajnju pažnju perilici ako je spojena preko produžnog kabla u kupanici ili drugoj vlažnoj prostoriji. Gdje god je moguće, izbjegavajte takvo spajanje.

**UPOZORENJE:
TIJEKOM PRANJA
VODAU PERILICI MOŽE
SE ZAGRIJATI I DO 90° C.**

- Prije otvaranja vrata perilice provjerite da u bubnju nije voda.

● No use adaptadores o enchufes múltiples.

● Este aparato no esta destinado a ser usado por niños, personas discapacitadas o inexpertas en su uso a no ser que sean vigiladas o instruidas sobre el uso del aparato por una persona responsable de su seguridad.

Vigile a los niños de manera que se asegure que no juegan con el aparato.

● No tire del cable de alimentación, ni del aparato, para desconectar la toma de corriente.

● No deje el aparato a la intemperie o expuesto a la acción de los agentes atmosféricos (lluvia, sol, etc.).

● En caso de traslado no la sujete nunca por los mandos ni por la cubeta de detergente.

● Durante su transporte no apoye el ojo de buey en la carretilla.

Importante!

Si se va a instalar el aparato sobre una alfombra o moqueta, es necesario tener cuidado para evitar que se obstruyan las rejillas de ventilación situadas en la base de la lavadora.

● Levántela ayudado por otra persona tal como aparece en la figura.

● En caso de avería y/o mal funcionamiento del aparato, desconéctelo, cierre el grifo del agua y no manipule el electrodoméstico. Para su eventual reparación diríjase únicamente a un centro de Asistencia Técnica Candy y solicite el uso de recambios originales. El incumplimiento de estas sugerencias puede comprometer la seguridad del aparato.

● Si el cable de alimentación resultase dañado, tendrá que ser sustituido por un cable especial disponible en el servicio de asistencia técnica.

● Gerät nicht an Adapter oder Mehrfachsteckdosen anschließen.

● Kinder oder Personen mit eingeschränkten körperlichen oder geistigen Fähigkeiten oder mit ungenügenden Kenntnissen und Erfahrung dürfen nur dann das Gerät benutzen, wenn sie beaufsichtigt werden oder hinreichend Anweisungen zur sicheren Behandlung des Gerätes durch eine für ihre Sicherheit verantwortliche Person erhalten haben.

Kinder sind zu beaufsichtigen, um sicher zu stellen, dass sie nicht mit dem Gerät spielen.

● Ziehen Sie den Stecker immer am Stecker selbst aus der Steckdose.

● Setzen Sie das Gerät keinen Witterungseinflüssen (Regen, Sonne usw.) aus.

● Das Gerät niemals an den Schaltknöpfen oder am Waschmittelbehälter anheben.

● Während des Transportes mit einer Sackkarre das Gerät nicht auf das Bullauge lehnen.

Wichtig!

Falls Sie das Gerät auf einen Teppich oder Teppichboden aufstellen, achten Sie darauf, daß die Lufteinlässe am Boden des Gerätes nicht verstopft werden.

● Stets, wie auf der Zeichnung dargestellt, zu zweit anheben.

● Bei eventuellen Defekten und Fehlfunktionen das Gerät abschalten, die Wasserzufuhr unterbrechen und die Waschmaschine nicht gewaltsam öffnen. Bei anfallenden Reparaturen wenden Sie sich bitte ausschließlich an die Kundendienststelle der Firma Candy und bestehen Sie auf die Verwendung von Originalersatzteilen. Die Nichtbeachtung der o.a. Vorschriften kann zur Beeinträchtigung der Gerätesicherheit führen.

● Wenn das Gerät einmal ausgedient hat, entsorgen Sie es bitte ordnungsgemäß über Ihren Fachhändler oder die kommunalen Entsorgungseinrichtungen.

● Sollte das Netzkabel beschädigt sein, muß dieses mit dem speziellen Netzkabel ersetzt werden, das vom Glas-Kundendienst zur Verfügung gestellt werden kann.

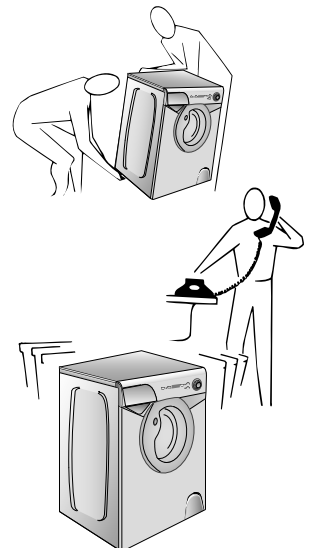
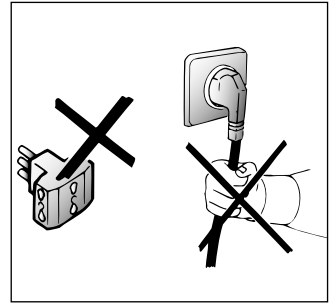

● *Gebruik geen verdeelstekkers of meervoudige contactdozen.*

● *Het gebruik van dit apparaat is niet bedoeld voor personen (inclusief kinderen) met verminderde lichamelijke, zintuiglijke of geestelijke capaciteiten of tekort van ervaring en kennis, tenzij er toezicht of instructie is van een persoon die verantwoordelijk is voor hun veiligheid.*

Kinderen moeten in de gaten worden gehouden worden, om er zeker van te zijn dat ze niet met het apparaat gaan spelen.

● *Trek niet aan de elektriciteitsdraad of aan het apparaat zelf om de stekker uit het stopcontact te halen.*

● *Stel het apparaat niet bloot aan atmosferische invloeden (regen, zon, etc.)*

● *Als u het apparaat wilt verplaatsen til het dan nooit op aan de knoppen of aan de wasmiddellade.*

● *Laat tijdens het verplaatsen de vuldeur niet tegen de steekwagen steunen.*

● *Als u het apparaat op een ondergrond met een hoog polig tapijt zet, controleer dan of de opening aan de onderkant vrij blijft.*

● *Til het apparaat op zoals in de schets is aangegeven.*

● *Ingeval van storing en/of niet goed functioneren: zet de wasautomaat uit, draai de watertoevoerkraan dicht en kom verder niet aan het apparaat. U hoeft alleen maar contact op te nemen met een Gias Service Center voor eventuele reparaties en vraag om originele Candy onderdelen. Als deze regels niet worden opgevolgd zou de veiligheid van het apparaat in gevaar gebracht kunnen worden.*

● *Als de (hoofd) aanvoerslang beschadigd is, moet deze worden vervangen door een speciale kabel die verkrijgbaar is bij de after sales afdeling van Candy (Gias Service).*

● Odsvetujemo priključitev stroja na električno omrežje preko različnih pretvornikov ali razdelilnikov.

● Osebe (vključno z otroci) z zmanjšanimi fizičnimi, zaznavnimi ali duševnimi sposobnostmi ter osebe, ki nimajo zadostnih izkušenj ali predznanja, smejo uporabljati aparat le pod nadzorom in z navodili oseb, ki so seznanjene s pravilno uporabo aparata in ki so odgovorni za njihovo varnost.

Otroke med uporabo aparata nadzirajte. Poskrbite, da se ne bodo igrali z aparatom.

● Ne vlečite priključnega kabla ali celo aparata samega, če želite iztakniti vtič iz vtičnice.

● Električni aparati ne smejo biti izpostavljeni različnim atmosferskim vplivom kot so npr. dež, sonce ipd.

● Pazite, da stroja ob premeščanju ali prevažanju ne dvigajte na strani, kjer so nameščene stikala in gumbi, oziroma na strani, kjer je nameščena posodica za detergent.

● Med prevažanjem nikoli ne naslonite sprednje strani stroja (tj., strani, kjer so nameščena vrata) na voziček.

POMEMBNO!

Če postavite stroj na pod, ki je prekrit s tekstilnimi oblogami, skrbno preverite, če vlakna take talne obloge ne zapirajo odprtin za zračenje, ki so nameščene na spodnjem robu stroja. Stroj morata dvigniti vedno dve osebi, tako kot je prikazano na sliki.

● V primeru okvare ali nepravilnega delovanja stroja, stroj takoj izklopite in iztaknite vtič iz vtičnice ter zaprite pipo za dotok vode do stroja. Nato pokličite enega od pooblaščenih Candyjevih serviserjev, da vam stroj popravi. Ob morebitni zamenjavi vgradnih delov vedno zahtevajte vgradnjo originalnih Candyjevih rezervnih delov. Neupoštevanje gornjih navodil lahko vpliva na varno in pravilno delovanje stroja.

● Če se poškoduje priključni kabel, ga morate zamenjati s POSEBNIM PRIKLJUCNIM KABLOM, ki ga lahko nabavite kot rezervni del pri pooblaščenem prodajalcu.

● Ne priključujte perilicu na električnu mrežu preko ispravljača, višestrukih utikača ili produžnih kablova.

● Ovaj uređaj nije namijenjen za uporabu osobama (uključujući i djecu) sa smanjenim fizičkim, osjetilnim ili mentalnim sposobnostima te osobama bez iskustva i znanja, osim ako ih koriste uz nadzor osobe odgovorne za njihovu sigurnost ili od iste osobe dobiju pravilne upute za korištenje uređaja.

Pazite i nadzirite djecu kao se nebi igrala s uređajem.

● Ne izvlačite utikač iz utičnice tako da vučete priključni kabel ili sam uređaj.

● Električni uređajji ne smiju biti izloženi atmosferskim utjecajima kao što su to npr. kiša, sunce itd.

● Pazite da kod premještanja ili prevoženja, perilicu ne dižete držeći je za upravljačke tipke i gumbе, odnosno za ladicu sredstva za pranje.

● Tijekom prevoženja kolicima ne naslanjajte perilicu na prednju stranu gdje su vrata.

Značajno!

Ako je perilica postavljena na pod prekrit tepisonom ili sagom, pažljivo provjerite da njihova vlakna ne zatvaraju otvore za provjetranje perilice koji se nalaze na donjoj strani perilice.

● Perilicu uvijek moraju dići dvije osobe kako je to prikazano na slici.

● U slučaju kvara i/ili neispravnog rada perilice, odmah je isključite iz električne mreže i izvucite utikač iz zidne utičnice te zatvorite dotok vode. Zatim pozovite jednog od ovlaštenih Candy servisera radi popravka. Ako je potrebno zamijeniti neki dio perilice, uvijek zahtijevajte ugradnju originalnih Candy rezervnih dijelova. Nepoštovanje ovih uputa može utjecati na siguran i pravilan rad perilice.

● Ako se glavni električni kabel ošteti, mora se zamijeniti posebnim kablom kojeg možete nabaviti u ovlaštenom servisnom centru.

ES

DE

CAPÍTULO 4

KAPITEL 4

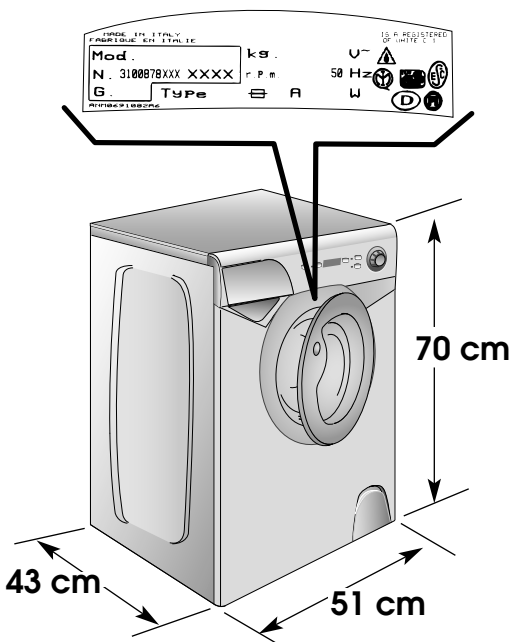

DATOS TÉCNICOS	TECHNISCHE DATEN		
CAPACIDAD DE ROPA SECA	FASSUNGSVERMÖGEN TROCKENWÄSCHE	kg	4
POTENCIA ABSORBIDA	GESAMTANSCHLUBWERT	W	1300
AMPERIOS DEL FUSIBLE DE LA RED	ABSICHERUNG	A	10
REVOLUCIONES DE CENTRIFUGADO (Rev./min.)	SCHLEUDERDREHZAHL (U/min.)	VER TARJETA DE DATOS SIEHE MATRIKELSCHILD RAADPLEEG DE KENPLAAT GL.TABLICO S PODATKI POGLEDATI PLOČICU(NALJEPNICU) S TEHNIČKIMPODACIMA	
PRESIÓN EN EL CIRCUITO HIDRÁULICO	WASSERDRUCK	MPa	min. 0,05 max. 0,8
TENSION	SPANNUNG	V	220 - 240

(NL)

HOOFDSTUK 4

(SL)

4. POGLAVJE

(HR)

POGLAVLJE 4

TECHNISCHE GEGEVENS	TEHNIČNI PODATKI	TEHNIČKI PODACI
<i>CAPACITEIT DROOG WASGOED</i>	NAJVEČJA KOLIČINA SUHEGA PERILA ZA ENO PRANJE	MAKSIMALNA KOLIČINA SUHOG RUBLJA ZA JEDNO PUNJENJE
<i>AANSLUITWAARDE</i>	SKUPNA PRIKLJUČNA MOČ	<i>PRIKLJUČNA SNAGA</i>
<i>STROOMSTERKTE VAN DE ZEKERING</i>	MOČ VAROVALKE	<i>SNAGA OSIGURAČA</i>
<i>CENTRIFUGE (t/min.)</i>	ŠTEVILO VRTLJAJEV CENTRIFUGE (vrt./min.)	<i>BRZINA CENTRIFUGIRANJA okret. / min</i>
<i>DRUK HYDRAULISCHE POMP</i>	DOVOLJENI TLAK VODE V VODOVODNEM OMREŽJU	<i>DOZVOLJENI PRITISAK VODE U VODOVODNOJ MREŽI</i>
<i>NETSPANNING</i>	NAPETOST	<i>NAPON</i>

CAPÍTULO 5

PUESTA EN FUNCIONAMIENTO INSTALACIÓN

Ponga la máquina cerca del lugar de uso sin la base del embalaje.

Corte las cintas del tubo.

Destornillar los 2 tornillos superiores **A** y retirar la tapa, apoyándola horizontalmente. Extraiga la protección de cartón.

Destornillar los 2 tirantes **B** en la traviesa portante (con una llave fija H 19) y retirar el distanciador de poliestireno **C** por debajo de la misma.

OJO!
NO RETIRAR EL DISTANCIADOR DE POLIESTIRENO SITUADO POR ENCIMA DE LA TRAVIESA.

Inclinarse la lavadora hacia adelante y sacar los sacos de plástico que contienen los dos protectores de plástico puestos sobre 2 lados, tirando hacia abajo.

Volver a montar la tapa, fijándola con los 2 tornillos **A**. PRESTAR ESPECIAL ATENCIÓN A QUE LAS GUÍAS LATERALES DEL PANEL SE INTRODUZCAN CORRECTAMENTE EN LA TAPA, TAL COMO SE INDICA EN LA FIGURA.

ATENCIÓN:
NO DEJE AL ALCANCE DE LOS NIÑOS LOS ELEMENTOS DE EMBALAJE YA QUE PUEDEN SER PELIGROSOS.

KAPITEL 5

INBETRIEBNAHME INSTALLATION

Gerät ohne Verpackungsunterteil in die Nähe des Aufstellungsortes bringen.

Lösen Sie die Klammern der Schlauchbefestigung.

Die oberen 2 Schrauben **A** lösen und den Deckel waagrecht abziehen. Entfernen Sie die Schutzabdeckung aus Pappe.

Die beiden Bolzen **B** mittels eines 19er Schraubenschlüssels entfernen und das unter der Querstrebe liegende Styroporabstandstück **C** entfernen.

Achtung, die beiden Bolzen **B** nicht mehr montieren!

WICHTIG:
DAS STYROPORABSTANDSSTÜCK OBERHALB DER QUERSTREBE NICHT ENTFERNEN.

Neigen Sie das Gerät nach vorne. Ziehen Sie die Plastiktüten, die 2 Styropor-Stangen enthalten, nach unten heraus.

Den Deckel mit den beiden Schrauben **A** wieder befestigen. Achten Sie bitte darauf, daß die Seitenführungen des Deckels korrekt sitzen, wie in der Zeichnung abgebildet.

ACHTUNG:
DIE VERPACKUNG IST IN DEN HÄNDEN VON KINDERN EINE GEFAHRENQUELLE. BITTE ENTSORGEN SIE DAS VERPACKUNGSMATERIAL ORDNUNGSGEMÄß.

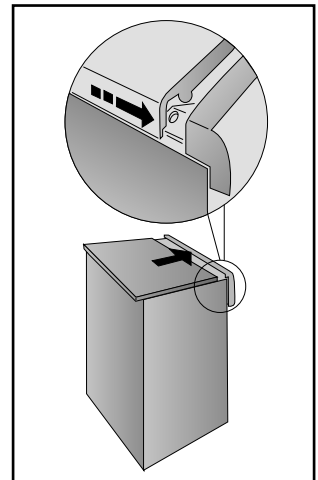
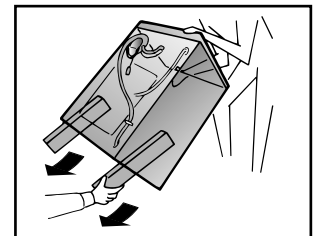
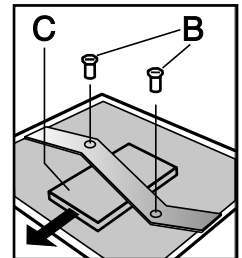
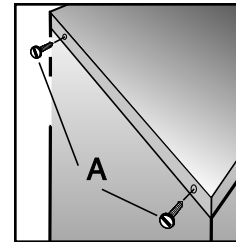
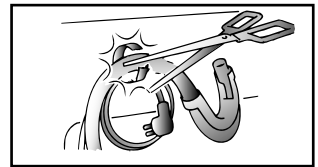

HOOFDSTUK 5**IN ELKAAR ZETTEN
EN INSTALLEREN**

Breng de machine zonder de onderkant van de verpakking dicht bij de plaats waar hij komt te staan.

Knip het ringetje waarmee de slang en de snoer vast zit door.

Draai de twee schroeven aangegeven door **A** los en neem de dekplaat af. Verwijder de kartonnen verpakking.

Draai ook de twee moeren bij **B** los en verwijder deze. Dit kan met een sleutel nummer 19. Neem de plastic afstandhouder **C** weg die onder de houder zat.

**ATTENTIE:
NEEM NIET DE PLASTIC
AFSTANDHOUDER WEG
DIE BOVEN DE
DWARSBALK ZIT.**

Houd het apparaat schuin naar voren, verwijder de plastic zakken en haal voorzichtig de twee polystyreen blokken aan de zijkanfen eraf door ze naar beneden te trekken.

Monteer de afdekplaat weer met de schroeven **A**. Controleer bij het monteren van het bovenblad dat de gaatjes aan de zijkant van het bovenblad voor de Schroefopeningenvallen, zoals getoond op de tekening.

**WAARSCHUWING:
ZORG ERVOOR DAT HET
VERPAKKINGSMATERI-
AAL BUITEN HET BEREIK
VAN KINDEREN BLIJFT
OMDAT DAT GEVAAR
KAN OPLEVEREN.**

5. POGLAVJE**NAMESTITEV IN
PRIKLUČITEV
STROJA**

Stroj brez podstavka postavite v bližino mesta, kjer bo stalno priključen.

Previdno prerežite jermenček, ki pridržuje priključni kabel in odtočno cev.

Odvijte zgornja vijaka (**A**) in odstranite pokrov – potisnite ga s stroja v vodoravni smeri. Odstranite kartonsko zaščito.

Odvijte držali (**B**), ki sta pritrjeni na prečnik (uporabite ključ št. 19) in odstranite distančnika iz polistirola (**C**), ki sta pod njim.

Držali (**B**) ne namestite nazaj na stroj!

**OPOZORILO:
NE ODSTRANITE
DISTANČNIKOV NAD
PREČNIKOM!**

Stroj nagnite naprej in potegnite navzdol 2 plastični vrečki, napolnjeni s stiroporom. Vrečki sta nameščeni na bočnih straneh stroja.

Ponovno namestite in pridrite pokrov stroja s pomočjo vijakov (**A**). Opozorilo: Pri nameščanju pokrova se prepričajte, da so zatiči pravilno v režah ob strani ohišja, kot je to prikazano na sliki.

**OPOZORILO:
DELOV EMBLAŽE NE
SMETE PUŠČATI NA
DOSEGU OTROK, KER JE
ZANJE LAHKO ZELO
NEVARNA! PROSIMO, DA
EMBLAŽO ODLOŽITE V
SKLADU Z VELJAVNIMI
OKOLJEVARNOSTNIMI
PREDPISI!**

5. POGLAVLJE**POSTAVLJANJE I
PRIKLUČIVANJE
PERILICE**

Uklonite svu ambalažu i postavite perilicu blizu mjesta gdje će stalno stajati.

Prerežite traku s kojom je privezana odvodna cijev.

*Odvijte dva vijka **A** na vrhu i uklonite poklopac kliznim vodoravnim pomakom. Uklonite kartonsku zaštitu.*

*Ključem br. 19 odvijte dva vijka **B** kojima je pričvršćena poprečna potporna letva i odstranite razmaknicu od stiropora **C**, koja je namještena ispod poprečne potporne letve. (2 uklonjena vijka **B** nemojte ponovno namještati).*

**NEMOJTE UKLANJATI
RAZMAKNICE IZNAD
POTPORNE LETVE.**

Nagnite perilicu prema naprijed i vukući prema dolje odstranite plastične vreće sa dva zaštitna komada stiropora sa strane.

*Ponovno namjestite poklopac i pričvrstite ga s dva vijka **A**. Kad namještate gornju ploču pazite da postavni klinovi budu pravilno umetnuti u njihove utore smještene bočno na kućištu, kao što je to prikazano na slici.*

**UPOZORENJE:
DIJELOVI AMBALAŽE NE
SMIJU DOČI NA DOHVAT
DJECI, JER
ZA NJIH MOGU BITI
OPASNI.**

(ES)

Aplique la lamina de polionda como se muestra en la figura.

Conecte el tubo del agua al grifo.

El aparato debe ser conectado a la red hidraulica sólo con los nuevos tubos de carga disponibles en dotación. Los viejos tubos de carga no tienen que ser reutilizados.

**ATENCIÓN:
NO ABRA EL GRIFO.**

Acerque la lavadora a la pared procurando que no se formen curvas o estrangulamientos, fije el tubo desagüe al borde de la pila.

o mejor aún, a un desagüe fijo, con un diámetro mayor que el del tubo de la lavadora, a una altura mínima de 50 cm. En caso necesario, utilice la curva rígida adjunta.

(DE)

Befestigen Sie die gewellte Bodenplatte wie in der Abbildung dargestellt.

Den Zulaufschlauch an den Wasserhahn anschließen.

Beim Anschließen des Zulaufschlauchs ist die Benutzung einer Rohrzange zu vermeiden. Handfestes Ziehen reicht völlig aus.

Das Gerät muß an die Wasserversorgung mit neuen Schläuchen angeschlossen werden. Alte Schläuche dürfen nicht wiederverwendet werden.

**ACHTUNG:
WASSERHAHN NOCH NICHT ÖFFNEN.**

Die Waschmaschine an die Wand rücken, darauf achten, daß dabei der Schlauch nicht verkrümmt oder eingeeengt wird.

Ablaufschlauch am Wannenrand befestigen, oder an einem festen Abfluß von mindestens 50 cm Höhe anbringen, dessen Durchmesser größer ist als der des Waschmaschinenschlauchs. Falls erforderlich den mitgelieferten starren Rohrbogen benutzen.

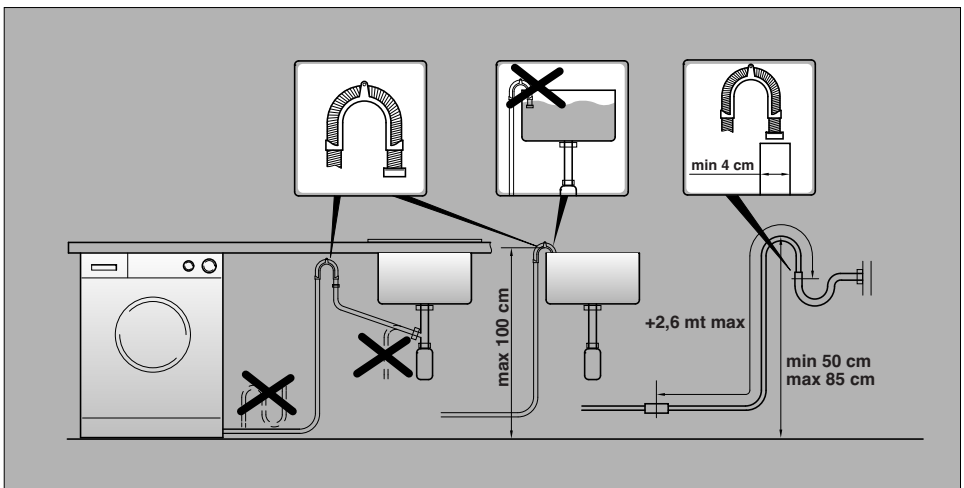
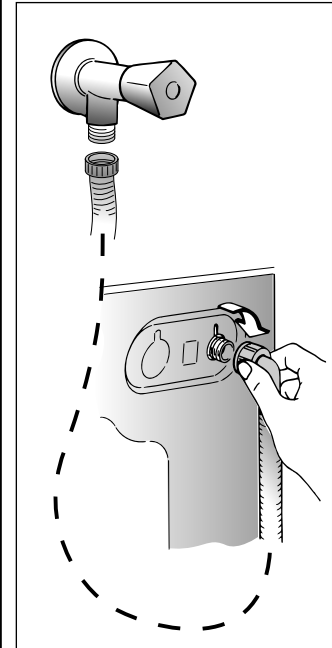
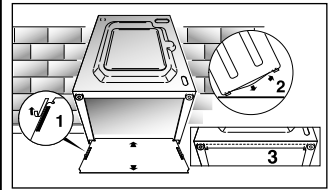

NL

Bevestig de dempplaat op de bodem, (zie tekening).

Verbind de watertoevoerslang met de waterkraan.

Het apparaat moet aangesloten worden aan de waterkraan met behulp van de watertoevoerslang. Maak gebruik van de nieuwe watertoevoerslang, gebruik niet de oude!

**BELANGRIJK:
DRAAI DE WATERKRAAN
NIET OPEN**

Zet de wasmachine dicht tegen de muur aan. Let er op dat er geen bochten of vernauwingen in de buis zitten.

Het is het beste om de afvoerslang aan te sluiten op een vaste afvoer met een doorsnee die groter is dan die van de afvoerslang en op een hoogte van minstens 50 cm.

Gebruik zonodig de bijgeleverde slanggeleider.

SL

Izolacijsko ploščo iz valovitega kartona namestite na dno stroja tako, kot je prikazano na sliki.

Dotočno cev za vodo privijte na pipo.

Aparat smete priključiti na vodovodno omrežje izključno z novimi, priloženimi dovodnimi cevmi. Starih cevi ne smete uporabiti.

**OPOZORILO!
PIPE ZA VODO ,E NE
ODPRITE!**

Stroj potisnite k steni in pri tem pazite, da dotočna in odtočna cev za vodo nista zviti ali stisnjeni. Odtočna cev za vodo obesite nato preko robu kadi.

Mного bolje pa je, če v vodovodni napeljavi predvidite stalni odtok, ki mora biti enakega premera kot je odtočna cev, namestiti pa ga morate v višini najmanj 50 cm od tal. Če je potrebno, namestite na konec odtočne cevi še čvrsto nosilno koleno, ki je priloženo v vrečki s priborom.

HR

Pričvrstite ploču od valovitog materijala na dno perilice kako je prikazano na slici.

Cijev za dovod vode pričvrstite na slavinu.

Za spajanje perilice na vodovodnu mrežu koristite samo novu garnituru cijevi. Stare cijevi nije dobro ponovno koristiti.

**UPOZORENJE:
SLAVINU JOŠ NE
OTVARAJTE!**

Smjestite perilicu neposredno do zida. Obratite odvodna pritisnuta.

Odvodnu cijev zatim objesite preko ruba kade. Znatno je bolje ako u vodovodnoj instalaciji predvidite stalni odvod, koji mora biti većeg promjera od odvodnog crijeva, a morate ga postaviti na visni najmanje 50 cm od poda. Ako je potrebno, koristite i priloženi plastični savijeni nosač odvodnog crijeva.

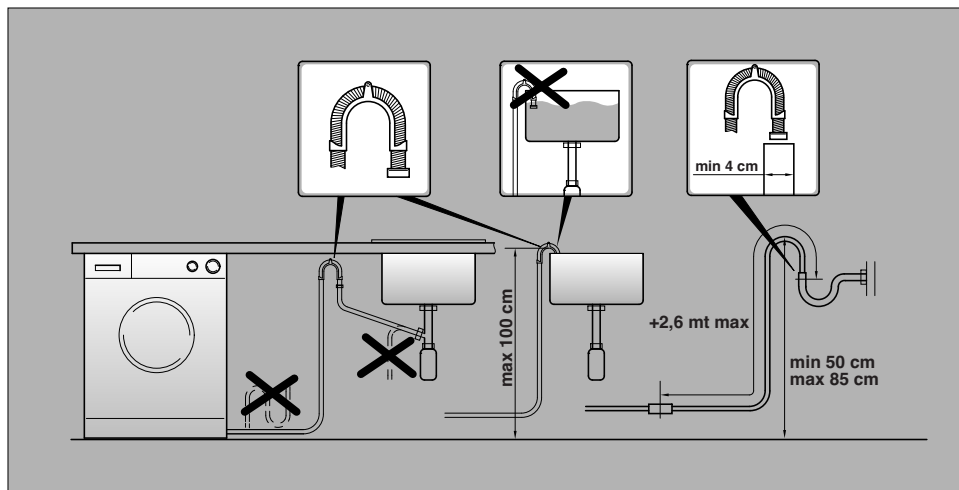

(ES)

Nivele la máquina con las patas delanteras.

- a) Girar la tuerca en el sentido de las agujas del reloj para desbloquear el tornillo del pie.
- b) Girar el pie y hacerlo bajar o subir hasta conseguir su perfecta adherencia al suelo.
- c) Bloquear el pie girando la tuerca en el sentido contrario a las agujas del reloj hasta que se adhiera al fondo de la lavadora.

Verificar que el mando de los programas esté en posición OFF y que la escotilla esté cerrada.

Enchúfela.

ATENCIÓN:

En el caso que sea necesario sustituir el cable de alimentación, asegúrese de respetar el siguiente código de colores durante la conexión de cada cable:

- AZUL** - NEUTRO (N)
- MARRÓN** - FASE (L)
- AMARILLO-VERDE** - TIERRA (⊕)

El aparato tiene que ser colocado de forma que el enchufe sea accesible una vez instalado.

(DE)

Ausrichten der Maschine über die vorderen Verstellfüße:

- a) Kontermuttern im Uhrzeigersinn lösen.
- b) Standfuß einregulieren, bis das Gerät genau ausgerichtet ist (möglichst mit der Wasserwaage justieren!).
- c) Kontermuttern (gegen den Uhrzeigersinn) festziehen.

Wichtig: Sollte das Gerät auf einen Sockel aufgestellt werden, ist es durch eine Sockelbefestigung zu sichern. Erkundigen Sie sich bitte hierfür im Fachhandel. Der Hersteller haftet nicht für unsachgemäße Aufstellung und Installation.

Sicherstellen, daß der Schalter auf "OFF" steht, und das Bullauge geschlossen ist.

Stecker einstecken.

ACHTUNG:

Falls das Netzkabel ausgetauscht werden sollte, achten Sie beim Anschluss der einzelnen Kabel unbedingt auf die folgende Farbenbelegung:

- BLAU** - NULLLEITER (N)
- BRAUN** - PHASE (L)
- GELB-GRÜN** - ERDE (⊕)

Nach der Installation muß der Anschluß zugänglich sein.

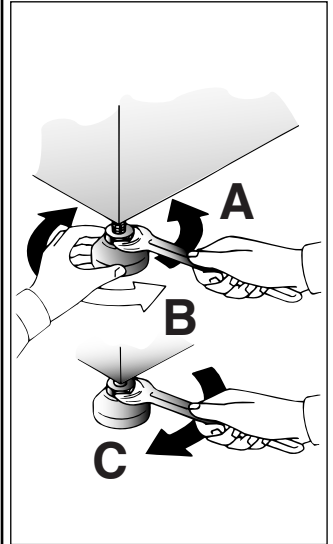

NL

Zet de machine waterpas door middel van de voorvoetjes.

a) Kontra moer losdraaien

b) Apparaat waterpas zetten m.b.v. verstelbare voeten (maak eventueel gebruik van een waterpas)

c) Kontra moer weer vastdraaien.

Controleer of alle knoppen op "OFF" staan en of de vuldeur gesloten is.

Steek de stekker in het stopcontact.

LET OP:

Mocht het nodig zijn dat het aansluitsnoer vervangen moet worden, verbind de draden dan volgens onderstaande kleur/codes (wij raden aan dit door een erkende installateur te laten doen):

BLAUW - NEUTRAAL (N)

BRUIN - FASE (L)

GEEL-GROEN -AARDE (⊕)

Na installatie, plaatst u het apparaat zo, het stopcontact makkelijk toegankelijk is.

SL

Uporabite vse 4 nogice, zravnote pralni stroj z tlemi

a) Matico, s katero je pritrjena nogica sprostite tako, da jo odvijete z ustreznim ključem.

b) Nogico z obračanjem zvišujete ali znižujete toliko časa, dokler se ne bo povsem prilagala tlom.

c) Po končanem izravnavanju nogico ponovno pritrдите tako, da jo z ustreznim ključem privijate v smeri nasprotni od gibanja urinih kazalcev dokler se povsem ne prileže dnu stroja.

Prepričajte se, da je gumb programatorja v izklopljenem položaju in da so vrata stroja zaprta.

Vtaknite vtič v vtičnico.

POZOR:

če je treba zamenjati priključni električni kabel, priključite žice skladno s spodaj navedenimi barvami/kodami:

MODRA - NULA (N)

RJAVA - FAZA (L)

RUMENA-ZELENA - OZEMLJITEV (⊕)

Stroj mora biti nameščen tako, da lahko vtičnico dosežete v vsakem trenutku.

HR

Koristite 4 nožice kako bi poravnali perilicu.

a) Maticu kojom je pričvršćena nogica oslobodite tako da je odgovarajućim ključem odvijete u smjeru kretanja kazaljki na satu.

b) Nogicu okretanjem pavisujete ili snizujete tako dugo dok sasvim ne prijanja uz pod.

c) Nakon što ste završili poravnavanje, nogicu ponovno pričvrstite tako da je odgovarajućim ključem prižete u smjeru suprotnom kretanju kazaljki na satu dok sasvim ne prilagne na dno perilice.

Provjerite da su svi gumbi na položaju "OFF" odnosno isključeni i da su vrata perilice zatvorena.

Utaknite utikač u zidnu utičnicu.

UPOZORENJE:

Ako je neophodno zamijeniti glavni električni kabel, spojite žice prema niže navedenim bojama/oznakama:

PLAVO - NEUTRALNO (N)

SMEDJE - FAZA (L)

ŽUTO/ZELENO - UZEMLJENJE (⊕)

Nakon namještanja, perilica mora biti smještena tako da je utikač uvijek dostupan.

CAPÍTULO 6

KAPITEL 6

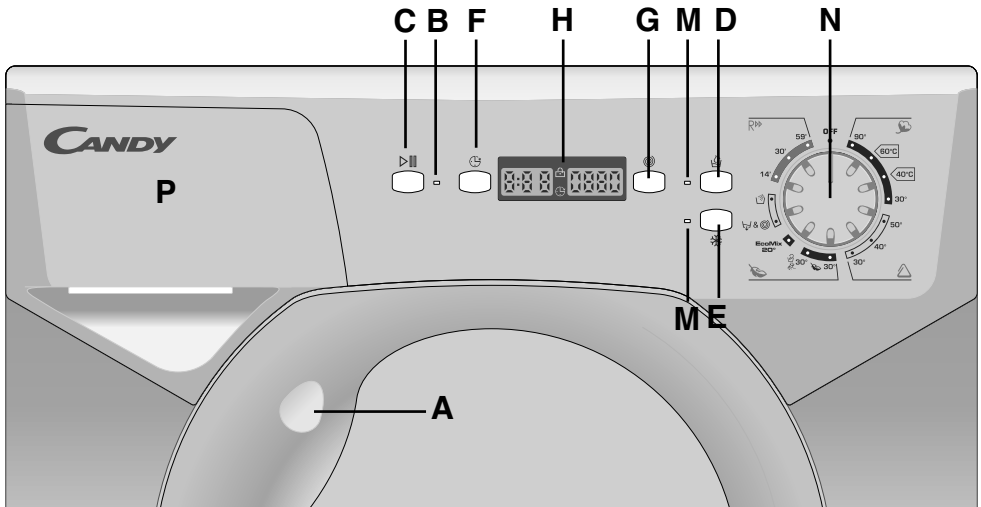
CUADRO DE MANDOS

- Manilla apertura puerta
- Luz indicadora de inicio de programa
- Tecla "Start/Pausa"
- Tecla "No Alergia"
- Tecla "lavado en frío"
- Tecla "Inicio Diferido"
- Tecla "Regulación Centrifugado"
- Display Digital
- Pilotos de las teclas
- Mando selector de programas con posición de "OFF"
- Cubeta del detergente

BEDIENUNGSELEMENTE

- Türöffnungsriff
- Anzeige programmstart
- Start/Pause Taste
- Taste "Aquaplus"
- Kaltwasch Taste
- Taste Startzeitvorwahl
- Taste "Schleuderdrehzahl"
- Display Digit
- Tastenanzeige
- Waschprogrammwahl-schalter mit OFF
- Waschmittelbehälter

- A
- B
- C
- D
- E
- F
- G
- H
- M
- N
- P

HOOFDSTUK 6

6. POGLAVJE

POGLAVLJE 6

BEDIENINGSPANEEL

Deurgreep

Programma Start Lampje

Knop Start/Pauze

"Aquaplus" -knop

Knop Koud Water

Knop voor Uitgestelde Start

Knop regeling
centrifugesnelheid

"Digitaal" Display

Indicatielampjes bij de
knoppenProgrammaknop wassen
Mei OFF

Wasmiddelbakje

OPIS STIKALNE PLOŠČE

Ročaj vrat

Lučka start

Tipka Start

Tipka za Alergije

Tipka za pranje s hladno vodo

Tipka za zamik vklopa

Gumb za nastavitev števila
vrtljajev centrifuge

Digitalni prikazovalnik

Kontrolne lučke posameznih
tipkGumb za nastavitev
programov pranja – gumb
programatorja

Predalček za pralna sredstva

OPIS UPRAVLJAČKE
PLOČE

Ručica vrata

Svjetlo pokrenutog programa

Tipka start/pauza

Tipka Aquaplus

Tipka za hladno pranje

Tipka za odgodu početka
pranjaTipka za podešavanje brzine
centrifugiranja

"Digitalni" ekran

Svjetlosni pokazatelji tipki

Gumb programatora s
položajem OFF (isključeno)

Ladica sredstava za pranje

ES

DESCRIPCIÓN DE
LOS MANDOS

DE

BESCHREIBUNG DER
BEDIENELEMENTE

MANILLA APERTURA PUERTA

Para abrir la puerta pulse la palanca situada en el interior de la manilla.

ATENCIÓN:
UN DISPOSITIVO DE
SEGURIDAD ESPECIAL
IMPIDE LA APERTURA
INMEDIATA DEL OJO DE
BUEY AL FINALIZAR EL
LAVADO.
AL FINAL DE LA FASE DE
CENTRIFUGADO, ESPERE
2 MINUTOS ANTES DE
ABRIR EL OJO DE BUEY.

TÜRÖFFNUNGSGRIFF

Um das Bullauge zu öffnen, drücken Sie den Hebel im Türgriff.

ACHTUNG:
DIE SICHERHEITSTÜR-
VERRIEGELUNG VERHINDERT
DAS SOFORTIGE ÖFFNEN
DES BULLAUGES NACH
BEENDIGUNG DES WASCH-
PROGRAMMS. WARTEN SIE
DAHER NACH DEM LETZTEN
SCHLEUDERN CA. ZWEI
MINUTEN, BEVOR SIE DIE TÜR
ÖFFNEN.

A

2 min.

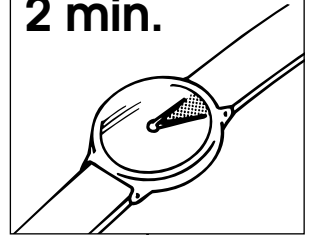

**LUZ INDICADORA DE INICIO DE
PROGRAMA**

Se ilumina tras pulsar la tecla
INICIO.

ANZEIGE PROGRAMMSTART

Sie leuchtet auf, sobald die
Taste START gedrückt wurde.

B



(NL)

BEDIENINGSPANEEL

(SL)

OPIS POSAMEZNIH
TIPK IN GUMBOV

(HR)

OPIS KONTROLA

DEURGREEP

Gebruik de knop binnenin de deurgreep om de deur te openen.

ROČAJ VRAT

Vrata odprete tako, da pritisnete na vzvod v notranjosti vrat.

RUČICA VRATA

Da otvorite vrata pritisnite zasun na unutrašnjoj strani ručice vrata.

**BELANGRIJK:
EEN SPECIALE
VEILIGHEIDSVERGREN-
DELING ZORGT ERVOOR
DAT DE VULDEUR NA
AFLOOP VAN HET
WASPROGRAMMA NIET
OPEN KAN. WACHT NA
HET CENTRIFUGEREN
NOG 2 MINUTEN VOOR U
DE VULDEUR OPENT.**

**POMEMBNO:
POSEBNA VARNOSTNA
NAPRAVA PREPREČUJE
ODPIRANJE VRAT TAKOJ
PO KONČANEM PRANJU.
PO KONČANEM
CENTRIFUGIRANJU
POČAKAJTE ŠE PRIBLIŽNO
2 MIN., DA SE VARNOSTNA
NAPRAVA SPROSTI, ŠELE
NATO LAHKO ODPRETE
VRATA STROJA.**

**ZNAČAJNO:
PERILICA IMA UGRADJENU
POSEBNU SIGURNOSNU
NAPRAVU KOJA SPRIJEČAVA
OTVARANJE VRATA ODMAH
PO ZAVRŠETKU
PRANJA/CENTRIFUGIRANJA.
NAKON ŠTO
CENTRIFUGIRANJE ZAVRŠI
PRIČEKAJTE JOŠ OKO 2
MINUTE PRIJE NEGO
OTVORITE VRATA.**

PROGRAMMA START LAMPJE

Dit lampje gaat branden als het programma is gestart.

LUČKA START

Osvetli se, ko pritisnete na tipko START.

**SVJETLO POKRENUTOG
PROGRAMA**

Ovo svjetlo će se uključiti kada pritisnete tipku START.

TECLA START/PAUSA

Apretar para iniciar el ciclo seleccionado con el mando de programas.

NOTA: DESPUÉS DE HABER APRETADO LA TECLA START, SE NECESITAN UNOS SEGUNDOS PARA QUE LA LAVADORA INICIE EL PROGRAMA.

MODIFICAR LA PROGRAMACIÓN DESPUÉS DEL INICIO DEL PROGRAMA (PAUSA)

Después del inicio del programa pueden ser modificados sólo las opciones y parámetros mediante las teclas función. Mantener pulsada la tecla "INICIO/PAUSA" durante aproximadamente 2 segundos. La luz indicadora de las teclas de opciones y del tiempo restante indica que el aparato está en modo de pausa. Modifique los parámetros que desee y pulse nuevamente la tecla "INICIO/PAUSA". La luz dejará entonces de parpadear.

Si se desea añadir o extraer colada durante el lavado, desactivar la tecla START, y esperar DOS minutos hasta que el dispositivo de seguridad libere el bloqueo de la escotilla. Efectuada la operación, después de haber cerrado la escotilla y apretado la tecla START, la lavadora volverá a iniciar el lavado desde el punto en que fué parada.

CANCELAR PROGRAMA SELECCIONADO

Para cancelar el programa, coloque el selector en posición OFF. Seleccionar un programa distinto. Vuelva a colocar el selector de programas en posición OFF.

START/PAUSE TASTE

Drücken Sie diese Taste, um das Programm zu starten, die mit dem Programmwahlschalter gewählt wurde.

ANMERKUNG: NACH DER BETÄTIGUNG DER START-TASTE DAUERT ES EINIGE SEKUNDEN, BIS DAS GERÄT ANFÄNGT ZU ARBEITEN.

EINSTELLUNGEN NACH DEM PROGRAMMSTART ÄNDERN (PAUSE)

Nachdem das Programm gestartet wurde, können nur die Programmoptionen und die Zusatzfunktionen mit den Funktionstasten verändert werden.

Drücken Sie die Taste "START/PAUSE" ca. 2 Sekunden lang. Die Lampen der Optionstasten und der Restzeitanzeigen blinken, um anzuzeigen, dass das Gerät sich in einer Betriebspause befindet. Verändern Sie nun die gewünschten Einstellungen und drücken Sie dann erneut die Taste "START/PAUSE", damit das Blinken aufhört.

Wenn Sie während des Programmablaufs Wäsche entnehmen bzw. hinzufügen wollen, warten Sie ZWEI Minuten, damit der Türverriegelungsmechanismus die Tür entriegelt. Nachdem Sie die Wäsche entnommen bzw. hinzugefügt haben, schließen Sie die Tür und drücken Sie die START-Taste. Das Gerät fängt wieder dort an zu arbeiten, wo es aufgehört hatte.

EINGESTELLTES PROGRAMM LÖSCHEN

Um das Programm zu löschen, drehen Sie den Programmwahlschalter auf OFF. Wählen Sie nun ein anderes Programm. Drehen sie dann den Programmwahlschalter wieder auf OFF.



START/PAUZE KNOP

Druk op start voor het selecteren van een wascyclus.

LET OP: WANNEER DE START KNOP IS INGEDRUKT, DUURT HET ENIGE SECONDE VOORDAT HET PROGRAMMA WORDT GESTART.

Instellingen veranderen nadat een programma is gestart (PAUZE).

Houd de Start/Pauze knop gedurende 2 sec. ingedrukt, de knipperende lampjes op de keuze toets en de resttijd indicator geven aan dat de machine gepauzeerd is. Nu uw aanpassing invoeren. Druk weer op de "start/pauze" toets en de lampjes stoppen met knipperen.

Indien u kledingstukken toe wil voegen of wil verwijderen uit de trommel tijdens het wassen: wacht twee minuten totdat het veiligheidsslot van de deur is.

Wanneer de handeling is uitgevoerd, sluit de deur, druk op de START knop en de wasautomaat gaat verder met het programma.

HET WASPROGRAMMA VOORTIJDIG BEËINDIGEN

Om het programma te annuleren, zet u de programma keuze op de UIT positie.

Selecteer een ander programma

En zet de programma keuze weer op de UIT positie.

TIPKA START

S pritiskom na tipko START zaženete izbrani program.

OPOMBA:
STROJ LAHKO ZAČNE DELOVATI ŠELE NEKAJ SEKUND PO PRITISKU NA TIPKO START.

Spreminjanje nastavitev po začetku izvajanja izbranega programa

Pritisnite na tipko "START/PAUSE" (Start/pavza) in pritisnite nanjo približno 2 sekundi. Utripanje lučk tipk za opcije in indikatorja časa do konca programa opozarja, da je stroj v načinu pavze. Opravite ustrezne nastavitve in ponovno pritisnite na tipko "START/PAUSE" (Start/pavza); lučke prenehajo utripati.

Če želite med pranjem dodati kakšen kos perila v stroj, počakajte 2 minuti, da se sprosti varnostni zapah vrat in da se vrata odklenejo. Nato spet zaprite vrata stroja in pritisnite na tipko START/Pavza; stroj bo nadaljeval s pranjem, kjer je bil program prekinjen.

Preklic potekajočega programa

Če želite preklicati program, obrnite gumb za izbiranje programov na položaj "OFF" (Izklopljeno). Izberite drugi program. Gumb za izbiranje programov obrnite na položaj "OFF" (Izklopljeno).

TIPKA START

Pritisnite da pokrenete odabrani ciklus pranja.

ZNAČAJNO:
NAKON ŠTO PRITISNETE TIPKU START, PERILICI JE POTREBNO NEKOLIKO TRENUTAKA DA ZAPOČNE S RADOM.

MIJENJANJE RADNIH POSTAVKI NAKON POKRETANJA PROGRAMA PRANJA (PAUZA)

Pritisnite i držite tipku "START/PAUSE" na oko 2 sekunde, svjetlosni pokazatelji opcijskih tipki će treptati a pokazatelj preostalog vremena će prikazati da je perilica privremeno zaustavljena, podesite prema potrebi i pritisnite ponovno tipku "START/PAUSE" da poništite treptanje svjetla.

Ako tijekom pranja želite dodati ili izvaditi rublje, pričekajte oko dvije minute kako bi sigurnosni ure_aj omogućio otvaranje vrata. Nako što ste to izveli, zatvorite vrata, pritisnite tipku START i perilica će nastaviti s radom od točke gdje je bila zaustavljena.

PONIŠTAVANJE PROGRAMA PRANJA

Da poništite trenutni program pranja, postavite gumb za izbor programa na položaj "OFF". Odaberite drugi program pranja. Ponovno postavite gumb za izbor programa na položaj "OFF".

(ES)

Las teclas de opción deberán estar seleccionadas antes de pulsar la tecla de START.

(DE)

Die Optionstasten müssen VOR der Betätigung der START-Taste gedrückt werden.

TECLA "NO ALERGIA"

Gracias la nuevo Sensor System, accionando esta tecla función, es posible efectuar un nuevo y especial ciclo de lavado aplicable en los programas para tejidos **mixtos** y **resistentes** que tiene además de especial cuidado de las fibras de los tejidos, una especial atención de la piel de las personas sensibles. La introducción de mucha mayor cantidad de agua y la nueva acción combinada de ciclos de rotación del cesto con cargas y descargas de agua, permite obtener tejidos perfectamente limpios y aclarados. Se aumenta el agua en el lavado para obtener una perfecta disolución del detergente, garantizando una eficaz acción limpiadora. Se aumenta el agua también en el momento del aclarado de manera que se elimina cualquier residuo de detergente en las fibras. Esta función ha sido estudiada especialmente para las personas con la piel delicada y sensible, para las cuales un mínimo de residuo de detergente puede causar irritación o alergias. Se aconseja utilizar esta función también en la ropa de los niños/ bebés o en tejidos delicados en general o también, en el lavado de tejidos cuyas fibras tengan gran capacidad de absorber detergente (albornoques, toallas, etc..).

Para asegurarse las mejores prestaciones en el lavado, esta función está siempre activa en los programas Delicados y Lana/Lavado a mano.

TASTE "AQUAPLUS"

Dank des neuen „Sensor Systems“ kann durch Drücken dieser Taste ein neues, spezielles Waschprogramm für **Koch- und Buntwäsche** durchgeführt werden, das nicht nur Ihre Wäsche besonders gut pflegt, sondern auch besonders schonend für empfindliche Haut ist. Durch die Hinzunahme von bedeutend mehr Wasser und die Kombination von Trommeldrehungen während der Wasserzu- und -ablaufphasen wird Ihre Wäsche porentief gereinigt und rückstandsfrei gespült. Um die vollständige Auflösung des Waschmittels zu garantieren, wird mehr Wasser für die Waschlauge hinzugefügt, so dass perfekte Waschergebnisse erreicht werden. Auch für die Spülgänge wird die Wassermenge erhöht, so dass jegliche Waschmittelmrückstände von den Fasern restlos entfernt werden. Diese Funktion wurde speziell für Menschen mit empfindlicher Haut konzipiert, für die auch die kleinsten Waschmittelmrückstände zu Hautreaktionen oder Allergien führen können. Wir empfehlen, diese Funktion auch zum Waschen von Kinderwäsche und für Feinwäsche im Allgemeinen zu wählen, oder zum Waschen von besonders saugfähigem Gewebe, wie Frottee o.Ä., dessen Fasern die Waschlauge stärker aufnehmen. Damit die besten Waschergebnisse gewährleistet werden, ist diese Funktion in den Programmen für **Feinwäsche** und **Wolle/Handwäsche** immer aktiviert.

D



U moet de optieknoppen gebruiken voordat u op de START-knop drukt

Na tipke za opcije pritisnite pred prifiskanjem na tipko START!

Opcijske tipke potrebno je odabrati prijeprištika na tipku START.

"AQUAPLUS" –KNOP

Door deze knop in te drukken activeert u een nieuw speciaal wasprogramma in het kleurvast en gemengde weefsel programma, dankzij het nieuwe Sensor Sijsteem. Dit programma behandelt de vezels van uw kleding met de grootste zorg. De lading zal gewassen worden in een grotere hoeveelheid water en te samen met de nieuwe gecombineerde werking van de frommel en wascyclus, door een continue wisselend waterniveau. Dit zal er voor zorgen dat uw kleding perfect gereinigd en gespoeld word.

De hoeveelheid water word verhoogd waardoor het wasmiddel perfect kan oplossen voor een perfect wasresultaat. De hoeveelheid water tijdens het spoelen is ook verhoogd om te zorgen dat al het wasmiddel uit de vezels va de kleding word verwijderd.

Deze functie is speciaal ontwikkeld voor mensen met een gevoelige huid, en die ook maar van de kleinste hoeveelheid wasmiddel, irritatie of een allergische reactie krijgen. Ook adviseren wij dit programma te gebruiken voor kinderkleding en delicate stoffen in het algemeen, en voor het wassen van badstof producten welke een groter wasmiddel absorptie vermorgen hebben. Om zeker te zijn van het beste wasresultaat is deze functie altijd geactiveerd in het delicaat en wolwasprogramma/handwas.

TIPKA "ALLERGIE"

S pritisksom na to tipko lahko aktivirate poseben novi program, namenjen pranju barvno obstojnih tkanin in tkanin iz mešanice vlaken, ki deluje na osnovi novega sistema Sensor. Ta opcija zagotavlja nežno ravnanje s perilom in je predvsem namenjena osebam z nežno in občutljivo kožo, pri katerih bi lahko tudi najmanjše sledi pralnih sredstev povzročale alergije.

Perilo se opere v večji količini vode, kar ob novem kombiniranem učinkovanju faz obračanja bobna med polnjenjem z vodo in izčrpavanjem vode zagotavlja temeljitejše pranje in popolno izpiranje. V stroj se natoči večja količina vode, tako da se detergent bolje raztopi, kar zagotavlja še bolj učinkovito pranje. Tudi pri izpiranju se v stroj natoči več vode, kar zagotavlja učinkovitejše odstranjevanje sledi detergenta iz perila, kar je še posebej pomembno za osebe z nežno in občutljivo kožo, pri katerih bi lahko tudi najmanjše sledi pralnih sredstev povzročale alergije. To funkcijo priporočamo tudi za pranje otroških oblačil in občutljivega perila nasploh, pa tudi za pranje frotirja, saj ta med pranjem absorbira več detergenta. Da bi zagotovili kar največjo učinkovitost pranja pa se ta funkcija vedno aktivira pri pranju na programih za občutljivo perilo in volno/ročno pranje.

TIPKA "AQUAPLUS"

Pritisksom na ovu tipku možete aktivirati poseban novi ciklus pranja za programe pranja rublja **postojanih boja i miješanih tkanina**, zahvaljujući novom **Sustavu Senzora**.

Ova opcija s posebnom pažnjom postupa s vlaknima odjeće a idealna je i za osobe s osjetljivom kožom.

Rublje se pere u znatno većoj količini vode a zajedno s novim kombiniranim djelovanjem okretanja bubnja i višekratnim punjenjem i pražnjenjem vode dobiva se savršeno isprano i oprano rublje.

Količina vode u pranju je povećana tako da je deterdžent u potpunosti otopljen čime je osigurano vrlo učinkovito čišćenje. Količina vode povećana je i tijekom postupka ispiranja tako da su iz rublja u potpunosti uklonjeni svi ostaci deterdženta. Ova funkcija posebno je namijenjena osobama s osjetljivom kožom koje mogu biti osjetljive i na najmanje ostatke deterdženta u rublju. Ovu funkciju posebno preporučujemo za pranje dječje odjeće, osjetljivih tkanina općenito ili odjeću i predmete od frotira čija vlakna inače upijaju veću količinu deterdženta. Kako bi osigurali najbolji učinak pranja, uključite ovu funkciju uvijek, kada koristite programe pranja za osjetljive i vunene/ručno pranje tkanine.

(ES)**LAVADO EN FRIO**

Escogiendo esta función se consigue efectuar todos los ciclos de lavado sin calentar el agua restando no obstante invariables todas las demás características (nivel de agua, tiempo, ritmo de lavado, etc.). Los programas de lavado en frío están especialmente indicados para lavar las prendas de colores poco sólidos o delicados y también para el lavado de visillos, cubre camas, fibras sintéticas muy delicadas, tapetes o tejidos poco sucios.

(DE)**KALTWASCH-TASTE**

Durch das Drücken dieser Taste wird in allen Waschprogrammen das Aufheizen der Waschlauge verhindert, während alle übrigen Programmmerkmale (Wasserstand, Waschzeit, Trommelrhythmus etc.) unverändert bleiben. Das Kaltwaschen eignet sich für Gardinen, Bettvorleger, empfindliche Synthetik und alle ausfärbenden Textilien.

E**TECLA "INICIO RETARDADO"**

Esta tecla permite programar el inicio del ciclo de lavado con un retraso máximo de 24h. Para programar el inicio retardado, proceder del siguiente modo:
 Seleccionar el programa deseado.
 Pulsar el interruptor una primera vez para activarlo (en el display se visualizará la leyenda 00h) y pulsar nuevamente para programar un retraso de 1 hora (en el display se visualizará la leyenda 01h). Pulsándolo sucesivamente, el retraso programado aumenta a razón de 1 hora hasta un máximo de 24h, mientras que presionándolo nuevamente se vuelve a poner a cero el inicio retardado.

Confirmar pulsando la tecla **"INICIO/PAUSA"** (el indicador del display empezará a parpadear) para iniciar la cuenta, al final de la cual el programa se iniciará automáticamente.

Es posible cancelar el inicio retardado mediante la siguiente operación:
 Mantener pulsada la tecla durante 5 segundos hasta que se visualicen en el display los parámetros del programa elegido. En este punto es posible iniciar con antelación el programa elegido pulsando la tecla **"INICIO/PAUSA"** o cancelar la operación llevando el selector a la posición OFF y seleccionando sucesivamente otro programa.

TASTE STARTZEITVORWAHL

Diese Taste ermöglicht die Programmierung einer Startzeitvorwahl von bis zu 24 Stunden. Um die Startverzögerung einzustellen, gehen Sie wie folgt vor:
 Wählen Sie das gewünschte Programm.
 Drücken Sie die Taste einmal, damit die Funktion aktiviert ist. Das Display zeigt h00. Drücken Sie die Taste erneut, um eine Startverzögerung von einer Stunde einzustellen (das Display zeigt nun h01). Bei jedem weiteren Drücken der Taste wird die Startverzögerung bis h24 um je eine Stunde erhöht. Durch ein weiteres Drücken wird die Verzögerungszeit annulliert.

Bestätigen Sie Ihre Einstellung mit der Taste **"START/PAUSE"**. Die Leuchtanzeige im Display fängt an zu blinken und die Zeit beginnt abzulaufen. Ist die Zeit abgelaufen, startet das Programm automatisch.

Sie können die Startzeitvorwahl wie folgt löschen:
 Halten Sie die Taste 5 Sekunden lang gedrückt, bis das Display die Voreinstellungen des gewählten Programms wieder anzeigt.

Nun können Sie entweder das Programm durch Drücken der Taste **"START/PAUSE"** manuell starten oder das Programm durch Drehen des Programmwahlschalters auf OFF löschen und ein neues Programm einstellen.

F

KOUD WATER TOETS

Door de knop in te drukken is het mogelijk om ieder programma om te zetten in een programma met koud water, zonder de andere eigenschappen te veranderen (water niveau, tijdsduur, ritme, etc.) Gordijnen, kleine kleden, handgemaakte fijne materialen en niet-kleurvaste kledingstukken kunnen veilig gewassen worden dankzij dit nieuwe mechanisme.

TIPKA ZA PRANJE S HLADNO VODO

Če pritisnete na to tipko, bo stroj ne glede na izbrani program opral perilo s hladno vodo, medtem ko ostanejo druge značilnosti programa nespremenjene (količina vode, trajanje programa, faze ipd.). Zahvaljujoč tej novi funkciji lahko zdaj varno perete tudi zavese, manjše preproge, občutljive sintetične tkanine in perilo neobstoje barv.

TIPKA HLADNO PRANJE

Pritisikom na ovu tipku moguće je svaki program pretvoriti u hladno pranje, bez mijenjanja ostalih karakteristika (razina vode, vrijeme, ritam pranja, itd...).

Zavjese, manje sagove, ručno izradjene osjetljive tkanine i odjeću nepostojejanh boja možete sigurno prati zahvaljujući ovoj novoj mogućnosti.

“UITGESTELDE START” TOETS

Deze knop geeft u de mogelijkheid om de start en eindtijd van uw wasprogramma voor te programmeren. (tot 24 uur) Om de start uit te stellen handelt u als volgt: Stel het programma in. Druk eenmaal op de toets om hem te activeren (h00 verschijnt in het display) druk nogmaals om 1 uur in te stellen (h01 verschijnt in het display) elke keer als u op de toets druk verhoogt u de tijd met 1 uur tot een maximum van 24 uur. Als u dan nog een keer druk begint hij weer bij 0 uur.

Bevestig door de **“START/PAUZE”** toets in te drukken (het lampje op het display zal gaan knipperen). Het aftellen zal beginnen en als deze voorbij is zal het programma automatisch starten.

Het is mogelijk om de uitgestelde start te annuleren: Druk de toets in en hou deze 5 sec. vast totdat het display de instellingen weergeeft. Tijdens deze fase is het mogelijk het al geselecteerde programma te starten door op de **“START/PAUZE”** toets te drukken. U kunt het programma annuleren door de selectie op de UIT positie zetten.

TIPKA ZAMIK VKLOPA

S pomočjo te tipke lahko programirate časovni zamik začetka programa za največ 24 ur.

To storite na naslednji način: Izberite ustrezen program. Enkrat pritisnite na tipko, da jo aktivirate (na prikazovalniku se prikaže vrednost h00), nato pa znova pritisnite na isto tipko, da nastavite 1-urni zamik (na prikazovalniku se prikaže vrednost h01). Ob vsakem pritisku na tipko se vrednost poveča za 1 uro. Ko je na prikazovalniku prikazana vrednost h24, s ponovnim pritiskom na tipko preključete časovni zamik – spet se prikaže vrednost h00. Potrdite nastavev s pritiskom na tipko **“START/PAUZE”** (Start/pavza) – lučka v prikazovalniku začne utripati. Začne se odštevanje nastavljenega časa; ko ta poteče, začne stroj samodejno izvajati program. Če želite preklicati nastavljeni časovni zamik:

5 sekund pritisčajte na tipko za nastavljanje časovnega zamika, dokler se na prikazovalniku ne prikažejo nastavitve izbranega programa. Zdaj lahko takoj zaženete izbrani program s pritiskom na tipko **“START/PAUZE”** (Start/pavza), ali pa preključete postopek izbiranja z obračanjem gumba za izbiranje programov na položaj **“OFF”** (Izklopljeno). Nato lahko izberete drugi program.

Tipka “ODGODA POČETKA PRANJA”

Ova tipka omogućuje da predprogramirate odgodu početka ciklusa pranja do 24 sata.

Da odgodite početak pranja, postupite kako slijedi: Podesite željeni program pranja. Pritisnite tipku za odgodu početka pranja jednom da je aktivirate (na ekranu će se prikazati oznaka h00) i zatim ponovno pritisnite tipku da vrijeme odgode podesite na 1 sat ((na ekranu će se prikazati oznaka h01); svakim pritiskom na tipku vrijeme odgode povećat će se za 1 sat, sve dok se na ekranu ne prikaže oznaka h24, od te točke ponovnim pritiskom na tipku vrijeme odgode će se vratiti na položaj nula. Potvrdite podešavanje pritiskom na tipku **“START/PAUZE”** (svjetla na ekranu počēt će treptati). Započet će odbrojavanje vremena i kada završi program pranja pokrenut će se automatski.

Da poništite podešenu odgodu početka pranja, postupite kako slijedi: Pritisnite i držite tipku na 5 sekundi, sve dok se na ekranu ne prikažu postavke odabranog programa. Od te točke pritiskom na tipku **“START/PAUZE”** moguće je pokrenuti prethodno odabrani program ili ga poništiti tako da gumb za odabir programa postavite na položaj **OFF**. Nakon toga možete odabrati neki drugi program pranja.

ES

TECLA SELECCIÓN CENTRIFUGADO

La fase de centrifugado es muy importante para la preparación de un buen secado y su modelo está dotado de la máxima flexibilidad para cada exigencia. Accionando esta tecla, se puede reducir la máxima velocidad de centrifugado posible para el programa seleccionado, hasta su completa exclusión.

Para activar el centrifugado, es suficiente accionar de nuevo la tecla, hasta lograr la velocidad deseada.

Para proteger los tejidos, no es posible aumentar la velocidad de centrifugado mas allá de la que automáticamente se indica en el momento de la selección del programa.

Es posible modificar la velocidad de centrifugado en cualquier momento, aún sin llevar la lavadora a la posición PAUSA.

**NOTA:
EL MODELO ESTÁ PROVISTO DE UN MECANISMO ELECTRÓNICO ESPECIAL QUE IMPIDE LA PUESTA EN MARCHA DEL CENTRIFUGADO EN CASO DE CARGAS PARTICULARMENTE DESEQUILIBRADAS. ESTE MECANISMO MEJORA LAS VIBRACIONES, LA SILENCIOSIDAD Y LA DURACIÓN DE LA LAVADORA.**

DE

TASTE SCHLEUDERDREHZAHL

Die Schleuderphase ist sehr wichtig für eine gute Trocknung der Wäsche. Auch hier kann Ihr Gerät sich sehr flexibel an Ihre Bedürfnisse anpassen.

Durch Betätigen der Taste Schleuderdrehzahl können Sie die für das jeweilige Programm höchstmögliche Tourenzahl reduzieren oder die Schleuderung ganz ausschließen.

Um den Schleudergang wieder zu aktivieren, brauchen Sie nur die Taste erneut zu drücken, bis die gewünschte Tourenzahl angezeigt wird.

Um die Gewebe zu schonen, ist es nicht möglich, eine höhere Schleuderdrehzahl einzustellen, als die, die bei der Programmwahl automatisch angezeigt wird.

Die Schleuderdrehzahl kann zu jedem Zeitpunkt des Programms eingestellt werden. Dabei brauchen Sie die Taste PAUSE nicht zu betätigen.

**ANMERKUNG:
DAS MODELL IST MIT EINER ELEKTRONISCHEN VORRICHTUNG AUSGESTATTET, DIE VERHINDERT, DAB DER SCHLEUDERGANG MIT FÜLLMENGEN, DEREN GEWICHT UNGLEICHMÄßIG VERTEILT SIND, STARTET. DIES TRÄGT ZU EINER REDUZIERUNG DER VIBRATIONEN, DER GERÄUSCHENTWICKLUNG UND ZU EINER VERLÄNGERUNG DER LEBENSDAUER DER WASCHMASCHINE BEI.**

G



KNOP REGELING CENTRIFUGESNELHEID

De centrifuge snelheid is erg belangrijk voor het zoveel mogelijk water verwijderen uit de kleding. U kunt de snelheid naar eigen wens instellen.

Door deze knop in te drukken is het mogelijk om het toerental te verminderen en als u wilt zelfs uitzetten. Om de centrifugesnelheid terug te zetten moet u de knop indrukken totdat u bij de gewenste snelheid bent.

Het is mogelijk de snelheid ten aller tijde aan te passen zonder de machine stop te zetten.

OPMERKING: DIT MODEL HEEFT EEN ELEKTRONISCHE SENSOR DIE VOELT OF DE LADING GOED UITGEBALANCEERD IS. ALS DE LADING ENIGSZINS ONEVENWICHTIG IS, ZAL DE MACHINE DE WAS AUTOMATISCH BALANCEREN EN DAN NORMAAL CENTRIFUGEREN. ALS ER, NA EEN AANTAL KEREN PROBEREN, GEEN EVENWICHT WORDT BEREIKT, WORDT EEN LAGERE CENTRIFUGESNELHEID GEBRUIKT. ALS DE LADING ERG ONEVENWICHTIG IS, WORDT DE CENTRIFUGEFASE GEANNULEERD. HIERDOOR WORDT DE TRILLING VERMINDERD. HET LAWAAI MINDER EN WORDT DE BETROUWBAARHEID EN DE LEVENSDUUR VAN DE WASMACHINE VERGROOT.

GUMB ZA NASTAVITEV HITROSTI CENTRIFUGIRANJA

Faza centrifugiranja je zelo pomembna, saj naj bi iz perila odstranila čimveč vlage, ne da bi ga pri tem poškodovala. Hitrost centrifuge lahko prilagodite svojim potrebam. Z nastavitvijo nižjih vrednosti lahko znižate maksimalno hitrost centrifuge na minuto. Centrifugo lahko tudi izključite. Če želite ponovno aktivirati fazo centrifugiranja, preprosto pritisnete na tipko, dokler ni nastavljena zelena hitrost centrifugiranja.

Da bi preprečili poškodbe perila, ni mogoče nastaviti višje hitrosti centrifugiranja od najvišje predvidene za posamezne programe.

Hitrost centrifugiranja lahko nastavite kadarkoli, ne da bi morali prej preklopiti stroj v način pavze.

**OPOMBA:
STROJ JE OPREMLJEN S POSEBNO ELEKTRONSKO NAPRAVO, KI PREPREČUJE CENTRIFUGIRANJE, ČE PERILO V BOBNU NI URAVNOTEŽENO. S TEM JE ZMANJŠANA GLASNOST DELOVANJA TER VIBRACIJE, OBENEM PA TUDI PODALJŠANA ŽIVLJENJSKA DOBA VAŠEGA PRALNEGA STROJA.**

TIPKA ZA PODEŠAVANJE BRZINE CENTRIFUGE

Ciklus centrifugiranja vrlo je važan da se iz rublja ukloni što je više moguće vode bez da se oštete tkanine. Brzina centrifuge može se podesiti tako da odgovara vašim potrebama. Pritiskom na ovu tipku moguće je smanjiti najveću brzinu centrifuge a ako želite centrifugiranje se može i u potpunosti isključiti. Da ponovno pokrenete ciklus centrifugiranja dovoljno je da pritisnete tipku sve dok ne postignete željenu brzinu. **Kako nebi oštetili tkanine, brzinu centrifuge nije moguće podesiti iznad brzine koja je automatski podešena prema odabranom programu pranja.** Brzinu centrifuge moguće je promijeniti u svakom trenutku i to **bez** privremenog zaustavljanja perilica rublja (pauza).

ZNAČAJNO: PERILICA JE OPREMLJENA POSEBNIM ELEKTRONSKIM UREDJAJEM KOJI SPREČAVA DA RUBLJE PRI CIKLUSU CENTRIFUGIRANJA POREMETI RAVNOTEŽU. TO SPRIJEČAVA RADNU BUKU I VIBRACIJU PERILICE I TAKO AKO PRODUŽUJE RADNI VIJEK TRAJANJA VAŠE PERILICE.

(ES)

DISPLAY DIGITAL

El sistema de aviso del display permite estar constantemente informado del funcionamiento del aparato:

1) VELOCIDAD DE CENTRIFUGADO

Una vez seleccionado el programa, en el display aparecerá la máxima velocidad de centrifugado permitida para dicho programa. Pulsando repetidamente el botón de centrifugado, la velocidad disminuirá 100 vueltas/minuto cada vez. La velocidad mínima permitida es de 400 v/m, o bien es posible omitir el centrifugado pulsando repetidamente el botón de selección de centrifugado.

2) LUZ INDICADORA DE INICIO RETARDADO

Parpadea cuando se ha seleccionado el programa de inicio retardado

3) PILOTO SEGURIDAD PUERTA

El piloto se ilumina cuando la puerta está correctamente cerrada y la máquina está conectada.

Una vez pulsada la tecla START/PAUSA, al principio el piloto parpadea para después quedar permanentemente iluminado hasta que finaliza el lavado.

En el caso de que la puerta no esté correctamente cerrada el piloto continuará parpadeando.

Un dispositivo de seguridad especial impide la apertura inmediata de la puerta al terminar el ciclo de lavado, espere 2 minutos para que se apague el piloto y apague la lavadora colocando el mando selector de programas en la posición "OFF".

(DE)

DISPLAY "DIGIT"

Die Anzeigen im Display geben Ihnen ständig Auskunft über die gerade durchgeführten Funktionen des Gerätes.

1) SCHLEUDERDREHZAH

Sobald das Programm gewählt wurde, erscheint auf dem Display die höchstmögliche Tourenzahl für dieses Programm. Durch wiederholtes Drücken der Taste wird die Schleuderdrehzahl jeweils um 100 U/Min herabgesenkt. Die Mindestdrehzahl beträgt 400 U/Min, es ist jedoch auch möglich, den Schleudergang ganz zu unterdrücken, wenn man die Taste Schleuderdrehzahl wiederholt drückt.

2) ANZEIGE STARTZEITVORWAHL

Sie blinkt, wenn eine Startzeitvorwahl eingestellt ist.

3) LEUCHTANZEIGE TÜR GESCHLOSSEN

Die Anzeige leuchtet, wenn die Tür korrekt geschlossen ist und das Gerät eingeschaltet ist. Nach Drücken der Taste START/PAUSE blinkt die Taste zuerst, dann leuchtet sie permanent bis zum Programmende.

Wenn das Bullauge nicht korrekt geschlossen wurde, blinkt die Leuchtanzeige weiter.

Eine spezielle Sicherheitsvorrichtung verhindert, dass das Bullauge unmittelbar nach dem Programmende geöffnet werden kann. Warten Sie ca. 2 Minuten, bis die Leuchtanzeige ausgeht und schalten Sie dann das Gerät durch Drehen des Programmwahlschalters auf die Position AUS ab.

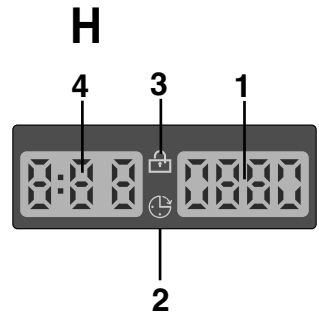

“DIGITAAL” DISPLAY

Het display indicatie systeem geeft u de mogelijkheid continue op de hoogte te blijven van de status van de machine.

1) CENTRIFUGE TOERENTAL

Als het programma is geselecteerd, zal het maximale aantal toeren toegestaan voor het programma worden weergegeven. Elke keer als u de centrifuge knop indrukt zal het toerental met 100 rpm afnemen. Het minimum is 400 rpm, het is mogelijk de centrifuge uit te schakelen door de centrifuge toets meerdere malen in te drukken.

2) UITGESTELDE START LAMPJE

Deze knippert als de uitgestelde start is ingesteld.

3) DEURVERGRENDLING-INDICATIE

Het indicatielampje voor de "deurvergrendeling" licht op als de deur goed dichtzit en wanneer de wasmachine AAN staat.

Wanneer u op START drukt als de deur dicht is, zal het indicatielampje eventjes knipperen en vervolgens blijven branden.

Als de deur niet dicht is, zal het indicatielampje blijven knipperen.

Een speciale beveiliging zorgt ervoor dat u de deur niet meteen kunt openen na afloop van een wascyclus. Wacht na afloop van de wascyclus 2 minuten tot het lampje van de deurvergrendeling is gedoofd voordat u de deur probeert te openen. Zet na afloop van de wascyclus de programmaknop op UIT (OFF).

DIGITALNI PRIKAZOVALNIK

Sistem prikazovanja vas sproti obvešča o vseh parametrih pranja:

1) HITROST CENTRIFUGIRANJA
KO izberete program, se na prikazovalniku prikaže najvišja dovoljena hitrost centrifugiranja za izbrani program. S pritiskom na tipko za nastavljanje hitrosti centrifugiranja lahko to hitrost znižate; ob vsakem pritisku na tipko se vrednost zmanjša za 100 vrt./min. Najnižja možna hitrost centrifugiranja je 400 vrt./min, če pa še enkrat pritisnete na tipko za nastavljanje hitrosti centrifugiranja, centrifugiranje prekličete.

2) LUČKA ZA ZAMIK VKLOPA

Če je nastavljen časovni zamik vklopa, lučka utripa.

3) LUČKA 'ZAKLENJENA VRATA'

Lučka se osvetli, ko pravilno zaprete vrata in vklopite stroj. Ko pritisnete na tipko START, medtem ko so vrata zaprta, lučka kratek čas utripa, nato pa ostane osvetljena.

Če vrata niso pravilno zaprta, lučka še naprej utripa.

Posebna varnostna naprava preprečuje takojšnje odpiranje vrat po koncu programa. Počakajte 2 minuti in ko lučka ugasne, lahko odprete vrata. Ko je program pranja zaključen, obrnite stikalo programatorja na OFF.

“DIGITALNI” EKTRAN

Sustav pokazatelja na ekranu omogućuje Vam stalni uvid u podatke o stanju perilice:

1) BRZINA CENTRIFUGE

Nakon što ste odabrali program pranja, najveća dozvoljena brzina centrifuge za taj program prikazat će se na ekranu. Svakim pritiskom na tipku za centrifugu, brzina će se smanjiti za 100 o/min. Najmanja moguća brzina centrifuge je 400 o/min; a moguće je i potpuno isključiti centrifugu ponovnim pritiskom na tipku.

2) SVJETLO ODGODE POČETKA PRANJA

Ovo svjetlo trepti kada je podešena odgoda početka pranja.

3) SVJETLOSNI POKAZATELJ "ZAKLJUČANIH" VRATA

Svjetlosni pokazatelj "zaključanih vrata" svjetli kada su vrata potpuno zatvorena a perilica je uključena. Ako se perilica pokrene (pritisak na tipku START) s zatvorenim vratima svjetlosni pokazatelj će na tren zatreptati a nakon toga će svjetliti.

Ako vrata nisu ispravno zatvorena svjetlosni pokazatelj će neprekidno treptati.

Perilica ima ugradjenu posebnu sigurnosnu napravo koja sprečava otvaranje vrata odmah po završetku ciklusa pranja. Nakon što završi ciklus pranja pričekajte oko 2 minute prije nego otvorite vrata perilice, takođerj pričekajte da svjetlosni pokazatelj "zaključanih vrata" prestane svjetliti.

Nakon završetka ciklusa pranja gumb programatora okrenite na položaj OFF.

(ES)

4) DURACIÓN DEL CICLO

En el momento de la selección de un programa, se indicará automáticamente la duración del ciclo, que podrá variar según las opciones seleccionadas.

Después de iniciarse el programa, el display mantendrá al usuario constantemente informado sobre el tiempo que resta para el término del lavado.

La lavadora calcula el tiempo en base a una carga estándar, pero durante el ciclo corrige el tiempo según el volumen y la composición de la carga.

(DE)

4) PROGRAMMDAUER

Sobald das Programm eingestellt ist, wird die Programmdauer automatisch angezeigt. Diese kann je nach den eventuell zusätzlich gewählten Optionen variieren.

Nach dem Programmstart gibt Ihnen die Anzeige ständig Auskunft über die Restzeit zum Programmende.

Die Waschmaschine berechnet die Zeitdauer bis zum Ende des ausgewählten Programms mit der Annahme, dass es sich um eine Standardwäschefüllung handelt. Während des Waschvorgangs berichtigt die Waschmaschine die Zeitdauer je nach Menge und Art der Wäschestücke in der Waschmaschine.

H

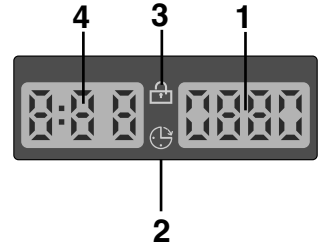

(NL)

4) WASTIJD

Als er een programma is geselecteerd zal het display automatisch aangeven hoelang het programma duurt, dit is afhankelijk van geselecteerd opties.

Tijdens het programma zal u constant op de hoogte worden gehouden van de resterende wastijd.

De machine berekent de tijd tot aan het einde van het gekozen programma, op basis van een standaardlading. Tijdens de cyclus corrigeert de machine de tijd op basis van de afmeting en de samenstelling van de lading.

(SL)

4) TRAJANJE PROGRAMA

Ko izberete program, se na prikazovalniku prikaže trajanje programa, ki se spreminja glede na izbrane opcije.

Ko stroj začne izvajati program, se čas do konca programa na prikazovalniku stalno prilagaja.

Aparat prerečuna čas do konca izbranega programa na osnovi standardne količine perila. Med potekom programa stroj ta čas prilagaja glede na količino in sestavo perila.

(HR)

4) SVJETLO TRAJANJA CIKLUSA PRANJA

Nakon što je odabran program pranja na ekranu će se automatski prikazati trajanje ciklusa, koje može varirati, zavisno o odabranim opcijama. Nakon što program pranja započne, stalno će Vam biti pruženi podaci o preostalom vremenu do kraja pranja.

Uredjaj izračunava vrijeme rada odabranog programa na osnovu standardnog punjenja rubljem, a tijekom ciklusa pranja, uređaj će korigirati vrijeme prema količini i vrsti rublja.

(ES)**INDICADORES LUMINOSOS
TECLAS**

Se encienden cuando son pulsadas las teclas respectivas.

En caso de que se haya seleccionado una opción no compatible con el programa elegido, la luz del botón primero parpadeará y después se apagará.

(DE)**TASTENANZEIGE**

Sie leuchten auf, sobald die entsprechenden Tasten gedrückt werden.

Falls eine Option gewählt wird, die mit dem eingestellten Programm nicht kompatibel ist, blinkt die Anzeige auf der Taste zuerst, dann erlischt sie.

M**MANDO SELECTOR DE PROGRAMAS CON POSICIÓN DE "OFF"**

GIRANDO EL MANDO, EL DISPLAY SE ILUMINARÁ, VISUALIZANDO LOS PARÁMETROS DEL PROGRAMA ELEGIDO. AL FINAL DEL CICLO O DESPUÉS DE UN PERIODO DE INACTIVIDAD, LA LUMINOSIDAD DEL DISPLAY DISMINUYE PARA UN AHORRO ENERGÉTICO. NOTA: PARA APAGAR LA LAVADORA, GIRAR EL MANDO DE PROGRAMAS HASTA LA POSICIÓN "OFF".

Accionar la tecla "**START/PAUSA**" para iniciar la fase de lavado.

El ciclo de lavado se completará con el mando selector de programas colocado sobre el programa seleccionado hasta el final del ciclo de lavado. Al final del ciclo de lavado, apague la lavadora llevando el mando selector de programas a la posición "OFF".

**NOTA:
SE DEBE LLEVAR SIEMPRE EL MANDO SELECTOR DE PROGRAMAS A LA POSICIÓN "OFF" AL FINAL DEL CICLO DE LAVADO Y ANTES DE SELECCIONAR UNO NUEVO.**

PROGRAMMWAHLSCHALTER MIT OFF

DURCH DREHEN AM WAHLSCHALTER LEUCHTET DAS DISPLAY AUF UND ZEIGT DIE VOREINSTELLUNGEN DES GEWÄHLTEN PROGRAMMS. AM ENDE DES PROGRAMMS ODER NACH EINER LÄNGEREN BETRIEBSPAUSE WIRD DIE LEUCHTKRAFT DES DISPLAYS HERUNTERGESETZT, UM ENERGIE ZU SPAREN. HINWEIS: UM DAS GERÄT AUSZUSCHALTEN, PROGRAMMWAHLSCHALTER AUF OFF STELLEN.

Drücken Sie die **START-Taste**, um das Programm zu starten.

Während des Waschgangs bleibt der Programmwahlschalter bis zum Ende des Programmes auf dem gewählten Programm stehen.

Am Ende des Waschprogrammes schalten Sie das Gerät ab durch Drehen des Wahlschalters auf die Position OFF.

**HINWEIS:
DREHEN SIE IMMER NACH BEENDIGUNG DES PROGRAMMS, UND BEVOR SIE EIN NEUES PROGRAMM EINSTELLEN, DEN PROGRAMMWAHLSCHALTER AUF DIE POSITION AUS.**

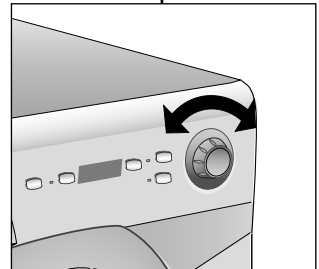
N

NL

INDICATIELAMPJES BIJ DE KNOPPEN

Deze lampjes gaan branden als de toets wordt ingedrukt. Als er een keuze wordt gemaakt welke niet kan worden ingeschakeld, gaat het lampje knipperen en vervolgens weer uit.

SL

KONTROLNE LUČKE ZA POSAMEZNE OPCIJE

Osvetlijo se, ko pritisnete na katero od tipk. Če izberete opcijo, ki ni na voljo v kombinaciji z izbranim programom, kontrolna lučka tipke najprej utripa, nato pa ugasne.

HR

SVJETLOSNI POKAZATELJI TIPKI

Ova svjetla uključuju se kada je pritisnuta pripadajuća tipka. Ako je odabrana opcija koja nije u skladu s odabranim programom pranja, svjetlo prvo trepti a zatim će se isključiti.

PROGRAMMAKNOP WASSEN MET OFF

WANNEER ER AAN DE PROGRAMMAKEUZE KNOP WORDT GEDRAAID ZAL HET DISPLAY GAAN BRANDEN OM DE INSTELLINGEN VAN HET GEKOZEN PROGRAMMA TE LATEN ZIEN. VOOR ENERGIEBESPARING, AAN HET EINDE VAN HET PROGRAMMA OF TIJDENS INACTIVITEIT, ZAL HET DISPLAY CONTACT VERMINDEREN OM DE MACHINE UIT TE SCHAKELN DRAAID U DE PROGRAMMAKEUZEKNOP NAAR DE "UIT" POSITIE.

Druk op de "Start/Pauze"-knop om het geselecteerde programma te starten.

Het programma draait met de programmaknop gepositioneerd op het gekozen programma totdat het programma eindigt.

Schakel de machine bij het einde van het programma uit door de knop in de "OFF" positie te draaien.

LET OP: ZET NA AFLOOP VAN EEN WASCYCLUS DE PROGRAMMAKNOP ALTIJD EERST WEER OP UIT (OFF) VOORDAT U EEN VERVOLG-PROGRAMMA OF EEN NIEUW PROGRAMMA INSTELT EN START.

GUMB PROGRAMATORJA ZA IZBIranJE PROGRAMOV IN OZNAKO OFF (IZKLOPLJENO)

KO OBRNETE GUMB ZA IZBIranJE PROGRAMOV, SE PRIKAZOVALNIK OSVETLI IN PRIKAŽEJO SE NASTAVITVE ZA IZBRANI PROGRAM. DA BI PRIHRANILI NA ENERGIJI, SE PO ZAKLJUČENEM PROGRAMU ALI TAKRAT, KO STROJA NE UPORABLJATE, KONTRAST PRIKAZOVALNIKA ZMANJŠA. OPOMBA: STROJ IZKLOPITE Z OBRAČANJEM GUMBA ZA IZBIranJE PROGRAMOV NA POLOŽAJ "OFF" (IZKLOPLJENO).

Stroj zažene s pritiskom na tipko **Start/pavza**.

Med potekom programa gumb programatorja miruje (se ne obrača).

Stroj izklopite tako, da obrnete gumb programatorja na OFF.

OPOMBA: GUMB PROGRAMATORJA MORATE OBRNITI NA OFF PO ZAKLJUČENEM PROGRAMU PRANJA OZ. ČE ŽELITE IZBRATI IN ZAGNATI NOVI PROGRAM.

GUMB PROGRAMATORA SA POLOŽAJEM OFF

KADA OKRENETE GUMB ZA ODABIR PROGRAMA, SVJETLA NA EKRANU ĆE SE UKLJUČITI DA PRIKAŽU POSTAVKE ODABRANOG PROGRAMA. ZA ŠTEDNJU ENERGIJE, NA KRAJU CIKLUSA ILI ZA VRIJEME MIROVANJA, RAZINA KONTRASTA DISPLAYA ĆE SE SMANJITI OPASKA: DA ISKLJUČITE PERILICU, OKRENITE GUMB ZA ODABIR PROGRAMA NA POLOŽAJ "OFF".







Pritisnite tipku **START/PAUSE** da pokrenete odabrani ciklus pranja.

Program pranja će se izvesti s gumbom programatora u nepomičnom položaju na odabranom programu sve dok ciklus pranja ne završi.

Perilicu rublja isključite okretanjem gumba programatora na položaj OFF.

ZNAČAJNO: GUMB PROGRAMATORA NAKON SVAKOG CIKLUSA PRANJA MORA BITI VRAČEN NA POLOŽAJ OFF, ODNOSNO PRI POKRETANJU SLIJEDEĆEG CIKLUSA PRANJA A PRIJE NEGO TAJ NAREDNI PROGRAM BUDE ODABRAN I POKRENUT.

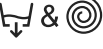
TABLA DE PROGRAMAS

PROGRAMA PARA:		LLEVE EL PUNTERO DEL MANDO SELECTOR DE PROGRAMAS SOBRE:	CARGA MAX kg	TEMP. °C	CARGA DETERGENTE	
						☼
Tejidos resistentes <i>Algodón, lino, cáñamo</i>	Blanco	90°	4	90°	●	●
<i>Algodón, mixtos</i>	Colores resistentes	 60°C **	4	60°	●	●
	Colores resistentes	 40°C **	4	40°	●	●
	Colores delicados	30°	4	30°	●	●
Tejidos mixtos y sintéticos <i>Sintéticos (Rayon, Acrílicos)</i>	Colores resistentes	50°	2	50°	●	●
	Colores delicados	40°	2	40°	●	●
<i>Mixtos, sintéticos delicados</i>	Camisas 	30°	2	30°	●	●
Tejidos muy delicados <i>Ropa de lana Sintéticos (Rayon, Acrílicos)</i>	Delicados 	30°	2	30°	●	●
	Lana lavable en lavadora Lavado a mano 	30°	1	30°	●	●
speciali	EcoMix 20°	EcoMix 20°	4	20°	●	●
	Centrifugado energético/ Sólo vaciado		-	-		
	Aclarados 		-	-		●
	Tejidos resistentes/ mixtos	14'	1	30°	●	●
	Tejidos resistentes/ mixtos	30' ■	2	30°	●	●
	Tejidos resistentes	59'	2	40°	●	●

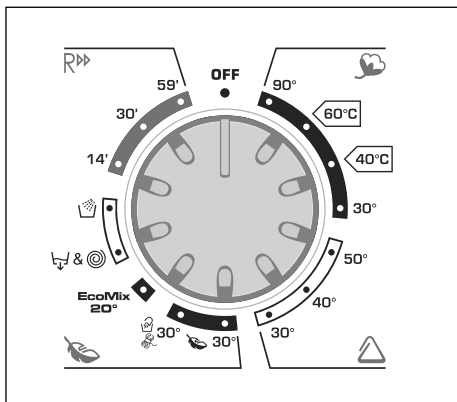
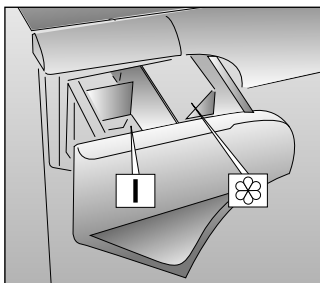

Notas a considerar:

** PROGRAMAS DE ALGODÓN SEGUN (EU) No 1015/2010 e No 1061/2010.

PROGRAMA ALGODÓN con temperatura de 60°C

PROGRAMA ALGODÓN con temperatura de 40°C

Estos programas están indicados para lavar prendas de algodón de suciedad normal y son más eficientes en términos de consumo combinado de agua y energía para lavados de colada de algodón.

Estos programas se han desarrollado para ser conformes con las temperaturas de lavado del etiquetado energético y la temperatura efectiva pudiera variar ligeramente de la declarada en el ciclo.

- El programa rápido 30 minutos puede ser, además, utilizado como ciclo de prelavado en el caso de coladas particularmente sucias seleccionando a continuación el programa principal deseado.

PROGRAMMTABELLE

PROGRAMM FÜR / GEWEBEART		PROGRAMM- WAHL- SCHALTER EINSTELLEN AUF	MAX BELADUNG kg	TEMP. °C	WASCHMITTEL EINFÜLLEN	
					I	
Koch-/Buntwäsche <i>Baumwolle Leinen Jute</i>	Kochwäsche	90°	4	90°	●	●
<i>Baumwolle Mischgewebe</i>	Widerstandsfähige Buntwäsche	**	4	60°	●	●
	Widerstandsfähige Buntwäsche	**	4	40°	●	●
	Pflegeleichte Buntwäsche	30°	4	30°	●	●
Synthetik <i>Synthetik (Nylon, Perlon) Baumwolle Mischgewebe</i>	Widerstandsfähige Buntwäsche	50°	2	50°	●	●
	Pflegeleichte Buntwäsche	40°	2	40°	●	●
<i>Empfindliche Mischgewebe und Synthetik Wolle</i>	Oberhemden	30°	2	30°	●	●
Feinwäsche <i>Wolle Synthetik (Dralon, Acryl, Trevira)</i>	Feinwäsche	30°	2	30°	●	●
	Waschmaschinenge- eignete Wolle Handwäsche	30°	1	30°	●	●
Spezial	EcoMix 20°	EcoMix 20°	4	20°	●	●
	Intensivschleudern/ Abpumpen	&	-	-		
	Spülen		-	-		●
	Widerstandsfähige Gewebe/ Mischgewebe	14'	1	30°	●	●
	Widerstandsfähige Gewebe/ Mischgewebe	30' ■	2	30°	●	●
	Widerstandsfähige Gewebe	59'	2	40°	●	●

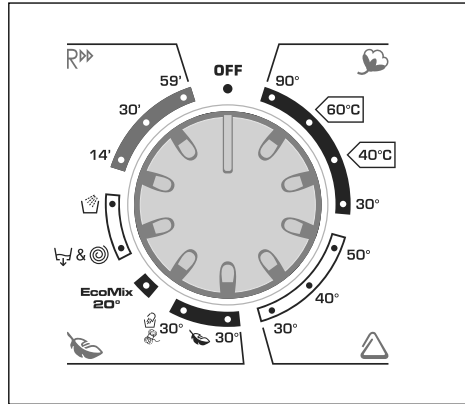
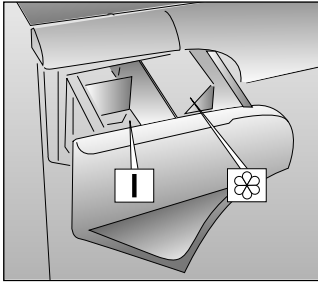

Hinweise:









** VERGLEICHSPROGRAMME FÜR BAUMWOLLE LT. (EU) Nr. 1015/2010 und Nr. 1061/2010.

PROGRAMM BAUMWOLLE mit Waschtemperatur 60°C
 PROGRAMM BAUMWOLLE mit Waschtemperatur 40°C

Diese Programme sind geeignet zum Waschen von normal verschmutzten Wäschestücken aus Baumwolle und sind hierfür die sparsamsten Programme, was den Strom- und Wasserverbrauch betrifft. Sie weisen unter Umständen eine längere Programmlaufzeit auf. Die Programme wurden speziell auf die Angaben der Wäschepflegeetiketten in den Textilien hin optimiert. Die tatsächliche Wassertemperatur kann leicht von der im Programm deklarierten Temperatur abweichen.

- Das Schnellprogramm 30 Minuten kann auch als Vorwaschprogramm für stark verschmutzte Wäsche benutzt werden. Wählen Sie danach das gewünschte Hauptwaschprogramm.

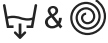
PROGRAMMATABEL

PROGRAMMA VOOR:	PROGRAMMA-KNOP OP:	MAXIMALE BELADING kg	TEMPERATUUR KEUZE °C	WASMIDDELBAKJE		
				I		
STERKE WEEFSELS <i>Katoen, linnen, jute</i>	WITTE WAS	90°	4	90°	●	●
<i>Katoen Gemengde weefsels</i>	BONTE WAS	 **	4	60°	●	●
	BONTE WAS	 **	4	40°	●	●
	BONTE WAS KLEURECHT	30°	4	30°	●	●
GEMENGDE/ SYNTHETISCHE WEEFSELS <i>Synthetisch (nylon), Gemengde weefsels</i>	BONTE WAS	50°	2	50°	●	●
	BONTE WAS KLEURECHT	40°	2	40°	●	●
<i>Gemengde, fijne, synthetische weefsels</i>	OVERHEMDEN 	30°	2	30°	●	●
Zeer gevoelige weefsels <i>Wol Synthetische weefsels (dralon, acryl)</i>	DELICAAT 	30°	2	30°	●	●
	WOLWAS HANDWAS 	30°	1	30°	●	●
Speciaal	EcoMix 20°	EcoMix 20°	4	20°	●	●
	CENTRIFUGEREN/ AFPOMPEN		-	-		
	SPOELEN		-	-		●
	KREUKHERSTELLEND OF BONTE WAS	14'	1	30°	●	●
	KREUKHERSTELLEND OF BONTE WAS	30' 	2	30°	●	●
	BONTE WAS	59'	2	40°	●	●

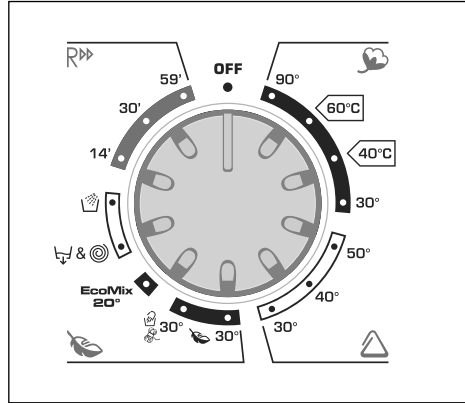
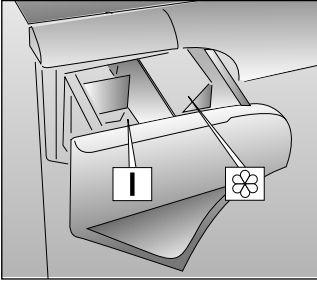

Enkele belangrijke opmerkingen:

** Standaard katoen Programma volgens (EU) nr. 1015/2010 en niet 1061/2010.

KATOEN PROGRAMMA met een temperatuur van 60°C

KATOEN PROGRAMMA met een temperatuur van 40°C

Deze programma's zijn geschikt voor normaal bevuild wasgoed en ze zijn de meest efficiënte programma's op het gebied van de combinatie, energie en water verbruik, voor het wassen van katoen.

Deze programma's zijn ontwikkeld om te voldoen aan de temperatuur op het waslabel in de kleding de werkelijke water temperatuur kan enigszins afwijken van de opgegeven temperatuur van de cyclus.

- Het 30 minuten programma kan ook gebruikt worden als een voorwascyclus programma, voordat u het hoofdprogramma selecteert, in geval van sterk vervuild wasgoed.

7. POGLAVJE

RAZPREDELNICA S PROGRAMI

Program za:	GUMB ZA IZBIRANJE PROGRAMOV NA:	TEŽA (NAJVEČ) Kg.	TEMP. °C	PRALNA SREDSTVA V:	
					☼
Odporne tkanine Bombaž, platno	Belo perilo	90°	4	90°	● ●
Bombaž, tkanine iz mešanice vlaken	Obstojne barve	60°C **	4	60°	● ●
	Obstojne barve	40°C **	4	40°	● ●
	Neobstojne barve	30°	4	30°	● ●
Tkanine iz mešanice vlaken in sintetiike Sintetika (najlon, perlon), bombažne mešanice	Obstojne barve	50°	2	50°	● ●
	Neobstojne barve	40°	2	40°	● ●
Mešanica vlaken, občutljiva sintetika	Srajce	30°	2	30°	● ●
Zelo občutljive tkanine	Občutljive tkanine	30°	2	30°	● ●
	Volna (za strojno pranje) Ročno pranje	30°	1	30°	● ●
Posebni programi	EcoMix 20°	EcoMix 20°	4	20°	● ●
	Centrifugiranje z veliko hitrostjo/ Samo izčrpavanje	&	-	-	
	Izpiranje		-	-	●
	Odporne tkanine/ Tkanine iz mešanice vlaken in sintetiike	14'	1	30°	● ●
	Odporne tkanine/ Tkanine iz mešanice vlaken in sintetiike	30'	2	30°	● ●
	Odporne tkanine	59'	2	40°	● ●

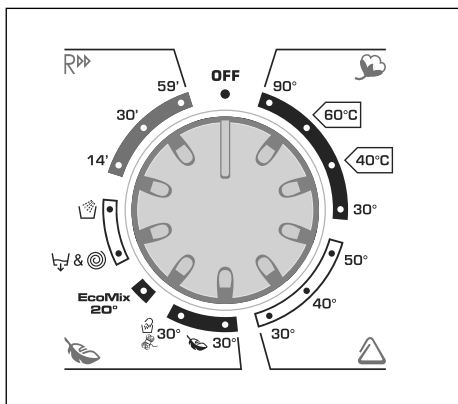
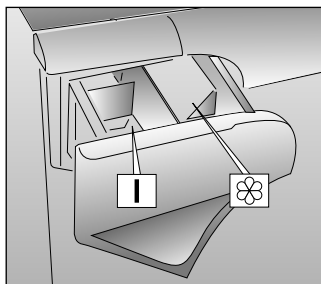

Prosimo, da upoštevate naslednje:

**** STANDARDNI PROGRAMI ZA BOMBAŽ SKLADNO Z DOLOČILI PREDPISA (EU) št. 1015/2010 in Št. 1061/2010**

PROGRAM ZA PRANJE BOMBAŽA pri temperaturi 60° C
PROGRAM ZA PRANJE BOMBAŽA pri temperaturi 40° C

Programa sta primema za pranje običajno umazanega bombažnega perila in sta najbolj učinkovita programa glede na porabo energije in vode za pranje bombažnega perila. Programa sta bila namensko razvita za prilagajanje priporočeni temperature za pranje, navedeni na etiketah na oblačilih. Dejanska temperature vode se lahko nekoliko razlikuje od deklarirane temperature za ta program.

■ **30-minutni hitri program je obenem namenjen tudi predpranju zelo umazanega perila, ki ga izberete pred vklopom glavnega programa pranja.**

TABELARNI PREGLED PROGRAMA

PROGRAM ZA:		GUMB PROGRAMA- TORA NA:	MAX. TEŽINA kg	TEMP. °C	PUNJENJE DETERDŽENTA	
					I	
<u>Postojane tkanine</u> pamuk, lan	bijelo rublje	90°	4	90°	●	●
pamuk, miješane	postojane boje	**	4	60°	●	●
	postojane boje	**	4	40°	●	●
	nepostojane boje	30°	4	30°	●	●
<u>Miješane tkanine i sintetika</u> sintetika (najlon, perlon) miješane pamučne	postojane boje	50°	2	50°	●	●
	nepostojane boje	40°	2	40°	●	●
miješane osjetljiva sintetika	Košulje	30°	2	30°	●	●
<u>Vrlo osjetljive tkanine</u>	osjetljivo rublje	30°	2	30°	●	●
	vunene tkanine PERIVE U PERILICI "ručno pranje"	30°	1	30°	●	●
Posebni programi	EcoMix 20°	EcoMix 20°	4	20°	●	●
	Brzo centrifugiranje/ samo isijecanje vode	&	-	-		
	ispiranje		-	-		●
	Postojane tkanine/ Miješane tkanine i sintetika	14'	1	30°	●	●
	Postojane tkanine/ Miješane tkanine i sintetika	30' ■	2	30°	●	●
	Postojane tkanine	59'	2	40°	●	●

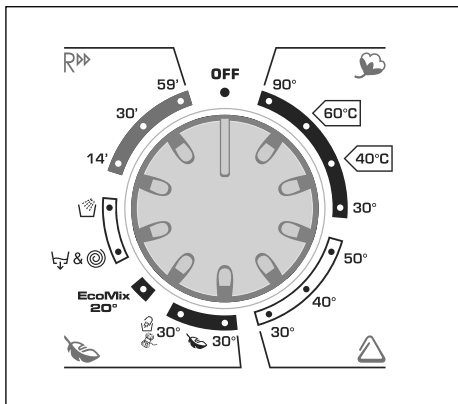
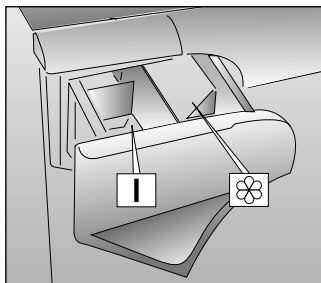

Molimo pročitajte ova napomene:

** STANDARDNI PROGRAMI ZA PRANJE PAMUČNOG RUBLJA PREMA NORMAMA (EU) br. 1015/2010 i br. 1061/2010.

PROGRAM ZA PRANJE PAMUČNOG RUBLJA na temperaturi od 60°C,
PROGRAM ZA PRANJE PAMUČNOG RUBLJA na temperaturi od 40°C

Ovi programi pranja pogodni su za pranje uobičajeno prljavog pamučnog rublja i najučinkovitiji su u smislu zajedničke potrošnje električne energije i vode.

Ovi programi pranja razvijeni su da usklade razlike između temperatura pranja koje su navedene na etiketama odjeće i stvarne temperature vode.

- **Brzi program u trajanju 30 minute također se može koristiti kao ciklus predpranja u slučaju jako prljave odjeće prije odabira glavnog programa pranja.**

CAPÍTULO 8

SELECCIÓN DE PROGRAMAS

Para tratar los diferentes tipos de tejidos y los diferentes grados de suciedad, la lavadora dispone de una selección de diversos programas para los diferentes tipos de tejidos, temperatura y duración (véase la tabla de programas de lavado).

1. TEJIDOS RESISTENTES

Los programas se realizan permitiendo el máximo grado de lavado y los aclarados, intercalados con fases de centrifugado, asegurando un lavado perfecto. El centrifugado final a la máxima velocidad garantiza un escurrido óptimo.

2. TEJIDOS MIXTOS Y SINTÉTICOS

El lavado y el aclarado se optimizan con los ritmos de rotación del tambor y los niveles de agua. El centrifugado en modo delicado, asegura una reducción en la formación de pliegues sobre los tejidos.

3. TEJIDOS DELICADOS

Es un nuevo concepto de lavado dado que alterna momentos de lavado con momentos de pausa, especialmente recomendado para el lavado de tejidos muy delicados. Los aclarados se realizan con un elevado nivel de agua para garantizar las mejores prestaciones.

PROGRAMA LANA & MANO

Este programa efectúa un ciclo de lavado pensado para los tejidos "Lana lavable en lavadora" o para prendas que han de ser lavadas a mano.

El programa logra una temperatura de 30°C y finaliza con 3 aclarados y un centrifugado delicado.

KAPITEL 8

PROGRAMM/ TEMPERATURWAHL

Um unterschiedliche Textilien und Verschmutzungsgrade optimal behandeln zu können, bietet Ihnen diese Waschmaschine 4 Programmtypen für unterschiedliche Gewebearten, Temperaturen und Programmdauer (siehe Programmtabelle) an.

1. UNEMPFINDLICHE STOFFE

Die Programme bieten eine maximale Reinigung und jeweils von Schleuderphasen unterbrochene Spülgänge, die die optimale Spülung der Wäsche garantieren. Der abschließende Schleudergang sichert die bestmögliche Trocknung.

2. MISCHGEWEBE UND KUNSTFASERN

Das Waschen und Spülen dieser Gewebearten ist durch die optimale Drehzahl der Trommel und durch das perfekt abgestimmte Wasserniveau besonders wirksam. Das Schonschleudern verhindert außerdem die Bildung von Falten in der Wäsche.

3. HOHEMPFINDLICHE STOFFE

Dieses neue Waschkonzept mit abwechselnden Wasch- und Einweichphasen ist besonders geeignet für die Wäsche feinsten Textilien. Die Spülgänge werden mit hohem Wasserstand durchgeführt, um eine schonende Behandlung und beste Ergebnisse zu sichern.

PROGRAMM WOLLE & HANDWÄSCHE

Mit diesem Programm kann speziell dafür gekennzeichnete, maschinenwaschbare Wolle (s. Wäschezeichen) oder Textilien, die nur zur Handwäsche empfohlen werden (s. Wäschezeichen), mit der Maschine gewaschen werden und man spart sich so die aufwendige Handwäsche. Die max. Waschtemperatur liegt bei 30°C. Das Programm arbeitet mit geringen, sanften Trommelbewegungen während des Waschvorgangs und endet mit drei Spülgängen sowie einem sanften Schleudergang bei niedriger Drehzahl.



HOOFDSTUK 8

KIEZEN VAN HET PROGRAMMA

Voor de verschillende soorten weefsels en afhankelijk van de graad van vervuiling van het wasgoed heeft de wasautomaat 4 verschillende hoofdgroepen: (zie het overzicht van de wasprogramma's).

1. STERKE WEEFSELS

Deze programma's zijn bestemd om grondig te wassen. De verschillende spoelgangen, die tussendoor gecentrifugeerd worden, zorgen dat er perfect gespoeld wordt. Bij de laatste centrifugegang wordt het water optimaal verwijderd.

2. GEMENGDE EN SYNTHETISCHE WEEFSELS

Dankzij een speciale trommelbeweging en het hogere waterniveau wordt er tijdens de hoofdwas en de spoeling de beste resultaten behaald. Er wordt met een laag toerental gecentrifugeerd om kreuken te voorkomen.

3. BIJZONDER GEVOELIGE WEEFSELS

Dit is een nieuw wasconcept, met een cyclus die bestaat uit elkaar opvolgende periodes van activiteit en pauzes, vooral geschikt voor het wassen van uiterst fijne stoffen. Wassen en spoelen gebeuren met hoge waterniveaus voor het beste wasresultaat.

WOL & HANDWAS PROGRAMMA

Dit programma geeft de mogelijkheid van een compleet wasprogramma voor wollen kleding omschreven als "machine wasbaar" en wasgoed met "alleen handwas" op het label.

Het programma heeft een maximale temperatuur van 30 °C en sluit af met 3 spoelingen, een wasverzachter en een langzame centrifugecyclus.

8. POGLAVJE

IZBIRANJE PROGRAMOV

Pralni stroj ima 4 skupine programov, ki omogočajo pranje različno umazanega perila, kot seveda tudi pranje različnih vrst tkanin. Programi pranja se med seboj razlikujejo po načinu pranja, temperaturah in po trajanju (gl. razpredelnico programov pranja).

1. OBSTOJNE TKANINE

Stroj pere in izpira perilo na teh programih z intenzivno močjo. Po vsakem vmesnem izpiranju stroj perilo tudi ožame, kar zagotavlja popolno izpiranje. Končno centrifugiranje perilo temeljito ožame.

2. TKANINE IZ MEŠANIH I SINTEČIKH VLAKEN

Ritem vrtenja bobna in nivo vode zagotavljata najboljše rezultate pranja in izpiranja. Nežno ožemanje prepreči, da bi se perilo preveč zmečkalo.

3. ZELO OBČUTLJIVE TKANINE

To je nov program, ki perilo izmenično pere in namaka, in je predvsem namenjen pranju zelo občutljivih tkanin. Pranje in izpiranje poteka v večji količini vode, kar zagotavlja najboljše rezultate.

PROGRAM ZA VOLNO & ROČNO PRANJE

Program zagotavlja popolno pranje perila, izdelanega iz volnenih tkanin, ki ga je dovoljeno prati v stroju, ter perila, ki je namenjeno ročnemu pranju in označeno z ustrezno etiketo ("Samo ročno pranje"). Najvišja temperatura med izvajanjem programa je 30° C, program pa se zaključí s 3 izpiranji, zadnje poteka z dodatkom mehčalca, ter nežnim ožemanjem.

POGLAVLJE 8

ODABIR PROGRAMA PRANJA

Za različite vrste tkanina i različite stupnjeve prljavštine ova perilica rublja ima 4 različite skupine programa koji su u skladu sa: ciklusom pranja, temperaturom pranja i dužinom ciklusa (pogledajte tabelarni prikaz programa pranja).

1. POSTOJANE TKANINE

Ovi programi namijenjeni su ostvarivanju najveće djelotvornosti pranja i ispiranja. Tijekom ovih programa izmjenjuju se ciklusi centrifugiranja koji daju odlične rezultate i ciklus spiranja. Zadnje centrifugiranje posebno je djelotvorno da se rublje temeljito ocijedi.

2. TKANINE OD MIJEŠANIH I SINTEČIKH VLAKNA

Glavno pranje pranje i ispiranje, pružaju najbolje vrijednosti zahvaljujući rotiranju bubnja i razini vode. Blago centrifugiranje pomaže da se tkanine manje gužvaju.

3. POSEBNO OSJETLJIVE TKANINE

Ovo je novi ciklus pranja u kojem se izmjenjuje pranje i namakanje, posebno je preporučljiv za vrlo osjetljive tkanine.

PROGRAMI VUNA & RUCNO PRANJE

Ovaj program omogućuje kompletan ciklus pranja za odjevne predmete označene kao "Machine-Washable". Vunene tkanine i rublje označeno na etiketi sa "Hand Wash Only". Program ima maksimalnu temperaturu 30°C i završava sa tri ispiranja i laganom centrifugom.

ES

4. PROGRAMAS ESPECIALES

PROGRAMA "EcoMix"

Este innovador programa se utiliza para lavar juntos diferentes colores y tejidos como el algodón, mixtos y sintéticos a una temperatura de 20°C, con un rendimiento óptimo.

El consumo de este programa es de aproximadamente un 40% menor de la de un algodón normal de 40°C.

CENTRIFUGADORA & SOLO VACIADO

Este programa efectúa un centrifugado a la máxima velocidad, eventualmente reducible por la opción selección centrifugado, o anulable en el caso se quiera sólo efectuar el vaciado.

PROGRAMA ESPECIAL "ACLARADOS"

Este programa efectúa 3 aclarados de la colada con centrifugado intermedio (eventualmente se puede anular mediante la tecla específica).

Es utilizable para aclarar cualquier tipo de tejidos, por ejemplo después de un lavado efectuado a mano.

DE

4. SPEZIALPROGRAMM

"EcoMix"-PROGRAMM

Mit diesem Waschprogramm können Sie gleichzeitig farbechte Textilien aus Baumwolle, Mischgeweben und Kunstfasern bei einer Temperatur von nur 20°C waschen. Der Energieverbrauch liegt dabei rund 40% unter dem eines herkömmlichen 40°C Baumwollwaschprogramms.

SCHLEUDERN&ABPUMPEN

Nach Anwahl dieses Sonderprogramms wird ein kompletter Schleuderzyklus mit anschließendem Abpumpen durchgeführt. Die Schleuderdrehzahl kann dabei stufenweise runterreguliert bzw. sogar komplett deaktiviert werden, um nur abzupumpen.

SPEZIALPROGRAMM "SPÜLEN"

Das Programm Spülen führt drei Spülgänge aus mit letztem Schleudergang, der evtl. reduziert oder ganz ausgeschlossen werden kann (drücken Sie die entsprechende Taste). Geeignet zum Spülen jedweder Gewebeart, z.B. nach dem Waschen per Hand.

EcoMix
20°



4. Speciaal

"EcoMix" PROGRAMMA

Met dit innovatieve programma kunt u verschillende stoffen, zoals katoen, synthetische en gemengde weefsels, en kleuren bij elkaar wassen op slechts 20°C met een uitstekend reinigende werking.

Met dit programma verbruikt u slechts 40% ten opzichte van een standaard katoenwascyclus op 40°C.

CENTRIFUGEREN & AFPOMPEN

Het zwierprogramma eindigt steeds de wascyclus met een maximaal toerental.

Met de zwiersnelheid optie-toets kan u het zwierprogramma zelf instellen of zelfs helemaal uitzetten.

SPECIAAL "SPOELPROGRAMMA"

Dit programma spoelt drie keer met tussendoor centrifugeren. (dit kan worden aangepast) Dit programma kan worden gebruikt voor het spoelen van ieder type wasgoed. Bijv. na de handwas.

4. Posebni programi

PROGRAM "EcoMix"

To je novi program, ki omogoča skupno pranje perila različnih barv in iz različnih vrst tkanin, na primer perila iz bombaža, sintetike in iz mešanice vlaken. Pranje poteka pri samo 20°C, rezultati pranja pa so odlični.

Poraba pri tem programu je le približno 40% v primerjavi s porabo pri pranju bombaža pri 40°C.

OŽEMANJE & IZČRPVANJE VODE

Program za ožemanje perila opravi ožemanje pri največji možni hitrosti, ki jo lahko po želji s pomočjo opsijske tipke za nastavljanje hitrosti centrifugiranja znižate ali pa povsem prekličete, če želite, da stroj samo izčrpa vodo.

IIZPIRANJE

Ta program opravi tri izpiranja z vmesnim centrifugiranjem (hitrost lahko prilagodite s pomočjo ustrezne tipke). Ta program je namenjen izpiranju različnega perila po pranju na roke.

4. Posebni programi poseban program

PROGRAM "EcoMix"

Ovaj inovativni program, omogućuje vam da zajedno perete različite tkanine i boje, kao što su pamuk, sintetika i miješane tkanine na samo 20°C i omogućuje izvanredne rezultate pranja.

Potrošnja na ovom programu je oko 40% u odnosu na program 40°C pamučnog pranja.

CENTRIFUGIRANJE I ISPUŠTANJE VODE

Program za centrifugiranje završava na najvećoj brzini centrifuge, brzina centrifugiranja može se smanjiti korištenjem tipke za brzinu centrifuge ili potpuno isključiti ako želite samo istjecanje vode.

POSEBAN PROGRAM "ISPIRANJE"

Ovaj program izvodi tri ispiranja, između kojih se izvodi centrifugiranje (koje se može smanjiti ili isključiti korištenjem odgovarajućeg gumba). Takvo ispiranje može se koristiti za bilo koju vrstu tkanina, npr. koristite ga nakon ručnog pranja.

(ES)**LAVADO DIARIO 30°C
- CICLO RÁPIDO 14'**

Ciclo de lavado completo (lavado, aclarado y centrifugado) preparado para lavar durante aproximadamente 14 minutos:

- cargas máximas hasta 1kg;
- tejidos poco sucios (algodón y mixto)

Con este programa se recomienda utilizar sólo el 20% del detergente empleado normalmente para evitar desperdicios inútiles.

**LAVADO DIARIO 30°C
- CICLO RÁPIDO 30'**

Ciclo de lavado completo (lavado, aclarado y centrifugado) preparado para lavar durante aproximadamente 30 minutos:

- cargas máximas hasta 2 kg;
- tejidos poco sucios (algodón y mixto)

Con este programa se recomienda utilizar sólo el 20% del detergente empleado normalmente para evitar desperdicios inútiles.

RÁPIDO 59 Min - 40°C

Este programa ha sido diseñado para tener la más alta calidad de limpieza pero con la gran ventaja de una reducción significativa en la duración del tiempo de Lavado.

El ciclo de lavado es capaz de lavar a una temperatura de 40°C con una carga máxima de 2 kg y concluye con 2 aclarados y un centrifugado de alta velocidad.

(DE)**TÄGLICHER WASCHGANG 30°C
- SCHNELLPROGRAMM 14
MINUTEN**

Es handelt sich um einen kompletten Waschgang (Waschen, Spülen, Schleudern), der nur ca. 14 Minuten dauert und besonders empfohlen wird für:

- maximale Wäscheladungen von 1 kg
- leicht verschmutzte Wäschestücke (Beumwolle und Mischgewebe)

Um eine Verschwendung des Waschmittels zu vermeiden, empfehlen wir, nur 20% der normalerweise benutzten Waschmitteldosis zu nehmen.

**TÄGLICHER WASCHGANG 30°C
- SCHNELLPROGRAMM 30
MINUTEN**

Es handelt sich um einen kompletten Waschgang (Waschen, Spülen, Schleudern), der nur ca. 30 Minuten dauert und besonders empfohlen wird für:

- maximale Wäscheladungen von 2 kg
- leicht verschmutzte Wäschestücke (Beumwolle und Mischgewebe)

Um eine Verschwendung des Waschmittels zu vermeiden, empfehlen wir, nur 20% der normalerweise benutzten Waschmitteldosis zu nehmen.

KURZPROGRAMM 59'

Dieses besondere Programm wurde entwickelt, um die besten Waschergebnisse zu erzielen, mit dem Vorteil einer spürbaren Zeiteinsparung durch die Reduzierung der Programmdauer.

Der Waschzyklus arbeitet mit einer Temperatur von 40°C bei maximal 2 kg Wäsche und endet mit 2 Spülängen und einem Schleudergang bei hoher Tourenzahl.

14'**30'****59'**

DAGELIJKSE WAS 30° C – SNEL 14 MINUTEN

Een compleet wasprogramma (wassen, spoelen en centrifugeren), voor het in ongeveer 14 minuten wassen van:

- een maximale belading van 1 kg
- licht vervuilde weefsels (katoen en synthetisch)

Wij adviseren bij dit programma het gebruik van 20% van de normale hoeveelheid wasmiddel, om verspilling van wasmiddel te voorkomen.

DAGELIJKSE WAS 30° C – SNEL 30 MINUTEN

Een compleet wasprogramma (wassen, spoelen en centrifugeren), voor het in ongeveer 30 minuten wassen van:

- een maximale belading van 2 kg
- licht vervuilde weefsels (katoen en synthetisch)

Wij adviseren bij dit programma het gebruik van 20% van de normale hoeveelheid wasmiddel, om verspilling van wasmiddel te voorkomen.

DAGELIJKS 59 Min. - 40° C

Dit speciaal ontworpen programma handhaaft een wasprestatie van hoge kwaliteit, terwijl de wastijd sterk vermindert. Het programma is ontworpen voor een maximaal volume van 2 kg met een temperatuur van 40°C en eindigt met twee spoelfases en een hoge centrifugesnelheid.

DNEVNO PRANJE 30°C – HITRI 14-minutni program

Ta kompleten program pranja (pranje, izpiranje in ožemanje) opera perilo v približno 14 minutah.

- največja dovoljena količina perila – 1 kg;
- namenjen pranju manj umazanega perila (bombaž, mešanica vlaken).

Priporočamo, da za pranje s tem programom odmerite le 20 % običajne količine detergenta, kar pomeni prihranek.

DNEVNO PRANJE 30°C – HITRI 30-minutni program

Ta kompleten program pranja (pranje, izpiranje in ožemanje) opera perilo v približno 30 minutah:

- največja dovoljena količina perila – 2 kg;
- namenjen pranju manj umazanega perila (bombaž, mešanica vlaken).

Priporočamo, da za pranje s tem programom odmerite le 20 % običajne količine detergenta, kar pomeni prihranek.

DNEVNI 59 Min. – 40°C

Ta namensko zasnovani program zagotavlja izjemno učinkovito pranje v občutno krajšem času. Program je namenjen pranju do največ 2 kg perila pri temperaturi 40°C, zaključí pa se z 2 izpiranji in ožemanjem z veliko hitrostjo.

SVAKODNEVNO PRANJE 30°C – BRZI 14'

Potpuni ciklus pranja (pranje, ispiranje i centrifugiranje) omogućen je za otprilike 14 minuta:

- najveća količina rublja 1 kg,
- manje prljavo rublje (pamuk i miješane tkanine).

Preporučujemo da s ovim programom koristite 20% manje deterdženta (u usporedbi s uobičajenom količinom) kako bi izbjegli nepotrebno trošenje deterdženta.

SVAKODNEVNO PRANJE 30°C – BRZI 30'

Potpuni ciklus pranja (pranje, ispiranje i centrifugiranje) omogućen je za otprilike 30 minuta:

- najveća količina rublja 2 kg,
- manje prljavo rublje (pamuk i miješane tkanine).

Preporučujemo da s ovim programom koristite 20% manje deterdženta (u usporedbi s uobičajenom količinom) kako bi izbjegli nepotrebno trošenje deterdženta.

DNEVNI 59 Min. – 40°C

Ovaj posebni program održava visoku učinkovitost kvalitete pranja dok se značajno smanjuje dužina pranja. Program je predviđen za maksimalno punjenje od 2 kg sa temperaturom od 40°C i završava sa 2 ispiranja i centrifugiranjem.

CAPÍTULO 9**CUBETA DEL
DETERGENTE**

La cubeta del detergente está dividida en 2 compartimentos:

- el primero, indicado con "I", sirve para el detergente de lavado;
- el segundo  sirve para aditivos especiales, suavizantes, perfumes almidonados, azuletas, ecc.

ATENCIÓN:
RECUERDE QUE
ALGUNOS DETERGENTES
SON DIFÍCILES DE
ARRASTRAR, EN ESTE
CASO, LE
ACONSEJAMOS
UTILIZAR EL
CONTENEDOR
APROPIADO PARA
PONERLO
DIRECTAMENTE EN EL
TAMBOR.

ATENCIÓN:
EN EL SEGUNDO
COMPARTIMENTO,
INTRODUZCA
UNICAMENTE
PRODUCTOS LÍQUIDOS.

KAPITEL 9**WASCHMITTEL-
BEHÄLTER**

Der Waschmittelbehälter ist in 2 Fächer unterteilt.

- *Das erste, mit "I" markiert ist für das Hauptwaschmittel*
- *das zweite  für spezielle Zusätze wie Weichspüler, Duftstoffe, Stärke usw.*

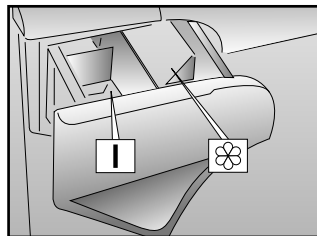

ACHTUNG:
BEKANNTLICH LASSEN
SICH EINIGE
WASCHMITTEL SCHWER
EINSPÜLEN, IN SOLCHEN
FÄLLEN BENUTZEN SIE
BITTE DIE SPEZIELLEN
BEHÄLTER FÜR DIE
VERWENDUNG DIREKT
IN DER TROMMEL.

ACHTUNG:
IN DAS ZWEITE FACH NUR
FLÜSSIGE MITTEL
EINFÜLLEN.

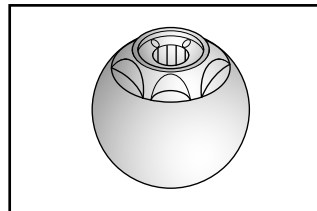

HOOFDSTUK 9WASMIDDELBAKJE

Bestaat uit 2 afzonderlijke vakjes:

- Het eerste vakje "I" is voor het hoofdwasmiddel.
- Het tweede  is voor speciale toevoegingen, verzachters, geurmiddelen, stijfjesel, bleekwater, enz.

BELANGRIJK:
U DIENT ER REKENING
MEE TE HOUDEN DAT
SOMMIGE
WASMIDDELEN MOEILIK
TE VERWIJDEREN ZIJN. IN
DAT GEVAL RADEN WIJ U
AAN OM EEN
WASBOLLETJE IN DE
TROMMEL TE
GEBRUIKEN.

BELANGRIJK:
HET TWEEDE VAKJE IS
ALLEEN ZIJN ALLEEN
BESTEMD VOOR
VLOEIBARE STOFFEN.

9. POGLAVJEPREDALČEK ZA
PRALNA SREDSTVA

Predalček za pralna sredstva
je razdeljen na 2 predelke:

- predelek, označen s številko "I", je namenjen detergentu za glavno pranje;
- v predelek, označen s simbolom , odmerite posebne dodatke - mehčalec, škrob, dišave ipd.

OPOMBA!
ČE UPORABLJATE
DETERGENTE, KI SE
TEŽKO DOZIRAJO V
BOBEN, PRIPOROČAMO,
DA UPORABITE POSEBNO
POSODICO, V
KATERO ODMERITE
DETERGENT IN JO
POLOŽITE V BOBEN
DIREKTNO MED PERILO.

OPOMBA!
V PREDELEK, OZNAČEN S
SIMBOLOM ,
ODMERITE SAMO TEKOČE
DODATKE!

POGLAVLJE 9LADICA SREDSTAVA
ZA PRANJE

Ladica sredstava za pranje
podjeljena je na 2
pregradka:

- pregradak obilježen s "I" namijenjen je detergentu za glavno pranje;
- pregradak obilježen s  namijenjen je posebnim dodacima kao što su: omeksiivači, mirisi, štirke itd.

UPOZORENJE!
NAPOMINJEMO DA SU
NEKA SREDSTVA ZA
PRANJE TEŽE TOPIVA,
AKO PERETE OVAKVIM
SREDSTVIMA
PREPORUČUJEMO DA IH
STAVITE U POSEBNU
POSUDICU KOJA SE
STAVLJA IZRAVNO U
BUBANJ MEDJU RUBLJE.

UPOZORENJE!
PREGRADAK OWNAČEN
S  MOŽETE PUNITI
SAMO TEKUĆIM
SREDSTVIMA!

CAPÍTULO 10

EL PRODUCTO

ATENCIÓN:

si tiene que lavar alfombras, colchas u otras prendas pesadas es mejor no centrifugar.

Las prendas y ropa de lana, para poderlas lavar en la lavadora, deben llevar el símbolo "Pura Lana Virgen" y tener además la indicación "no se apelmaza" o bien "lavable en máquina".

ATENCIÓN:
Durante la selección asegúrese de que:

- en la ropa para lavar no haya objetos metálicos (por ejemplo, clips, imperdibles, alfileres, monedas, etc.);
- abroche las fundas de las almohadas, cierre las cremalleras, las anillas, ate las cintas sueltas y las tiras largas de los vestidos;
- quite de las cortinas también los elementos de rodamiento;
- lea atentamente las etiquetas de los tejidos;
- si durante la selección aprecia manchas resistentes, quítelas con un detergente especial o con una pasta de lavado apropiada.

KAPITEL 10

DAS PRODUKT

ACHTUNG:

Wenn Sie Kleinere Läufer, Tagesdecken oder ähnliche, schwere Textilien waschen, sollten Sie auf das Schleudern verzichten.

Das Symbol "reine Wolle" kennzeichnet Kleidung und Textilien aus Wolle, die für die Maschinenwäsche geeignet sind. Darüber hinaus sollten solche Textilien den Hinweis "nicht filzend" oder "waschmaschinenecht" tragen.

ACHTUNG:
Achten Sie beim Sortieren der Wäsche auf folgende Details:

- keine Metallteile (z.B. Schnallen, Sicherheitsnadeln, Anstecknadeln, Münzen) an oder in der Wäsche;
- Kissenbezüge zuknöpfen, Reißverschlüsse und Druckknöpfe schließen, lose Gürtel und Bänder von Morgenröcken zuknöpfen;
- Rollen von den Gardinen entfernen;
- Hinweise auf den Wäscheetiketten genauestens beachten;
- beim Sortieren auffallende, hartnäckige Flecken mit Spezialreiniger oder geeigneter Waschpaste vorbehandeln.

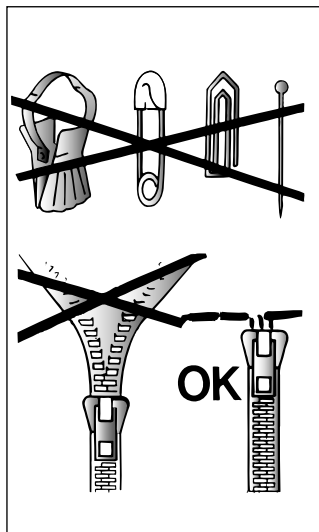

HOOFDSTUK 10**DE WEEFSELS****BELANGRIJK:**

Als er zware kleden, bedspreiën of andere zware artikelen worden gewassen is het aan te bevelen om niet te centrifugeren.

Om wollen kledingstukken en andere wollen artikelen met de machine te kunnen wassen moeten zij een "Zuiver Scheerwol" etiket dragen met de vermelding "Krimpvrij" of "wasbaar in de machine"

BELANGRIJK:**Bij het uitzoeken van het wasgoed moet u er op letten:**

- dat er geen metalen voorwerpen aan of in het wasgoed zitten (zoals brochës, veiligheidsspelden, pennen, munten, etc.);
- dat kussenovertrekken zijn dichtgeknoopt, ritssluitingen en haken dicht zijn, losse ceintuurs en lange koorden aan bad-of ochtendjassen zijn vastgeknoopt;
- dat haken uit de gordijnen zijn verwijderd;
- wat er op het etiket van het kledingstuk staat;
- dat bij het sorteren van het wasgoed hardnekkige vlekken verwijderd moeten worden met een speciaal reinigingsmiddel of met zeep voordat het wasgoed wordt ingeladen.

10. POGlavJE**PRIPRAVA PERILA
NA PRANJE****OPOZORILO!**

**PRIPOROČAMO, DA
IZKLOPITE CENTRIFUGO,
KADAR V PRALNEM
STROJU PERETE MANJŠE
PREPROGE, POSTELJNA
PREGRINJALA ALI TEŽJA
OBLAČILA.**

V pralnem stroju smete prati le taka volnena oblačila in perilo, pri katerih je na etiketi z navodili za vzdrževanje navedeno "MOŽNO PRANJE V PRALNEM STROJU".

OPOZORILO:

**Pred začetkom pranja
razvrstite perilo in vsak
kos posebej skrbno
preglejte, kar velja še
posebej za žepe, ter
istočasno naredite
oziroma preglejte še
naslednje:**

- če na oz. v perilu, ki ga želite oprati ni kovinskih predmetov kot npr. priponk, varnostnih zaponk, kovancev ipd.),
- zapnite gumbe na posteljini, zaprite zadrgë, sponke, stiskače in podobno, zavežite pasove in dolge trakove na haljah,
- z zaves odstranite drsnike, skrbno preglejte etikete na perilu,
- če med razvrščanjem opazite na posameznih kosih perila madeže, jih odstranite pred pričetkom pranja s posebnimi detergenti za odstranjevanje madežev.

POGLAVLJE 10**PRIPREMANJE
RUBLJA I
SAVJETI ZA PRANJE****ZNAČAJNA UPOZORENJA:**

Preporučamo da ne uključujete centrifugu kada u perilici perete manje prostirke, pokrivače za krevete ili težu odjeću.

U perilici smijete prati samo takvu vunenu odjeću i rublje koji imaju oznaku "dopušteno pranje u perilici".

UPOZORENJE: Prije početka pranja razvrstajte rublje isvaki komad pažljivo pregledajte, što posebno vrijedi za džepove teistovremeno učinite još i slijedećeodnosno pregledajte:

- da na, odnosno u rublju koje želite oprati nisu ostali metalni predmeti kao npr. kopče, sigurnosne igle, metalni novac itd.,
- zakopčajte gumbe na posteljini, zatvorite patentne zatvarače, kopče, zapone i slično, zavežite pojaseve i duge trake na odjeći,
- uklonite kopče sa zavjesa,
- pažljivo pregledajte etikete na rublju,
- ako na pojedinim komadima rublja opazite jake mrlje, odstranite ih prije početka pranja posebnim sredstvom za odstranjivanje mrlja preporučenim na etiketi odjeće.

CAPÍTULO 11**CONSEJOS ÚTILES
PARA EL USUARIO**

Breves sugerencias para la utilización del electrodoméstico en el respeto del medio ambiente y con el máximo ahorro.

CARGAR AL MÁXIMO LA LAVADORA

Para eliminar eventuales despilfarros de energía, agua o detergente se recomienda utilizar la máxima capacidad de carga de la lavadora. Es posible, ahorrar hasta el 50% de energía con una carga llena efectuada en una única colada, respecto a dos coladas a 1/2 carga.

CUANDO SIRVE REALMENTE EL PRELAVADO?

Solamente para cargas particularmente sucias! Se ahorra del 5 al 15% de energía evitando la selección de la opción del prelavado para ropa de suciedad normal.

QUÉ TEMPERATURA DE LAVADO SELECCIONAR?

La utilización de productos para eliminar manchas antes del lavado en la lavadora, reduce la necesidad de lavar a temperaturas superiores a 60°C. Es posible ahorrar hasta un 50% utilizando una temperatura de lavado de 60°C.

KAPITEL 11**EINIGE NÜTZLICHE
HINWEISE**

Wir möchten Ihnen im folgenden einige Hinweise für die richtige Nutzung Ihres Haushaltsgerätes, damit Sie es umweltschonend und mit der höchstmöglichen Ersparnis betreiben können.

**STETS MAXIMALE FÜLLUNG
BELADEN**

Um Strom, Wasser und Waschmittel nicht zu verschwenden, empfehlen wir, Ihre Waschmaschine stets mit der maximalen Wäschefüllung zu beladen. Das Waschen einer vollen Wäscheladung ermöglicht eine Ersparnis von bis zu 50% Strom gegenüber zwei Wäscheladungen mit halber Menge.

**WANN IST EINE VORWÄSCHE
WIRKLICH NOTWENDIG?**

In der Regel nur für stark verschmutzte Wäsche! Wenn Sie normal oder wenig verschmutzte Wäsche waschen, sparen Sie zwischen 5% und 15% Strom, wenn Sie keine Vorwäsche wählen.

WELCHE WASCHTEMPERATUR?

Durch die Vorbehandlung der Wäsche mit geeigneten Fleckentfernern ist eine Waschtemperatur von über 60°C in den meisten Fällen nicht mehr nötig. Sie können bis zu 50% sparen, wenn Sie die Waschtemperatur auf 60°C begrenzen.

HOOFDSTUK 11**TIPS VOOR
GEBRUIK**

Tips voor economisch en milieuvriendelijk gebruik van uw wasmachine.

**MAXIMALISEREN VAN DE
LADING**

Door de machine te vullen met de geadviseerde maximale lading, maakt u optimaal gebruik van energie, water, wasmiddel en tijd.

Door één keer een volle lading te wassen, in plaats van twee keer een halve lading, bespaart u 50% energie.

**IS VOORWASSEN ECHT
NODIG?**

U kunt uw kleding voorwassen wanneer hier grote, moeilijke vlekken inzitten.

Door kleding met normale vlekken te wassen zonder gebruik te maken van het voorwasprogramma, kunt u wasmiddel, tijd, water en 5 tot 15% energie besparen.

**IS WASSEN OP EEN HOGE
TEMPERATUUR
NOODZAKELIJK?**

Bespaar 50% energie door vlekken voor te behandelen met een vlekkenverwijderaar of uw was voor te laten weken. Hierdoor kan het gebruik van warm water worden verminderd.

11. POGLAVJE**NEKAJ KORISTNIH
NASVETOV**

V nadaljevanju vam navajamo nekaj koristnih, da boste lahko vaš pralni stroj uporabljali dobro, varčno in v skladu z varovanjem okolja.

**PRIPOROČENA KOLIČINA
PERILA**

Če želite preprečiti nepotrebno trošenje energije, vode in pralnih sredstev, priporočamo, da perete poln stroj perila, vendar pa ne prekoračite predpisanih največjih količin. Pri pranju polnega stroja perila boste prihranili do 50% energije.

**KDAJ JE PREDPRANJE V
RESNICI POTREBNO?**

Predpranje je potrebno samo takrat, kadar je perilo res zelo umazano.

Če opustite predpranje, kadar perilo ni zelo umazano, zmanjšate porabo pralnih sredstev, časa, vode in od 5 do 15% energije.

**JE PRANJE PRI VISOKIH
TEMPERATURAH NUJNO?**

Uporaba belil in sredstev za odstranjevanje madežev zmanjšuje potrebo po pranju pri visokih temperaturah. S pranjem pri temperaturi 60°C lahko prihranite do 50% energije.

POGLAVLJE 11**SAVJETI ZA
KORISNIKA**

Savjeti za ekološko, prijateljsko i ekonomično korištenje Vaše perilice rublja.

NAJVEĆA KOLIČINA PUNJENJA

Da bi spriječili svaki mogući gubitak električne enrgije, vode ili deterdženta i vremena, preporučujemo da perilicu napunite u potpunosti. Sa potpuno napunjenom perilicom uštedjet ćete i do 50% električne energije umjesto da perete sa dva polovična punjenja.

**DA LI JE POTREBNO
PREDPRANJE?**

Samo za jako zaprljano rublje! UŠTEDITE sredstva za pranje, vrijeme, vodu između 5 do 15% potrošnje električne energije ako NE koristite program predpranja za normalno zaprljano rublje.

**DA LI JE POTREBNO PRANJE
VRELOM VODOM?**

Mrlje obradite sredstvom za uklanjanje mrlja ili namakanjem suhih mrlja u vodi prije pranja da bi smanjili potrebu za programom pranja sa vrelom vodom. Uštedite do 50% električne energije korištenjem programa pranja na 60°C.

LAVADO

CAPACIDA VARIABLE

Esta lavadora adapta automáticamente el nivel del agua al tipo y cantidad de ropa. Así pues, es posible obtener una colada "personalizada", incluso desde el punto de vista energético. Este sistema aporta una disminución del consumo de energía y una sensible reducción del tiempo de lavado.

EJEMPLO:

Para tejidos se aconseja el uso de una bolsa de rejilla.

Supongamos que la colada que va a hacer sea de ALGODON MUY SUCIO (si hay manchas especialmente resistentes, quítelas con la pasta apropiada).

Le aconsejamos no realizar una colada con sólo prendas de tejidos esponjosos, ya que al absorber mucha agua, se hacen demasiado pesadas.

- Abra la cubeta del detergente (P).
- Ponga en el compartimento I de lavado 60 g de detergente.
- Ponga 50 cc del aditivo que desee en el compartimento para aditivos .
- Cierra la cubeta del detergente (P).

WASCHEN

UNTERSCHIEDLICHE WÄSCHEMENGEN

Die Waschmaschine gleicht die Wassermenge automatisch an Art und Menge der Wäsche an. So ist, auch im Hinblick auf den Energieverbrauch, eine sehr "individuelle" Form des Waschens möglich. Dieses System ermöglicht eine spürbare Reduzierung sowohl des Wasserverbrauches als auch der Waschzeiten.

BEISPIEL:

Für die Wäsche extrem empfindlicher Teile empfiehlt sich die Verwendung eines Waschnetzes. Angenommen, Sie waschen z.B. STARK VERSCHMUTZTE BAUMWOLLE (auf die hartnäckigen Flecken vorher eine geeignete Waschpaste auftragen). Waschen Sie nach Möglichkeit niemals ausschließlich sehr saugfähige Wäschestücke, die, bedingt durch die extreme Wasseraufnahme, sehr schwer werden.

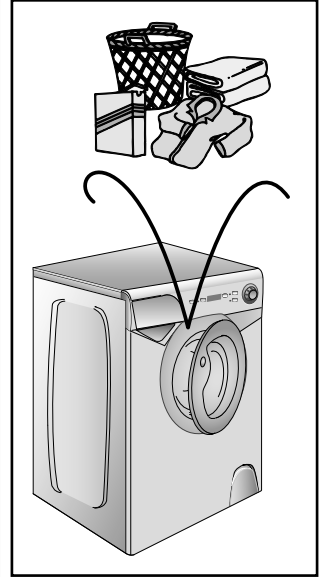

- Waschmittelbehälter (P) öffnen.
- in das Fach mit I (Hauptwäsche) ca 60 g Waschmittel geben.
- auf Wunsch ca. 50 ml Zusatzmittel in den Behälter  für Zusatzmittel geben.
- Waschmittelbehälter (P) schließen.

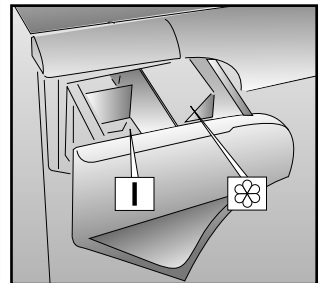

HET WASSEN

VARIABELE CAPACITEIT

Deze wasautomaat regelt automatisch het waterniveau afhankelijk van het soort en de hoeveelheid wasgoed. Vanuit het oogpunt van energiebesparing is het op deze manier mogelijk om 'persoonlijk' te wassen. Dit systeem geeft een vermindering van het energieverbruik en een merkbare vermindering van de wastijd.

VOORBEELD:

Doe uitzonderlijk gevoelige weefsels in een net. Stel dat het wasgoed bestaat uit ZWAAR VERVUILD KATOEN (hardnekkige vlekken dienen verwijderd te worden met een speciaal middel).

Het is aan te bevelen om het wasgoed niet geheel te laten bestaan uit badstoffen of andere stoffen die veel water opnemen en te zwaar worden.

- Trek de wasmiddellade (P) open.
- Doe 60 gram in het bakje met een I.
- Doe 50 ml van het gewenste  toevoegmiddel in het toevoegvakje.
- Sluit de wasmiddellade (P).

PRANJE

PRILAGODLJIVA ZMOGLJIVOST POLNJENJA

Ta pralni stroj avtomatsko prilagodi nivo vode vrsti in količini v stroj vložnega perila. Ta sistem omogoča, da pranje prilagodite svojim željam in potrebam, obenem pa ustrezno zmanjšate tako porabo vode, energije in detergenta. Prilagodljiva zmogljivost zmanjšuje porabe energije in občutno skrajšuje trajanje pranja.

PRIMER:

Priporočamo, da vložite zelo občutljivo perilo v posebno mrežasto vrečko in šele nato v stroj.

Če želite oprati zelo umazano perilo iz bombaža (trdovratne madeže odstranite prej s pomočjo ustreznega sredstva za odstranjevanje madežev).

Pranje polnega stroja frotirastih brisač ipd. odsvetujemo, ker frotir vpija veliko vode in bi bilo perilo v stroju pretežko.

- Odprite predalček za pralna sredstva (P).
- V predelek "I" odmerite 60 g detergenta.
- V predelek "" vlijite približno 50 cc enega od dodatkov za oplemenitenje perila npr. mehčalec, škrob ali pa dišave.
- Zaprite predalček za pralna sredstva.

PRANJE

PROMJENJIVI KAPACITE

Ova perilica rublja automatski prilagođjava razinu vode prema vrsti i količini rublja. Na taj način moguće je izvesti "vlastiti" način pranja s gledišta uštede energije. Ovaj sustav pruža manju potrošnje energije i osjetno smanjuje vrijeme pranja.

PRIMJER UPOTREBE:

Za osobito osjetljive tkanine trebala bi se koristiti posebna mrežasta vrećica.

Pretpostavimo da perete JAKO ZAPRLJANI PAMUK (tvrdokorne mrlje trebaju biti prethodno uklonjene prikladnim sredstvom za uklanjanje mrlja).

Savjetujemo Vam da perilicu napunite različitim vrstama rublja, a ne samo s jednom vrstom, npr. frotirom. Rublje od frotira upija puno vode i zato postaje preteško.

- Otvorite ladicu za sredstva za pranje (P).
- Stavite 60 gr deterđzenta u pregradak za glavno pranje označen s "I".
- Ulijte oko 50 ml željenog dodatka u pregradak za dodatke .
- Zatvorite ladicu za sredstva za pranje "P".

(ES)

- Asegúrese de que el grifo del agua esté abierto,
- Que el desagüe esté en posición correcta.

SELECCIÓN DEL PROGRAMA

Hace referencia a la tabla de programas para seleccionar el programa más adecuado.

Girando el selector se activa el programa elegido. Esperar que el indicador "Centrifugado" se encienda. Seleccionando la tecla START la lavadora inicia la secuencia de lavado.

El ciclo de lavado mantendrá el mando programador fijo sobre el programa seleccionado hasta la finalización del lavado.

Atención: Si hubiese un corte en el suministro eléctrico durante el funcionamiento de la lavadora, una especie de memoria conservará la selección efectuada y, al reiniciarse el suministro eléctrico, la lavadora continuará lavando desde el punto en que se paró.

- Al final del programa se iluminarán todos los indicadores de las fases de lavado.
- Espere hasta que se apague el piloto de puerta asegurada (2 minutos después de finalizar el programa).
- Apague el aparato colocando el mando selector de programas en posición "OFF".
- Abra la puerta y extraiga la ropa.

PARA CUALQUIER TIPO DE LAVADO, CONSULTE SIEMPRE LA TABLA DE LOS PROGRAMAS Y SIGA LA SECUENCIA DE LAS OPERACIONES TAL COMO VIENE INDICADO.

(DE)

- Überzeugen Sie sich, daß die Wasserzufuhr geöffnet ist.
- daß der Ablaufschlauch richtig angebracht ist.

PROGRAMM WÄHLEN

Die Programmtabelle oder die Programmübersicht am Gerät hilft Ihnen, das geeignete Programm für Ihre Wäsche zu finden.

Drehen Sie den Programmwahlschalter auf das gewünschte Programm, bis die Programmnummer mit der Anzeigemarke übereinstimmt. Warten bis eine der Schleuderdrehzahlanzeigen aufleuchtet.

Drücken Sie die Taste START/PAUSE. Das Programm startet.

Während des Waschgangs bleibt der Programmwahlschalter bis zum Ende des Programmes auf dem gewählten Programm stehen.

ACHTUNG: Bei einem eventuellen Stromausfall während des Betriebs der Waschmaschine werden die gewählten Einstellungen in einem speziellen Speicher abgespeichert, so daß das Gerät wieder dort anfängt zu arbeiten, wo es aufgehört hatte, wenn der Strom wieder da ist.

- Am Ende des Programms leuchten alle Anzeigen der Programmphasen auf.
- Warten Sie, bis die Türverriegelungsanzeige ausgeht (2 Minuten nach Programmende).
- Schalten Sie die ab und Waschmaschine stellen Sie den Programmwahlschalter auf die Position OFF
- Das Bullage öffnen und die Wäsche entnehmen.

BENÜTZEN SIE FÜR JEDE WÄSCHE DIE PROGRAMMTABELLE UND BEACHTEN SIE DIE O.A. REIHENFOLGE.

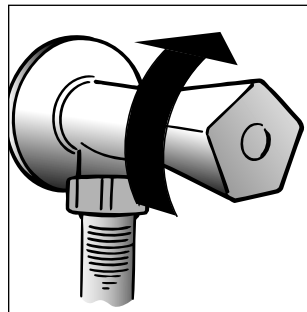

- Controleer of de watertoevoer kraan open staat.
- En of de afvoerslang goed is aangesloten.

PROGRAMMA SELECTEREN

Raadpleeg het programma-overzicht voor het meest geschikte programma. Draai de programmaknop naar het gewenste programma. Wacht totdat het centrifuge lampje gaat branden. Druk vervolgens op de START-knop. Het indrukken van de START-knop stelt de wasmachine in werking.

Het programma draait met de programmaknop gepositioneerd op het gekozen programma totdat het programma eindigt.

Waarschuwing: Indien er een onderbreking van stroom is, terwyl de machine aan staat, wordt het geselecteerde programma opgeslagen in een speciaal geheugen. Wanneer de stroom is hersteld, zal de machine verder gaan met het wasprogramma.

- Aan het einde van het programma zullen alle was stadium lampjes gaan branden.
- Wacht tot de deurvergrendeling ontgrendelt (circa 2 minuten na afloop van het wasprogramma).
- Draai de programmaknop naar de UIT-stand (OFF) om de machine uit te schakelen.
- Open de deur en haal uw wasgoed uit de machine.

VOOR ALLE SOORTEN WASPROGRAMMA'S RAADPLEEG HET OVERZICHT EN VOER DE HANDELINGEN UIT IN DE AANGEGEVEN VOLGORDE

- Prepričajte se, da je pipa za dotok vode odprta.
- Preverite, da je cev za odtok vode pravilno nameščena.

IZBIRANJE PROGRAMOV

Upoštevajte navodila v razpredelnici programov in izberite najustreznejši program. Obrnite gumb programatorja na izbrani program. Počakajte, da se osvetli indikator "Ožemanje". Nato pritisnite na tipko START; stroj začne izvajati program.

Gumb programatorja se med izvajanjem programa ne obrača.

Opozorilo: Če med delovanjem stroja zmanjka električne energije, se izbrani program shrani v spomin in ko je stroj spet pod napetostjo, nadaljuje z izvajanjem programa.

- Ko je program zaključen, se osvetlijo vsi indikatorji posameznih faz programa.
- Ko je program zaključen, počakajte pribl. 2 minuti, da se sprostí zapah vrat.
- Izklopite stroj z obračanjem gumba programatorja na OFF.
- Odprite vrata stroja in poberite perilo iz bobna.

PRED IZBIRO PROGRAMA ZA PRANJE POSAMEZNIH VRST PERILA PREGLEJTE RAZPREDELNICO PROGRAMOV TER UPOŠTEVAJTE ZGORAJ NAVEDENI VRSTNI RED OPRAVIL.

- Provjerite da li je slavina za dotok vode otvorena.
- Budite sigurni da je odvodna cijev na mjestu.

ODABIR PROGRAMA PRANJA

Upućujemo na febelarni pregled programa kako bi izabrali najprikladniji program pranja. Okrenite gumb programatora na željeni program da ga aktivirate. Pridjekajte da zasvijetli svjetlosni pokazatelj za "broj okretaja centrifuge". Kada pritisnete tipku START perilica će podešavati tijek rada u hodu. Pri izvođenju programa pranja gumb programatora nepomično stoji na odabranom programu sve do kraja ciklusa pranja.

UPOZORENJE:

Ako dodje do bilo kojeg prekida električne energije tijekom rada perilice, posebna memorija pohranit će postavke odabranog programa i kada se električna energija vrati, perilica će započeti sa radom od mjesta gdje je stala.

- Na kraju programa svi svjetlosni pokazatelji "faze pranja" dje svijetliji.
- Nakon završetka programa pranja pročekajte oko 2 minute da sigurnosni uređaj "otključa" vrata.
- Isključite perilicu okretanjem gumba programatora na položaj OFF (isključeno).
- Otvorite vrata i izvadite rublje.

ZA SVE VRSTE PRANJA POTRAŽITE UPUTE U TABELARNOM PRIKAZU PROGRAMA, SLJEDITE POSTUPKE PRIKAZANIM REDOM

CAPÍTULO 12

LIMPIEZA Y MANTENIMIENTO ORDINARIO

Para su limpieza exterior no use productos abrasivos, alcohol y/o disolventes, basta sólo una pasada con un paño húmedo.

La lavadora necesita muy poco mantenimiento:

- Limpieza de la cubeta y sus compartimentos
- Limpieza filtro
- Traslados o largos períodos de inactividad de la máquina.

LIMPIEZA DE LA CUBETA DEL DETERGENTE Y SUS COMPARTIMENTOS

Aunque no sea estrictamente necesario, es conveniente limpiar de vez en cuando los compartimentos del detergente, blanqueadores y aditivos.

Para esta operación basta extraerlos haciendo un poco de fuerza.

Limpie todo el contenido bajo un chorro de agua.

Vuelva a colocar todo en su sitio.

KAPITEL 12

REINIGUNG UND ALLGEMEINE WARTUNG

Benutzen Sie für die äußere Reinigung niemals Scheuermittel, Alkohol oder Verdünnungsmittel. Es genügt, wenn Sie die Maschine mit einem feuchten Lappen abwischen.

Das Gerät braucht nur sehr wenig Pflege:

- Reinigung des Waschmittelbehälters
- Reinigen des Flusensiebs
- Umzug oder längerer Stillstand der Maschine.

REINIGUNG DES WASCHMITTELBEHÄLTERS

Obwohl nicht unbedingt notwendig, empfiehlt es sich, den Behälter gelegentlich von Waschmittel- und Weichspülerrückständen zu reinigen.

Hierzu den Behälter mit wenig Kraft herausziehen.

Die Rückstände unter fließendem Wasser abspülen.

Den Behälter wieder einschieben.

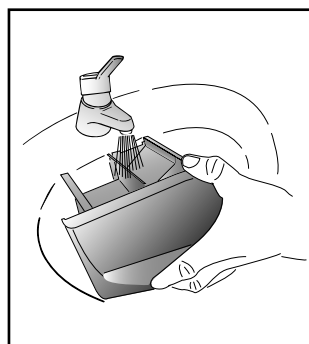

HOOFDSTUK 12

SCHOONMAKEN EN NORMAAL ONDERHOUD

Gebruik geen schuurmiddelen, alcohol-oplossingen en/of oplosmiddelen aan de buitenkant van de wasautomaat of droger. Een vochtige doek is voldoende.

De wasautomaat behoeft zeer weinig onderhoud:

- Schoonmaken van de vakjes voor wasmiddelen.
- Het reinigen van het filter.
- Bij verplaatsingen of wanneer de machine voor langere tijd niet gebruikt wordt.

HET SCHOONMAKEN VAN DE VAKJES VOOR WASMIDDELEN

Alhoewel het niet strikt noodzakelijk is raden wij aan af en toe de vakjes voor de was-en bleekmiddelen en de toevoegingen schoon te maken.

Haal de vakjes er uit door er voorzichtig aan te trekken.

Schoonmaken met water

De vakjes opnieuw naar binnen schuiven.

12. POGLAVJE

ČIŠČENJE IN VZDRŽEVANJE STROJA

Ohišje pralnega stroja obrišite vedno le z vlažno krpo. Ohišja stroja ne smete čistiti z abrazivnimi – jedkimi čistili, alkoholom in/ali toplili.

Vzdrževanje stroja je zelo enostavno, pomembno pa je, da redno čistite naslednje dele:

- predalček za detergent,
- filter, oziroma, da pripravite stroj v primeru:
- selitve ali daljšega mirovanja.

ČIŠČENJE PREDALČKA ZA DETERGENT

Čeprav ni nujno, pa priporočamo, da občasno očistite predalček za pralna sredstva, saj se v njem sčasoma naberejo ostanki le-teh.

- Predalček previdno izvlecite iz stroja.
- Predalček nato sperite pod tekočo vodo.

Po končanem čiščenju ga ponovno vstavite v ohišje stroja in ga potisnite nazaj v stroj.

POGLAVLJE 12

ČIŠČENJE I ODRŽAVANJE PERILICE

Kučište perilice uvijek obrišite samo vlažnom krpom. Kučište perilice ne smijete čistiti abrazivnim – grubim sredstvima za čišćenje, alkoholom i/ili razrjedjivačem.

Održavanje perilice vrlo je jednostavno, ali je važno da redovito čistite slijedeće dijelove:

- ladicu za sredstva za pranje
- filter
- odnosno da pripremite perilicu u slučaju: preseljenja ili dužeg mirovanja.

ČIŠČENJE LADICE ZA SREDSTVA ZA PRANJE

Preporučamo da povremeno očistite ovu ladicu, jer se s vremenom u njoj nakupe ostaci sredstava za pranje.

Ladicu izvlačite iz perilice tako što je malo jače povučete.

Zatim ladicu isperite pod tekućom vodom.

Po završetku čišćenja vratite je u kučište perilice i pritisnite je skroz do kraja da bi se mogla zatvoriti.

LIMPIEZA FILTRO

La lavadora está dotada de un filtro especial que retiene los residuos de tamaño más grande que podrían obstruir la descarga (monedas, botones, etc) y que de esta manera se pueden recuperar fácilmente. Cuando sea necesario limpiar el filtro seguir los siguientes pasos:

- Abra el embellecedor como se muestra en la figura.
- Gire el filtro en sentido contrario a las agujas del reloj hasta que haga tope en posición vertical.
- Extráigalo y límpielo.
- Después de haberlo limpiado vuelva a montarlo siguiendo las operaciones en sentido contrario a la descripción precedente.
- Cierre el embellecedor.

TRASLADOS O LARGOS PERÍODOS DE INACTIVIDAD DE LA MÁQUINA

En eventuales traslados o en caso que la máquina estuviese inactiva durante largo periodo de tiempo en lugares fríos, hay que vaciar completamente todo residuo de agua en los tubos.

Estando desconectada suelte el tubo de la abrazadera y dirijalo hacia abajo, en el cubo, hasta conseguir la salida completa del agua.

Finalizada la operación, repita los pasos en sentido contrario.

REINIGEN DER KLAMMERNFALLE

Das Gerät besitzt eine Klammernfalle zur Aufnahme größerer Gegenstände (Münzen, Knöpfe), die das Abpumpen des Waschwassers behindern könnten. Die Klammernfalle kann problemlos wie folgt gereinigt werden:

- Öffnen Sie die Klappe, wie in der Abbildung gezeigt.
- Drehen Sie die Klammernfalle gegen den Uhrzeigersinn bis zum Anschlag in vertikaler Stellung.
- Entnehmen Sie und reinigen Sie die Klammernfalle.
- Beim Einsetzen nach der Reinigung achten Sie bitte auf die Einkerbung, und verfahren Sie in umgekehrter Reihenfolge wie zuvor beschrieben.
- Schliessen Sie wieder die Klappe.

UMZUG ODER LÄNGERER STILLSTAND DER MASCHINE

Bei einem Umzug, oder wenn die Maschine längere Zeit in ungeheizter Umgebung stillstehen wird, müssen alle Schläuche vollständig entleert werden.

Strom abschalten und eine Waschschiessel bereitstellen.

Schlauch von der Klemme nehmen und bis zur völligen Entleerung in die Schüssel halten.

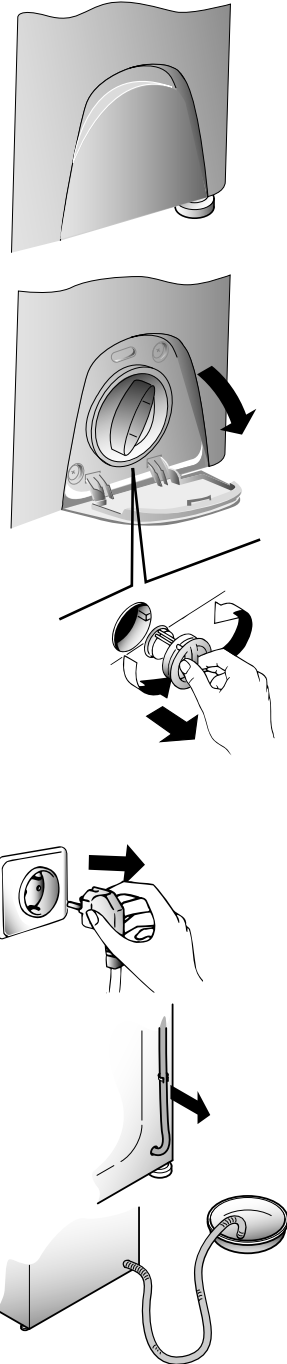

HET REINIGEN VAN HET FILTER

De wasmachine is uitgerust met een speciaal filter dat materialen zoals knopen en munten tegenhoudt, die de afvoerslang kunnen blokkeren.

De procedure voor het reinigen van het filter is als volgt.

- Open het klepje zoals weergegeven in figuur.
- Draai de dop tegen de klok in open in verticale richting.
- Verwijder het filter en maak het schoon.
- Als het filter schoon is kan het met de klok mee weer in de opening gedraaid worden, vastgeschroefd worden en kan het klepje weer dicht gedaan worden, zoals boven in omgekeerde volgorde werd aangegeven.
- Sluit het klepje

BIJ VERPLAATSGINGEN OF WANNER DE MACHINE VOOR LANGERE TIJD NIET GEBRUIKT WORDT

Bij eventuele verplaatsingen of wanneer de machine voor langere tijd in een onverwarmde ruimte stil staat moet het resterende water uit alle slangen worden verwijderd.

Haal de stekker uit het stopcontact. U hebt een bak nodig. Haak de slang van de klem en laat die laag over de bak hangen tot al het water weggelopen is.

Herhaal deze handelingen aan de andere kant.

ČIŠČENJE FILTRA

Pralni stroj ima vgrajen filter, ki zadrži vse večje delce (npr. kovance, gumbe ipd.), ki bi lahko preprečili izčrpavanje vode. Priporočamo, da filter občasno očistite in sicer takole:

- Odprite pokrov.
- Primate filter za ročaj in ga obrnite v smeri nasprotni od gibanja urinih kazalcev tako, da bo stal ročaj navpično.
- Izvlecite filter in ga očistite.
- Po končanem čiščenju filter ponovno vstavite v stroj. Pri namestitvi bodite pozorni na mali zatič, ki je na notranji strani oboda odprtine filtra. Filter in okrasno podnožje namestite nazaj v obratnem vrstnem redu, kot ste ga sneli.

PRIPRAVA STROJA NA SELITEV ALI DALJŠE MIROVANJE

Če bi se mogoče selili ali pa bi morali stroj za daljše obdobje postaviti v neogrevan prostor, morate iz stroja in cevi iztočiti vso vodo. Najprej iztaknite vtičač iz vtičnice, nato pa iztaknite še odtočno cev iz objemke na hrbtni strani stroja. Pripravite si ustrezno posodo in nato upognite cev navzdol ter počakajte, da iz nje izteče vsa voda. Cev nato namestite nazaj v objemko. Postopek ponovite tudi s cevjo za dotok vode.

ČIŠČENJE FILTRA

Perilica imo ugradjen filter koji zaustavlja sve veće predmete (npr. metalni novac, gumbe itd.), koji bi mogli spriječiti istjecanje vode. Preporučujemo da filter povremeno očistiti na slijedeći način:

- Otvorite poklopac kao što je prikazano na slici.
- Okrećite gumb filtra u smjeru suprotnom od kretanja kazaljki na satu dok se ne zaustavi u vertikalnom položaju.
- Izvadite filter i očistite ga.
- Ponovno namjestite filter okretanjem ureza na kraju filtra u smjeru kretanja kazaljki na satu. Zatim ponovite gore opisane postupke, ali obrnutim redoslijedom.
- Zatvorite poklopac.

PRIPREMANJE PERILICE ZA SELJENJE ILI DUŽE MIROVANJE

Ako bi možda perilicu selili ili bi duže vremena stajala u prostoriji koja se ne grije, morate iz perilice i cijevi ispustiti svu vodu. Najprije izvucite utikač iz utičnice, zatim izvadište odvodno crijevo iz ležišta na stražnjoj strani perilice. Crijevo zatim nagnite prema dolje i pričekajte da iz njega iscure sva voda. Nakon toga crijevo ponovno namjestite u ležište. Isto učinite i sa dovodnim crijevom.

CAPÍTULO 13

ANOMALÍA	CAUSA	SOLUCIÓN
1. No funciona con ningún programa	El enchufe de la corriente eléctrica no está conectado a la toma de corriente	Conecte el enchufe
	El botón del interruptor general no está pulsado	Pulse el interruptor general
	No hay corriente eléctrica	Compruébelo
	Las válvulas de la instalación eléctrica están averiadas	Compruébelo
	Puerta abierta	Cierre la puerta
2. No carga agua	Vea causa 1	Compruébelo
	El grifo del agua está cerrado	Abra el grifo del agua
	El timer no está posicionado correctamente	Posicione el timer correctamente
3. No descarga agua	El tubo de desagüe está doblado	Enderezca el tubo de desagüe
	Presencia de cuerpos extraños en el filtro	Inspeccionar el filtro
4. Presencia de agua en el suelo alrededor de la lavadora	Pérdida de agua por la guarnición de goma que está entre el grifo y el tubo de carga del agua	Sustituya la guarnición de goma y enrosque bien el tubo al grifo
5. No centrifuga	La lavadora todavía no ha vaciado el agua	Espere unos minutos, la máquina vaciara el agua
	"Exclusión de centrifugado" pulsado (sólo en algunos modelos)	Desactive el botón "exclusión centrifugado"
6. Fuertes vibraciones durante el centrifugado	La lavadora no está bien nivelada	Regule las patas regulables
	Los soportes de fijación del transporte no han sido retirados todavía	Retire los soportes de fijación del transporte
	La carga de ropa no ha sido distribuida uniformemente	Distribuya uniformemente la ropa
7. En la pantalla aparece el error n.0, 1, 5, 7, 8, 9.	-	Dirigirse al servicio de asistencia técnica.
8. En la pantalla aparece el error n. 2.	La lavadora no se llena de agua.	Comprobar que la llave del agua esté abierta.
9. En la pantalla aparece el error n. 3.	La lavadora no descarga el agua.	Comprobar que el desagüe esté libre. Comprobar que el tubo de desagüe no esté doblado.
10. En la pantalla aparece el error n. 4.	Hay demasiada agua en la lavadora.	Cerrar la llave del agua. Dirigirse al servicio de asistencia técnica.
<p>NOTA: EL MODELO ESTÁ PROVISTO DE UN MECANISMO ELECTRÓNICO ESPECIAL QUE IMPIDE LA PUESTA EN MARCHA DEL CENTRIFUGADO EN CASO DE CARGAS PARTICULARMENTE DESEQUILBRADAS. ESTE MECANISMO MEJORA LAS VIBRACIONES, LA SILENCIOSIDAD Y LA DURACIÓN DE LA LAVADORA.</p>		

Si la anomalía persistiese, diríjase al Centro Asistencia Técnica Candy, indicando el modelo de lavadora, relacionado en la placa colocada en el mueble al interior de la puerta o en la hoja de garantía.

Suministrando estas informaciones obtendrá un servicio más rápido y eficaz.

Atención

1 El uso de detergentes ecológicos sin fosfatos puede producir los siguientes efectos:

- El agua de vaciado de los aclarados es más turbia debido a la presencia de zeolitos en suspensión sin que resulte perjudicada la eficacia del aclarado.
- Presencia de polvo blanco (zeolitos) en la ropa al finalizar el lavado que no se incrusta en el tejido ni altera los colores.
- La presencia de espuma en el agua el último aclarado no es necesariamente una indicación de un mal aclarado.
- Los tensoactivos aniónicos presentes en las formulaciones de los detergentes para lavadoras, resultan ser a menudo difíciles de separar de la ropa y, aunque en una cantidad mínima, pueden producir visibles fenómenos de formación de espuma.
- La ejecución de más ciclos de aclarado, en casos como éste, no conlleva ningún beneficio.

2 Si su lavadora no funcionase, antes de llamar al Centro de Asistencia Técnica Candy, compruebe los puntos arriba mencionados.

Recomendaciones sobre el empleo del detergente a temperaturas

Para lavados con programas algodón a temperaturas \geq a 60°C sobre ropa blanca resistente muy sucios se aconseja el empleo de un detergente en polvo normal ya que contiene agentes blanqueadores que a altas temperaturas provee óptimas prestaciones

Para lavados con programas a temperaturas entre 60°C y 40°C la elección del tipo de detergente tiene que ser hecha en función del tejido, colores y grado de suciedad. En línea general para coladas de blancos resistentes con un elevado grado de suciedad, el detergente aconsejado es el polvo normal, en presencia de colores y en ausencia de manchas difíciles es aconsejable el empleo de detergente líquidos o polvos indicados por la protección de los colores.

Para lavados a bajas temperaturas $<40^\circ\text{C}$ es aconsejable el empleo de detergente líquidos o polvos específicamente indicados para bajas temperaturas.

Para el lavado de lana y seda utilizar exclusivamente detergentes específicos para lana.

Para un correcto empleo y dosificación del detergente se aconseja seguir las instrucciones indicadas en los envases de detergente.

KAPITEL 13

FEHLVERHALTEN	GRUND	ABHILFE
1. Programme funktionieren nicht	Stecker nicht in der Steckdose	Stecker einstecken
	Hauptschalter nicht eingedrückt	Strom einschalten
	Stromausfall	Kontrollieren
	Sicherungen defekt	Kontrollieren
	Bullauge nicht geschlossen	Bullauge schließen
2. Kein Wasserzulauf	Siehe Gründe zu 1	Kontrollieren
	Wasserhahn geschlossen	Wasserhahn öffnen
	Programmwahlschalter nicht richtig eingestellt	Programmwahlschalter richtig einstellen
3. Kein Wasserablauf	Ablaufschlauch gekrümmt	Ablaufschlauch begradigen
	Fremdkörper in der Klammerfalle	Klammerfalle reinigen
4. Wasser auf dem Boden rund um das Gerät	Dichtung vom Wasserzulaufschlauch defekt	Dichtung ersetzen und Zulaufschlauch am Wasserhahn befestigen
5. Keine Schleuderfunktion	Die Waschmaschine hat das Wasser noch nicht abgepumpt	Einige Minuten warten, bis das Wasser abgepumpt ist
	Taste "Schleuderstop" eingestellt (nur bei einigen Modellen)	Taste "Schleuderstop" herausdrücken
6. Starke Vibrationen während des Schleuderns	Waschmaschine nicht richtig justiert	Über die entsprechenden einstellbaren FüÙe justieren
	Transportstange noch nicht entfernt	Transportstange entfernen
	Wäsche nicht gleichmäßig in der Trommel verteilt	Wäsche gleichmäßig verteilen
7. Folgende Fehlermeldung auf dem Display: 0,1,5,7,8,9	-	Kundendienst anrufen.
8. Fehlermeldung 2 auf dem Display	Waschmaschine füllt sich nicht mit Wasser.	Überprüfen, ob der Wasserhahn aufgedreht ist.
9. Fehlermeldung 3 auf dem Display	Wasser wird nicht abgepumpt.	Überprüfen, ob der Ablaufschlauch verstopft ist. Überprüfen, ob der Schlauch geknickt ist.
10. Fehlermeldung 4 auf dem Display	Zu viel Wasser in Waschmaschine.	Wasserhahn für Waschmaschine zudrehen. Kundendienst anrufen.

ANMERKUNG:

DAS MODELL IST MIT EINER ELEKTRONISCHEN VORRICHTUNG AUSGESTATTET, DIE VERHINDERT, DAß DER SCHLEUDERGANG MIT FÜLLMENGEN, DEREN GEWICHT UNGLEICHMÄÙIG VERTEILT SIND, STARTET. DIES TRÄGT ZU EINER REDUZIERUNG DER VIBRATIONEN, DER GERÄUSCHENTWICKLUNG UND ZU EINER VERLÄNGERUNG DER LEBENSDAUER DER WASCHMASCHINE BEI.

Läßt sich der Fehler nicht beheben, wenden Sie sich bitte an den Technischen Kundendienst der Firma Candy.
Geben Sie dabei das Maschinenmodell laut Typenschild * oder Garantieschein an, um eine schnelle effektive Hilfe zu ermöglichen.
* (welches sich im Bullauge befindet)

Achtung:

1 Die Verwendung von umweltfreundlichen Waschmitteln kann folgende Effekte auslösen:

- Die schwebenden Minerale führen zu einer Trübung des Spülwassers, die aber weder die Wirkung der Spülungen noch das Waschergebnis beeinflussen.
- Nach erfolgter Wäsche können sich auf der Wäsche Spuren weißen Pulvers (Minerale) befinden, die sich aber weder in der Wäsche festsetzen noch die Farben beeinträchtigen.
- Schaumbildung auf dem letzten Spülwasser bedeutet nicht unbedingt unzureichende Spülresultate.
- Die in den Waschmitteln enthaltenen waschaktiven anionischen Tenside sind häufig sehr schwer ausspülbar, und erzeugen auch in nur geringer Dosierung auffällige Schaummengen.
- Zusätzliche Spülgänge sind in solchen Fällen nicht sehr effektiv.

2 Bitte wenden Sie sich bei Defekten an der Maschine erst dann an den Kundendienst, wenn Sie anhand der obigen Liste selbst versucht haben, eventuelle Fehler zu beheben.

Empfehlungen zur Verwendung des richtigen Waschmittels bei unterschiedlichen Waschttemperaturen

Für Waschprogramme für Baumwolle bei Waschttemperaturen über 60°C, z.B. für weiße Kochwäsche, empfehlen wir ein normales Waschmittel in Pulverform (Vollwaschmittel), da die darin enthaltenen Bleichmittel die beste Wirkung bei mittleren und hohen Temperaturen entfalten.

Zum Waschen bei niedrigeren Temperaturen zwischen 40°C und 60°C wählen Sie das richtige Waschmittel je nach Gewebeart, Farbe und Verschmutzungsgrad. Generell empfiehlt sich für weiße, widerstandsfähige Wäsche mit hohem Verschmutzungsgrad ein Vollwaschmittel in Pulverform, während für Buntwäsche oder für nicht besonders verschmutzte Wäsche ein Flüssigwaschmittel oder ein Colorwaschmittel in Pulverform am besten geeignet sind.

Für die Wäsche bei weniger als 40°C empfiehlt sich ein Flüssigwaschmittel oder ein speziell für niedrige Waschttemperaturen geeignetes Pulverwaschmittel.

Zum Waschen von Wolle und Seide verwenden Sie nur spezielle Feinwaschmittel für Wolle.

Zur korrekten Dosierung und Verwendung des Waschmittels befolgen Sie die Anweisungen des Herstellers auf der Waschmittelpackung.

HOOFDSTUK 13

PROBLEEM	OORZAAK	OPLOSSING
1. Geen enkel programma functioneert	<i>Stekker zit niet in het stopcontact</i>	<i>Doe de stekker in het stopcontact</i>
	<i>Hoofdschakelaar is niet aan</i>	<i>Zet de hoofdschakelaar aan</i>
	<i>Stroomonderbreking</i>	<i>Controleer</i>
	<i>Elektrische zekeringen doorgebrand</i>	<i>Controleer</i>
	<i>Vuldeur is open</i>	<i>Sluit de vuldeur</i>
2. Er wordt geen water ingevoerd	<i>Zie oorzaak 1</i>	<i>Controleer</i>
	<i>De watertoevoerkraan staat niet open</i>	<i>Zet de watertoevoerkraan open</i>
	<i>De tijdschakelaar is niet juist ingesteld</i>	<i>Stel de tijdschakelaar in</i>
3. Pompt het water niet weg	<i>Er zit een knik in de afvoerslang</i>	<i>Trek de afvoerslang recht</i>
	<i>Materiaal blokkeert het filter</i>	<i>Controleer het filter</i>
4. Water op de vloer bij de machine	<i>Een lek bij de ring tussen de kraan en de inlaatslang</i>	<i>Vervang de sluitring en draai de slang goed aan bij de kraan</i>
5. Centrifugeert niet	<i>De wasautomaat heeft het water niet weggepompt</i>	<i>Wacht een paar minuten tot de machine het water heeft weggepompt</i>
	<i>Ingesteld op "niet centrifugeren" (alleen bij enkele machines)</i>	<i>Maak de "niet centrifugeren" instelling ongedaan</i>
6. Sterke trillingen gedurende het centrifugeren	<i>De wasautomaat staat niet recht</i>	<i>Stel de speciale voetjes bij</i>
	<i>De transportklemmen zijn niet verwijderd</i>	<i>Verwijder de transportklemmen</i>
	<i>Het wasgoed is niet gelijkmatig verdeeld</i>	<i>Schut het wasgoed los en verdeel het gelijkmatig</i>
7. Op het display staat de volgende fout: 0, 1, 5, 7, 8, 9	-	<i>Bel de reparatiedienst.</i>
8. Op het display staat fout 2	<i>Er wordt geen water opgenomen.</i>	<i>Controleer of de waterkraan open is.</i>
9. Op het display staat fout 3	<i>Er wordt geen water afgevoerd.</i>	<i>Controleer of de afvoer niet verstopt is. Controleer of de afvoerslang niet geknikt is.</i>
10. Op het display staat fout 4	<i>De machine zit te vol met water.</i>	<i>Zet de watertoevoer naar de machine uit. Bel de reparatiedienst.</i>

OPMERKING: DIT MODEL HEEFT EEN ELEKTRONISCHE SENSOR DIE VOELT OF DE LADING GOED UITGEBALANCEERD IS. ALS DE LADING ENIGSZINS ONEVENWICHTIG IS, ZAL DE MACHINE DE WAS AUTOMATISCH BALANCEREN EN DAN NORMAAL CENTRIFUGEREN.

ALS ER, NA EEN AANTAL KEREN PROBEREN, GEEN EVENWICHT WORDT BEREIKT, WORDT EEN LAGERE CENTRIFUGESNELHEID GEBRUIKT.

ALS DE LADING ERG ONEVENWICHTIG IS, WORDT DE CENTRIFUGEFASE GEANNULEERD.

HIERDOOR WORDT DE TRILLING VERMINDERD, HET LAWAAI MINDER EN WORDT DE BETROUWBAARHEID EN DE LEVENSDUUR VAN DE WASMACHINE VERGROOT.

Als de storing niet verholpen kan worden neem dan contact op met een Gias Service Center van Candy. Voor snelle service geeft u het soort automaat op dat op het etiket aan de binnenkant van de deur of op het garantiebewijs is vermeld.

Belangrijk

1 Het gebruik van fosfaatvrije milieuvriendelijke wasmiddelen kunnen het volgende effect geven:

- **Het afgevoerde spoelwater kan troebel zijn vanwege de aanwezigheid van in het water zwevende zeoliet. Dit betekent niet dat de spoelgangen niet effectief genoeg waren.**
- **De aanwezigheid van wit poeder (zeoliet) op het eind van het programma. Dit blijft niet in het wasgoed zitten en geeft geen kleurverandering.**
- **De aanwezigheid van schuim in het laatste spoelwater. Dit is niet noodzakelijkerwijs een teken dat er niet goed gespoeld is.**
- **De niet-ionische middelen die in de samenstelling van wasmiddelen zitten zijn vaak moeilijk uit het wasgoed te verwijderen en zelfs als het gaat om kleine hoeveelheden kan er zichtbare sopvorming zijn. In dergelijke gevallen is het niet nodig om nog een spoelgang te laten uitvoeren.**

2 Als uw wasmachine niet meer functioneert zoals het moet wilt u dan a.u.b. eerst de bovenstaande controles uitvoeren voordat u contact opneemt met de Gias Service Center van Candy.

Aanbevelingen voor het gebruik van wasmiddel bij verschillende temperaturen

Bij het wassen van zeer vuile witte was, raden wij u aan katoen programma's van 60°C of hoger te gebruiken en een normaal wasmiddel (zwaar) dat bleekmiddel bevat dat op medium / hoge temperaturen uitstekende resultaten oplevert. Voor wassen tussen 40°C en 60°C moet het detergent geschikt zijn voor het type was en de mate van vervuiling. Normaal poeders zijn geschikt voor de "witte" of kleurvaste stoffen met een hoge vervuiling, terwijl de vloeibare wasmiddelen of "kleur te beschermen" poeders zijn geschikt voor gekleurde stoffen met een lichte mate van vervuiling. Voor het wassen bij temperaturen onder 40°C raden wij het gebruik van vloeibare reinigingsmiddelen of reinigingsmiddelen die specifiek worden gemarkeerd als zijnde geschikt voor lage temperatuur. Voor het wassen van wol of zijde, alleen gebruik maken van reinigingsmiddelen speciaal ontwikkeld voor deze stoffen. Voor doseringshoeveelheden volgt u de instructies op de verpakking van het wasmiddel.

MOTNJA	MOREBITNI VZROK	KAKO JO ODPRAVITE
1. Stroj ne deluje na nobenem programu	Stroja niste priključili na električno omrežje	Vtaknite vtič v vtičnico
	Stroja niste vklopili	Pritisnite tipko vklop/izklop
	Ni električne napetosti	Preverite
	Varovalka je pregorela	Preverite
	Vrata stroja so odprta	Zaprte vrata stroja
2. Voda ne priteka v stroj	Preglejte vzroke pod točko 1	Preverite
	Pipa za dotok vode je zaprta	Odprite pipo za dotok vode
	Gumb programatorja ni pravilno nastavljen	Gumb programatorja naravnajte točno na ustrezen program
3. Stroj ne izčrpava vode	Odtočna cev je zvita ali upognjena	Zravnajte odtočno cev
	V filtru so tujski	Preglejte filter
4. Na tleh okrog stroja je voda	Pri tesnilu med pipo in odtočno cevjo uhaja voda	Zamenjajte tesnilo in dobro privijte cev na pipo
5. Centrifuga se ne vključi	Stroj še ni izčrpal vode	Počakajte nekaj trenutkov in stroj bo vodo izčrpal
	Vključena je tipka "izklop centrifuge" – vgrajena je samo pri nekaterih modelih	Izklopite tipko ali obrnite gumb za nastavitev vrtljajev centrifuge
6. Stroj med centrifugiranjem močno vibrira	Stroj ne stoji popolnoma vodoravno	Izravnajte stroj z regulirnimi nogicami
	Transportne zaščite niste odstranili	Odstranite transportno zaščito
	Perilo v stroju ni enakomerno razporejeno	Perilo v bobnu enakomerno porazdelite
7. Prikazana je koda 0, 1, 5, 7, 8, 9.	-	Pokličite pooblaščen servis.
8. Prikazana je koda 2.	Voda ne priteka v stroj.	Preverite, da ni zmanjkalo vode.
9. Prikazana je koda 3.	Stroj ne izčrpava vode.	Preverite odtočno cev.
10. Prikazana je koda 4.	V stroju je preveč vode.	Zaprte pipo za vodo. pokličite pooblaščen servis.
<p>OPOMBA: STROJ JE OPREMLJEN S POSEBNO ELEKTRONSKO NAPRAVO, KI PREPREČUJE CENTRIFUGIRANJE, ČE PERILO V BOBNU NI URAVNOTEŽENO. S TEM JE ZMANJŠANA GLASNOST DELOVANJA TER VIBRACIJE, OBENEM PA TUDI PODALJŠANA ŽIVLJENJSKA DOBA VAŠEGA PRALNEGA STROJA.</p>		

Opozorilo!

1. Pranje z ekološkimi detergenti brez fosfatov lahko povzroči naslednje stranske učinke:

- Voda, ki med izpiranjem izteka iz stroja, lahko izgleda zaradi prisotnosti zeolitov močna, vendar pa to ne vpliva na kakovost izpiranja.
- Zeoliti, ki se po končanem pranju pojavljajo na perilu kot bel prah ne prodrejo v tkanine in tudi ne vplivajo na obstojnost barv.
- Če se voda med zadnjim izpiranjem peni, to še ne pomeni, da ni dobro izplaknjeno.
- Aktivne anione, ki so prisotni v detergentih brez fosfatov, voda le stežka izpere iz perila, zato se voda peni tudi pri minimalnih ostankih teh učinkovin .
- Tudi nadaljnja izpiranja v takih primerih stanja ne izboljšajo.

2. Če opazite motnjo v delovanju vašega pralnega stroja, najprej s pomočjo zgoraj podanih navodil poskusite sami odpraviti nepravilnost. Šele če vam to ne uspe, poiščite pomoč pri najbližjem pooblaščenem servisu Candy.

Za morebitne tiskovne napake se opravičujemo! Pridržujemo si pravico do tehničnih sprememb, ki ne bodo bistveno spremenile lastnosti proizvoda. Vse pravice pridržane. Noben del te izdaje ne sme biti reproduciran ali prepisan v katerikoli obliki oz. na katerikoli način bodisi mehansko, s fotokopiranjem ali kako drugače, brez privoljenja lastnikov avtorskih pravic.

Priporočila za uporabo detergenta pri različnih temperaturah

Priporočamo, da za pranje zelo umazanega belega perila izberete program za pranje bombaža pri 60°C ali več, ter uporabite običajen pralni prašek (večje učinkovitosti), ki vsebuje belila, ki zagotavljajo odlične rezultate pri srednjih/višjih temperaturah.

Za pranje pri 40°C in 60°C izberite detergent, ki ustreza vrsti tkanine in stopnji umazanosti perila.

Običajni pralni praški so primerni za "belo" perilo ali perilo obstojnih barv, ki je zelo umazano, tekoči detergenti ali detergenti, ki "varujejo barve" pa so bolj primerni za pranje pisanih tkanin, sploh če perilo ni zelo umazano.

Za pranje pri temperaturah pod 40°C priporočamo uporabo tekočih detergentov ali namenskih detergentov, prirejenih za pranje pri nizkih temperaturah.

Za pranje volne in svile uporabljajte samo namenske detergente, prirejene prav pranju teh tkanin.

Pri doziranju ustrezne količine upoštevajte navodila proizvajalca, odtisnjena na embalaži.

POGLAVLJE 13

NEDOSTATAK	MOGUĆI UZROK	KAKO GA UKLONITI
1. Perilica ne radi ni na jednom programu.	Perilica nije priključena na el. mrežu	Stavite utikač u utičnicu
	Nije pritisnuta tipka START	Pritisnite tipku START
	Nema struje	Provjerite
	Osigurač je pregorio	Provjerite
	Vrata perilice nisu zatvorena	Zatvorite vrata
2. Voda ne ulazi u perilicu.	Pogledajte uzroke pod točkom 1	Provjerite
	Slavina za dotok vode je zatvorena	Otvorite slavinu
	Programator nije ispravno podešen	Podesite programator
3. Perilica ne ispušta vodu.	Odvodna cijev je savinuta ili pritisnuta	Izravnajte ili oslobodite odvodnu cijev
	Neki predmet je začepio filter	Provjerite filter
4. Na podu oko perilice je voda.	Curi iz brtve između slavine i dovodne cijevi	Zamijenite brtvu i pritegnite cijev na slavini.
5. Perilica ne centrifugira.	Perilica nije izbacila vodu	Pričekajte nekoliko minuta dok perilica izbaci vodu
	Podešeno je "BEZ CENTRIFUGE"	Programator namjestite na centrifugiranje
6. Perilica se kod centrifugiranja pretjerano tresе.	Rublje u bubnju nije ravnomjerno raspoređeno	Ravnomjerno rasporedite rublje
	Perilica ne stoji potpuno vodoravno	Poravnajte perilicu prednjim nožicama za poravnaje perilice
	Nije uklonjena transportna zaštita	Uklonite transportnu zaštitu
7. Na ekranu su prikazane greške 0, 1, 5, 7, 8, 9	-	Zovite ovlašteni servis
8. Na ekranu je prikazana greška 2	Voda ne ulazi u perilicu	Provjerite da li je otvoren dovod vode
9. Na ekranu je prikazana greška 3	Voda ne izlazi iz perilice	Provjerite da su odvodi čisti Provjerite da odvodna cijev nije pritisnuta ili previše savinuta
10. Na ekranu je prikazana greška 4	U perilici je previše vode	Zatvorite dovod vode. Zovite ovlašteni servis
ZNAČAJNO: PERILICA JE OPREMLJENA POSEBNIM ELEKTRONSKIM UREDJAJEM KOJI SPREČAVA DA RUBLJE PRI CIKLUSU CENTRIFUGIRANJA POREMETI RAVNOTEŽU. TO SPRIJEČAVA RADNU BUKU I VIBRACIJU PERILICE I TAKO AKO PRODUŽUJE RADNI VIJEK TRAJANJA VAŠE PERILICE.		

U slučaju da nedostatake u radu perilice ne možete ukloniti sami, molimo Vas da pozovete jednog od naših ovlaštenih serviseru. Serviseru obavezno navedite model perilice (naveden je na naljepnici smještenoj na rubnoj strani okna bubnja ili u jamstvenom listu) i opišite mu kvar. Ovim informacijama olakšat ćete serviseru rad i Vaš će stroj biti brže popravljen.

UPOZORENJE !

1. Korištenje ekoloških sredstava za pranje "bez fosfata" može imati slijedeće popratne učinke:

- **Voda koja protječe (cirkulira) tijekom ispiranja izgledat će mutno, ali neće mijenjati djelotvornosti ispiranja.**
- **Vrlo tanak sloj bjelkastog taloga može se pojaviti na opranom rublju. Međutim, on neće ni na koji način štetiti tkanini ili izmijeniti njezinu boju.**
- **Prisutnost pjene u vodi od zadnjeg ispiranja ne znači da je ispiranje bilo nepotpuno.**
- **Aktivne anione koji se nalaze u sredstvima za pranje "bez fosfata" često je teško odstraniti i samim pranjem, zato se voda pri ispiranju pjeni čak i ako oni postoje u malim količinama.**
- **Dodatno ispiranje ne bi bilo od koristi za smanjenje ovakvog učinka.**

2. Ako Vaša perilica rublja ima smetnje u radu, obavite gore navedene provjere prije nego pozovete ovlašteni Candy servis.

Preporuke za korištenje deterdženta na različitim temperaturama

Kada perete jako prljavo bijelo rublje, preporučujemo da koristite programe za pranje pamuka na 60°C ili više i uobičajeni deterdžent koji sadrži sredstvo za izbjeljivanje.

Na taj način postići ćete odlične rezultate i na srednjim/visokim temperaturama.

Za pranje između 40°C i 60°C potrebno je koristiti deterdžent koji je prikladan za vrstu rublja koje se pere i stupanj prljavštine.

Uobičajeni deterdženti u obliku praha prikladni su za bijelo ili rublje postojanih boja dok su tekući deterdženti ili deterdženti u obliku praša koji "štite" boje prikladni za obojeno rublje s malim stupanjem prljavštine.

Za pranje na temperaturama ispod 40°C preporučujemo korištenje tekućih deterdženata ili deterdženata posebno označenih kao prikladnih za pranje na nižim temperaturama.

Za pranje vune ili svile, koristite deterdžente posebno formulirane za takve vrste rublja.

Za točno doziranje deterdženta, molimo da pročitate upute koje se nalaze na ambalaži proizvoda.

La firma fabricante declina toda responsabilidad por los posibles errores de impresión que puedan haber en este librito. Asimismo, se reserva el derecho de efectuar las modificaciones que se consideren útiles a sus propios productos sin comprometer las características esenciales.

Wir schließen die Haftung für alle evtl. Druckfehler aus. Kleinere Änderungen und technische Weiterentwicklungen im Detail vorbehalten.

Wij stellen ons niet aansprakelijk voor eventuele drukfouten. Kleine veranderingen en technische ontwikkelingen zijn voorbehouden.

Za morebitne tiskovne napake se opravičujemo! Pridržujemo si pravico do tehničnih sprememb, ki ne bodo bistveno spremenile lastnosti proizvoda.

Candy kućanski uređaji namijenjeni su isključivo za korištenje u domaćinstvu. Ako želite odnosno namjeravate upotrebljavati koji Candy kućanski uređaj u profesionalne svrhe, prethodno se posavjetujte s dobavljačem! Perilicu rublja koristite samo prema uputama!



Este electrodomestico está marcado conforme a la directiva Europea 2002/96/CE sobre los residuos de aparatos eléctricos y electrónicos (WEEE).

Asegurándose que este producto ha sido eliminado correctamente, ayudará a evitar posibles consecuencias negativas en el ambiente y la salud de las personas, que pudiera verificarse por causa de un anómalo tratamiento de este producto

El símbolo sobre el producto indica que este aparato no puede ser tratado como un residuo doméstico normal, en su lugar deberá ser entregado al centro de recogidas para reciclaje de aparatos eléctricos y electrónicos.

La eliminación debe ser efectuada de acuerdo con las reglas medioambientales vigentes para el tratamiento de los residuos.

Para información más detallada sobre el tratamiento, recuperación y reciclaje de este producto, por favor contacte con la oficina competente (del departamento de ecología y medioambiente), o su servicio de recogida a domicilio si lo hubiera o el punto de venta donde compró el producto.

Dieses Elektrohaushaltsgerät ist entsprechend der EU-Richtlinie 2002/96/CE über Elektro- und Elektronik-Altgeräte (WEEE) gekennzeichnet. Bitte sorgen Sie dafür, dass das Gerät ordnungsgemäß entsorgt wird, damit mögliche negative Auswirkungen auf Umwelt und Gesundheit vermieden werden, die bei einer unsachgemäßen Entsorgung des Altgerätes entstehen könnten.

Das Symbol auf dem Produkt bedeutet, dass dieses Gerät nicht in den normalen Hausmüll gehört, sondern den jeweiligen kommunalen Rücknahmesystemen für Elektro- und Elektronik-Altgeräte übergeben werden muss. Die Entsorgung muss im Einklang mit den geltenden Umweltrichtlinien für die Abfallentsorgung erfolgen.

Für nähere Informationen über Entsorgung und Recycling dieses Produktes wenden Sie sich bitte an Ihre kommunalen Einrichtungen (Umweltamt) oder an die Abfallentsorgungsgesellschaft Ihrer Stadt bzw. an Ihren Händler.

Dit apparaat voldoet aan de Europese richtlijnen 2002/96/EC voor elektrische en elektronische afval.

Door dit apparaat correct te verwijderen, helpt u het potentiële negatieve gevolg voor de omgeving en menselijke gezondheid te voorkomen., welke anders door onjuiste verwijdering zou kunnen worden veroorzaakt.

Het symbool op het product duidt aan dat dit product niet behandeld zal worden als huishoudelijk afval. In plaats daarvan zal het apparaat naar het verzamelpunt voor de recycling van elektrische en elektronische uitrusting gaan.

De verwijdering moet in overeenstemming met plaatselijke milieuvoorschriften voor afvalverwerking uitgevoerd worden

Voor meer gedetailleerde informatie over de verwijdering van dit product, neemt u contact op met uw gemeentelijke reinigingsdienst of de dealer waar u het apparaat heeft gekocht.

Izdelek je označen skladno z evropsko direktivo 2002/96 o odpadni električni in elektronski opremi (WEEE).

S pravnim načinom odstranjevanja izdelka boste pomagali preprečiti morebitne negativne posledice na okolje in zdravje ljudi, ki bi jih lahko povzročilo nepravilno odstranjevanje aparata.

Simbol na izdelku označuje, da s tem izdelkom ni dovoljeno ravnati kot z običajnimi gospodinjstskimi odpadki. Izdelek odpeljite na ustrezno zbirno mesto za predelavo električne in elektronske opreme.

Odstranjevanje mora biti opravljeno skladno z lokalnimi okoljevarstvenimi predpisi o odstranjevanju odpadkov.

Za podrobnejše informacije o odstranjevanju in predelavi tega izdelka se obrnite na pristojen mestni organ za odstranjevanje odpadkov, komunalno službo ali trgovino, v kateri ste izdelek kupili.

Ovaj uređaj je označen u skladu s europskom smjernicom 2002/96/EZ-a o "otpadu električne i elektronske opreme" (WEEE). Pravilnom i sigurnom odlaganju ovog proizvoda možete pomoći i Vi te tako spriječiti potencijalne negativne posljedice za okolinu i ljudsko zdravlje koje inače mogu biti uzrokovane neodgovarajućim odlaganjem ovog proizvoda. Oznaka na proizvodu pokazuje da ovaj proizvod ne može biti tretiran kao kućni otpad. Umjesto toga ovaj proizvod mora biti predan na odgovarajuće sabirno mjesto za recikliranje električne i elektronske opreme. Odlaganje mora biti izvršeno u skladu s lokalnim ekološkim propisima za odlagališta otpada. Za opširnije informacije o tretmanu, recikliranju ili korištenju ovog proizvoda kao otpada, molimo da kontaktirate svoj lokalni gradski ured, službu vašeg lokalnog odlagališta otpada ili trgovinu gdje ste kupili proizvod.

