

# Haier®

LCD-Fernseher mit LED-Hintergrundbeleuchtung

LE32C800C

Bitte lesen Sie diese Bedienungsanleitung vor der Inbetriebnahme des Geräts sorgfältig durch und bewahren Sie diese für späteres Nachschlagen auf.

# Inhaltsverzeichnis

---

## **01 Sicherheits- und Warnhinweise**

Willkommen .....	2
Wichtige Informationen .....	2
Sicherheitshinweise .....	3
Warnhinweise .....	4

## **02 Einleitung**

Parameter.....	5
Standfuß montieren.....	7
Wandmontage .....	8
Vorderes Bedienfeld .....	9
TV-Anschlussfeld .....	9
Fernseher anschließen.....	10
Common Interface .....	12

## **03 Fernbedienung**

Fernbedienung .....	13
VIDEOTEXT .....	14

## **04 Bedienungshinweise**

Installation .....	15
KANALMENÜ.....	15
Automatischer Kanalsuchlauf (DVB-T) .....	15
Automatischer Kanalsuchlauf (DVB-C).....	16
DTV Manueller Kanalsuchlauf (DVB-T).....	17
DTV Manueller Kanalsuchlauf (DVB-C) .....	17
ATV Manueller Kanalsuchlauf.....	17
Kanal bearbeiten .....	17
Common Interface.....	18
Signalinformationen .....	18
Softwareaktualisierung (USB).....	18

Bildmenü .....	18
Tonmenü .....	18
Zeitmenü .....	19
Einstellungsmenü .....	19
SPERRMENÜ .....	19
EPG-Menü (Elektronische Programmzeitschrift).....	20
PVR-Dateisystem (nur DTV).....	20
Vorbereitung der Aufnahme .....	20
Programm aufzeichnen.....	21
DTV-Aufnahme .....	21
TimeShift-Funktion .....	22
USB-Media-Player.....	23
HOTEL-MODUS.....	25

## **05 Störungserkennung**

Störungserkennung.....	26
Spezifikationen.....	29

## 01 Sicherheits- und Warnhinweise

### WILLKOMMEN

Vielen Dank, dass Sie sich für diesen 32" Zoll LED LCD-Fernseher entschieden haben. Diese Anleitung hilft Ihnen bei der Einstellung und Bedienung Ihres Fernsehers.

Vergewissern Sie sich zunächst, dass alle Zubehörteile mitgeliefert wurden:

32" HD-Ready LED LCD-Fernseher  
 2 x AAA-Batterien für Fernbedienung  
 Benutzerhandbuch  
 Kurzanleitung  
 YPbPr Verbindungskabel  
 Standfuß

Nun können Sie beginnen!

De

### WICHTIGE INFORMATIONEN

LESEN SIE VOR DER VERWENDUNG DIE GESAMTE ANLEITUNG DURCH, UND BEWAHREN SIE SIE ZUR SPÄTEREN VERWENDUNG AUF.

VORSICHT



#### STROMSCHLAGGEFAHR NICHT ÖFFNEN

ZUR VERMEIDUNG VON STROMSCHLÄGEN ÖFFNEN SIE DAS GERÄTEGEHÄUSE NICHT. ES BEFINDEN SICH KEINE VOM VERBRAUCHER WARTBAREN TEILE IM INNEREN DES GERÄTS. WENDEN SIE SICH MIT PROBLEMEN UND FRAGEN ZUR WARTUNG AN DEN KUNDENDIENST.

DER BLITZ IM GLEICHSEITIGEN DREIECK BEDEUTET, DASS IM GERÄT HOCHSPANNUNGSGEFAHR BESTEHT.

DAS AUSRUFUNGSZEICHEN IM GLEICHSEITIGEN DREIECK BEDEUTET, DASS WICHTIGE WARTUNGS- UND BETRIEBSHINWEISE IN DER BETRIEBSANLEITUNG GEFUNDEN WERDEN.



**VORSICHT:** ZUR VERMEIDUNG VON STROMSCHLAG UND FEUER SETZEN SIE DEN FERNSEHER KEINER FEUCHTIGKEIT AUS. REINIGEN SIE DAS GERÄT UND DEN BILDSCHIRM NICHT MIT SCHEUERMITTELN; DAS FÜHRT ZU KRATZERN.



**BITTE BEACHTEN SIE:** REPARIEREN SIE DAS GERÄT NICHT SELBST, DAS KANN ZU VERLETZUNGEN UND SCHÄDEN AM GERÄT FÜHREN. WENDEN SIE SICH MIT WARTUNGS- UND REPARATURARBEITEN STETS AN DEN AUTORISIERTEN KUNDENDIENST.

## SICHERHEITSHINWEISE

- Warnung: Zur Vermeidung von Feuer und Stromschlag öffnen Sie nicht das Gerätegehäuse. Es befinden sich keine vom Verbraucher wartbaren Teile im Innern des Gerätes. Wenden Sie sich mit Wartungs- und Reparaturarbeiten stets an den autorisierten Kundendienst.
- Warnung: Zur Vermeidung von Feuer und Stromschlag setzen Sie das Gerät nicht Regen oder Feuchtigkeit aus.
- Setzen Sie Netzteil und Gerät nicht Spritzwasser oder Tropfwasser aus und stellen Sie keine mit Wasser gefüllten Gegenstände (wie Vasen) auf dem Gerät ab.
- Schützen Sie das Gerät vor direkter Sonneneinstrahlung und Hitze (Heizkörper, Herd).
- Blockieren Sie nicht die Ventilationsöffnungen, sie werden zur Belüftung benötigt. Stellen Sie das Gerät nicht auf einem Kissen, Sofa oder ähnlichen Flächen ab.
- Stellen Sie das Gerät nicht auf einem unstabilen Wagen, Aufsteller, Stativ, Tisch oder einer Halterung ab. Es kann herunterfallen und Verletzungen und Schäden verursachen.
- Stellen Sie keine schweren oder scharfkantigen Gegenstände auf dem Gerät ab.
- Ziehen Sie nach der Benutzung den Netzstecker.
- Entsorgen Sie Batterien umweltgerecht.
- WARNUNG: Batterien oder Akkus dürfen nicht übermäßiger Hitze ausgesetzt werden (direkte Sonneneinstrahlung, Feuer usw.).
- WARNUNG: Übermäßiger Schalldruck von Ohrhörern oder Kopfhörern kann zu Hörschäden führen.



Dieses Symbol zeigt an, dass das Gerät nicht mit dem Hausmüll entsorgt werden darf. Zur Vermeidung von Gesundheits- und Umweltschäden durch unkontrollierte Entsorgung muss das Gerät recycelt werden. Geben Sie das Gerät bitte an einer Sammelstelle für Elektroaltgeräte ab oder wenden Sie sich an Ihren Fachhändler.



**WARNHINWEISE****Warnung**

Dieser Fernseher wird mit Hochspannung betrieben. Öffnen Sie nicht das Gerätegehäuse. Wenden Sie sich mit Wartungs- und Reparaturarbeiten stets an den autorisierten Kundendienst.

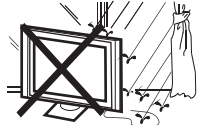
**Warnung**

Zur Vermeidung von Feuer und Stromschlag setzen Sie das Gerät nicht Regen oder Feuchtigkeit aus.

**Warnung**

Führen Sie keine Fremdkörper in das Gerät ein, stoßen Sie es nicht stark an. Verschütten Sie keine Flüssigkeiten auf Ihrem Fernseher.

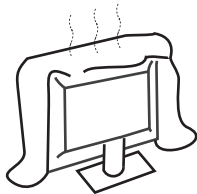
**Vorsicht**

Blockieren Sie nicht die Ventilationsöffnungen, sie werden zur Belüftung benötigt.

**Vorsicht**

Klemmen Sie das Netzkabel nicht unter dem Fernseher ein.

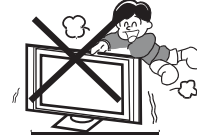
**Vorsicht**

Stehen Sie nicht auf dem Fernseher, lehnen Sie sich nicht gegen den Fernseher, stoßen Sie ihn nicht an. Achten Sie auch besonders auf Kinder. Der Fernseher kann schwere Verletzungen und Schäden verursachen, wenn er umfällt.

**Vorsicht**

Stellen Sie das Gerät nicht auf einem unstabilen Wagen, Aufsteller, Stativ, Tisch oder einer Halterung ab. Es kann herunterfallen und Verletzungen und Schäden verursachen.

**Vorsicht**

Bei längerer Nichtbenutzung des Fernsehers ziehen Sie bitte das Netzkabel ab.

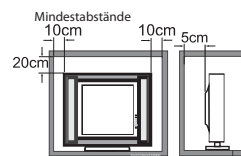
**Vorsicht**

Wird der Fernseher eingebaut, so achten Sie bitte auf die Mindestabstände. Hitzestau kann die Lebensdauer Ihres Fernsehers verkürzen und ist gefährlich.

## 02 Einleitung

### ACHTUNG

Machen Sie sich nicht an Bauteilen im Fernsehgerät oder an irgendwelchen anderen Einstellungssteuerungen zu schaffen, die nicht in diesem Handbuch beschrieben sind. Alle LED-Fernsehgeräte sind elektrische Hochspannungsgeräte.

Wenn Sie Staub oder Wassertropfen von dem Bildschirm oder dem Gehäuse oder um die Knöpfe oder Anschlüsse herum abwischen, sollte das Stromkabel aus der Steckdose aus gesteckt sein. Wischen Sie das Fernsehgerät mit einem weichen, trockenen, staubfreien Tuch ab.

Trennen Sie während Gewittern das Stromkabel und das Antennenkabel, um Schäden an Ihrem Fernsehgerät und anderen angeschlossenen Geräten zu vermeiden.

Alle Reparaturen sollten nur von qualifiziertem Fernsehgeräte Servicepersonal durchgeführt werden.

### INSTALLATION

- \* Stellen Sie den Fernseher vor direkter Sonneneinstrahlung geschützt auf.
- \* Dunkelheit und Reflektionen auf dem Bildschirm können zu einer Überforderung der Augen führen. Weiche und indirekte Beleuchtung wird für komfortables Fernsehen empfohlen.
- \* Lassen Sie auf der Rückseite des Fernsehers ausreichend Platz zur Ventilation.
- \* Vermeiden Sie besonders warme Standorte, um einen Hitzestau im Gerät und vorzeitige Schäden zu vermeiden.
- \* Decken Sie die Lüftungsöffnungen während des Betriebs nicht ab.

### Ausstattungsmerkmale

- ① Nutzbar als Fernseher oder PC-Monitor
- ② Hohe Leuchtkraft, breiter Betrachtungswinkel
- ③ HDMI- und SCART-Anschluss
- ④ NICAM;
- ⑤ TimeShift

### Parameter

Bildschirm	32"
Spannungsversorgung	AC 100-240V 50/60Hz 50W
Audio-Ausgangsleistung(Klirrfaktor ≤ 7%)	2x8W
Kanalspeicher	1000 (DTV), 100 (ATV)
Anschlüsse	Analog RGB (PC) x1; High-Definition Multimedia Interface (HDMI) x 2 Komposit-eingang x 1 PC Audio-eingang x1 YPbPr x 1 SCART x 1 CI x 1 USB-Port x 1 RF Co-Ax x 1 Kopfhörerausgang x 1 S/PDIF x 1
Horizontale Auflösung (TV-Zeilen)	Komposit-Videoeingang ≥ 350 YPbPr ≥ 400

---

## PC

---

### VGA-Timingtabelle

	<b>Auflösung</b>	<b>V. Freq. (kHz)</b>	<b>H. Freq. (kHz)</b>
1	640x480	60	31.47
2	800x600	60	37.88
3	1024x768	60	48.36
4	1360x768	60	47.7
5	1280x1024	60	63.98

De

## Montageanleitung für den Standfuß

1. Legen Sie den Fernseher mit dem Bildschirm auf eine flache Arbeitsfläche. Legen Sie ein Tuch unter, um den Bildschirm zu schützen. Setzen Sie den Standfuß unten an.

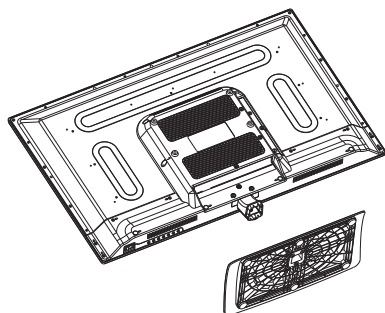

2. Schrauben Sie den Standfuß von unten mit den Schrauben fest an.

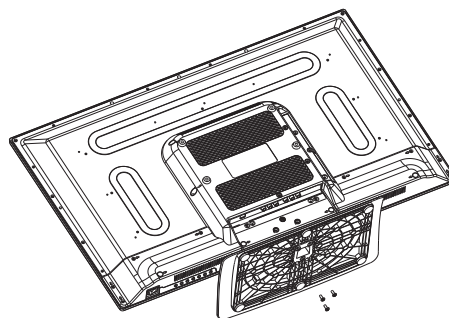

### HINWEISE ZUR INSTALLATION

Stellen Sie den Fernseher vor direkter Sonneneinstrahlung geschützt auf. Dunkelheit und Reflektionen auf dem Bildschirm können zu einer Überforderung der Augen führen. Weiche und indirekte Beleuchtung wird für komfortables Fernsehen empfohlen.

Lassen Sie auf der Rückseite des Fernsehers ausreichend Platz zur Ventilation.

Hinweis: Der TV-Standfuß ist nicht schwenkbar.

Vermeiden Sie besonders warme Standorte, um einen Hitzestau im Gerät und vorzeitige Schäden zu vermeiden.

## WANDMONTAGE

Dieser Fernseher kann wie folgt an der Wand montiert werden:

1. Legen Sie den Fernseher mit dem Bildschirm auf eine flache Arbeitsfläche. Legen Sie ein Tuch unter, um den Bildschirm zu schützen.

2. Schrauben Sie die Halterung für den Standfuß unten am Fernseher ab (bewahren Sie den Standfuß für späteren Gebrauch auf).

De

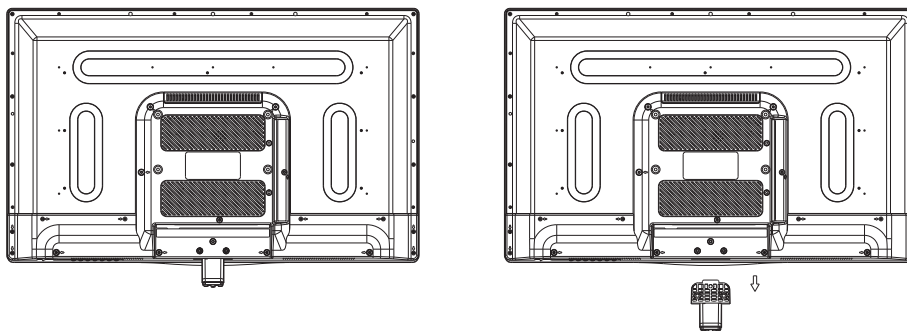

3. Schrauben Sie den Fernseher mit vier vorgesehenen Schrauben an eine VESA-Wandhalterung (beides nicht mitgeliefert).

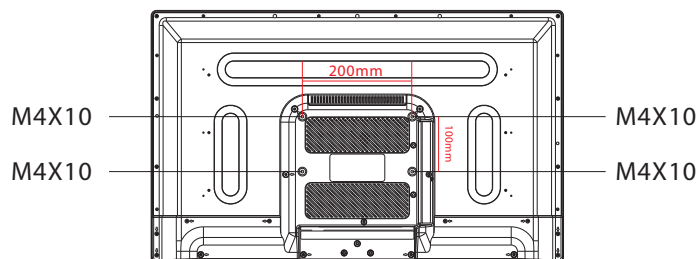

## Seitliches Bedienfeld

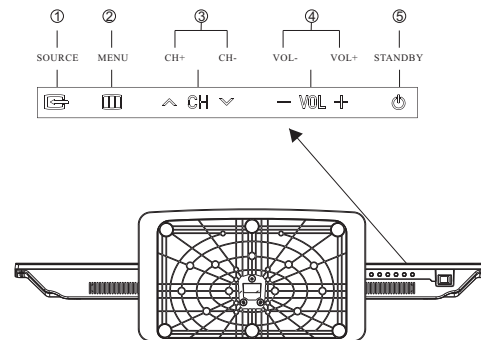
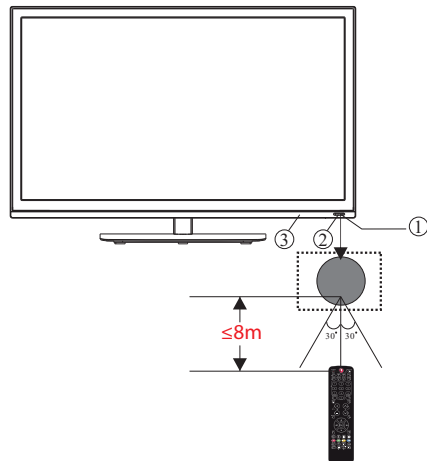

1	Sensor für Fernbedienung
2	Status-LED:
	ROT: Stand-by-Modus
3	Funktionstasten

1	<b>SOURCE</b>	Eingangsquellen aufrufen.
2	<b>MENU</b>	Hauptmenü anzeigen.
3	<b>CH+ / CH-</b>	Im TV-Modus schalten Sie mit CH+ oder CH- zwischen den Kanälen auf und ab. Im MENU wählen Sie mit CH+ oder CH- einen Menüpunkt.
4	<b>VOL+ / VOL-</b>	Lautstärke einstellen. Im MENU stellen Sie den gewählten Menüpunkt ein.
5	<b>STANDBY</b>	Schaltet den Fernseher in den Standby-Betrieb.

## TV-Anschlussfeld

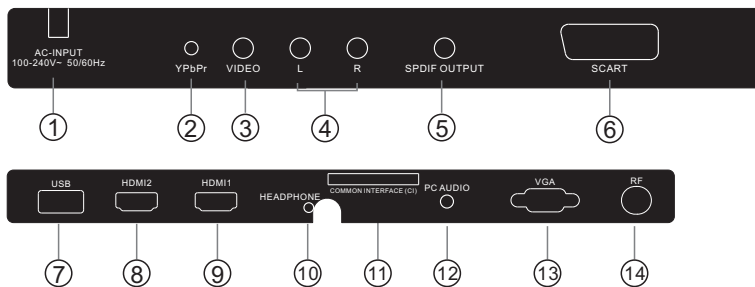

1	<b>DC Netzteil</b>	Eingang
2	<b>YPbYr</b>	Eingang
3	<b>VIDEO</b>	Eingang
4	<b>L/R AUDIO</b>	Eingang
5	<b>S/PDIF</b>	Digital Audio Ausgang
6	<b>SCART</b>	Eingang/Ausgang
7	<b>USB</b>	Eingang

8	<b>HDMI2(mit ARC)</b>	Eingang
9	<b>HDMI1</b>	Eingang
10	<b>HEADPHONE</b>	Analog Audio Ausgang / Kopfhörerausgang
11	<b>COMMON INTERFACE(CI)</b>	Eingang
12	<b>PC AUDIO</b>	Eingang
13	<b>VGA</b>	Eingang
14	<b>ANTENNE/Kabel</b>	Eingang

## Anschließen des Haier Fernsehers

CVBS, DVD-Player oder anderes  
Gerät mit YPbPr/YCbCr

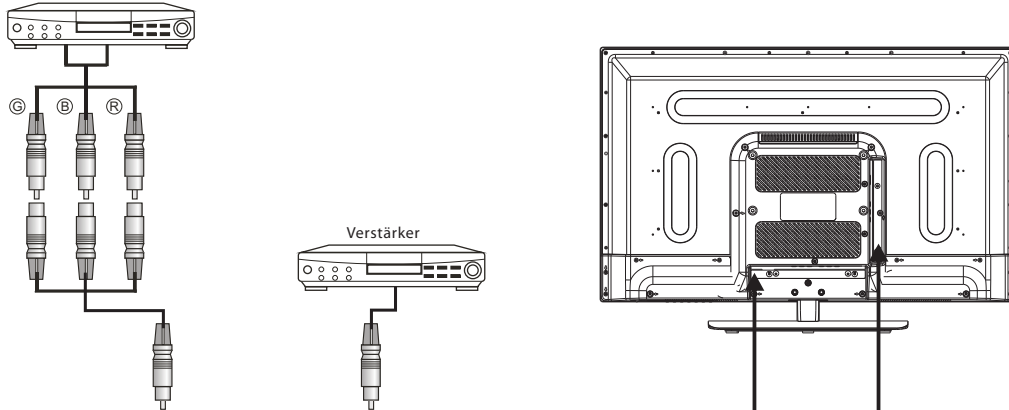

De

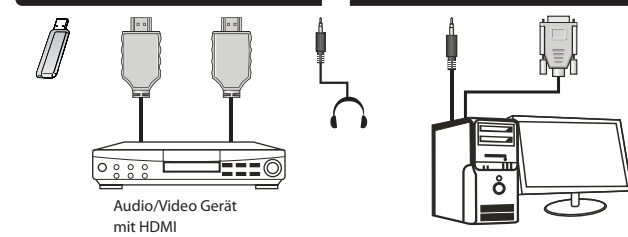
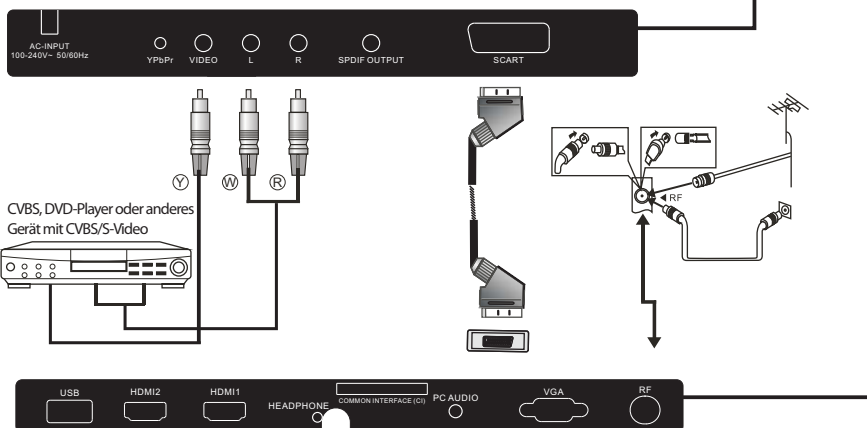

- G Grün (Y)
- B Blau (Pb/Cb)
- W Weiß (AUDIO-L)
- R Rot (AUDIO-R, Pr/Cr)
- Y Gelb (VIDEO)

## Anschließen des Haier Fernsehers

### Anschließen eines DVD-Players / Satellits / Kabel-Set-Top-Box-Receiver / einer Spielkonsole / eines PCs oder Laptops.

Es gibt mehrere Optionen zum Anschließen eines DVD-Players / Satelliten- oder Kabel-Set-Top-Box-Receiver / einer Spielkonsole / eines PCs oder Laptops an Ihren Fernseher.

#### Option 1 SCART

1 Schließen Sie ein SCART-Kabel (nicht mitgeliefert) über die SCART-Buchse des Fernsehers an den DVD-Player / Satelliten- oder Kabel-Set-Top-Box-Receiver oder die Spielkonsole an.

2 Um das mit dem SCART-Kabel angeschlossene Gerät auszuwählen, drücken Sie die SOURCE-Taste auf der Fernbedienung und verwenden Sie die Tasten ▼▲, um SCART auszuwählen. Drücken Sie sodann auf die Taste OK. Hinweis: Der Fernseher wird standardmäßig zum SCART-Anschluss, wenn der Fernseher eingeschaltet ist.

#### Option 2 HDMI1/HDMI2

1 Wenn das Gerät, mit dem Sie eine Verbindung herstellen möchten, eingeschaltet ist, schalten Sie das Gerät zuerst aus.

2 Schließen Sie ein HDMI-Kabel (nicht mitgeliefert) über die HDMI-Buchse des Fernsehers an den DVD-Player / Satelliten- oder Kabel-Receiver oder die Spielkonsole an.

3 Schalten Sie das Gerät ein, das Sie soeben an den Fernseher angeschlossen haben.

4 Um das mit dem HDMI-Kabel angeschlossene Gerät auszuwählen, drücken Sie die SOURCE-Taste auf der Fernbedienung und verwenden Sie die Tasten ▼▲, um HDMI auszuwählen. Drücken Sie sodann auf die Taste OK.

#### Option 3 AV Audiovisuell

(Gelb/Weiß/Rot)

1 Stellen Sie sicher, dass sowohl der Fernseher als auch das Gerät vor dem Anschließen ausgeschaltet sind.

2 Schließen Sie die AV-Kabel (nicht mitgeliefert) über die Video- (gelb) und Audio- (weiß, rot) Buchsen des Fernsehers an den DVD-Player oder die Spielkonsole usw. an.

3 Um das mit dem AVI-Kabel angeschlossene Gerät auszuwählen, drücken Sie die SOURCE-Taste auf der Fernbedienung und verwenden Sie die Tasten ▼▲, um AV auszuwählen. Drücken Sie sodann auf die Taste OK.

#### Option 4 Komponent

(Grün/Blau/Rot) + (Weiß/Rot)

1 Stellen Sie sicher, dass sowohl der Fernseher als auch das Gerät vor dem Anschließen ausgeschaltet sind.

2 Schließen Sie die Kabel (nicht mitgeliefert) über die COMPONENT-IN-Buchsen Y, Pb, Pr (grün, blau, rot) und L-Audio-R (weiß, rot) des Fernsehers an den DVD-Player oder die Spielkonsole usw. an.

3 Um das mit dem **Komponenten**-Kabel angeschlossene Gerät auszuwählen, drücken Sie die SOURCE-Taste auf der Fernbedienung und verwenden Sie die Tasten ▼▲, um **Komponent** auszuwählen. Drücken Sie sodann die Taste OK.

#### Option 5 VGA (15pin Sub-D)

1 Schließen Sie ein VGA-Kabel (nicht mitgeliefert) über die VGA-Buchse des Fernsehers an den PC / Laptop an.

2 Um den mit dem VGA-Kabel angeschlossenen PC / Laptop auszuwählen, drücken Sie die SOURCE-Taste auf der Fernbedienung und verwenden Sie die Tasten ▼▲, um PC auszuwählen. Drücken Sie sodann die Taste OK.

Hinweis: VGA ist nur für Bildübertragung. Für Audio über Ihren PC / Laptop müssen Sie ein separates Kabel vom PC-Audio (3,5mm Klinke) an die Kopfhörerbuchse an Ihrem PC / Laptop (3,5mm Klinke) anschließen.

#### Option 6 USB

1 Ein Großteil der im Handel erhältlichen USB-Sticks sind mit Ihrem Fernseher kompatibel, sowie können einige Digitalkameras auch direkt angeschlossen werden.

2 Schließen Sie einen USB-Stick (nicht mitgeliefert) oder ein USB-Kabel (nicht mitgeliefert) an den Fernseher an.

3 Um das an den Fernseher angeschlossene USB-Gerät auszuwählen, drücken Sie die **SOURCE**-Taste auf der Fernbedienung und verwenden Sie die Tasten ▼▲, um **USB** auszuwählen. Drücken Sie sodann die Taste OK.

Hinweis 1: Dateien mit der Endung \*.jpg- und \*.mp3 können abgespielt werden, andere Dateitypen können funktionieren, es wird aber keine Garantie dafür übernommen.

Hinweis 2: iPhones und iPods von Apple sind mit Ihrem Fernseher nicht kompatibel.

Hinweis 3: Wenn Sie ein beliebiges Gerät an den USB-Anschluss anschließen möchten, halten Sie die USB-Kabellänge so kurz wie möglich.

#### Option 7 KOPFHÖRERAUSGANG

Stecken Sie den Stecker des Kopfhörers in die Kopfhörerbuchse des Fernsehers. Die Fernsehlautsprecher sind jetzt stummgeschaltet. Alternativ können Sie auch externe Lautsprecher bei Bedarf anschließen.

#### Option 8 S/PDIF-AUSGANG

S/PDIF ist ein digitaler Audio-Anschluss, der verwendet wird, um Audio-Geräte anzuschließen, zum Beispiel Heimkino und andere digitale HiFi-Systeme. Das Signal wird entweder über ein Koaxialkabel oder mit Cinch-Anschlüssen übertragen.

1 Stellen Sie sicher, dass sowohl der Fernseher als auch das Gerät vor dem Anschließen ausgeschaltet sind.

2 Schließen Sie die AV-Kabel (nicht mitgeliefert) über die S/PDIF-Buchse des Fernsehers an das Heimkino-Soundsystem oder digitale HiFi-Anlage usw. an.

## COMMON INTERFACE

Der Schacht Common Interface (CI) dient der Aufnahme des Conditional Access Moduls (CAM) und der SmartCard für Bezahlsender. Bitte wenden Sie sich an Ihren Diensteanbieter für weitere Informationen. Bitte beachten Sie, dass CI-Module und SmartCards von uns nicht geliefert werden.

### ⚠️ Warnung

- Schalten Sie den Fernseher aus, bevor Sie das Modul in den Common Interface Schacht einschieben.

- 1 Setzen Sie zunächst das CI-Modul und dann die SmartCard im CI-Schacht an der Seite des Fernsehers ein.

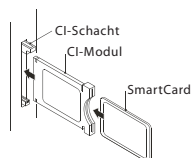

- 2 Schalten Sie den Fernseher ein, die nachstehende Meldung wird angezeigt, wenn das CI-Modul erkannt wird. Warten Sie einen Moment ab, bis die Karte aktiviert ist.

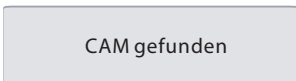

- 3 Wählen Sie im MENU den Unterpunkt Kanäle aus und navigieren mit ▲▼ zur Auswahl option Common Interface.



- 4 Detaillierte Informationen zur benutzten CI-Karte werden angezeigt.
- 5 Drücken Sie OK, um das Kartenmenü aufzurufen. Finden Sie detaillierte Anleitungen in der Bedienungsanleitung des Moduls.
- 6 Nach dem Abziehen des Moduls wird die nachstehende Meldung angezeigt.

De

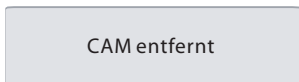

## 03 Fernbedienung

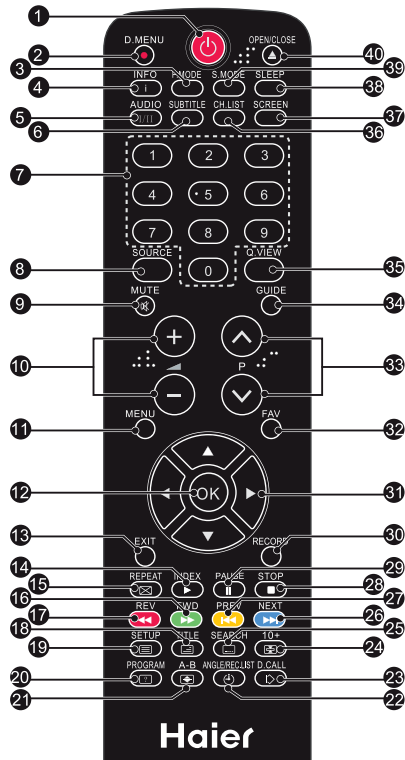

### Batterien in die Fernbedienung einsetzen

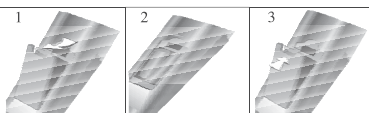

1. Öffnen Sie das Batteriefach.
2. Setzen Sie 2 AAA 1,5-V-Batterien mit korrekter Polarität ein, so wie im Batteriefach angezeigt.
3. Schließen Sie das Batteriefach wieder. Tauschen Sie die Batterien aus, wenn die Reichweite der Fernbedienung nachlässt.

#### Bitte beachten Sie:

- 1) Benutzen Sie Alkali-Batterien.
- 2) Bei längerer Nichtbenutzung oder wenn die Batterien erschöpft sind, entnehmen Sie sie bitte aus der Fernbedienung.



1. **EIN/AUS:** Drücken Sie die Taste zum Ein- und Ausschalten des Fernsehgerätes.
2. **D.MENÜ:** Keine Funktion.
3. **P. Modus:** Umschalten des Bildmodus.
4. **INFO:** Drücken Sie die Taste, um den aktuellen Signalstatus, inklusive der Eingangsquelle und dem Kanal-Audio-Modus anzuzeigen.
5. **AUDIO I/II:** Drücken Sie die Taste, um MONO, Nicam Stereo für den ATV Kanal auszuwählen. Stellen Sie die Audiosprache für den DTV Kanal ein.
6. **UNTERTITEL:** Stellen Sie die Untertitel-Sprache ein oder schalten Sie den Untertitel aus.
7. **Zifferntasten:** Für den direkten Zugriff auf die Kanäle.
8. **QUELLE:** Auswahl der Signalquelle.
9. **STUMM:** Um die Tonausgabe zu deaktivieren bzw. zu aktivieren.
10. **Lautstärke:** Zum Einstellen der Lautstärke.
11. **MENÜ:** Zur Anzeige des Fernsehhauptmenüs.
12. **OK:** Zur Bestätigung der Auswahl.
13. **SCHLIESSEN:** Zurück zum vorherigen Menüpunkt oder Menü schließen und Rückkehr zum TV-Bild.
14. **Videotext:** Aufruf des Videotexts.
15. **WIEDERHOLEN:** Keine Funktion
16. **Teletext-Taste:** Grüne Taste / USB-Funktion: Schnellvorlauf
17. **Teletext-Taste:** Rote Taste / USB-Funktion: Schnellrücklauf
18. **Teletext:** Mix Bild/Text
19. **Teletext:** Text
20. **Teletext:** Öffnen
21. **Teletext:** Größe
22. **Videotext-Zeit / Winkel / Aufnahmeliste / Anzeige aller Aufnahmen (Videotext-Zeit ist keine Funktion).**
23. **Teletext Modus:** Keine Funktion
24. **Teletext:** Halten
25. **Teletext Untercode:** Teletext Unterseite
26. **Teletext-Taste:** Blaue Taste / USB-Funktion: Nächste Datei
27. **Teletext-Taste:** Gelbe Taste / USB-Funktion: Vorherige Datei
28. **USB-Funktion:** STOPP
29. **USB-Funktion:** ABSPIELEN/PAUSE
30. **AUFNAHME STARTEN**
31. **Navigationstasten:** NACH OBEN, NACH UNTEN, NACH LINKS, NACH RECHTS: Drücken Sie die Tasten, um zu Ihrer Auswahl zu gelangen.
32. **Favoriten:** Zugriff auf die Liste mit den Favoritenkanälen.
33. **Programmauswahl:** Drücken Sie die **▲▼** Tasten, um zum nächsten oder vorherigen Fernsehprogramm zu gelangen.
34. **EPG:** Zeigt den Programmführer.
35. **Q. View:** Schnelle Umschaltung zum vorherigen Programm.
36. **Kanalliste:** Anzeige der Kanalliste.
37. **Bildformat:** Zur Änderung des Bildseitenverhältnisses.
38. **Sleep-Timer:** Stellen Sie die Zeitschaltuhr ein.
39. **Tonmodus:** Änderung des Tonmodus.
40. **ÖFFNEN/SCHLIESSEN:** Keine Funktion

**5 6 14 16 17 18 19 20 21 22 24 25**

**26 27 28 29** :Gilt auch für Fernseher mit integriertem DVD-Player.

## VIDEOTEXT

Videotext ist ein Informationssystem, das von einigen Sendern übertragen wird und wie eine Zeitung aufgebaut ist. Hier haben Sie ebenfalls Untertitel für Hörgeschädigte (Kabelnetzwerke, Satellitenkanäle usw.).

Drücken Sie:	Sie haben folgende Funktion:
TEXT	Mit dieser Taste rufen Sie den Videotext auf oder Sie verlassen ihn. Eine Liste mit Menüpunkten wird angezeigt. Jede Seite hat eine 3-stellige Nummer. Wird kein Videotext übertragen, so wird die Zahl 100 angezeigt, ansonsten bleibt der Bildschirm leer (verlassen Sie diesen Kanal).
SEITE WÄHLEN  	Mit 0 bis 9 und den Navigationstasten aufwärts/abwärts rufen Sie die Seite auf. Beispiel: Für Seite 120 geben Sie 1-2-0 ein. Die Nummer wird oben links im Bild angezeigt. Zum Aufrufen einer neuen Seite geben Sie die entsprechende Nummer ein. Ist die gewählte Seite nicht vorhanden, so läuft die Seitenzahl weiter.
UNTERSEITEN DIREKT AUFRUFEN 	Die Farbtasten entsprechen den Farbmarkierungen unten auf der Seite und dienen als Schnell Tasten zum Aufrufen. Der farbige Bereich blinkt, wenn die Seite noch nicht zur Verfügung steht.
INDEX	Inhaltsverzeichnis aufrufen (gewöhnlich Seite 100).
SUB PAGE	Einige Seiten haben Unterseiten, die nacheinander angezeigt werden. Mit dieser Taste blättern Sie um oder halten Sie die Unterseite. Die Seitenzahl wird oben links im Bild angezeigt.
HOLD	Mit dieser Taste halten Sie eine Seite, sie wird nicht umgeblättert.
REVEAL	Versteckte Informationen anzeigen oder verbergen (Spieldarstellungen).
LIST	Mit den vier Farbtasten können vier Favoritenseiten markiert werden. In diesem Modus ist eine weitere Navigation mit den Farbtasten nicht möglich.

De

## 04 BEDIENUNGSHINWEISE

### Installation

Beim ersten Einschalten des Fernsehers oder nach der Rückstellung zu den Werkseinstellungen wird das Menü zur Erstinstallation angezeigt.

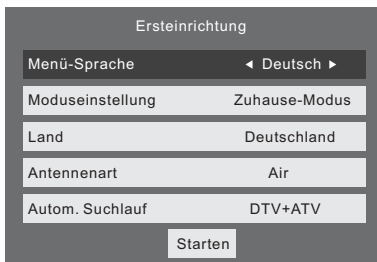

1) Drücken Sie ▼▲ zur Navigation des Menüs und ◀▶ zum Ändern der Einstellungen. Wählen Sie die gewünschte Sprache und den anzuzeigenden Modus Zuhause/Geschäft.

#### Zuhause- und Geschäftsmodus

1. Der Zuhause-Modus ist ein Energiesparmodus. Der Zuhause-Modus wird für alle normalen Ansichtseinstellungen empfohlen und wird beim Hersteller als Standard eingestellt.

2. Der Geschäftsmodus ist eine Option für Fachhändler, um Werbung für Ihre Produkte zu betreiben. Der Geschäftsmodus hat ein helleres Bild als der Zuhause-Modus und zeigt auf Wunsch alle 30 Sekunden ein Informationsfeld über die Spezifikationen des Geräts an.

3. Sie können zwischen dem Zuhause- und dem Geschäftsmodus umschalten, wenn Sie dies wünschen. Bei Auswahl des Geschäftsmodus ruft das Gerät automatisch die HDMI 1 Quelle auf. Mit Exit verlassen Sie das Informationsfeld.

2). Drücken Sie ◀▶ zur Auswahl von Antenne/Kabel für DVB-T/DVB-C.



#### Hinweis

Haben Sie sich für DVB-C entschieden, so wählen Sie bitte zwischen einem vollständigen Kanalsuchlauf oder einer Schnellsuche.

Darüber hinaus können Sie entscheiden, ob die Suche DTV+ATV einschließt oder nur DTV oder nur ATV.

3). Kanal suche beginnt. Dies kann bis zu 6 Minuten dauern. In der Anzeige sehen Sie den Fortschritt der Suche und die Anzahl der gefundenen Kanäle.

4). Zum Überspringen der DTV-Kanalsuche drücken Sie MENU. Damit gelangen Sie direkt zur ATV-Kanalsuche.

5). Nachdem die Suche abgeschlossen ist, werden die Kanäle in einer vorgegebenen Reihenfolge angeordnet. Wenn Sie Kanäle überspringen möchten, ändern Sie die voreingestellte Reihenfolge oder nennen Sie die Kanäle um, wählen Sie Programme bearbeiten im Kanalmenü aus.

#### Hinweis

DTV Digitalfernsehen  
 ATV Analogfernsehen  
 DVB-C Digitalfernsehen über Kabel  
 DVB-T Digitalfernsehen über Antenne

### 1. KANALMENÜ

#### 1. 1) Automatische Kanalsuche (DVB-T)

1). Drücken Sie MENU und dann ▼▲ zur Auswahl des Menüs KANAL, dann drücken Sie OK oder die Pfeiltaste rechts.

2). Selektieren Sie mit ▼▲ den automatischen Suchlauf, dann drücken Sie OK.



3). Im Kanalmenü können Sie den Empfangstuner (Antenna Type) mittels ◀▶ auswählen. Wählen Sie für Antennenempfang DVB-T (Air).



4). Drücken Sie ◀▶ zur Auswahl Ihres Landes.

5). Drücken Sie ◀▶ zur Auswahl des Tunermodus: ATV / DTV / DTV + ATV. Drücken Sie ▼ um Suchlauf zu starten.

6). Kanalsuche beginnt. Dies kann bis zu 6 Minuten dauern.

In der Anzeige sehen Sie den Fortschritt der Suche und die Anzahl der gefundenen Kanäle.

7). Zum Überspringen der DTV-Kanalsuche drücken Sie MENU. Damit gelangen Sie direkt zur ATV-Kanalsuche.

Wiederholen Sie den obigen Schritt, wenn Sie auch die ATV-Kanalsuche überspringen möchten. Sie werden beim nächsten Einschalten an die Installation erinnert, falls noch kein Kanal eingestellt ist.

8). Nachdem der Suchlauf abgeschlossen ist, werden die Kanäle in einer vorgegebenen Reihenfolge angeordnet.

Wenn Sie Kanäle überspringen möchten, ändern Sie die voreingestellte Reihenfolge oder nennen Sie die Kanäle um, wählen Sie Programme bearbeiten im Kanal menü aus.

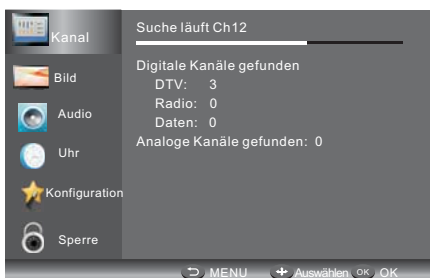

## 1.2 )Automatische Kanalsuche (DVB-C)

1). Drücken Sie MENU und verwenden Sie ▼▲ zur Selektierung des Menü punkts Kanal (Channel), dann drücken Sie OK.

2). Selektieren Sie mit ▼▲ den automatischen Suchlauf, dann drücken Sie OK. Wählen Sie als Empfangstuner (Antenna Type) Kabel (DVB-C / Cable).



3). Drücken Sie ▼ und dann ◀▶▼▲ zur Auswahl Ihres Landes.

4). Drücken Sie ◀▶ zur Auswahl von ATV / DTV / DTV + ATV.



5). Kanalsuche beginnt. Dies kann bis zu 6 Minuten dauern. In der Anzeige sehen Sie den Fortschritt der Suche und die Anzahl der gefundenen Kanäle.

6). Zum Überspringen der DTV-Kanalsuche drücken Sie MENU. Damit gelangen Sie direkt zur ATV-Kanalsuche. Wiederholen Sie den obigen Schritt, wenn Sie auch die ATV-Kanalsuche überspringen möchten. Sie werden beim nächsten Einschalten an die Installation erinnert, falls noch kein Kanal eingestellt ist.

7). Nachdem die Suche abgeschlossen ist, werden die Kanäle in einer vorgegebenen Reihenfolge angeordnet. Wenn Sie Kanäle überspringen möchten, ändern Sie die voreingestellte Reihenfolge oder nennen Sie die Kanäle um, wählen Sie Programme bearbeiten aus dem Kanal menü aus.

De

**Hinweis**

Alle Kanäle inklusive ATV, DTV und Radio können gleichzeitig durchsucht werden, wenn DTV+ATV selektiert wurde.

Alle bereits gespeicherten Programmplätze und ihre Reihenfolge gehen nach der automatischen Suche verloren. Der erste DTV-Kanal wird angezeigt.

**2. 1 ) DTV Manuelle Kanalsuche (DVB-T)**

1). Drücken Sie MENU und wählen mittels ▼▲ den Menüpunkt Kanal aus. Drücken Sie sodann OK.

2). Selektieren Sie mittels ▼▲ den DTV Manuellen Kanalsuchlauf und drücken dann OK. Wählen Sie Antenne (Air) in Auto Scan, um das DVB-T Menü für die manuelle Kanalsuche anzuzeigen.



3). Der DTV Bildschirm für die manuelle Suche wird angezeigt. Drücken Sie ◀▶ zur Auswahl des gewünschten UHF-Kanals oder drücken Sie OK zur Eingabe einer anderen Kanalnummer. Wählen Sie Start, um mit der Kanalsuche zu beginnen. Wenn das Signal gefunden wurde, wird das Bild und die Signalstärke auf dem Bildschirm angezeigt.

4). Drücken Sie die Taste MENU, um zum Hauptmenü zurückzukehren.

5). Drücken Sie die Taste EXIT, um das Menü zu verlassen.

**2. 2 ) DTV Manuelle Kanalsuche (DVB-C)**

1). Selektieren Sie im MENU mittels ▼▲ den Menüpunkt Kanal (CHANNEL). Drücken Sie sodann OK. Wählen Sie Kabel (Cable) in Auto scan, um das DVB-C Menü für die manuelle Kanalsuche anzuzeigen.

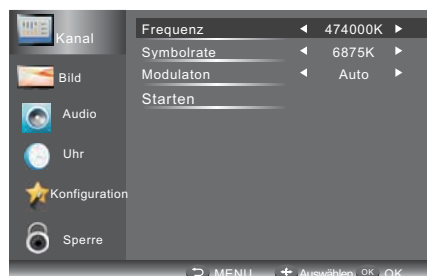

2). Der Bildschirm ATV Manuelle Kanalsuche (ATV Manual Tuning) wird angezeigt. Drücken Sie ◀▶▼▲ zur Auswahl von Frequenz/Symbol (ks/s/QAM Type QAM) und dann Start, um mit der Kanalsuche zu beginnen. Wenn das Signal gefunden wurde, wird das Bild und die Signalstärke auf dem Bildschirm angezeigt.

3). Drücken Sie die Taste MENU, um zum Hauptmenü zurückzukehren.

Drücken Sie die Taste EXIT, um das Menü zu verlassen.

**3) ATV Manuelle Kanalsuche**

Stellen Sie das Tonsystem zur Suche nach Analogkanälen ein, dann nehmen Sie die Feinabstimmung vor und speichern Sie den gewählten Kanal.

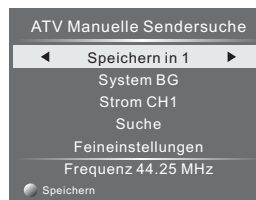

**Hinweis**

1. Drücken Sie die rote Videotexttaste zum Speichern eines manuell gesuchten Kanals.

2. Sofern Sie den Kanal auf einer Kanalnummer speichern wollen, die bereits belegt ist, so überschreiben Sie durch Drücken der roten Taste, den vorhandenen Kanal.

**4). Kanal bearbeiten**

Drücken Sie ▲ oder ▼ zur Auswahl von Kanäle bearbeiten im Menüpunkt Kanal. Dann drücken Sie OK, um das Untermenü aufzurufen. Hier wählen Sie den zu bearbeitenden Kanal.



**Löschen:** Drücken Sie die rote Taste, um den markierten Kanal zu löschen.

**ÜBERSPRINGEN:** Drücken Sie die gelbe Taste zur Auswahl der Funktion, das SKIP-Symbol wird neben dem Kanal angezeigt und er wird in der Kanalsuche übersprungen.

**VERSCHIEBEN:** Drücken Sie die grüne Taste, um den markierten Kanal zu verschieben. Neben der Kanalnummer wird das entsprechende Symbol angezeigt. Drücken Sie nun ▼/▲ zur Wahl einer neuen Position und bestätigen Sie mit der grünen Taste.

**Umbenennen (Nur ATV):** Drücken Sie die blaue Taste, um den Kanal umbenennen. Mit den Zifferntasten geben Sie den neuen Namen ein, dann drücken Sie OK zur Bestätigung (benutzen Sie die Zifferntasten entsprechend nachstehender Tabelle).

1	2	3
	abc	def
4	5	6
ghi	jkl	mno
7	8	9
pqrs	tuv	wxyz

**FAV:** Drücken Sie FAV (anstatt einer Farbtaste), um Ihre Favoritenkanäle einzustellen (zum Aufrufen der Favoritenkanäle verlassen Sie die Kanalbearbeitung und drücken dann FAV).

## 5). Common Interface

Das Menü zeigt Informationen der CI-Karte an.

## 6). Signalinformationen (nur DTV)

Drücken Sie ▼ / ▲ zur Auswahl der Signalinformationen im Menü Kanal. Dann drücken Sie OK zur Anzeige der entsprechenden Informationen zum aktuellen Kanal.

## 7). Softwareaktualisierung (USB)

Drücken Sie ▼ oder ▲ zur Auswahl von Softwareaktualisierung (USB) im Menü Kanal. Dann drücken Sie OK zur Aktualisierung der Software über USB. Folgen Sie den Anleitungen zur Aktualisierung der Software auf dem Bildschirm. Bitte beachten Sie: Wir empfehlen, eine Rücksetzung zu den Werkseinstellungen durchzuführen (siehe Restore Factory Default im Einstellungsmenü), damit gewährleistet ist, dass die Aktualisierung erfolgreich verläuft.

## 2. Bildmenü

Das zweite Menü ist das Bildmenü (PICTURE). Hier stellen Sie das Bild ein, beispielsweise Kontrast, Helligkeit usw. Drücken Sie ▼▲ zur Auswahl und OK zum Einstellen.



De

### Hinweis

- 1).Ihnen stehen vier Farbtemperaturen zur Auswahl: Standard, Warm, Cool, User.
- 2).Screen steht Ihnen nur im PC-Modus zur Verfügung, um die horizontale Position, vertikale Position, Größe und Takt einzustellen.

## 3.Tonmenü

Das dritte Menü betrifft den Ton.

Hier stellen Sie die Klangeffekte wie Höhen, Bässe, Balance usw. ein.

Drücken Sie ▼▲ zur Auswahl und OK zum Einstellen.



### Hinweis

- 1.Auto Volume (automatische Lautstärkeregelung) steht Ihnen nur zur Verfügung, wenn die Lautstärke des Eingangssignals zu hoch oder das Signal verzerrt ist.
- 2.Nur Tonausgabe: Stellen Sie die Option "Ein" um den Fernsehbildschirm auszuschalten, und nur den Ton zu hören.

## 4. Zeitmenü

## BEDIENUNGSHINWEISE

Das vierte Menü betrifft die Zeit. Hier stellen Sie die Uhr, die Ein- und Ausschaltzeit, Sleep-Timer usw. ein. Drücken Sie ▼▲ zur Auswahl und OK zum Einstellen.



### Automatische Abschaltung

Liegt für 15 Minuten kein Eingangssignal vor, so schaltet sich der Fernseher automatisch ab, vorausgesetzt die Funktion ist aktiviert. Die Uhrzeit wird automatisch eingestellt, wenn der Fernseher einen DTV-Kanal empfängt.

## 5.SETUP MENU

Das fünfte Menü ist das Einstellungsmenü. Hier stellen Sie die Menüsprache, Audiosprache und Untertitelsprache ein.



### Auto- Standby (4 Std.)

1. Wenn 4 Stunden an dem TV-Gerät keine Änderungen vorgenommen werden, d.h. es wird kein Kanal gewechselt oder die Lautstärke verändert, geht das Gerät automatisch in den Ruhemodus. Ein Informationsfenster erscheint auf dem Bildschirm um Sie darüber in Kenntnis zu setzen, dass nach 150 Sekunden das Fernsehgerät sich automatisch abschaltet. Um das automatische Abschalten zu verhindern, drücken Sie irgendeine Taste auf der Fernbedienung.

2. Zur Deaktivierung der automatischen Abschaltung wählen Sie im Menü Einstellungen Auto standby (4hr), der Fernseher kehrt danach zu dem Menüpunkt zurück und Auto standby (4hr) OFF wird angezeigt.

Zur Rückkehr zur automatischen Abschaltung nach 4 Stunden wiederholen Sie obigen Vorgang, jedoch wählen Sie mit der linken Pfeiltaste YES.

Im Menü PVR-Dateisystem stellen Sie das USB-Laufwerk für die PVR-Aufnahme ein.



**Timeshift Record Time:** Maximale Timeshift-Aufnahmedauer einstellen.

**Auto Standby (4hr):** Gerät nach 4 Stunden Betrieb automatisch in den Stand-by-Modus schalten.

**Mode Setting:** Umschalten zwischen Zuhause-Modus und Geschäftsmodus.

**HDMI CEC Control:** CEC-Funktion ein- oder ausschalten.

**OSD Time:** Drücken Sie ◀ oder ▶ zur Auswahl der Anzeigendauer des Bildschirmsmenüs.

### Rücksetzen auf Werkseinstellungen

Drücken Sie ▼ oder ▲ zur Auswahl von Rücksetzen auf Werkseinstellungen (Restore Factory Default) und drücken Sie OK, um die Erstinstallation durchzuführen. Nach der Bestätigung werden alle Einstellungen gelöscht. Benutzen Sie diese Funktion nur bei Problemen mit dem Fernseher.

### Hinweis

Mit Restore Factory Default (Rückstellung auf Werkseinstellungen) werden alle Kanäle und das Passwort gelöscht.

## 6.SPERRMENÜ

Das sechste Menü ist das Sperrenmenü (LOCK). Hier sperren Sie das System, stellen Sie ein Passwort ein, blockieren Sie einen Kanal und stellen Sie den Jugendschutz ein. Nach dem Einstellen der Systemsperre können Sie keine Kanäle mehr suchen oder umschalten.



Das werksseitig eingestellte Passwort lautet 0000. Sollten Sie das Passwort einmal vergessen, so benutzen Sie das Super-Passwort 9443. Block Program (Kanal blockieren): Drücken Sie ▼▲ zur Auswahl des Kanals, dann drücken Sie die grüne Taste, um ihn zu blockieren. Zum Entsperren des Kanals rufen Sie im Hauptmenü das Passwort auf, dann drücken Sie die grüne Taste. Parental Guidance (Kindersicherung): Drücken Sie ◀▶ zur Auswahl der Bewertungsstufe.

## 7. EPG-Menü (Elektronische Fernsehzeitschrift)

Das EPG-Menü (Elektronische Fernsehzeitschrift) gibt Ihnen eine detaillierte Übersicht über die Sendungen. Drücken Sie EPG zur Anzeige eines Pop-up-Menüs mit Programminformationen des aktuellen Senders. Ihnen stehen bis zu 7 Tagen Vorschau zur Verfügung. Zur Anzeige des nächsten Tages markieren Sie mit ▲ oder ▼ das Datum, dann drücken Sie ◀ oder ▶, um durch die Tage zu scrollen.

Programmführer	
2010/04/29 02:19	
001 Nine Digital	NINE MORNING NEWS
002 Nine Digital...	NINE MORNING NEWS
003 GO!	TMZ
<input type="radio"/> Aufnahme <input type="radio"/> Terminprogramme <input type="radio"/> Erinnerung	

Programmführer	
◀ 001 Nine Digital ▶	
01:00-02:00	NINE MORNING NEWS
02:00-03:00	THE ELLEN DEGENERES S...
03:00-04:00	THE VIEW
04:00-05:00	DAYS OF OUR LIVES
05:00-05:30	ENTERTAINMENT TONIGHT
05:30-06:00	MAGICAL TALES
06:00-06:30	THE SHAK
06:30-07:00	NINE AFTERNOON NEWS
<input type="radio"/> Aufnahme <input type="radio"/> Information <input type="radio"/> Dienst <input type="radio"/> Erinnerung	

Zur Anzeige der nächsten Sendung drücken Sie die gelbe Taste (Planung). Drücken Sie die Taste erneut, um zurückzukehren. Zur Anzeige anderer Kanäle markieren Sie mit ▲ oder ▼ den Kanal, dann drücken Sie ◀ oder ▶. Zum Verlassen des EPG-Menüs drücken Sie EPG oder EXIT.

### Hinweis

Unten im EPG-Menü werden die Tastenfunktionen angezeigt.

### Aufnahme

Im EPG-Modus drücken Sie die rote Taste zur Auswahl des Programms, das Sie aufnehmen möchten. Hiermit rufen Sie die Aufnahmeplanung auf (siehe Abschnitt PVR-Dateisystem).

### Hinweis

Achten Sie darauf, dass seine kompatible Festplatte oder ein USB-Speichermedium am USB-Port angeschlossen ist. Ist Ihr Speichergerät nicht kompatibel, so werden Sie aufgefordert, es zu formatieren. Drücken Sie Index zum Aufrufen der Geräteliste des PVR-Einstellungsmenüs, um Ihr Gerät zu formatieren.

### WARNUNG

Beim Formatieren des USB-Speichermediums werden alle vorhandenen Dateien gelöscht.

Haben Sie eine zeitgesteuerte Aufnahme eingestellt, so schaltet sich der Fernseher automatisch ein, um das Programm aufzuzeichnen; nach der Aufnahme schaltet er sich wieder automatisch aus. Während der Aufnahme werden Bild und Ton unterdrückt. Drücken Sie STANDBY zur Wiedergabe von Bild und Ton.

### Reminder (blaue Taste)

Im EPG-Menü drücken Sie die BLAUE Taste, um die Programmerinnerung einzustellen. Das nachstehende Erinnerungsmenü wird angezeigt und mit ◀ oder ▶ stellen Sie die Erinnerung ein. Die Erinnerung kann einmal, täglich oder wöchentlich eingestellt werden.

Erinnerung	
17:03 19/11/2004	
Frequenz	◀ Aus ▶
Kanal	The HITS
Minute	0
Stunde	17
Monat	Nov
Datum	19
<input type="radio"/> Terminprogrammliste <input type="radio"/> OK	

Drücken Sie die rote Taste, um den Programmzeitplan anzuzeigen. Sie können die eingestellten Programme ebenfalls löschen.

### INFO (grüne Taste)

Im EPG-Menü drücken Sie die grüne Taste, um weitere Informationen zum aktuellen Programm anzuzeigen.

## 8. PVR-Dateisystem (nur DTV)

Drücken Sie ▼ oder ▲ zur Auswahl von PVR-Dateisystem, dann drücken Sie OK zum Aufrufen des Untermenüs und mit ◀ oder ▶ scrollen Sie durch die Optionen.

De

## BEDIENUNGSHINWEISE



**File Manager:** Hier werden alle aufgezeichneten Programme angezeigt. Drücken Sie für die Vollbildansicht die blaue Taste auf der Fernbedienung.



**Device List:** Das Untermenü zeigt die USB-Speichermedien an, die am Fernseher angeschlossen sind. Wählen Sie das entsprechende Gerät, dann formatieren Sie es mit der roten Taste.

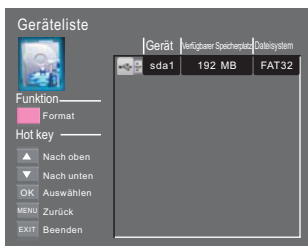

**Scheduled Record:** Hier stellen Sie die Aufnahmeliste ein. Sie können die eingestellten Programme ebenfalls löschen.

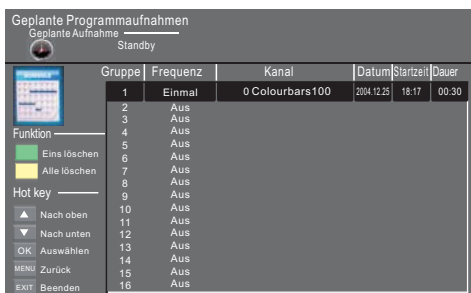

Im Untermenü stellen Sie die Häufigkeit der Aufnahme auf **Einmal, Täglich, Wöchentlich, Wochentags oder AUS** ein.

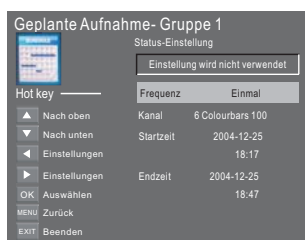

### Programm aufzeichnen:

Im DTV-Modus wählen Sie den Kanal und dann „Record“, um das Aufnahmemenü anzuzeigen. Drücken Sie ERNEUT „Record“, DAS Aufnahmemenü Erlischt und „REC“ wird oben links im Bild angezeigt. Mit „Stop“ wird die Anzeige ausgeblendet.

### Aufnahme abspielen:

Das auf dem USB-Speichermedium aufgezeichnete Programm wird im Ordner „USB Record“ gespeichert.

Die Wiedergabe erfolgt über das PVR-Einstellungsmenü und im Untermenü File Manager.

1. Die USB Speichergröße kann zwischen 128MB und 500GB liegen, aber für den praktischen Gebrauch wird eine Größe von 2GB bis 500GB empfohlen.
2. Das Video kann verpixeln, falls die Bitrate zu niedrig eingestellt ist. Dies kann aufgrund der Benutzung eines USB-Verlängerungskabels erfolgen, wenn Sie das Speichermedium nicht direkt am USB-Port des Fernsehers anschließen.
3. Der Großteil im Handel erhältlichen USB-Speichermedien sind kompatibel, allerdings läßt sich hierfür keine Garantie geben. Empfohlen sind vor allem Hi-Speed Speichermedien mit hohen Transferraten.

### DTV-Aufnahme

Zur Aufnahme des Programms, das Sie gerade sehen, drücken Sie REC; das rote REC-Symbol wird angezeigt. Aufnahmezeit und verbleibende Aufnahmezeit werden im Menü unten angezeigt.

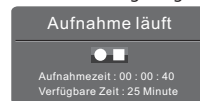

Mit REC können Sie das Menü ein- und ausblenden. Zum Beenden der Aufnahme drücken Sie Stop oder wählen Sie mit dem Cursor „Stop“, dann folgen Sie den Anleitungen im Pop-up-Menü. Alternativ rufen Sie das Menü Media Player zur Anzeige aufgezeichneter Programme im Filmmodus auf.

**Hinweis**

- Ihr Speichergerät muss zur Aufnahme angeschlossen und kompatibel sein. Ist Ihr Speichergerät nicht kompatibel, so werden Sie aufgefordert, es zu formatieren. Drücken Sie Index zum Aufrufen der Geräteliste des PVR-Einstellungsmenüs, um Ihr Gerät zu formatieren.
- Während der Aufnahme können Sie nur dieses Programm sehen. Alle Funktionen (Wiedergabe, Vorlauf, Rücklauf, Skip +/-, Pause und Stopp) im Menü können nur ausgeführt werden, wenn das Menü angezeigt wird. Drücken Sie die Taste direkt oder wählen Sie die Option mit dem Cursor.
- Während der Aufnahme stehen Ihnen nur die Wiedergabe- und Stoppfunktion zur Verfügung. Die anderen Funktionen im Menü stehen Ihnen nur während der Wiedergabe der aufgezeichneten Datei zur Verfügung.
- Für CI+ Kanäle haben Sie keine Aufnahmefunktion.

**9. Timeshift**

Drücken Sie die Pausetaste, um das aktuelle Programm zu unterbrechen und die Timeshift-Funktion zu aktivieren. Das nachstehende Menü wird angezeigt. Nach einigen Sekunden wird das Menü wieder automatisch ausgeblendet.



Drücken Sie erneut die ►, um die Wiedergabe fortzusetzen; ein weißes Wiedergabesymbol wird rechts im Bild angezeigt. Zum Ein- und Ausblenden des Menüs drücken Sie MENU. Zum Beenden der Timeshift-Funktion drücken Sie Stopp oder wählen Sie mit dem Cursor „Stop“ im Menü, dann folgen Sie den Anleitungen im Pop-up-Menü.

**Hinweis**

- Ihr Speichergerät muss zur Aufnahme angeschlossen und kompatibel sein. Ist Ihr Speichergerät nicht kompatibel, so werden Sie aufgefordert, es zu formatieren. Drücken Sie Index zum Aufrufen der Geräteliste des PVR-Einstellungsmenüs, um Ihr Gerät zu formatieren.
- Alle Funktionen (Wiedergabe, Vorlauf, Rücklauf, Skip +/-, Pause und Stopp) im Menü können nur ausgeführt werden.
- Für CI+ Kanäle haben Sie keine Aufnahmefunktion.

**Timeshift-Wiedergabe**

Der Haier-Fernseher zeichnet das Programm im Format \*.ts auf dem USB-Speichermedium auf. Andere Fernseher, PCs, Laptops, DVD-Player oder sonstige Geräte, welche die \*.ts Datei nicht unterstützen, können die Datei nicht wiedergeben. „ts“ ist das Format von HD-Fernsehern. Mit der richtigen Software können Sie „ts“ Dateien auf einem Computer oder Laptop wiedergeben. Im Internet oder bei einem IT-Anbieter finden Sie weitere Informationen zu geeigneter Software. Achtung: Haier übernimmt keine Verantwortung für heruntergeladene Software; diese kann Viren und Schadprogramme enthalten. Die Benutzung erfolgt auf eigene Gefahr und kann die Kopierschutzrechte verletzen.

Nachstehende Dateitypen können von einem USB-Speichermedium wiedergegeben werden;

Foto	.jpg Dateien
Ton	.mp3
Video	.MPEG2
Text	.txt

De

## BEDIENUNGSHINWEISE

### 10. USB-Player

Drücken Sie Source und wählen Sie „USB“ in der Liste der Quellen, dann drücken Sie OK zum Aufrufen des USB-Menüs.



Das USB-Speichermedium muss am Fernseher angeschlossen sein. Wählen Sie zwischen Foto, Musik, Film und Text.

Wählen Sie die Art des Mediums mit ◀▶, dann drücken Sie OK zum Aufrufen des Auswahlmenüs.



Drücken Sie ▼ / ▲ zur Auswahl des Ordners und dann OK zum Aufrufen der Dateiliste. Drücken Sie die rote Taste, um zur Medienauswahl zurückzukehren.

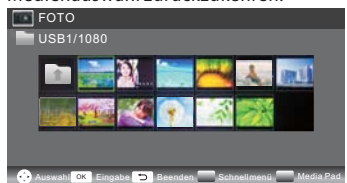

Wählen Sie die Mediendatei mit ◀▶ oder ▼▲, die Vorschau wird angezeigt. Drücken Sie ▶ zur Wiedergabe als Vollbild.

Bei Wiedergabe einer Filmdatei drücken Sie ▼ zur Anzeige der Steuerelemente.

#### FOTO

Allgemeine Funktionen



Während der Ansicht von Fotos drücken Sie ▼ zur Anzeige der Steuerelemente unten im Bild.

<b>Wiedergabe/ Pause</b>	Drücken Sie Wiedergabe/Pause, um die Wiedergabe zu unterbrechen oder fortzusetzen.
<b>Vorherige Datei</b>	Drücken Sie die linke Pfeiltaste, um das vorherige Foto anzuzeigen.
<b>Nächste Datei</b>	Drücken Sie die rechte Pfeiltaste, um das nächste Foto anzuzeigen.
<b>Stopp</b>	Drücken Sie die linke/rechte Pfeiltaste zur Auswahl der Funktion, dann drücken Sie OK, um die Wiedergabe zu beenden und in das vorherige Menü zurückzukehren.
<b>Wiederholung</b>	Drücken Sie OK, um die Diashow zu wiederholen.
<b>Schnellmenü</b>	Drücken Sie die blaue Taste, um im Schnellmenü Intervallzeit, Wiederholung, Diashoweffekte und Hintergrundmusik (muss zuerst eingestellt werden) einzustellen.

**MUSIK**

Während der Musikwiedergabe drücken Sie ▼ zur Anzeige der Steuerelemente unten im Bild.

Allgemeine Funktionen

	<b>Rücklauf:</b> Drücken Sie die linke/rechte Pfeiltaste zur Auswahl der Funktion, dann drücken Sie OK, um schnell zurückzuspulen. Drücken Sie die Wiedergabetaste, um die Normalwiedergabe fortzusetzen.
	<b>Schneller Vorlauf:</b> Drücken Sie die linke/rechte Pfeiltaste zur Auswahl der Funktion, dann drücken Sie OK, um schnell vorzuspulen. Drücken Sie die Wiedergabetaste, um zur Normalwiedergabe zurückzukehren.
	<b>Hintergrundmusik:</b> Drücken Sie die linke/rechte Pfeiltaste zur Auswahl der Funktion, dann drücken Sie OK, um die Musik ein- oder auszuschalten.





De

Die anderen Funktionen entsprechen den Beschreibungen im Abschnitt FOTO. Siehe Einzelheiten im Abschnitt FOTO.

**Film**

Die Funktionen entsprechen den Beschreibungen im Abschnitt FOTO. Siehe Einzelheiten im Abschnitt FOTO.

Allgemeine Funktionen

	<b>A-B Wiederholung:</b> Drücken Sie die linke/rechte Pfeiltaste zur Auswahl der Funktion, dann drücken Sie OK, um die Punkte A und B der Wiederholungsschleife einzustellen.
	<b>Vergrößern:</b> Drücken Sie die linke/rechte Pfeiltaste zur Auswahl der Funktion, dann drücken Sie OK, um das Bild zu vergrößern (ist das Dokument größer als 1920x1080, so ist die Funktion nicht unterstützt).
	<b>Verkleinern:</b> Drücken Sie die linke/rechte Pfeiltaste zur Auswahl der Funktion, dann drücken Sie OK, um das Bild zu verkleinern (diese Funktion unterstützt bis zu 1920x1080 HD-Video).
	<b>Zeit wählen:</b> Drücken Sie die linke/rechte Pfeiltaste zur Auswahl der Funktion, dann drücken Sie OK, um einen Zeitpunkt in der Datei zur Wiedergabe zu wählen.

**TEXT**

Drücken Sie ▼/▲ zur Auswahl der vorherigen/nächsten Seite. Mit den Zifferntasten und OK geben Sie die Seite direkt ein.

## 11. HOTEL-MODUS

Drücken Sie zunächst Source, dann geben Sie mit den Zifferntasten „1001“ zum Aufrufen des Hotel-Modus ein.

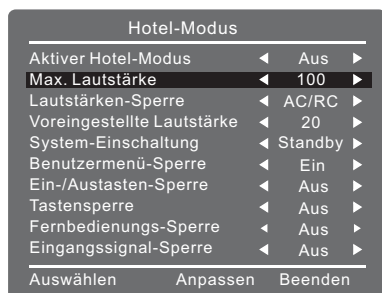

### 1) Allgemeine Funktionen Hotel-Modus

Drücken Sie ◀/▶

AUS (off) → Hotel-Modus deaktivieren.

AN (on) → Hotel-Modus aktivieren.

### 2) Max. Lautstärke (Max Volume)

Hier stellen Sie die Lautstärkenbegrenzung ein.

Drücken Sie ◀/▶ zur Auswahl zwischen 0 und 100.  
Standardwert: 100

### 3) Lautstärkensperre (Volume Default Lock)

Drücken Sie ◀/▶, um die Lautstärke einzustellen:  
Off: Die Systemlautstärke wird nicht auf den Standardwert eingestellt.

AC Ctrl: Die Systemlautstärke wird nach dem Ausschalten auf „Default volume“ eingestellt.  
Die ursprüngliche Lautstärke ist der Standardwert, wenn der Fernseher eingeschaltet wird. Dies gilt nicht, wenn sich der Fernseher im Stand-by-Modus befindet.

AC/RC Ctrl: Die Systemlautstärke wird nach dem Ausschalten auf „Default volume“ eingestellt.  
Die ursprüngliche Lautstärke ist der Standardwert, wenn der Fernseher eingeschaltet wird, auch aus dem Stand-by-Modus.  
Der Standardwert ist „Off“.

### 4) Lautstärkenbegrenzung (Default Volume)

Drücken Sie ◀/▶ zum Einstellen der Standardlautstärke im Hotel-Modus. Der Standardwert ist „20“.

### 5) Systemeinstellung (System Power On)

Drücken Sie ◀/▶ zur Auswahl des Verhaltens beim Einschalten:

Standby: Der Fernseher schaltet sich stets in den Stand-by-Modus, wenn er eingeschaltet wird.

On: Der Fernseher schaltet sich stets ein, wenn er eingeschaltet wird.

Last Status: Der Fernseher schaltet sich im letzten Modus ein („On“ oder „Standby“). Der Fernseher schaltet sich im gleichen Modus wie zuvor ein. Der Standardwert ist „Standby“.

### 6) TV-Menü Anzeige (OSD Menu Display)

Drücken Sie ◀/▶ zur Aktivierung/Deaktivierung des OSD-Menüs.

On: Das Einstellungsmenü wird auf dem Bildschirm angezeigt.

Off: Das Einstellungsmenü wird nicht auf dem Bildschirm angezeigt.

Der Standardwert ist „On“.

Bitte beachten Sie: Ist das OSD-Menü deaktiviert („Off“), so drücken Sie „Source“ + „1001“, um das Hotel-Modusmenü aufzurufen.

### 7) Ein-/Ausschalter-Sperre (Power Key Lock)

Drücken Sie ◀/▶ zum Einstellen der Sperre für den Ein-/Ausschalter. Wählen Sie:

Off: Die Funktion ist deaktiviert.

Keypad: Der Ein-/Ausschalter auf dem Gerät ist gesperrt.

RC: Der Ein-/Ausschalter auf der Fernbedienung ist gesperrt.

Both: Ein-/Ausschalter auf dem Gerät und auf der Fernbedienung sind gesperrt.

Ist „Power Key Lock“ auf „Both“ eingestellt, so wird „System Power On“ auf „On“ aktualisiert.

Der Standardwert ist „Off“.

### 8) Bedienfeld-Sperre (Key Lock)

Drücken Sie ◀/▶ zur Aktivierung/Deaktivierung der Tastensperre für Gerätetasten.

On: Das Bedienfeld ist gesperrt.

Off: Das Bedienfeld ist nicht gesperrt

Der Standardwert ist „Off“.

### 9) Fernbedienungs-Sperre (Remote Control Lock)

Drücken Sie ◀/▶ zur Aktivierung/Deaktivierung der Tastensperre der Fernbedienung.

On: Die Tasten der Fernbedienung sind gesperrt.

Off: Die Tasten der Fernbedienung sind nicht gesperrt.

Der Standardwert ist „Off“.















### 10) Signalquellen-Sperre (Source Lock)

Wählen Sie eine Signalquelle im Menüpunkt „Signalvorauswahl“ (Default Source) werden alle anderen Signalquellen gesperrt. Die Optionen sind Aus („off“) und Ein („on“). Der Standardwert ist Aus („off“). Ist als Signalvorauswahl die Einstellung „TV“ gewählt und die Signalquellen-Sperre („Source Lock“) Ein („on“), so stellt sich die Kanal-Vorauswahl („Default Channel“) nach dem Einschalten auf den eingestellten Kanal ein.

### Hinweis

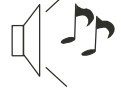
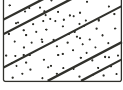
Wenn die Fernbedienung gesperrt ist, können Sie Menu und den Zahlencode 2580 auf der Fernbedienung eingeben, um die Sperre aufzuheben.

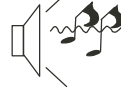
## 05 Störungserkennung

Problem		Überprüfen	
Bild	Ton		
 verschneit	 gestört	Antennenposition, -ausrichtung oder -anschluss	
 Schatten	 normaler Ton	Antennenposition, -ausrichtung oder -anschluss	
 Störungen	 gestört	Elektronische Geräte, Fahrzeug/ Motorrad Neonlicht können den Empfang stören	
 normales Bild	 stummgeschaltet	Lautstärke (stummgeschaltet oder Audioanschlüsse nicht korrekt)	
 kein Bild	 stummgeschaltet	Kein Netzanschluss, Gerät ausgeschaltet, Kontrast und Helligkeit/Lautstärke einstellen. Drücken Sie STANDBY auf der Fernbedienung.	
 keine Farbe	 normaler Ton	Farbe im Bildmodus überprüfen	
 Bild verschwindet	 normaler Ton oder leise	Kanal neu konfigurieren	
 keine Farbe	 gestört	Schlechtes TV-Signal	
 Sie sehen einen schwarzen Balken oben und unten.	 normaler Ton	Zoom-Ansicht ändern	

De

## Fehlerbehebung

<p>Mein Fernseher zeigt nicht das Bild auf meinem Laptop/PC, wenn er eingeschaltet ist.</p>	<p>Wenn Sie einen VGA-Stecker (blaue 15-polige Stecker an Ihrem PC oder Laptop) angeschlossen haben, ist es häufig erforderlich, dass Sie an Ihrem PC/Laptop eine Einstellung vornehmen müssen, um das Bild auf dem Fernsehbildschirm sehen zu können. Lesen Sie ggf. in Ihrem Handbuch für Ihren PC/Laptop nach. Für einige Geräte gelten die folgenden Tasten: F7 (Dell), F4 (HP / Samsung) oder F5 (Toshiba) oder probieren Sie das gleichzeitige Drücken von "Fn"-Taste und "F"-Taste.</p>
<p>Ich habe meinen PC/Laptop an den Fernseher angeschlossen und empfangen ein Bild, aber keinen Ton. Warum?</p>	<p>Das VGA-Kabel überträgt nur die Video- und Bildinformationen. Sie müssen ein separates Kabel anschließen, das mit dem Kopfhöreranschluss (3,5mm Klinke) an Ihrem PC/Laptop und mit der 3,5m (PC Audio-IN) Buchse an Ihrem Fernseher verbunden ist. Sie müssen den "PC" auswählen, indem Sie die Source-Taste auf Ihrer Fernbedienung verwenden. Alternativ schließen Sie Ihren PC/Laptop mit einem HDMI-Kabel an, wenn Ihr PC/Laptop einen HDMI-Anschluss besitzt. HDMI überträgt sowohl Audio- als auch Videosignale.</p>
<p>Das Bild hat keine automatische Größenanpassung beim Senderwechsel.</p>	<p>Überprüfen Sie für alle Signalquellen ATV, DTV, SCART, HDMI 1, 2 usw., ob das Fernsehbild-Seitenverhältnis auf 'Auto' eingestellt ist.. Um das Seitenverhältnis (Auto, 4:3 oder 16:9) einzustellen, drücken Sie die Taste Source auf Ihrer Fernbedienung, beginnend bei ATV, und wiederholen Sie die unten beschriebene Einstellungsaufg für alle Signalquellen ATV, DTV, SCART, HDMI 1 und 2, da jede Eingangsquelle separat gesteuert wird. Gehen Sie vor wie folgt: Drücken Sie MENU auf Ihrer Fernbedienung und drücken den Pfeil nach rechts um zum Bild-Untermenü zu gelangen. Drücken Sie den Pfeil nach unten, um den Menüpunkt Bildformat auszuwählen. Wählen Sie Auto aus. Drücken Sie Ende. Wiederholen Sie diese Schritte für alle Signalquellen.</p>
<p>Ich habe gerade einen DVD-Player bzw. ein anderes Gerät an meinen Fernseher angeschlossen, und es funktioniert nicht.</p>	<p>Dies gilt für jedes Gerät, dass Sie an Ihren Fernseher anschließen. 1.Schalten Sie sowohl den Fernseher als auch das externe Gerät z.B. DVD-Player aus (ziehen Sie den Stecker aus der Steckdose / kein Bereitschaftsmodus). 2.Schalten Sie alle Geräte aus, die an der SCART-Buchse angeschlossen sind. 3.Trennen Sie den SCART-Stecker vom Fernseher. 4.Stecken Sie den Fernseher-Stecker wieder in die Steckdose und schalten Sie den Fernseher ein. 5.Stecken Sie den Geräte-Stecker z.B. vom DVD-Player wieder in die Steckdose und schalten Sie das Gerät ein. 6.Wählen Sie die Signalquelle HDMI mittels Fernbedienung aus (Source). 7.Starten Sie die Wiedergabe des Geräts z.B. des DVD-Player und prüfen Sie, ob die Filme ordnungsgemäß wiedergegeben werden. HINWEIS: Die SCART-Buchse ist gegenüber dem HDMI-Anschluss als Standard definiert, daher ist es wichtig, dass alle über SCART am Fernseher angeschlossenen Geräte AUSGESCHALTET sind (nicht im Bereitschaftsmodus / Stecker ziehen). Bitte beachten Sie diesen Hinweis. Mögliche Ursache des Problems kann die Entfernung/erneutes Anbringen des HDMI-Steckers sein während der fernseher im eingeschalteten Zustand war. Schalten Sie Ihren Fernseher immer zunächst aus und bringen Sie niemals ein HDMI-Kabel im eingeschalteten Zustand des Fernsehers an bzw. entfernen es. Schalten Sie immer alle Geräte aus, wenn ein beliebiges Digitalgerät entfernt oder angeschlossen wird.</p>

## Problembehandlung bei dem Digitalfernsehen und möglich Lösungen

### Bild zerlegt sich in Pixel

Ein typisches Beispiel für ein Empfangsproblem stellt das **Auseinanderbrechen von Bildern** (Pixilation) oder das Einfrieren der Bilder dar, manchmal gibt es **Klick- oder quietschende Geräusche** oder der Ton **fällt aus** oder es gibt gar **KEINEN Empfang**. Ihr Bild kann in Pixel aufgrund des digitalen Videosignalausfalls brechen. Die Signalausfälle können entweder wegen der Probleme mit schwachen Signalen (siehe TV-Antennen) auftreten, oder wenn Sie per Kabel mit einem schwachen Kabel-Signal verbunden sind. Wenn das Problem schwacher Signale auftritt, verwenden Sie einen Verstärker, um das Signal zu verstärken. Ein Kabel-Techniker kann Ihnen bei der Installation eines Inline-Verstärkers oder Vorverstärkers helfen. Dies wird Ihre Signalstärke steigern und das Pixel-Problem lösen.

Wenn Sie Ihr TV-Signal über Satellit empfangen, prüfen Sie, ob sich Ihre Schüssel nach starkem Wind bewegt wurde, oder ob das Signal durch Bäume blockiert wurde. Bäume können ein Problem verursachen, da sich das TV-Signal je nachdem ändern kann, ob ein Baum zwischen dem Satellitenschüssel und dem Satellit ohne Laub oder dicht belaubt ist.

### Fehlende Kanäle

Vielleicht stellen Sie fest, dass es **Kanäle fehlen**, oder dass Sie die Kanäle aus der falschen Region empfangen. Manchmal **funktionieren die interaktiven Dienste (rote Taste) nicht**. Dies wird durch ein schwaches Signal verursacht, siehe TV-Antennen.

### TV-Antennen

Digitales terrestrisches Fernsehen (DVB-T) kommt zu Ihrem Fernsehgerät über eine Antenne; eine alte Antenne, die für analoges Fernsehen gut war, braucht eventuell eine Aktualisierung für digitales Fernsehen. Wenn Sie immer einige, aber nicht alle der digitalen Kanäle auf DTV (DVB-T) erhalten, liegt dies meistens daran, dass die Antenne ein schmaler Bandtyp ist, und muss mit einem breiten Bandtyp gewechselt werden.

### Fehlerhafte Leitungen und Kabel

Überprüfen Sie Ihren Fernseher. Sind die Leitungen auf der Rückseite - an das Netz, die Antenne, die Set-Top-Box, den Video- oder DVD-Player oder Recorder richtig angeschlossen? SCART-Kabel sind dafür bekannt, dass sie sich mit der Zeit lockern und sowohl zu Audio- als auch Video-(Bild)-Problemen führen. Entweder linkes oder rechtes oder beide Audios fehlen, und die Farben sehen arm oder schlammig aus. Stecken Sie den Scart-Stecker fest ein, dies soll das Problem beheben.

HDMI-Stecker müssen fest eingesteckt werden; es ist nur der letzte Millimeter, der die Kontakte knüpft. Typischerweise soll das schwarze Plastikteil des HDMI-Steckers sehr nahe dem Fernseher-Körper oder der Komponente sein oder ihn/sie berühren. Beim Einstecken der beliebigen HDMI-Kabel können Probleme auftreten, falls die HDMI-Kabel eingesteckt werden, wenn der Fernseher oder andere Komponente eingeschaltet ist. Schalten Sie immer sowohl den Fernseher als auch die Komponente aus, die Sie einstecken möchten. Wenn Sie die Stecker und Steckdosen überprüft haben, schalten Sie den Fernseher und alles, was Sie an den Fernseher angeschlossen haben, aus, und dann schalten Sie sie wieder ein.

### Ich habe meinen PC an den Fernseher angeschlossen. Es gibt keinen Ton.

Wenn Sie Ihren PC oder Laptop an den Fernseher über ein VGA (15 Pin D-Sub)-Kabel angeschlossen haben, und keinen Ton hören, müssen Sie ein separates Audio-Kabel vom PC oder Laptop an den Fernseher anschließen.

### Unnatürliche Farben und Hautfarben

Unnatürliche Hauttöne und andere Farben könnten noch ein anderes Problem auch in einem neuen HDTV darstellen. Dies geschieht aufgrund der Fernsehbildeinstellungen, die für die Umgebung eines Ausstellungsraums optimiert werden. Sie werden dieses Problem beheben, indem Sie den Bildmodus in den natürlichen Modus im Bildmenü ändern. Für mehr Präzision nehmen Sie eine manuelle Einstellung der Farben-, Kontrast- und Helligkeit-Optionen im Bildmenü vor.

### Weißer Umriss

Weißer Ränder um Objekte und Personen erscheinen in der Regel, wenn die Fernsehschärfe auf sehr hoch eingestellt ist, oder wenn Ihr Fernsehgerät eine Verarbeitungstechnologie der Kantenschärfung verwendet. Gehen Sie zum Bildmenü und passen Sie die Schärfe an, bis die weiße Umrandung verschwindet. Wenn die Kantenschärfung aktiviert ist, versuchen Sie es, mit dem Service-Menü zu deaktivieren.

### Video flackert

Zeitweise könnte das Video flackern. Wenn dies der Fall ist, überprüfen Sie, ob das Signal stark genug ist. Wenn das Signal stark ist, liegt das Problem bei dem Kabelnetzbetreiber. Wenn die Signalstärke zu schwach ist, versuchen Sie, die Signalstärke mit Hilfe eines Verstärkers zu steigern.

### Kein Vollbild auf dem Bildschirm

Beim Anschluss eines PCs oder Laptops an den Fernseher, füllt das Bild möglicherweise nicht den gesamten Bildschirm aus. Überprüfen Sie die Displayeinstellungen auf Ihrem PC oder Laptop (Windows > Start > Systemsteuerung > Darstellung und Anpassung > Displayeinstellungen) und wählen Sie die beste Auflösung. Wählen Sie auf Ihrem Fernseher: TV-Menü > Bild > Einstellungen, und dann versuchen Sie AUTO, ZOOM1 oder ZOOM2 für die beste Anzeige.

### USB-Anschluss

Der USB-Anschluss funktioniert mit \*.jpg (Foto)- und \*.mp3 (Musik)-Dateien. Bitte beachten Sie, dass der Fernseher das iPhone oder den iPod von Apple, die an den USB-Anschluss des Fernsehers angeschlossen sind, nicht erkennt. Der Fernseher kann andere Dateien wiedergeben, aber aufgrund der vielen verschiedenen Dateiformate, gibt es keine Garantie, dass diese anderen Dateiformate funktionieren.

De

## Spezifikationen

### 32" HD Ready Digital-LED LCD-Fernseher

<b>Bildqualität:</b>	HD Ready Integriert digital. Bildschirmdiagonale: 81 cm Auflösung 1366x768 Pixel 50 Hz.
<b>DTV-Tuner Decoder</b>	DVB-T, DVB-C 16/32/64/128/256 QAM Modulation MPEG2, MPEG4, H.264
<b>Anschlüsse:</b>	2 x HDMI. 1 x SCART. PC-Eingang. Komponenten Video. Komposit. 1 x USB-Port. 1 x Kopfhörerbuchse. 1 x SPDIF. Unterstützte Systeme: PAL+ SECAM Kanalspeicher: 1000 (DTV), 100 (ATV) TV (RF): 75 Ω asymmetrisch AV Videoeingang: 75 Ω, 1 V-P, RCA AV Audioeingang: 20 kΩ, 500 mB RMS YPbPr/HDMI Videoeingang: 480i, 480p, 576i, 576p, 720p, 1080i, 1080p
<b>Klangqualität:</b>	NICAM Stereo. 2 x 8 Watt RMS Ausgangsleistung.
<b>Leistungsaufnahme Stand-by</b>	<0.30W
<b>Digitale Funktionen:</b>	Digital interaktiv. Digitaltext. Digital Video Broadcasting (DVB) Untertitel verfügbar. Automatische Installation. Automatische Kanalsuche. Elektronische Fernsehzeitschrift. 7 Tage Elektronische Fernsehzeitschrift (EPG). Top up TV-kompatibel. CI-Schacht. Audiobeschreibung kompatibel.
<b>Zusätzliche Funktionen:</b>	UHF/VHF Tuner; Sleoptimer; Kindersicherung; Bild und Text Fernbedienung benötigt 2 x AAA Batterien (mitgeliefert). VESA-Befestigung: 200 x 100 mm Paketgröße (BxHxT): 886x585x132mm Set-Größe (BxHxT) mit Standfuß: 750.3x511.8x210mm Set-Größe (BxHxT) ohne Standfuß: 750.3x459.8x73mm Paketgewicht: 7.7 kg Set-Gewicht mit Standfuß: 6.0 kg Set-Gewicht ohne Standfuß: 5.6 kg

\*Änderung der Spezifikationen vorbehalten.

DIE Angaben dienen nur als Referenz.

Änderung von Design und Spezifikationen vorbehalten.

#### Scart-Ausgang:

1. Bei Quelle ATV/AV/SCART ist das Scart-Ausgangssignal ATV.
2. Bei Quelle DTV kein Scart-Ausgangssignal.
3. Andere Quellen haben kein Scart-Ausgangssignal.

# Haier®

Téléviseur à écran plat LED

GUIDE D'UTILISATION

LE32C800C

Lisez attentivement ces instructions avant d'utiliser l'appareil et conservez-les pour toute référence ultérieure.

# Table des Matières

---

## **01 Avertissement de sécurité**

<b>Bienvenue</b> .....	2
<b>Information Importante</b> .....	2
<b>Instruction de sécurité</b> .....	3
<b>Avertissements et mise en garde</b> .....	4

## **02 Introduction**

<b>Principales Caractéristiques</b> .....	5
<b>Installation du socle TV</b> .....	7
<b>Installation Murale</b> .....	8
<b>Panneau de commande avant et latéral</b> .....	9
<b>Prises arrières</b> .....	9
<b>Connexion du Téléviseur</b> .....	10
<b>Interface commune (CI+)</b> .....	12

## **03 Télécommande**

<b>Présentation de la Télécommande</b> .....	13
<b>Télétexte</b> .....	14

## **04 Utilisation**

<b>Guide d'installation</b> .....	15
<b>Menu Chaîne</b> .....	15
Recherche automatique (DVB-T).....	15
Recherche automatique (DVB-C).....	16
Recherche manuelle DTV (DVB-T).....	17
Recherche manuelle DTV (DVB-C).....	17
Recherche manuelle ATV .....	17
Modifier le programme.....	17
Interface Commune.....	18
Informations sur le signal (uniquement pour DTV) .....	18
Mise à jour du logiciel (USB).....	18
Menu image.....	18

<b>Menu Audio</b> .....	18
<b>Menu Horloge</b> .....	18
<b>Menu Setup</b> .....	19
<b>Menu Verrouillage</b> .....	19
<b>Menu EPG (Guide Électronique des Programmes)</b> .....	20
<b>Fonction PVR</b> .....	20
Système de fichiers PVR (uniquement pour DTV) .....	20
Enregistrer le programme.....	21
Enregistrement DTV .....	21
<b>Lecture décalée</b> .....	22
<b>Lecture USB</b> .....	23

## **05 Dépannage**

<b>Dépannage</b> .....	25
<b>Spécification</b> .....	28

## 01 Avertissements et mesures de sécurité

### BIENVENUE

Nous vous remercions d'avoir acheté ce téléviseur LCD LED 32". Ce guide va vous aider à régler et utiliser votre téléviseur. Commencez par vérifier le contenu de votre boîte avec la liste des pièces ci-dessous :

FR

Téléviseur LCD 32" HD Ready  
Télécommande et 2 piles AAA  
Guide d'utilisation  
Guide de démarrage rapide  
Câble de connexion YPbPr  
Socle du téléviseur

Maintenant vous pouvez commencer !

### INFORMATION IMPORTANTE

LISEZ ENTièrement CE MANUEL AVANT L'UTILISATION ET CONSERVEZ-LE POUR TOUTE RÉFÉRENCE ULTÉRIEURE

ATTENTION



**CAUTION**  
RISK OF ELECTRIC SHOCK  
DO NOT OPEN



RISQUES D'ELECTROCUTION  
NE PAS OUVRIR



**AVERTISSEMENT:** afin d'éviter tout risque d'incendie ou de décharge électrique, n'installez jamais votre téléviseur dans un lieu humide. Redoublez d'attention lorsque vous manipulez l'écran pour ne pas le rayer par inadvertance ou l'endommager d'une autre façon. Veillez à ne pas obstruer les orifices d'aération de votre téléviseur avec des journaux, nappes, rideaux, etc



**ATTENTION :** La fiche électrique doit rester facilement accessible. Consultez attentivement le présent mode d'emploi avant utilisation, puis rangez-le dans un endroit facilement accessible pour pouvoir vous y reporter ultérieurement.

Pour obtenir des performances optimales, consultez attentivement le présent mode d'emploi, puis rangez-le dans un endroit facilement accessible pour pouvoir vous y reporter ultérieurement. Les chiffres et les données communiqués au sujet de l'écran dans le présent mode d'emploi peuvent, suite aux innovations technologiques apportées, ne pas correspondre tout à fait aux caractéristiques de votre modèle.

Tout démontage, sans approbation préalable, du présent produit est strictement interdit, elle entraînerait l'annulation de la garantie Haier.

**AVERTISSEMENT :** pour éviter tout risque d'incendie, tenez bougies et autres sources de flammes ouvertes à distance du produit en toutes circonstances.

## INSTRUCTIONS DE SÉCURITÉ

- Attention : Pour réduire le risque d'électrocution, ne pas ouvrir le capot arrière. Aucun des éléments internes ne peut être réparé par l'utilisateur. Confiez l'entretien à un technicien qualifié.
- Attention : POUR REDUIRE LES RISQUES D'INCENDIE OU D'ELECTROCUTION, N'EXPOSEZ PAS CET APPAREIL A LA PLUIE OU A L'HUMIDITE.
- N'exposez pas l'appareil au ruissellement ni à la projection d'eau, et ne placez aucun objet contenant un liquide (tel qu'un vase) au dessus de l'appareil.
- Éloignez le produit de la lumière directe du soleil et de toute source de chaleur telle que radiateurs ou poêles.
- N'obstruez jamais les fentes d'aération. Les fentes et ouvertures sur l'unité sont prévues pour la ventilation. Ces fentes ne doivent jamais être obstruées en plaçant l'appareil sur un canapé, un tapis ou toute autre surface similaire.
- Ne placez pas cet appareil sur un chariot, un support, un trépied ou une table instable. L'appareil pourrait tomber, causant des dommages ou des blessures.
- Ne placez jamais d'objets lourds ou tranchants sur le panneau ou le cadre.
- Débranchez la prise de courant lorsque l'appareil n'est pas utilisé.
- Il faut tenir compte de la protection de l'environnement lors de l'élimination des piles.
- AVERTISSEMENT : Les piles (pile ou batterie ou bloc batterie) ne doivent pas être exposées à une chaleur excessive telle que rayons du soleil, feu, etc.
- AVERTISSEMENT : L'utilisation d'un casque ou d'écouteurs avec un volume sonore trop fort peut causer une perte auditive.



Ce symbole indique que ce produit ne doit pas être mis au rebut avec les déchets ménagers et ce dans tous les pays de l'Union Européenne. En aidant à la récupération séparée, vous aidez à garantir que les produits seront recyclés d'une façon appropriée et ainsi à préserver les ressources naturelles et à protéger l'environnement et la santé humaine. Ramenez donc cet appareil aux points de collecte appropriés ou retournez-le au revendeur auprès duquel vous l'avez acheté. Ainsi il sera recyclé et contribue à préserver l'environnement.



## Avertissements et mise en garde



### Avertissement



Des hautes tensions dangereuses existent à l'intérieur de cet appareil. Ne retirez pas le panneau de sécurité à l'arrière du téléviseur. Pour toute réparation, veuillez faire appel à un technicien qualifié.

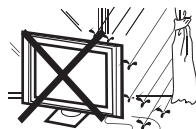

### Avertissement



Pour prévenir tout risque d'incendie ou d'électrocution, n'exposez pas cet appareil à la pluie et à l'humidité.



### Avertissement



N'introduisez pas d'objets étrangers par les fentes des panneaux du téléviseur. Ne renversez jamais de liquide sur le récepteur du téléviseur.



### Attention



Ne bloquez pas les fentes d'aération du panneau arrière. L'aération est essentielle pour éviter que les composants électriques ne tombent en panne.



### Attention



Ne coincez pas le cordon d'alimentation sous le récepteur de télévision.



### Attention



Ne montez jamais sur le téléviseur, ne vous appuyez pas dessus et ne le poussez pas brusquement sur son socle. Prêtez une attention particulière aux enfants. Risque de blessures graves en cas de chute.



### Attention



Ne placez pas le téléviseur sur un chariot, une étagère ou une table instable. Le téléviseur risque de tomber et peut provoquer des blessures graves et des dommages matériels importants.

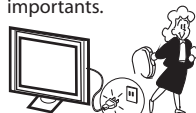

### Attention



Débranchez le téléviseur du secteur s'il ne va pas être utilisé pour une longue période.

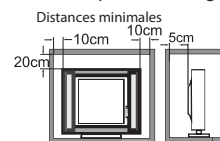

### Attention



Si le téléviseur est placé dans un compartiment fermé, il faut veiller à respecter les distances minimales. L'accumulation de chaleur réduit la durée de vie de service de votre téléviseur et peut aussi être dangereuse.

## 02 Introduction

### ATTENTION

Ne modifiez aucun composant interne et bouton de commande du téléviseur non décrit dans ce manuel. Tous les téléviseurs à LED sont des équipements de haute tension électrique.

Il faut débrancher le téléviseur avant de nettoyer de la poussière ou des gouttes d'eau sur l'écran, du boîtier ou autour de l'un des boutons ou des connecteurs.

Utilisez un chiffon doux et sec et non pelucheux pour essuyer le téléviseur.

Pendant les orages, débranchez le câble d'alimentation et le câble d'antenne pour éviter d'endommager votre téléviseur et les autres appareils connectés.

Toutes les opérations de réparation de ce téléviseur ne doivent être effectuées que par du personnel qualifié.

### Caractéristiques principales

- ① Ecran de télévision, moniteur d'affichage ou écran pour PC
- ② Grande luminance et large angle de la visualisation
- ③ Interface HDMI et péritel
- ④ NICAM;
- ⑤ Time-shift

### Données principales

Taille d'écran	32"
Système TV	PAL-B/G, I, D/K SECAM-B/G, D/K, L DVB-T, DVB-C
Système du signal vidéo	PAL/SECAM/MPEG2/MPEG4/H.264
Mémorisation des numéros des chaînes	1000 (DTV), 100 (ATV)
Tension d'entrée	100-240V CA 50/60Hz
Consommation d'énergie	50 W
Consommation électrique en veille	<0.30W
Puissance de sortie audio (Taux de distorsion dynamique ≤ 7%)	2 x 8W
Signal d'entrée	1 RVB analogique (PC) ; 1 audio PC 2 Interface HDMI (High Definition Multimedia Interface) 1 Entrée composite 1 YPbPr 1 Entrée Péritel 1 CI 1 USB 1 RF Co-Ax
signal de sortie	1 Prise casque audio 1 S/PDIF 1 de sortie Péritel
Définition horizontale (lignes TV)	Entrée vidéo composite ≥ 350 YPbPr ≥ 400

### INSTALLATION

\* Placez le téléviseur dans une pièce où la lumière ne frappe pas directement sur l'écran.

\* L'obscurité totale ou une réflexion sur l'écran peut provoquer une fatigue visuelle.

Un éclairage doux et indirect est recommandé pour une visualisation confortable.

\* Prévoyez suffisamment d'espace entre le téléviseur et le mur pour permettre la ventilation.

\* Évitez les endroits trop chauds pour éviter tout dommage possible à l'enceinte ou une défaillance prématurée des composants.

\* Ce téléviseur peut être connecté à une prise secteur de 100-240 volts. 50/60 Hz. Ne le branchez jamais sur une prise de courant CC ou de n'importe quel autre type.

\* Ne couvrez pas les fentes de ventilation lors de l'utilisation du téléviseur.

---

**PC**

---

**MODE PRÉDÉFINI**

	<b>RESOLUTION</b>	<b>V. Fréq. (KHz)</b>	<b>H. Fréq. (KHz)</b>
1	640x480	60	31.47
2	800x600	60	37.88
3	1024x768	60	48.36
4	1360x768	60	47.7
5	1280x1024	60	63.98

FR

## Instructions pour l'assemblage du support

1. Placez le téléviseur sur une surface plane avec l'écran orienté vers le bas. Utilisez un chiffon pour le protéger. Localisez la base du socle.

2. Fixez le socle TV en serrant les vis au maximum.

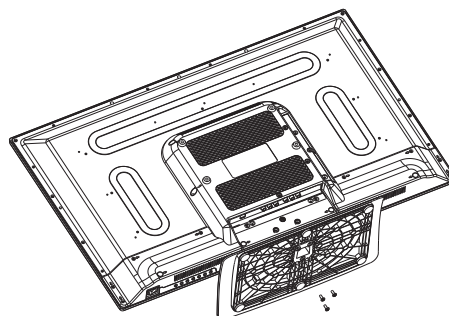
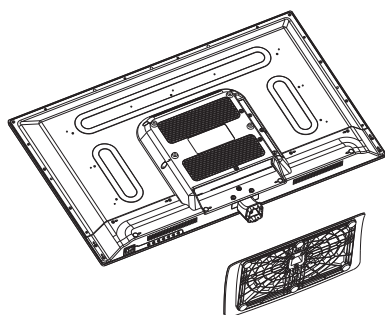

### REMARQUES SUR L'INSTALLATION

Placez le téléviseur dans une pièce où la lumière ne frappe pas directement sur l'écran.

L'obscurité totale ou une réflexion sur l'écran peut provoquer une fatigue visuelle. Un éclairage doux et indirect est recommandé pour une visualisation confortable.

Prévoyez suffisamment d'espace entre le téléviseur et le mur pour permettre la ventilation.

**S'il vous plaît ne pas tourner ce téléviseur! Son socle n'est pas pivotant.**

Évitez les endroits trop chauds pour éviter tout dommage possible à l'enceinte ou une défaillance prématurée des composants.

## DIRECTIVES D'INSTALLATION DU SUPPORT MURAL

Ce téléviseur peut être accroché au mur en suivant la procédure suivante :

1. Placez le téléviseur LCD LED sur une surface solide. Mettez **une protection souple** à l'avant de l'écran pour le protéger contre tout dommage.

2. Retirez les vis de la partie inférieure du téléviseur, où le socle est fixé au téléviseur, et enlevez le socle (rangez le socle dans un endroit sûr pour une utilisation ultérieure).

FR

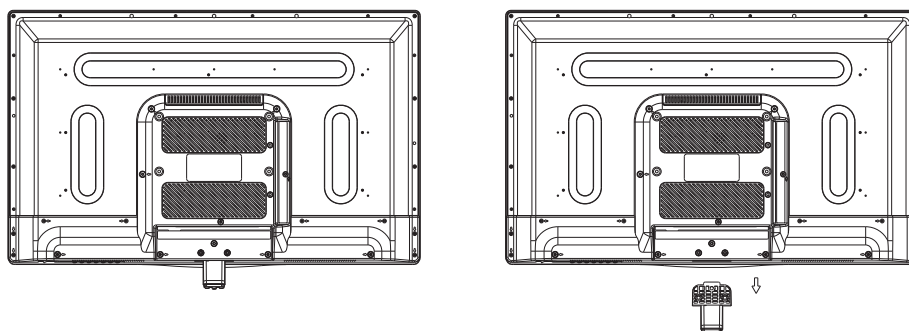

3. Utilisez les quatre vis fournies pour fixer le téléviseur sur un support mural (non inclus) par les quatre trous VESA standard à l'arrière du téléviseur.

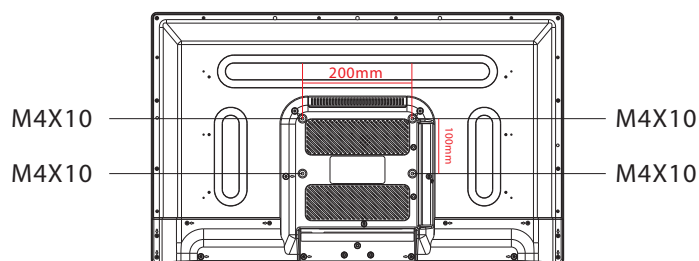

## Panneau frontal

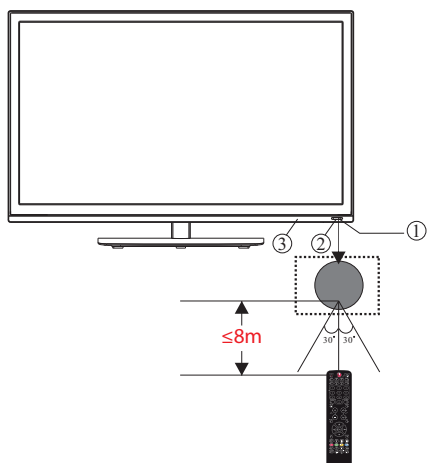

- 1 Capteur de télécommande
- 2 Témoins
- Rouge : veille
- 3 Touches

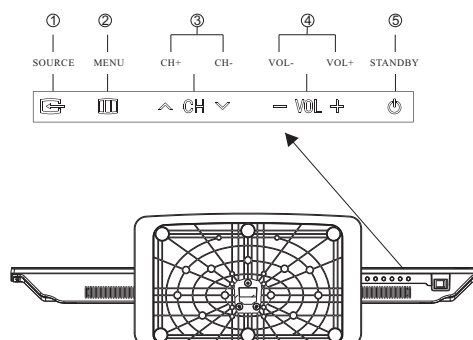

- 1 **SOURCE** Pour afficher le Menu Source
- 2 **MENU** Pour ouvrir le Menu principal
- 3 **CH+ / CH-** En mode TV, appuyez sur CH+ ou CH- pour passer au canal suivant ou précédent. Dans MENU, appuyez sur CH+ ou CH- pour sélectionner des fonctions.
- 4 **VOL+ / VOL-** Pour régler le niveau sonore. Dans MENU, permet de régler l'élément sélectionné.
- 5 **VEILLE**

## Prises arrières/latérales

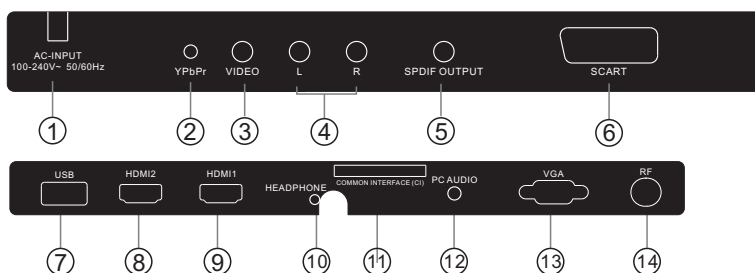

- 1 Sources d'alimentation CC Entrée
- 2 YPbPr Entrée
- 3 Vidéo Entrée
- 4 Audio Gauche/Droite Entrée
- 5 S/PDIF Sortie audio numérique
- 6 Peritel Entrée/Sortie
- 7 USB Entrée

- 8 **HDMI2(avec ARC)** Entrée
- 9 **HDMI1** Entrée
- 10 **HEADPHONE** Sortie Casque audio Analogique
- 11 **COMMON INTERFACE(CI)** Entrée
- 12 **Audio PC** Entrée
- 13 **Entrée VGA** Entrée
- 14 **ANT** Entrée

## Connexion à votre TV Haier

CVBS, lecteur DVD ou autre appareil équipé d'YPbPr/YCbCr

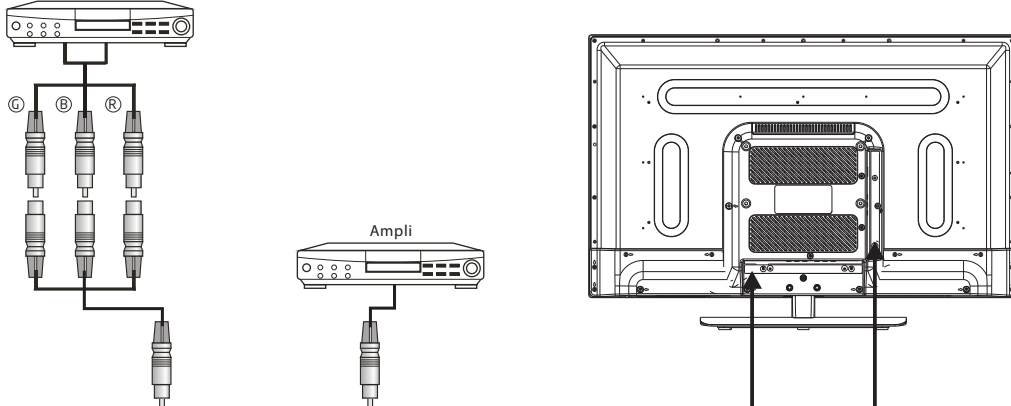

FR

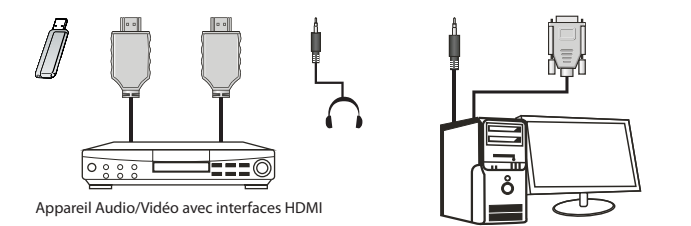
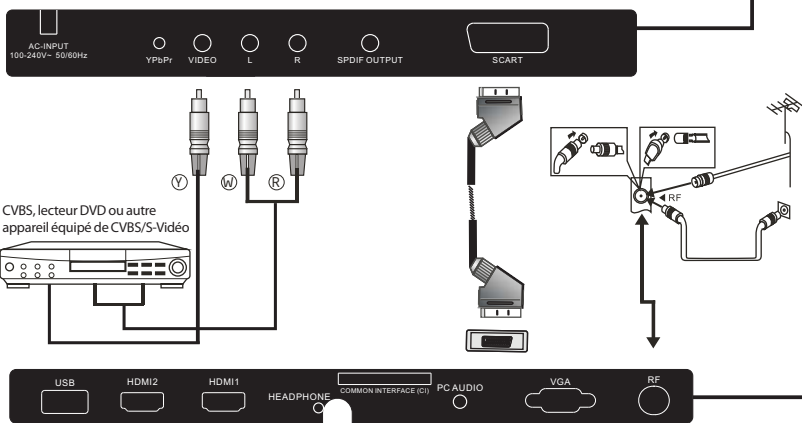

Appareil Audio/Vidéo avec interfaces HDMI

- G Vert (Y)
- B Bleu (Pb/Cb)
- W Blanc (AUDIO-L)
- R Rouge (AUDIO-R, Pr/Cr)
- Y Jaune (VIDEO)

## Connexion à votre TV Haier

### Connexion d'un lecteur DVD / décodeur satellite / câble / console de jeux / PC ou ordinateur portable

Il y a plusieurs options pour la connexion d'un lecteur DVD / décodeur satellite ou par câble / console de jeux / PC ou ordinateur portable à votre téléviseur.

#### Option 1 **Peritel**

1 Branchez un câble péritel (non fourni) de la prise péritel du téléviseur au lecteur DVD / décodeur satellite ou par câble ou console de jeux.

2 Pour sélectionner le dispositif connecté avec le câble péritel, appuyez sur la touche SOURCE de la télécommande et utilisez les touches ▼▲ pour sélectionner SCART puis appuyez sur la touche OK.

Remarque : Le téléviseur se connecte par défaut au péritel lorsqu'il est allumé.

#### Option 2 **HDMI1/HDMI2**

1 Eteignez d'abord l'appareil que vous souhaitez connecter au téléviseur s'il est allumé.

2 Branchez un câble HDMI (non fourni) de la prise HDMI du téléviseur au lecteur DVD / décodeur satellite ou par câble ou console de jeux.

3 Allumez l'appareil que vous venez de connecter au téléviseur.

4 Pour sélectionner le dispositif connecté avec le câble HDMI, appuyez sur la touche SOURCE de la télécommande et utilisez les touches ▼▲ pour sélectionner HDMI puis appuyez sur la touche OK.

#### Option 3 **AV Audio Visual**

(Jaune/Blanc/Rouge)

1 Eteignez le téléviseur et l'appareil avant de procéder aux connexions.

2 Connectez les câbles AV (non fournis) des connecteurs vidéo (jaune) et audio (blanc, rouge) du téléviseur au lecteur DVD ou console de jeux etc.

3 Pour sélectionner le dispositif connecté avec le câble AVI, appuyez sur la touche SOURCE de la télécommande et utilisez les touches ▼▲ pour sélectionner AV puis appuyez sur la touche OK.

#### Option 4 **COMPONENT**

(Vert/Bleu/Rouge) + (Blanc/Rouge)

1 Eteignez le téléviseur et l'appareil avant de procéder aux connexions.

2 Branchez les câbles (non fournis) de l'entrée COMPONENT IN Y, Pb, Pr (vert, bleu, rouge) et L-Audio-R (blanc, rouge) du téléviseur au lecteur DVD ou console de jeux etc.

3 Pour sélectionner le dispositif connecté avec le câble COMPONENT, appuyez sur la touche SOURCE de la télécommande et utilisez les touches ▼▲ pour sélectionner COMPONENT puis appuyez sur la touche OK.

#### Option 5 **VGA** (Sub-D 15 broches)

1 Connectez un câble VGA (non fourni) du connecteur VGA du téléviseur au PC/ordinateur portable.

2 Pour sélectionner le PC/Portable connecté avec le câble VGA, appuyez sur la touche SOURCE de la télécommande et utilisez les touches ▼▲ pour sélectionner PC puis appuyez sur la touche OK.

Remarque : VGA transmet uniquement de la vidéo. Pour l'audio de votre PC/ordinateur portable vous devez connecter un câble audio séparé du PC (connecteur 3,5 mm) à la prise casque de votre PC/ordinateur portable (connecteur 3,5 mm)

#### Option 6 **USB**

1 La plupart des clés USB peuvent être connectés à votre téléviseur et certains appareils photo numériques peuvent aussi être compatibles.

2 Connectez une clé USB (non fournie) ou un câble USB (non fourni) au téléviseur.

3 Pour sélectionner le dispositif USB connecté à votre téléviseur, appuyez sur la touche SOURCE de la télécommande et utilisez les touches ▼▲ pour sélectionner USB puis appuyez sur la touche OK.

Remarque 1 : Seuls les fichiers \*.jpg et \*.mp3 sont compatibles, d'autres types de fichiers risquent de ne pas marcher.

Remarque 2 : L'iPhone et iPod d'Apple ne sont pas compatibles avec votre téléviseur.

Remarque 3 : Lorsque vous connectez un dispositif quelconque au port USB, essayez d'avoir un câble USB aussi court que possible.

#### Option 7 **SORTIE CASQUE**

Insérez la fiche de l'écouteur dans la prise casque du téléviseur. Le son des haut-parleurs sera coupé. Vous pouvez également connecter des enceintes externes si nécessaire.

#### Option 8 **SORTIE S/PDIF**

S/PDIF est une connexion audio numérique utilisée pour connecter un appareil audio sur de courtes distances tel que cinédom, chaîne Hi-Fi etc. Le signal est transmis via un câble coaxial avec des connecteurs RCA.

1 Eteignez le téléviseur et l'appareil avant de procéder aux connexions.

2 Connectez les câbles AV (non fournis) à partir du connecteur S/PDIF du téléviseur au cinédom ou chaîne HiFi etc.

## INTERFACE COMMUNE

Le logement de l'interface commune (CI) est destiné à un module d'accès conditionnel (CAM) et une carte à puce pour pouvoir regarder des programmes télé et des services supplémentaires payants. Contactez votre câble opérateur pour obtenir plus d'informations sur les modules et l'abonnement. Notez que les modules CAM et les cartes à puce ne sont ni fournis ni des accessoires en option.

### Avertissement

- Eteignez votre téléviseur avant d'insérer un module dans le logement d'interface commune

- 1 Eteignez correctement le CAM (module d'accès conditionnel), puis la carte à puce dans le logement CI qui se trouve sur le côté du téléviseur.

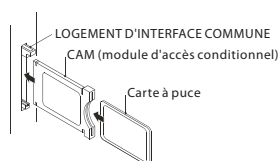

- 2 Allumez le téléviseur, le message ci-dessous s'affiche si un module CAM est détecté. Attendez quelques instants jusqu'à ce que la carte soit activée.

CAM inséré

- 3 Appuyez sur la touche MENU puis sur la touche ▲▼ pour sélectionner l'option Interface Commune.

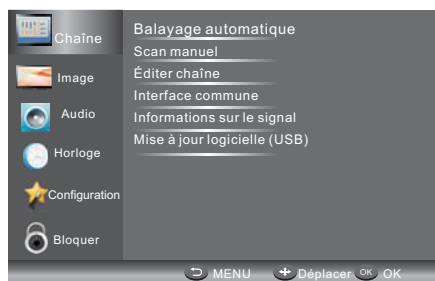

- 4 Des informations détaillées sur la carte CI en cours d'utilisation seront affichées
- 5 Appuyez sur OK pour accéder au menu de la carte. Reportez-vous au manuel d'utilisation du module pour régler les détails
- 6 Lorsque le module est retiré, le message suivant apparaît sur l'écran.

CAM retiré

FR

## 03 Télécommande

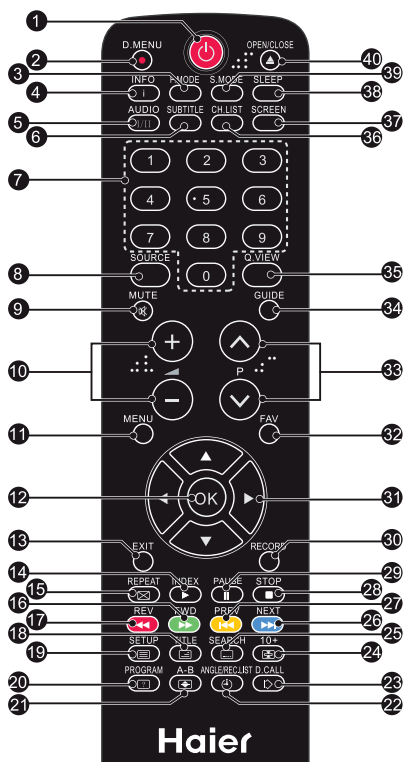

### Insertion des piles dans la télécommande

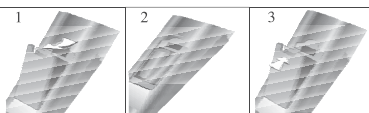

1. Ouvrez le compartiment des piles.
2. Insérez 2 piles AAA 1,5 V en respectant les indications de polarité (+/-) des piles à l'intérieur du compartiment.
3. Remettez le couvercle du compartiment des piles en place. Remplacez par des piles neuves en cas de dysfonctionnement de télécommande et que le téléviseur ne réponde pas à la télécommande.

#### Remarque:

- 1) Utilisation de piles alcalines conseillée.
  - 2) Retirez les piles lorsqu'elles sont usées ou si la télécommande ne va pas être utilisée sur une période prolongée.
- Batterien erschöpft sind, entnehmen Sie sie bitte aus der Fernbedienung.



1. **Marche/Arrêt** : Appuyez pour allumer le téléviseur.
2. **D.MENU** : Touche inactive.
3. **P.Mode** : Pour changer le mode image.
4. **INFO** : Appuyez pour afficher l'état courant, dont la source d'entrée et le mode audio de la chaîne.
5. **AUDIO I/II** : Appuyez pour sélectionner MONO, Nicam stéréo pour les chaînes TV. Sélection de la langue audio des chaînes numériques.
6. **SUBTITLE (SOUS-TITRAGE)** : Appuyez sur pour changer la langue des sous-titres ou pour.
7. **Touches numériques** : Pour accéder directement aux chaînes.
8. **SOURCE** : Pour sélectionner la source d'entrée
9. **MUTE** : Pour couper/rétablir le son.
10. **Touches Volume** : Pour régler le niveau sonore.
11. **MENU** : Pour afficher le menu TV.
12. **OK** : pour confirmer la sélection.
13. **EXIT** : pour retourner au menu précédent ou quitter le menu.
14. **Index de télétexte**
15. **REPEAT (REPETER)** : Aucun rôle
16. **Touche télétexte verte / avance rapide USB**
17. **Touche télétexte rouge / retour rapide USB**
18. **Mixage télétexte**
19. **Texte Télétexte**
20. **Révéler le télétexte**
21. **Taille du télétexte**
22. **Heure télétexte / REC.LIST / Afficher la liste des enregistrements** (Heure télétexte n'a aucun rôle)
23. **Mode Télétexte** : Touche inactive
24. **Figer le télétexte**
25. **Sous-code télétexte** : Sous-page de télétexte
26. **Touche télétexte bleue / fichier suivant USB**
27. **Touche télétexte jaune / fichier précédent USB**
28. **Arrêt USB**
29. **PLAY/PAUSE (Lecture/Pause)**
30. **DEMARRER L'ENREGISTREMENT**
31. **TOUCHES DE DEPLACEMENT (HAUT/BAS/DROITE/GAUCHE)** : Appuyez pour atteindre votre sélection.
32. **Fav** : Pour accéder à votre liste de chaînes favorites en mode TV ou DTV.
33. **Sélection de programme** : Utilisez ▼▲ pour sélectionner la chaîne suivante ou précédente.
34. **GUIDE** : Appuyez pour afficher le guide électronique des programmes en mode TV.
35. **Q.View** : Pour retourner à la dernière chaîne regardée.
36. **CH.LIST** : Appuyez pour afficher la liste des chaînes.
37. **Screen** : Pour changer le format d'image.
38. **Sleep** : Pour définir l'heure d'arrêt du téléviseur.
39. **S.Mode** : Pour changer le mode audio.
40. **OPEN/CLOSE** : Aucun rôle

5 6 14 16 17 18 19 20 21 22 24 25

26 27 28 29 : Applicable également à un téléviseur avec un lecteur de DVD intégré.

## TÉLÉTEXTE

Le télétexte est un système d'information diffusé par certaines chaînes, qui se consulte comme un journal. Il offre également l'accès aux sous-titrages pour les personnes malentendantes ou qui ne sont pas familières avec la langue de transmission (réseaux câblés, chaînes satellites, etc.)

Appuyez sur :	Vous obtenez
TEXTE	Il est utilisé pour appeler ou quitter le mode télétexte. Le sommaire apparaît avec une liste d'éléments qui peuvent être accédés. Chaque élément a un numéro de page correspondante de 3 chiffres. Si la chaîne sélectionnée ne diffuse pas de télétexte, l'indication 100 s'affiche et l'écran reste noir (dans ce cas, quittez le télétexte et sélectionnez un autre canal).
SÉLECTION D'UNE PAGE 	Entrez le numéro de la page désirée à l'aide de touches 0 à 9 et haut/bas. Exemple: page 120, tapez 120. Le numéro est affiché en haut à gauche, le compteur tourne, puis la page est affichée. Répétez cette opération pour afficher une autre page. Si le compteur continue à chercher, cela signifie que la page n'est pas transmise. Sélectionnez un autre numéro.
ACCÈS DIRECT AUX ÉLÉMENTS 	Les touches de couleur sont comme elles sont affichées en bas de l'écran. Les 4 touches colorées permettent d'accéder aux rubriques ou aux pages correspondantes. Les zones colorées clignotent lorsque la rubrique ou la page n'est pas encore disponible.
INDEX	Cela renvoie à la page sommaire (généralement la page 100)
SUB PAGE	Certaines pages contiennent des sous-pages qui sont automatiquement affichées successivement. Cette touche permet d'arrêter ou reprendre la sous-page. L'indication apparaît en haut à gauche
HOLD	Pour figer la page
REVEAL	Pour afficher ou masquer les informations cachées (solutions de jeux)
LIST	L'utilisateur peut définir quatre pages préférées à être directement liées aux quatre touches de couleur. Lorsque que le mode liste est activé, il n'est pas possible d'utiliser la navigation Haut et Bas avec les touches de couleur. Les numéros des pages préférées sont conservés et restaurés dans/de la mémoire non volatile pour chaque canal par le logiciel du système

FR

## 04 UTILISATION

### Guide d'installation

L'écran Première configuration s'affiche lorsque le téléviseur est allumé pour la première fois ou suite à une restauration des paramètres par défauts.

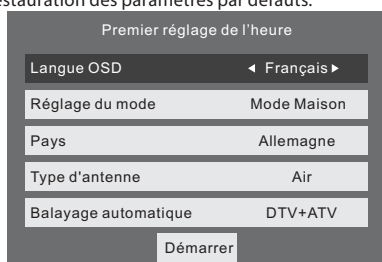

1). Utilisez les touches ▼▲ pour naviguer dans les menus et ◀▶ modifier les paramètres. Sélectionnez la langue de votre choix du mode Home/Shop des menus.

#### Modes Maison ou Magasin

1. Le mode **Maison** est un mode d'économie d'énergie. Le mode Accueil est recommandé pour une utilisation normale, c'est le réglage par défaut.
2. Le mode **magasin** est utilisé par les revendeurs pour la publicité ou la présentation du produit. Le mode **magasin** a une image plus lumineuse que le mode **Maison**, il peut également afficher un menu contextuel toutes les 30 secondes.
3. Vous pouvez basculer entre le mode **Maison** et **Magasin** selon vos besoins. Si vous choisissez le mode **Magasin**, il sélectionne automatiquement la source HDMI1, pour quitter un menu il suffit d'appuyer sur la touche Exit.

2). Utilisez les touches ◀▶ pour sélectionner AIR/Cable signifie DVB-T/DVB-C.

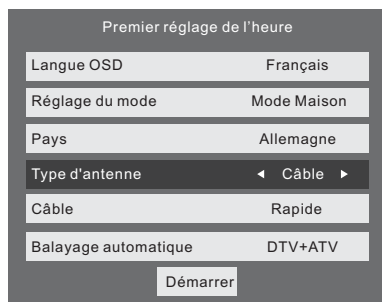

#### Remarque

Au Royaume-Uni vous aurez besoin d'un câble approprié de la société "set top box" pour connecter le téléviseur. Pour en savoir plus reportez-vous au manuel d'instructions du câble télé.

Si vous sélectionnez DVB-C, vous devez sélectionner Full ou Quick pour effectuer une recherche.

Vous pouvez également sélectionner le mode Auto Scan. DTV+ATV ou DTV uniquement, ou ATV uniquement.

3). La recherche des chaînes démarre. Cette opération peut prendre jusqu'à 6 minutes. L'écran affiche l'état d'avancement de la recherche et le nombre de chaînes trouvées.

4). Si vous voulez ignorer la recherche DTV, appuyez sur la touche MENU pour l'interrompre. Vous serez redirigé directement à la recherche ATV.

5). Une fois la recherche terminée, les chaînes seront disposées dans un ordre préétabli. Si vous souhaitez ignorer des chaînes, modifier l'ordre des chaînes pré-réglées ou les renommer, sélectionnez Programme Edit (Modifier les programmes) dans le menu Channel.

#### Remarque

DTV Télévision numérique (TNT)

ATV Télévision analogique  
(non utilisé au Royaume-Uni)

DTV-C Télévision numérique par câble

### 1. MENU Chaîne

#### 1.1) Recherche automatique (DVB-T)

1). Appuyez sur la touche MENU puis utilisez les touches ▼▲ pour sélectionner le menu **Chaîne** puis appuyez sur la touche OK ou la touche Droite.

2). Utilisez les touches ▼▲ pour sélectionner **recherche automatique** puis appuyez sur OK.

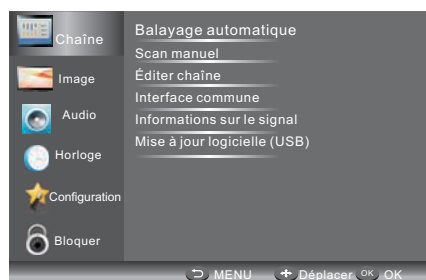

- 3). Utilisez les touches ◀▶ pour sélectionner **type antenne hertzien** signifie DVB-T.

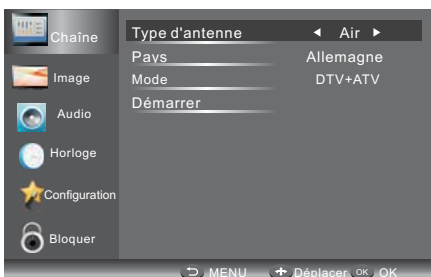

- 4). En mode **Pays**, utilisez les touches ◀▶ pour sélectionner le pays d'utilisation du téléviseur.
- 5). Dans le mode **Antenne**, utilisez les touches ◀▶ pour sélectionner le mode de recherche : ATV / DTV / DTV + ATV. Appuyez sur la touche ▼ pour sélectionner **Démarrer** pour lancer la recherche.
- 6). La recherche des chaînes démarre. Cette opération peut prendre jusqu'à 6 minutes. L'écran affiche l'état d'avancement de la recherche et le nombre de chaînes trouvées.
- 7). Si vous voulez ignorer la recherche DTV, appuyez sur la touche MENU pour l'interrompre. Vous serez redirigé directement à la recherche ATV. Vous pouvez répéter l'étape ci-dessus si vous voulez également ignorer la recherche ATV. Un rappel d'installation apparaîtra la prochaine fois vous allumez le téléviseur, si aucune chaîne n'a été trouvée.
- 8). Une fois la recherche terminée, les chaînes seront disposées dans un ordre préétabli. Si vous souhaitez ignorer des chaînes, modifier l'ordre des chaînes préétablies ou les renommer, sélectionnez Programme Edit (Modifier les programmes) dans le menu **Chaîne**.

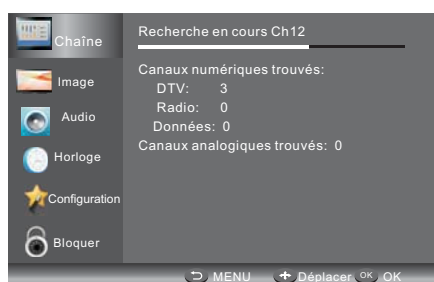

## 1.2) Recherche automatique (DVB-C)

### Remarque

- 1). Appuyez sur la touche MENU puis utilisez les touches ▼▲ pour sélectionner le menu **chaîne** puis appuyez sur la touche OK.
- 2). Utilisez les touches ▼▲ pour sélectionner **Recherche automatique** puis appuyez sur la touche OK, sélectionner **Type d'antenne** pour câble signifie DVBC.

FR



- 3). Appuyez sur la touche ▼ puis utilisez les touches ◀▶ ▼▲ pour sélectionner le pays d'utilisation du téléviseur.
- 4). Dans le mode menu utilisez les touches ◀▶ pour sélectionner ATV / DTV / DTV + ATV.

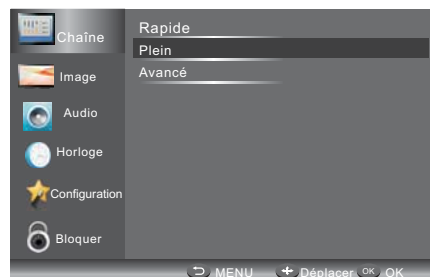

- 5). La recherche des chaînes démarre. Cette opération peut prendre jusqu'à 6 minutes. L'écran affiche l'état d'avancement de la recherche et le nombre de chaînes trouvées.
- 6). Si vous voulez ignorer la recherche DTV, appuyez sur la touche MENU pour l'interrompre. Vous serez redirigé directement à la recherche ATV. Vous pouvez répéter l'étape ci-dessus si vous voulez également ignorer la recherche ATV. Un rappel d'installation apparaîtra la prochaine fois que vous allumez le téléviseur, si aucune chaîne n'a été trouvée.
- 7). Une fois la recherche terminée, les chaînes seront disposées dans un ordre préétabli. Si vous souhaitez ignorer des chaînes, modifier l'ordre des chaînes préétablies ou les renommer, sélectionnez Programme Edit (Modifier les programmes) dans le menu **Chaîne**.

**Remarque**

Toutes les chaînes, y compris ATV, DTV et radio peuvent être recherchées en une fois, si le type de recherche est DTV + ATV.

Toutes les chaînes mémorisées seront effacées après une recherche automatique.

Après la recherche automatique, le téléviseur se positionne sur la première chaîne de télévision numérique (DTV).

**2.1) Recherche manuelle DTV (DVB-T)**

1). Appuyez sur la touche MENU puis utilisez les touches ▼▲ pour sélectionner le menu chaîne puis appuyez sur la touche OK.

2). Utilisez les touches ▼▲ pour sélectionner DTV Recherche manuelle puis appuyez sur la touche OK, si vous sélectionnez Air dans recherche automatique, vous entrez dans le menu recherche manuelle DVB-T.



3). L'écran DTV Recherche manuelle (recherche manuelle DTV) s'affiche.

Utilisez les touches ◀▶ pour sélectionner le canal souhaité UHF ou appuyez sur la touche OK pour entrer le numéro de canal. Sélectionnez Start pour lancer la recherche dans ce canal. Lorsque le signal est accordé, l'image et la force du signal sont affichées à l'écran.

4). Appuyez sur la touche MENU pour retourner au menu principal.

5). Appuyez sur la touche EXIT pour quitter le menu.

**2.2) Recherche manuelle DTV (DVB-C)**

1). Appuyez sur la touche MENU puis utilisez les touches ▼▲ pour sélectionner le menu Chaîne puis appuyez sur la touche OK. Si vous sélectionnez Cable dans recherche automatique, vous entrez dans le menu recherche manuelle DVBC.



3). L'écran CADTV Manual Tuning (recherche manuelle CADTV) s'affiche. Utilisez les touches ◀▶▼▲ pour sélectionner Frequency/Symbol (ks/s/QAM Type QAM) puis appuyez sur Start pour lancer la recherche dans ce canal. Lorsque le signal est accordé, l'image et la force du signal sont affichées à l'écran.

4). Appuyez sur la touche MENU pour retourner au menu principal.

5). Appuyez sur la touche EXIT pour quitter le menu.

**3) Recherche manuelle ATV analogique :**

Vous pouvez changer le système de sonorisation pour rechercher les chaînes de télévision analogiques puis affiner les canaux sélectionnés.

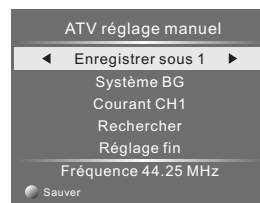
**Remarque**

1. Appuyez sur la touche télétexte rouge pour mémoriser les chaînes après la recherche manuelle.

2. Si le numéro de chaîne enregistrée est le même que le numéro de chaîne actuelle, lorsque vous appuyez sur le bouton rouge, la sauvegarde portera le numéro de la chaîne actuelle.

**4). Modifier le programme :**

Utilisez les touches ▲▼ pour sélectionner Program Edit dans le menu Chaîne. Appuyez ensuite sur la touche OK pour accéder au sous-menu. Vous devez ensuite sélectionner le programme que vous souhaitez modifier.

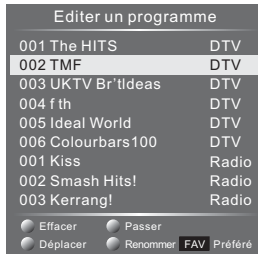

**Supprimer :** Appuyez sur la touche Rouge pour supprimer la chaîne que vous avez sélectionnée (mise en surbrillance).

**Ignorer :** Appuyez sur la touche Jaune pour sélectionner la fonction Ignorer, un symbole Ignorer sera affiché à côté du programme qui sera ignoré lors du changement de chaîne.

**Déplacer :** Appuyez sur la touche Verte pour mettre en surbrillance la chaîne sélectionnée que vous souhaitez déplacer. Un symbole apparaît devant le numéro de la chaîne. Utilisez les touches ▼/▲ pour atteindre un nouvel emplacement et appuyez sur la touche Verte pour confirmer.

**Renommer :** (Pour ATV uniquement) Appuyez sur la touche Bleue pour renommer la chaîne. Utilisez les touches numériques pour entrer un nouveau nom et appuyez sur la touche OK pour confirmer (les touches numériques selon le tableau ci-dessous).

1	2	3
	abc	def
4	5	6
ghi	jkl	mno
7	8	9
pqrs	tuv	wxyz

**FAV :** Appuyez sur la touche FAV (au lieu des touches couleur) pour choisir la chaîne préférée. (Pour afficher la liste de chaînes favorites, vous devez quitter le menu Program Edit et appuyer sur la touche FAV).

### 5). Interface Commune

Ce menu peut afficher des informations sur la carte CI.

### 6). Informations sur le signal (uniquement pour DTV)

Utilisez les touches ▼/▲ pour sélectionner **Information signal** dans le menu **Chaîne**. Appuyez sur la touche OK pour afficher les informations correspondantes à la chaîne actuelle.

### 7). Mise à jour du logiciel (USB)

Utilisez les touches ▼/▲ pour sélectionner **Mise à jour logiciel** (USB) dans le menu **Chaîne**. Appuyez ensuite sur la touche OK pour mettre à jour le logiciel à l'aide d'un câble USB. Suivez les instructions fournies par le logiciel de mise à jour. Remarque : Il est recommandé d'effectuer une restauration des paramètres par défaut (voir **Restaurer par défaut** dans le menu Setup) pour s'assurer que l'appareil est correctement mis à jour.

## 2. MENU IMAGE

Le second élément du MENU est le menu **Image**. Ce menu permet de régler les paramètres de l'image tels que contraste, luminosité, etc. Appuyez sur ▼▲ pour déplacer, appuyez sur OK pour régler.



FR

### Remarque

- Il y a quatre modes de température de couleur disponibles : standard, chaud, froid et personnalisé.
- L'écran est disponible en mode PC uniquement qui permet de régler la position horizontale, verticale, la taille et la phase.

## 3. MENU AUDIO

Le troisième élément du Menu principal est le Menu audio. Ici vous pouvez régler l'effet sonore tel que les aigus, basses, balance, etc.

Utilisez les touches ▼▲ pour se déplacer, appuyez sur OK pour régler.



### Remarque

- Auto volume : disponible uniquement lorsque le volume du signal d'entrée est trop élevé ou présente une distorsion.
- Audio uniquement: réglez sur ON le image à l'écran s'éteindra vous pourrez uniquement écouter le son de la télévision.

## 4. MENU Horloge

## UTILISATION

Le troisième élément du Menu est le menu **Horloge**. Vous pouvez régler l'heure, l'heure de mise en marche/arrêt, l'heure de veille automatique etc. Utilisez les touches ▼ ▲ pour se déplacer, appuyez sur OK pour régler.

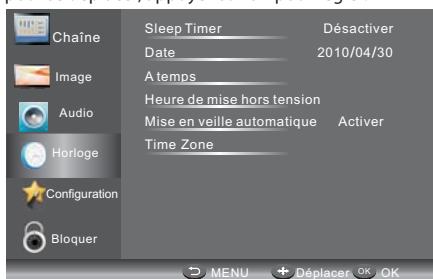

### Veille automatique

Si au bout de 15 minutes, il n'y a aucun signal d'entrée, le téléviseur s'éteint et passe en Veille automatique (veille automatique), si la fonction Veille automatique est activée. L'heure est automatiquement réglée lorsque le téléviseur peut recevoir des chaînes DTV.

## 5. MENU SETUP

Le cinquième élément du Menu principal est le Menu configuration. Vous pouvez choisir la **langue OSD**, la langue audio, la langue des sous-titres, etc.



### Veille automatique (4hr)

1. Le téléviseur lance la séquence d'arrêt automatique, si au bout de 4 heures de mise en marche aucun changement n'est apporté, par exemple changement de chaîne ou de volume.

Une fenêtre apparaîtra à l'écran.

Au bout de 150 secondes, le téléviseur passe automatiquement en mode veille. Appuyez sur une touche quelconque de la télécommande pour éviter l'arrêt automatique.

2. Sélectionnez **Veille automatique (4H)** dans le menu Options pour annuler l'arrêt automatique, le téléviseur retourne au menu Options et l'option **Veille automatique (4hr)** s'affiche.

**Veille automatique (4hr) OFF**

Pour retourner à l'arrêt automatique après 4 heures répétez ce qui précède, en utilisant la touche Gauche pour sélectionner YES (OUI)

Dans le système de fichiers PVR, vous pouvez configurer le disque USB pour PVR.



**Timeshift Record Time:** Pour régler la durée maximale d'enregistrement différé (Timeshift).

**Auto Standby (4hr):** Pour faire passer le téléviseur en veille après 4 heures de fonctionnement.

**Mode Setting:** Pour faire passer le téléviseur en mode **Maison ou magasin**.

**HDMI CEC Control:** Pour activer/désactiver la fonction CCE.

**OSD Time:** Utilisez les touches ◀ / ▶ pour sélectionner la durée d'affichage d'un menu.

### Restaurer par défaut

Utilisez les touches ▼ / ▲ pour sélectionner Restore Factory Default et appuyez sur la touche OK pour accéder à la première configuration. Une fois confirmée, tous les paramètres seront effacés. Cela ne doit être utilisé que si vous rencontrez des problèmes avec votre téléviseur.

### Remarque

La restauration des paramètres par défaut, efface tous les programmes et mot de passe.

## 6. MENU VERROUILLAGE

Le sixième élément du Menu est le menu **Horloge**. Vous pouvez verrouiller le système, définir un mot de passe, verrouiller des programmes et définir le contrôle parental ; une fois vous activez le système de verrouillage vous ne pouvez pas rechercher des chaînes ou modifier des programmes.

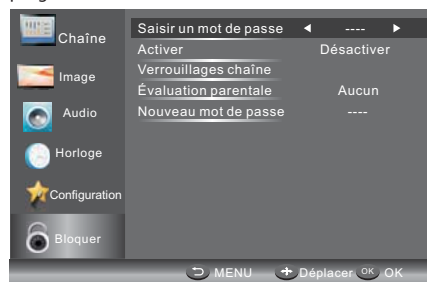

Le mot de passe par défaut est 0000. Si vous oubliez le mot de passe, utilisez : 9443. Verrouillage de programmes : Appuyez sur ▼ ▲ pour choisir le programme, appuyez sur la touche télétexte verte pour verrouiller le programme. Si vous voulez déverrouiller un programme, accédez au menu principal, entrez le mot de passe, puis appuyez sur la touche verte. Contrôle parental : Utilisez les touches ◀ ▶ pour choisir une classification.

## 7. Menu EPG (Guide Électronique des Programmes)

Le menu EPG (Guide Électronique des Programmes) vous fournit des informations détaillées sur les programmes diffusés. Appuyez sur la touche EPG pour afficher un menu avec des informations sur les programmes de la chaîne que vous regardez actuellement. Vous avez un maximum de sept jours d'informations sur les programmes. Pour voir les programmes du jour suivant ou d'après utilisez les touches ▲ / ▼ pour mettre en surbrillance le jour, puis utilisez les touches ◀ / ▶ pour faire défiler les dates disponibles.

GUIDE DU PROGRAMME	
2010/04/29 02:19	
001 Nine Digital	NINE MORNING NEWS
002 Nine Digital...	NINE MORNING NEWS
003 GO!	TMZ
Enregistrement ● Calendrier ● Rappel	

GUIDE DU PROGRAMME	
◀ 001 Nine Digital ▶	
01:00-02:00	NINE MORNING NEWS
02:00-03:00	THE ELLEN DEGENERES S...
03:00-04:00	THE VIEW
04:00-05:00	DAYS OF OUR LIVES
05:00-05:30	ENTERTAINMENT TONIGHT
05:30-06:00	MAGICAL TALES
06:00-06:30	THE SHAK
06:30-07:00	NINE AFTERNOON NEWS
Enregistrement ● Informations ● Service ● Rappel	

Pour voir le programme qui va être diffusé après celui en cours, appuyez sur la touche jaune (programme). Appuyez de nouveau (service) pour **revenir au programme en cours**. Pour regarder une chaîne différente, utilisez les touches ▲ / ▼ pour mettre en surbrillance la chaîne, puis utilisez les touches ◀ / ▶. Appuyez sur la touche EPG ou EXIT pour quitter le menu EPG.

### Remarque

Pour connaître les fonctions de base de la télécommande, consultez la partie inférieure de l'écran EPG.

#### Enregistrer

En mode EPG, appuyez sur la touche Rouge de la télécommande pour sélectionner un programme à enregistrer. Vous accédez alors au menu **Enregistrements programmés** pour paramétrer les enregistrements. (Reportez-vous à la section Système de fichiers PVR).

### Remarque

Veillez à ce qu'un lecteur de disque dur ou un appareil USB soit connecté au port USB avant de programmer des enregistrements. Si votre appareil de stockage n'est pas compatible, il vous sera demandé de le formater. Appuyez sur la touche Index pour accéder au menu **liste d'appareils** (Liste d'appareils) du PVR Setting (Configuration PVR) pour formater votre appareil.

### AVERTISSEMENT

Le formatage de l'appareil USB supprime tous les fichiers stockés sur l'appareil.

Si vous avez configuré un enregistrement programmé, votre téléviseur s'allume automatiquement pour enregistrer le programme et s'éteint automatiquement une fois l'enregistrement terminé. Pendant un enregistrement programmé, il n'y aura pas d'image et le son sera coupé (pas d'affichage), mais l'appareil sera allumé. Vous pouvez appuyer sur la touche STANDBY pour allumer l'image et restaurer le volume.

### Rappel (touche bleue)

Dans le menu EPG, appuyez sur la touche Bleue pour définir un rappel de programme. Le menu **Rappel** (Rappel) ci-dessous s'affiche alors et vous pouvez utiliser les touches ◀ / ▶ pour régler les détails du programme de rappel. Vous fixer le rappel sur Une fois, Quotidien ou Hebdomadaire.

Rappel	
17:03 19/11/2004	
Fréquence	◀ Désactiver ▶
Chaîne	The HITS
Minute	0
Heure	17
Mois	Nov
Date	19
Annexe Liste ● OK	

Vous pouvez appuyer sur la touche Rouge pour afficher la liste des programmes. Vous pouvez également supprimer les programmes.

### INFO (touche Verte)

Dans le menu EPG, appuyez sur la touche Verte pour afficher plus d'informations sur le programme en cours.

## 8. Système de fichiers PVR (uniquement pour DTV)

Utilisez les touches ▼ / ▲ pour sélectionner PVR File System (système de fichiers PVR), puis appuyez sur la touche OK pour accéder au sous-menu puis utilisez les touches ◀ / ▶ pour faire parcourir les options.

FR

## UTILISATION



**Gestionnaire de fichiers:** Vous pouvez consulter tous les programmes enregistrés ici. Appuyer sur la touche **bleue** de la télécommande pour un affichage plein écran.



**Liste d'appareils:** Ce sous-menu affiche la liste des appareils USB connectés au téléviseur. Vous pouvez sélectionner un appareil USB, puis appuyez sur la touche Rouge pour le formater.



**Enregistrement programmé Ici:** Vous pouvez configurer la liste des enregistrements programmés. Et vous pouvez également supprimer les enregistrements programmés que vous avez définis.

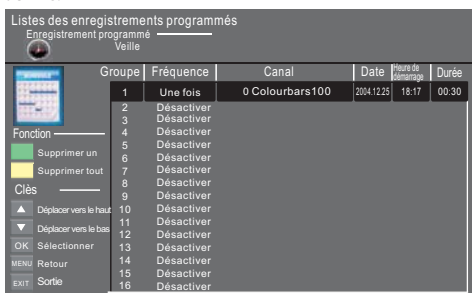

Accédez au sous-menu pour fixer la fréquence d'enregistrement **une fois, quotidien, hebdomadaire, jour de la semaine ou désactivé** (une fois, quotidien, hebdomadaire, jour de la semaine ou désactivé).

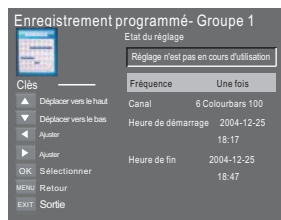

### Enregistrer le programme :

En cours de lecture de source DTV, choisissez une chaîne et cliquez sur "record" (Enregistrer), l'écran d'enregistrement apparaît. Cliquez à nouveau sur "Enregistrer", l'écran d'enregistrement disparaît et le symbole "REC" reste affiché dans le coin supérieur gauche. Il disparaît lorsque vous cliquez sur "stop".

### Lecture d'un enregistrement :

Le programme enregistré sur l'appareil USB sera sauvegardé dans le dossier "USB record".

Vous pouvez lire un fichier enregistré dans le menu **Paramètre PVR** (Configuration PVR) et dans le sous-menu **File manager** (Gestionnaire de fichiers).

1. La capacité de stockage USB peut être comprise entre 128 et 500 Go, mais pour des raisons pratiques, il est recommandé d'utiliser 2 Go à 500 Go.
2. La vidéo risque de devenir pixélisée si le débit vidéo est trop faible. Cela peut être dû à la connexion d'un câble de rallonge USB au lieu d'une connexion directe au téléviseur via un câble USB.
3. Les dispositifs USB ne sont pas tous compatibles. Voici une liste des lecteurs USB recommandés. Les modèles qui ne sont pas listés peuvent être compatibles, mais ce n'est pas garanti. La liste de dispositifs USB supportés est la même que celle de la fonction Timeshift (lecture décalée), reportez-vous aux pages suivantes pour plus de détails.

### Enregistrement DTV

Pour enregistrer un programme que vous regardez actuellement appuyez sur la touche REC ; un symbole rouge REC s'affiche à l'écran. L'heure d'enregistrement/durée et la durée d'enregistrement restante seront affichées dans le menu ci-dessous.

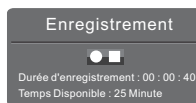

Appuyez sur la touche REC pour masquer ou afficher le menu. Pour arrêter l'enregistrement, appuyez sur la touche Stop ou déplacez le curseur pour sélectionner l'option Stop lorsque le menu ci-dessus est affiché et suivez les instructions qui s'affichent.

Vous pouvez également accéder au menu **Lecteur Media** pour regarder vos programmes enregistrés via le mode Film.

**Remarque**

- Veillez à ce que l'appareil de stockage utilisé pour enregistrer soit connecté à l'entrée USB située à l'arrière du téléviseur et qu'il est compatible pour l'enregistrement. Si votre appareil de stockage n'est pas compatible, il vous sera demandé de le formater. Appuyez sur la touche Index pour accéder au menu Configuration PVR et sectionnez Liste d'appareils pour formater votre appareil.
- Pendant l'enregistrement, vous ne pouvez pas regarder l'émission que vous enregistrez car cet appareil n'est doté que d'un seul tuner. Toutes les fonctions du menu (lecture, Retour rapide, Avance rapide, Précédent, Suivant, Pause et Stop) ne peuvent être utilisées que lorsque le menu est affiché. Pour exécuter une fonction, vous pouvez appuyer directement sur la touche correspondante ou de déplacer le curseur pour sélectionner l'option lorsque le menu est affiché.
- Pendant l'enregistrement, seules les fonctions Lecture et Stop sont disponibles. Les autres fonctions du menu ne seront disponibles que lors de la lecture du fichier enregistré.
- L'enregistrement ne sera pas possible lorsque la chaîne provient d'un module CI+.

**9. Lecture décalée**

Appuyez sur la touche **II** pour suspendre le programme que vous regardez pour activer la fonction Time Shift. Le menu ci-dessous sera affiché. Ce menu disparaîtra automatiquement après quelques secondes.



Appuyez de nouveau sur la touche **▶** pour reprendre la lecture ; un symbole blanc de lecture apparaît à droite de l'écran indiquant que le time shift est en cours.

Pour masquer/afficher le menu appuyez sur la touche MENU. Pour arrêter l'enregistrement time shift, appuyez sur la touche Stop ou déplacez le curseur pour sélectionner l'option Stop lorsque le menu ci-dessus est affiché et suivez les instructions qui s'affichent.

**Remarque**

- Veillez à ce que l'appareil de stockage utilisé pour enregistrer soit connecté à l'entrée USB située à l'arrière du téléviseur et qu'il est compatible pour l'enregistrement. Si votre appareil de stockage n'est pas compatible, il vous sera demandé de le formater. Appuyez sur la touche Index pour accéder au menu PVR Setting (Configuration PVR) et sectionnez Device List (Liste d'appareils) pour formater votre appareil.
- Toutes les fonctions (lecture, Retour rapide, Avance rapide, Précédent, Suivant, Pause et Stop) dans le menu ne peuvent être utilisées que lorsque le menu est affiché. Pour exécuter une fonction.
- L'enregistrement ne sera pas possible lorsque la chaîne provient d'un module CI+.

**Lecture différée (Time Shift)**

Le téléviseur Haier enregistre le programme sur la clé USB au format "Time Shift".ts. Le fichier ne sera pas lu si le téléviseur, PC, ordinateur portable, lecteur DVD ou autre appareil ne supporte pas ou ne reconnaît les fichiers \*.ts (time shift). "Ts" est le format utilisé pour la diffusion télévision haute définition. Vous pouvez lire des fichiers au format "ts" sur un ordinateur ou un ordinateur portable en utilisant un logiciel approprié. Cherchez sur Internet ou consultez un informaticien pour avoir une idée sur le logiciel le plus approprié. Attention : Haier ne peut pas être tenu responsable des logiciels téléchargés par un client ou un revendeur et des virus qu'ils peuvent contenir et de tout dysfonctionnement résultant de leur installation. Le client est seul responsable et utilise ces logiciels à ses propres risques.

voici une liste des principaux types de fichiers qui peuvent être lus à partir d'une clé USB:

Photo Fichiers .jpg  
Audio .mp3  
Vidéo .MPEG2  
Texte .txt

FR

## UTILISATION

### 10. Lecture USB

Appuyez sur la touche source et sélectionnez USB dans la liste des sources, appuyez sur la touche OK pour accéder au menu USB.



Assurez-vous que la clé USB est insérée dans le port USB. Il existe quatre types d'éléments multimédia qui peuvent être sélectionnés, tels que photo, musique, film et texte. Sélectionnez l'élément multimédia en utilisant ◀▶, appuyez sur OK pour accéder au menu Disque selection.



Utilisez les touches ▼/▲ pour sélectionner le disque et le dossier appropriés, appuyez sur OK pour accéder à la liste des fichiers multimédias. Appuyez sur la touche Rouge pour retourner au menu Type de média selection (sélection du type de support).

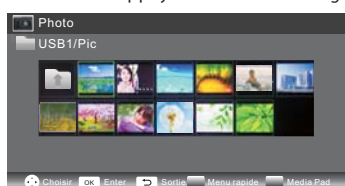

Sélectionnez le fichier multimédia en utilisant ◀▶ ou ▼▲ pour afficher l'image de prévisualisation. Appuyez sur la touche ▶ pour lire le fichier multimédia en plein écran. Lors de lecture de fichier vidéo, appuyez sur la touche permet ▼ pour afficher la barre de contrôle.

#### PHOTO

Fonctions de base



Lors d'affichage de photos, appuyez sur la touche ▼ de la télécommande pour afficher la barre d'aide en bas de l'écran.

<b>Lecture/ Pause</b>	Appuyez sur Play/Pause de la télécommande pour lire ou suspendre la lecture.
<b>Préc.</b>	Appuyez sur la touche Gauche de la télécommande pour afficher la photo précédente.
<b>Suivant</b>	Appuyez sur la touche Droite de la télécommande pour afficher la photo suivante.
<b>Stop</b>	Utilisez les touches Gauche/Droite de la télécommande pour sélectionner cette fonction, appuyez sur OK pour arrêter la lecture et retourner au menu précédent.
<b>Répéter</b>	Appuyez sur la touche OK pour répéter une fois ou afficher toutes les images en diaporama.
<b>Menu rapide</b>	Appuyez sur la touche Bleue pour accéder au menu rapide et régler les intervalles de temps. Répéter, effet diaporama, musique de fond (vous pouvez lire de la musique d'abord).

**MUSIQUE**

lors de lecture de musique, appuyez sur ► pour sélectionner la barre d'outils.

Fonctions de base

	<b>Retour rapide</b> : Utilisez les touches Gauche/Droite de la télécommande pour sélectionner cette fonction, appuyez sur OK pour retourner rapidement. Appuyez sur la touche PLAY pour lire normalement.
	<b>Avance rapide</b> : Utilisez les touches Gauche/Droite de la télécommande pour sélectionner cette fonction, appuyez sur OK pour avancer rapidement. Appuyez sur la touche PLAY pour lire normalement.
	<b>Musique de fond</b> : Utilisez les touches Gauche/Droite de la télécommande pour sélectionner cette fonction, appuyez sur OK pour activer/désactiver.





FR

D'autres fonctions sont similaires à celles de PHOTO. Reportez-vous aux options PHOTO.

**FILM**

Les fonctions sont similaires à celles de PHOTO. Reportez-vous aux options PHOTO.



















Fonctions de base

	<b>Répéter A</b> : Utilisez les touches Gauche/Droite de la télécommande pour sélectionner cette fonction, appuyez sur OK pour fixer A et B.
	<b>Zoom avant</b> : Utilisez les touches Gauche/Droite de la télécommande pour sélectionner cette fonction, appuyez sur OK pour agrandir l'image. (Si le document est plus grand que 1920x1080, cette fonction n'est pas appliquée)
	<b>Zoom arrière</b> : Utilisez les touches Gauche/Droite de la télécommande pour sélectionner cette fonction, appuyez sur OK pour réduire l'image. (Cette fonction ne supporte pas de vidéo HD 1920x1080.)
	<b>Sélection de l'heure</b> : Utilisez les touches Gauche/Droite de la télécommande pour sélectionner cette fonction, appuyez sur OK pour sélectionner l'heure de lecture.

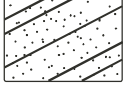
**TEXTE**

Utilisez les touches ▼/▲ pour sélectionner la page précédente/suivante. Vous pouvez utiliser les touches numériques et OK pour aller à une page donnée.

## 05 Dépannage

Symptôme du problème		Vérification Inspection
Image	Audio	
 Neige	 Bruit	position de l'antenne, direction ou connexion
 fantôme	 Audio normal	position de l'antenne, direction ou connexion
 Interférence	 Bruit	équipements électroniques, voiture / moto, lumière fluorescente
 Image normale	 Son coupé	Volume (vérifiez si muet est activé ou si les connexions du système audio ne sont pas corrects)
 Pas d'image	 Son coupé	Le cordon d'alimentation n'est pas inséré. L'interrupteur d'alimentation n'est pas ouvert. Configuration du contraste, luminosité/volume. Appuyez sur la touche standby (veille) de la télécommande pour inspection.
 Pas de couleur	 Audio norma	Contrôle des couleurs
 Rupture de l'image	 Audio normal ou faible	Recherchez le canal
 Pas de couleur	 Bruit	Système TV
 Il y a une barre noire en haut et en bas	 Audio normal	Changer le format d'image en zoom

## Dépannage

<p>Ma télé n'affiche pas l'image sur mon ordinateur portable/PC lorsqu'il est connecté.</p>	<p>Pour la plupart des PC et ordinateurs portables connectés avec un connecteur VGA (connecteur bleu à 15 broches de votre PC ou ordinateur portable) il faut appuyer sur quelques touches de votre clavier pour obtenir une image sur un téléviseur ou un autre écran externe. En général, il s'agit de la touche F7 (Dell), F4 (HP/Samsung) ou F5 (Toshiba). Sur les ordinateurs portables, vous devez appuyer sur la touche « Fonction » en même temps que la touche "F".</p>
<p>J'ai connecté mon PC/ordinateur portable au téléviseur et j'obtiens une image mais pas de son. Pourquoi ?</p>	<p>Le câble VGA ne transporte que des informations vidéo ou image. Vous devez connecter un autre câble à la prise écouteurs (connecteur 3,5 mm) de votre PC/ordinateur portable au connecteur 3,5mm (entrée Audio PC) de votre téléviseur. Vous devez sélectionner « PC » en utilisant la touche Source de votre télécommande. Vous pouvez également connecter votre PC/ordinateur portable via un câble HDMI si celui-ci dispose d'un connecteur HDMI. HDMI transmet à la fois de l'audio et de la vidéo.</p>
<p>L'image n'est pas redimensionnée automatiquement lors de changement de chaînes.</p>	<p>Vérifiez que le format de l'image télé est réglé sur « Auto » pour toutes les entrées ATV, DTV, Péritel, HDMI 1, 2, etc.          Pour définir le format de l'image (Auto, 4:3 ou 16:9). Appuyez sur la touche Démarrer sur l'ATV et répétez la séquence ci-dessous pour toutes les sources d'entrée ATV, DTV, Péritel, HDMI 1 et 2 car chaque source d'entrée est contrôlée séparément.          Appuyez sur la touche TV Menu          Appuyez sur la flèche droite pour accéder au sous-menu Image          Appuyez sur la flèche vers le bas pour sélectionner <b>Format d'image</b> (Format d'image)          Sélectionnez Auto (Automatique)          Appuyez sur (Quitter)          Répétez l'opération pour toutes les sources d'entrée.</p>
<p>Dès que je connecte un lecteur DVD ou un autre appareil à ma télévision, ce dernier ne fonctionne plus.</p>	<p>Ceci est applicable à tout appareil connecté au téléviseur          Eteignez le téléviseur et le lecteur DVD (débranchez de la prise murale, et non mise en veille).          Éteignez tout appareil connecté à la prise péritel.          Déconnectez la prise péritel du téléviseur.          Branchez et allumer le téléviseur          Branchez et allumer le lecteur DVD          Sélectionnez HDMI à partir du menu Source          Appuyez sur Lecture du lecteur DVD et de vérifier que la vidéo fonctionne          Remarque : La prise péritel est prioritaire sur HDMI et il est important que l'appareil connecté à la prise péritel du téléviseur soit éteint (pas en veille).          Veuillez suivre les instructions ci-dessous. Si l'appareil et le lecteur DVD fonctionnent, le téléviseur est en bon état de marche sauf qu'il est un peu confus.          Probablement les connecteurs HDMI ont été retirés et reconnectés lorsque le téléviseur est allumé.          Ne retirez/connectez jamais des câbles HDMI ou tout autre appareil numérique lorsque l'appareil est allumé.          Eteignez toujours tous les appareils lors de connexion/déconnexion ou d'un équipement numérique.</p>

FR

## Dépannage des problèmes de télévision numérique et solutions possibles

### Décomposition de l'image en pixels

Un exemple typique de problème de réception comprend la **décomposition de l'image en pixels** (pixilation) ou blocage d'image, parfois il y a des **grincements ou crissements** ou **baisse de son** ou **pas de réception** du tout.

Votre image peut se décomposer en pixels à cause de la dégradation du signal vidéo numérique. La dégradation du signal peut être due à des signaux faibles (voir Antennes TV) ou si vous êtes connecté par câble, à un signal de câble faible. S'il s'agit de signaux faibles, utilisez un amplificateur pour renforcer le signal. Consultez un technicien de câbles pour installer un amplificateur ou un préamplificateur dans le câble. Ceci permet de renforcer la puissance du signal et résoudre le problème de pixilation.

Si vous recevez votre signal TV par satellite, vérifiez que votre parabole n'a pas bougé suite à des vents violents, ou que le signal est bloqué par des arbres. Les arbres peuvent être un problème car le signal TV peut changer selon que l'arbre entre l'antenne parabolique et le satellite est nue ou avec feuilles.

### Chaînes manquantes

Vous pouvez constater que certaines chaînes sont manquantes ou que vous recevez des chaînes de région incorrecte.

Parfois, les services interactifs (bouton rouge) ne fonctionnent pas. Cela est généralement dû à un signal faible, voir Antennes TV.

### Antennes TV

Un téléviseur utilise une antenne pour recevoir la télévision numérique terrestre (TNT), l'ancienne antenne qui recevait correctement la télévision analogique, ne le fait plus pour le numérique et il faut la mettre à niveau. Si vous recevez certaines chaînes numériques, mais pas toutes, de la télévision numérique (TNT) par exemple BBC1, BBC2, Channel 4, mais pas ITV ou Channel 5, c'est généralement parce que votre antenne est à bande étroite et doit être changée en large bande.

### Fils et câbles défectueux

Vérifiez votre téléviseur. Est-ce que les fils du secteur, de l'antenne, du décodeur, du lecteur vidéo ou DVD ou l'enregistreur sont correctement connectés ? Les fils d'une prise péritel se desserrent avec le temps et peuvent conduire à des problèmes audio et vidéo (image). L'audio gauche ou droite ou les deux sont manquantes et les couleurs sont mauvaises ou pas nettes. Le problème sera résolu en insérant fermement les prises Péritel.

Les connecteurs HDMI doivent également être insérés fermement, c'est que les contacts se font par le dernier millimètre. Généralement, la partie en plastique noir du connecteur HDMI doit être très proche ou touche le téléviseur ou le composant.

Vous pouvez rencontrer des problèmes lors du branchement des câbles HDMI s'ils sont branchés lorsque le téléviseur ou composant est allumé. Éteignez toujours le téléviseur et le composant que vous branchez.

Si vous branchez des fiches et des prises, éteignez le téléviseur et tout ce que vous avez branché à ce dernier, puis rallumez-les.

### J'ai connecté mon PC au téléviseur. Pas de son.

Si en connectant votre PC ou ordinateur portable au téléviseur en utilisant un câble VGA (Sub-D 15 broches) il n'y a pas d'audio, vous devez connecter un câble audio séparé au la télévision à partir du PC/ordinateur portable.

### Couleurs anormales et couleurs chair

Les couleurs chair et autres couleurs anormales peuvent présenter un autre problème, même avec un nouveau téléviseur HD. Cela est dû à des réglages de l'image télé, qui sont optimisées pour un environnement d'exposition. Vous pouvez corriger cela en changeant le mode d'image en naturel dans le menu Image. Pour plus de précision, essayez de régler manuellement les couleurs, le contraste et la luminosité dans le menu image.

### Contours blancs

Des contours blancs autour des objets et des personnes apparaissent généralement si la netteté du téléviseur est très élevée, ou si votre téléviseur utilise une technologie d'amélioration des bords. Allez dans le menu image et réglez la netteté jusqu'à ce que les contours blancs disparaissent. Si l'amélioration de bord est activée, essayez de la désactiver en utilisant le menu service.

### Vidéo instable

À certains moments, la vidéo peut devenir instable. Lorsque cela se produit, vérifiez si le signal est suffisamment fort. Si le signal est suffisamment fort, le problème est dû à **votre opérateur câble**. Si la force du signal est faible, utilisez un amplificateur pour renforcer le signal.

### L'image ne remplit pas l'écran

Lors de la connexion d'un PC/ordinateur portable au téléviseur, l'image peut ne pas remplir l'écran. Vérifiez les paramètres d'affichage sur votre PC/ordinateur portable (Windows > Démarrer > Panneau de configuration > Apparence et personnalisation > Paramètres d'affichage) et sélectionnez la meilleure résolution. Sur votre téléviseur, sélectionnez : Menu TV > Picture (Image) > Settings (Réglages) puis essayez AUTO, ZOOM1 ou ZOOM2 pour obtenir le meilleur affichage.

### Connexion USB

La connexion USB fonctionne avec des fichiers \*.jpg (photo) et \*.mp3 (audio). Il convient de noter que le téléviseur ne reconnaît pas un iPhone/iPod d'Apple connecté au port USB du téléviseur. Le téléviseur peut lire d'autres fichiers, mais à cause des divers formats de fichiers, il n'y a aucune garantie que cela fonctionne.

## Spécifications

### Téléviseur numérique HD Ready à écran plat à LED 32"

<b>Qualité d'image du téléviseur :</b>	HD Ready Taille d'écran : 81 cm Résolution 1366x768 pixels 50Hz.
<b>Décodeur Tuner DTV</b>	DVB-T, DVB-C Modulation QAM 16/32/64/128/256 MPEG2, MPEG4, H.264
<b>Connectivité :</b>	2 prises HDMI. 1 prise péritel. Prise d'entrée PC. Prise vidéo composante. Composite. 1 port USB. 1 Prise casque. 1 Prise SPDIF. Systèmes supportés : PAL+ SECAM Mémorisation des numéros des chaînes : 1000 (DTV), 100 (ATV) TV(RF): 75Ω asymétrique Entrée vidéo AV : 75Ω, 1V-P, RCA Entrée audio AV : 20KΩ, 500mB RMS Entrée Vidéo YPbPr/HDMI : 480i, 480p, 576i, 576p, 720p, 1080i, 1080p
<b>Qualité sonore :</b>	Système de son stéréo NICAM. Puissance de sortie 2 x 8 watts RMS.
<b>Consommation en veille</b>	<0.30W
<b>Caractéristiques numériques :</b>	Interactivité numérique. Texte numérique. Sous-titrage radiodiffusion vidéo numérique (Digital Video Broadcasting) (DVB) disponible. Configuration automatique. Recherche automatique des nouvelles chaînes. Guide programme en cours et suivant. Guide électronique des programmes (EPG) de 7 jours. Compatible récepteur numérique. Logement pour carte CI. <b>Compatible <a href="#">Audio Description</a>.</b>
<b>Autres caractéristiques :</b>	Tuner UHF/VHF, Veille automatique, Verrouillage enfant; image et texte 2 piles AAA pour la télécommande (incluses). Dimensions du support de montage VESA : 200 x 100 mm Dimensions du paquet (LxHxP) : 886x585x132mm Dimensions du poste (LxHxP) avec socle : 750.3x511.8x210mm Dimensions du poste (LxHxP) sans socle : 750.3x459.8x73mm Poids du paquet : 7.7 kg Poids du poste avec socle : 6.0 kg Poids du poste sans socle : 5.6 kg

FR

\* Les spécifications de ce téléviseur ne sont fournies ici qu'à titre de référence. Des différences peuvent apparaître car la technologie du produit est en amélioration continue. La conception et les caractéristiques sont sujettes à modification sans préavis.

#### Description de la sortie Péritel :

1. Lorsque la source est ATV/AV/SCART, le signal de sortie péritel est ATV.
2. Lorsque la source est DTV, il n'y aura pas de signal de sortie SCART.
3. Une autre source n'a pas de signal de sortie SCART.

**Haier<sup>®</sup>**

# Haier<sup>®</sup>

## LED-backlight TV Gebruiksaanwijzing

LE32C800C

Lees deze handleiding zorgvuldig door alvorens het toestel te gebruiken en bewaar het voor latere naslag.

# Inhoud

---

## **01 Veiligheid en waarschuwingen**

Welkom.....	2
Belangrijke informatie.....	2
Mededeling over de veiligheid.....	3
Waarschuwingen en voorzichtigheid.....	4

## **02 Introductie**

Belangrijkste kenmerken.....	5
Montagewijze van het voetstuk.....	7
Richtlijnen voor monteren aan een muur.....	8
Het voorpaneel.....	9
AV-verbindingen.....	9
Het aansluiten van uw tv.....	10
Common interface.....	12

## **03 Afstandsbediening**

Afstandsbediening.....	13
Insertion des piles dans la télécommande.....	13
TÉLÉTEXTE.....	14

## **04 DE WERKING**

Installatiegids.....	15
KANAAL MENU.....	15
Automatisch afstemmen (DVB-T).....	15
Automatisch afstemmen (DVB-C).....	16
DTV handmatig afstemmen (DVB-T).....	17
DTV handmatig afstemmen (DVB-C).....	17
ATV handmatig afstemmen.....	17
Programma wijzigen.....	17
Common Interface.....	18
Signaal informatie.....	18
Software-update (USB).....	18

PICTURE MENU.....	18
AUDIO MENU.....	18
CLOCK MENU.....	18
SETUP MENU.....	19
VERGREDELINGSMENU.....	19
EPG-MENU (electronische programmagids).....	20
PVR-bestandssysteem.....	20
Vorbereiding om een programma op te nemen.....	21
Het programma opnemen.....	21
DTV-opname.....	21
Functie om de tijd te verschuiven.....	22
USB-speler.....	23

## **05 Oplossen van problemen**

Oplossen van problemen.....	25
Specificatie.....	28

## 01 Veiligheid en waarschuwingen

### WELKOM

Hartelijk dank voor de aanschaf van deze 32" LED/LCD-tv. Deze handleiding zal u helpen bij het opzetten en het gebruik van uw tv. Controleer eerst de inhoud van de doos, met de onderdelen die vermeld staan op de onderstaande lijst:

DU

32" HD-voorbereide LED/LCD-tv  
 Afstandsbediening  
 2x AAA batterijen  
 Handleiding  
[Snelle startgids](#)  
 Component kabel  
 Stand

Nu kunt u beginnen!

### BELANGRIJKE INFORMATIE

LEES EERST ALLE INSTRUCTIES DOOR EN BEWAAR DEZE HANDLEIDING VOOR LATERE VERWIJZING.

LET OP!



**CAUTION**  
 RISK OF ELECTRIC SHOCK  
 DO NOT OPEN



KANS OP EEN ELEKTRISCHE SCHOK  
 NIET OPENEN

LET OP!

MAAK DE AFDEKPLAAT (OF ACHTERKANT) NIET OPEN, DIT OM HET RISICO VAN EEN ELEKTRISCHE SCHOK TE VOORKOMEN. ER BEVINDEN ZICH GEEN GEBRUIKERSONDERDELEN IN DIT APPARAAT. NEEMT U CONTACT OP MET DE KLANTENDIENST VOOR EVENTUELE PROBLEMEN. ER BEVINDT ZICH EEN BLIKSEMSCHICHT/PIJLSYMBOL IN DE DRIEHOEK. DIT SYMBOOL GEEFT AAN DAT ER ZICH EEN HOOG VOLTAGE BINNENIN BEVINDT. HET KAN GEVAARLIJK ZIJN OM ELKE VORM VAN CONTACT TE MAKEN MET DE ONDERDELEN BINNENIN DIT PRODUCT.

ER BEVINDT ZICH EEN UITROEPTEKEN IN DE DRIEHOEK: DIT SYMBOOL ATTENDEERT U EROP DAT ER BELANGRIJKE LITERATUUR MEEGELEVERD IS BIJ DIT PRODUCT BETREFFENDE HET ONDERHOUD EN INBEDRIJFSTELLING.



**LET OP:** PLAATS HET TV-TOESTEL NIET IN DE BUURT VAN VOCHTIGHEID, DIT OM HET RISICO VAN ELEKTRISCHE SCHOKKEN EN BRAND TE VERMIJDEN. GEBRUIK GEEN SCHURENDE SCHOONMAAKMIDDELEN DIE KRASSEN OF SCHADE AAN HET LCD-SCHERM KUNNEN AANBRENGEN. VOORKOM CONTACT MET VOORWERPEN DIE HET LCD-SCHERM KUNNEN BESCHADIGEN.



**OPMERKING:** HET ONDERHOUDEN VAN HET APPARAAT DOOR UZELF IS NIET TOEGESTAAN EN KAN TOT LETSEL LEIDEN, OF TOT SCHADE AAN HET PRODUCT. NEEM CONTACT OP MET DE KLANTENDIENST VOOR AL HET ONDERHOUD.

## KENNISGEVING OVER DE VEILIGHEID

- **Waarschuwing:** Verwijder de afdekplaat of achterkant niet om het risico van een elektrische schok te voorkomen. Er bevinden zich geen gebruikersonderdelen binnen in het apparaat. Laat onderhoud over aan gekwalificeerd personeel.
- **Waarschuwing:** Het apparaat mag niet blootgesteld staan aan regen of vocht om brand of een elektrische schok te voorkomen.
- Stel de product niet bloot aan water (druppels of spatten) en plaats geen objecten gevuld met vloeistoffen zoals vazen op het apparaat.
- Houd het product uit de buurt van direct zonlicht en warmtebronnen zoals radiatoren of kachels.
- **Blokkeer de ventilatie-openingen niet.** Sleuven en openingen van het apparaat zijn bedoeld voor ventilatie. De openingen mogen nooit geblokkeerd worden door uw product op een kussen, bank of soortgelijk oppervlak te plaatsen.
- **Gebruik het product niet op een onstabiel karretje, standaard, statief, beugel of tafel.** Het apparaat kan vallen wat resulteert in mogelijke schade of mogelijk letsel.
- **Plaats nooit zware of scherpe voorwerpen op het paneel of frame.**
- **Haal de stekker uit het stopcontact wanneer het apparaat niet in gebruik is.**
- **Er moet speciale aandacht besteed worden aan milieu-aspecten bij inzameling van batterijen.**
- **WAARSCHUWING:** de batterijen (of accu's) mogen niet blootgesteld worden aan extreme hitte zoals zonlicht, vuur en dergelijke.
- **WAARSCHUWING:** Overmatige geluidsdruk van oor- of hoofdtelefoon kan gehoorverlies veroorzaken.



Deze afbeelding geeft aan dat dit product niet weggegooid mag worden met ander huishoudelijk afval in de gehele Europese Gemeenschap. Zorg voor verantwoord recyclen zodat het duurzaam hergebruik van grondstoffen bevordert wordt en om mogelijke schade aan het milieu of de menselijke gezondheid te voorkomen door ongecontroleerde afvalverwijdering. Breng uw gebruikte apparaat naar het grofvuil of neem contact op met uw winkelier waar dit product gekocht is om uw gebruikte apparaat in te leveren. Zij kunnen voor een milieuveilige recycling van dit product zorgen.



## WAARSCHUWINGEN EN VOORZICHTIGHEID

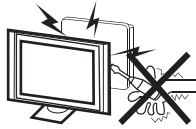

### Waarschuwing



Deze televisie-ontvanger gebruikt hoge spanningen tijdens de werking. Verwijder de afdekplaat of achterkant van dit apparaat niet. Laat onderhoud aan gekwalificeerd personeel over.

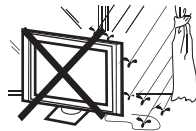

### Waarschuwing



Stel de televisie-ontvanger nooit bloot aan regen of vocht om brand of een elektrische schok te vermijden.



### Waarschuwing



Laat dit product niet vallen, duw geen objecten in de gleuven of openingen van de televisie. Mors nooit enige vloeistof op de televisieontvanger.

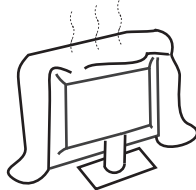

### Voorzorgsmaatregelen



Blokkeer de ventilatie-openingen aan de achterkant niet. Voldoende ventilatie is essentieel om te voorkomen dat elektrische componenten falen.



### Voorzorgsmaatregelen



Zorg ervoor dat het snoer zich nooit onder de televisie-ontvanger bevindt.

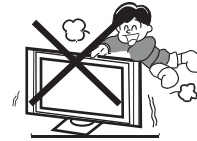

### Voorzorgsmaatregelen



Leun of sta nooit op de televisie of standaard, of druk er niet plotseling tegenaan. Besteed speciale aandacht aan kinderen. Een ernstig letsel kan veroorzaakt worden indien het toestel valt.



### Voorzorgsmaatregelen



Plaats uw televisie niet op een onstabiel karretje, standaard, plank of tafel. Een ernstig letsel aan een individu of schade aan de televisie kan veroorzaakt worden indien het valt.



### Voorzorgsmaatregelen



Het is raadzaam om de stekker uit het stopcontact te halen wanneer de televisie-ontvanger langere tijd niet gebruikt wordt.

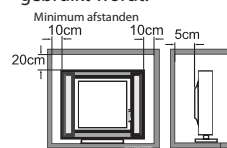

### Voorzorgsmaatregelen



Indien de televisie ingebouwd wordt in een compartiment of soortgelijke behuizing, moeten de minimum afstanden gehandhaafd worden. Warmte-ontwikkeling kan de levensduur van uw televisie verkorten en kan ook gevaarlijk zijn.

## 02 Introductie

### OPGELET

Knoei nooit met onderdelen binnenin de TV of andere instelknoppen die niet in deze handleiding beschreven zijn. Alle LED-TV's zijn hoogspanning elektrische apparatuur.

Wanneer u afstof of er water aan het scherm, de kast, rond de knoppen of aansluitingen komt, moet het netsnoer uit het stopcontact worden verwijderd. Veeg de TV af met een zachte, droge, stofvrije doek. Ontkoppel het netsnoer en de antenne/antennekabel tijdens onweer om schade aan uw TV en eventuele andere aangesloten apparaten te voorkomen. Alle reparaties aan deze TV mogen alleen door gekwalificeerd TV-onderhoudspersoneel worden uitgevoerd.

### Belangrijkste kenmerken

- ① Kan gebruikt worden als televisie, beeldscherm, pc-scherm;
- ② Hoge helderheid, brede kijkhoek;
- ③ Tijdsverschuiving;
- ④ HDMI-interface en SCART-interface;
- ⑤ NICAM;

### Belangrijkste kenmerken

Paneel	32"
tv-systeem	PAL-B/G, I, D/K SECAM-B/G, D/K, L DVB-T, DVB-C
Signaal videosysteem	PAL/SECAM/MPEG2/MPEG4/H.264
Opslag aantal kanalen	1000 (DTV), 100 (ATV)
Ingang voedingsspanning	AC 100-240V 50/60Hz
Energieverbruik	50 W
Energieverbruik Stand-by	<0.30W
Vermogen audio-uitgang (THD ≤ 7%)	2 x 8W
Ingangs signaal	Analoge RGB(PC) x1; PC audio x1 Hoge definitie multi-media interface (HDMI) x2 Samengestelde-ingang x1 Y/Pb/Prx1 Scart-ingang x1 CI x 1 USB x 1 Tuner x 1 RF Co-Ax x 1
uitgangs signaal	Hoofdtelefoon x 1 S/PDIF x 1 Scart-uitgang
Horizontale definitie (TV-lijn)	Samengestelde video-ingang ≥350 YPbPr ≥400

### INSTALLATIE

- \* Plaats de tv in de kamer waar het licht niet rechtstreeks in aanraking komt met het scherm.
- \* Totale duisternis of een reflectie op het beeldscherm kan leiden tot vermoeide ogen. Zachte en indirecte verlichting wordt aanbevolen voor meer kijkcomfort.
- \* Laat voldoende ruimte tussen de tv en de muur om ventilatie mogelijk te maken.
- \* Vermijd uitzonderlijk warme plaatsen om schade aan de kast of voortijdig falen van een component te voorkomen.
- \* Bedek de ventilatie-openingen niet wanneer de tv in gebruik is.

**PC**

---

**VOORAF INGESTELD**

	<b>RESOLUTIE</b>	<b>V.Freq. (KHz)</b>	<b>H. Freq. (KHz)</b>
1	640x480	60	31.47
2	800x600	60	37.88
3	1024x768	60	48.36
4	1360x768	60	47.7
5	1280x1024	60	63.98

DU

## Montagewijze van het voetstuk

1. Plaats de tv, met het scherm naar beneden, op een vlakke ondergrond. Gebruik een doek om het scherm te beschermen. Zoek het schroefgat aan de onderkant.

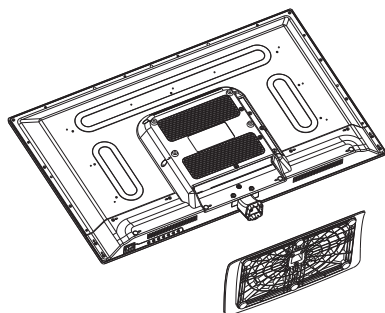

2. Bevestig de onderkant door de schroef stevig op de voet aan te draaien.

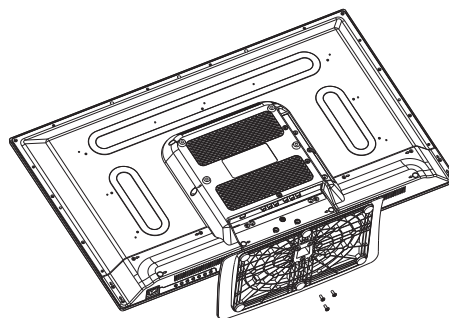

### INSTALLATIE-OPMERKINGEN

Zoek een plek voor de tv in een kamer waar er geen rechtstreeks licht op het scherm valt.

Totale duisternis of een reflectie op het scherm kan leiden tot vermoeidheid van de ogen.

Zachte en indirecte verlichting wordt aanbevolen voor meer kijkcomfort.

Laat voldoende ruimte tussen de tv en de muur om ventilatie mogelijk te maken.

Deze televisie niet draaien a.u.b.!

Vermijd uitzonderlijk warme plaatsen om schade aan de kast of voortijdig falen van een component te voorkomen.

## RICHTLIJNEN VOOR MONTEREN AAN EEN MUUR

Deze televisie kan als volgt aan de muur gemonteerd worden:

1. Zet de ondersteunende pilaarvoet op het voetstuk in de richting van de aangegeven pijl en zet deze vervolgens vast met drie schroeven.

2. Zet de standaard terug op de achterkant in de richting van de aangegeven pijl en zet deze vervolgens met twee schroeven vast.

DU

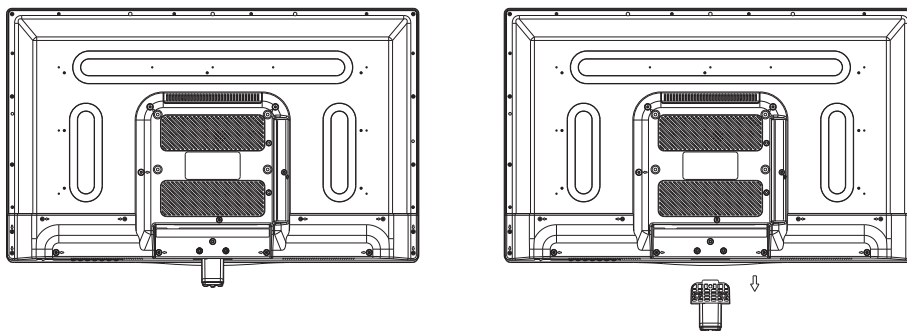

3. Gebruik de vier meegeleverde schroeven om de tv vast te zetten aan de wandbeugel (niet meegeleverd) via de vier VESA-standaardgaten aan de achterzijde van de televisie.

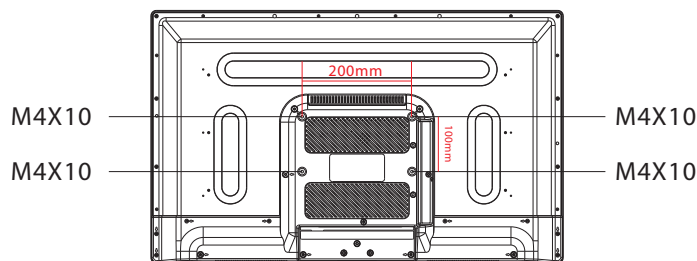

## Het voorpaneel

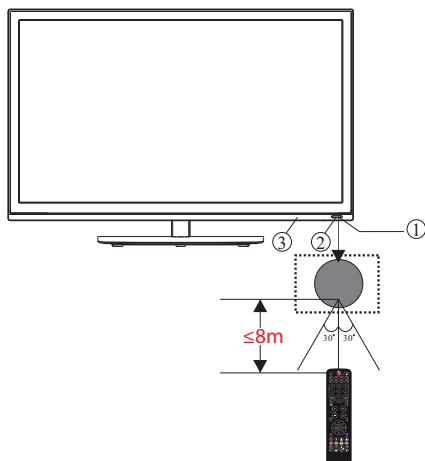

- 1 Sensor van de afstandsbediening.
- 2 Led-wijzer:  
Rood: standby.
- 3 Toetsen.

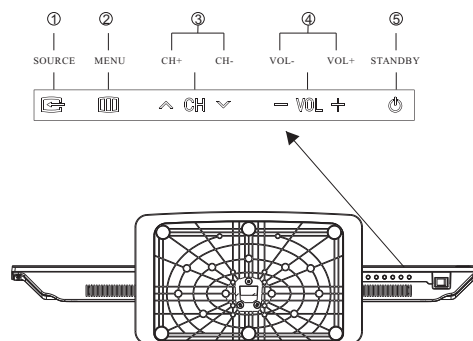

- |   |                  |   |
|---|------------------|---|
| 1 | <b>BRON</b>      | Laat het broningsmenu zien.   |
| 2 | <b>MENU</b>      | Laat het hoofdmenu zien.  |
| 3 | <b>CH+/CH-</b>   | In de TV-instelling, druk op CH+ of CH- om naar een hoger of lager kanaal te veranderen. In MENU, druk op CH+ of CH- om uit geselecteerde onderdelen te kiezen. |
| 4 | <b>VOL+/VOL-</b> | Aanpassen geluidsniveau. In MENU, past het onderdeel aan dat u geselecteerd heeft.  |
| 5 | <b>STANDBY</b>   |   |

## Achter/zijcontacten

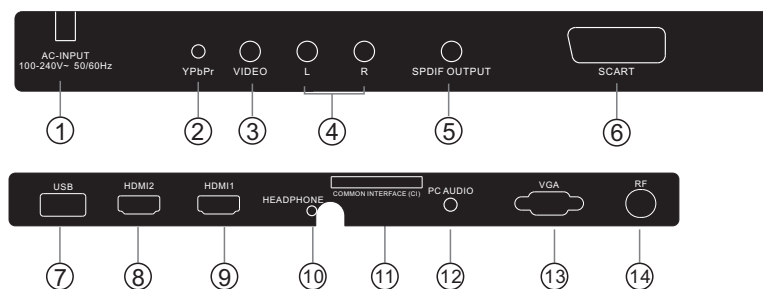

- |   |             |                        |
|---|-------------|------------------------|
| 1 | DC-vermogen | Ingang                 |
| 2 | YPbYr       | Ingang                 |
| 3 | VIDEO       | Ingang                 |
| 4 | L/R audio   | Ingang                 |
| 5 | S/PDIF      | Digitale audio-uitgang |
| 6 | PERITEL     | Ingang/uitgang         |
| 7 | USB         | Ingang                 |

- |    |                                      |                       |
|----|--------------------------------------|-----------------------|
| 8  | HDMI2 (met ARC)                      | Ingang                |
| 9  | HDMI1                                | Ingang                |
| 10 | Hoofdtelefoon                        | analoge audio-uitgang |
| 11 | GEMEENSCHAPPELIJKE IN INTERFACE (CI) | Ingang                |
| 12 | PC AUDIO                             | Ingang                |
| 13 | VGA-INGANG                           | Ingang                |
| 14 | ANT                                  | Ingang                |

## Aansluiten op uw Haier TV

CVBS, DVD-speler of ander  
apparaat met YPbPr/YCbCr

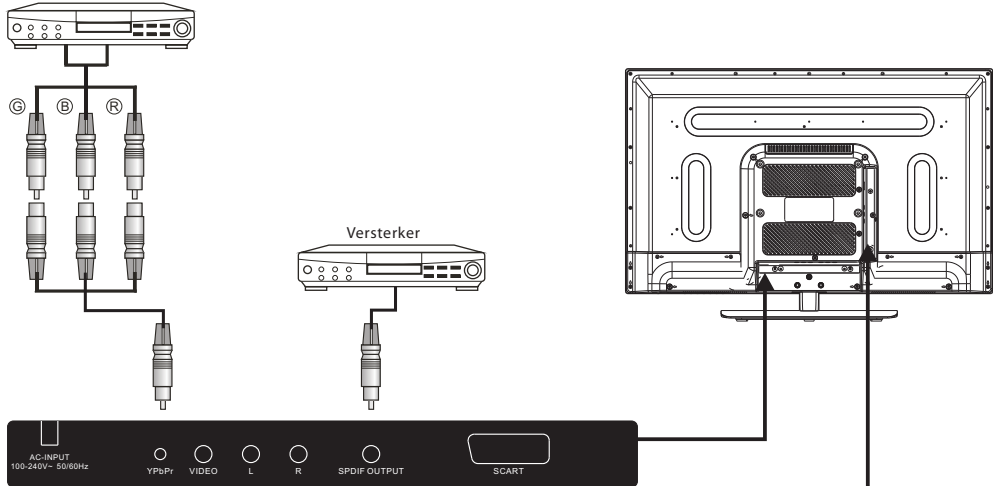

DU

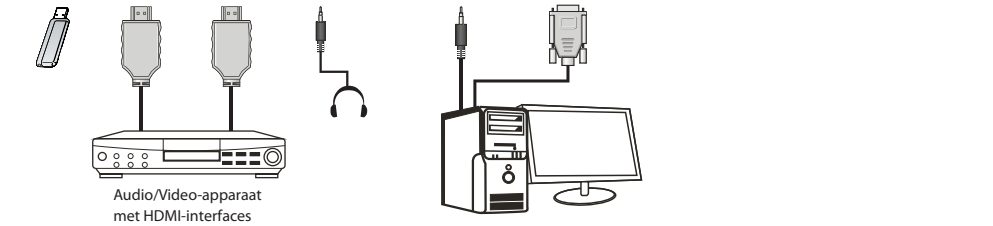
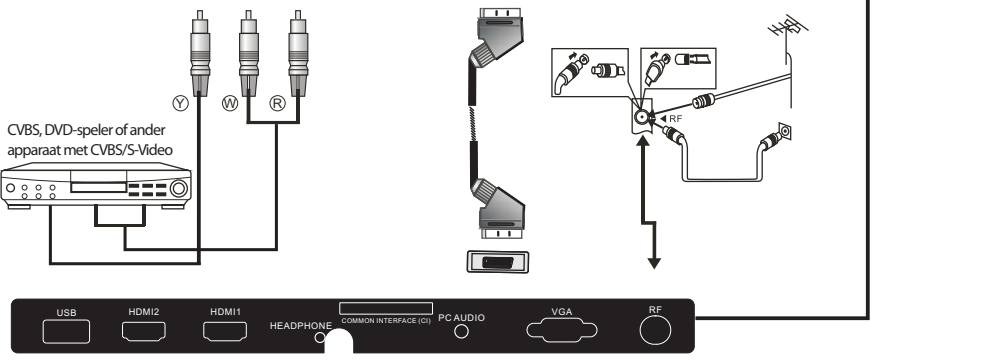

- G Groen (Y)
- B Blauw (Pb/Cb)
- W Wit (AUDIO-L)
- R Rood (AUDIO-R, Pr/Cr)
- Y Geel (VIDEO)

## Aansluiten op uw Haier TV

### Een DVD-speler/set-top box satelliet- of kabelontvanger/spelconsole/PC of Laptop aansluiten.

Er zijn verschillende opties om een DVD-speler/set-top box satelliet- of kabelontvanger/spelconsole/PC of Laptop op uw TV aan te sluiten.

#### Optie 1 SCART

1 Sluit een SCART-kabel (niet meegeleverd) aan vanaf de SCART-aansluiting op de TV naar de DVD-speler/set-top box satelliet- of kabelontvanger of spelconsole.

2 Druk op de "SOURCE"-toets op de afstandsbediening om het apparaat te selecteren dat met de SCART-kabel is aangesloten, gebruik de "▼▲" -toetsen om "SCART" te selecteren en druk op de "OK"-toets.

Opmerking: De TV zal standaard de SCART-aansluiting instellen wanneer de TV wordt ingeschakeld.

#### Optie 2 HDMI1/HDMI2

1 Als het apparaat waarop u wilt aansluiten is ingeschakeld, schakel eerst het apparaat uit.

2 Sluit een HDMI-kabel (niet meegeleverd) aan vanaf de HDMI-aansluiting op de TV naar de DVD-speler/set-top box satelliet- of kabelontvanger of spelconsole.

3 Schakel het apparaat in dat u net op de TV hebt aangesloten.

4 Druk op de "SOURCE"-toets op de afstandsbediening om het apparaat te selecteren dat met de HDMI-kabel is aangesloten, gebruik de "▼▲" -toetsen om "HDMI" te selecteren en druk op de "OK"-toets.

#### Optie 3 AV Audio Visual

(Geel/wit/rood)

1 Zorg ervoor dat zowel de TV als het apparaat vóór het aansluiten zijn uitgeschakeld.

2 Sluit de AV-kabel (niet meegeleverd) aan vanaf de video- (geel) en audio-aansluitingen (wit, rood) op de TV naar de DVD-speler of spelconsole enz.

3 Druk op de "SOURCE"-toets op de afstandsbediening om het apparaat te selecteren dat met de AV-kabel is aangesloten, gebruik de "▼▲" -toetsen om "AV" te selecteren en druk op de "OK"-toets.

#### Optie 4 COMPONENT (Groen/blauw/rood) + (wit/rood)

1 Zorg ervoor dat zowel de TV als het apparaat vóór het aansluiten zijn uitgeschakeld.

2 Sluit de kabels (niet meegeleverd) aan vanaf de "COMPONENT IN"-aansluitingen Y, Pb, Pr (groen, blauw, rood) en L-Audio-R (wit, rood) op de TV naar de DVD-speler of spelconsole enz.

3 Druk op de "SOURCE"-toets op de afstandsbediening om het apparaat te selecteren dat met de COMPONENT-kabel is aangesloten, gebruik de "▼▲" -toetsen om "COMPONENT" te selecteren en druk op de "OK"-toets.

#### Optie 5 VGA (15pins Sub-D)

1 Sluit een VGA-kabel (niet meegeleverd) aan vanaf de VGA-aansluiting op de TV naar de PC/Laptop.

2 Druk op de "SOURCE"-toets op de afstandsbediening om de PC/Laptop te selecteren dat met de VGA-kabel is aangesloten, gebruik de "▼▲" -toetsen om "PC" te selecteren en druk op de "OK"-toets.

Opmerking: VGA is alleen video. Voor audio van uw PC/Laptop moet u een aparte kabel vanaf de PC-Audio (3,5 mm bus) op de hoofdtelefoonaansluiting op uw PC/Laptop (3,5 mm bus) aansluiten.

#### Optie 6 USB

1 De meeste USB-sticks kunnen op uw TV worden aangesloten en sommige digitale camera's kunnen ook werken.

2 Sluit de USB-stick (niet meegeleverd) of een USB-kabel (niet meegeleverd) aan op de TV.

3 Druk op de "SOURCE"-toets op de afstandsbediening om het USB-apparaat te selecteren dat op de TV is aangesloten, gebruik de "▼▲" -toetsen om "USB" te selecteren en druk op de "OK"-toets.

Opmerking 1: Alleen \*.jpg en \*.mp3 bestanden zullen werken, andere bestandstypen zijn niet gegarandeerd en kunnen mogelijk niet werken.

Opmerking 2: Apple iPhones en iPods zijn niet met uw TV compatibel.

Opmerking 3: Wanneer u een apparaat op de USB-aansluiting aansluit, houd de lengte van de USB-kabel zo kort mogelijk.

#### Optie 7 HOOFDTELEFOONUITGANG

Steek de stekker van de hoofdtelefoon in de hoofdtelefoonaansluiting op de TV. De luidsprekers van de TV zijn nu uitgeschakeld (gedempt). Daarnaast kunt u ook externe luidsprekers aansluiten, indien nodig.

#### Optie 8 S/PDIF-UITGANG

S/PDIF is een digitale audioverbinding gebruikt voor het over korte afstanden aansluiten van audioapparatuur, bijvoorbeeld thuis theaters en andere digitale HiFi-systemen. Het signaal wordt doorgegeven over een coaxiale kabel met RCA-connectors.

1 Zorg ervoor dat zowel de TV als het apparaat vóór het aansluiten zijn uitgeschakeld.

2 Sluit de AV-kabel (niet meegeleverd) aan vanaf de S/PDIF-aansluiting op de TV naar het geluidssysteem van het thuis theater of digitaal HiFi-systeem enz.

## COMMON INTERFACE

De **common interface-gleuf** (common interface of CI) is ontworpen om de conditionele toegang-module (CA) en smartkaart te aanvaarden, dit om het mogelijk te maken om naar betaal-tv en aanvullende diensten te kijken. Neemt u contact op met de installateur van de **common interface** voor meer informatie betreffende modules en abonnementen. Let op, CA-modules en smartkaarten zijn geen optionele accessoires van ons.

### ⚠ Waarschuwing

- Schakel uw tv uit voordat u een module in de **common interface-gleuf** stopt.

- 1 Plaats de CAM er correct in, stop daarna pas de smartkaart in het CI-sleuf dat zich aan de zijkant van de tv bevindt.

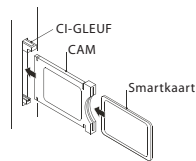

- 2 Schakel de tv in, op het scherm zal een bericht verschijnen indien de CA-module gedetecteerd wordt. Wacht enkele ogenblikken tot de kaart geactiveerd is.

CAM geplaatst

- 3 Druk op de "MENU"-toets en vervolgens op de ▲▼-toets om de "Common Interface"-optie te selecteren. toetsen om de CI informatie-optie te selecteren.

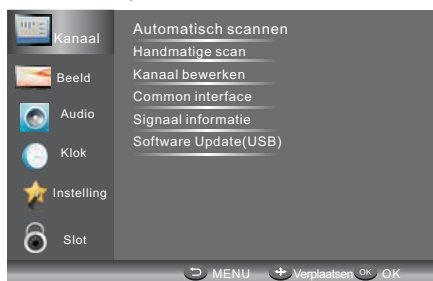

- 4 Gedetailleerde informatie over de CI-kaart die in gebruik is, wordt weergegeven.
- 5 Druk op de OK-toets om het kaartmenu te openen. Wij verwijzen naar de modulehandleiding voor het instellen van de details.
- 6 Wanneer de module verwijderd is, zal het volgende bericht op het scherm verschijnen:

CAM verwijderd

DU

## 03 Afstandsbediening

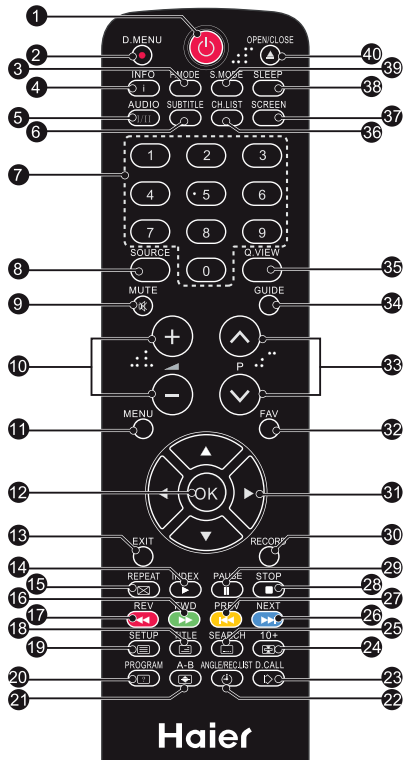

- 1.VOEDING: Indrukken om de TV in te schakelen
  - 2.D.MENU: Geen functie.
  - 3.P.Mode: Om de beeldmodus te schakelen.
  - 4.INFO: Indrukken om de huidige signaalstatus, inclusief ingangsbron en audiokanaalmodus weer te geven.
  - 5.AUDIO I/II: Indrukken om "MONO" en "Nicam stereo" voor ATV-kanaal te selecteren. Selecteer de audiotaal voor het DTV-kanaal.
  - 6.ONDERTITELING: Druk op de knop ondertitel taal of uitschakelen.
  - 7.Cijferknoppen: Voor directe toegang tot kanalen.
  - 8.BRON: Voor het selecteren van de ingangsbron.
  - 9.DEMPEN: Om het geluid in of uit te schakelen.
  - 10.Volumeregeling: Om het geluidsniveau aan te passen.
  - 11.MENU: Om het TV-menu weer te geven.
  - 12.OK: Om een selectie te bevestigen
  - 13.AFSLUITEN: Om naar het vorige menu terug te keren of het menu te verlaten.
  - 14.Teletekst Index
  15. HERHALEN: Geen functie.
  - 16.Teletekst groene knop/USB snel vooruit
  - 17.Teletekst rode knop/USB snel achteruit
  - 18.Teletekst mix
  - 19.Teletekst tekst
  - 20.Teletekst tonen
  - 21.Teletekst grootte
  - 22.Teletekst tijd/OPNAMELIJST /Weergeven opname lijst (teleteksttijd is geen functie)
  - 23.Teletekst modus: Geen functie.
  - 24.Teletekst aanhouden
  - 25.Teletekst subcode: Teletekst subpagina
  - 26.Teletekst blauwe knop/USB volgend bestand
  - 27.Teletekst gele knop/USB vorig bestand
  - 28.USB STOP
  - 29.USB AFSPLELEN/PAUZEREN
  - 30.START OPNEMEN
  - 31.Cursor OMHOOG, OMLAAG, LINKS, RECHTS: Indrukken om uw selectie te navigeren.
  - 32.Fav: Om uw favoriete kanalenlijst in de TV- of DTV-modus te benaderen.
  - 33.Selecteer programma: Druk op de "▼▲"-knop om het volgende of vorige TV-kanaal te selecteren.
  - 34.GIDS: Indrukken om het elektronische programmagids in de TV-modus weer te geven.
  - 35.Q.View: Om het eerder bekeken kanaal te benaderen.
  - 36.CH.LIST: Indrukken om de kanalenlijst weer te geven.
  - 37.Scherm: Om de aspectratio van het beeld te wijzigen.
  - 38.Slapen: Stel de timer in om de TV uit te schakelen.
  - 39.S.Mode: Om de geluidsmodus te schakelen.
  40. OPENEN/SLUITEN: Geen functie.
- 5 6 14 16 17 18 19 20 21 22 24 25**  
**26 27 28 29** :Ook van toepassing op TV's met ingebouwde DVD-speler.

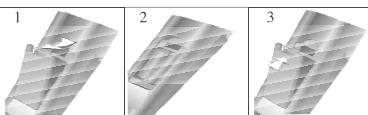

### Plaats de batterijen in de afstandsbediening



1. Verwijder het batterijklepje.
  2. Plaats 2 AAA 1,5V batterijen in het compartiment en let erop dat de polariteit (+ of -) van de batterijen overeenkomt met de polariteitsmerken op de afstandsbediening.
  3. Monteer het batterijklepje. Vervang de batterijen wanneer uw tv de volgende symptomen begint te vertonen: bediening is instabiel of onregelmatig, soms werkt de tv niet met de afstandsbediening.
- Opmerking:  
 1) Alkaline-batterijen worden aanbevolen.  
 2) Verwijder de batterijen als ze leeg zijn of als de afstandsbediening langere tijd niet gebruikt wordt.

## TELETEKST

Teletekst is een informatiesysteem dat door bepaalde zenders uitgezonden wordt en geraadpleegd kan worden zoals een krant. Het biedt ook toegang tot ondertiteling voor kijkers met gehoorsproblemen of die niet vertrouwd zijn met de taal van een uitzending (kabelnetwerken, satellietkanalen enz.).

Druk op:	U verkrijgt:
TEKST	Dit wordt gebruikt om de teletekst-optie op te openen of te verlaten. De inhoud wordt weergegeven in een lijst van pagina's die geraadpleegd kan worden. Elke pagina heeft een overeenkomstige 3-cijferig paginanummer. Als het gekozen kanaal geen teletekst uitzendt, zal de aanduiding 100 zijn en het scherm zal leeg blijven (in dit geval kiest u een ander kanaal voor teletekst).
EEN PAGINA SELECTEREN 	Voer het nummer van de gewenste pagina met de 0 t/m 9 toetsen in of met de pijlen omhoog/omlaag. Bijvoorbeeld: voor pagina 120, kiest u 120. Het nummer verschijnt in de linkerbovenhoek, de teller draait en hierna wordt de pagina weergegeven. Herhaal deze handeling om een andere pagina te bekijken. Als de teller blijft zoeken, betekent dit dat de pagina niet uitgezonden wordt. Selecteer dan een ander nummer.
DIRECT TOEGANG TOT RUBRIEKEN 	Gekleurde toetsen bevinden zich aan de onderkant van het scherm. De vier gekleurde toetsen worden gebruikt om de overeenkomstige rubrieken of pagina's te openen. De gekleurde velden knipperen wanneer de rubriek of de pagina nog niet beschikbaar is.
INDEX	Dit laat u terugkeren naar de Inhoud (meestal pagina 100).
SUB PAGINA	Bepaalde pagina's bevatten sub-pagina's die automatisch achtereenvolgens weergegeven worden. Deze toets wordt gebruikt om te stoppen dat de sub-pagina de overname hervat. De aanduiding verschijnt links bovenaan.
VASTHOUDEN	De pagina bevroren.
ONTHULLEN	Het weergeven of verbergen van informatie (oplossingen bij spelletjes).
LIJST	De gebruiker kan vier favoriete pagina's direct koppelen aan de vier gekleurde toetsen. Terwijl de lijst geactiveerd is, is het niet mogelijk om met TOP of FLOF te navigeren met de kleurtoetsen. De favoriete paginanummers moeten opgeslagen, en hersteld worden van/naar een niet-vluchtig geheugen voor elk kanaal door de systeemsoftware.

DU

## 04 WERKING

### Installatiehandleiding

Het configuratiescherm zal verschijnen wanneer de TV voor de eerste keer wordt ingeschakeld of naar de fabrieksinstellingen wordt gereset.

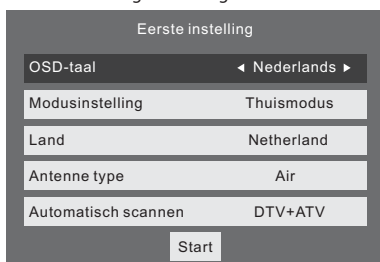

1). Druk op de "▼▲"-toetsen om in het menu te navigeren en op de "◀▶"-toetsen om de instellingen te wijzigen. Selecteer de gewenste taal, "Home/Shop"-modus om in het menu te worden weergegeven.

"Home"- of "Shop"-modi

1. De "Home Mode" is een energiebesparende modus.

De "Home Mode" wordt aanbevolen voor normale weergave-instelling en is door de fabrikant als standaard ingesteld.

2. De "Shop Mode" is een optie voor de detailhandel voor reclame- of productpresentatie. De "Shop Mode" heeft een helderder beeld dan de "Home Mode"; het kan ook om de 30 seconden een menu laten verschijnen.

3. U kunt naar wens tussen de "Home"- of "Shop"-modus schakelen. Als u de "Shop Mode" kiest, zal het automatisch de HDMI1-bron openen en zult u op de "Exit"-toets moeten drukken om het "POP"-menu te verlaten.

2). Druk op de "◀▶"-toetsen om "AIR/Cable" (betreft DVB-T/DVB-C) te selecteren.

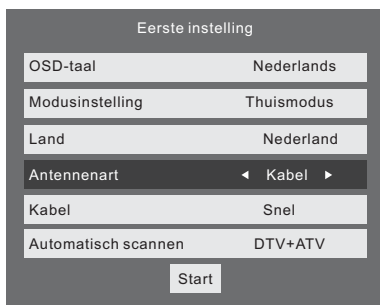

**Opmerking**

Om in het Verenigd Koninkrijk op kabel-TV aan te sluiten, moet u de "set-top box" van het juiste kabel-TV-bedrijf op de TV aan te sluiten. Raadpleeg de handleiding van de kabel-TV voor verdere details.

Als u "DVB-C" selecteert, zult u de methode "Full" of "Quick" selecteren om te scannen.

U kunt ook de "Auto Scan"-modus selecteren. "DTV + ATV" of alleen "DTV" of alleen "ATV".

3). Het afstemmen van de kanalen zal beginnen. Deze bewerking kan tot 6 minuten duren. De display zal de voortgang van het afstemmen en het aantal gevonden kanalen weergeven.

4). Als u het DTV-afstemmen wilt overslaan, druk op de "MENU"-toets om het afstemmen halverwege te onderbreken. Vervolgens gaat u rechtstreeks naar ATV-afstemmen.

5). Nadat het afstemmen voltooid is, zijn de kanalen in een vooraf ingestelde volgorde gerangschikt. Als u kanalen wilt overslaan, wijzig de vooraf ingestelde volgorde of hernoem kanalen, selecteer "Program Edit" onder het "Channel"-menu.

#### **Opmerking**

DTV Digitale TV

ATV Analoge TV (niet gebruikt in het Verenigd Koninkrijk)

DTV-C Digitale TV via de kabel

### 1. KANALEMENU

#### 1. 1) Automatisch afstemmen (DVB-T)

1). Druk op de "MENU"-toets en druk vervolgens op de "▼▲"-toetsen om het "Channel"-menu te selecteren en druk vervolgens op de "OK"-toets of de "RECHTS"-toets.

2). Druk op de "▼▲"-toetsen om "Auto Scan" te selecteren en druk vervolgens op de "OK"-toets.

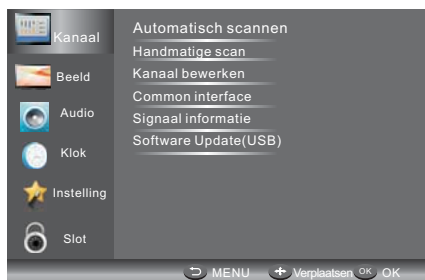

- 3). Druk op de "◀▶"-toetsen om "Antenna Type" op "Air" (betekent DVB-T) in te stellen.



- 4). Druk in de "Country"-modus op de "◀▶"-toetsen om het land te selecteren waar u de TV wilt gebruiken.
- 5). Druk in het "Mode"-onderdeel op de "◀▶"-toetsen om de afstemmodus te selecteren: ATV/DTV/DTV + ATV. Druk op de "▼"-toets om "Start" te selecteren en het afstemmen te starten.
- 6). Het afstemmen van de kanalen zal beginnen. Deze bewerking kan tot 6 minuten duren. De display zal de voortgang van het afstemmen en het aantal gevonden kanalen weergeven.
- 7). Als u het DTV-afstemmen wilt overslaan, druk op de "MENU"-toets om het afstemmen halverwege te onderbreken. Vervolgens gaat u rechtstreeks naar ATV-afstemmen. U kunt de bovenstaande stap herhalen als u ook het ATV-afstemmen wilt overslaan. Een installatieherinnering zal de volgende keer dat u de TV inschakelt verschijnen, als geen kanaal wordt gevonden.
- 8). Nadat het afstemmen voltooid is, zijn de kanalen in een vooraf ingestelde volgorde gerangschikt. Als u kanalen wilt overslaan, wijzig de vooraf ingestelde volgorde of hernoem kanalen, selecteer "Program Edit" onder het "Channel"-menu.

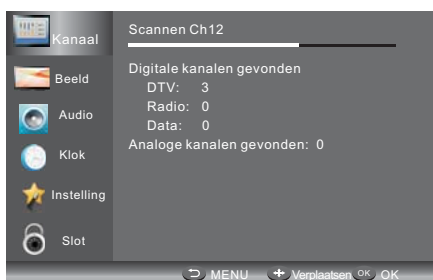

## 1.2 )Automatisch afstemmen (DVB-C)

- 1). Druk op de "MENU"-toets en druk vervolgens op de "▼▲"-toetsen om het "Channel"-menu te selecteren en druk vervolgens op de "OK"-toets.
- 2). Druk op de "▼▲"-toetsen om "Auto Tuning" te selecteren en druk vervolgens op de "OK"-toets.



- 3). Druk op de "▼"-toets en druk vervolgens op de "◀▶▼▲"-toetsen om het land te selecteren waarin u de TV wilt gebruiken.
- 4). Druk in het "Mode"-menu op de "◀▶"-toetsen om "ATV/DTV/DTV + ATV" te selecteren.



- 5). Het afstemmen van de kanalen zal beginnen. Deze bewerking kan tot 6 minuten duren. De display zal de voortgang van het afstemmen en het aantal gevonden kanalen weergeven.
- 6). Als u het DTV-afstemmen wilt overslaan, druk op de "MENU"-toets om het afstemmen halverwege te onderbreken. Vervolgens gaat u rechtstreeks naar ATV-afstemmen. U kunt de bovenstaande stap herhalen als u ook het ATV-afstemmen wilt overslaan. Een installatieherinnering zal de volgende keer dat u de TV inschakelt verschijnen, als geen kanaal wordt gevonden.
- 7). Nadat het afstemmen voltooid is, zijn de kanalen in een vooraf ingestelde volgorde gerangschikt. Als u kanalen wilt overslaan, wijzig de vooraf ingestelde volgorde of hernoem kanalen, selecteer "Program Edit" onder het "Channel"-menu.

DU

## WERKING

### **Opmerking**

Alle kanalen met inbegrip van ATV, DTV en Radio kunnen in één keer worden afgestemd, als het afstemtype DTV + ATV is.

Eerder opgeslagen zenders zullen na het automatisch afstemmen verdwijnen.

Na het automatisch afstemmen, zal het kanaal naar het eerste DTV-kanaal verspringen.

### **2.1) DTV handmatig afstemmen (DVB-T)**

1). Druk op de "MENU"-toets en druk vervolgens op de "▼▲"-toetsen om het "Channel"-menu te selecteren en druk vervolgens op de "OK"-toets.

2). Druk op de "▼▲"-toetsen om "DTV Manual Tuning" te selecteren en druk vervolgens op de "OK"-toets. Als u "Air" in "Auto Scan" selecteert, opent u het handmatige scanmenu van DVB-T.



3). Het "DTV Manual Tuning"-scherm zal verschijnen. Druk op de "◀▶"-toetsen om het gewenste UHF-kanaal te selecteren of druk op de "OK"-toets om vervolgens het kanaalnummer in te voeren. Selecteer "Start" om met het zoeken van dat kanaal te beginnen. Wanneer het signaal is afgestemd, zal het beeld en de signaalsterkte op het scherm worden weergegeven.

4). Druk op de "MENU"-toets om naar het hoofdmenu terug te keren.

5). Druk op de "EXIT"-toets om het menu te verlaten.

### **2.2) DTV handmatig afstemmen (DVB-C)**

1). Druk op de "MENU"-toets en druk vervolgens op de "▼▲"-toetsen om het "Channel"-menu te selecteren en druk vervolgens op de "OK"-toets. Als u "Cable" in "Auto scan" selecteert, opent u het handmatige scanmenu van DVBC.



2). Het "CADC TV Manual Tuning"-scherm zal verschijnen. Druk op de "◀▶▼▲"-toetsen om "Frequency/Symbol (ks/s/QAM Type QAM)" te selecteren en selecteer "Start" om het zoeken van dat kanaal te beginnen. Wanneer het signaal is afgestemd, zal het beeld en de signaalsterkte op het scherm worden weergegeven.

3). Druk op de "MENU"-toets om naar het hoofdmenu terug te keren.

4). Druk op de "EXIT"-toets om het menu te verlaten.

### **3) ATV handmatig afstemmen:**

U kunt het geluidssysteem veranderen om naar analoge TV-kanalen te zoeken en fijn af te stellen, sla hierna de kanalen op die u geselecteerd hebt.



### **Opmerking**

1. Druk op de rode toets van teletekst om de kanalen na handmatige afstemming op te slaan.
2. Wanneer het nummer om op te slaan, hetzelfde is als het huidige kanaal, indien u de rode knop indrukt, het op te slaan nummer zal het huidige kanaal overschrijven.

### **4). Programma bewerken:**

Druk op de "▼▲"-toetsen om "Program Edit" in het "Channel"-menu te selecteren. Druk vervolgens op de "OK"-toets om het submenu te openen. U moet vervolgens het programma selecteren dat u wilt bewerken.

Programma bewerken	
001 The HITS	DTV
002 TMF	DTV
003 UKTV Br'Ideas	DTV
004 f th	DTV
005 Ideal World	DTV
006 Colourbars100	DTV
001 Kiss	Radio
002 Smash Hits!	Radio
003 Kerrang!	Radio

Verwijderen    Overslaan  
 Verplaatsen    Rernoemen   **FAV** Favoriet

**Verwijderen:** Druk op de rode toets om het kanaal die u hebt gemarkeerd te verwijderen.

**OVERSLAAN:** Druk op de gele toets om de "Skip"-functie te selecteren en een "SKIP"-pictogram zal naast het programma worden weergegeven en het zal bij het veranderen van het kanaal worden overgeslagen.

**VERPLAATSEN:** Druk op de groene toets om het geselecteerde kanaal te markeren dat u wilt verplaatsen. Een pictogram zal voor het kanaalnummer worden weergegeven. Druk vervolgens op de "▼▲"-toetsen om naar een nieuwe positie te verplaatsen en druk op de groene toets om te bevestigen.

**Hernoemen:** (Alleen voor ATV.) Druk op de blauwe toets om het kanaal te hernoemen. Druk herhaaldelijk op een cijfertoes om door de tekens te rouleren om een nieuwe naam in te voeren en druk op de "OK"-toets om te bevestigen (de cijfertoesen zijn als in de volgende tabel).

1	2 abc	3 def
4 ghi	5 jkl	6 mno
7 pqrs	8 tuv	9 wxyz

**FAV:** Druk op de "FAV"-toets (in plaats van de gekleurde toets) om het favoriete kanaal in te stellen. (Als u de lijst met favoriete kanalen wilt bekijken, moet u het "Program Edit"-menu afsluiten en vervolgens op de "FAV"-toets drukken.)

### 5). Common Interface

Dit menu kan informatie van de CI-kaart weergeven.

### 6). Signaal informatie (alleen voor DTV)

Druk op de "▼▲"-toetsen om "Signal Information" in het "Channel"-menu te selecteren. Druk vervolgens op de "OK"-toets om de bijbehorende informatie van het huidige kanaal weer te geven.

### 7). Software-update (USB)

Druk op de "▼▲"-toetsen om "Software Update (USB)" in het "Channel"-menu te selecteren. Druk vervolgens op de "OK"-toets om de software via een USB-poort bij te werken. Volg de upgrade-instructies van de software.

### Opmerking

Wij raden u aan om de fabriekinstellingen te herstellen (zie "Restore Factory Default" in het "Setup"-menu) om ervoor te zorgen dat de upgrade van het apparaat slaagt.

## 2. PICTURE MENU

Het tweede onderdeel van het menu is het "Picture"-menu. U kunt hier het beeldeffect, zoals contrast, helderheid, etc. instellen. Druk op de "▼▲"-toetsen om te verplaatsen, druk op de "OK"-toets om in te stellen.

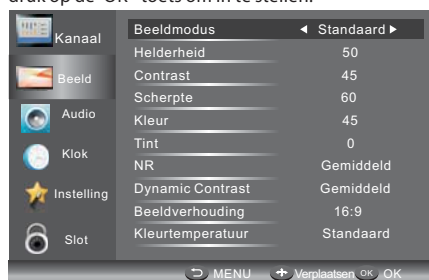

### Opmerking

- 1). Er kan uit vier kleurtemperatuurmodi worden geselecteerd: "Standard", "Warm", "Cool" en "User".
- 2). Het scherm is alleen in de PC-modus beschikbaar, waar de horizontale positie, verticale positie, grootte en fase kan worden ingesteld.

## 3. AUDIO MENU

Het derde onderdeel van het menu is het "Audio"-menu. Hier kunt u het geluidseffect zoals hoge en lage tonen en balans enz. regelen.

Druk op de "▼▲"-toetsen om te verplaatsen, druk op de "OK"-toets om in te stellen.



### Opmerking

1. Auto volume: alleen beschikbaar wanneer het volume van het ingangssignaal te hoog of vervormd is.
2. Alleen Audio: aanzetten om het scherm uit te schakelen en alleen te luisteren naar het toestel.

## 4. CLOCK MENU

## WERKING

Het vierde onderdeel van het menu is het "Clock"-menu. U kunt de klok, in-/uitschakeltijd, slaaptijd enz. instellen. Druk op de "▼▲" -toetsen om te verplaatsen, druk op de "OK"-toets om in te stellen.



### Automatische slaapstand

Als er na 15 minuten geen ingangssignaal is, wordt de TV naar "Auto Sleep" geschakeld, wanneer de "Auto Sleep"-functie op "ON" is ingesteld. De kloktijd wordt automatisch ingesteld wanneer de TV in staat is om DTV te ontvangen.

## 5.SETUP MENU

Het vijfde onderdeel van het menu is het "Setup"-menu. U kunt de menutaal, gesproken taal, ondertitelingstaal enz. instellen.



### Automatische stand-by (4 uur)

1. Als na 4 uur na het inschakelen geen wijzigingen aan de TV werden aangebracht, bijvoorbeeld geen kanaal of volume veranderd, zal de TV het automatische uitschakelproces starten.

En een pop-up-venster zal op het scherm verschijnen. Na 150 seconden schakelt de TV automatisch naar de stand-by. Druk op een willekeurige toets op de afstandsbediening om het automatisch uitschakelen te annuleren.

2. Om het automatisch uitschakelen te annuleren: Selecteer "Auto standby (4hr)" in het "Setup"-menu, het TV-scherm keert naar het "Setup"-menu terug en de optie "Auto standby (4hr)" zal het volgende tonen: Auto standby (4hr) OFF

Om na 4 uur naar automatisch uitschakelen terug te keren, herhaal het bovenstaande maar gebruik de linker pijltoets om "YES" te selecteren.

In het "PVR File System"-menu kunt u een USB-schijf voor PVR instellen.

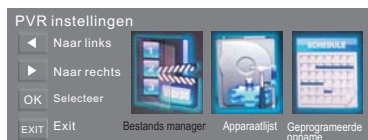

**Timeshift Record Time:** Om de maximale verschoven opnametijd in te stellen.

**Auto Standby (4hr):** Om het apparaat na 4 uur werking in stand-by te zetten.

**Mode Setting:** Om de "Home Mode" of "Shop Mode" in te stellen.

**HDMI CEC Control:** Om de CEC-functie op "ON" of "OFF" in te stellen.

**OSD Time:** Druk op de "◀▶"-toetsen om de weergavetijd van het menu te selecteren.

Restore Factory Default

Druk op de "▼▲"-toetsen om "Restore Factory Default" te selecteren en druk op de "OK"-toets om de eerste instellingen te openen. Zodra bevestigd, worden alle instellingen gewist. Dit moet worden gebruikt als u problemen met uw TV ondervindt.

### Opmerking

Het herstellen van de fabrieksinstellingen zal alle programma's en wachtwoorden verwijderen.

## 6.VERGREDELINGSMENU

Het zesde onderdeel van het menu is het "Lock"-menu. U kunt het systeem vergrendelen, wachtwoord instellen, programma blokkeren en ouderlijk toezicht instellen. Zodra u het vergrendelingsstelsel inschakelt kunt u geen zenders zoeken of programma's wijzigen.



Het standaard wachtwoord is 0000. Als u het wachtwoord vergeet, kunt u het superwachtwoord gebruiken: 9443. Blokkeer programma: Druk op de "▼▲" -toetsen om het programma te kiezen, druk op groene toets voor teletekst om het programma te blokkeren. Als u het programma wilt deblokkeren, open het hoofdmenu, voer het wachtwoord in en druk weer op de groene toets. Ouderlijk toezicht: Druk op de "◀▶"-toetsen om de rating te kiezen.



## WERKING

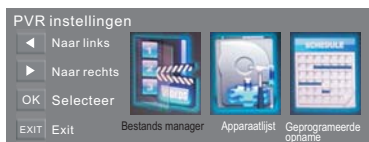

**File Manager:** U kunt alle opgenomen programma's hier bekijken. Druk op de blauwe knop om weer te geven op het volledige scherm.

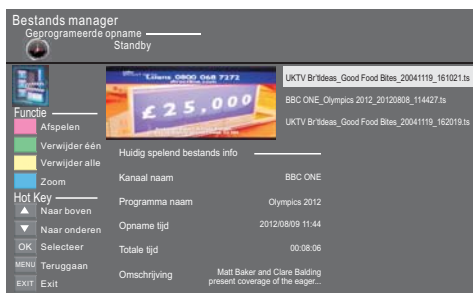

**Device List:** Dit submenu zal de USB-apparaten weergeven die op het TV-toestel zijn aangesloten. U kunt het apparaat selecteren en vervolgens op de rode toets drukken om het USB-apparaat te formatteren.



**Scheduled Record:** U kunt de lijst van geplande opnames hier instellen. En u kunt ook de geplande opnames, die u hebt ingesteld, verwijderen.

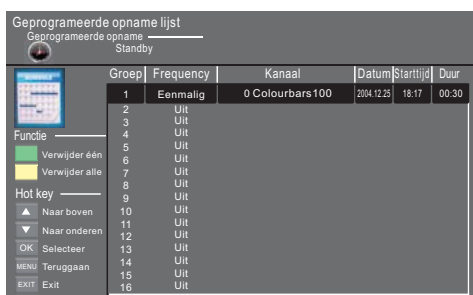

Open het submenu om de opnamefrequentie op "Once", "Daily", "Weekly", "Weekday" of "Off" in te stellen.

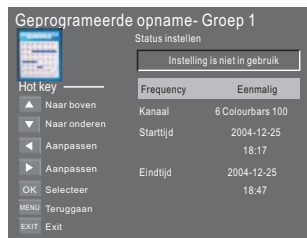

### Het programma opnemen:

Bij het afspelen van de DTV-bron, kies het kanaal en klik op "record" het record frame zal verschijnen. Klik nogmaals op "opnemen" (record) en het opneemvenster zal verdwijnen, het "REC"-pictogram bevindt zich nog steeds links bovenaan. Het zal verdwijnen zodra u op "stop" klikt.

### De opname afspelen:

Het programma dat naar de "USB" is opgenomen, zal in de map "USB record" op het apparaat worden opgeslagen.

U kunt het in het "PVR Setting"-menu en in het "File Manager"-submenu afspelen.

1. De USB-opslagruimte kan tussen 128 MB en 500 GB in grootte zijn, maar voor praktisch gebruik is 2 GB tot 500 GB aanbevolen.

2. De video kan korrelig worden als de bitsnelheid van de video te laag is. Dit kan door het aansluiten van een USB-verlengkabel worden veroorzaakt in plaats van de USB direct op de TV aan te sluiten.

3. Niet alle USB-apparaten zijn compatibel.

Hieronder is een lijst van aanbevolen USB-stations. Modellen die niet opgenomen zijn kunnen werken, maar dit is niet gegarandeerd.

De lijst met ondersteunde USB-apparaten is dezelfde als die van de tijdsverschuivingsfunctie, raadpleeg de volgende pagina's voor details.

### DTV-opname

Om het programma op te nemen dat u momenteel bekijkt, druk op die de "REC"-toets en een rode "REC"-pictogram zal op het scherm verschijnen. De duur/length van de opname en de resterende tijd van de opnameduur zal in het menu hieronder worden weergegeven.



Om het menu te verbergen of weer te geven, druk opnieuw op de "REC"-toets. Om met opnemen te stoppen, druk op de "STOP"-toets of verplaats de cursor om de "Stop"-optie te selecteren wanneer het bovenstaande menu wordt weergegeven en volg de aanwijzing die in beeld verschijnt. U kunt ook het "Media Player"-menu openen om uw opgenomen programma's via de "Movie"-modus te bekijken.

**Opmerking**

- Zorg ervoor dat het opslagapparaat dat wordt gebruikt om op te nemen op de USB-poort op de achterkant van het apparaat is aangesloten en compatibel voor opname is. Als uw opslagapparaat niet compatibel is, wordt u gevraagd om het te formatteren. Druk op de "INDEX"-toets om het "PVR Setting"-menu te openen en selecteer de apparatenlijst om uw apparaat te formatteren.
- Tijdens het opnemen zult u alleen het programma kunnen bekijken dat u aan het opnemen bent, omdat dit een enkele tunereenheid is. Alle functies (Afspelen, Snel achteruit, Snel vooruit, Vorige, Volgende, Pauzeren en Stoppen) in het menu kunnen alleen worden uitgevoerd wanneer het menu ingeschakeld is. U kunt direct op de toets drukken of de cursor verplaatsen om de optie te selecteren wanneer het menu is ingeschakeld om de functie uit te voeren.
- Tijdens het opnemen zijn alleen de afspelen- en stopfuncties beschikbaar. De andere functies in het menu zullen alleen beschikbaar zijn wanneer het opgenomen bestand wordt afgespeeld.
- Wanneer het kanaal CI+ gebruikt wordt, zal er geen opnamefunctie zijn.

**9. Tijdsverschuiving**

Druk op de "II"-toets om het programma dat u bekijkt te pauzeren en de tijdsverschuivingsfunctie te activeren. Het onderstaande menu wordt getoond. Dit menu zal na enkele seconden automatisch verdwijnen.



Druk op de "▶"-toets om het afspelen te hervatten en een wit afspelpictogram verschijnt aan de rechterkant van het scherm, wat aangeeft dat de tijdsverschuivingsfunctie wordt uitgevoerd.

Om het menu te annuleren of weer te geven, druk op "MENU"-toets. Om de tijdsverschuivingsfunctie te stoppen, druk op de "STOP"-toets of verplaats de cursor om de "Stop"-optie te selecteren wanneer het menu wordt weergegeven en volg de aanwijzing die in beeld verschijnt.

**Opmerking**

- Zorg ervoor dat het opslagapparaat dat voor het opnemen wordt gebruikt, op de USB-poort op de achterkant van het apparaat is aangesloten en compatibel voor opname is. Als uw opslagapparaat niet compatibel is, wordt u gevraagd om het te formatteren. Druk op de "INDEX"-toets om het "PVR Setting"-menu te openen en selecteer de apparatenlijst om uw apparaat te formatteren.
- Alle functies (Afspelen, Snel achteruit, Snel vooruit, Vorige, Volgende, Pauzeren en Stoppen) in het menu kunnen alleen worden uitgevoerd wanneer het menu ingeschakeld is.
- Wanneer het kanaal CI+ gebruikt wordt, zal er geen tijdsverschuivingsfunctie zijn.

**Tijdsverschuiving afspelen**

De Haier TV neemt het programma naar de USB-stick op in "\*.ts"-formaat "Time Shift". Als een andere TV, PC, Laptop, DVD, of ander apparaat of randapparaat het "\*.ts"-bestand (tijdsverschuiving) niet ondersteunt of herkent dan zal het niet afspelen. "ts" is de indeling die wordt gebruikt voor het uitzenden van high-definition TV. U kunt "ts"-bestanden op een computer of laptop met de juiste software afspelen. Raadpleeg het Internet of een IT-leverancier voor meer informatie over de meest geschikte software.

Voorzichtig: Haier neemt geen enkele verantwoordelijkheid voor software gedownload door een klant of leverancier en kan virussen bevatten of kan als gevolg van het installeren van de software, storing veroorzaken. De klant gebruikt het op eigen risico.

Lijst van belangrijke bestandstypen die vanaf een USB-apparaat afspelen

Foto	".jpg"-bestanden
Audio	".mp3"-bestanden
Video	".MPEG2"-bestanden
Tekst	".txt"-bestanden

DU

## WERKING

### 10.USB-speler

Druk op de "SOURCE"-toets en selecteer "USB" in de bronlijst, druk vervolgens op de "OK"-toets om het USB-menu te openen.



Zorg ervoor dat het USB-apparaat op de USB-poort is aangesloten. Er zijn vier type mediaonderdelen die geselecteerd kunnen worden zoals foto's, muziek, film en tekst. Selecteer het type mediaonderdeel door op de "◀▶"-toetsen te drukken, druk op de "OK"-toets om het selectiemenu van de disk te openen.



Druk op de "▼▲"-toetsen om de juiste disk en de map te selecteren, druk op "OK"-toets om de lijst van mediabestanden te openen. Druk op de rode toets om naar het selectiemenu van het mediatype terug te keren.

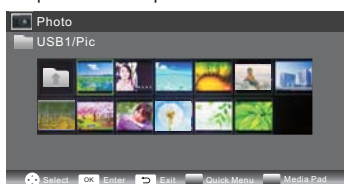

Selecteer het mediabestand door op de "◀▶"- of "▼▲"-toetsen te drukken, vervolgens zal het voorbeeldvenster verschijnen. Druk op de "▶"-toets om het mediabestand op een volledig scherm af te spelen. Wanneer het filmbestand wordt afgespeeld, druk op de "▼"-toets om de knoppenbalk weer te geven.

#### FOTO

Basisfunctie



Wanneer foto's worden weergegeven, druk op de "▼"-toets op de afstandsbediening om een helpbalk onder het scherm weer te geven.

<b>Afspelen/ Pauze</b>	Druk op de "PLAY/PAUSE"-toets op de afstandsbediening om af te spelen of te pauzeren.
<b>Vorige</b>	Druk op de "LINKS"-toets op de afstandsbediening om de vorige foto in te lezen.
<b>Volgende</b>	Druk op de "RECHTS"-toets op de afstandsbediening om de volgende foto in te lezen.
<b>Stoppen</b>	Druk op de "LINKS/RECHTS"-toets op de afstandsbediening om deze functie te selecteren, druk vervolgens op de "OK"-toets om het afspelen te stoppen en naar het vorige menu terug te keren.
<b>Herhalen</b>	Druk op de "OK"-toets om één of alle diavoorstellingen weer te geven
<b>Snelmenu</b>	Druk op de blauwe toets om het snelmenu te openen om de intervaltijd aan te passen. Herhaal, diavoorstellingseffect en achtergrondmuziek (u kunt eerst muziek afspelen).

**MUZIEK**

Wanneer muziek wordt afgespeeld, druk op de "▶"-toets om de werkbalk te selecteren.

Basisfunctie

	<b>Snel achteruit:</b> Druk op de "LINKS/RECHTS"-toets op de afstandsbediening om deze functie te selecteren, druk vervolgens op de "OK"-toets om snel achteruit te spoelen. Druk op "PLAY"-toets om normaal af te spelen.
	<b>Snel vooruit:</b> Druk op de "LINKS/RECHTS"-toets op de afstandsbediening om deze functie te selecteren, druk vervolgens op de "OK"-toets om snel vooruit te spoelen. Druk op "PLAY"-toets om normaal af te spelen.
	<b>Achtergrond muziek:</b> Druk op de "LINKS/RECHTS"-toets op de afstandsbediening om deze functie te selecteren, druk vervolgens op de "OK"-toets om in/uit te schakelen.





DU

Andere functies zijn vergelijkbaar met de "FOTO". Raadpleeg de "FOTO"-opties.

**FILM**

De bedieningen zijn vergelijkbaar met de "FOTO". Raadpleeg de "FOTO"-opties.



















Basisfunctie

	<b>Stel A in:</b> Druk op de "LINKS/RECHTS"-toets op de afstandsbediening om deze functie te selecteren, druk op de "OK"-toets om A en B in te stellen. De film zal tussen de tijdstippen A naar B blijven herhalen.
	<b>Inzoomen:</b> Druk op de "LINKS/RECHTS"-toets op de afstandsbediening om deze functie te selecteren, druk vervolgens op de "OK"-toets om het beeld uit te vergroten. (als het document groter dan 1920 x 1080 is, wordt deze functie niet ondersteund)
	<b>Uitzoomen:</b> Druk op de "LINKS/RECHTS"-toets op de afstandsbediening om deze functie te selecteren, druk vervolgens op de "OK"-toets om het beeld te verkleinen. (Deze functie ondersteunt niet meer dan 1920 x 1080 HD-video.)
	<b>De tijd selecteren:</b> Druk op de "LINKS/RECHTS"-toets op de afstandsbediening om deze functie te selecteren, druk vervolgens op de "OK"-toets om de afspeeltijd te selecteren.

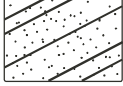
**TEKST**

Druk op de "▼▲"-toetsen om de vorige/volgende pagina te selecteren. Gebruik de cijfertoetsen en **OK** om naar de gewenste pagina te springen.

## 05 Probleemoplossing

Probleemsymtoom		Inspecteer of:
Beeld	Audio	
 Sneeuw	 Ruis	Antennepositie, richting of aansluiting
 Wazig	 Normale audio	Antennepositie, richting of aansluiting
 Interferentie	 Lawaai	Elektronische apparatuur/auto's/motorfietsen/tl-verlichting
 Normaal beeld	 Dempen (mute)	Volume (controleer of "gedempt" (mute) geactiveerd is of dat de aansluitingen van het audiosysteem correct zijn)
 Geen beeld	 Dempen (mute)	Netsnoer zit niet in stopcontact. Aan/uitschakelaar staat niet aan. Contrast en helderheid/volume-instellingen zijn geopend. Druk vanuit de standby-toets op de afstandsbediening om dit te controleren
 Geen kleur	 Normale audio	Kleurbeheer
 Steeds verlies van beeld	 Normale audio of zwak	Kanaal opnieuw instellen
 Geen kleur	 Geluid	tv-systeem
 Er is een zwarte balk aan boven- en onderkant	 Normale audio	Aspect wijzigen om te zoomen

## Problemen oplossen

<p>Mijn TV geeft niet het beeld op mijn laptop/PC weer wanneer aangesloten.</p>	<p>Bij de meeste PC's en laptops wanneer aangesloten met een VGA-stekker (de blauwe 15-pins plug op uw PC of laptop), moet u sommige toetsen op uw toetsenbord indrukken om een beeld op een TV of andere externe display te krijgen. Dit is meestal de F7 (Dell) of F4 (HP/Samsung) of F5 (Toshiba). Op laptops moet u tegelijk op de "Fn"-toets en de "F"-toets drukken.</p>
<p>Ik heb mijn PC/Laptop op de TV aangesloten en krijg beeld, maar geen geluid. Waarom?</p>	<p>De VGA-kabel transporteert alleen de video- of beeldinformatie. U moet een aparte kabel naar de hoofdtelefoonaansluiting (3,5 mm bus) op uw PC/Laptop (3,5 mm bus) naar de 3,5 mm aansluiting (PC Audio IN) aansluiten. U zult "PC" moeten selecteren met de "SOURCE"-toets op de afstandsbediening. U kunt ook met een HDMI-kabel verbinding met uw PC/Laptop maken als uw PC/Laptop een HDMI-connector heeft. HDMI is zowel audio als video.</p>
<p>Het beeld past niet automatisch het formaat aan wanneer het kanaal wordt gewijzigd.</p>	<p>Controleer of de oogte-breedteverhouding van het TV-beeld op alle ingangen "ATV", "DTV", "SCART", "HDMI 1, 2" enz. op 'Auto' is ingesteld. Om de hoogte-breedteverhouding in te stellen, (Auto, 4:3 of 16:9). Druk op "SOURCE"-toets om bij "ATV" te starten en herhaal de volgorde hieronder voor alle ingangsbronnen "ATV", "DTV", "SCART", "HDMI 1 en 2" omdat elke bron afzonderlijk wordt gecontroleerd. Druk op de "Menu"-toets van de TV Druk op de pijl naar rechts om het submenu van het beeld te openen Druk op de omlaagpijl om hoogte-breedteverhouding te selecteren Selecteer "Auto" Druk op "Exit" Herhaal dit voor alle ingangsbronnen.</p>
<p>Ik heb net een DVD-speler of een ander apparaat op mijn TV aangesloten en het werkt niet.</p>	<p>Dit is op alle apparatuur op de TV aangesloten van toepassing Schakel beide TV &amp; DVD-speler uit (trek de stekker uit het stopcontact, geen stand-by). Schakel eventuele apparatuur uit die op de SCART-aansluiting is aangesloten. Verwijder de SCART-stekker uit de TV. Sluit de TV op het stopcontact aan en schakel in Sluit de DVD-speler op het stopcontact aan en schakel in Selecteer HDMI uit het bronmenu Druk op afspelen op DVD-speler en controleer of de film goed afspeelt OPMERKING: De SCART-aansluiting heeft voorrang op HDMI en het is belangrijk dat de apparatuur op de SCART-aansluiting van de TV aangesloten, is uitgeschakeld (niet in stand-by). Volg deze informatie. Als het advies klopt en de DVD-speler werkt, dan is de TV in orde, het is gewoon een beetje in de war. Waarschijnlijk zijn HDMI-stekkers verwijderd en opnieuw aangesloten terwijl de TV was ingeschakeld. Verwijder of sluit nooit HDMI-kabels of andere digitale apparatuur aan terwijl de apparatuur is ingeschakeld. Schakel altijd alle apparatuur uit wanneer digitale apparatuur ontkoppelt of aangesloten wordt.</p>

DU

## Problemen oplossen digitale TV - Problemen en mogelijke oplossingen

### Het beeld breekt in pixels op

Typische voorbeelden van ontvangstproblemen zijn het **opbreken van beelden** (pixilation), het bevriezen van het beeld, soms zijn er **klikkende of piepende** geluiden te horen of het **geluid valt weg** of er is helemaal **GEEN ontvangst**.

Uw beeld kan in pixels opbreken doordat het digitale video-sigitaal wegvalt. Het wegvallen van het signaal kan optreden door problemen met zwakke signalen (zie TV-antennes) of door een zwak kabelsignaal als u via de kabel bent aangesloten. Als het probleem door zwakke signalen ontstaat, gebruik een versterker om het signaal te versterken. Een kabel-technicus kan u bij het installeren van een inline-versterker of een voorversterker helpen. Dit zal uw signaalsterkte versterken en het probleem met de pixels verhelpen.

Als u uw TV-sigitaal via de satelliet ontvangt, controleer of uw schotel niet door sterke winden is verplaatst, of dat het signaal niet door bomen wordt geblokkeerd. Bomen kunnen een probleem zijn omdat het TV-sigitaal kan veranderen, afhankelijk of een boom tussen de satellietdish en satelliet al dan niet volledig in het blad staat.

### Ontbrekende kanalen

Het kan zijn dat u constateert dat er **kanalen ontbreken**, of u ontvangt kanalen van de verkeerde regio.

Soms werken de **interactieve diensten (rode toets)** niet. Dit wordt meestal door een zwak signaal veroorzaakt, zie TV-antennes

### TV-antennes

Digitale terrestrische televisie (Freeview) komt via een antenne op uw TV, de oude antenne die goed was voor analoge TV, kan mogelijk niet goed voor digitale ontvangst werken en moet mogelijk opgewaardeerd worden. Als u niet alle digitale kanalen op DTV (Freeview) ontvangt, bijvoorbeeld u ontvangt BBC1, BBC2, Channel 4, maar geen ITV of Channel 5, is dit meestal omdat uw antenne een smal bandtype is, en moet naar een breed bandtype worden veranderd.

### Defecte snoeren en kabels

Controleer uw TV. Zijn de snoeren aan de achterzijde - naar het stopcontact, de antenne, de set-top box, de video- of DVD-speler of recorder - goed aangesloten? SCART-kabels staan er bekend om met de tijd los te raken en kunnen tot problemen met audio en video (beeld) resulteren. De audio links of rechts of beiden ontbreekt en de kleuren zijn slecht of zien er modderig uit. Duw die de SCART-stekkers stevig in, dit moet het probleem oplossen.

HDMI-stekkers moeten stevig in worden gedrukt; het zijn alleen de laatste millimeter die contact maken. Het zwarte plastic gedeelte van de HDMI-stekker moet meestal erg dicht tegen het lichaam van de TV of het onderdeel zijn of raken.

Wanneer HDMI-kabels worden aangesloten kunt u problemen ervaren als de HDMI-kabels worden aangesloten terwijl de TV of het andere component is ingeschakeld. Schakel altijd de TV en het component uit dat u wilt aansluiten. Als u de stekkers en stopcontacten hebt gecontroleerd, schakel de TV en wat u op de TV hebt aangesloten uit en schakel ze vervolgens opnieuw in.

### Ik heb mijn PC op de TV aangesloten. Er is geen geluid.

Als u uw PC of Laptop met een VGA-kabel (15-pins Sub-D) op de TV aansluit, dan is er geen geluid. U moet een aparte audiokabel vanaf uw PC of laptop op de TV aansluiten.

### Onnatuurlijke kleuren en huidtinten

Onnatuurlijke huidtinten en andere kleuren kunnen een ander probleem betekenen, zelfs bij een nieuwe HDTV. Dit is te wijten aan de beeldinstellingen van de TV, die voor een showroomomgeving geoptimaliseerd zijn. Los dit op door de beeldmodus in het beeldmenu naar natuurlijk te veranderen. Voor meer precisie, probeer de opties voor kleur, contrast en helderheid in het beeldmenu handmatig in te stellen.

### Witte contouren

Witte contouren rond objecten en mensen verschijnen in het algemeen als de scherpte van de TV op erg hoog is ingesteld of als uw TV-toestel gebruik maakt van een bepaalde verwerkingstechnologie voor randverscherping. Ga naar het beeldmenu en pas de scherpte aan tot de witte contouren verdwijnen. Als randverscherping is ingeschakeld, probeert het met behulp van het servicemenu uit te schakelen.

### Schokkerige video

Soms kan de video schokkerig worden. Wanneer dit gebeurt, moet u controleren of het signaal sterk genoeg is. Als het signaal sterk is, ligt het probleem bij de kabelexploitant. Als de signaalsterkte zwak is, probeer de sterkte van het signaal met een versterker te versterken.

### Het beeld vult niet het scherm

Als u PC's of laptops op de TV aansluit, kan het beeld mogelijk het scherm niet vullen. Controleer de weergave-instellingen op uw PC of laptop (Windows > Start > Configuratiescherm > Vormgeving en persoonlijke voorkeur > Weergave-instellingen) en kies de beste resolutie. Selecteer op uw TV: TV-Menu > Beeld > Instellingen en probeer vervolgens "AUTO", "ZOOM1" of "ZOOM2" voor de beste weergave.

### USB-aansluiting

De USB-aansluiting zal met \*.jpg (foto) en \*.mp3 (muziek) bestanden werken. Onthoud dat de TV geen Apple iPhone of iPod's herkent die op de USB-connector op de TV zijn aangesloten. De TV kan andere bestanden afspelen, maar als gevolg van de vele verschillende bestandsformaten, is er geen garantie of deze andere bestandsindelingen zullen werken.

## Specificatie

### 32" HD Ready digitale LED LCD-TV

<b>Beeldkwaliteit van de TV:</b>	HD Ready Geïntegreerd digitaal. Schermgrootte: 81 cm Resolutie 1366 x 768 pixels bij 50 Hz.
<b>DTV-Tuner-decoder</b>	DVB-T, DVB-C 16/32/64/128/256 QAM-modulatie MPEG2, MPEG4, H.264
<b>Connectiviteit:</b>	2 HDMI-aansluitingen 1 SCART-aansluiting. PC-ingangsaansluiting. Component Video-aansluiting Composiet. 1 USB-poort. 1 Hoofdtelefoonuitgang. 1 SPDIF-poort. Ondersteunde systemen: PAL + SECAM Opslag aantal kanalen: 1000 (DTV), 100 (ATV) TV(RF): 75 Ω ongebalanceerd AV-Video-ingang: 75 Ω, 1 V-P, RCA AV-Audio-ingang: 20 KΩ, 500 mB RMS YPbPr/HDMI-Video-ingang: 480i, 480p, 576i, 576p, 720p, 1080i, 1080p
<b>Geluidskwaliteit:</b>	NICAM stereo geluidssysteem. 2 x 8 watt RMS uitgangsvermogen.
<b>Standby-energieverbruik:</b>	<0.30W
<b>Digitale functies:</b>	Digitaal interactief. Digitale tekst. Digitale video broadcasting (DVB) ondertitels beschikbaar. Automatisch configuratie. Automatisch scannen naar nieuwe kanalen. Huidige en volgende programmagids. 7-daagse elektronische programmagids (EPG). Top-up TV compatibel. CI-sleuf. Audiobeschrijving compatibel.
<b>Extra functies:</b>	UHF/VHF-tuner; Slaaptimer; Kinderslot Beeld en tekst 2 x AAA batterijen voor de afstandsbediening (meegeleverd) Afmeting VESA-montage: 200 x 100 mm Pakketafmeting (LxBxH): 886x585x132mm Set-afmeting (LxBxH) met standaard: 750.3x511.8x210mm Set-afmeting (LxBxH) zonder standaard: 750.3x459.8x73mm Pakketgewicht: 7.7 kg Set-gewicht met standaard 6.0 kg Set-gewicht zonder standaard 5.6 kg

DU

\*De onderdelenspecificaties van deze TV-set hier voorzien, zijn alleen ter referentie. Verschillen kunnen zich voordoen omdat de technologie van het product wordt bijgewerkt. Ontwerp en specificaties zijn onderhevig aan verandering zonder kennisgeving.

#### Beschrijving SCART-uitgang

1. Wanneer de huidige bron ATV/AV/SCART is, dan is het SCART-uitgangssignaal ATV.
2. Wanneer de huidige bron DTV is, dan zal er geen SCART-uitgangssignaal zijn.
3. Een andere bron heeft geen SCART-uitgangssignaal.

**Haier<sup>®</sup>**

# Haier®

TV de pantalla plana con retroiluminación LED

MANUAL DE INSTRUCCIONES

LE32C800C

Lea este manual con atención antes de operar la unidad, y consérvelo para referencia futura.

# Contenido

---

<b>01 Seguridad y advertencias</b> .....	
Bienvenidos .....	2
Información importante .....	2
Aviso de seguridad.....	3
Advertencias y precauciones .....	4
<b>02 Introducción</b> .....	
Características principales .....	5
Instrucciones sobre el montaje del soporte base....	7
Pautas de instalación para el montaje en pared .....	8
Panel frontal.....	9
Conexiones posteriores AV.....	9
Conexión de su TV .....	10
Interfaz común .....	12
<b>03 Mando a distancia</b> .....	
Mando a distancia.....	13
Inserte las baterías en el mando a distancia .....	13
TELETEXTO .....	14
<b>04 Funcionamiento</b> .....	
Guía de instalación .....	15
<b>MENÚ CANALES</b> .....	15
Sintonía automática (TDT) .....	15
Sintonía automática (Cable) .....	16
Sintonización manual de DTV (TDT) .....	17
Sintonización manual de DTV (Cable) .....	17
Sintonización manual Analógica.....	17
Editar un programa.....	17
Interfaz común.....	18
Información de la señal.....	18
Actualización de Software (USB).....	18
<b>MENÚ DE IMAGEN</b> .....	18
<b>MENÚ DE AUDIO</b> .....	18
<b>MENÚ DE RELOJ</b> .....	18
<b>MENÚ DE AJUSTE</b> .....	19
<b>MENÚ DE BLOQUEO</b> .....	19
<b>MENÚ EPG (Guía electrónica de programación)</b> .....	20
<b>Sistema de archivos PVR</b> .....	20
Grabar programa .....	20
Reproducir Grabación .....	21
Grabación DTV .....	21
<b>Pausa en directo</b> .....	22
<b>Reproductor USB</b> .....	23
<b>05 Solución de problemas</b> .....	
Solución de problemas.....	25
Especificaciones .....	28

## 01 SEGURIDAD Y PRECAUCIONES

### BIENVENIDO

Gracias por comprar este TV LED LCD de 32". Esta guía le ayudará a instalar y a comenzar a usar su TV.

**En principio, verifique los contenidos de su caja con la siguiente lista .**

ES

TV LED LCD HD Ready de 32"  
Mando a distancia  
2 baterías AAA  
Manual de instrucciones  
Guía rápida de inicio  
Cable de Video por Componentes  
1 base

¡ Ahora puede comenzar!

### INFORMACIÓN IMPORTANTE

LEA TODAS LAS INSTRUCCIONES ANTES DE USAR SU TELEVISOR Y GUÁRDELAS PARA CONSULTAS FUTURAS.

PRECAUCIÓN



**CAUTION**  
RISK OF ELECTRIC SHOCK  
DO NOT OPEN



RIESGO DE DESCARGA ELÉCTRICA  
NO ABRIR

PRECAUCIÓN

PARA REDUCIR EL RIESGO DE DESCARGA ELÉCTRICA. NO RETIRE LA CUBIERTA (O LA PARTE POSTERIOR). NO CONTIENE PIEZAS INTERNAS QUE EL USUARIO PUEDA REPARAR. ANTE CUALQUIER PROBLEMA, SOLICITE SERVICIO TÉCNICO A LA LÍNEA DE ASISTENCIA AL CLIENTE. EL SÍMBOLO DEL RAYO EN EL INTERIOR DE UN TRIÁNGULO, INDICA ALTA TENSIÓN EN SU INTERIOR. ES PELIGROSO TENER CUALQUIER TIPO DE CONTACTO CON LAS PIEZAS INTERNAS DE ESTE PRODUCTO. UN SÍMBOLO DE EXCLAMACIÓN EN EL INTERIOR DE UN TRIÁNGULO: ESTE SÍMBOLO LE AVISA QUE SE HA INCLUIDO LITERATURA RELACIONADA CON EL FUNCIONAMIENTO Y CON EL MANTENIMIENTO CON ESTE PRODUCTO.



**PRECAUCIÓN:** PARA REDUCIR EL RIESGO DE DESCARGA ELÉCTRICA E INCENDIO, NO COLOQUE EL TV CERCA DE LAS FUENTES DE HUMEDAD. NO UTILIZAR LIMPIADORES ABRASIVOS QUE PUEDAN RAYAR O DAÑAR LA PANTALLA LCD. EVITE EL CONTACTO CON OBJETOS QUE PUEDAN RAYAR LA PANTALLA LCD.



**NOTA:** ESTÁ PROHIBIDO REPARAR LA UNIDAD USTED MISMO, Y HACERLO PUEDE DAR COMO RESULTADO LESIONES O DAÑOS AL PRODUCTO. SOLICITE SERVICIO TÉCNICO A LA LÍNEA DE ASISTENCIA AL CLIENTE.

## AVISO DE SEGURIDAD

**Precaución:** Para reducir el riesgo de descarga eléctrica, no retire la cubierta ni la parte trasera. No hay partes utilizables por el usuario en el interior.

Para el servicio técnico, consulte al personal cualificado.

**Precaución:** Para evitar peligro de incendios o descargas eléctricas, no exponga el aparato a la lluvia o la humedad.

No exponga el producto al agua (goteo o salpicaduras), ni coloque objetos llenos de líquido, tales como jarrones, sobre el aparato.

Mantenga el producto alejado de la luz solar directa y de fuentes de calor como radiadores o estufas.

No obstruya los orificios de ventilación.

Las ranuras y orificios del aparato sirven para su ventilación. Los orificios nunca deben estar obstruidos colocando el producto sobre un cojín, sofá, u otra superficie similar.

No coloque el producto sobre un carrito, trípode, soporte o mesa, inestables. El aparato podría caer, produciendo posibles daños o lesiones.

Nunca coloque objetos pesados o afilados sobre el panel o el marco.

Desenchufe la alimentación de la toma de corriente cuando no se utilice el aparato.

Se debe prestar atención a los aspectos medioambientales sobre la eliminación de la batería.

**PRECAUCIÓN:** La batería (batería, baterías o pack de baterías) no debe exponerse a una temperatura excesiva, como la luz solar, fuego, o similares.

**PRECAUCIÓN:** Un volumen excesivo en el sonido de los auriculares puede causar pérdida de audición.



Este símbolo significa que este producto no se debe eliminar junto con el resto de desechos domésticos, según la U.E. Para evitar perjuicios sobre el medioambiente o la salud humana, causados por la eliminación descontrolada de residuos, reciclelo con responsabilidad, promoviendo la reutilización sostenible de los recursos materiales. Para deshacerse de su aparato usado, por favor, utilice los sistemas de recogida o contacte con el distribuidor al cual compró el producto. Ellos pueden recoger el producto para reciclarlo sin riesgos para el medio ambiente.



## ADVERTENCIAS Y CUIDADOS

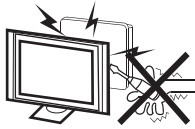

**Advertencia**



Para el funcionamiento de este televisor se utiliza alto voltaje. No retire la cubierta posterior de su aparato. Para servicio técnico, consulte al personal cualificado.

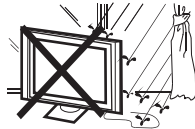

**Advertencia**



Para evitar peligro de incendio o descarga eléctrica, no exponga el televisor a la lluvia ni a la humedad.

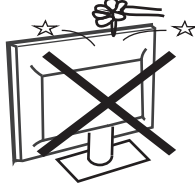

**Advertencia**



No deje caer ni introduzca objetos en las aberturas ni ranuras de la cubierta del televisor. Nunca derrame ningún tipo de líquido sobre el televisor.

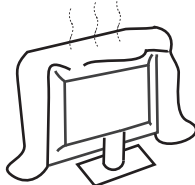

**Cuidado**



No obstruya los orificios de ventilación de la cubierta posterior. Una ventilación adecuada es esencial para evitar el fallo de los componentes eléctricos.



**Cuidado**



Evite que el cable de alimentación quede atrapado bajo el televisor.

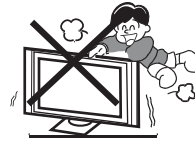

**Cuidado**



Nunca se suba, ni se apoye, ni empuje bruscamente el televisor o su soporte. Debe prestar especial atención a los niños. Si cayera, podría causar serias lesiones.



**Cuidado**



No coloque su televisor sobre un carrito, soporte, estantería, o mesa, inestables. Si cayera podría causar serias lesiones personales y daños al televisor.



**Cuidado**



Cuando el televisor no se vaya a usar durante un largo período de tiempo, es recomendable desconectar el cable de alimentación de la toma de corriente.

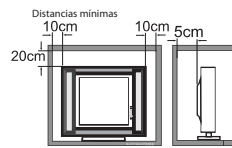

**Cuidado**



Si el televisor se va a incorporar a un compartimento o un lugar cerrado, se deben mantener unas distancias mínimas. La acumulación de calor puede reducir la vida útil de su televisor y también puede ser peligroso.

## 02 INTRODUCCIÓN

### PRECAUCIÓN

Nunca manipule ningún componente interno del TV ni cualquier otro control de ajuste que no se mencione en este manual. Todos los TV LED son equipos eléctricos de alta tensión.

Cuando limpie el polvo o cualquier gota de agua en la PANTALLA o carcasa, o alrededor de los botones o conectores, debe desconectar el cable de alimentación del conector de alimentación. Limpie el TV con un paño suave y seco, libre de polvo. Durante las tormentas eléctricas, desconecte el cable de alimentación y el cable de la antena para evitar daños al TV y a otros dispositivos que estén conectados al mismo.

Todas las reparaciones al TV deben efectuarse por personal de servicio cualificado en estas tareas.

### Características principales

- ① Se puede utilizar como Televisor, dispositivo de visualización, pantalla de PC;
- ② Alta luminosidad, amplio Ángulo de visión
- ③ Función "TIME SHIFT" de desplazamiento en la emisión;

### INSTALACIÓN

\*Coloque el TV en la estancia donde la luz no incida directamente sobre la pantalla.

\*La oscuridad total o los reflejos en la imagen en pantalla pueden causar fatiga ocular. Se recomienda una iluminación tenue e indirecta para un visionado cómodo.

\*Deje suficiente espacio entre el TV y la pared para permitir la ventilación.

\*Evite los lugares excesivamente calurosos para evitar posibles daños en la cubierta o fallo prematuro de los componentes.

\*No obstruya los orificios de ventilación durante el uso del TV.

- ④ Conexión HDMI y Euroconector;
- ⑤ Sonido Estéreo NICAM;

### Parámetros principales

Panel	32"
Sistemas de TV	PAL-B/G, I, D/K SECAM-B/G, D/K, L DVB-T, DVB-C
Sistema de Señal de Video	PAL/SECAM/MPEG2/MPEG4/H.264
Número de canales en memoria	1000 (DTV), 100 (ATV)
Tensión de alimentación	AC 100-240V 50/60Hz
Consumo de energía	50 W
Consumo de energía en modo tandby	<0.30W
Potencia de salida de Audio (THD ≤ 7%)	2 x 8W
Señal de entrada	1 RGB(PC) analógico, 1 PC audio 2 Interfaces multimedia de alta definición (HDMI) 1 entrada de compuesto 1 entrada de video por componentes 1 <b>entrada de euroconector</b> 1 CI 1 USB 1 Entrada de Antena
Señal de salida	1 Auriculares 1 S/PDIF 1 <b>salida de euroconector</b>
Definición horizontal (líneas de TV)	Entrada de vídeo Compuesto >=350 Entrada de vídeo por Componentes >=400

---

**PC**

---

**MODOS PREESTABLECIDOS**

	<b>RESOLUCIÓN</b>	<b>Frecuencia V.(KHz)</b>	<b>Frecuencia H.(KHz)</b>
1	640x480	60	31.47
2	800x600	60	37.88
3	1024x768	60	48.36
4	1360x768	60	47.7
5	1280x1024	60	63.98

ES

## Instrucción sobre el montaje del soporte base

1. Coloque el TV con la pantalla hacia abajo sobre una superficie plana. Utilice una tela para protegerlo. Ubique la parte inferior en el soporte.

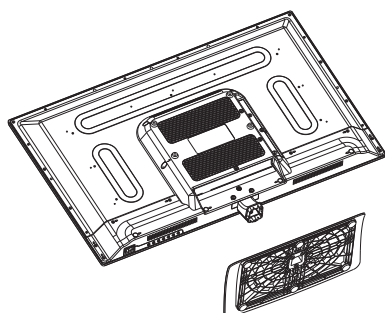

2. Fije el fondo girando el tornillo fuertemente sobre el soporte.

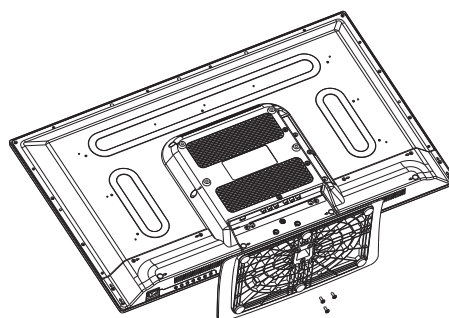

### NOTAS DE INSTALACIÓN

Ubique el TV en una habitación en donde la luz no le refleje directamente sobre la pantalla. La oscuridad total o un reflejo en la pantalla pueden provocar cansancio en la vista. Se recomienda iluminación suave e indirecta para una visión cómoda.

Deje espacio suficiente entre el TV y la pared a fin de permitir ventilación.

Atención: El pie de esta TV no es posible rotarlo.

Evite ubicaciones excesivamente calurosas para prevenir un posible daño a la carcasa o un fallo prematuro de los componentes.

## INSTRUCCIONES DE INSTALACIÓN PARA EL MONTAJE EN PARED

Este televisor puede montarse en pared de la siguiente manera:

1. Coloque el Televisor LED LCD sobre una superficie sólida. Por favor, coloque algún material suave sobre el frente de la pantalla para protegerla de cualquier daño.
2. Retire los tornillos de la parte baja del televisor, donde la base se une con el TV, y retire el soporte de la base (guárdelo en un lugar seguro para su uso en el futuro).

ES

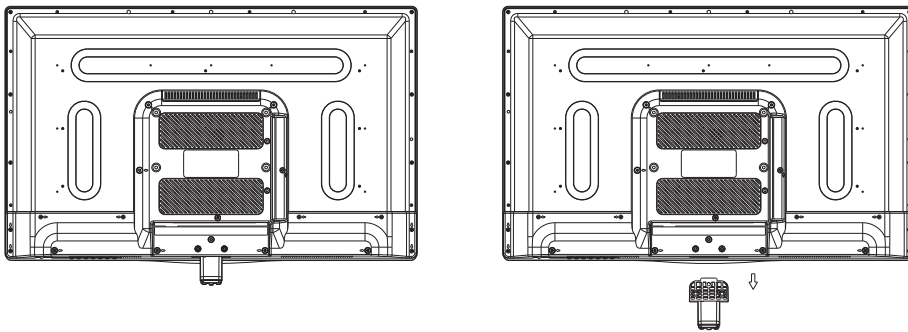

3. Utilice los cuatro tornillos suministrados para fijar el TV sobre el soporte de pared del TV (no incluido), por medio de los cuatro orificios estándar VESA de la parte posterior del televisor.

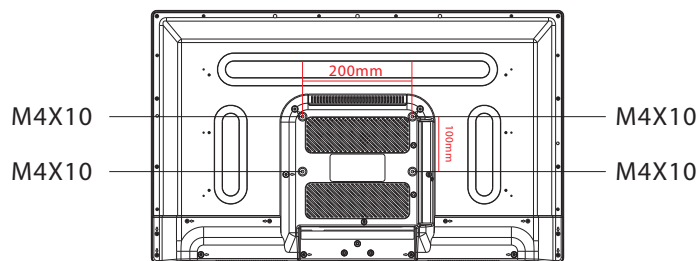

## Panel frontal de control

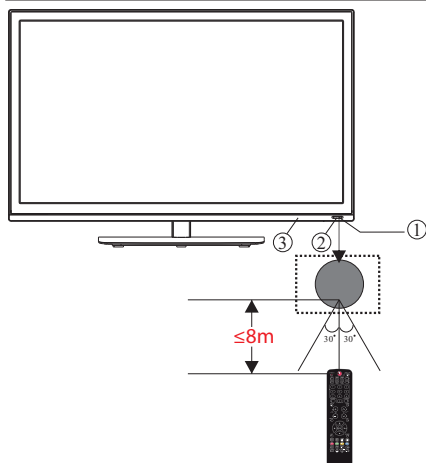

- 1 Sensor del mando a distancia
- 2 Indicador led:  
Rojo: standby.
- 3 Teclado

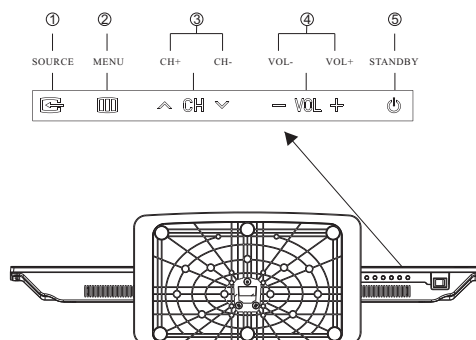

- 1 **BFUENTE** Muestra el menú fuente de entrada.
- 2 **MENU** Muestra el MENÚ principal.
- 3 **CH+/CH-** En el modo TV, pulse CH+ o CH- para cambiar el canal de arriba abajo. En MENU, pulse CH+ o CH- para seleccionar las opciones.
- 4 **VOL+/VOL-** Ajusta el nivel del sonido. En MENU, ajuste la opción que seleccionó.
- 5 **STANDBY**

## Conexiones posteriores/laterales

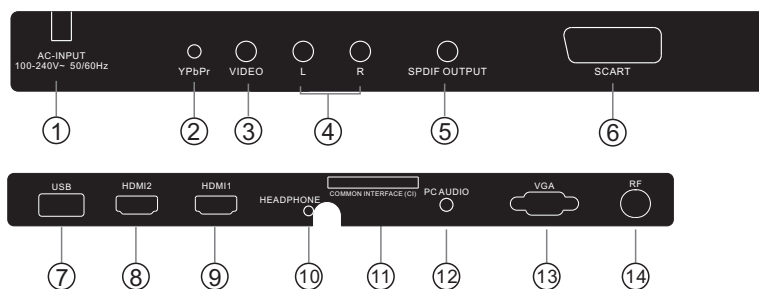

- 1 Fuente de alimentación CA entrada
- 2 YPbPr entrada
- 3 VIDEO entrada
- 4 L/R audio entrada
- 5 S/PDIF Salida de audio digital
- 6 SCART entrada/salida
- 7 USB entrada

- 8 HDMI2 (con ARC) entrada
- 9 HDMI1 entrada
- 10 HEADPHONE Salida de audio analógico
- 11 COMMON INTERFACE (CI) entrada
- 12 PC AUDIO entrada
- 13 ENTRADA VGA entrada
- 14 ANT entrada

## Conexión con su TV Haier

Video, reproductor DVD u otro aparato con YPbPr/YCbCr

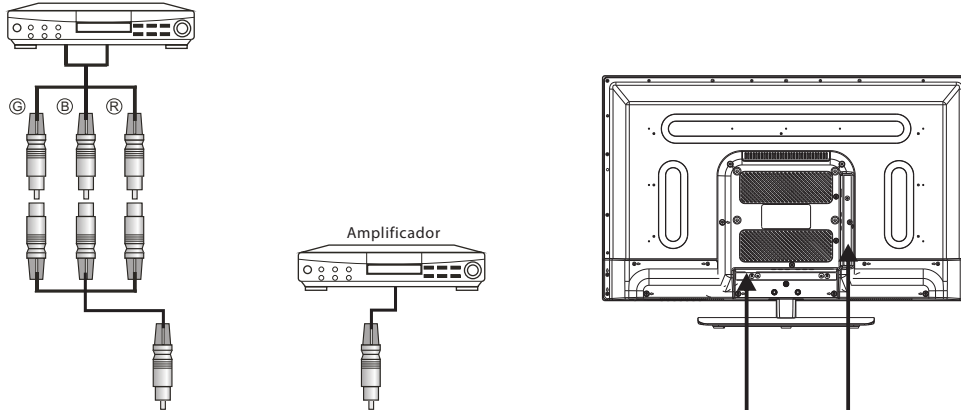

ES

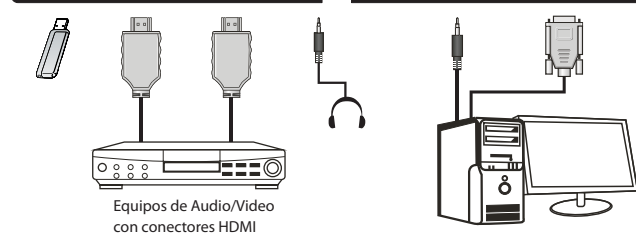
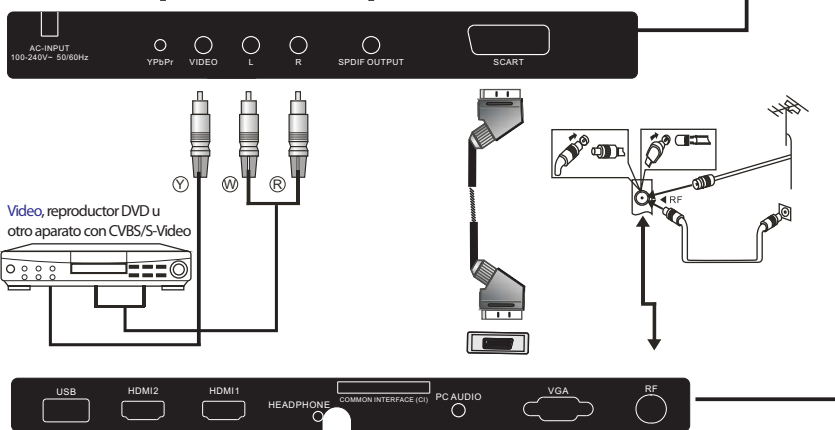

Equipos de Audio/Video con conectores HDMI

- G Verde (Y)
- B Azul (Pb/Cb)
- W Blanco (AUDIO-L)
- R Rojo (AUDIO-R, Pr/Cr)
- Y Amarillo (VIDEO)

## Conexión con su TV Haier

### Conexión de un reproductor de DVD/receptor decodificador de cable o satélite/consola de juegos/PC u ordenador portátil.

Hay varias opciones para conectar un reproductor de DVD/receptor decodificador de cable o satélite/consola de juegos/PC u ordenador portátil a su TV.

#### Opción 1 EUROCONECTOR

1 Conecte un cable SCART (no incluido) de la conexión SCART en el TV al reproductor de DVD/receptor de decodificador de cable o satélite, o consola de juegos.

2 Para seleccionar el dispositivo conectado con el cable SCART, pulse el botón SOURCE en el mando a distancia y utilice las teclas ▼▲ para seleccionar SCART, y pulse el botón OK.

Nota: El TV estará en conexión SCART por defecto cuando se encienda.

#### Opción 2 HDMI1/HDMI2

1 Si el dispositivo que desea conectar al TV está encendido, apáguelo primero.

2 Conecte un cable HDMI (no incluido) de la conexión HDMI en el TV al reproductor de DVD/receptor de cable o satélite, o consola de juegos.

3 Encienda el dispositivo que ha conectado al TV.

4 Para seleccionar el dispositivo conectado con el cable HDMI, pulse el botón SOURCE en el mando a distancia y utilice las teclas ▼▲ para seleccionar HDMI, y pulse el botón OK.

#### Opción 3 AV Audio Video

(amarillo/blanco/rojo)

1 Asegúrese de que tanto el TV como el dispositivo estén apagados antes de realizar la conexión.

2 Conecte los cables AV (no incluidos) de las conexiones de vídeo (amarillo) y de audio (blanco, rojo) en el TV al reproductor de DVD o a la consola de juegos, etc.

3 Para seleccionar el dispositivo conectado con el cable AV, pulse el botón SOURCE en el mando a distancia y utilice las teclas ▼▲ para seleccionar AV, y pulse el botón OK.

#### Opción 4 COMPONENTS (verde/azul/rojo) + (blanco/rojo)

1 Asegúrese de que tanto el TV como el dispositivo estén apagados antes de realizar la conexión.

2 Conecte los cables (no incluidos) de las conexiones COMPONENT IN (entrada de componente) Y, Pb, Pr (verde, azul, rojo) y L-Audio-R (blanco, rojo) en el TV al reproductor de DVD o a la consola de juegos, etc.

3 Para seleccionar el dispositivo conectado con el cable COMPONENT, pulse el botón SOURCE en el mando a distancia y utilice las teclas ▼▲ para seleccionar COMPONENT, y pulse el botón OK.

#### Opción 5 VGA (Sub-D de 15 pines)

1 Conecte un cable VGA (no incluido) de la conexión VGA en el TV a PC/ordenador portátil.

2 Para seleccionar el PC/ordenador portátil conectado con el cable VGA, pulse el botón SOURCE en el mando a distancia y utilice las teclas ▼▲ para seleccionar PC, y pulse el botón OK.

Nota: VGA es sólo vídeo. Para tener audio desde su PC/ordenador portátil, necesita conectar un cable por separado desde PC Audio (clavija de 3,5 mm) hasta la conexión para auriculares en su PC/ordenador portátil (clavija de 3,5 mm).

#### Opción 6 USB

1 La mayoría de las memorias USB pueden conectarse a su TV, y algunas cámaras digitales también pueden funcionar.

2 Conecte la memoria USB (no incluida) o un cable USB (no incluido) al TV.

3 Para seleccionar el USB conectado al TV, pulse el botón SOURCE en el mando a distancia y utilice las teclas ▼▲ para seleccionar USB, y pulse el botón OK.

Nota 1: Sólo archivos \*.jpg y \*.mp3 funcionarán; no se garantiza el funcionamiento de otro tipo de archivos y puede que estos no funcionen.

Nota 2: Los iPhones y iPods de Apple no son compatibles con su TV.

Nota 3: Cuando conecte cualquier dispositivo a la conexión USB, mantenga la longitud del cable USB tan corta como sea posible.

#### Opción 7 HEADPHONE OUTPUT

Inserte el enchufe del audífono en la conexión para auriculares en el TV. Los altavoces del TV se silencian. O bien, también puede enchufar altavoces externos si se requiere.

#### Opción 8 S/PDIF OUTPUT

S/PDIF es una conexión de audio digital que se utiliza para conectar equipos de audio, por ejemplo, home theatres y otros sistemas Hi-Fi digitales en distancias cortas. La señal se transmite a través de un cable coaxial con conectores RCA.

1 Asegúrese de que tanto el TV como el dispositivo estén apagados antes de realizar la conexión.

2 Conecte los cables AV (no incluidos) de la conexión S/PDIF en el TV al sistema de sonido Home Theatre o al sistema Hi-Fi digital, etc.

## INTERFAZ COMÚN

La ranura de la interfaz común (IC) está diseñada para admitir el módulo de acceso condicional (AC) y la tarjeta Inteligente a fin de ver los programas de televisión de pago y los servicios adicionales. Comuníquese con su proveedor de servicio de Interfaz Común para obtener más información acerca de los módulos y de la suscripción. Tenga en cuenta que no se proporcionan los módulos AC ni las tarjetas inteligentes, ni los ofrecemos como accesorios opcionales.

### ⚠ Advertencia

- Desconecte el TV antes de insertar los módulos en la ranura de la Interfaz Común.

- 1 Inserte la CAM correctamente, luego la Tarjeta Inteligente a la ranura de la IC que se ubica en la parte lateral del TV.

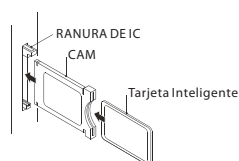

- 2 Encienda el TV, y éste mostrará el siguiente mensaje si se detecta el módulo AC. Espere unos minutos hasta que se active la tarjeta.

CAM Insertada

- 3 Pulse el botón MENU y luego pulse el botón ▲▼ para seleccionar la opción de Interfaz Común (CI).

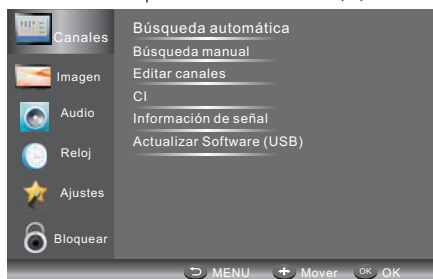

- 4 Se muestra la información detallada en la tarjeta IC en uso.
- 5 Pulse el botón OK para acceder al menú de la tarjeta. Consulte el manual de instrucciones del módulo para configurar los detalles.
- 6 Cuando se retira el módulo, el siguiente mensaje aparecerá en la pantalla.

CAM Retirada

ES

## 03 Mando a distancia

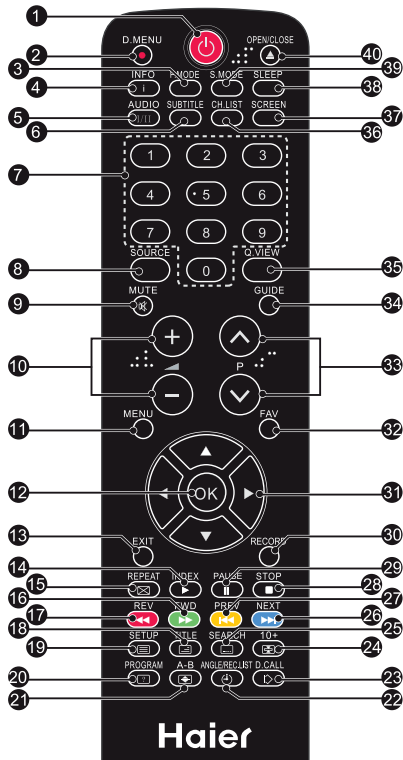

### Inserte las baterías en el mando a distancia

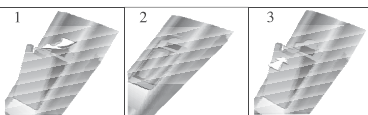

1. Retire la tapa de las baterías.
2. Inserte las 2 pilas AAA 1.5v asegurándose de que la polaridad (+ o -) coincida con la polaridad marcada dentro de la unidad.
3. Coloque de nuevo la tapa de las baterías. Sustituya las baterías por otras nuevas, cuando el televisor comience a mostrar los síntomas siguientes: El funcionamiento es inestable o errático. A veces, el televisor no funciona con el mando a distancia.

#### Observaciones:

- 1) Se recomienda el uso de pilas alcalinas.
- 2) Retire las baterías cuando estén gastadas o si el mando a distancia no se va a utilizar durante un período de tiempo prolongado.



1. ALIMENTACIÓN: Presiónelo para encender el TV.
2. D.MENU: Sin función
3. P.Mode: Para conmutar el modo de la imagen.
4. INFO: Presiónelo para mostrar el estado actual de la señal, incluyendo la fuente de entrada y el modo del canal de audio.
5. AUDIO I/II: Presiónelo para seleccionar MONO, Nicam stereo para canales Analógicos. Seleccione idioma de audio para canales TDT.
6. SUBTITLE: Pulse para cambiar el idioma o deshabilitar los subtítulos.
7. Botones numéricos: Para acceder directamente a los canales.
8. SOURCE: Selección de una fuente de entrada
9. MUTE: Habilita o inhabilita el sonido.
10. Control de volumen: Ajusta el nivel de sonido.
11. MENU: Para mostrar el menú del TV.
12. OK: Para confirmar una selección.
13. EXIT: Para salir del menú o para regresar al menú anterior.
14. Índice de teletexto
15. REPEAT: Sin función
16. Botón verde de teletexto / Avance rápido de USB
17. Botón rojo de teletexto / Retroceso rápido de USB
18. Mezcla de teletexto
19. Texto del teletexto
20. Ver teletexto
21. Tamaño del teletexto
22. Horario del teletexto /ÁNGULO/LISTA DE GRABACIÓN/ Mostrar lista de grabación (horario del teletexto no funciona).
23. Modo de teletexto: Sin función
24. Mantener teletexto
25. Subcódigo de teletexto: Subpágina de teletexto
26. Botón azul de teletexto / Archivo siguiente USB
27. Botón Amarillo de teletexto / Archivo anterior USB
28. PARAR USB
29. REPRODUCIR / PAUSA USB
30. INICIO DE LA GRABACIÓN
31. Cursor ARRIBA, ABAJO, IZQUIERDA, DERECHA: Pulse para navegar hasta su selección.
32. Fav: Utilizado para acceder a sus canales favoritos en el modo de TV analógica o de TDT.
33. Seleccionar programa: Presione los botones  $\nabla$   $\blacktriangle$  para seleccionar el canal de TV siguiente o anterior.
34. GUÍA: Presiónelo para mostrar la guía electrónica de programación en el modo de TV.
35. Q.View: Para acceder al canal que se estaba viendo anteriormente.
36. CH.LIST: Presiónelo para visualizar la lista de canales.
37. Pantalla: Cambia la relación de aspecto de la imagen.
38. Sleep: Activa el temporizador para apagar el TV.
39. S.Mode: Para conmutar el modo de sonido.
40. OPEN/CLOSE: Sin función.

5 6 14 16 17 18 19 20 21 22 24 25

26 27 28 29 :También aplicable a las TVs con reproductor DVD integrado.

## TELETEXTO

El Teletexto es un sistema de información emitido por algunos canales que puede ser consultado como un periódico. También ofrece acceso a los subtítulos para los telespectadores con problemas de audición o que no estén familiarizados con el idioma de transmisión (redes por cable, canales por satélite, etc.)

Pulse:	Función
TEXTO	Se usa para entrar o salir de los modos de teletexto. Aparece el sumario con una lista de elementos a los que puede accederse. Cada elemento tiene un número de página correspondiente de 3 dígitos. Si el canal seleccionado no emite teletexto, se mostrará la indicación 100 y la pantalla permanecerá en blanco (en este caso, salga del teletexto y seleccione otro canal).
SELECCIONAR UNA 	Introduzca el número de la página deseada, utilizando los botones 0 a 9 o arriba/abajo. Ejemplo: página 120, introduzca 120. El número aparece en la parte superior izquierda, el contador cambia y entonces aparece la página. Repita esta operación para ver otra página. Si el contador continúa buscando, significa que esa página no se transmite. Seleccione otro número.
TECLAS DE ACCESO DIRECTO 	Están coloreados como se muestra en la parte inferior de la pantalla. Las cuatro teclas de colores se utilizan para acceder a los elementos o páginas correspondientes. Las áreas coloreadas parpadean cuando el elemento o la página no están aún disponibles.
ÍNDICE	Esto le devuelve a la página de contenidos (normalmente la página 100).
SUB PÁGINA	Algunas páginas contienen subpáginas que se muestran sucesivamente de forma automática. Esta tecla se utiliza para detener o retomar la muestra de subpáginas. La indicación aparece en la parte superior izquierda.
ESPERA	Para congelar la página.
REVELAR	Para mostrar u ocultar la información oculta (soluciones de juegos).
LISTA	El usuario puede establecer cuatro páginas favoritas para ser enlazadas directamente por las cuatro teclas coloreadas. Mientras el modo de lista esté activado, no hay posibilidad de utilizar la navegación TOP o FLOF con las teclas coloreadas. Los números de página favoritos se almacenarán y recuperarán en/desde la memoria no volátil de cada canal, mediante el software del sistema.

ES

## 04 FUNCIONAMIENTO

### Guía de Instalación

La primera vez que enciende el TV o cuando lo reinicie para recuperar los ajustes de fábrica, le aparecerá la pantalla de Configuración Inicial.



1) Use los botones **▼▲** para navegar por el menú y los botones **◀▶** para realizar ajustes. Seleccione el idioma que desee y el modo de uso de la pantalla Home/Shop, en el menú.

Modo HOME o SHOP

1. El modo Home es un modo de ahorro de energía. El modo Home se recomienda para los ajustes de visualización normal y se predeterminan por el fabricante.
2. El modo Shop es una opción para que los comerciantes lo usen para presentación de publicidad o productos. El modo Shop tiene una imagen más brillante que el modo Home; también puede presentar un menú emergente cada 30 segundos.
3. Puede alternar entre los modos Home o Shop según desee. Si selecciona el modo Shop, activará automáticamente la entrada HDMI1, y tendrá que pulsar la tecla Exit para salir del menú emergente.

2) Use los botones **◀▶** para seleccionar **Analógico/Cable para TDT/Cable**.



**Nota**

En RU para conectar TV por cable necesitará que la empresa proveedora de servicios de TV le conecte un descodificador al TV. Por favor, lea el manual de instrucciones de su TV por cable para más detalles.

Si en Tipo de Antena, selecciona **CABLE**, podrá elegir entre 2 modos de búsqueda: **rápida** o **completa**.

También puede seleccionar el modo de Búsqueda automática: **Analógico + TDT, sólo TDT o sólo Analógico**.

3). Comenzará la sintonía de canales. Esta operación puede tomar hasta 6 minutos. La pantalla mostrará el progreso de la sintonía y la cantidad de canales encontrados.

4). Si desea saltar el paso de sintonía **TDT**, pulse el botón **MENU** para interrumpir la sintonización por la mitad.

Pasará directamente a la sintonización **analógica**.

5). Después que esté completa la sintonización, los canales se ordenarán en un orden preestablecido. Si desea saltar canales, modifique el orden preestablecido o cambie el nombre de los canales, seleccione **Editar Canales** en el menú **Canales**.

**Nota**

- DTV TV Digital Terrestre (TDT)
- ATV TV analógica (no utilizada en RU)
- DTV-C TV digital por cable

#### 1. MENÚ CANALES

##### 1. 1) Búsqueda automática

1). Pulse el botón **MENU**, luego pulse los botones **▼▲** para seleccionar el menú **CANALES** y después pulse el botón **OK** o el botón Derecha.

2). Use los botones **▼▲** para seleccionar **BÚSQUEDA AUTOMÁTICA** y luego pulse el botón **OK**.



3). Use los botones ◀▶ para seleccionar **Tipo de antena** en aerea para TDT.

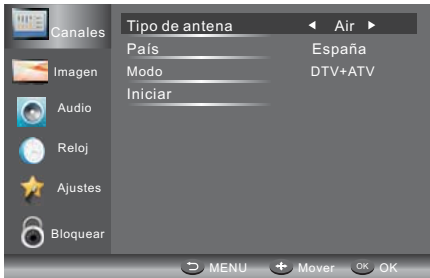

4).En la opción **País**, use los botones ◀▶ para seleccionar el país en el que va a utilizar el TV.

5).En la opción **Modo**, use los botones ◀▶ para seleccionar el modo de sintonización: ATV / DTV / DTV + ATV. Pulse el botón ▼ para seleccionar **Empezar** para iniciar.

6).Comenzará la sintonización de canales. Esta operación puede tomar hasta 6 minutos. La pantalla mostrará el progreso de la sintonía y la cantidad de canales encontrados.

7).Si desea saltar el paso de sintonía DTV, pulse el botón MENU para interrumpir la sintonización por la mitad. Pasará directamente a la sintonización ATV. Puede repetir el paso anterior si también desea saltar la sintonización ATV. Le aparecerá un recordatorio de instalación la próxima vez que encienda el TV, si no encuentra ningún canal.

8).Después que esté completa la sintonización, los canales se ordenarán en un orden preestablecido. Si desea saltar canales, modifique el orden preestablecido o cambie el nombre de los canales, seleccione **Editar canales** en el menú **Canal**.

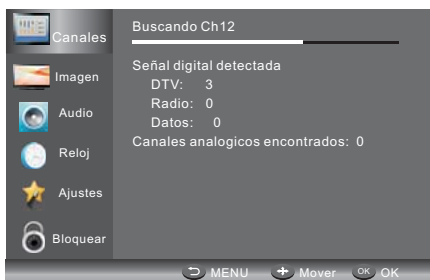

## 1.2 )Sintonía Automática (DVB-C)

1).Pulse el botón MENU, luego pulse los botones ▼▲ para seleccionar el menú **Canales** y después pulse el botón OK.

2).Use los botones ▼▲ para seleccionar **Búsqueda automática** y luego pulse el botón OK , en la opción **Tipo de antena** seleccione Cable para DVB-C.

ES

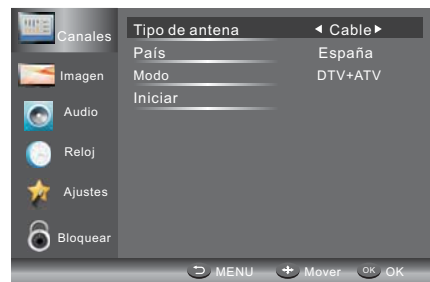

3). Pulse el botón ▼ y luego use los botones ◀▶▼▲ para seleccionar el país en el que va a utilizar el TV.

4). En las opciones de **Modo**, use los botones ◀▶ para seleccionar ATV / DTV / DTV + ATV.



5).Comenzará la sintonía de canales. Esta operación puede tomar hasta 6 minutos. La pantalla mostrará el progreso de la sintonía y la cantidad de canales encontrados.

6).Si desea saltar el paso de sintonía DTV, pulse el botón MENU para interrumpir la sintonización por la mitad. Pasará directamente a la sintonización ATV. Puede repetir el paso anterior si también desea saltar la sintonización ATV. Le aparecerá un recordatorio de instalación la próxima vez que encienda el TV, si no encuentra ningún canal.

7).Después que esté completa la sintonización, los canales se ordenarán en un orden preestablecido. Si desea saltar canales, modifique el orden preestablecido o cambie el nombre de los canales, seleccione **Editar canales** en el menú **Canales**.

**Nota**

Todos los canales, incluyendo ATV, DTV y Radio, pueden sintonizarse a la vez, si el Tipo de Sintonización es DTV+ATV. Todos los canales almacenados desaparecerán después de la sintonía automática. Tras la sintonización automática el canal pasará al primer canal DTV.

**2.1) Búsqueda Manual DTV (DVB-T)**

- 1). Pulse el botón MENU, luego pulse los botones ▼▲ para seleccionar el menú **Canales** y después pulse el botón OK.
- 2). Use los botones ▼▲ para seleccionar **Búsqueda manual** y luego pulse el botón OK, si en la opción **Búsqueda automática** selecciona Air, entrará en el menú de sintonía manual DVB-T.

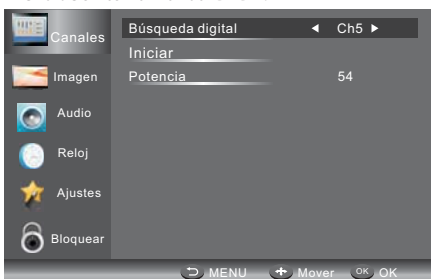

- 3). Emergerá la pantalla de **Búsqueda manual**. Use los botones ◀▶ para seleccionar el canal UHF deseado o pulse el botón OK y luego introduzca el número del canal. Seleccione **comenzar** para empezar la búsqueda de dicho canal. Cuando se haya sintonizado la señal, la imagen y la intensidad de la señal de mostrarán en la pantalla.

- 4). Presione el botón MENU para regresar al menú principal.
- 5). Presione el botón EXIT para salir del menú.

**2.2) Sintonía Manual DTV (DVB-C)**

- 1). Pulse el botón MENU, luego pulse los botones ▼▲ para seleccionar el menú **CANALES** y después pulse el botón OK. Si en la opción Auto Scan selecciona Cable, entrará en el menú de búsqueda manual DVB-C.



- 2). Emergerá la pantalla de **Búsqueda manual de cable**. Use los botones ◀▶▼▲ para seleccionar Frequency/Symbol (ks/s/tipo QAM) y pulse **empezar** para empezar la búsqueda de dicho canal. Cuando se haya sintonizado la señal, la imagen y la intensidad de la señal de mostrarán en la pantalla.
- 3). Presione el botón MENU para regresar al menú principal.
- 4). Presione el botón EXIT para salir del menú.

**3) Búsqueda manual analógica:**

Usted puede cambiar el tipo de sonido para buscar los canales analógicos y para una sintonización fina de los canales, luego almacenar los canales que haya seleccionado.

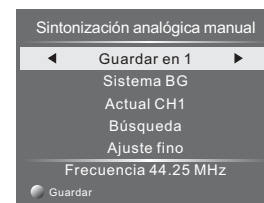

**Nota**

1. Pulse el botón rojo del teletexto para almacenar los canales tras la sintonización manual.
2. Si el número asignado al canal que se quiere memorizar, es el mismo que el canal actual, cuando pulsas el botón rojo, el nuevo canal memorizado sustituirá al anterior.

**4). Editar un canal:**

Use los botones ▲ o ▼ para seleccionar la opción **Editar canales** en el menú de canales. Luego pulse el botón OK para entrar en el submenú. Después necesitará seleccionar el programa que desea editar.



**Eliminar:** Pulse el botón Rojo para eliminar el canal resaltado.

**Saltar:** Pulse el botón Amarillo para seleccionar la función 'Saltar' y aparecerá el icono de saltar junto al programa y dicho programa será saltado cuando cambie de canal.

**Mover:** Pulse el botón Verde para resaltar el canal seleccionado que desea mover. Aparecerá un icono delante del número del canal. Luego use los botones ▼/▲ desplazándolo hasta la nueva posición y pulse el botón Verde para confirmar.

**Renombrar:** (Sólo para canales analógicos) Pulse el botón Azul para cambiar de nombre al canal. Pulse la tecla numérica correspondiente varias veces hasta introducir el carácter que desea y al finalizar pulse el botón OK para confirmar (a las teclas numéricas le corresponden los caracteres de la tabla siguiente).

1	2 abc	3 def
4 ghi	5 jkl	6 mno
7 pqrs	8 tuv	9 wxyz

**FAV:** Pulse el botón FAV (en vez de los botones numéricos) para establecer el canal como favorito.. (Si desea ver la lista de canales favoritos necesita salir del menú de edición de programas y después pulsar el botón FAV.)

### 5). Interfaz común

Este menú puede mostrar la información sobre la tarjeta IC.

### 6). Información de la señal (sólo para TDT)

Use los botones ▲ o ▼ para seleccionar la opción Signal Information en el menú de canales. Luego pulse el botón OK para ver la información relacionada con el canal actual.

### 7). Actualización de Software (USB)

Use los botones ▼ o ▲ para seleccionar la opción Actualizar software (USB) en el menú de canales. Luego pulse el botón OK para actualizar el software usando el puerto USB. Siga las instrucciones de actualización del software incluidas con el software. Nota: Le recomendamos que realice una recuperación de los parámetros de fábrica (desde la opción Restore Factory Default en el menú de configuración) para cerciorarse de que se realiza la actualización correctamente.

## 2. MENÚ DE IMAGEN

El segundo elemento del MENÚ es MENÚ DE IMAGEN. Aquí se pueden ajustar los efectos de imagen, como el contraste, el brillo, etc. Pulse ▼▲ para mover y luego OK para ajustar.

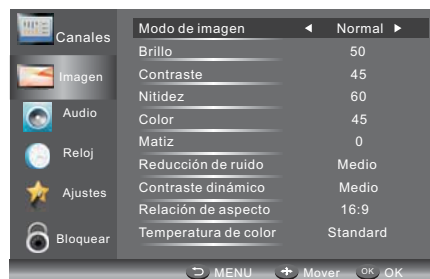

ES

### Nota

- 1). Hay cuatro modos estándar de Temperatura del color que puede seleccionar **normal, cálida, fría o definida por el usuario**.
- 2). La opción Screen sólo está disponible en modo PC, con ella puede ajustar la posición horizontal, a posición vertical, el tamaño y la fase.

## 3. MENÚ DE AUDIO

El tercer elemento del MENÚ es el MENÚ DE AUDIO.

Aquí puede usted ajustar los efectos de sonido, tales como agudos, bajos, balance, etc.

Pulse ▼▲ para mover, pulse OK para ajustar.



### Nota

1. **Volumen automático:** aplicable solamente cuando el volumen de la señal de entrada es muy alto o distorsiona.
2. **Solo Audio:** selecciona este modo para apagar la pantalla del televisor, manteniendo el sonido encendido.

## 4. Menú RELOJ

## FUNCIONAMIENTO

El cuarto elemento del menú es el menú del **RELOJ**. Aquí puede ajustar la hora del reloj, establecer la hora de encendido/apagado, el periodo para el apagado automático, etc. Pulse **▼▲** para mover, pulse **OK** para ajustar.

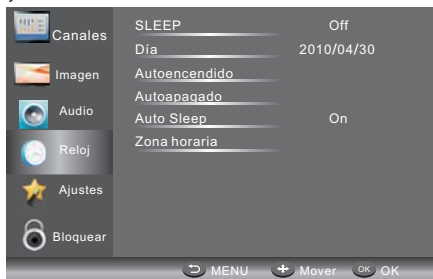

### Auto Sleep

Trascurridos 15 minutos sin ninguna entrada de señal, el TV activará la función Auto Sleep, cuando la opción Auto Sleep está en ON. La hora del reloj se actualiza automáticamente si el TV puede recibir canales TDT.

## 5. MENÚ DE SETUP

El quinto elemento del MENÚ es el MENÚ DE AJUSTES. Puede ajustar el idioma del menú, el idioma de audio, el idioma de los subtítulos, etc.



### Auto Standby (4hr)

1. Si después de 4 horas a partir del encendido no se hacen cambios en el TV, por ejemplo, no se cambia de canal ni se ajusta el volumen, el TV iniciará la secuencia de apagado automático.

Aparecerá en la pantalla una ventana emergente. Después de 150 segundos el TV pasará automáticamente al estado de espera. Para anular el apagado automático, presione cualquier botón del mando a distancia.

2. Para anular el apagado automático desde en el menú de opciones seleccione Auto Standby (4hr), el TV regresará al menú de opciones y le aparecerá la opción Auto standby (4hr) en la pantalla.  
Auto standby (4hr) OFF

Para activar al apagado automático a las 4 horas repita el paso anterior pero use la tecla de dirección Izquierda para seleccionar SI.

En el menú de sistema de archivos PVR, puede configurar un disco USB para PVR.



**Tiempo de Time Shift:** Para establecer el tiempo de grabación de la función Timeshift.

**Auto Standby (4hr):** Para apagar automáticamente el TV después de 4 horas de funcionamiento.

**Ajustes:** Para establecer el modo de uso del TV en modo Doméstico o Tienda.

**Control CEC HDMI:** Para activar o desactivar la función CEC.

**Tiempo del menú:** Pulse **◀▶** para seleccionar el tiempo de presentación de los menús en la pantalla.

### Ajustes iniciales

Use los botones **▼▲** para seleccionar la opción Restore Factory Default y pulse el botón **OK** para entrar en la configuración inicial. Una vez que lo confirme, toda la configuración se borrará. Esto debería utilizarse sólo si experimenta problemas con su TV.

### Nota

Restaurar a los valores por defecto de fábrica, eliminará todos los programas y contraseñas.

## 6. MENÚ DE BLOQUEO

El sexto elemento del menú es LOCK MENU. Usted puede bloquear el sistema, establecer la contraseña, bloquear un programa o establecer restricciones parentales. Una vez que active el bloqueo del sistema no podrá buscar programas ni cambiarlos.



La contraseña por defecto es 0000. Si olvida su contraseña, puede usar la contraseña maestra: 9443. Bloquear programa: Use **▼▲** para elegir el programa, pulse el botón verde del teletexto para bloquear el programa. Si desea desbloquear el programa, por favor entre en el menú principal, introduzca la contraseña y luego vuelva a pulsar el botón verde. Control Parental: Pulse **◀▶** para elegir el nivel de restricción.

## 7. EPG(Guía Electrónica de programas)

El menú EPG (Guía electrónica de programas) le permite ver la información detallada del programa transmitido. Pulse el botón EPG y le aparecerá un menú emergente con la información de la programación del canal que está viendo actualmente. Será capaz de ver hasta siete días de la información de la programación. Para ver el día siguiente use los botones ▲ o ▼ para resaltar la fecha y luego use los botones ◀ o ▶ para desplazarse por las fechas disponibles.

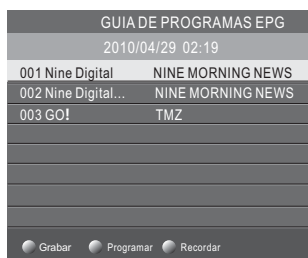

Para ver que programa será emitido tras el programa actual, pulse el botón Amarillo (programación). Púlselo otra vez (servicio) para volver atrás. Para ver un canal diferente, use los botones ▲ o ▼ para resaltar el canal y luego pulse los botones ◀ o ▶. Para salir del menú EPG, pulse los botones EPG o EXIT.

### Nota

Por favor, use las indicaciones de la parte inferior de la pantalla de la EPG para las funciones básicas de las teclas del mando a distancia.

### Grabar

En el modo EPG, pulse el botón Rojo del mando a distancia para seleccionar el programa a grabar. Entonces entrará en el menú de grabaciones programadas para configurar la grabación. (Vea la sección del sistema de archivos PVR.)

### Nota

Por favor, cerciórese de que tiene conectado un Disco duro o un dispositivo de memoria USB en el puerto USB para las grabaciones programadas. Si su dispositivo de almacenamiento no es compatible, el sistema le preguntará si desea formatearlo. Pulse el botón Index para entrar en la Lista de dispositivos del Menú de configuración PVR para formatear su dispositivo.

### ADVERTENCIA

Cuando da formato al dispositivo USB eliminará todos los archivos almacenados en el dispositivo.

Si ha establecido una grabación programada, su TV se encenderá automáticamente a la hora programada para grabar el programa y se apagará automáticamente al finalizar la grabación. Sin embargo, durante la grabación programada, no tendrá ni imagen ni sonido (no se activará la presentación), a pesar de que la unidad está encendida. Puede pulsar el botón STANDBY para activar la imagen y el sonido.

### Recordatorio (botón Azul)

En el menú EPG, pulse el botón AZUL para establecer un recordatorio de programación. El siguiente menú le aparecerá en pantalla y podrá usar los botones ◀ o ▶ para establecer los detalles del recordatorio de programación. Podrá establecer el recordatorio para que ocurra una sola vez, diariamente o semanalmente.



Puede pulsar el botón Rojo para ver la lista de programas programados. También puede eliminar los programas que ha programado.

### INFO (botón Verde)

Desde el menú EPG, pulse el botón Verde para ver más información sobre el programa actual.

## 8. Sistema de archivos PVR (sólo para TDT)

Use los botones ▼ o ▲ para seleccionar PVR File System, luego pulse el botón OK para entrar en el sub-menú y luego use los botones ◀ o ▶ para desplazarse por la opciones.

ES

## FUNCIONAMIENTO



**Gestor de Archivos:** Aquí puede ver todos los programas grabados. Pula la tecla azul para reproducir a pantalla completa.



**Lista de dispositivos:** Este sub-menú le enumerará los dispositivos USB conectados al televisor. Usted puede seleccionar el dispositivo y luego pulsar el botón Rojo para formatear el dispositivo USB.



**Grabaciones programadas:** Aquí puede establecer la Lista de grabaciones programadas. Y también puede eliminar las grabaciones programadas que haya establecido.

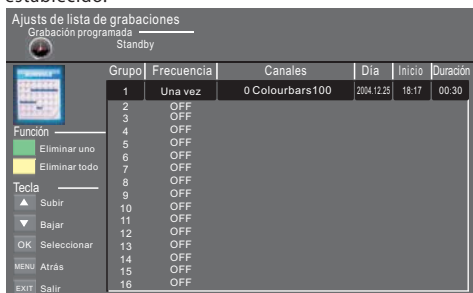

Entrando en el submenú puede establecer la frecuencia de grabación como **una vez**, **diaria**, **semanal**, **mismo día de la semana** o **apagado**.

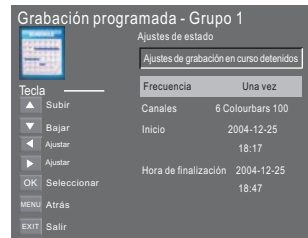

### Grabar canal:

Cuando esté viendo la fuente TDT, elija el canal, haga 'clic' en "grabar" y la aparecerá el cuadro emergente de grabación. Pinche en "record" otra vez. El cuadro de grabación desaparecerá, y el ícono "REC" permanecerá en la parte superior izquierda. El cuadro desaparecerá cuando haga 'clic' en "stop".

### Reproducir el programa grabado:

El programa grabado en el "USB" quedará guardado en la carpeta "USB record" del dispositivo.

Puede reproducirlo desde el Menú **Ajustes de PVR** y el sub-menú **Gestor de archivos**.

1. El tamaño del almacenamiento USB puede estar entre 128MB y 500GB, pero para el uso práctico se recomienda utilizar de 2GB a 500GB.

2. Cuando la tasa de bits es muy baja, la imagen puede pixelarse. Esto puede ser debido al uso de cables de conexión USB en vez de conectar el dispositivo USB directamente al TV.

3. No todos los dispositivos USB son compatibles. A continuación hay una lista de unidades USB recomendadas.

Los modelos que no aparezcan en la lista pueden ser compatibles, pero no se garantiza que **funcionen correctamente**.

La lista de USB soportados es la misma que para la función Timeshift, consulte las páginas siguientes para ver detalles.

### Grabación TDT

Para grabar un programa que esté viendo actualmente, pulse el botón **REC** y le aparecerá el icono rojo REC en la pantalla. El tiempo de grabación y el tiempo estimado restante en la memoria le aparecerán en el siguiente cuadro.

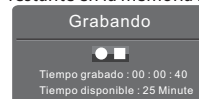

Para ocultar o mostrar el cuadro vuelva a pulsar el botón **REC**. Para parar la grabación, pulse el botón **Parar** o mueva el cursor hasta el icono **Parar** cuando tenga en pantalla el cuadro anterior y siga las indicaciones que le aparecen en pantalla. También puede entrar en el menú del reproductor multimedia para ver los programas grabados desde el Modo Película.

**Nota**

- Cerciórese de que el dispositivo usado para grabar está conectado al puerto USB de la parte trasera de la unidad y es compatible para grabación. Si su dispositivo de almacenamiento no es compatible, el sistema le preguntará si desea formatearlo. Pulse el botón Index para entrar en el menú PVR Setting y seleccione la opción Device List para formatear su dispositivo.
- Durante la grabación, solamente podrá ver el programa que está grabando ya que esta unidad tiene un sintonizador de canales individual. Todas las funciones (reproducir, avance, retroceso, anterior, siguiente, pausa y parar) del menú, las podrá usar solamente cuando tenga el cuadro del menú en pantalla. Podrá pulsar directamente el botón del mando a distancia o mover el cursor para seleccionar la opción en la pantalla para ejecutar la función.
- Durante la grabación sólo están disponibles las funciones Reproducir y Parar. Las otras funciones del menú estarán disponibles durante la reproducción del archivo grabado.
- La función de grabación no está disponible cuando el canal es un canal de la tarjeta CI+.

**9.Pausa en directo**

Pulse el botón II para hacer una pausa en el programa que esté viendo para activar la función de Pausa en directo. Le aparecerá el siguiente menú. Este menú desaparecerá automáticamente transcurridos unos segundos.



Vuelva a pulsar el botón ► para reanudar la reproducción y un icono blanco de reproducción le aparecerá la derecha de la pantalla, indicando que se está ejecutando el programa con desfase de tiempo.

Para hacer desaparecer o mostrar el menú pulse el botón MENU. Para parar el desfase temporal, pulse el botón Parar o mueva el cursor hasta la opción Parar cuando tenga en pantalla el cuadro anterior y siga las indicaciones que le aparecen en pantalla.

**Nota**

- Cerciórese de que el dispositivo usado para grabar está conectado al puerto USB de la parte trasera de la unidad y es compatible para grabación. Si su dispositivo de almacenamiento no es compatible, el sistema le preguntará si desea formatearlo. Pulse el botón Index para entrar en el menú PVR Setting y seleccione la opción Device List para formatear su dispositivo.
- Todas las funciones (reproducir, avance, retroceso, anterior, siguiente, pausa y parar) del menú, las podrá usar solamente cuando tenga el cuadro del menú en pantalla.
- La función de Pausa en directo no está disponible cuando el canal es un canal de la tarjeta CI+.

**Reproducción con desplazamiento temporal.**

Su TV Haier graba el programa en su dispositivo de memoria USB en formato \*.ts "Time Shift". Si otro dispositivo, TV, PC, Laptop, DVD, o periférico no soporta o reconoce la extensión \*.ts (Time Shift), entonces no lo reproducirá. "ts" es el formato usado en la transmisión de TV de alta definición. Puede reproducir archivos "ts" en un PC de sobremesa o portátil usando el software correcto. Busque en Internet o pregunte en su tienda de Informática sobre el software más apropiado.

Precaución: Haier no asume ninguna responsabilidad sobre cualquier software descargado por el usuario o distribuidor que pueda contener virus, ni de cualquier avería resultante al instalar el software. El cliente lo usa asumiendo este riesgo.

Se proporciona la lista de los tipos de archivos más importantes que se reproducen desde un dispositivo USB.

Photo	archivos .jpg
Audio	.mp3
Vídeo	.MPEG2
Texto	.txt

ES

## FUNCIONAMIENTO

### 10.Reproductor USB

Pulse la tecla **FUENTE**, seleccione USB en la lista de fuentes y pulse el botón OK para entrar en el menú USB.

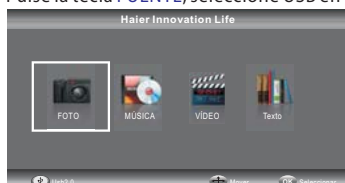

Por favor, cerciórese de que el dispositivo está conectado en el puerto USB. Hay cuatro opciones de tipo multimedia que pueden seleccionarse, tales como imagen, música, película y texto. Seleccione el tipo de archivo multimedia usando ◀▶ y pulse el botón OK para entrar en el menú de selección del disco.

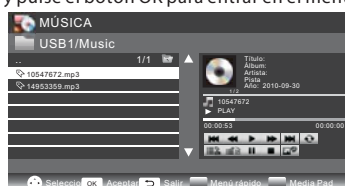

Use los botones ▼ / ▲ para seleccionar el disco y carpeta correctos y pulse OK para entrar en la lista de archivos multimedia. Pulse el botón Rojo para regresar al menú de selección del tipo de archivo multimedia.



Seleccione el archivo multimedia pulsando ◀▶ o ▼▲, entonces la aparecerá una ventana con la vista previa. Pulse el botón ▶ para reproducir el archivo multimedia en pantalla completa. Cuando está reproduciendo un archivo de película, pulse el botón ▼ para ver la barra de control.

#### FOTO

##### Funciones Básicas



Cuando esté viendo fotos, pulse la tecla "▼" en el mando a distancia para mostrar la barra de ayuda en la parte inferior de la pantalla.

<b>Reproducir/ Pausa</b>	Pulse la tecla "Reproducir/Pausa" en el mando a distancia para reproducir o hacer una pausa.
<b>Anterior</b>	Pulse la tecla "Izquierda" en el mando a distancia para ver la foto anterior.
<b>Siguiente</b>	Pulse la tecla "Derecha" en el mando a distancia para ver la foto siguiente.
<b>Parar</b>	Use las teclas "Izquierda/Derecha" para seleccionar esta función y pulse la tecla OK para parar la reproducción y regresar al menú previo.
<b>Repetir</b>	Pulse la tecla OK para mostrar una foto o ver una presentación de todas.
<b>Menú rápido</b>	Pulse la tecla Azul y podrá entrar en el menú rápido para ajustar el Intervalo entre fotos, Repetir, Efectos de transición y Música de fondo (primero debe de reproducir la música).

## MÚSICA

Cuando esté escuchando música, pulse la tecla "►" para seleccionar la barra de herramientas.

Funciones Básicas

	<b>Retroceso Rápido:</b> Use las teclas "Izquierda/Derecha" en el mando a distancia para seleccionar esta función y pulse OK para retroceder rápido. Pulse la tecla "REPRODUCIR" para reanudar la reproducción.
	<b>Avance Rápido:</b> Use las teclas "Izquierda/Derecha" en el mando a distancia para seleccionar esta función y pulse OK para avanzar rápido. Pulse la tecla "REPRODUCIR" para reanudar la reproducción.
	<b>Música de fondo:</b> Use las teclas "Izquierda/Derecha" en el mando a distancia para seleccionar esta función y pulse OK para activar/desactivar.





ES

El resto de funciones son similares a las de "PHOTO". Por favor, vea las opciones de "PHOTO".

## PELÍCULAS

Las funciones son similares a las de "PHOTO". Por favor, vea las opciones de "PHOTO".



















Funciones Básicas

	<b>Establecer punto A:</b> Use las teclas "Izquierda/Derecha" en el mando a distancia para seleccionar esta función y pulse OK para establecer los puntos A y B. La película se reproducirá cíclicamente desde A hasta B.
	<b>Ampliar:</b> Use las teclas "Izquierda/Derecha" en el mando a distancia para seleccionar esta función y pulse OK para ampliar la imagen. (si el documento es mayor de 1920x1080, esta función no está soportada)
	<b>Reducir:</b> Use las teclas "Izquierda/Derecha" en el mando a distancia para seleccionar esta función y pulse OK para reducir la imagen. (Esta función no soporta vídeo HD mayor de 1920x1080.)
	<b>Seleccionar tiempo:</b> Use las teclas "Izquierda/Derecha" en el mando a distancia para seleccionar esta función y pulse OK para seleccionar el tiempo de reproducción.

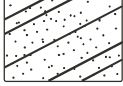
## TEXTO

Pulse "▼/▲" para seleccionar la página anterior / siguiente. Use las teclas numéricas y **OK** para saltar directamente a la página que desee.

## 05 SOLUCIÓN DE PROBLEMAS

Síntoma del problema		Comprobar
Imagen	Sonido	
 Nieve	 Ruido	Posición, dirección o conexión de la antena
 Borroso	 Sonido normal	Posición, dirección o conexión de la antena
 Interferencias	 Ruido	Equipos electrónicos, coche/moto, luz fluorescente
 Imagen normal	 Silencio	Volumen (comprobar si está activado el Silencio o si las conexiones de audio son incorrectas)
 Sin imagen	 Silencio	Cable de alimentación no conectado. Interruptor de alimentación apagado. Ajustes de Contraste y brillo / Volumen. Pulsar tecla Standby en el mando para examinarlo.
 Sin color	 Sonido normal	Control del color
 Imagen partida	 Sonido normal o débil	Resintonizar canal
 Sin color	 Ruido	Sistema de TV
 Hay barras negras en la parte superior y en la parte inferior	 Sonido normal	Cambie el formato de pantalla

## Resolución de problemas

<p>Mi TV no muestra la imagen en mi ordenador portátil/PC cuando se conecta.</p>	<p>La mayoría de PCs y de ordenadores portátiles requieren que pulse algunos botones en su teclado para obtener una imagen en el TV o en otra pantalla externa, al conectarlos con un enchufe VGA (el enchufe azul de 15 pines en su PC o en su ordenador portátil). En general, esto es F7 (Dell) o F4 (HP/Samsung) o F5 (Toshiba). En ordenadores portátiles, tiene que pulsar la tecla "Fn" al mismo tiempo que la tecla "F".</p>
<p>He conectado mi PC/ordenador portátil al TV y obtengo una imagen, pero sin sonido. ¿Por qué?</p>	<p>El cable VGA sólo transporta información de vídeo o de imagen. Necesita conectar un cable separado conectado a la conexión para audífonos (ficha de 3,5 mm) en su PC/ordenador portátil con la conexión de 3,5 mm (PC Audio IN) en su TV. Necesitará seleccionar "PC" utilizando el botón Source en el mando a distancia. O bien, conecte su PC/ordenador portátil utilizando un cable HDMI si su PC/ordenador portátil tiene un conector HDMI. HDMI es tanto audio como vídeo.</p>
<p>La imagen no cambia su medida automáticamente al cambiar de canal.</p>	<p>Verifique que Aspect Ratio (relación de aspecto) de la imagen del TV esté configurado en "Auto" en todas las entradas ATV, DTV, SCART, HDMI 1, 2, etc. Para configurar la relación de aspecto (Auto, 4:3 o 16:9), pulse el botón Source, comience en ATV y repita la secuencia que se muestra a continuación para todas las fuentes de entrada ATV, DTV, SCART, HDMI 1 y 2 ya que cada fuente de entrada se controla por separado. Pulse el botón TV Menu Pulse la flecha derecha para acceder al submenú Picture Pulse la flecha de abajo para seleccionar Aspect Ratio Seleccione Auto Pulse Exit Repita para todas las fuentes de entrada.</p>
<p>Recién he conectado un reproductor de DVD u otro equipo en mi TV y no funciona.</p>	<p>Esto aplica para cualquier equipo conectado al TV Apague el TV y el reproductor de DVD (desconéctelos del tomacorrientes, no los deje en "en espera"). Apague cualquier equipo conectado a la conexión SCART. Desconecte el enchufe SCART del TV. Conéctelo y encienda el TV. Conéctelo y encienda el reproductor de DVD. Seleccione HDMI del Menú Source Pulse Play en el reproductor de DVD y verifique que la película se reproduzca correctamente. NOTA: La conexión SCART tiene prioridad por sobre HDMI, y es importante que el equipo conectado a la conexión SCART en el TV esté apagado (no "en espera"). Tenga a bien prestar atención a esta información. Si el consejo funciona y el reproductor de DVD funciona, el TV está bien, sólo un poco confundido. Probablemente, los enchufes HDMI se hayan extraído y conectado de nuevo al encender el TV. Nunca extraiga ni conecte los cables HDMI o cualquier equipo digital con el equipo encendido. Siempre apague todos los equipos al desconectar o al conectar cualquier equipo digital.</p>

ES

## Resolución de problemas de TV digital y posibles soluciones

### La imagen se ve pixelada

Un ejemplo típico de un problema de recepción incluye el **desgarro de imagen** (pixelado) o el congelamiento de imagen. Algunas veces hay sonidos de **chasquidos** o de **chillidos, se silencia o NO hay recepción** por completo. Su imagen puede verse pixelada debido a la pérdida de señal de video digital. La pérdida de señal puede ocurrir a causa de problemas con señales débiles (ver antenas de TV) o si está conectado por cable a una señal de cable débil. Si el problema son señales débiles, utilice un amplificador para reforzar la señal. Un técnico en cables puede ayudarlo a instalar un amplificador en línea o un preamplificador. Esto aumentará la fuerza de su señal y solucionará el problema de pixelado.

Si está recibiendo su señal de TV por satélite, verifique que su antena no se haya movido por vientos fuertes o que la señal no haya sido bloqueada por árboles. Los árboles pueden ser un problema dado que la señal de TV puede cambiar dependiendo de si hay un árbol sin hojas o repleto de hojas entre la antena satelital y el satélite.

### Canales faltantes

Puede ocurrir que compruebe que hay canales faltantes o que está recibiendo canales de la región incorrecta. Algunas veces, los servicios interactivos (botón rojo) no funcionan. En general, esto es causado por una señal débil; ver Antenas de TV.

### Antenas de TV

La televisión terrestre digital (Freeview) viene a su TV por medio de una antena; puede ocurrir que la antena anterior que era buena para televisión analógica no funcione bien para la digital por lo que se puede necesitar una actualización. Si obtiene algunos, pero no todos los canales digitales en DTV (Freeview), por ejemplo, BBC1, BBC2, canal 4, pero no ITV o canal 5, en general, esto se debe a que su antena es de banda estrecha y necesita cambiarse a banda ancha.

### Conductores y cables defectuosos

Verifique su TV. ¿Los conductores en la parte trasera están correctamente conectados con la red eléctrica, con la antena, con el decodificador o con el reproductor/grabador de videos/DVD? Los conductores SCART son conocidos porque se sueltan con el tiempo, y esto puede dar como resultado problemas tanto de audio como de video (imagen). Se ha perdido el audio izquierdo, el derecho, o ambos, y los colores son pobres o turbios. Empuje los enchufes SCART firmemente hacia adentro, esto puede solucionar el problema.

Los enchufes HDMI necesitan empujarse hacia adentro firmemente; sólo el último milímetro hace contacto. En general, la parte plástica posterior del enchufe HDMI debe estar muy cerca del cuerpo del TV o del componente o debe tocarlos.

Cuando se conectan cables HDMI, puede experimentar problemas si se los conecta cuando el TV u otro componente están encendidos. Siempre apague tanto el TV como el componente que está conectando. Si ha verificado los enchufes y las conexiones, apague el TV y lo que haya conectado al TV, y luego enciéndalos otra vez.

### He conectado mi PC al TV. No hay sonido.

Si conecta su PC u ordenador portátil al TV utilizando un cable VGA (Sub D de 15 pines) y no hay audio, necesita conectar un cable de audio por separado al TV desde su PC o de su ordenador portátil.

### Colores y tonos piel anormales

Los tonos piel y otros colores anormales pueden presentar otro problema aun en un HDTV nuevo. Esto se debe a la configuración de imagen del TV, que está optimizada para un ambiente de exhibición. Solucione esto cambiando el modo de imagen a natural en el menú Picture. Para mayor precisión, intente configurar las opciones de color, de contraste y de brillo en el menú Picture, en forma manual.

### Bordes blancos

Los bordes blancos alrededor de los objetos y de la gente, en general, aparecen tanto si la definición del TV está configurada en un nivel muy alto o si su televisor utiliza tecnología de procesamiento de mejora de bordes. Vaya al menú Picture y ajuste la definición hasta que el borde blanco desaparezca. Si la mejora de bordes está activada, intente desactivarla utilizando el menú Service.

### Vídeo entrecortado

A veces, el vídeo puede verse entrecortado. Cuando esto ocurra, verifique si la señal es lo suficientemente fuerte. Si la señal es fuerte, el problema es con el operador de cable. Si la fuerza de la señal es débil, intente aumentarla con la ayuda de un amplificador.

### La imagen no llena la pantalla

Al conectar PCs u ordenadores portátiles al TV, puede ocurrir que la imagen no llene la pantalla. Verifique la configuración de pantalla en su PC u ordenador portátil (Windows > Start > Control Panel > Appearance y Personalization > Display settings) y seleccione la mejor resolución. En su TV, seleccione: TV Menu > Picture > Settings y luego intente AUTO, ZOOM1 o ZOOM2 para obtener la mejor visualización.

### Conexión USB

La conexión USB funcionará con archivos \*.jpg (foto) y \*.mp3 (música). Tenga en cuenta que el TV no reconoce ningún iPhone o iPod de Apple conectados al conector USB en el TV. El TV puede reproducir archivos, pero debido a los múltiples y diferentes formatos de archivo, no se garantiza que estos otros formatos de archivo funcionen.

## Especificaciones

### TV LCD LED digital HD Ready de 32"

<b>Calidad de imagen de la televisión:</b>	HD Ready Digital integrado. Tamaño de pantalla: 81 cm Resolución 1366x768 píxeles 50Hz.
<b>Descodificador Sintonizador DTV</b>	DVB-T, DVB-C Modulación 16/32/64/128/256 QAM MPEG2, MPEG4, H.264
<b>Conectividad:</b>	2 conectores HDMI. 1 Euroconector (SCART) Conector de entrada de PC. Conector de vídeo por componentes. Vídeo compuesto. 1 puerto USB. 1 salida de auriculares. 1 puerto SPDIF. Sistemas soportados: PAL+ SECAM Número de canales en memoria: 1000 (DTV), 100 (ATV) TV( RF): 75Ω desbalanceada Entrada de vídeo AV: 75Ω, 1V-P, RCA Entrada de Audio AV: 20KΩ, 500mB RMS Entrada de vídeo YPbPr/HDMI: 480i, 480p, 576i, 576p, 720p, 1080i, 1080p
<b>Calidad de sonido:</b>	Sistema de sonido estéreo NICAM. Salida de potencia de 2 x 8 W RMS.
<b>Consumo de potencia en espera:</b>	<0.30W
<b>Características digitales:</b>	Interactividad digital. Texto digital. Subtítulos DVB (Transmisión de Vídeo Digital) disponibles. Configuración automática. Búsqueda automática de canales nuevos. Guía de programas en transmisión y posteriores. Guía electrónica de programas (EPG) de 7 días. TV compatible con sistema de tarjetas de recarga. Ranura para tarjeta CI. Compatible con descripción de audio.
<b>Funciones adicionales:</b>	Sintonizador UHF/VHF; temporizador de apagado automático; bloqueo para niños; Imágenes u texto El mando a distancia necesita 2 pilas AAA (incluidas). Tamaño de montaje mural VESA: 200 x 100 mm Tamaño del paquete (ancho x alto x profundidad): 886x585x132mm Ajustar tamaño (ancho x alto x profundidad) con soporte: 750.3x511.8x210mm Ajustar tamaño (ancho x alto x profundidad) sin soporte: 750.3x459.8x73mm Peso del paquete: 7.7kg Ajustar peso con soporte: 6.0 kg Ajustar peso sin soporte: 5.6 kg

ES

\*Las especificaciones sobre las piezas de este TV que se proporcionan en el presente son solamente a modo de referencia. Puede haber diferencias cuando se actualice la tecnología del producto. El diseño y las especificaciones están sujetos a modificaciones sin aviso.

#### Descripción de la salida SCART:

1. Cuando la fuente actual es ATV/AV/SCART, la señal de salida SCART es ATV.
2. Cuando la fuente actual es DTV, no habrá señal de salida SCART.
3. Las otras fuentes no tienen señal de salida SCART.

**Haier®**

# Haier<sup>®</sup>

TV a schermo piatto con retroilluminazione a LED

MANUALE DI ISTRUZIONI

LE32C800C

Leggere questo manuale con attenzione prima di utilizzare l'unità e conservarlo per futuro riferimento.

# Contenuti

---

<b>01 Sicurezza ed avvisi</b>	
Benvenuti.....	2
Informazioni importanti.....	2
Avvisi di sicurezza .....	3
Avvisi e cautela .....	4
<b>02 Introduzione</b>	
Parametri principali.....	5
Istruzioni di assemblaggio della base di sostegno ....	7
Linee guida per l'installazione a muro.....	8
Pannello anteriore .....	9
Collegamenti AV supportati.....	9
Collegare il vostro televisore .....	10
Common interface .....	12
<b>03 Telecomando</b>	
Telecomando .....	13
Installate le batterie nel telecomando .....	13
TELETEXT (televideo).....	14
<b>04 FUNZIONAMENTO</b>	
Guida all'installazione .....	15
<b>MENU CANALI</b> .....	15
Sintonizzazione automatica (DVB-T).....	15
Sintonizzazione automatica (DVB-C).....	16
Sintonizzazione manuale DTV (DVB-T).....	17
Sintonizzazione manuale DTV (DVB-C).....	17
Sintonizzazione manuale ATV.....	17
Modifica programma .....	17
Common Interface .....	18
Informazioni segnale .....	18
Aggiornamento SW (USB) .....	18
<b>MENU IMMAGINI</b> .....	18
<b>MENU AUDIO</b> .....	18
<b>MENU ORARIO</b> .....	18
<b>MENU SETUP</b> .....	19
<b>MENU BLOCCO</b> .....	19
<b>EPG (Guida Elettronica alla programmazione)</b> .....	20
<b>File System PVR</b> .....	20
Preparazione per registrare il programma.....	20
Riprodurre la registrazione .....	21
Registrazione DTV .....	21
<b>Time Shift</b> .....	22
<b>Lettoce USB</b> .....	23
<b>05 Risoluzione dei problemi</b>	
Risoluzione dei problemi .....	25
Specifiche.....	28

## 01 SICUREZZA ED AVVISI

### BENVENUTI

Grazie per aver acquistato questo televisore LED LCD 32". Questa guida vi aiuterà ad impostare e ad iniziare ad utilizzare il vostro televisore. Per prima cosa, controllate il contenuto della confezione con la lista di controllo delle parti sottostante.

TV LED LCD 32" HD Digital  
Telecomando  
2 x batterie AAA  
Manuale di istruzioni  
Guida rapida all'avvio  
Connetti cavo YPbPr  
Piedistallo

Adesso potete iniziare!

### INFORMAZIONI IMPORTANTI

LEGGETE TUTTE LE ISTRUZIONI PRIMA DELL'USO E CONSERVATELO PER FUTURE CONSULTAZIONI.



CAUTELA



RISCHIO DI SHOCK ELETTRICO  
NON APRIRE

CAUTELA

PER RIDURRE IL RISCHIO DI SHOCK ELETTRICI, NON RIMUOVETE IL COPERCHIO (O IL RETRO). ALL'INTERNO NON VI SONO PARTI A CUI L'UTENTE POSSA FARE MANUTENZIONE DA SOLO. PER QUALUNQUE PROBLEMA, FATE RIFERIMENTO PER LA MANUTENZIONE CALL CENTER. E' PRESENTE IL SIMBOLO DI UNA FRECCIA A FORMA DI FULMINE IN UN TRIANGOLO. QUESTO SIMBOLO INDICA LA PRESENZA ALL'INTERNO DI ALTO VOLTAGGIO. E' PERICOLOSO AVERE QUALUNQUE TIPO DI CONTATTO CON QUALUNQUE PARTE INTERNA DI QUESTO PRODOTTO. E' PRESENTE UN PUNTO ESCLAMATIVO IN UN TRIANGOLO: QUESTO SIMBOLO VI AVVISA CHE NEL PRODOTTO SONO INCLUSE ISTRUZIONI IMPORTANTI PER L'USO E LA MANUTENZIONE.



**CAUTELA:** PER RIDURRE IL RISCHIO DI INCENDI O SHOCK ELETTRICO, NON PONETE IL TELEVISORE VICINO A SORGENTI DI UMIDITA'. NON UTILIZZATE DETERSIVI ABRASIVI CHE POSSANO GRAFFIARE O ROVINARE LO SCHERMO LCD. EVITATE IL CONTATTO CON OGGETTI CHE POSSANO GRAFFIARE LO SCHERMO LCD.



**NOTA:** NON SIETE AUTORIZZATI AD EFFETTUARE DA SOLI LA MANUTENZIONE, POICHE' POTREBBE PORTARE A FERITE O A DANNI AL PRODOTTO. FATE RIFERIMENTO PER LA MANUTENZIONE ALLA LINEA DI AIUTO DEL CLIENTE.

DICHIARAZIONE DI CONFORMITA'

Si dichiara che questo apparecchio TV mod. LE32C800C.

è stato fabbricato nell' Unione Europea e risponde alle prescrizioni dell' art. 1 del DM 26.03.92 ed a quelle dell' art. 2 comma 1 del D.M. 28.08.95 n.548. Haier Europe Trading,  
Via de Cristoforis, 12 - I 21100 Varese (Italy) VAT IT02607360126

## NOTIFICHE DI SICUREZZA

**Avviso:** Per ridurre il rischio di shock elettrici, non rimuovete il coperchio (o il retro). Non vi sono parti a cui l'utente possa fare manutenzione da solo all'interno. Per tutta la manutenzione fate riferimento a personale di servizio qualificato.

**Avviso:** per ridurre il rischio di shock elettrico, non esponete quest'unità a pioggia o umidità.

Non esponete l'apparecchio all'acqua (gocciolamenti o schizzi), e nessun oggetto riempito con liquidi, come i vasi, dovrebbe essere posizionato sull'apparecchio.

Tenete il prodotto lontano dalla luce diretta del sole e da fonti di calore come radiatori o fornelli.

Non bloccate le aperture di ventilazione. Gli slot e le aperture sull'unità devono ventilare. Le aperture non devono mai essere bloccate posizionando il prodotto su cuscini, divani o altre superfici simili.

Non posizionate l'unità su un carrello, sostegno, scaffale, tripode, braccio o tavolo instabile. L'unità potrebbe cadere, causando danni.

Non posizionate oggetti pesanti o affilati sullo schermo o sulla cornice.

Scollegate l'alimentatore dalla presa quando l'unità non è in uso.

Si deve fare attenzione agli aspetti ambientali per lo smaltimento delle batterie.

**AVVISO:** Le batterie (batteria, batterie o pacco batterie) non devono essere esposte a calore eccessivo come luce diretta del sole, fuoco o simili.



Questo marchio indica che questo prodotto non dev'essere smaltito con la spazzatura casalinga in tutta Europa. Per prevenire possibili danni all'ambiente o alla salute umana per lo smaltimento incontrollato, riciclate responsabilmente per promuovere l'utilizzo sostenibile delle materie prime. Per gettare il vostro dispositivo usato, fate uso dei sistemi di raccolta o contattate il rivenditore dove il prodotto è stato acquistato. Loro potranno ritirare il prodotto per riciclarlo in modo sicuro per l'ambiente.



## AVVISI E CAUTELA



**Avviso:**



Sono utilizzati alti voltaggi nell'operatività del televisore. Non rimuovete il retro del cabinet dal televisore. Per la manutenzione fate riferimento solo a personale di servizio qualificato.

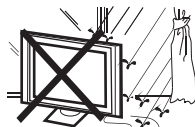

**Avviso:**



Per prevenire il rischio di shock elettrico, non esponete il televisore a pioggia o umidità.



**Avviso:**



Non lasciate cadere o spingete oggetti negli slot e aperture del televisore. Non lasciate cadere alcun tipo di liquidi su di esso.



**Cautela:**



Non bloccate i fori di ventilazione sul retro. Un'adeguata ventilazione è essenziale per prevenire guasti ai componenti elettrici.



**Cautela:**



Non bloccate il cavo di alimentazione sotto il televisore.

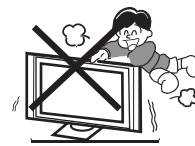

**Cautela:**



Non state vicino, non appoggiatevi, né spingete all'improvviso il televisore o il suo supporto. Fate particolare attenzione ai bambini. Se dovesse cadere potrebbe causare serie ferite.



**Cautela:**



Non posizionate l'unità su un carrello, sostegno, scaffale o tavolo instabile. Se dovesse cadere potrebbe causare serie ferite alle persone e danni al televisore stesso.



**Cautela:**



Quando il televisore non viene utilizzato per un lungo periodo di tempo, è consigliabile scollegare il cavo di alimentazione dalla presa AC.

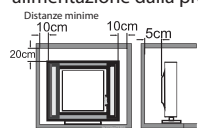

**Cautela:**



Se il televisore dev'essere integrato in un mobile o in uno spazio chiuso, devono essere mantenute le distanze minime. Tra l'apparecchio e l'alloggiamento. Il calore nel mobile potrebbe ridurre la vita del vostro televisore e potrebbe essere pericoloso.

## 02 INTRODUZIONE

### ATTENZIONE

Non alterare mai alcun componente all'interno della TV o nessun altro controllo di regolazione non descritto in questo manuale. Tutte le TV LED sono apparecchiature elettroniche ad alta tensione.

Quando si toglie la polvere o qualsiasi goccia d'acqua dallo SCHERMO o dalla STRUTTURA o intorno a pulsanti o connettori, il cavo di alimentazione deve essere rimosso dalla presa di alimentazione.

Pulire la TV con un panno morbido, asciutto e senza polvere.

Durante i temporali, scollegare il cavo di alimentazione e l'antenna per prevenire il danneggiamento della TV e di qualsiasi altro dispositivo collegato ad essa.

Tutte le riparazioni a questa TV devono essere effettuate solo da personale qualificato per l'assistenza della TV.

### Caratteristiche principali

- ① Utilizzabile come televisore, terminale video, monitor PC.
- ② Alta luminosità, ampio angolo di visuale.
- ③ Interfaccia HDMI e SCART
- ④ NICAM;
- ⑤ Time shift

### Parametri principali

Schermo	32"
Sistema TV	PAL-B/G, I, D/K SECAM-B/G, D/K, L DVB-T, DVB-C
Sistema segnale video	PAL/SECAM/MPEG2/MPEG4/H.264
Numero di canali Memorizzabili	1000(DTV);100(ATV)
Tensione di ingresso	AC 100-240V 50/60Hz
Consumo energetico:	50W
Potenza assorbita in standby	<0.30W
Potenza in uscita audio (THDS ≤ 7%)	2x8W
Ingresso segnale	Analogico RGB (PC) x1; PC audio x1 High-Definition Multimedia Interface (HDMI) x 2 Ingresso composito x 1 YPbPr x 1 Ingresso SCART x 1 CI x 1 USB x 1 RF Co-Ax x 1
Uscita segnale	Cuffia x 1 S/PDIF x 1 Uscita SCART x 1
Definizione orizzontale (linea TV)	Ingresso video composito ≥350 YPbPr ≥400

### INSTALLAZIONE

\*Posizionate il televisore in una stanza dove la luce non colpisca direttamente lo schermo.

\*L'oscurità totale o i riflessi sullo schermo possono causare affaticamento oculare. Si raccomanda un'illuminazione indiretta e soffusa per una visione confortevole.

\*Lasciate abbastanza spazio tra il televisore e il muro per permettere la ventilazione.

\*Evitate luoghi eccessivamente caldi per prevenire eventuali danni al cabinet o guasto prematuro dei componenti.

\*Non coprite le aperture di ventilazione quando utilizzate il televisore.

---

**PC**

---

**MODALITA' PRECONFIGURAZIONE**

	<b>RISOLUZIONE</b>	<b>V. Freq. (KHz)</b>	<b>H. Freq. (KHz)</b>
1	640x480	60	31.47
2	800x600	60	37.88
3	1024x768	60	48.36
4	1360x768	60	47.7
5	1280x1024	60	63.98

IT

## Istruzioni di assemblaggio della base di sostegno

1. Posizionate il televisore con lo schermo rivolto verso il basso su una superficie piana. Utilizzate un panno per proteggere lo schermo. Posizionate il fondo sul sostegno.

2. Fissate il fondo stringendo saldamente le viti sul sostegno.

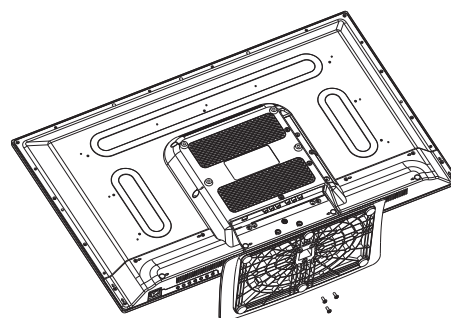
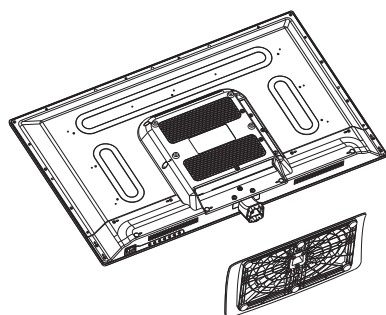

### NOTE DI INSTALLAZIONE

Posizionate il televisore in una stanza dove la luce non colpisca direttamente lo schermo.

L'oscurità totale o i riflessi sullo schermo possono causare affaticamento oculare. Si raccomanda un'illuminazione indiretta e soffusa per una visione confortevole.

Nota: si prega di non ruotare questo TV.

Lasciate abbastanza spazio tra il televisore e il muro per permettere la ventilazione.

Evitate luoghi eccessivamente caldi per prevenire eventuali danni al cabinet o guasto prematuro dei componenti.

## LINEE GUIDA PER L'INSTALLAZIONE A MURO

Questo televisore può essere montato a muro come segue:

1. Posizionate il televisore LED LCD su una superficie stabile. Posizionate un panno morbido sulla parte anteriore dello schermo per proteggerlo da qualunque danno.

2. Rimuovete le viti dalla parte inferiore del televisore, dove la base si collega al televisore, e rimuovete il sostegno (Conservatelo per un uso futuro).

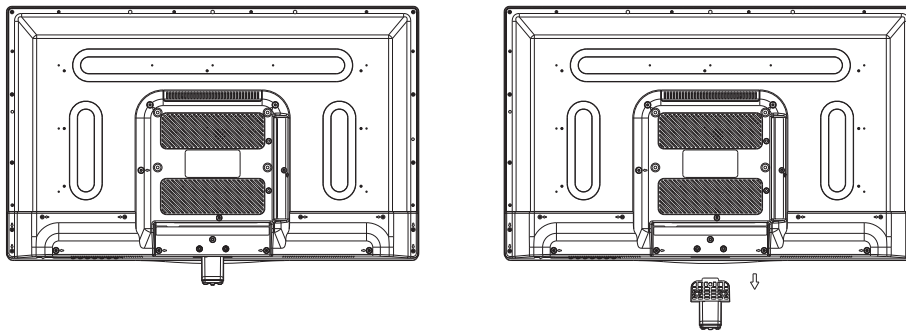

3. Utilizzate le quattro viti fornite per fissare il televisore su un braccio di sostegno a muro (non incluso) attraverso i quattro fori standard VESA sul retro del televisore.

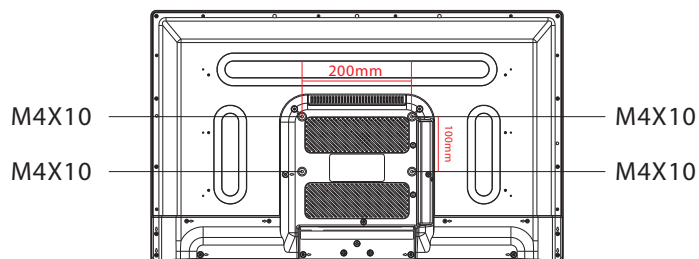

## Controlli del pannello anteriore

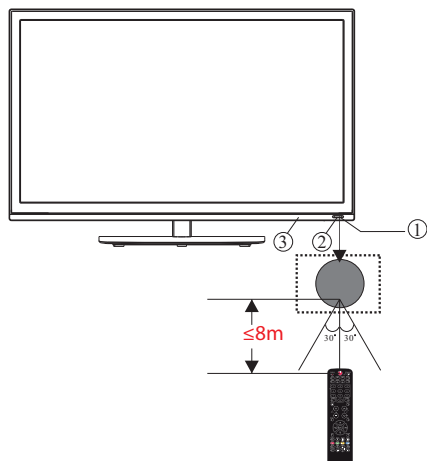

- 1 Sensore del telecomando.
- 2 Indicatori led:  
Rosso: stand by.
- 3 Tastierino

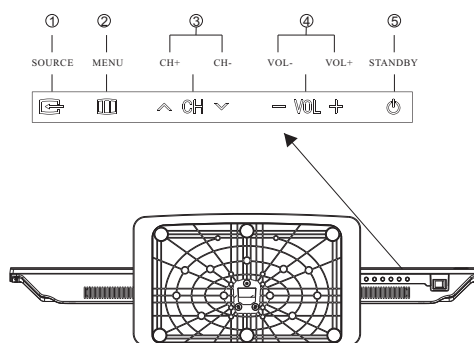

- |   |                  |   |
|---|------------------|---|
| 1 | <b>SORGENTE</b>  | Visualizza il menù delle sorgenti in ingresso.  |
| 2 | <b>MENU</b>      | Visualizza il Menù principale   |
| 3 | <b>CH+/CH-</b>   | In modalità TV, premete i tasti CH+ o CH- per andare al canale successivo o precedente.<br>In modalità MENU, premete CH+ o CH- per selezionare gli oggetti. |
| 4 | <b>VOL+/VOL-</b> | Controllo del volume audio<br>In menù, regola l'oggetto selezionato.  |
| 5 | <b>STANDBY</b>   | STANDBY   |

## Prese sul retro/sul lato

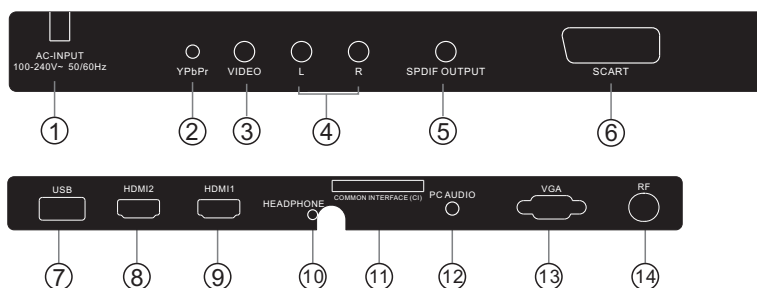

- |   |                         |                       |
|---|-------------------------|-----------------------|
| 1 | <b>Alimentazione DC</b> | Ingresso              |
| 2 | <b>YPbYr</b>            | Ingresso              |
| 3 | <b>VIDEO</b>            | Ingresso              |
| 4 | <b>AUDIO L/R</b>        | Ingresso              |
| 5 | <b>S/PDIF</b>           | Uscita audio digitale |
| 6 | <b>SCART</b>            | Ingresso/Uscita       |
| 7 | <b>USB</b>              | Ingresso              |

- |    |                              |                        |
|----|------------------------------|------------------------|
| 8  | <b>HDMI2(con ARC)</b>        | Ingresso               |
| 9  | <b>HDMI1</b>                 | Ingresso               |
| 10 | <b>HEADPHONE</b>             | Uscita audio analogica |
| 11 | <b>COMMON INTERFACE (CI)</b> | Ingresso               |
| 12 | <b>AUDIO PC</b>              | Ingresso               |
| 13 | <b>Ingresso VGA</b>          | Ingresso               |
| 14 | <b>ANT</b>                   | Ingresso               |

**Collegamento alla propria TV Haier**

CVBS, DVD Player o altri dispositivi con YPbPr/YCbCr

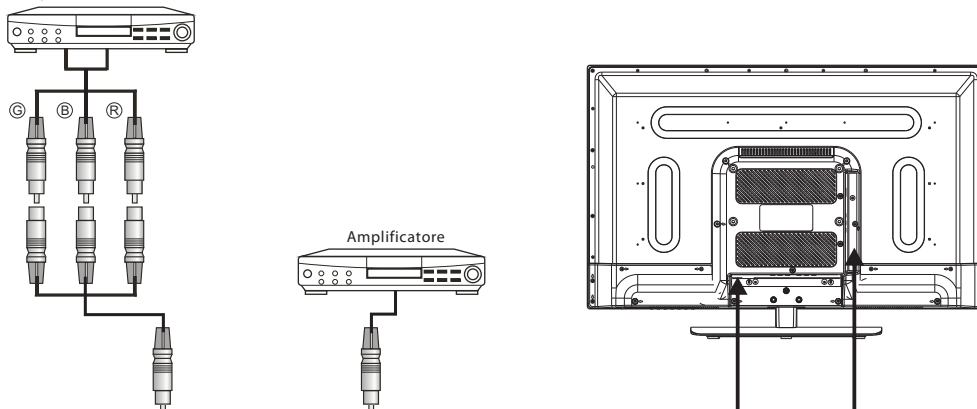

IT

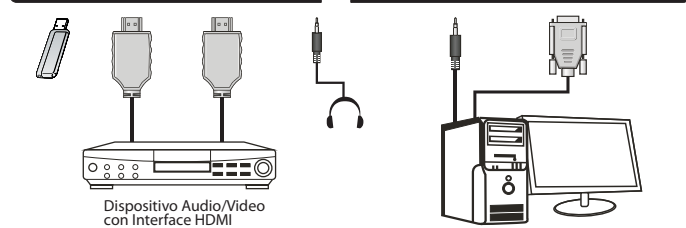
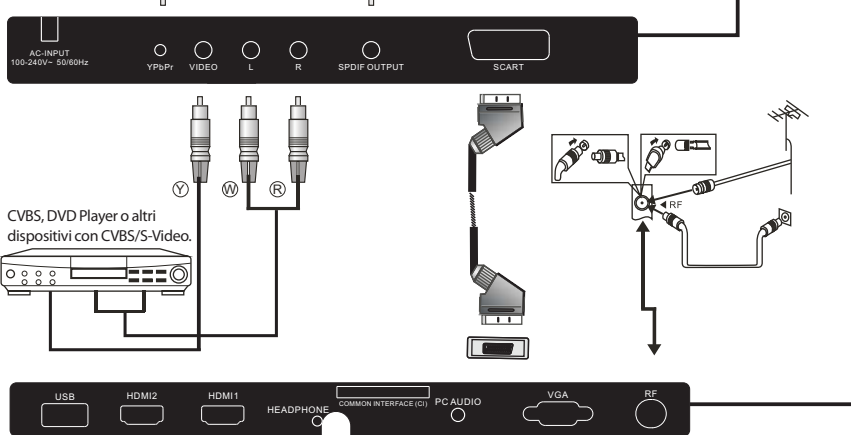

- G Verde (Y)
- B Blu (Pb/Cb)
- W Bianco (AUDIO-L)
- R Red (AUDIO-R, Pr/Cr)
- Y Giallo (VIDEO)

## Collegamento alla propria TV Haier

### Collegamento di lettore DVD / ricevitore satellitare / ricevitore set top box cavo / console giochi / PC o laptop

Ci sono molte opzioni di collegamento di un lettore DVD / ricevitore satellitare / ricevitore set top box cavo / console giochi / PC o laptop alla propria TV.

#### Opzione 1 SCART

1 Collegare un cavo SCART (non fornito) dalla presa SCART della TV al lettore DVD / ricevitore satellitare, ricevitore set top box o console giochi.

2 Per selezionare il dispositivo collegato con il cavo SCART premere il pulsante SOURCE sul telecomando e usare i tasti ▲▼ per selezionare SCART e premere il pulsante OK.

Nota: La TV avrà come impostazione predefinita la connessione SCART quando la TV è accesa.

#### Opzione 2 HDMI1/HDMI2

1 Se il dispositivo che si desidera collegare è acceso, prima spegnerlo.

2 Collegare un cavo HDMI (non fornito) dalla presa HDMI della TV al lettore DVD / ricevitore satellitare, ricevitore set top box o console giochi.

3 Accendere il dispositivo che si desidera collegare alla TV.

4 Per selezionare il dispositivo collegato con il cavo HDMI premere il pulsante SOURCE sul telecomando e usare i tasti ▲▼ per selezionare HDMI e premere il pulsante OK.

#### Opzione 3 AV Audio Visual

(Giallo/Bianco/Rosso)

1 Assicurarsi che la TV e il dispositivo siano spenti prima di effettuare il collegamento.

2 Collegare i cavi AV (non forniti) dalle prese Video (giallo) e Audio (bianco, rosso) sulla TV al lettore DVD, alla console giochi ecc.

3 Per selezionare il dispositivo collegato con il cavo AV premere il pulsante SOURCE sul telecomando e usare i tasti ▲▼ per selezionare AV e premere il pulsante OK.

#### Opzione 4 COMPONENT (Verde/Blu/Rosso) + (Bianco/Rosso)

1 Assicurarsi che la TV e il dispositivo siano spenti prima di effettuare il collegamento.

2 Collegare i cavi (non forniti) dalle prese COMPONENT IN Y, Pb, Pr (verde, blu, rosso) e L-Audio-R (bianco, rosso) sulla TV al lettore DVD, alla console giochi ecc.

3 Per selezionare il dispositivo collegato con il cavo COMPONENT premere il pulsante SOURCE sul telecomando e usare i tasti ▲▼ per selezionare COMPONENT e premere il pulsante OK.

#### Opzione 5 VGA (15pin Sub-D)

1 Collegare un cavo VGA (non fornito) dalla presa VGA sulla TV al PC / Laptop.

2 Per selezionare il PC / Laptop collegato con il cavo VGA premere il pulsante SOURCE sul telecomando e usare i tasti ▼▲ per selezionare PC e premere il pulsante OK.

Nota: VGA è solo video. Per audio dal proprio PC/Laptop è necessario collegare un cavo separato da PC Audio (jack 3,5 mm) alla presa cuffia su proprio PC/Laptop (jack 3,5 mm)

#### Opzione 6 USB

1 Alla TV può essere collegata la maggior parte delle chiavette USB e possono essere utilizzate anche alcune fotocamere digitali.

2 Collegare la chiavetta USB (non fornita) o un cavo USB (non fornito) alla TV.

3 Per selezionare il dispositivo USB collegato alla TV, premere il pulsante SOURCE sul telecomando e usare i tasti ▼▲ per selezionare USB e premere il pulsante OK.

Nota 1: Sono supportati solo file \*.jpg e \*.mp3, altri tipi di file non sono garantiti e possono non funzionare.

Nota 2: iPhone e iPod Apple non sono compatibili con la TV.

Nota 3: Quando si collega un dispositivo alla connessione USB, tenere la lunghezza del cavo USB più corta possibile.

#### Option 7 USCITA CUFFIA

Inserire lo spinotto della cuffia nella presa cuffia sulla TV. Gli altoparlanti della TV ora sono silenziati. In alternativa, se necessario è possibile anche collegare altoparlanti esterni.

#### Option 8 USCITA S/PDIF

S/PDIF è un collegamento audio digitale utilizzato per collegare dispositivi audio, ad esempio home theater e altri sistemi HiFi digitali su brevi distanze. Il segnale è trasmesso mediante cavo coassiale con connettori RCA.

1 Assicurarsi che la TV e il dispositivo siano spenti prima di effettuare il collegamento.

2 Collegare i cavi AV (non forniti) dalla presa S/PDIF sulla TV al sistema audio Home Theater o sistema HiFi digitale ecc.

## COMMON INTERFACE

Lo slot Common Interface è progettato per accettare i moduli di Accesso Condizionale (CA) e le smart card per vedere i programmi della televisione a pagamenti e servizi aggiuntivi. Contattate il fornitore del servizio di Common Interface per avere più informazioni sui moduli e sulle sottoscrizioni. Notate che i moduli CA e le smart card non sono né forniti né accessori optional acquistabili da noi.

- 4 Vengono visualizzate le informazioni dettagliate sulla scheda CI:
- 5 Premete il tasto OK per accedere al menù della scheda. Fate riferimento al modulo del manuale di istruzioni per i dettagli delle impostazioni.
- 6 Quando il modulo viene rimosso, il seguente messaggio apparirà sullo schermo.

IT

### ⚠ Avviso

- Spegnete il vostro televisore prima di inserire qualunque modulo nello slot Common Interface.

CAM Rimossa

- 1 Inserite la CAM correttamente, quindi inserite la Smart Card nello slot CI posizionato sul lato del televisore.

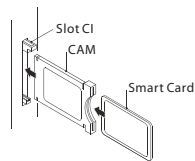

- 2 Accendete il televisore ed esso visualizzerà il messaggio sottostante se il modulo CA viene identificato. Aspettate qualche momento perché la scheda si attivi.

CAM Inserita

- 3 Premete il tasto MENU quindi premete il tasto ▲▼ per selezionare l'opzione di informazione CI.

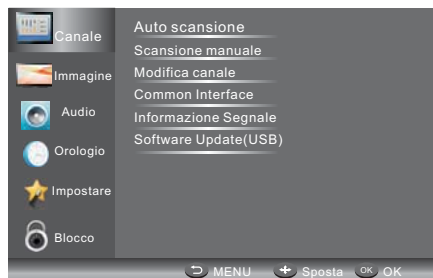

## 03 Telecomando

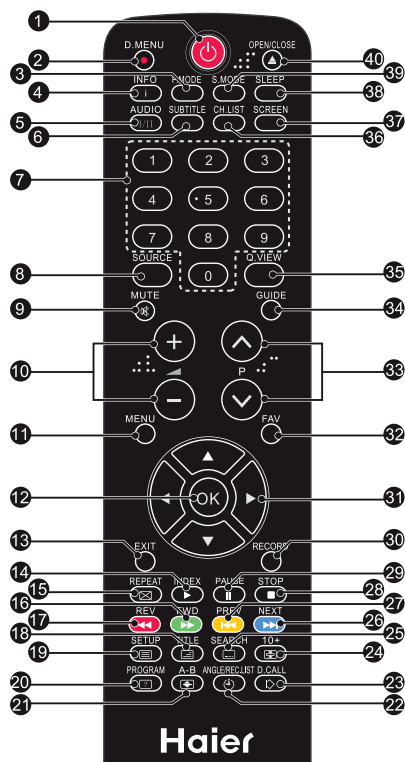

1. POWER: Premere per accendere la TV.
  2. D.MENU: Nessun funzionamento.
  3. P.Mode: Passare alla modalità immagine.
  4. INFO: Premere per visualizzare lo stato del segnale corrente, incluso la sorgente di ingresso e la modalità canale audio.
  5. AUDIO I/II: Premere per selezionare MONO, Nicam stereo per il canale ATV. Per selezionare la lingua Audio per il canale DTV.
  6. SUBTITLE: Premere per cambiare la lingua dei sottotitoli o spegnerli.
  7. Pulsanti numerici: Per l'accesso diretto ai canali.
  8. SOURCE: Per selezione la sorgente d'ingresso.
  9. MUTE: Per disabilitare o abilitare l'uscita audio.
  10. Controllo volume: Per regolare il livello audio.
  11. MENU: Per visualizzare il menu della TV.
  12. OK: Per confermare la selezione.
  13. EXIT: Per ritornare al menu precedente o uscire dal menu.
  14. Indice Teletext
  15. REPEAT: Nessun funzionamento
  16. Tasto verde Teletext / Avanzamento veloce USB
  17. Tasto rosso Teletext / Avvolgimento veloce USB
  18. Mix Teletext
  19. Testo Teletext
  20. Reveal Teletext
  21. Dimensioni Teletext
  22. Ora Teletext / Angolo / Lista REC / Mostra lista registrazioni (Ora Teletext non è una funzione)
  23. Modalità Teletext: Nessun funzionamento
  24. Mantieni Teletext
  25. Sottocodice Teletext: Sottopagina Teletext
  26. Tasto blu Teletext / File successivo USB
  27. Tasto giallo Teletext / File precedente USB
  28. STOP USB
  29. PLAY/PAUSA USB
  30. AVVIO REGISTRAZIONE
  31. Cursori SOPRA, SOTTO, SINISTRA, DESTRA: Premere per muoversi nella propria selezione.
  32. Fav: Per accedere ai canali preferiti in modalità TV o DTV.
  33. Selezione programma: Premere il pulsante ▼▲ per selezionare il canale TV successivo o precedente.
  34. GUIDE: Premere per visualizzare la guida elettronica dei programmi in modalità TV.
  35. QView: Per accedere al canale visualizzato precedentemente.
  36. CH.LIST: Premere per visualizzare l'elenco dei canali.
  37. Screen: Per cambiare l'aspetto dell'immagine.
  38. Sleep: Imposta il timer di spegnimento della TV.
  39. S.Mode: Per modificare la modalità audio.
  40. OPEN/CLOSE: Nessun funzionamento
- 5 6 14 16 17 18 19 20 21 22 24 25**  
**26 27 28 29** :Applicabile anche alla TV con lettore DVD integrato.

### Installate le batterie nel telecomando

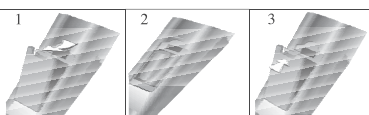

1. Rimuovete il coperchio delle batterie.
2. Inserite le 2 AAA da 1.5V assicurandovi che la polarità (+ o -) delle batterie corrisponda alla polarità segnata all'interno dell'unità.
3. Riposizionate il coperchio delle batterie. Sostituite le batterie quando il televisore mostra i seguenti sintomi: L'operatività è instabile o casuale. A volte il televisore non funziona con il telecomando.

#### Nota:

- 1) Sono raccomandate le batterie alcaline.
- 2) Rimuovete le batterie esaurite o se il telecomando non è utilizzato per lungo tempo.

## TELETEXT (televideo)

Il Televideo è un sistema di informazioni trasmesso da certi canali che può essere consultato come un quotidiano. Offre anche l'accesso ai sottotitoli per gli spettatori con problemi di udito o che non hanno familiarità con il linguaggio della trasmissione (reti via cavo, canali via satellite etc.)

Premendo:	Otterrete:
TEXT (televideo):	Si usa per attivare o uscire dalla modalità TELEVIDEO. Il sommario appare con una lista di oggetti accessibili. Ogni oggetto ha un numero di pagina corrispondente a tre cifre. Se il canale selezionato non trasmette televideo, verrà visualizzata l'indicazione 100 e lo schermo rimarrà vuoto (in questo caso, uscite dal televideo e selezionate un altro canale).
SELEZIONARE UNA PAGINA ▲ ○ ○ ○ ▼ ○ ○ ○	Inserite il numero della pagina richiesta utilizzando i tasti numerici o Su e Giù. Esempio: pagina 120, inserite 120. Il numero è visualizzato in alto a sinistra, il contatore gira e quindi viene visualizzata la pagina. Ripetete l'operazione per vedere un'altra pagina. Se il contatore continua a cercare, significa che quella pagina non è trasmessa. Selezionate un altro numero.
ACCESSO DIRETTO AGLI OGGETTI. ● ● ● ●	I colori sono quelli visualizzati in fondo allo schermo. I quattro tasti colorati sono utilizzati per accedere agli oggetti o alle pagine corrispondenti. Le aree colorate lampeggiano quando l'oggetto o la pagina non sono disponibili.
INDICE:	Permette di tornare alla pagina dei contenuti (di solito pagina 100)
SOTTO PAGINA	Certe pagine contengono sotto pagine che sono visualizzate automaticamente successivamente. Questo tasto si usa per interrompere o riprendere l'acquisizione della sotto pagina. L'indicazione appare in alto a sinistra.
HOLD	Per fermare l'immagine.
REVEAL	Per visualizzare o nascondere le informazioni nascoste (soluzioni dei giochi).
LIST:	L'utente può impostare quattro pagine preferite da collegare direttamente ai quattro tasti colorati. Mentre è attivata la modalità lista, non è possibile utilizzare la navigazione TOP o FLOF con i tasti colorati. I numeri delle pagine preferite devono essere archiviate in e ripristinate da una memoria non volatile per ogni canale dal software di sistema.

IT

## 04 FUNZIONAMENTO

### Guida all'installazione

Il Menu di prima inizializzazione apparirà quando il TV viene acceso per la prima volta oppure quando vengono ripristinate le impostazioni di fabbrica.



1) Premere i tasti ▼▲ per navigare nel menu e ◀▶ per modificare le impostazioni. Selezionare la lingua desiderata, la modalità Casa/Negozio da visualizzare sul menu.

Modalità CASA o NEGOZIO

1. La modalità Casa è una modalità di risparmio energetico. La modalità Casa è raccomandata per impostazioni di visualizzazione normali ed è impostata come predefinita dal produttore.

2. La modalità Negozio è un'opzione per i rivenditori per pubblicità o presentazione dei prodotti. La modalità Negozio ha un'immagine più luminosa della modalità Casa e possono essere visualizzati dei POP menu ogni 30 secondi.

3. È possibile commutare tra modalità Casa e Negozio, a scelta. Se si è scelto la modalità Negozio il TV imporrà HDMI1 come sorgente, e si potrà premere il tasto OK per uscire dal menu POP.

2). Premere i tasti ◀▶ per selezionare AIR/Cavo significa DVB-T/DVB-C.



**Nota**

In UK per visualizzare la TV via cavo, è necessario collegare al TV l'appropriato set top box dell'emittente del TV via cavo.

Se si è selezionato DVB-C, si selezionare la modalità Completa o Rapida di scansione.

È possibile anche selezionare la modalità di scansione automatica. Solo DTV+ATV o DTV, o solo ATV.

3). La sintonizzazione dei canali inizia. Questa operazione può richiedere fino a 6 minuti. Il display mostrerà il progresso della sintonizzazione e il numero di canali trovati.

4). Se si vuole saltare la sintonizzazione DTV, premere il pulsante MENU per interrompere la sintonizzazione in corso. Si passerà direttamente alla sintonizzazione ATV.

5). Dopo il completamento della sintonizzazione, i canali sono organizzati in un ordine preimpostato. Se si desidera saltare canali, modificare l'ordine preimpostato o rinominare i canali, selezionare Programme Edit (Modifica programma) nel menu Channel (Canale).

**Nota**

DTV TV Digitale  
ATV TV analogica (non in UK)  
DTV-C TV Digitale via cavo

### 1. MENU CANALI

#### 1. 1) Sintonizzazione automatica (DVB-T)

1). Premere il tasto MENU e premere i tasti ▼▲ per selezionare il menu CHANNEL e quindi premere il tasto OK o il tasto Destra.

2). Premere i tasti ▼▲ per selezionare Auto Scan e quindi premere il tasto OK.

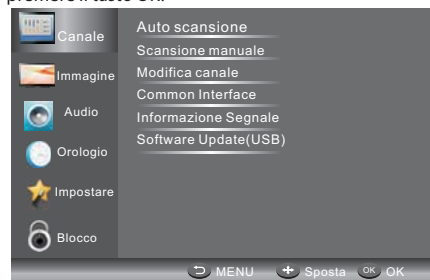

3). Premere i tasti ◀▶ per selezionare tipo antenna su Air significa DVB-T.



4). In modalità Paese, premere i tasti ◀▶ per selezionare il paese in cui si utilizzerà la TV.

5). Nella voce Modalità, premere i tasti ◀▶ per selezionare la modalità di sintonizzazione: ATV / DTV / DTV + ATV.

Premere il tasto ▼ per selezionare Start per avviare.

6). La sintonizzazione dei canali inizia. Questa operazione può richiedere fino a 6 minuti. Il display mostrerà il progresso della sintonizzazione e il numero di canali trovati.

7). Se si vuole saltare la sintonizzazione DTV, premere il pulsante MENU per interrompere la sintonizzazione in corso. Si passerà direttamente alla sintonizzazione ATV. È possibile ripetere il passo precedente se si desidera saltare la sintonizzazione ATV. Un promemoria di installazione apparirà alla successiva accensione della TV, se non è trovato alcun canale.

8). Dopo il completamento della sintonizzazione, i canali sono organizzati in un ordine preimpostato. Se si desidera saltare canali, modificare l'ordine preimpostato o rinominare i canali, selezionare Programme Edit nel menu Channel.



## 1.2) Sintonizzazione automatica (DVB-C)

### Nota

La Sintonizzazione Automatica (DVB-C) non è applicabile nel Regno Unito.

1). Premere il tasto MENU e premere i tasti ▼▲ per selezionare il menu CHANNEL e quindi premere il tasto OK.

2). Premere i tasti ▼▲ per selezionare Sintonizzazione automatica e quindi premere il tasto OK, selezionare il tipo di antenna su cavo significa DVBC.



3). Premere il tasto ▼ e quindi premere i tasti ◀▶▼▲ per selezionare il paese in cui si utilizzerà la TV.

4). Nel menu Modalità, premere i tasti ◀▶ per selezionare ATV / DTV / DTV + ATV.



5). La sintonizzazione dei canali inizia. Questa operazione può richiedere fino a 6 minuti. Il display mostrerà il progresso della sintonizzazione e il numero di canali trovati.

6). Se si vuole saltare la sintonizzazione DTV, premere il pulsante MENU per interrompere la sintonizzazione in corso. Si passerà direttamente alla sintonizzazione ATV. È possibile ripetere il passo precedente se si desidera saltare la sintonizzazione ATV. Un promemoria di installazione apparirà alla successiva accensione della TV, se non è trovato alcun canale.

7). Dopo il completamento della sintonizzazione, i canali sono organizzati in un ordine preimpostato. Se si desidera saltare canali, modificare l'ordine preimpostato o rinominare i canali, selezionare Programme Edit nel menu Channel.

**Nota**

Tutti i canali inclusi ATV, DTV e Radio possono essere sintonizzati in un'unica volta, se il tipo di sintonia è DTV+ATV. Tutti i canali salvati verranno cancellati dopo la sintonizzazione automatica. Dopo la sintonizzazione automatica, il televisore passerà al primo canale DTV.

**2. 1 ) Sintonizzazione manuale DTV (DVB-T)**

- 1). Premere il tasto MENU e premere i tasti ▼▲ per selezionare il menu CHANNEL e quindi premere il tasto OK.
- 2). Premere i tasti ▼▲ per selezionare la sintonizzazione manuale DTV e quindi premere il tasto OK, se si seleziona Air in Scansione automatica, si accederà al menu di scansione manuale DVB-T.



- 3). Apparirà la schermata di Sintonizzazione manuale DTV. Premere i tasti ◀▶ per selezionare il canale UHF desiderato o premere il tasto OK quindi immettere il numero di canale. Selezionare Start per iniziare la ricerca di tale canale. Quando il segnale è stato sintonizzato, l'immagine e la potenza del segnale sarà visualizzata sullo schermo.
- 4). Premere il pulsante MENU per ritornare al menu principale.
- 5). Premere il pulsante EXIT per uscire dal menu.

**2. 2 ) Sintonizzazione manuale DTV (DVB-C)**

- 1). Premere il tasto MENU e premere i tasti ▼▲ per selezionare il menu CHANNEL e quindi premere il tasto OK. Se si seleziona Cavo in scansione automatica, si accederà al menu di scansione manuale DVBC.



- 2). Apparirà la schermata di Sintonizzazione manuale CADTV. Premere i pulsanti ◀▶▼▲ per selezionare (Frequenza/Simbolo (ks/s/QAM tipo QAM) premere il pulsante Start per iniziare la ricerca di tale canale. Quando il segnale è stato sintonizzato, l'immagine e la potenza del segnale sarà visualizzata sullo schermo.
- 3). Premere il pulsante MENU per ritornare al menu principale.
- 4). Premere il pulsante EXIT per uscire dal menu.

**3) Sintonizzazione manuale ATV:**

È possibile modificare il sistema audio per cercare i canali TV analogici e regolare i canali, quindi memorizzare i canali selezionati.



**Nota**

1. Selezionare il pulsante rosso del televideo per memorizzare i canali dopo la sintonizzazione manuale.
2. Se il numero dove salvare il CH corrisponde al numero del CH attuale, quando premerete il tasto rosso, il CH attuale verrà sostituito.

**4). Modifica programma**

Premere i tasti ▲ o ▼ per selezionare Program Edit nel menu Channel. Quindi premere il tasto OK per accedere al sottomenu. Quindi selezionare il programma che si desidera modificare.



**Cancella:** Premendo il tasto rosso, il canale evidenziato sarà cancellato.

**Salta:** Premere il tasto giallo per selezionare la funzione Skip e l'icona SKIP sarà visualizzata accanto al programma e sarà saltato quando si cambia il programma.

**Sposta:** Premere il tasto verde per selezionare il canale che si vuole spostare. Un'icona apparirà davanti al numero del canale. Quindi premere i tasti ▼/▲ in una nuova posizione e premere il tasto verde per confermare.

**Rinomina:** (Solo per ATV) Premere il tasto blu per rinominare il canale. Premere i tasti numerici circolarmente per immettere un nuovo nome e premere il tasto OK per confermare (il tasto numerico come nella tabella seguente).

1	2 abc	3 def
4 ghi	5 jkl	6 mno
7 pqrs	8 tuv	9 wxyz

**FAV:** Premere il tasto FAV (invece dei tasti colorati) per impostare il canale preferito. (Se si vuole visualizzare l'elenco dei canali preferiti è necessario uscire dal menu Program Edit e quindi premere il tasto FAV.)

### 5). Common Interface

Questo menù può visualizzare le informazioni della scheda CI.

### 6). Informazioni segnale (solo per DTV)

Premere i tasti ▲/▼ per selezionare le informazioni segnale nel menu Channel. Quindi premere il tasto OK per visualizzare le informazioni relative del menu Channel.

### 7). Aggiornamento software (USB)

Premere i tasti ▲ o ▼ per selezionare Aggiornamento software (USB) nel menu Channel. Quindi premere il tasto OK per aggiornare il software usando una USB. Seguire le istruzioni per l'aggiornamento del software fornite con il software. Nota: Si raccomanda di effettuare un ripristino alle impostazioni di fabbrica (fare riferimento a Ripristino impostazioni di fabbrica nel menu Configurazione) per assicurarsi che l'unità sia aggiornata con successo..

## 2.MENU IMMAGINI

Il secondo elemento del MENU è il MENU PICTURE. Potete regolare qui l'effetto delle immagini, come contrasto, luminosità, ecc. Premere ▼▲ per spostarsi, premere OK per effettuare la regolazione.



### Nota

- 1).Ci sono quattro modalità di temperatura colori che possono essere selezionate: medio, caldo, freddo, utente.
- 2).Lo schermo è disponibile solo in modalità PC, dove si può regolare la posizione orizzontale, la posizione verticale, la dimensione e la fase.

## 3.MENU AUDIO

Il terzo elemento del MENU è il MENU AUDIO. Qui è possibile regolare l'effetto audio, ad esempio gli acuti, i bassi, il bilanciamento, ecc.

Premere ▼▲ per spostarsi, premere OK per effettuare la regolazione.



### Nota

- 1.Volume automatico: disponibile solo quando il volume del segnale in ingresso è troppo alto o distorto.
- 2.Solo audio: impostare per spegnere lo schermo TV e ascoltare il solo Audio.

## 4. MENU ORARIO

## FUNZIONAMENTO

La quarta voce del menu è MENU ORARIO. È possibile regolare l'orologio, gli orari di accensione e spegnimento automatico, il timer di spegnimento automatico. Premere ◀▶ per spostarsi, premere OK per effettuare la regolazione.



### Auto Sleep

quando lo spegnimento automatico è attivato, se entro 15 minuti non vi è alcun segnale, il televisore si spegnerà automaticamente. L'ora dell'orologio viene recuperata quando il TV è in grado di ricevere il segnale DTV.

## 5. MENU SETUP

La quinta voce del MENU è MENU SETUP. Da qui è possibile regolare la lingua OSD, la lingua audio, la lingua dei sottotitoli, ecc.



### Stand-by automatico (4 ore)

1. Se dopo 4 ore dall'accensione e non sono state effettuate modifiche alla TV, ad esempio non è stato cambiato alcun canale o modificato il volume, la TV inizierà la sequenza di spegnimento.

E una finestra di pop-up apparirà sullo schermo. Dopo 150 secondi la TV passerà automaticamente in stand-by. Per uscire dallo spegnimento automatico premere qualsiasi tasto sul telecomando.

2. Per annullare lo spegnimento automatico, nel menu Opzioni selezionare Stand-by automatico (4 ore). Lo schermo della TV ritorna al menu Opzioni e l'opzione Spegnimento automatico (4 ore) sarà visualizzata. Spegnimento automatico (4 ore) OFF

Per ritornare allo spegnimento automatico dopo 4 ore, ripetere quanto riportato in precedenza usando il tasto freccia per selezionare SI.

Nel menu di sistema File PVR, è possibile configurare il disco USB per PVR.



**Tempo registrazione timeshift:** Per impostare il tempo di registrazione timeshift massimo.

**Stand-by automatico (4 ore):** Per impostare l'unità in stand-by dopo 4 ore di funzionamento.

**Impostazione modalità:** Per impostare la modalità Casa o la modalità Negozio.

**Controllo HDMI CEC:** Per attivare o disattivare la funzione CEC.

**Tempo OSD:** Premere ◀ o ▶ per selezionare il tempo di visualizzazione del menu.

### Ripristina impostazioni di fabbrica

Premere i tasti ▼ o ▲ per selezionare Ripristina impostazioni di fabbrica e premere il tasto OK per accedere alla prima configurazione. Una volta confermato, tutte le impostazioni saranno annullate. Deve essere utilizzato se si verificano problemi con la TV.

### Nota

Ripristinare le impostazioni di fabbrica cancellerà tutti i programmi e le password.

## 6. MENU BLOCCO

Il sesto elemento del menu è il MENU LOCK, che permette di bloccare il sistema, impostare una password, bloccare i programmi e impostare il controllo parentale. Una volta attivato il blocco del sistema, non sarà più possibile cercare i canali o modificare i programmi.



La password predefinita è 0000, se si dimentica la password è possibile utilizzare la super password: 9443. Blocco dei programmi: Premere ▼▲ per scegliere il programma, premere il tasto verde del televideo per bloccare il programma. Se si desidera sbloccare il programma, accedere al menu principale, inserire la password e premere nuovamente il pulsante verde. Parental Control: Premere ◀▶ per scegliere il rating.

## 7. Menu EPG (Guida elettronica alla programmazione)

Il menu EPG (Guida elettronica alla programmazione) fornisce informazioni dettagliate in merito al programma trasmesso. Premere il tasto EPG e appare un Menu con le informazioni relative al programma in merito al canale che si sta visualizzando. Si potrà vedere fino a sette giorni di informazioni dei programmi. Per visualizzare il giorno successivo o più utilizzare i tasti ▲ o ▼ per evidenziare la data e premere i tasti ◀ o ▶ per scorrere attraverso le date disponibili.

GUIDA PROGRAMMI	
2010/04/29 02:19	
001 Nine Digital	NINE MORNING NEWS
002 Nine Digital...	NINE MORNING NEWS
003 GO!	TMZ
Record	Programma
Promemoria	

GUIDA PROGRAMMI	
◀ 001 Nine Digital ▶	
01:00-02:00	NINE MORNING NEWS
02:00-03:00	THE ELLEN DEGENERES S...
03:00-04:00	THE VIEW
04:00-05:00	DAYS OF OUR LIVES
05:00-05:30	ENTERTAINMENT TONIGHT
05:30-06:00	MAGICAL TALES
06:00-06:30	THE SHAK
06:30-07:00	NINE AFTERNOON NEWS
Record	Informazioni
Servizio	Promemoria

Per vedere cosa sarà trasmesso dopo il programma corrente, premere il tasto giallo (Schedule). Premerlo (Service) di nuovo per ritornare. Per visualizzare un canale diverso, utilizzare i tasti ▲ o ▼ per evidenziare il canale e quindi premere i tasti ◀ o ▶. Per uscire dal menu EPG, premere il tasto EPG o EXIT.

### Nota

Fare riferimento alla parte bassa della schermata EPG per le funzioni di base dei tasti del telecomando.

### Registrare

In modalità EPG, premere il tasto rosso sul telecomando per selezionare un programma da registrare. Si accederà quindi al menu Registrazione programmata per le impostazioni di registrazione. (Fare riferimento alla sezione File system PVR.)

### Nota

Assicurarsi che sia inserito un Hard Disc o dispositivo USB compatibile nell'ingresso USB per programmare le registrazioni. Se il dispositivo di memorizzazione non è compatibile, sarà chiesto di formattarlo. Premere il tasto Index per accedere alla Lista dispositivi menu impostazione PVR per formattare il proprio dispositivo.

### ATTENZIONE

La formattazione del dispositivo USB cancellerà tutti i dati memorizzati nel dispositivo USB.

Se si è impostata una registrazione programmata, la TV si accenderà automaticamente quando il programma è impostato da registrare e si spegnerà automaticamente al completamento della registrazione. Durante una registrazione programmata tuttavia l'immagine e il volume saranno silenziati (non ci sarà alcuna visualizzazione), ma l'unità sarà accesa. È possibile premere il tasto STANDBY per riattivare immagine e volume.

### Reminder(tasto blu)

Nel menu EPG, premere il tasto BLU per impostare un reminder del programma. Sarà visualizzato il menu Reminder seguente ed è possibile utilizzare i tasti ◀ o ▶ per impostare i dettagli di reminder del programma. Si potrà impostare il remainder a Una volta, Quotidiano o Settimanale.

Promemoria	
17:03 19/11/2004	
Frequenza	◀ Off ▶
Canale	The HITS
Minuto	0
Ora	17
Mese	Nov
Data	19
Programma List	OK

È possibile premere il tasto rosso per visualizzare l'elenco dei programmi programmati. È possibile anche cancellare i programmi programmati.

### INFO (tasto verde)

Nel menu EPG, premere il tasto VERDE per visualizzare maggiori informazioni relative al programma attuale.

## 8. File System PVR (solo per DTV Standard Definition)

Premere i tasti ▼ o ▲ per selezionare il File System PVR, quindi premere il tasto OK per accedere al sottomenu e quindi utilizzare i tasti ◀ o ▶ per scorrere tra le opzioni.

IT

## FUNZIONAMENTO



**File Manager:** Qui è possibile visualizzare tutti i programmi registrati. Premere il tasto blu per modalità a schermo intero.



**Elenco dei dispositivi:** questo sottomenu, vengono elencati i dispositivi USB collegato al televisore. È possibile selezionare il dispositivo e quindi premere il tasto rosso per formattare il dispositivo USB.



**Registrazione programmata:** Qui è possibile impostare l'elenco delle registrazioni programmate. È possibile anche cancellare le registrazioni programmate impostate.



Accedendo al sottomenu è possibile impostare la frequenza di registrazione come Una volta, Quotidiano, Settimanale, Giorno della settimana o disattivato.

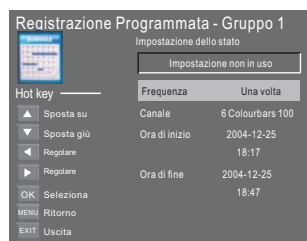

### Registrazione il programma:

Quando si riproduce da sorgente DTV, scegliere il canale e fare clic su "registra". Apparirà la schermata di registrazione. Fare clic nuovamente su "record", la schermata di registrazione scompare e l'icona "REC" resta in alto a sinistra. Essa scompare quando si fa clic su "Stop".

### Riprodurre la registrazione:

Il programma registrato sulla "USB" sarà salvato nella cartella "Registrazione USB" sul dispositivo.

È possibile riprodurlo nel Menu Impostazione PVR e nel sottomenu File Manager.

1. Le dimensioni di memorizzazione su USB possono essere tra 128MB e 500GB, ma per uso pratico si raccomanda da 2GB a 500GB.

2. Il video può diventare pixelato quando la frequenza video è troppo bassa. Ciò può essere causato dal collegamento di un cavo prolunga USB invece di collegare direttamente la USB alla TV.

3. Non tutti i dispositivi USB sono compatibili. Di seguito una lista di unità USB raccomandate.

I modelli che non sono riportati nella lista possono essere compatibili, ma non è garantito il loro funzionamento.

La lista di supporto USB è la stessa della funzione Timeshift, si vedano le pagine seguenti per i dettagli.

### Registrazione DTV

Per registrare il programma che si sta guardando, premere il tasto REC e un'icona rossa REC apparirà sullo schermo. Il tempo/durata di registrazione e il tempo di registrazione restante saranno visualizzati nel menu seguente.

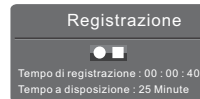

Per nascondere o richiamare il menu, premere nuovamente il tasto REC.

Per interrompere la registrazione, premere il tasto Stop o spostare il cursore per selezionare l'opzione Stop quando il menu in alto è visualizzato e quindi seguire la guida pop-up.

È possibile anche accedere al Menu Lettore multimediale per visualizzare i programmi registrati in modalità Filtrato.

**Nota**

- Assicurarsi che il dispositivo di salvataggio utilizzato per registrare sia inserito nell'ingresso USB sul retro dell'unità ed è compatibile per la registrazione. Se il dispositivo di memorizzazione non è compatibile, sarà chiesto di formattarlo. Premere il tasto Index per accedere alla Impostazione PVR e selezionare Elenco dispositivo al formato del dispositivo.
- Durante la registrazione, si sarà solo in grado di guardare il programma che si sta registrando in quanto questa è un'unità a sintonizzazione singola. Tutte le funzioni (Play, FB, FF, Prev., Next, Pause e Stop) nel menu possono essere effettuate solo quando il menu è attivo.
- Durante la registrazione, solo le funzioni Play e Stop sono disponibili. Le altre funzioni nel menu saranno disponibili solo quando si riproduce il file registrato.
- Non è possibile registrare se il segnale è criptato dalla CI+.

**9. Time Shift**

Premere il tasto II per mettere in pausa il programma che si sta guardando per attivare la funzione Time Shift. Verrà visualizzato il menu seguente. Questo menu sparirà dopo alcuni secondi.



Premere il tasto ► nuovamente per riprendere la riproduzione e un'icona bianca apparirà alla destra dello schermo, che mostra che il time shift è in esecuzione. Per annullare o richiamare il programma premere il tasto MENU. Per interrompere il time shift, premere il tasto Stop o spostare il cursore per selezionare l'opzione Stop quando il menu è attivo e quindi seguire la guida pop-up.

**Nota**

- Assicurarsi che il dispositivo di salvataggio utilizzato per registrare sia inserito nell'ingresso USB sul retro dell'unità ed è compatibile per la registrazione. Se il dispositivo di memorizzazione non è compatibile, sarà chiesto di formattarlo. Premere il tasto Index per accedere alla Impostazione PVR e selezionare Elenco dispositivo al formato del dispositivo.
- Tutte le funzioni (Play, FB, FF, Prev., Next, Pause e Stop) nel menu possono essere effettuate solo quando il menu è attivo.
- Non è possibile utilizzare il Timeshift se il segnale è criptato dalla CI+.

**Riproduzione del segnale registrato**

La TV Haier registra i programmi nel dispositivo USB nel formato .ts, che è il formato usato per trasmettere la TV ad alta definizione. Se altri TV, PC, Laptop, DVD, o qualsiasi altro dispositivo o periferica non supportano o riconoscono il file \*.ts, non si potrà riprodurre questo file. Si può riprodurre \*.ts files su un computer o un laptop con il corretto software. Consultare Internet oppure un fornitore IT per maggiori informazioni sul software da usare. Attenzione: Haier non è responsabile per qualsiasi software scaricato dal cliente o negozio, se contiene virus o provoca qualsiasi malfunzionamento a causa della installazione di questo software. Il cliente lo usa a proprio rischio e pericolo.

Lista dei più comuni tipo di file che possono essere riprodotti utilizzando il dispositivo USB: Fotografie .jpg, Audio .mp3, Video .MPEG2, Testo .txt

IT

## FUNZIONAMENTO

### 10. Lettore USB

Premere il tasto sorgente, e selezionare USB nella lista sorgente, premere il tasto OK per accedere al menu USB.

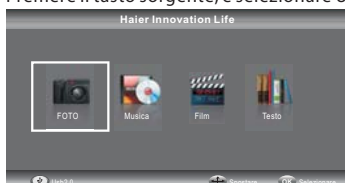

Assicurarsi che il dispositivo USB sia collegato allo slot. Possono essere selezionati quattro tipi di elementi multimediali, quali foto, musica, filmati e testo. Selezionare il tipo di elemento multimediale premendo ◀▶, premere il tasto OK per accedere al menu di selezione del disco.



Premere ▼ / ▲, selezionare il disco e la cartella giusta, premere OK per accedere ai file multimediali elencati. Premere il tasto rosso per tornare al menu di selezione del tipo di elemento multimediale.



Selezionare il file multimediale premendo ◀▶ o ▼▲, quindi appare la schermata di anteprima. Premere il tasto ▶ per riprodurre il file multimediale a schermo intero. Quando il file multimediale è in riproduzione, premendo il tasto ▼ sarà visualizzata la barra di controllo.

#### Fotografie

##### Funzioni Base



Quando le foto sono riprodotte, premere il tasto “▼” del telecomando, una menu di aiuto apparirà in basso sullo schermo.

<b>Play/Pause</b>	Premere il tasto “Play/Pause” del telecomando per riprodurre o mettere in pausa.
<b>Prev.</b>	Premere il tasto “Left” del telecomando per leggere la foto precedente.
<b>Next</b>	Premere il tasto “Right” del telecomando per leggere la foto successiva.
<b>Stop</b>	Premere il tasto “Left/Right” del telecomando per fermare la riproduzione e ritornare al menu precedente.
<b>Repeat</b>	Premere il tasto “ok” del telecomando per riprodurre una foto oppure riprodurre tutte le foto.
<b>Quick Menu</b>	Premere il tasto blu del telecomando per riprodurre una foto oppure riprodurre tutte le foto.

**MUSICA**

Quando la musica viene riprodotta, premere il tasto "►" per selezionare il menu di toolbar.

Funzioni Base





	<b>FB:</b> Premere il tasto "Left/Right" del telecomando per selezionare questa funzione, premere il tasto "ok" per tornare indietro. Premere il tasto "PLAY" per riprodurre normalmente.
	<b>FF:</b> Premere il tasto "Left/Right" del telecomando per selezionare questa funzione, premere il tasto "ok" per avanzare velocemente. Premere il tasto "PLAY" per riprodurre normalmente.
	<b>Musica di sottofondo:</b> Premere il tasto "Left/Right" del telecomando per selezionare questa funzione, premere il tasto "ok" per attivare/disattivare questa funzione.

Le altre funzioni sono simili a quelle delle Fotografie, riferire al paragrafo "Fotografie".

**Filmati**

Le funzioni sono simili a quelle delle "Fotografie", riferire al paragrafo "Fotografie".

















Funzioni Base

	<b>Set A:</b> Premere il tasto "Left/Right" del telecomando per selezionare A e B, il filmato passerà da A a B.
	<b>ZOOM IN:</b> Premere il tasto "Left/Right" del telecomando per selezionare questa funzione. (Se il documento è più grande di 1920x1080, questa funzione non è supportata)
	<b>ZOOM OUT:</b> Premere il tasto "Left/Right" del telecomando per selezionare questa funzione. (Questa funzione non è supportata per video HD con risoluzione maggiore di 1920x1080)
	<b>Select Time:</b> Premere il tasto "Left/Right" del telecomando per selezionare questa funzione, premere il tasto "ok" per selezionare il tempo di riproduzione.

**TESTO**

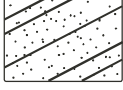
Premere "▼/▲" per selezionare la pagina precedente/successiva, inserire il numero e **OK** per saltare alla pagina desiderata.

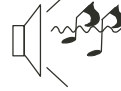
## 05 RISOLUZIONE DEI PROBLEMI

Sintomo del problema		Comprobar
Video	Audio	
 Effetto neve	 Rumore di sottofondo	Posición, dirección o conexión de la antena
 Effetto fantasma	 Audio normale	Posición, dirección o conexión de la antena
 Interferenze	 Rumore di sottofondo	Equipos electrónicos, coche/moto, luz fluorescente
 Immagine normale	 Muto	Volumen (comprobar si está activado el Silencio o si las conexiones de audio son incorrectas)
 Nessuna immagine.	 Muto	Cable de alimentación no conectado. Interruptor de alimentación apagado. Ajustes de Contraste y brillo / Volumen. Pulsar tecla Standby en el mando para examinarlo.
 Nessun colore	 Audio normale	Control del color
 L'immagine è spezzata	 Audio normale o debole	Resintonizar canal
 Nessun colore	 Rumore di sottofondo	Sistema de TV
 C'è una striscia nera sulla parte superiore e inferiore	 Audio normale	Cambie el formato de pantalla

## Risoluzione dei problemi

<p>La mia TV non visualizza l'immagine sul laptop / PC quando collegato.</p>	<p>La maggior parte dei PC e laptop quando collegati con uno spinotto VGA (lo spinotto blu a 15 pin sul proprio PC o laptop) richiede la pressione di alcuni pulsanti sulla propria tastiera per ottenere l'immagine su un TV o altro display esterno. Solitamente è il tasto F7 (Dell) o F4 (HP / Samsung) o F5 (Toshiba). Sui laptop, è necessario premere il tasto "Fn" contemporaneamente al tasto "F".</p>
<p>Ho collegato il mio PC/Laptop alla TV e ho l'immagine ma non l'audio. Perché?</p>	<p>Il cavo VGA trasporta solo le informazioni video o immagini. È necessario collegare un cavo separato collegato alla presa cuffia (jack 3,5 mm) sul proprio PC/Laptop alla presa da 3,5 mm (PC Audio IN) sulla propria TV. È necessario selezionare "PC" usando il pulsante Source sul proprio telecomando. In alternativa, collegare il proprio PC/Laptop usando un cavo HDMI se il proprio PC/Laptop ha un connettore HDMI. HDMI è sia audio sia video.</p>
<p>L'immagine non si ridimensiona automaticamente quando si cambiano i canali.</p>	<p>Verificare il rapporto di aspetto dell'immagine della TV sia impostato su 'Auto' per tutti gli ingressi ATV, DTV, SCART, HDMI 1, 2 ecc. Per impostare il rapporto di aspetto (Auto, 4:3 o 16:9). Premendo il pulsante Source si parte da ATV e ripetere la sequenza seguente per tutte le sorgenti di ingresso ATV, DTV, SCART, HDMI 1 e 2 in quanto ogni sorgente di ingresso è controllata separatamente. Premere il pulsante menu TV Premere la freccia Destra per accedere al sottomenu Picture Premere la freccia Giù per selezionare Aspect Ratio Selezionare Auto Premere Exit Ripetere per tutte le sorgenti di ingresso.</p>
<p>Ho collegato un lettore DVD o un altro dispositivo alla mia TV e non funziona.</p>	<p>Ciò vale per qualsiasi dispositivo collegato alla TV. 1. Spegnerne TV e DVD (staccare la presa a parete, non in standby). 2. Spegnerne qualsiasi dispositivo collegato alla presa SCART. 3. Scollegare lo spinotto SCART dalla TV. 4. Collegare e accendere la TV 5. Collegare e accendere il DVD 6. Selezionare HDMI dal menu Source 7. Premere play sul lettore DVD e verificare che l'immagine sia riprodotta correttamente NOTA: La presa SCART ha priorità su quella HDMI ed è importante che il dispositivo collegato alla presa SCART della TV sia spento (non in standby). Osservare queste istruzioni. Se il dispositivo funziona e il lettore DVD funziona, la TV è OK è solo un po' confusa. Probabilmente gli spinotti HDMI sono stati rimossi e ricollegati mentre la TV era accesa. Non rimuovere o collegare mai i cavi HDMI o qualsiasi altro dispositivo digitale con il dispositivo acceso. Spegnerne sempre tutti i dispositivi quando si scollega o collega un qualsiasi dispositivo digitale.</p>

IT

## Individuazione dei problemi della TV digitale e possibili soluzioni

### Immagine sgranata

Un esempio tipico di problema di ricezione include l'**immagine sgranata** (pixilation) o immagine congelata, a volte si presenta anche **tintinnio** o **stridio** o **abbassamento di suono** o **NESSUNA ricezione**.

L'immagine può sgranarsi a causa di riduzione del segnale video digitale. La riduzione di segnale può verificarsi a causa di problemi dovuti a segnali deboli (se veda Antenne TV) o se si è collegati via cavo a un segnale cavo debole. Se il problema è il segnale debole, utilizzare un amplificatore per rafforzare il segnale. Un tecnico può aiutare nell'installazione di un amplificatore in linea o di un pre-amplificatore. Ciò rafforzerà la potenza del segnale e risolverà il problema dei pixel.

Se si sta ricevendo un segnale TV via satellite, controllare che la parabola non si sia spostata a causa del forte vento o che il segnale non sia ostacolato da alberi. Gli alberi possono costituire un problema in quanto il segnale TV può cambiare a seconda se un albero tra la parabola e il satellite è spoglio o pieno di foglie.

### Canali mancanti

Può essere che ci siano **canali mancanti** o si sta ricevendo da una regione sbagliata.

A volte i **servizi interattivi (pulsante rosso) non funzionano**. Ciò è causato solitamente da un segnale debole, si veda Antenne TV.

### Antenne TV

La tv digitale terrestre (in chiaro) arriva alla vostra TV via antenna, le antenne vecchie che erano buone per la TV analogica possono non funzionare bene per il digitale ed è quindi necessario sostituirla. Se si stanno ricevendo alcuni ma non tutti i canali digitali sulla DTV (in chiaro) ad esempio si riceve BBC1, BBC2, Channel 4, ma non ITV o Channel 5, ciò solitamente è dovuto al fatto che l'antenna è di tipo a banda stretta, ed è necessario quindi sostituirla con una a banda larga.

### Spinotti e cavi difettosi

Controllare la TV. Sono gli spinotti sul retro collegati correttamente alla corrente, all'antenna, al set top box, al videoregistratore, al lettore DVD o al registratore? Si sa che gli spinotti SCART si allentano con il tempo e possono comportare problemi sia con l'audio sia con il video (immagine). Il canale sinistro o destro, o entrambi i canali audio, sono silenziati e i colori sono scarsi o poco chiari. Premere gli spinotti SCART in modo fermo, ciò può risolvere il problema.

Gli spinotti HDMI devono essere inseriti fermamente; è l'ultimo millimetro che crea il contatto. Solitamente la parte in plastica nera dello spinotto HDMI deve essere molto vicina o toccare quasi il corpo della TV o del dispositivo collegato.

Quando si collega un qualsiasi cavo HDMI possono verificarsi problemi se i cavi HDMI sono collegati quando la TV o altro dispositivo è acceso. Spegnerne sempre sia la TV sia il dispositivo collegato. Se si devono collegare gli spinotti e le prese, spegnere la TV e ricollegare e riaccendere.

### Ho collegato il mio PC alla TV. Non c'è audio.

Se si è collegato il PC o il laptop alla TV usando un cavo VGA (15 pin Sub D) non c'è audio, è necessario collegare un cavo audio separato alla TV dal PC o laptop.

### Colori non naturali e toni carne

Toni carne non naturali e altri colori possono rappresentare un altro problema anche con una nuova HDTV. Ciò è dovuto alle impostazioni dell'immagine TV che sono ottimizzate per ambiente showroom. Risolvere il problema modificando la modalità immagine a naturale nel menu dell'immagine. Per maggiore precisione, cercare di impostare manualmente le opzioni di colore, contrasto e luminosità nel menu dell'immagine.

### Bordi bianchi

I bordi bianchi intorno agli oggetti e alle persone solitamente compaiono se la nitidezza della TV è impostata troppo alta o se la TV utilizza una tecnologia avanzata di miglioramento del bordo. Andare al menu dell'immagine e regolare la nitidezza fino a quando il bordo bianco non scompare. Se il miglioramento del bordo è abilitato, cercare di disabilitarlo utilizzando il menu Service.

### Video instabile

A volte il video può diventare instabile. Quando ciò avviene, verificare che il segnale sia abbastanza forte. Se il segnale è forte, il problema è con il cavo. Se la potenza del segnale è debole, cercare di rafforzare la potenza del segnale con l'aiuto di un amplificatore.

### L'immagine non si adatta allo schermo.

Quando si collega il PC o il laptop alla TV, l'immagine può non adattarsi allo schermo. Controllare le impostazioni del display sul proprio PC o laptop (Windows > Start > Pannello di controllo > Aspetto e personalizzazione > Impostazioni schermo) e selezionare la migliore risoluzione. Sulla TV selezionare: Menu TV > Picture > Settings e quindi provare AUTO, ZOOM1 o ZOOM2 per la migliore visualizzazione.

### Collegamento USB

La connessione USB funziona solo con file \*.jpg (foto) e \*.mp3 (musica). Si noti che la TV non riconosce iPhone o iPod Apple collegati al connettore USB sulla TV. La TV può riprodurre altri file, ma a causa di più formati file diversi, non si garantisce che questi altri file funzionino.

## Specifiche

### TV LCD a LED digitale 32" HD Ready

<b>Qualità immagine televisione:</b>	HD Ready Digitale integrato. Dimensioni schermo: 81 cm Risoluzione 1366 x 768 pixel 50Hz.
<b>DTV Tuner Decoder</b>	DVB-T, DVB-C 16/32/64/128/256 QAM modulation MPEG2,MPEG4,H.264
<b>Connettività:</b>	2 prese HDMI. 1 presa SCART. Presca ingresso PC. Presca video component. Composite. 1 porta USB. 1 porta cuffia. 1 porta SPDIF.  Supported Systems:PAL+SECAM Numero di canali Memorizzabili:1000(DTV),100(ATV) TV( RF) :75Ω Non bilanciato AV Video-Input:75Ω,1V-P,RCA AV Audio-Input:20KΩ,500mB RMS YPbPr/HDMI Video Input:480i, 480p, 576i, 576p, 720p, 1080i, 1080p
<b>Qualità audio:</b>	NICAM stereo sound system. 2 x 8watts RMS power output.
<b>Potenza assorbita in standby</b>	<0.30W
<b>Funzioni digitali:</b>	Digitally interactive. Digital text. Digital video broadcasting (DVB) subtitles available. Auto setup. Auto scan for new channels. Now and next programme guide. 7 day electronic programme guide (EPG). Top up TV compatible. CI slot. Audio description compatible.
<b>Funzioni supplementari:</b>	UHF/VHF tuner;Sleep timer;Child lock;Picture and text Remote control batteries required 2 x AAA (included). VESA Mount Size: 200 x 100 mm Dimensioni confezione (LxAxP): 886x585x132mm Dimensioni set (LxAxP) con supporto: 750.3x511.8x210mm Dimensioni set (LxAxP) senza supporto: 750.3x459.8x73mm Peso confezione: 7.7kg Peso set con supporto: 6.0 kg Peso set senza supporto: 5.6 kg

\*La specifica delle parti di questo televisore qui fornita è solo per riferimento. Potrebbero verificarsi differenze via via che la tecnologia del prodotto viene aggiornata. Il progetto e le specifiche sono soggetti a cambiamenti senza notifica.

#### Descrizione dell'uscita Scart:

1. Quando la sorgente attiva è ATV/AV/SCART, il segnale di uscita scart è ATV.
2. Quando la sorgente selezionata è DTV, il segnale non sarà presente in uscita della SCART.
3. Le altre sorgenti non hanno un segnale di uscita SCART.

**Power Source**  
 V\_5V\_AUX , V\_5V , V\_12V  
**AUX\_Power**  
 V\_5V\_AUX --> [B300B] --> V\_3.3V\_AUX  
 --> [B3] --> V\_3.3V  
**MAIN Power**  
 V\_5V --> [B300B] --> V\_1.5V  
 --> [B300B] --> V\_1.0V

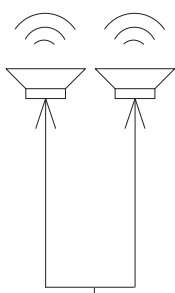
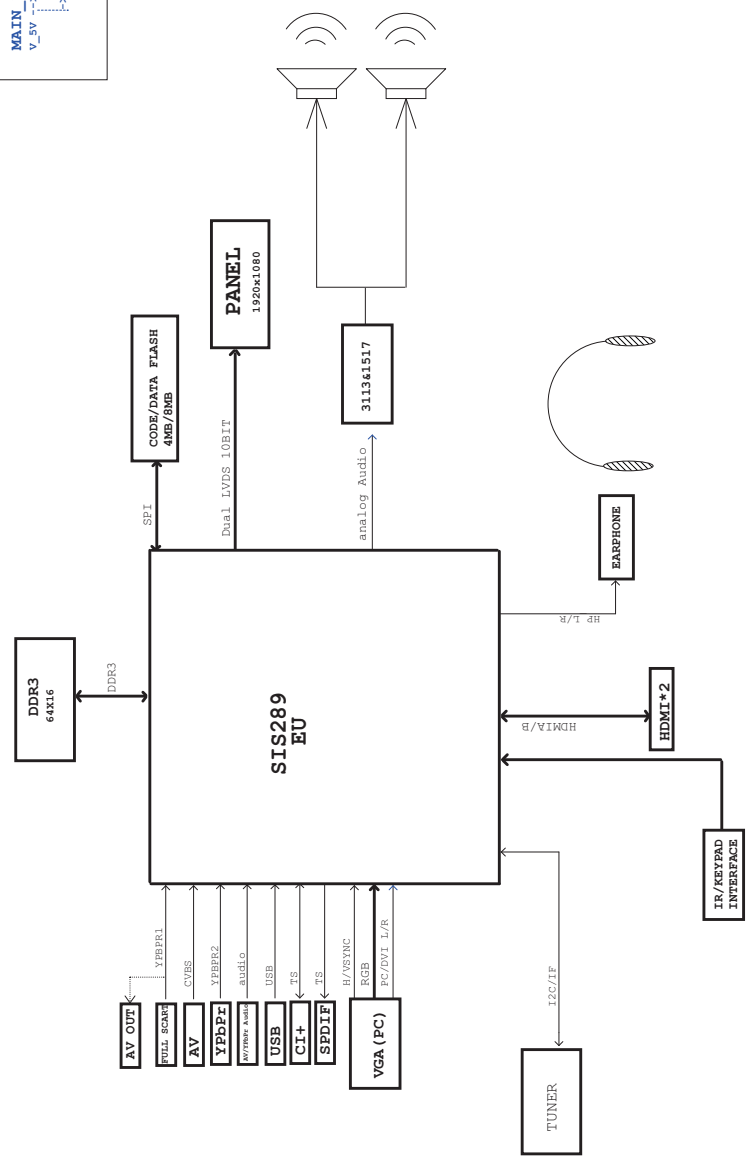





图5-1-1 LED灯条使用5V、12V、24V、36V均可，但其他电压时不能要插



图5-1-2 LED灯条使用5V、12V、24V、36V均可，但其他电压时不能要插

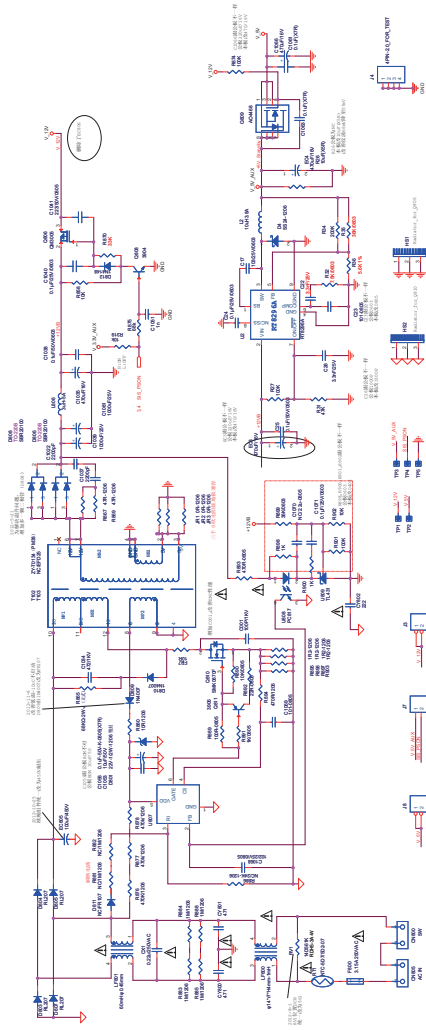

**CLOCK OSC**

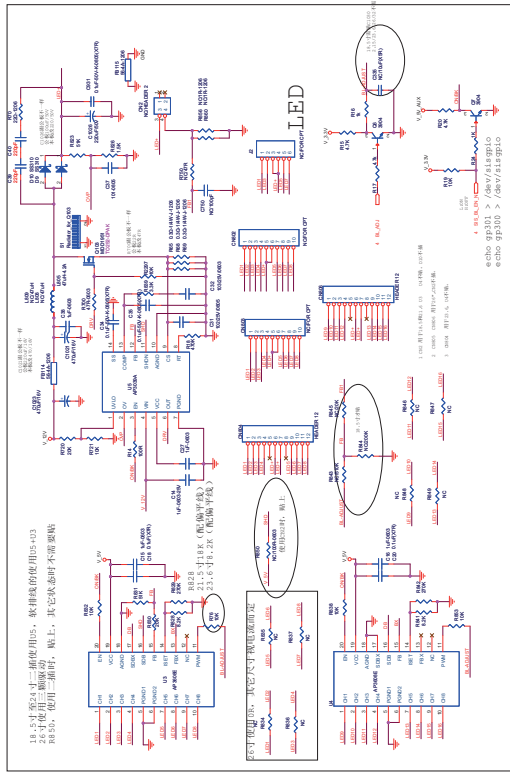
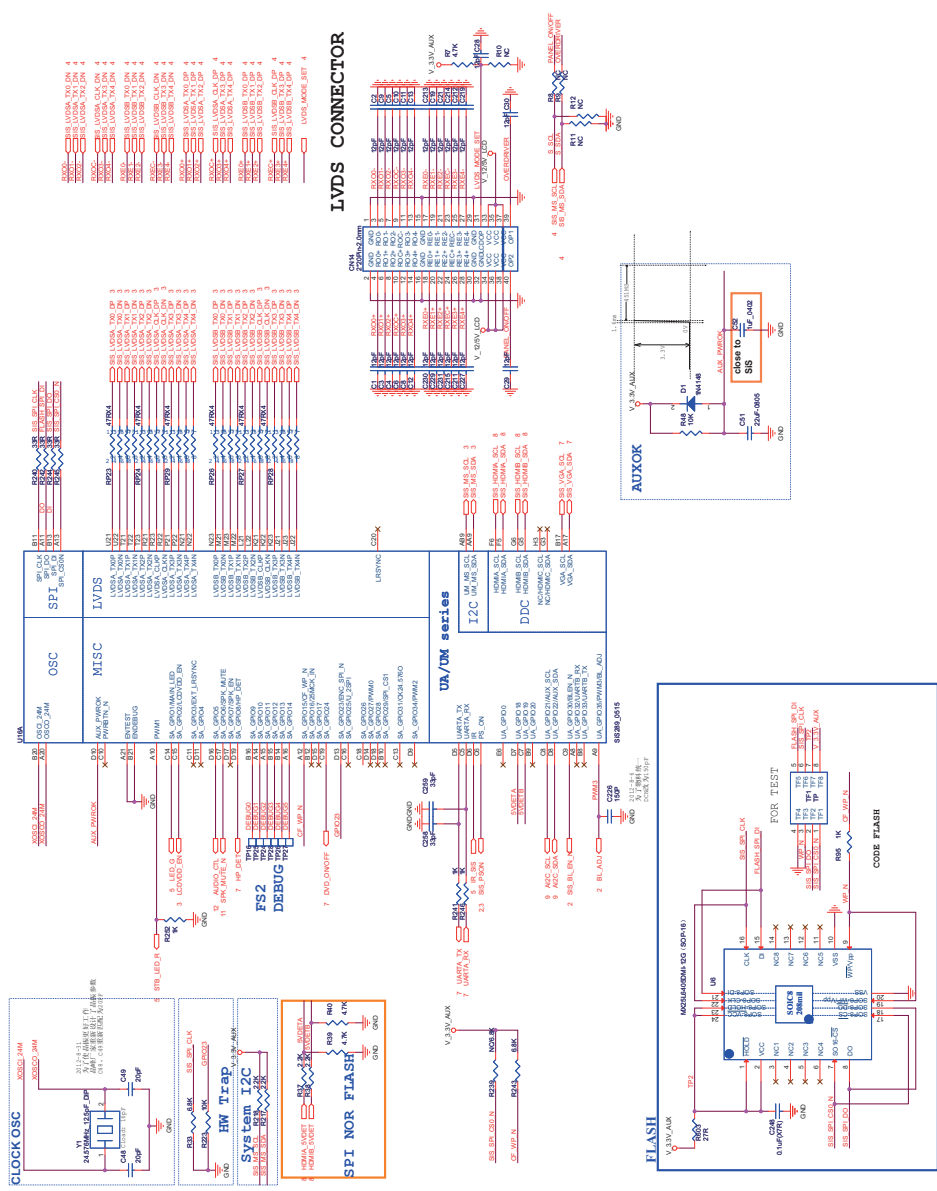

**HW Trap**



**System I2C**



**SPI NOR FLASH**



**FLASH**

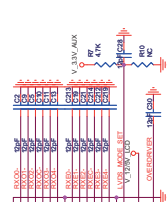

**LVDS CONNECTOR**

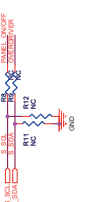

**AUXOK**



**FOR TEST**



**CODE FLASH**



Pin	Signal
1	LVDS0_0
2	LVDS0_1
3	LVDS0_2
4	LVDS0_3
5	LVDS0_4
6	LVDS0_5
7	LVDS0_6
8	LVDS0_7
9	LVDS0_8
10	LVDS0_9
11	LVDS0_10
12	LVDS0_11
13	LVDS0_12
14	LVDS0_13
15	LVDS0_14
16	LVDS0_15
17	LVDS0_16
18	LVDS0_17
19	LVDS0_18
20	LVDS0_19
21	LVDS0_20
22	LVDS0_21
23	LVDS0_22
24	LVDS0_23
25	LVDS0_24
26	LVDS0_25
27	LVDS0_26
28	LVDS0_27
29	LVDS0_28
30	LVDS0_29
31	LVDS0_30
32	LVDS0_31
33	LVDS0_32
34	LVDS0_33
35	LVDS0_34
36	LVDS0_35
37	LVDS0_36
38	LVDS0_37
39	LVDS0_38
40	LVDS0_39
41	LVDS0_40
42	LVDS0_41
43	LVDS0_42
44	LVDS0_43
45	LVDS0_44
46	LVDS0_45
47	LVDS0_46
48	LVDS0_47

Pin	Signal
1	LVDS0_0
2	LVDS0_1
3	LVDS0_2
4	LVDS0_3
5	LVDS0_4
6	LVDS0_5
7	LVDS0_6
8	LVDS0_7
9	LVDS0_8
10	LVDS0_9
11	LVDS0_10
12	LVDS0_11
13	LVDS0_12
14	LVDS0_13
15	LVDS0_14
16	LVDS0_15
17	LVDS0_16
18	LVDS0_17
19	LVDS0_18
20	LVDS0_19
21	LVDS0_20
22	LVDS0_21
23	LVDS0_22
24	LVDS0_23
25	LVDS0_24
26	LVDS0_25
27	LVDS0_26
28	LVDS0_27
29	LVDS0_28
30	LVDS0_29
31	LVDS0_30
32	LVDS0_31
33	LVDS0_32
34	LVDS0_33
35	LVDS0_34
36	LVDS0_35
37	LVDS0_36
38	LVDS0_37
39	LVDS0_38
40	LVDS0_39
41	LVDS0_40
42	LVDS0_41
43	LVDS0_42
44	LVDS0_43
45	LVDS0_44
46	LVDS0_45
47	LVDS0_46
48	LVDS0_47

Pin	Signal
1	LVDS0_0
2	LVDS0_1
3	LVDS0_2
4	LVDS0_3
5	LVDS0_4
6	LVDS0_5
7	LVDS0_6
8	LVDS0_7
9	LVDS0_8
10	LVDS0_9
11	LVDS0_10
12	LVDS0_11
13	LVDS0_12
14	LVDS0_13
15	LVDS0_14
16	LVDS0_15
17	LVDS0_16
18	LVDS0_17
19	LVDS0_18
20	LVDS0_19
21	LVDS0_20
22	LVDS0_21
23	LVDS0_22
24	LVDS0_23
25	LVDS0_24
26	LVDS0_25
27	LVDS0_26
28	LVDS0_27
29	LVDS0_28
30	LVDS0_29
31	LVDS0_30
32	LVDS0_31
33	LVDS0_32
34	LVDS0_33
35	LVDS0_34
36	LVDS0_35
37	LVDS0_36
38	LVDS0_37
39	LVDS0_38
40	LVDS0_39
41	LVDS0_40
42	LVDS0_41
43	LVDS0_42
44	LVDS0_43
45	LVDS0_44
46	LVDS0_45
47	LVDS0_46
48	LVDS0_47

**LVDS Connector**

Pin	Signal
1	LVDS0_0
2	LVDS0_1
3	LVDS0_2
4	LVDS0_3
5	LVDS0_4
6	LVDS0_5
7	LVDS0_6
8	LVDS0_7
9	LVDS0_8
10	LVDS0_9
11	LVDS0_10
12	LVDS0_11
13	LVDS0_12
14	LVDS0_13
15	LVDS0_14
16	LVDS0_15
17	LVDS0_16
18	LVDS0_17
19	LVDS0_18
20	LVDS0_19
21	LVDS0_20
22	LVDS0_21
23	LVDS0_22
24	LVDS0_23
25	LVDS0_24
26	LVDS0_25
27	LVDS0_26
28	LVDS0_27
29	LVDS0_28
30	LVDS0_29
31	LVDS0_30
32	LVDS0_31
33	LVDS0_32
34	LVDS0_33
35	LVDS0_34
36	LVDS0_35
37	LVDS0_36
38	LVDS0_37
39	LVDS0_38
40	LVDS0_39
41	LVDS0_40
42	LVDS0_41
43	LVDS0_42
44	LVDS0_43
45	LVDS0_44
46	LVDS0_45
47	LVDS0_46
48	LVDS0_47

**AUXOK**

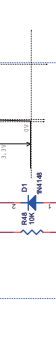

**FOR TEST**

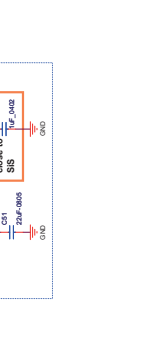

**CODE FLASH**





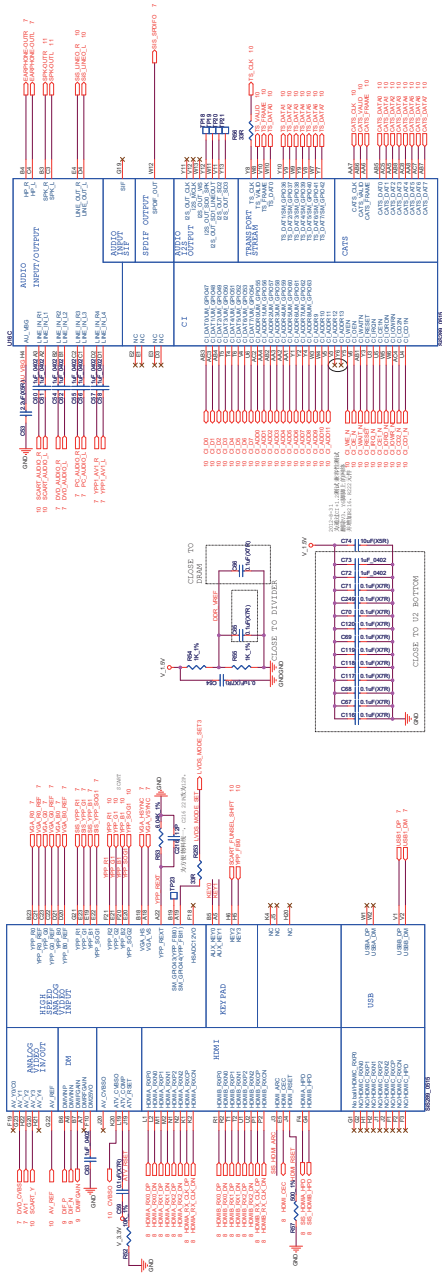



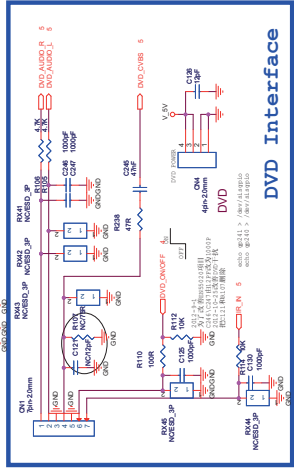
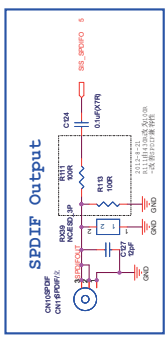
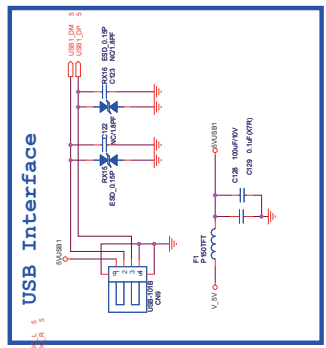
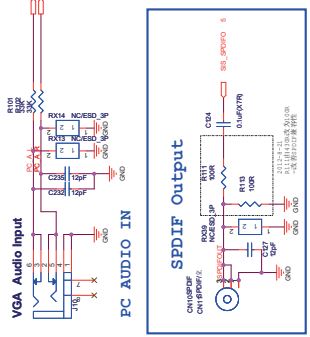
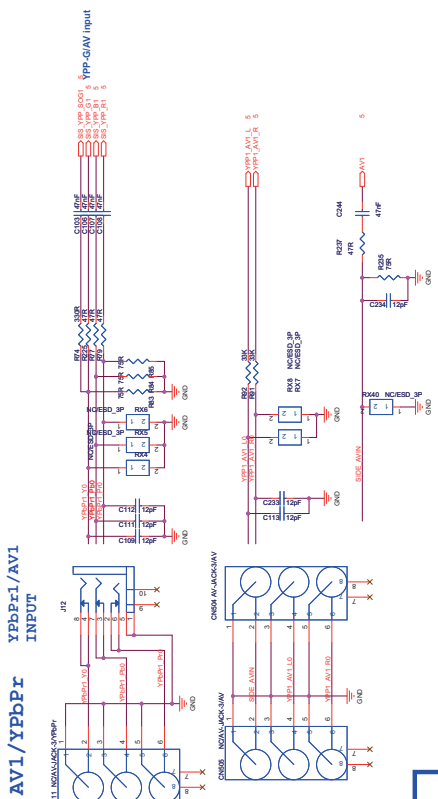
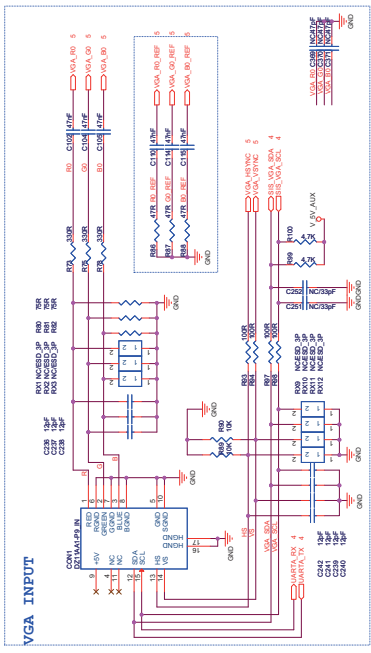

**100ohm differential impedance for TMDS traces.**

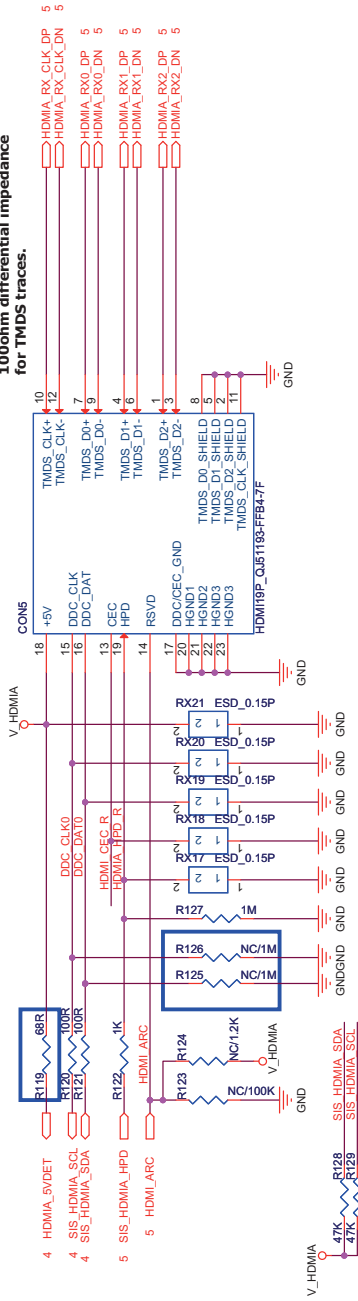

**100ohm differential impedance for TMDS traces.**

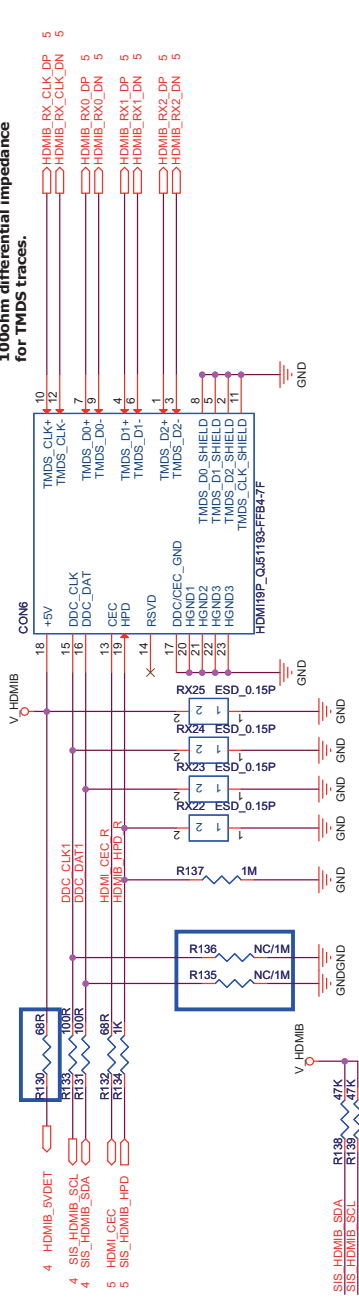

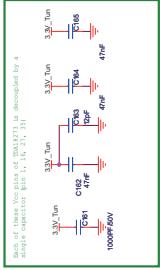
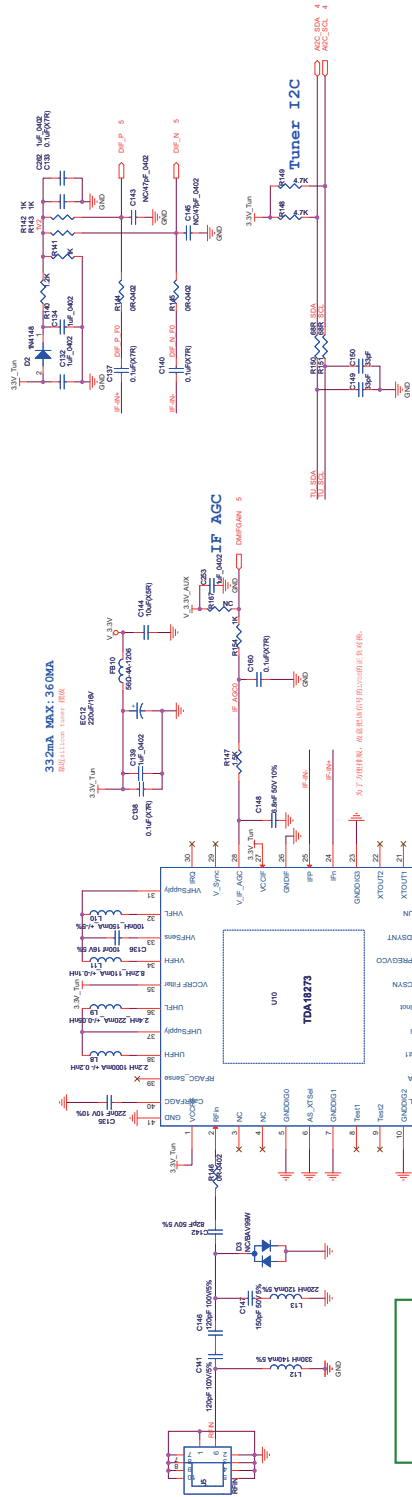

Block of decoupling capacitor (C1) and 3.3V Tuning diode (D1) as recommended by the manufacturer (see Fig. 1, 14, 21, 31)

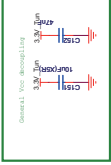

General Vcc decoupling





**Haier®**