

PROGRAMME **TEXTILART UND HINWEISE**

**Bauwolle	max. 7 kg	Strapazierfähige Textilien, kochfeste Textilien aus Baumwolle oder Leinen.
**Pflegeleicht	max. 3,5 kg	Bügelreife Wäsche aus Synthetik- und Mischgewebe, pflegeleichter Baumwolle.
**Mix	max. 3 kg	Gemischte Beladung aus Textilien aus Baumwolle und Synthetik (Mix).
Bügeltrocknen	↔	Zustand der Wäsche zum Bügeln geeignet (Wäsche bügeln, um Knitter zu vermeiden).
Schranktrocknen	↔	Für einlagige Wäsche.
Schranktrocknen Extra	↔	Für Wäsche mit dicken, mehrtragigen Anteilen.
Zeitprogramm 20 min warm	max. 3 kg	Vorgetrocknete, mehrtragige, empfindliche Textilien aus Acrylaser oder einzelne kleine Wäschestücke. Auch zum Nachtrocknen.
Super 40 min	max. 2 kg	Wäsche, die schnell getrocknet werden soll, z.B. aus Synthetik, Baumwolle oder Mischgewebe. Die Werte können in Abhängigkeit von Textilart, Zusammensetzung der zu trocknenden Wäsche, Restfeuchte des Textils sowie Beladungsmenge gegenüber den angegebenen Werten abweichen!

*nur für Programme **Bauwolle** und **Pflegeleicht**
 **Trocknerziele individuell wählbar → Schranktrocknen Extra, Schranktrocknen und Bügeltrocknen (je nach Modell).
 Feinjustierung des Trocknungsgrades möglich; mehrtragige Textilien benötigen eine längere Trocknungsdauer als einlagige Kleidungsstücke.
 Empfehlung: getrennt trocknen!



Imitron GmbH
 Wankelstrasse 5
 D-85046 Ingolstadt
 Germany
 KDR72007

Installieren

- ! Lieferumfang: Trockner, Gebrauchs- und Aufstelanleitung, Wollkorb (je nach Modell).
- ! Trockner auf Transportschäden prüfen!
- ! Trockner hat ein hohes Gewicht. Nicht allein anheben!
- ! Vorsicht vor scharfen Kanten!
- ! Trockner nicht an hervorstehenden Bauteilen (z.B. Tür) anheben - Bruchgefahr!
- ! Nicht in frostgefährdetem Raum aufstellen!
Gefrierendes Wasser kann zu Schäden führen!
- ! In Zweifelsfällen vom Fachmann anschließen lassen!

1. Trockner aufstellen

- ! Netzstecker muss jederzeit erreichbar sein.
- ! Auf saubere, ebene und feste Aufstellfläche stellen!
- ! Lufteinlass am Trockner freihalten.
- ! Umgebung des Trockners sauberhalten.
- ! Trockner mit Hilfe der Schraubfüße ausrichten.
- ! Wasserwaage verwenden.
- ! Auf keinen Fall Schraubfüße entfernen!
- ! Abdeckplatte des Gerätes nicht entfernen.

! Bei Montage eines Trockners auf die Waschmaschine unbedingt einen Verbindungssatz (Befestigungssatz) verwenden (→ Optionales Zubehör, Seite 9).

! Trockner nicht aufstellen hinter einer Tür oder einer Schiebetür, die das Öffnen der Tür des Trockners blockieren oder verhindern könnte! Kinder können sich so nicht einsperren und in Lebensgefahr geraten.

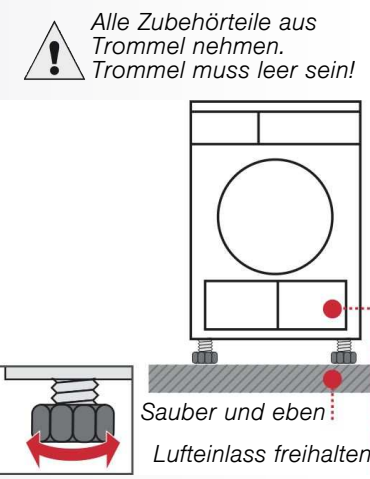

2. Netzanschluss siehe Sicherheitshinweise → Seite 11.

- ! Vorschriftsgemäß an Wechselstrom-Schutzkontakt-Steckdose anschließen, im Zweifelsfall Steckdose vom Fachmann überprüfen lassen!
- ! Netzspannung und Spannungsangabe am Geräteschild (→ Seite 9) müssen übereinstimmen!
- ! Anschlusswert und erforderliche Sicherung sind auf dem Geräteschild angegeben.

3. Anschlussleistung umstellen Absicherung Ihrer Steckdose beachten!
 10/16 Ampere

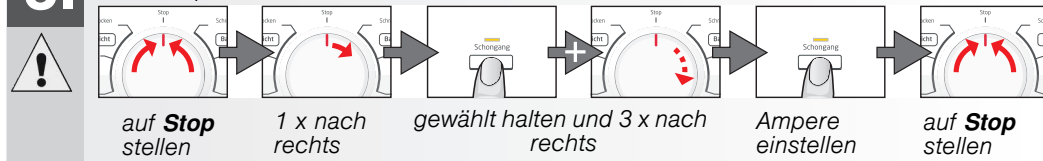

Rückmeldungen (je nach Modell):

Frostschutz / Transport

Vorbereitung

1. Behälter für Kondenswasser entleeren, Seite 4.
2. Programmwähler auf beliebiges Programm stellen.
3. Taste ▷ □ **Start/Stop** wählen → Kondenswasser wird in den Behälter gepumpt.
4. 5 Min. warten, Behälter für Kondenswasser nochmals leeren.
5. Programmwähler auf **Stop** stellen.

! Trockner bei Frostgefahr nicht betreiben!

Technische Daten

- **Abmessungen (TxBxH)** 60 x 60 x 85 cm (Höhe verstellbar)
 - **Gewicht** ca. 45 kg
 - **Max. Füllmenge** 7 kg
 - **Behälter für Kondenswasser** ca. 4,2 l
 - **Anschluss-Spannung**
 - **Anschlussleistung**
 - **Absicherung** siehe Geräteschild
 - **Umgebungstemperatur**
 - **Erzeugnisnummer/r**
 - **Fertigungsnummer**
- Das Geräteschild finden Sie auf der Rückseite des Trockners.
 Die Trommel wird nach Öffnen oder Schließen der Tür, sowie nach Programmstart beleuchtet und erlischt selbsttätig. Glühlampe wechseln → Seite 10.

Verbrauchswerte (Der Labelwert wird bei maximaler Heizleistung erreicht.)

Textilien/Programme	Restfeuchte der Textilien nach dem Schleudern	Trocknungszeit**		Energieverbrauch**	
		10 A	16 A	10 A	16 A
Baumwolle 7 kg					
Schranktrocken*	1400 U/min (50%)	112 min	98 min	3,54 kWh	3,54 kWh
	1000 U/min (60%)	131 min	115 min	4,13 kWh	4,13 kWh
	800 U/min (70%)	150 min	133 min	4,72 kWh	4,72 kWh
Bügeltrocken*	1400 U/min (50%)	93 min	69 min	2,55 kWh	2,55 kWh
	1000 U/min (60%)	111 min	82 min	3,22 kWh	3,22 kWh
	800 U/min (70%)	130 min	94 min	3,90 kWh	3,90 kWh
Pflegeleicht 3,5 kg					
Schranktrocken*	800 U/min (40%)	48 min	42 min	1,35 kWh	1,35 kWh
	600 U/min (50%)	60 min	51 min	1,65 kWh	1,65 kWh

* Prüfprogramme nach DIN EN 61121
 ** Die Werte können in Abhängigkeit von Textilart, Zusammensetzung der zu trocknenden Wäsche, Restfeuchte des Textils sowie Beladungsmenge gegenüber den angegebenen Werten abweichen.

Textilien/Programme	Trocknungszeit	Jahresenergieverbrauch
Baumwolle 7 kg / 3,5 kg*		
Schranktrocken***	89 min / je Zyklus	497 kWh / pro Jahr

***Programmeinstellung für Prüfung und Energieetikettierung gemäß Richtlinie 2010/30/EU.

Optionales Zubehör (Über Kundendienst Bestellnummer)

1KSK100 Verbindungssatz Wasch-Trocken-Säule
 Der Trockner kann platzsparend auf eine geeignete Waschmaschine gleicher Tiefe und Breite gestellt werden. Trockner **unbedingt** mit diesem Verbindungssatz auf der Waschmaschine befestigen.

Was tun wenn ...

! Kann eine Störung nicht selbst behoben werden (z.B. Aus-/Einschalten), wenden Sie sich bitte an unseren Kundendienst. Wir finden immer eine passende Lösung, auch um unnötige Technikerbesuche zu vermeiden. Vertrauen Sie der Kompetenz des Herstellers und stellen somit sicher, dass die Reparatur von geschulten Servicetechnikern durchgeführt wird, die mit den Original-Ersatzteilen ausgerüstet sind. Die Kontaktdaten für den nächstgelegenen **Kundendienst** finden Sie im beiliegenden Kundendienstverzeichnis:
 Geben Sie bitte dem Kundendienst die Erzeugnisnummer (E-Nr.) und die Fertigungsnummer (FD) des Gerätes an (siehe Innenseite der Tür).
 Programmwähler auf **Stop** stellen und Netzstecker aus der Steckdose ziehen.

- Anzeigelampe **Start/Stop** leuchtet nicht. Netzstecker eingesteckt? Programm gewählt? Sicherung der Steckdose überprüfen.
- „Anzeigefeld und Anzeigelampen (je nach Modell)“ erlöschen und Taste ▷ □ **Start/Stop** blinkt. Energiespar-Modus aktiviert → separate Anleitung für Energiespar-Modus.
- Anzeigelampe **Behälter leeren** und Taste ▷ □ **Start/Stop** blinken. Behälter für Kondenswasser entleeren → Seite 4. Falls vorhanden, Schlauch für Kondensatablauf prüfen.
- Anzeigelampe **Filter reinigen** und Taste ▷ □ **Start/Stop** blinken. Flusensieb und/oder Luftkühler unter fließendem Wasser reinigen → Seite 4/6.
- Trockner startet nicht. Taste ▷ □ **Start/Stop** gewählt? Tür geschlossen? Programm eingestellt? Umgebungstemperatur höher als 5 °C?
- Wasser tritt aus. Trockner waagrecht ausrichten. Dichtung Luftkühler reinigen.
- Tür öffnet sich selbsttätig. Tür zudrücken bis hörbar eingerastet.
- Knitterbildung. Beladungsmenge überschritten? Kleidungsstücke nach Programmende sofort entnehmen, aufhängen und in Form ziehen. nicht angepasstes Programm gewählt → Seite 7.
- Trocknungsergebnis ist nicht zufriedenstellend (Wäsche gefühlt zu feucht). Warme Wäsche fühlt sich feuchter an als sie tatsächlich ist! Gewähltes Programm passt nicht zur Beladung. Anderes Trocknungsprogramm verwenden oder zusätzlich das Zeitprogramm wählen → Seite 7. Feinjustierung des Trocknungsergebnisses verwenden → Seite 1/2 und 5/6. Feine Kalkschicht auf den Feuchtigkeitsfühler → Feuchtigkeitsfühler reinigen → Seite 6. Programmabbruch, z.B. Behälter voll, Netzausfall, Tür offen oder maximale Trocknungszeit erreicht.
- Trocknungszeit zu lang. Flusensiebe unter fließendem Wasser reinigen → Seite 4. Unzureichende Luftzufuhr → für Luftzirkulation sorgen. Evtl. Lufteinlass versperrt → Freihalten → Seite 8. Umgebungstemperatur höher als 35 °C → Lüften.
- Feuchtigkeit im Raum steigt stark an. Raum ausreichend lüften.
- Netzausfall. Wäsche sofort aus dem Trockner nehmen und ausbreiten. Wärme kann entweichen.
- Eine oder mehrere Anzeigelampen für den Programmstatus blinken. Flusensieb und Luftkühler reinigen → Seite 4/6. Aufstellbedingungen prüfen → Seite 8. Ausschalten, abkühlen lassen, neu starten.
- Innenbeleuchtung (je nach Modell) funktioniert nicht. Netzstecker ziehen, Abdeckplatte im Innenraum über der Tür abklappen (mit Torx 20 Schraubendreher) und Glühlampe auswechseln → Seite 10. Abdeckplatte schließen. Trockner nie ohne Abdeckplatte betreiben!

Sicherheitshinweise

- ! **Notfall**
- ! **Trockner NUR...**
 - Sofort Netzstecker aus Steckdose ziehen oder Sicherung unterbrechen.
 - in Innenräumen des Haushalts einsetzen.
 - zum Trocknen von Textilien verwenden.
- ! **Trockner NIE...**
 - für andere Zwecke als oben beschrieben verwenden.
 - in der Technik oder den Eigenschaften abändern.
- ! **Gefahren**
 - Kinder und nicht instruierte Personen dürfen den Trockner nicht benutzen.
 - Kinder nicht mit dem Trockner unbeaufsichtigt lassen.
 - Haustiere vom Trockner fernhalten.
 - Alle Gegenstände aus Taschen der Textilien entfernen. Besonders auf Feuerzeuge achten → **Explosionsgefahr!**
 - Nicht auf Tür lehnen oder setzen → **Kippgefahr!**
- ! **Installation**
 - Lose Leitungen befestigen → **Stolpergefahr!**
 - Trockner bei Frostgefahr nicht betreiben.
- ! **Netzanschluss**
 - Trockner vorschriftsmäßig an Wechselstrom-Schutzkontakt-Steckdose anschließen, da sonst Sicherheit nicht gewährleistet.
 - Leitungsquerschnitt muss ausreichen.
 - Nur Fehlerstrom-Schutzschalter mit diesem Zeichen verwenden:
 - Netzstecker und Steckdose müssen zusammenpassen.
 - Keine Vielfachstecker/-kupplungen und/oder Verlängerungsleitungen verwenden.
 - Netzstecker nicht mit feuchten Händen anfassen → **Stromschlaggefahr!**
 - Netzstecker nie an Leitung aus Steckdose ziehen.
 - Netzleitung nicht beschädigen → **Stromschlaggefahr!**
- ! **Betrieb**
 - Füllen Sie nur Wäsche in die Trommel ein. Bevor Sie den Trockner einschalten - prüfen Sie den Inhalt!
 - Trockner nicht verwenden, wenn Wäsche mit Lösungsmittel, Öl, Wachs, Fett oder Farbe in Berührung kam (z.B. Haarfestiger, Nagellackentferner, Fleckenentferner, Waschbenzin etc.) → **Feuer-/Explosionsgefahr!**
 - Gefahr durch Staub (z.B. Kohlenstaub, Mehl): Trockner nicht verwenden → **Explosionsgefahr!**
 - Trockner nicht verwenden, wenn Wäsche Schaumstoff/-gummi enthält → Elastisches Material kann zerstört werden und Trockner kann durch mögliche Verformung des Schaumstoffes beschädigt werden.
 - Trockner nach Programmende ausschalten.
 - Kondenswasser ist kein Trinkwasser und kann mit Flusen verunreinigt sein!
 - Trockner bei Defekt oder Verdacht auf Defekt nicht verwenden, Reparatur nur durch Kundendienst.
 - Trockner mit defekter Netzleitung nicht einsetzen. Defekte Netzleitung nur durch Kundendienst ersetzen lassen, um Gefahren zu vermeiden.
 - Vor Auswechseln der Glühlampe der Innenbeleuchtung unbedingt Netzstecker aus der Steckdose ziehen → **Stromschlaggefahr!**
- ! **Ersatzteile Entsorgen**
 - Aus Sicherheitsgründen nur Original-Ersatzteile und -Zubehör verwenden.
 - Trockner: Netzstecker ziehen, **danach** Netzleitung am Gerät abschneiden. Bei öffentlicher Entsorgungsstelle entsorgen.
 - Verpackung: Kindern keine Verpackungsteile überlassen → **Erstickenungsgefahr!**
 - Alle Materialien sind umweltverträglich und wieder verwendbar. Umweltgerecht entsorgen.



Wärmepumpentrockner
 KDR 72007

Gebrauchsanweisung



Ihr neuer Trockner

Gratulation - Sie haben sich für ein modernes, qualitativ hochwertiges Haushaltsgerät der Marke KOENIC entschieden.

Der Kondensationstrockner zeichnet sich durch sparsamen Energieverbrauch aus. Jeder Trockner, der unser Werk verlässt, wird sorgfältig auf Funktion und einwandfreien Zustand geprüft. Bei Fragen steht Ihnen unser Kundendienst gern zur Verfügung.

Umweltgerecht entsorgen

Dieses Gerät ist entsprechend der europäischen Richtlinie 2012/19/EU über Elektro- und Elektronikaltgeräte (waste electrical and electronic equipment - WEEE) gekennzeichnet. Die Richtlinie gibt den Rahmen für eine EU-weit gültige Rücknahme und Verwertung der Altgeräte vor.



Sicherheitshinweise auf Seite 11 beachten!

Trockner erst nach dem Lesen dieser Anleitung und separater **Anleitung für Energiespar-Modus** in Betrieb nehmen!

Bestimmungsgemäßer Gebrauch

- nur im Haushalt,
- nur zum Trocknen von Textilien, die mit Wasser gewaschen wurden.



Kinder nicht mit dem Trockner unbeaufsichtigt lassen!

Haustiere vom Trockner fernhalten!

Der Trockner kann von Kindern ab 8 Jahren, von Personen mit reduzierten physischen, sensorischen oder geistigen Fähigkeiten und von Personen mit mangelnder Erfahrung oder Wissen bedient werden, wenn sie beaufsichtigt werden oder durch eine verantwortliche Person unterwiesen wurden.

Vorbereiten Installation, siehe Seite 8



Beschädigten Trockner nie in Betrieb nehmen! Informieren Sie Ihren Kundendienst!



Nur mit trockenen Händen! Nur am Stecker anfassen!



Wäsche sortieren

Alle Gegenstände aus den Taschen entfernen. Auf Feuerzeuge achten!

Die Trommel muss vor dem Füllen leer sein!

Siehe Programmübersicht auf Seite 7.

Siehe auch separate Anleitung "Wollekorb" (je

Programm auswählen

Trocknerprogramm

... und in

Inhalt

Seite

- Vorbereiten 2
- Programme einstellen 2
- Trocknen 3/4
- Hinweise zur Wäsche 5
- Feinjustierung des Trocknungsergebnisses 5/6
- Pflege und Reinigung 6
- Programmübersicht 7
- Installieren 8
- Frostschutz / Transport 8
- Technische Daten 9
- Optionales Zubehör 9
- Was tun wenn ... / Kundendienst 10
- Sicherheitshinweise 11

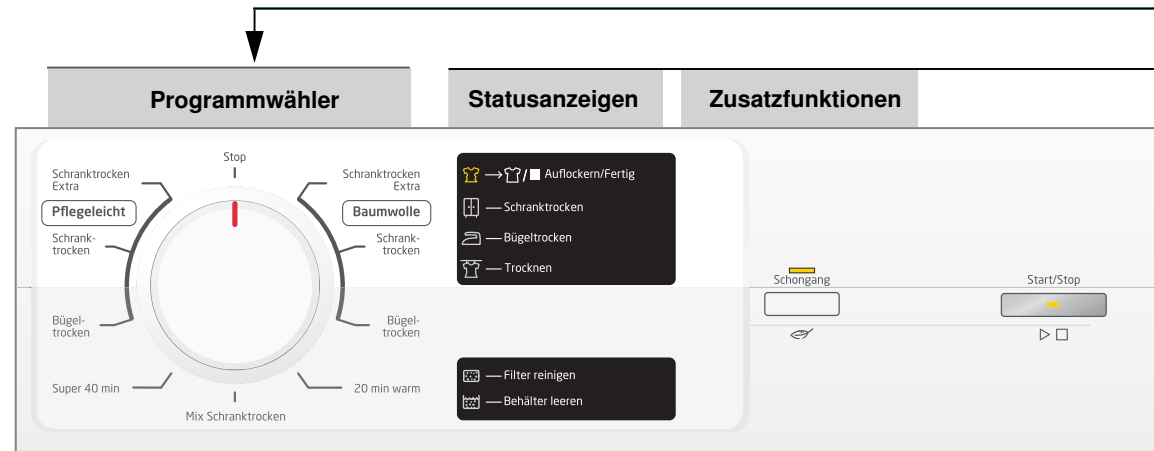

Alle Tasten sind serienmäßig leichtes Berühren geeignet.



Trockner nur mit einem Flusensieb betreiben.

Flusensieb und/oder Luftkühler unter fließendem Wasser reinigen → Seite 4/6. Behälter für Kondenswasser leeren.

Serviceanzeigen

- **Filter reinigen**
- **Behälter leeren**

■ Schongang

Reduzierte Temperatur für empfindliche Textilien (☐), bei reduzierter Trocknungszeit; z.B. Polyacryl, Polyamid, Elastan oder ...

Feinjustierung des Trocknungsergebnisses

Das Trocknungsergebnis (z.B. Schranktrocken) kann in drei Stufen (1 - max. 3) für Programme **Baumwolle**, **Pflegeleicht** und **Super 40 min** angepasst werden → Voreinstellung. Einstellung bleibt nach Feinjustierung eines dieser Programme für die anderen erhalten. Weitere Informationen → Seite 7.

Trockner kontrollieren

Netzstecker einstecken

Wäsche einlegen + einfüllen

(je nach Modell).

Programm auswählen + einstellen

Programm auswählen ...

Programm individuell anpassen

empfindlich, genügt!

Stop - Taste wählen

eingesetzten Wäsche!

bei längerer Wäsche mit Acetat.

Wahlmöglichkeiten 0, 1, 2, 3

Wahlmöglichkeit **Wahl**, **Mix** oder **g** = 0. Programm wählen. Seite 5/6.



1
2

3

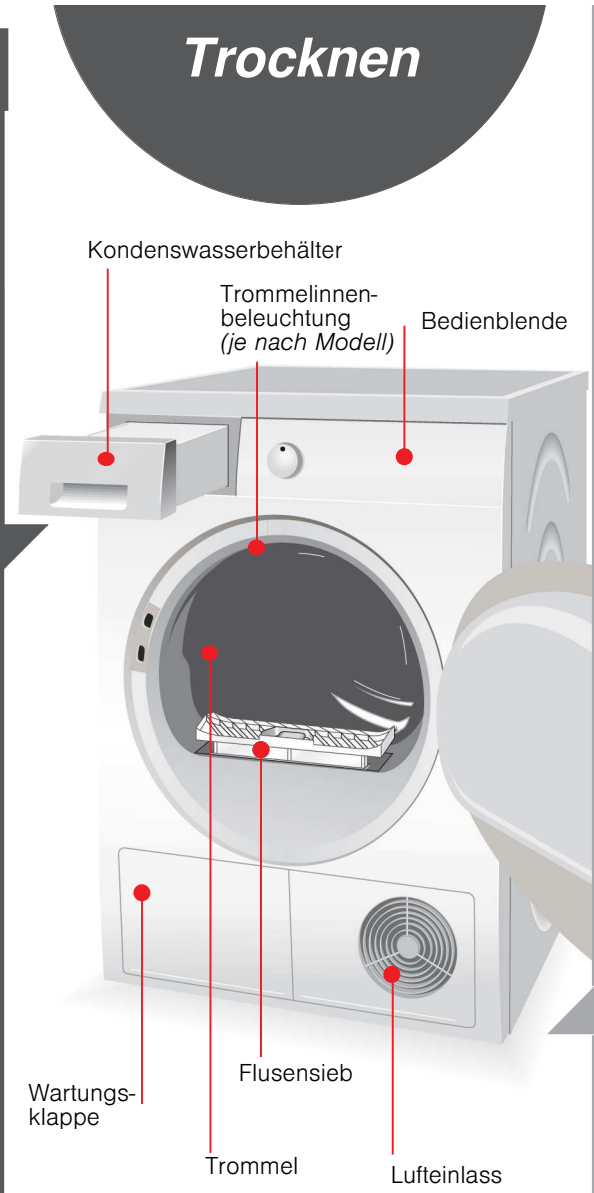

Trocknen

Trocknen



Kondenswasser entleeren

Behälter **nach** jedem Trocknen entleeren!

- 1 Kondenswasserbehälter herausziehen und waagrecht halten.
- 2 Kondenswasser ausgießen.
- 3 Behälter immer vollständig bis zum Einrasten einschieben.

Wenn Anzeigelampe **Behälter leeren** blinkt → Was tun wenn..., Seite 10.

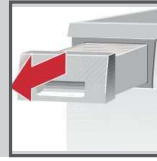

Flusensieb reinigen

Flusensieb **nach** jedem Trocknen reinigen!

- 1 Tür öffnen. Flusen an Tür/Türbereich entfernen.
- 2 Flusensieb herausziehen und aufklappen.
- 3 Flusen entfernen (mit Hand über Flusensieb streichen). Stark verschmutztes oder verstopftes Flusensieb mit warmem Wasser durchspülen, gut abtrocknen!
- 4 Flusensieb zuklappen und wieder einsetzen.

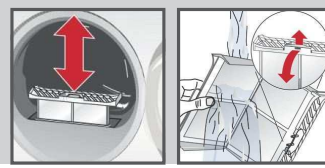

Trockner ausschalten

Programmwähler auf **Stop** stellen. Wäsche nicht im Trockner belassen!

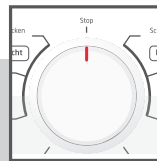

Wäsche entnehmen

Durch die automatische Knitterschutzfunktion wird die Trommel in bestimmten Zeitabständen bewegt. Die Wäsche bleibt während einer Stunde locker und flauschig (bei gewählter Zusatzfunktion **Knitterschutz** zwei Stunden - je nach Modell).

Programmende sobald die Lampe leuchtet.



Programm unterbrechen Wäsche nachlegen oder entnehmen.

Der Trocknungsvorgang kann zum Nachlegen oder Entnehmen für kurze Zeit unterbrochen, muss aber anschließend fortgesetzt und beendet, werden!

Ausschalten des Trockners niemals vor Ende des Trocknungsprozesses! Trommel und Tür können heiß sein!

1. Tür öffnen, der Trocknungsvorgang wird unterbrochen.
2. Wäsche nachlegen oder entnehmen und Tür schließen.
3. Bei Bedarf Programm und Zusatzfunktionen neu wählen.
4. Taste **Start/Stop** wählen.

Hinweise zur Wäsche ...



Kennzeichnung von Textilien

Pflegehinweise des Herstellers beachten!

- Trocknen mit normaler Temperatur.
- Trocknen mit niedriger Temperatur → zusätzlich **Schongang** wählen.
- Nicht maschinell trocknen.



Unbedingt Sicherheitshinweise Seite 11 beachten!

Beispielsweise folgende Textilien nicht im Trockner trocknen:

- Luftundurchlässige Textilien (z.B. gummiert).
- Empfindliche Gewebe (Seide, synthetische Gardinen) → Knitterbildung!
- Tropfnasse Wäsche → Hoher Energieverbrauch!
- Ölverschmutzte Wäsche.



Tipps zum Trocknen

- Für gleichmäßiges Trocknungsergebnis, Wäsche nach Gewebart und Trocknungsprogramm sortieren.
- Sehr kleine Textilien (z.B. Babystrümpfe) immer zusammen mit großem Wäschestück (z.B. Handtuch) trocknen.
- Reißverschlüsse, Haken und Ösen schließen, Bezüge zuknöpfen. Stoffgürtel, Schürzenbänder usw. zusammenbinden.
- Pflegeleichte Wäsche nicht übertrocknen → Knittergefahr! Wäsche an der Luft nachtrocknen lassen.
- Wolle nicht im Trockner trocknen, nur Auffrischen → Seite 7 Programm **Wolle finish** (je nach Modell).
- Wäsche nach dem Trocknen nicht sofort bügeln, einige Zeit zusammenlegen → Restfeuchte verteilt sich dann gleichmäßig.
- Das Trocknungsergebnis hängt von der Art des Wasser, das während des Waschens verwendet wird, ab. → *Feinjustierung des Trocknungsergebnisses*, Seite 5/6.
- Gewirkte Textilien (z.B. T-Shirts, Trikotwäsche) laufen beim ersten Trocknen oft ein. → Nicht Programm **Schranktrocken Extra** verwenden.
- Gestärkte Wäsche ist nur bedingt für Trockner geeignet → Stärke hinterlässt einen Belag, der die Trocknung beeinträchtigt.
- Weichspüler beim Waschen der zu trocknenden Wäsche nach Herstellerangaben dosieren.
- Für vorgetrocknete, mehrlagige Textilien oder einzelne kleine Wäschestücke Zeitprogramm verwenden. Auch zum Nachtrocknen geeignet.

Umweltschutz / Sparhinweise

- Vor dem Trocknen Wäsche in der Waschmaschine gründlich schleudern → Höhere Schleuderdrehzahlen verkürzen die Trocknungszeit und senken den Energieverbrauch, auch pflegeleichte Wäsche schleudern.
- Maximal empfohlene Füllmenge nutzen, aber nicht überschreiten → Programmübersicht Seite 7.
- Während des Trocknens Raum gut belüften.
- Lufteinlass nicht zustellen oder zukleben.
- Luftkühler sauber halten → *Pflege und Reinigung*, Seite 6.

Feinjustierung des Trocknungsergebnisses



Einstellung der Stufen der Trocknungsgrade

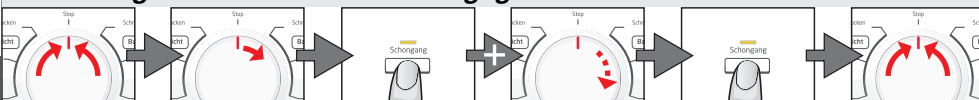

- Auf **Stop** stellen → 1 x nach rechts → **Schongang** gewählt halten und 5 x nach rechts → **Schongang** drücken bis zur gewünschten Stufe → Auf **Stop** stellen

Feinjustierung des Trocknungsergebnisses



Trocknen, Bügeltrocknen, Schranktrocknen, Auflockern/Fertig wird sich reihenach angezeigt. Kurzes Signal bei der Änderung vom Grad 3 auf das Grad 0, langes Signal - andere Fälle.

0	1	2	3

Pflege und Reinigung



Nur im ausgeschalteten Zustand!



Trocknergehäuse, Bedienfeld, Lufteinlass, Feuchtigkeitsfühler

- Mit einem weichen, feuchten Lappen abreiben.
- Keine scharfen Reinigungs- und Lösungsmittel verwenden.
- Waschmittel- und Reinigerreste sofort entfernen.

Schutzfilter 5 - 6 mal im Jahr reinigen oder wenn nach Reinigen des Flusensiebes **Filter reinigen** blinkt.



Luftkühler / Schutzfilter

Zum Reinigen nur den Schutzfilter herausnehmen! Reinigung des sich hinter dem Schutzfilter befindlichen Luftkühlers einmal im Jahr!

- Trockner abkühlen lassen.
- Restwasser kann austreten, saugfähiges Tuch unter Wartungsklappe legen.

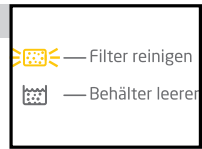

1. Wartungsklappe entriegeln.
2. Wartungsklappe ganz öffnen.



3. Beide Verschlusshebel zueinander drehen.
4. Schutzfilter/Luftkühler herausziehen.

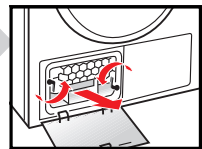

Schutzfilter und Luftkühler nicht beschädigen! Nur mit warmem Wasser reinigen, keine harten/scharfkantigen Gegenstände verwenden!

5. Schutzfilter/Luftkühler vollständig reinigen. Wasser gut abtropfen lassen.
6. Dichtungen reinigen.
7. Schutzfilter/Luftkühler wieder einschieben, Griff unten!
8. Beide Verschlusshebel zurück drehen.
9. Wartungsklappe schließen bis Verriegelung einrastet.

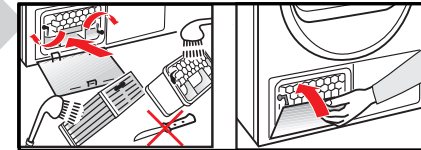

Feuchtigkeitsfühler

Der Trockner ist mit Feuchtigkeitsfühlern aus Edelstahl ausgestattet. Feuchtigkeitsfühler messen den Feuchtegrad der Wäsche. Nach längerer Betriebszeit kann sich auf den Feuchtigkeitsfühlern eine feine Kalkschicht bilden.

1. Tür öffnen und Feuchtigkeitsfühler mit einem angefeuchteten Schwamm mit rauher Oberfläche reinigen.



Keine Stahlwolle oder Scheuermittel verwenden!

Sortieren der Wäsche nach Textil- und Gewebeat. Textilien müssen trocknergeeignet sein.

Nach dem Trocknen: Wäsche ...

☑ bügeln

☑ leicht nachbügeln

☑ nicht bügeln

☑ mangeln

PROGRAMME

**Baumwolle	max. 7 kg	Strapazierfähige Textilien, kochfeste Textilien aus Baumwolle oder Leinen.
**Pflegeleicht	max. 3,5 kg	Bügelfreie Wäsche aus Synthetik- und Mischgewebe, pflegeleichter Baumwolle.
**Mix	max. 3 kg	Gemischte Beladung aus Textilien aus Baumwolle und Synthetik (Mix).
Bügeltrocknen	☑ ☑ ☑	Zustand der Wäsche zum Bügeln geeignet (Wäsche bügeln, um Knitter zu vermeiden).
Schranktrocknen	☑	Für einlagige Wäsche.
*Schranktrocknen Extra	☑	Für Wäsche mit dicken, mehrlagigen Anteilen.
Zeitprogramm 20 min warm	max. 3 kg	Vorgetrocknete, mehrlagige, empfindliche Textilien aus Acrylfaser oder einzelne kleine Wäschestücke. Auch zum Nachtrocknen.
Super 40 min	max. 2 kg	Wäsche, die schnell getrocknet werden soll, z.B. aus Synthetik, Baumwolle oder Mischgewebe. Die Werte können in Abhängigkeit von Textilart, Zusammensetzung der zu trocknenden Wäsche, Restfeuchte des Textils sowie Beladungsmenge gegenüber den angegebenen Werten abweichen..

TEXTILTART UND HINWEISE

*nur für Programme **Baumwolle** und **Pflegeleicht**

**Trockenziele individuell wählbar → Schranktrocknen Extra, Schranktrocknen und Bügeltrocknen (je nach Modell).

Feinjustierung des Trocknungsgrades möglich; mehrlagige Textilien benötigen eine längere Trocknungsdauer als einlagige Kleidungsstücke.

Empfehlung: getrennt trocknen!

9312 / 9000928654



Imatron GmbH
Wankelstrasse 5
D-85046 Ingolstadt
Germany

KDR72007



Vorbereitung

1. Behälter für Kondenswasser entleeren, Seite 4.
2. Programmwähler auf beliebiges Programm stellen.
3. Taste ▷ □ **Start/Stop** wählen → Kondenswasser wird in den Behälter gepumpt.
4. 5 Min. warten, Behälter für Kondenswasser nochmals leeren.
5. Programmwähler auf **Stop** stellen.

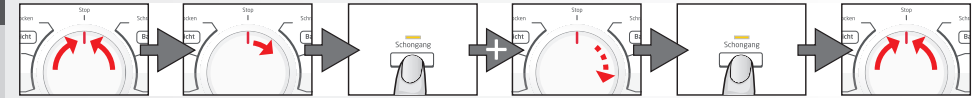

auf **Stop** stellen 1 x nach rechts gewählt halten und 3 x nach rechts Ampere einstellen auf **Stop** stellen

Rückmeldungen (je nach Modell):

10A	Lo	🔊	⦿	aus
16A	hi	🔊	☀️	blinkt



Bei Montage eines Trockners auf die Waschmaschine unbedingt einen Verbindungssatz (Befestigungssatz) verwenden (→ Optionales Zubehör, Seite 9).



Trockner nicht aufstellen hinter einer Tür oder einer Schiebetür, die das Öffnen der Tür des Trockners blockieren oder verhindern könnte! Kinder können sich so nicht einsperren und in Lebensgefahr geraten.

1. Trockner aufstellen

- Lieferumfang: Trockner, Gebrauchs- und Aufstelanleitung, Wollekorb (je nach Modell).
- Trockner auf Transportschäden prüfen!
- Trockner hat ein hohes Gewicht. Nicht allein anheben!
- Vorsicht vor scharfen Kanten!
- Trockner nicht an hervorstehenden Bauteilen (z.B. Tür) anheben - Bruchgefahr!
- Nicht in frostgefährdetem Raum aufstellen!
- Gefrierendes Wasser kann zu Schäden führen!
- In Zweifelsfällen vom Fachmann anschließen lassen!
- Netzstecker muss jederzeit erreichbar sein.
- Auf saubere, ebene und feste Aufstellfläche stellen!
- Lufteinlass am Trockner freihalten.
- Umgebung des Trockners sauberhalten.
- Trockner mit Hilfe der Schraubfüße ausrichten.
- Wasserwaage verwenden.
- Auf keinen Fall Schraubfüße entfernen!
- Abdeckplatte des Gerätes nicht entfernen.



Alle Zubehörteile aus Trommel nehmen. Trommel muss leer sein!

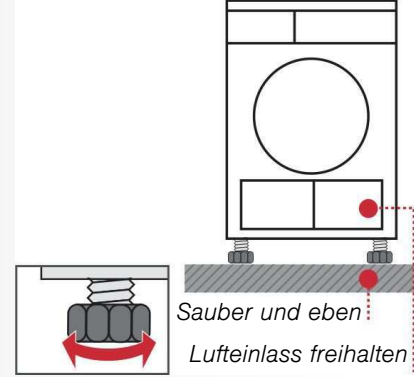

2. Netzanschluss

- **Netzanschluss** siehe Sicherheitshinweise → Seite 11.
- Vorschriftsgemäß an Wechselstrom-Schutzkontakt-Steckdose anschließen, im Zweifelsfall Steckdose vom Fachmann überprüfen lassen!
- Netzspannung und Spannungsangabe am Geräteschild (→ Seite 9) müssen übereinstimmen!
- Anschlusswert und erforderliche Sicherung sind auf dem Geräteschild angegeben.

3. Anschlussleistung umstellen

Absicherung Ihrer Steckdose beachten! 10/16 Ampere

Frostschutz / Transport



Trockner bei Frostgefahr nicht betreiben!

Technische Daten

● Abmessungen (TxBxH)	60 x 60 x 85 cm (Höhe verstellbar)
Gewicht	ca. 45 kg
Max. Füllmenge	7 kg
Behälter für Kondenswasser	ca. 4,2 l
Anschluss-Spannung	
Anschlussleistung	
Absicherung	siehe Geräteschild
Umgebungstemperatur	
Erzeugnisnummer/r	
Fertigungsnummer	

Das Geräteschild finden Sie auf der Rückseite des Trockners.

- **Trommelinnenbeleuchtung (je nach Modell) (Glühlampe E14, 25W)**
Die Trommel wird nach Öffnen oder Schließen der Tür, sowie nach Programmstart beleuchtet und erlischt selbsttätig. Glühlampe wechseln → Seite 10.

Verbrauchswerte (Der Labelwert wird bei maximaler Heizleistung erreicht.)

Textilien/Programme	Restfeuchte der Textilien nach dem Schleudern	Trocknungszeit**		Energieverbrauch**	
		10 A	16 A	10 A	16 A
Baumwolle 7 kg					
Schrantrocken*	1400 U/min (50%)	112 min	98 min	3,54 kWh	3,54 kWh
	1000 U/min (60%)	131 min	115 min	4,13 kWh	4,13 kWh
	800 U/min (70%)	150 min	133 min	4,72 kWh	4,72 kWh
Bügel trocken*	1400 U/min (50%)	93 min	69 min	2,55 kWh	2,55 kWh
	1000 U/min (60%)	111 min	82 min	3,22 kWh	3,22 kWh
	800 U/min (70%)	130 min	94 min	3,90 kWh	3,90 kWh
Pflegeleicht 3,5 kg					
Schrantrocken*	800 U/min (40%)	48 min	42 min	1,35 kWh	1,35 kWh
	600 U/min (50%)	60 min	51 min	1,65 kWh	1,65 kWh

* Prüfprogramme nach DIN EN 61121

** Die Werte können in Abhängigkeit von Textilart, Zusammensetzung der zu trocknenden Wäsche, Restfeuchte des Textils sowie Beladungsmenge gegenüber den angegebenen Werten abweichen.

Textilien/Programme	Trocknungszeit	Jahresenergieverbrauch
Baumwolle 7 kg / 3,5 kg*		
Schrantrocken***	89 min / je Zyklus	497 kWh / pro Jahr

*** Programmeinstellung für Prüfung und Energieetikettierung gemäß Richtlinie 2010/30/EU.

Optionales Zubehör (Über Kundendienst Bestellnummer)

Verbindungssatz Wasch-Trocken-Säule

1KSK100 Der Trockner kann platzsparend auf eine geeignete Waschmaschine gleicher Tiefe und Breite gestellt werden. Trockner **unbedingt** mit diesem Verbindungssatz auf der Waschmaschine befestigen.

Was tun wenn ...



Kann eine Störung nicht selbst behoben werden (z.B. Aus-/Einschalten), wenden Sie sich bitte an unseren Kundendienst. Wir finden immer eine passende Lösung, auch um unnötige Technikerbesuche zu vermeiden. Vertrauen Sie der Kompetenz des Herstellers und stellen somit sicher, dass die Reperatur von geschulten Servicetechnikern durchgeführt wird, die mit den Original-Ersatzteilen ausgerüstet sind. Die Kontaktdaten für den nächstgelegenen **Kundendienst** finden Sie im beiliegenden Kundendienstverzeichnis: Geben Sie bitte dem Kundendienst die Erzeugnisnummer (E-Nr.) und die Fertigungsnummer (FD) des Gerätes an (siehe Innenseite der Tür). Programmwähler auf **Stop** stellen und Netzstecker aus der Steckdose ziehen.

- Anzeigelampe **Start/Stop** leuchtet nicht. Netzstecker eingesteckt? Programm gewählt? Sicherung der Steckdose überprüfen.
- .Anzeigefeld und Anzeigelampen (je nach Modell) erlöschen und Taste **Start/Stop** blinkt. Energiespar-Modus aktiviert → separate Anleitung für Energiespar-Modus.
- Anzeigelampe **Behälter leeren** und Taste **Start/Stop** blinken. Behälter für Kondenswasser entleeren → Seite 4. Falls vorhanden, Schlauch für Kondensatablauf prüfen.
- Anzeigelampe **Filter reinigen** und Taste **Start/Stop** blinken. Flusensieb und/oder Luftkühler unter fließendem Wasser reinigen → Seite 4/6.
- Trockner startet nicht. Taste **Start/Stop** gewählt? Tür geschlossen? Programm eingestellt? Umgebungstemperatur höher als 5 °C?
- Wasser tritt aus. Trockner waagrecht ausrichten. Dichtung Luftkühler reinigen.
- Tür öffnet sich selbsttätig. Tür zudrücken bis hörbar eingerastet.
- Knitterbildung. Beladungsmenge überschritten? Kleidungsstücke nach Programmende sofort entnehmen, aufhängen und in Form ziehen. nicht angepasstes Programm gewählt → Seite 7.
- Trocknungsergebnis ist nicht zufriedenstellend (Wäsche gefühlt zu feucht). Warme Wäsche fühlt sich feuchter an als sie tatsächlich ist! Gewähltes Programm passt nicht zur Beladung. Anderes Trocknungsprogramm verwenden oder zusätzlich das Zeitprogramm wählen → Seite 7. Feinjustierung des Trocknungsergebnisses verwenden → Seite 1/2 und 5/6. Feine Kalkschicht auf den Feuchtigkeitsfühlern → Feuchtigkeitsfühler reinigen → Seite 6. Programmabbruch, z.B. Behälter voll, Netzausfall, Tür offen oder maximale Trocknungszeit erreicht.
- Trocknungszeit zu lang. Flusensiebe unter fließendem Wasser reinigen → Seite 4. Unzureichende Luftzufuhr → für Luftzirkulation sorgen. Evtl. Lufteinlass versperrt → Freihalten → Seite 8. Umgebungstemperatur höher als 35 °C → Lüften.
- Feuchtigkeit im Raum steigt stark an. Raum ausreichend lüften.
- Netzausfall. Wäsche sofort aus dem Trockner nehmen und ausbreiten. Wärme kann entweichen.
- Eine oder mehrere Anzeigelampen für den Programmstatus blinken. Flusensieb und Luftkühler reinigen → Seite 4/6. Aufstellbedingungen prüfen → Seite 8. Ausschalten, abkühlen lassen, neu starten.
- Innenbeleuchtung (je nach Modell) funktioniert nicht. Netzstecker ziehen, Abdeckkappe im Innenraum über der Tür abklappen (mit Torx 20 Schraubendreher) und Glühlampe austauschen → Seite 10. Abdeckkappe schließen. Trockner nie ohne Abdeckkappe betreiben!



- Notfall**
- Sofort Netzstecker aus Steckdose ziehen oder Sicherung unterbrechen.
- Trockner NUR...**
- in Innenräumen des Haushalts einsetzen.
 - zum Trocknen von Textilien verwenden.
- Trockner NIE...**
- für andere Zwecke als oben beschrieben verwenden.
 - in der Technik oder den Eigenschaften abändern.
- Gefahren**
- Kinder und nicht instruierte Personen dürfen den Trockner nicht benutzen.
 - Kinder nicht mit dem Trockner unbeaufsichtigt lassen.
 - Haustiere vom Trockner fernhalten.
 - Alle Gegenstände aus Taschen der Textilien entfernen. Besonders auf Feuerzeuge achten → **Explosionsgefahr!**
 - Nicht auf Tür lehnen oder setzen → **Kippgefahr!**
- Installation**
- Lose Leitungen befestigen → **Stolpergefahr!**
 - Trockner bei Frostgefahr nicht betreiben.
- Netzanschluss**
- Trockner vorschriftsmäßig an Wechselstrom-Schutzkontakt-Steckdose anschließen, da sonst Sicherheit nicht gewährleistet.
 - Leitungsquerschnitt muss ausreichen.
 - Nur Fehlerstrom-Schutzschalter mit diesem Zeichen verwenden:
 - Netzstecker und Steckdose müssen zusammenpassen.
 - Keine Vielfachstecker/-kupplungen und/oder Verlängerungsleitungen verwenden.
 - Netzstecker nicht mit feuchten Händen anfassen → **Stromschlaggefahr!**
 - Netzstecker nie an Leitung aus Steckdose ziehen.
 - Netzleitung nicht beschädigen → **Stromschlaggefahr!**
- Betrieb**
- Füllen Sie nur Wäsche in die Trommel ein. Bevor Sie den Trockner einschalten - prüfen Sie den Inhalt!
 - Trockner nicht verwenden, wenn Wäsche mit Lösungsmittel, Öl, Wachs, Fett oder Farbe in Berührung kam (z.B. Haarfestiger, Nagellackentferner, Fleckentferner, Waschbenzin etc.) → **Feuer-/Explosionsgefahr!**
 - Gefahr durch Staub (z.B. Kohlenstaub, Mehl): Trockner nicht verwenden → **Explosionsgefahr!**
 - Trockner nicht verwenden, wenn Wäsche Schaumstoff/-gummi enthält → Elastisches Material kann zerstört werden und Trockner kann durch mögliche Verformung des Schaumstoffes beschädigt werden.
 - Trockner nach Programmende ausschalten.
 - Kondenswasser ist kein Trinkwasser und kann mit Flusen verunreinigt sein!
- Defekt**
- Trockner bei Defekt oder Verdacht auf Defekt nicht verwenden, Reparatur nur durch Kundendienst.
 - Trockner mit defekter Netzleitung nicht einsetzen. Defekte Netzleitung nur durch Kundendienst ersetzen lassen, um Gefahren zu vermeiden.
 - Vor Auswechseln der Glühlampe der Innenbeleuchtung unbedingt Netzstecker aus der Steckdose ziehen → **Stromschlaggefahr!**
- Ersatzteile**
- Aus Sicherheitsgründen nur Original-Ersatzteile und -Zubehör verwenden.
- Entsorgen**
- Trockner: Netzstecker ziehen, **danach** Netzleitung am Gerät abschneiden. Bei öffentlicher Entsorgungsstelle entsorgen.
 - Verpackung: Kindern keine Verpackungsteile überlassen → **Erstickungsgefahr!**
 - Alle Materialien sind umweltverträglich und wieder verwendbar. Umweltgerecht entsorgen.

KOENIC

Wärmepumpentrockner

KDR 72007

DE Gebrauchsanweisung

