

59,9 cm/23,6" LCD-LED-Backlight TV

MEDION® LIFE® P12211 (MD 21314)



Bedienungsanleitung
Mode d'emploi

Inhalt

1.	Hinweise zu dieser Bedienungsanleitung	3
1.1.	In dieser Anleitung verwendete Warnsymbole und Signalwörter	3
1.2.	Bestimmungsgemäßer Gebrauch	3
1.3.	Full HD.....	4
1.4.	Lieferumfang	4
2.	Sicherheitshinweise.....	5
2.1.	Betriebssicherheit.....	5
2.2.	Aufstellungsort	5
2.3.	Reparatur	6
2.4.	Umgebungstemperatur	6
2.5.	Sicherheit beim Anschließen.....	6
2.6.	Umgang mit Batterien	7
2.7.	Hinweise zur Konformität	7
2.8.	Der DVD-Spieler	7
3.	Geräteübersicht	8
3.1.	Vorderseite.....	8
3.2.	Rückseite und rechte Seite	9
3.3.	Fernbedienung.....	10
4.	Inbetriebnahme	12
4.1.	Auspacken	12
4.2.	Montage	12
4.3.	Batterien in die Fernbedienung einlegen.....	12
4.4.	Antenne anschließen	13
4.5.	Stromversorgung anschließen.....	13
4.6.	LCD-TV ein- und ausschalten.....	13
4.7.	Sendersuche nach dem ersten Einschalten	14
5.	Bedienung	15
5.1.	Programmauswahl	15
5.2.	Toneinstellungen	15
5.3.	Bildeinstellungen.....	15
5.4.	Infos anzeigen lassen	16
5.5.	Favoritenlisten öffnen	16
5.6.	Quelle wählen	16
5.7.	Videotext.....	17
6.	Geräte anschließen.....	18
6.1.	Kopfhörer anschließen.....	18
6.2.	Digitaler Verstärker über Koaxialanschluss	18
6.3.	Blu-Ray-Player anschließen	18
6.4.	Videorekorder anschließen	18
6.5.	DVD-Rekorder anschließen.....	19
6.6.	Receiver (SAT, DVB-T, Decoder etc.) anschließen.....	19
6.7.	DVD-/Videorekorder und SAT-Receiver anschließen	19
6.8.	Camcorder anschließen.....	20
6.9.	Gerät mit HDMI- oder DVI-Ausgang	20
6.10.	PC anschließen	20
7.	Über das OSD-Menü	21
7.1.	Im Menü navigieren.....	21
7.2.	Menüsystem im Detail	22
8.	EPG - Programmführer	36





9.	Der DVD-Modus	37
9.1.	Vom TV- zum DVD-Modus wechseln	37
9.2.	DVD einlegen	37
9.3.	Bedienung über den LCD-TV	37
9.4.	Bedienung über die Fernbedienung	37
9.5.	Menüsystem im DVD-Modus.....	38
9.6.	Navigieren auf Video, MP3- und JPEG-Datenträgern.....	40
9.7.	Navigieren auf einer Audio-CD.....	40
10.	Problembesehung.....	41
10.1.	Benötigen Sie weitere Unterstützung?	42
10.2.	Pixelfehler bei LCD-TVs	42
10.3.	Reinigung	43
11.	Entsorgung	43
12.	Technische Daten / Produktdatenblatt	44
13.	Impressum.....	47

1. Hinweise zu dieser Bedienungsanleitung



Lesen Sie unbedingt diese Anleitung aufmerksam durch und befolgen Sie alle aufgeführten Hinweise. So gewährleisten Sie einen zuverlässigen Betrieb und eine lange Lebenserwartung Ihres LCD-TVs. Halten Sie diese Anleitung stets griffbereit in der Nähe Ihres LCD-TVs. Bewahren Sie die Bedienungsanleitung gut auf, um sie bei einer Veräußerung des LCD-TVs dem neuen Besitzer weitergeben zu können.

1.1. In dieser Anleitung verwendete Warnsymbole und Signalwörter

	<p>GEFAHR! <i>Warnung vor unmittelbarer Lebensgefahr!</i></p> <p>WARNUNG! <i>Warnung vor möglicher Lebensgefahr und/oder schweren irreversiblen Verletzungen!</i></p> <p>VORSICHT! <i>Warnung vor möglichen mittleren und oder leichten Verletzungen!</i></p>
	<p>ACHTUNG! <i>Hinweise beachten, um Sachschäden zu vermeiden!</i></p>
	<p>HINWEIS! Weiterführende Informationen für den Gebrauch des Gerätes!</p>
	<p>HINWEIS! Hinweise in der Bedienungsanleitung beachten!</p>
	<p>WARNUNG! <i>Warnung vor Gefahr durch elektrischen Schlag!</i></p>
	<p>WARNUNG! <i>Warnung vor Gefahr durch hohe Lautstärke!</i></p>
•	Aufzählungspunkt / Information über Ereignisse während der Bedienung
▶	Auszuführende Handlungsanweisung

1.2. Bestimmungsgemäßer Gebrauch

- Dieses Gerät dient zum Empfang und zur Wiedergabe von Fernsehprogrammen. Die unterschiedlichen Anschlussmöglichkeiten ermöglichen eine zusätzliche Erweiterung der Empfangs- und Wiedergabequellen (Receiver, DVD-Player, DVD-Recorder, Videorecorder, PC etc.). Ihr Gerät bietet Ihnen vielfältige Möglichkeiten der Nutzung :
- Das Gerät ist nur für den privaten und nicht für den industriellen/kommerziellen Gebrauch bestimmt.
- Bitte beachten Sie, dass im Falle des nicht bestimmungsgemäßen Gebrauchs die Haftung erlischt:
- Bauen Sie das Gerät nicht ohne unsere Zustimmung um und verwenden Sie keine nicht von uns genehmigten oder gelieferten Zusatzgeräte.
- Verwenden Sie nur von uns gelieferte oder genehmigte Ersatz- und Zubehörteile.
- Beachten Sie alle Informationen in dieser Bedienungsanleitung, insbesondere die Sicherheitshinweise. Jede andere Bedienung gilt als nicht bestimmungsgemäß und kann zu Personen- oder Sachschäden führen.
- Nutzen Sie das Gerät nicht unter extremen Umgebungsbedingungen.
- Dieses Gerät ist nur für den Gebrauch in trockenen Innenräumen geeignet.
- Dieses Gerät ist nicht als Datenmonitor für Büroarbeitsplätze geeignet.

1.3. Full HD

Ihr LCD-TV ist mit dem Merkmal „Full HD“ ausgestattet. Das bedeutet, dass es grundsätzlich hochauflösende Fernsehprogramme (HDTV) wiedergeben kann. Voraussetzung ist, dass ein HDTV-Signal vorliegt.



1.4. Lieferumfang

Bitte überprüfen Sie die Vollständigkeit der Lieferung und benachrichtigen Sie uns innerhalb von 14 Tagen nach dem Kauf, falls die Lieferung nicht komplett ist.



GEFAHR!

Lassen Sie kleine Kinder nicht mit Folie spielen. Es besteht Erstickungsgefahr!

Mit dem von Ihnen erworbenen Produkt haben Sie erhalten:

- LED-Backlight-TV
- Fernbedienung inkl. 2 Batterien AAA / 1,5V, RC1208
- Standfuß
- Dokumentation

2. Sicherheitshinweise

2.1. Betriebssicherheit

- Das Gerät ist nicht dafür bestimmt, durch Personen (einschließlich Kinder) mit eingeschränkten physischen, sensorischen oder geistigen Fähigkeiten oder mangels Erfahrung und/oder mangels Wissen benutzt zu werden, es sei denn, sie werden durch eine für ihre Sicherheit zuständige Person beaufsichtigt oder erhalten von ihr Anweisungen, wie das Gerät zu benutzen ist. Kinder sollten beaufsichtigt werden, um sicherzustellen, dass sie nicht mit dem Gerät spielen.



WARNUNG!

Halten Sie das Verpackungsmaterial, wie z. B. Folien von Kindern fern. Bei Missbrauch könnte Erstickungsgefahr bestehen.



WARNUNG!

Öffnen Sie niemals das Gehäuse des LCD-TVs (elektrischer Schlag, Kurzschluss- und Brandgefahr)!



WARNUNG!

Führen Sie keine Gegenstände durch die Schlitze und Öffnungen ins Innere des LCD-TVs ein (elektrischer Schlag, Kurzschluss und Brandgefahr)!

- Schlitze und Öffnungen des LCD-TVs dienen der Belüftung. Decken Sie diese Öffnungen nicht ab (Überhitzung, Brandgefahr)!
- Üben Sie keinen Druck auf das Display aus. Es besteht die Gefahr, dass der Bildschirm bricht.
- Die Fernbedienung besitzt eine Infrarot-Diode der Klasse 1. Betrachten Sie die LED nicht mit optischen Geräten.



VORSICHT!

Bei gebrochenem Display besteht Verletzungsgefahr. Packen Sie mit Schutzhandschuhen die geborstenen Teile ein. Waschen Sie anschließend Ihre Hände mit Seife, da nicht auszuschließen ist, dass Chemikalien austreten können. Senden Sie die Bruchteile zur fachgerechten Entsorgung an Ihr Service Center.

- Berühren Sie nicht das Display mit den Fingern oder mit kantigen Gegenständen, um Beschädigungen zu vermeiden.
- Wenden Sie sich an den Kundendienst, wenn:
 - das Netzkabel angeschmort oder beschädigt ist
 - Flüssigkeit in das Gerät eingedrungen ist
 - das Gerät nicht ordnungsgemäß funktioniert
 - das Gerät gestürzt, oder das Gehäuse beschädigt ist
 - Rauch aus dem Gerät aufsteigt

2.2. Aufstellungsort

- Neue Geräte können in den ersten Betriebsstunden einen typischen, unvermeidlichen aber völlig ungefährlichen Geruch abgeben, der im Laufe der Zeit immer mehr abnimmt. Um der Geruchsbildung entgegenzuwirken, empfehlen wir Ihnen, den Raum regelmäßig zu lüften. Wir haben bei der Entwicklung dieses Produktes Sorge dafür getragen, dass geltende Grenzwerte deutlich unterschritten werden.
- Halten Sie Ihren LCD-TV und alle angeschlossenen Geräte von Feuchtigkeit fern und vermeiden Sie Staub, Hitze und direkte Sonneneinstrahlung. Das Nichtbeachten dieser Hinweise kann zu Störungen oder zur Beschädigung des LCD-TVs führen.
- Betreiben Sie Ihr Gerät nicht im Freien, da äußere Einflüsse wie Regen, Schnee etc. das Gerät beschädigen könnten.
- Das Gerät darf nicht Tropf- oder Spritzwasser ausgesetzt werden. Stellen Sie keine mit Flüssigkeit gefüllten Gefäße (Vasen oder ähnliches) auf das Gerät. Das Gefäß kann umkippen und die Flüssigkeit kann die elektrische Sicherheit beeinträchtigen.



VORSICHT!

Kerzen und andere offenen Flammen müssen zu jeder Zeit von diesem Produkt fern gehalten werden, um das Ausbreiten von Feuer zu verhindern.

-
- Achten Sie auf genügend große Abstände in der Schrankwand. Halten Sie einen Mindestabstand von 10 cm rund um das Gerät zur ausreichenden Belüftung ein.
 - Betreiben Sie alle Komponenten auf einer stabilen, ebenen und vibrationsfreien Unterlage, um Stürze des LCD-TVs zu vermeiden.
 - Vermeiden Sie Blendwirkungen, Spiegelungen und zu starke Hell-Dunkel-Kontraste, um Ihre Augen zu schonen.
 - Der optimale Betrachtungsabstand beträgt 3 mal die Bildschirmdiagonale.

2.3. Reparatur

- Überlassen Sie die Reparatur Ihres LCD-TVs ausschließlich qualifiziertem Fachpersonal.
- Im Falle einer notwendigen Reparatur wenden Sie sich ausschließlich an unsere autorisierten Servicepartner.
- Stellen Sie sicher, dass bei Ersatzteilen nur die vom Hersteller angegebenen benutzt werden. Die Benutzung von unpassenden Ersatzteilen kann zur Beschädigung des Gerätes führen.

2.4. Umgebungstemperatur

- Das Gerät kann bei einer Umgebungstemperatur von +5 °C bis +35 °C und bei einer relativen Luftfeuchtigkeit von 20 % - 85 % (nicht kondensierend) betrieben werden.
- Im ausgeschalteten Zustand kann der LCD-TV bei -20 °C bis +60 °C gelagert werden.
- Wahren Sie mindestens einen Meter Abstand von hochfrequenten und magnetischen Störquellen (Fernsehgerät, Lautsprecherboxen, Mobiltelefon usw.), um Funktionsstörungen zu vermeiden.



GEFAHR!

Warten Sie nach einem Transport des LCD-TVs solange mit der Inbetriebnahme, bis das Gerät die Umgebungstemperatur angenommen hat.

Bei großen Temperatur- oder Feuchtigkeitschwankungen kann es durch Kondensation zur Feuchtigkeitsbildung innerhalb des LCD-TVs kommen, die einen elektrischen Kurzschluss verursachen kann.

- Ziehen Sie während eines Unwetters oder wenn das Gerät für längere Zeit nicht benutzt wird den Stecker aus der Steckdose und das Antennenkabel aus der Antennenbuchse.

2.5. Sicherheit beim Anschließen

2.5.1. Stromversorgung

- Auch bei ausgeschaltetem Netzschalter sind Teile des Gerätes unter Spannung. Um die Stromversorgung zu Ihrem LCD-TV zu unterbrechen oder das Gerät gänzlich von Spannung frei zu schalten, trennen Sie das Gerät vollständig vom Netz.



GEFAHR!

Öffnen Sie nicht das Gehäuse des Geräts. Bei geöffnetem Gehäuse besteht Lebensgefahr durch elektrischen Schlag. Es enthält keine zu wartenden Teile.

- Betreiben Sie das LCD-TV nur an geerdeten Steckdosen mit 220 - 240 V ~ 50 Hz. Wenn Sie sich der Stromversorgung am Aufstellort nicht sicher sind, fragen Sie bei Ihrem Energieversorger nach.
- Die Steckdose muss sich in der Nähe des LCD-TVs befinden und leicht erreichbar sein.
- Um die Stromversorgung zu Ihrem Bildschirm zu unterbrechen, ziehen Sie den Netzstecker aus der Steckdose.
- Wir empfehlen zur zusätzlichen Sicherheit die Verwendung eines Überspannungsschutzes, um Ihren LCD-TV vor Beschädigung durch Spannungsspitzen oder Blitzschlag aus dem Stromnetz zu schützen.
- Verlegen Sie die Kabel so, dass niemand darauf treten oder darüber stolpern kann.
- Stellen Sie keine Gegenstände auf die Kabel, da diese sonst beschädigt werden könnten.

2.6. Umgang mit Batterien



WARNUNG!

Batterien können brennbare Stoffe enthalten. Bei unsachgemäßer Behandlung können Batterien auslaufen, sich stark erhitzen, entzünden oder gar explodieren, was Schäden für Ihr Gerät und Ihre Gesundheit zur Folge haben könnte.

Befolgen Sie unbedingt folgende Hinweise:

- Halten Sie Kinder von Batterien fern.
Sollten Batterien verschluckt worden sein, suchen Sie sofort einen Arzt auf.
- Laden Sie Batterien niemals auf (es sei denn, dies ist ausdrücklich angegeben).
- Entladen Sie die Batterien niemals durch hohe Leistungsabgabe.
- Schließen Sie die Batterien niemals kurz.
- Setzen Sie Batterien niemals übermäßiger Wärme wie durch Sonnenschein, Feuer oder dergleichen aus!
- Zerlegen oder verformen Sie die Batterien nicht.
Ihre Hände oder Finger könnten verletzt werden oder Batterieflüssigkeit könnte in Ihre Augen oder auf Ihre Haut gelangen. Sollte dies passieren, spülen Sie die entsprechenden Stellen mit einer großen Menge klaren Wassers und suchen Sie sofort einen Arzt auf.
- Vermeiden Sie starke Stöße und Erschütterungen.
- Vertauschen Sie niemals die Polarität.
- Achten Sie darauf, dass die Pole Plus (+) und Minus (-) korrekt eingesetzt sind, um Kurzschlüsse zu vermeiden.
- Vermischen Sie keine neuen und alten Batterien oder Batterien unterschiedlichen Typs.
Dies könnte bei Ihrem Gerät zu Fehlfunktionen führen. Darüber hinaus würde sich die schwächere Batterie zu stark entladen.
- Entfernen Sie verbrauchte Batterien sofort aus dem Gerät.
- Entfernen Sie die Batterien aus Ihrem Gerät, wenn dieses über einen längeren Zeitraum nicht benutzt wird.
- Ersetzen Sie alle verbrauchten Batterien in einem Gerät gleichzeitig mit neuen Batterien des gleichen Typs.
- Isolieren Sie die Kontakte der Batterien mit einem Klebestreifen, wenn Sie Batterien lagern oder entsorgen wollen.
- Bei Bedarf reinigen Sie die Batterie- und Gerätekontakte vor dem Einlegen.

2.7. Hinweise zur Konformität

Das LCD-TV erfüllt die Anforderungen der elektromagnetischen Kompatibilität und elektrischen Sicherheit.

Ihr Gerät entspricht den grundlegenden Anforderungen und den relevanten Vorschriften der EMV-Richtlinien 2004/108/EG, der Richtlinie für Niederspannungsgeräte 2006/95/EG und der Richtlinie 2011/65/EU (Rohs 2).

Dieses Gerät erfüllt die grundlegenden Anforderungen und relevanten Vorschriften der Öko-Design Richtlinie 2009/125/EG (Verordnung 642/2009).

2.8. Der DVD-Spieler

Der DVD-Spieler ist ein Laserprodukt der Klasse 1. Das Gerät ist mit einem Sicherheitssystem ausgerüstet, das das Austreten von gefährlichen Laserstrahlen während des normalen Gebrauchs verhindert. Um Augenverletzungen zu vermeiden, manipulieren oder beschädigen Sie niemals das Sicherheitssystem des Geräts.

LASER KLASSE 1
CLASS 1 LASER
PRODUCT
APPAREIL LASER
DE CATEGORIE 1

3. Geräteübersicht

3.1. Vorderseite

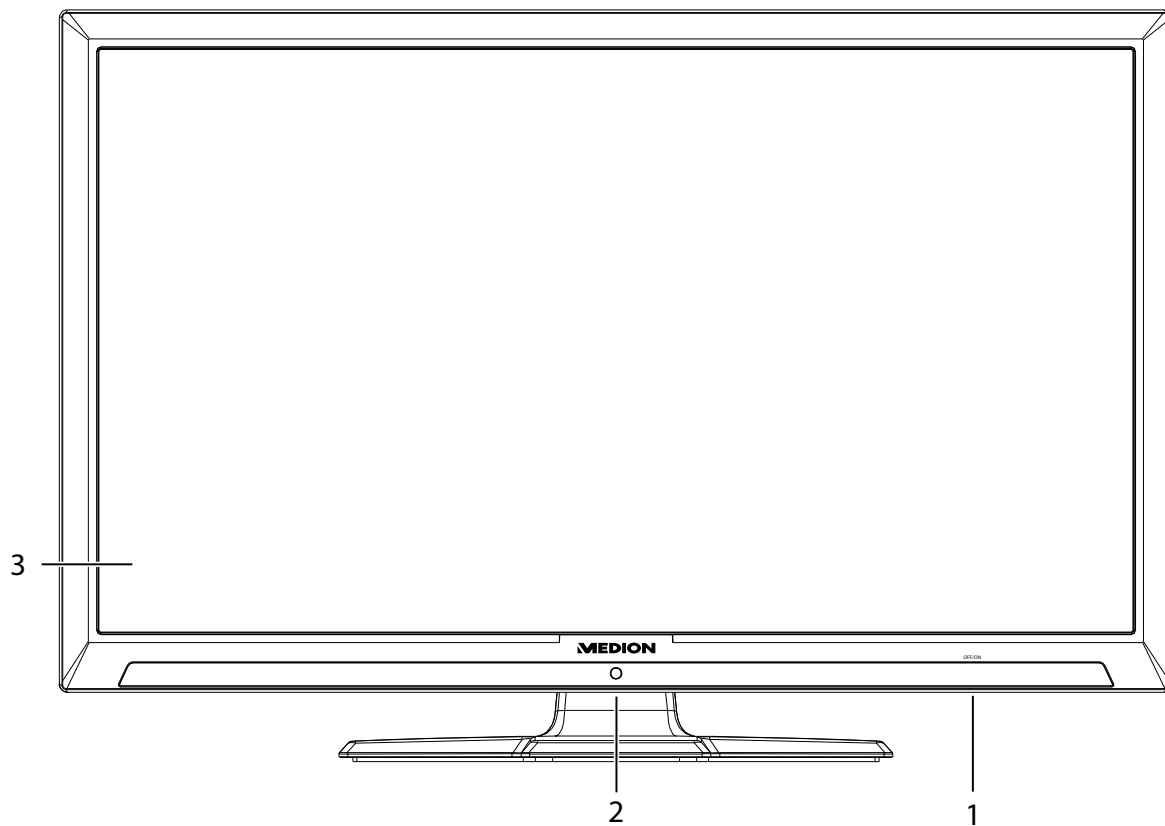

- 1) **Netzschalter**
- 2) **Infrarot-Sensor:** Empfangsfeld für die Infrarot-Signale der Fernbedienung.
- Betriebsanzeige:** leuchtet blau, wenn sich das Gerät im Standby-Modus befindet.
- 3) **Bildschirm**

3.2. Rückseite und rechte Seite

DE

FR

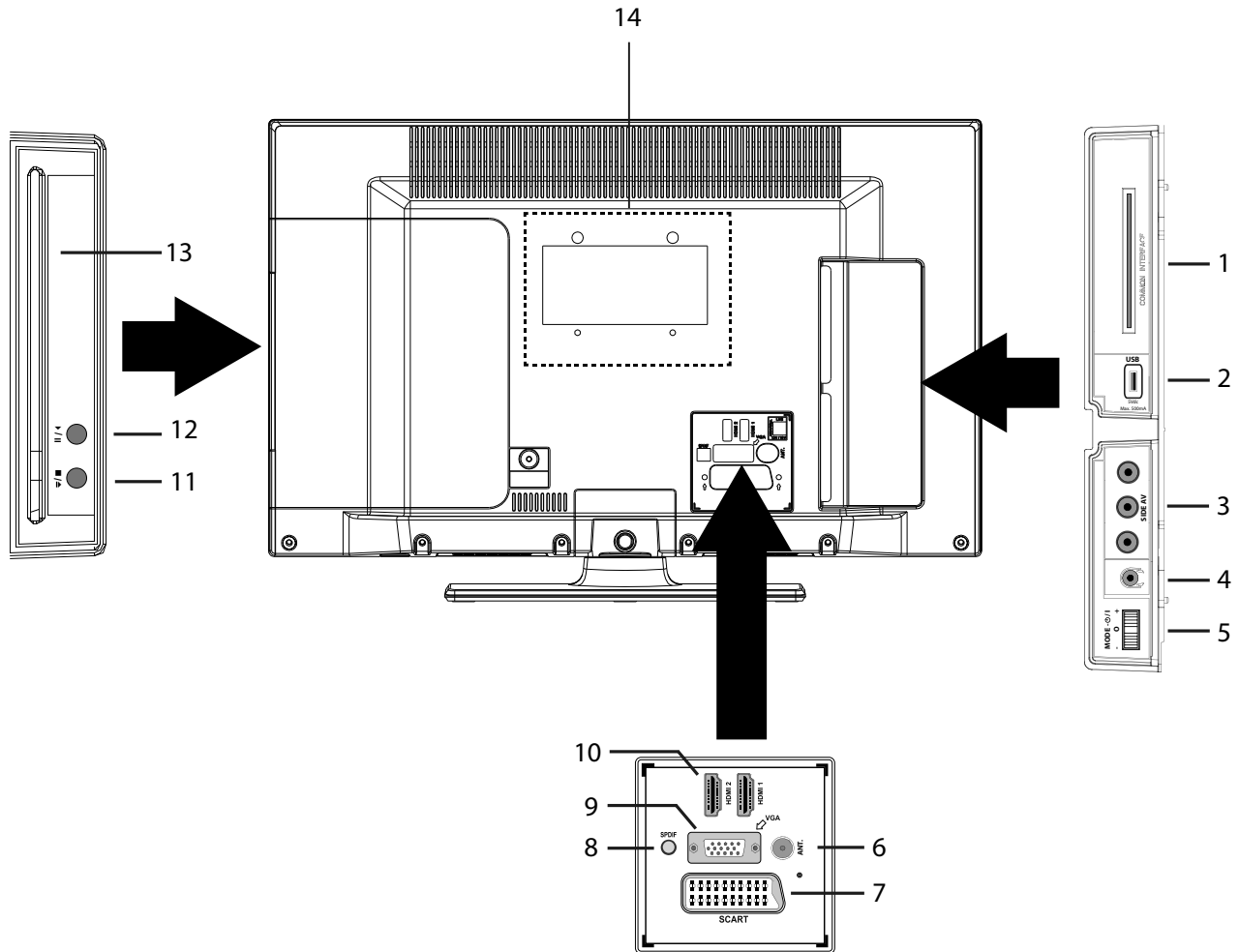

- | | | |
|-----|----------------------------------|--|
| 1) | COMMON INTERFACE (CI+): | Schacht für Common Interface-Modul |
| 2) | USB (5VDC , 500 mA max.): | Zum Anschluss von USB-Geräten |
| 3) | SIDE AV: | Audio-Video Eingang (Cinch) |
| 4) | | Zum Anschluss eines Kopfhörers mit 3,5-mm-Klinkenstecker |
| 5) | MODE: | Multifunktionsschalter für Kanalschaltung, Eingangsquellenwahl oder Lautstärkeinstellung. Durch Kippen nach oben (+) bzw. unten (-) werden die Einstellungen vorgenommen. Durch kurzes Drücken des Schalters wird innerhalb der Funktionen gewechselt. Langes Drücken schaltet das Gerät in den Standby-Modus bzw. in den Betriebsmodus. |
| 6) | ANT.: | Zum Anschluss der Antenne (analog, DVB-T und DVB-C) |
| 7) | SCART: | SCART-Buchse |
| 8) | SPDIF: | Digitaler Audio-Ausgang (koaxial) |
| 9) | VGA: | VGA Anschluss zum Anschluss eines PCs und Geräten mit Komponenten-Ausgang via Adapter (optional) |
| 10) | HDMI 1-2: | HDMI-Anschluss für Geräte mit HDMI-Ausgang |
| 11) | | DVD Wiedergabe stoppen/Auswurf-taste |
| 12) | | DVD Wiedergabe starten/unterbrechen |
| 13) | DVD-Laufwerk | |
| 14) | | Befestigungslöcher für eine Wandhalterung (Lochabstand 75 x 75 mm) |









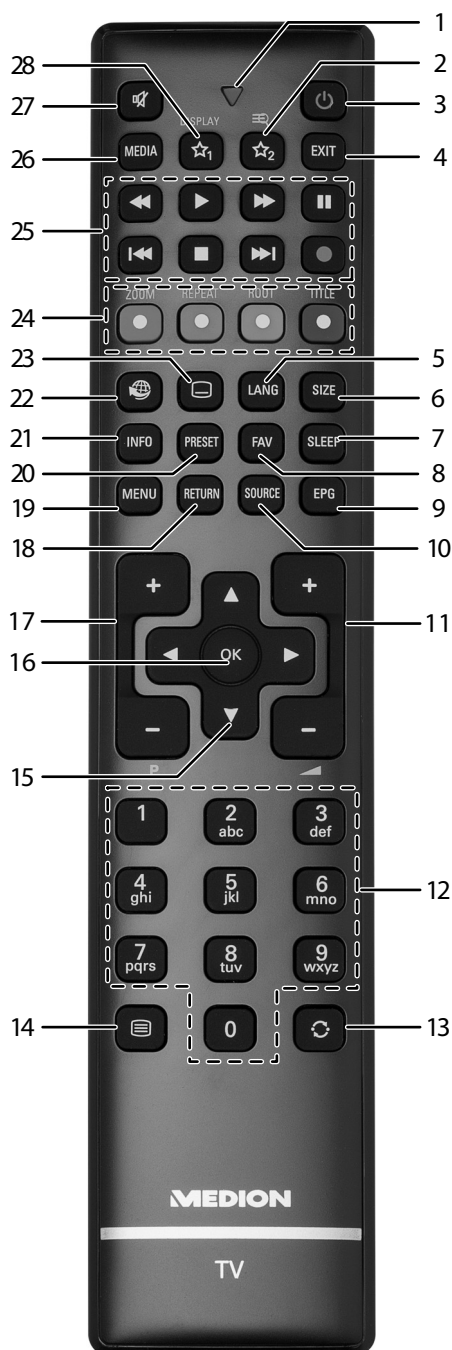











HINWEIS!

Achten Sie bei der Montage darauf, dass Schrauben der Größe M4 verwendet werden. Die Länge der Schraube ergibt sich aus der Dicke der Wandhalterung zuzüglich 10 mm.

3.3. Fernbedienung



- 1) Leuchtanzeige zur Bestätigung eines Tastendrucks
- 2) ☆₂ : Umschalten zwischen DVB-T und DVB-C Sendungen / Multifunktionstaste für Programmplatz oder Eingangsquelle
- 3) ⏻: LCD-TV ein-/ausschalten (Standby-Modus ein-/ausschalten)
- 4) **EXIT**: Menü verlassen
- 5) **LANG** : Analog-TV: Stereo/Mono;
Digital-TV: Audiosprache auswählen (sofern verfügbar)
- 6) **SIZE**: Bildformat auswählen
- 7) **SLEEP**: Sleep-Timer aktivieren/deaktivieren
- 8) **FAV**: Favoritenliste aktivieren
- 9) **EPG**: Digital-TV: elektronisches TV-Programm aufrufen
- 10) **SOURCE**: Eingangssignal angeschlossener Geräte anwählen
- 11) -▲+ : Lautstärke erhöhen (+) oder verringern (-).
- 12) Zifferntasten:
TV: Programmwahl, Videotext: Seitenwahl
- 13) ⏪: Vorheriges Fernsehprogramm einstellen

-
- 14)  : Videotext einschalten
2 x drücken = transparent stellen
3 x drücken = schließen
- 15) Richtungstaste  : Im Menü nach oben
Digital-TV: Infoleiste des aktuellen Programms auswählen, Videotext: die nächste Seite auswählen;
Richtungstaste  : Im Menü nach unten,
Digital-TV: Infoleiste des aktuellen Programms auswählen, Videotext: die vorherige Seite auswählen;
Richtungstaste  : Im Menü nach links
Videotext: Unterseite aufrufen;
Richtungstaste  : Im Menü nach rechts
Videotext: Unterseite aufrufen
- 16) **OK**: In bestimmten Menüs Auswahl bestätigen
- 17) **P -/+**: Programmwahltasten
TV: nächste (+) / vorherige (-) Programm auswählen; Videotext: nächste (+) / vorherige (-) Seite auswählen
- 18) **RETURN**: In Menüs einen Schritt zurück
- 19) **MENU**: Menü öffnen und schließen
- 20) **PRESET**: Bildmodus auswählen
- 21) **INFO**: Digital-TV: Anzeigen von Informationen (z. B. aktuelle Programmnummer);
Anzeige der Zeit des abgelaufenen Titels, Titel Restzeit, abgelaufenes Kapitel, Kapitel Restzeit; gewählte Tonspur, gewählter Untertitel (alle Punkte je nach Medium)
- 22)  : keine Funktion
- 23)  : Untertitel an/aus (sofern verfügbar)
- 24) **ROTE TASTE/ZOOM**: Für Teletext oder Menüs; DVD: Bild vergrößern
GRÜNE TASTE/REPEAT: Für Teletext oder Menüs; DVD: Wiederholfunktion
GELBE TASTE/ROOT: Für Teletext oder Menüs; DVD: Hauptmenü aufrufen
BLAUE TASTE/TITLE: Für Teletext oder Menüs; DVD: Titelmü aufrufen und schließen (sofern verfügbar)
- 25) Medientasten
 : Schneller Rücklauf; Zeitlupenfunktion rückwärts (bei unterbrochener Wiedergabe mit der Taste );
 : Schneller Vorlauf; Zeitlupenfunktion vorwärts (bei unterbrochener Wiedergabe mit der Taste );
 : Keine Funktion;
 : Wiedergabe stoppen;
 : Wiedergabe starten;
 : Wiedergabe unterbrechen;
 : DVD: nächster Titel/nächstes Kapitel;
 : DVD: an den Anfang des Titels/Kapitels; vorheriger Titel/vorheriges Kapitel
- 26) **MEDIA**: Aufruf des Medienbrowsers
- 27)  : Stummschalten
- 28) ₁ / **DISPLAY**¹: Multifunktionstaste für Programmplatz oder Eingangsquelle / DVD: Ein-/Ausblenden des OSD-Menüs (im Stop-Modus) / Zeitanzeige (bei der Wiedergabe)

1 Änderungen der Tastenfunktionen 1 & 2:

Die Tasten  1 & 2 können beliebig programmiert werden (Programmplatz oder Eingangsquelle).

- ▶ Wählen Sie zuerst die gewünschte Funktion aus und halten danach die entsprechende  Taste für 5 Sekunden gedrückt, bis „**FUNKTION GESPEICHERT**“ erscheint. Dies bestätigt die neue Programmierung.

Hinweis:

Nach jeder „**ERSTINSTALLATION**“ wird die persönliche Tastenprogrammierung gelöscht und in den Auslieferungszustand zurückgesetzt.

4. Inbetriebnahme



ACHTUNG!

Lesen Sie vor der Inbetriebnahme bitte unbedingt das Kapitel „Sicherheitshinweise“.

4.1. Auspacken

- ▶ Wählen Sie vor dem Auspacken einen geeigneten Platz zum Aufstellen.
- ▶ Öffnen Sie den Karton sehr vorsichtig, um eine mögliche Beschädigung des Gerätes zu verhindern. Dies kann passieren, wenn zum Öffnen ein Messer mit einer langen Klinge verwendet wird.
- ▶ In der Verpackung befinden sich verschiedene Kleinteile (Batterien, u. a.). Halten Sie diese von Kindern fern, es besteht Verschluckungsgefahr.
- ▶ Bewahren Sie das Verpackungsmaterial gut auf und benutzen Sie ausschließlich dieses, um den Fernseher zu transportieren.



WARNUNG!

Lassen Sie kleine Kinder nicht mit Folie spielen. Es besteht Erstickungsgefahr.

4.2. Montage

Befestigen Sie den Fuß wie in der Zeichnung abgebildet. Führen Sie diesen Schritt vor dem Anschluss des LCD-TVs durch.

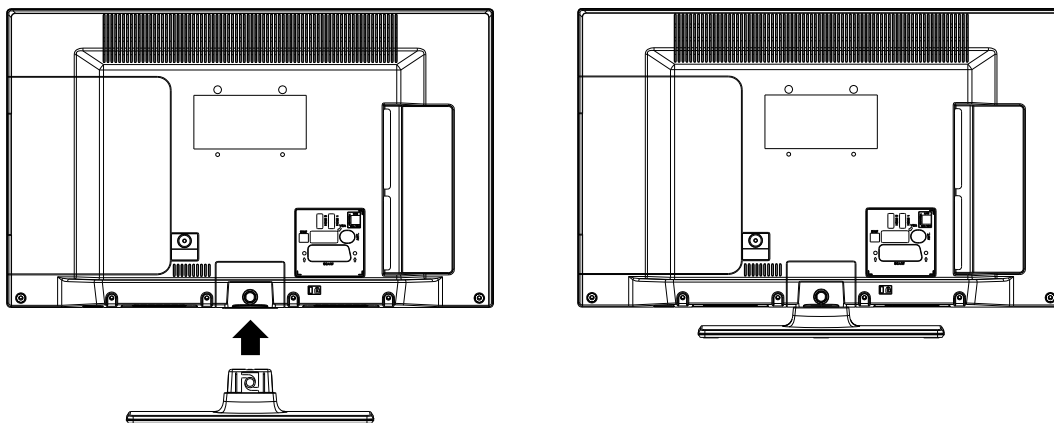

4.3. Batterien in die Fernbedienung einlegen

- ▶ Entfernen Sie die Batteriefachabdeckung auf der Rückseite der Fernbedienung.
- ▶ Legen Sie zwei Batterien vom Typ AAA / 1,5V in das Batteriefach der Fernbedienung ein. Beachten Sie dabei die Polung der Batterien (im Batteriefachboden markiert).
- ▶ Schließen Sie das Batteriefach.



VORSICHT!

Nehmen Sie die Batterien aus der Fernbedienung heraus, wenn das Gerät längere Zeit nicht benutzt wird. Die Fernbedienung könnte durch auslaufende Batterien beschädigt werden.

4.4. Antenne anschließen

Ihr LCD-TV unterstützt unterschiedliche Antennensignale.

An den Anschluss mit der Bezeichnung **ANT.** können Sie folgende Bildsignale einspeisen:

- über Analog Kabel / eine Analoge Hausantenne,
 - über eine DVB-T² Antenne oder
 - über einen DVB-C² Anschluss (digitaler Kabelanschluss)
- ▶ Stecken Sie ein Antennenkabel entweder von der Hausantenne / vom analogen Kabelanschluss, von der DVB-T Antenne oder vom DVB-C Anschluss in den Antennenanschluss am LCD-TV.





HINWEIS!

Um verschlüsselte/kostenpflichtige Programme empfangen zu können, ist der Einsatz einer entsprechenden Karte erforderlich. Setzen Sie dazu ein CAM-Modul (im Fachhandel erhältlich) in den dafür vorgesehenen Schacht an der linken Geräteseite ein (**COMMON INTERFACE**). In das CAM-Modul stecken Sie anschließend die Karte Ihres Anbieters.

4.5. Stromversorgung anschließen

- ▶ Verbinden Sie den Netzstecker am Gerät mit einer gut erreichbaren Netzsteckdose 220 - 240 V ~ 50 Hz.

4.6. LCD-TV ein- und ausschalten

- ▶ Stellen Sie den Netzschalter auf der unteren, rechten Seite des Geräts auf **ON**. Das Gerät geht in den Standby-Modus und die Anzeige an der Vorderseite leuchtet auf.
- ▶ Um das Gerät einzuschalten, drücken Sie
- an der Fernbedienung: die Standby/Ein-Taste , eine Zifferntaste oder eine der **P - / +** Tasten;
 - am Gerät: der Multifunktionstaster **MODE**.
- ▶ Mit der Standby/Ein-Taste  der Fernbedienung schalten Sie das Gerät wieder in den Standby-Modus. Das Gerät wird zwar ausgeschaltet, aber es wird weiterhin Strom verbraucht.



HINWEIS!

Bei fehlendem Eingangssignal schaltet das Gerät nach fünf Minuten automatisch in den Standby-Modus. Auf dem Bildschirm wird bis dahin ein Countdown-Timer eingeblendet. Diese Funktion steht nicht bei allen Quellen zur Verfügung.

² Dieser Service muss in Ihrer Region verfügbar sein

4.7. Sendersuche nach dem ersten Einschalten

Wenn Sie Ihr Gerät zum ersten Mal einschalten, werden Sie durch die Erstinstallation geführt.

- ▶ Über die Richtungstasten \blacktriangledown \blacktriangle können Sie im Menü nach oben oder unten springen und die gewünschte Sprache wählen. Nachdem Sie die Auswahl der Sprache mit **OK** bestätigt haben, startet die Erstinstallation.
- ▶ Wählen Sie dann mit \blacktriangleleft \blacktriangleright das gewünschte Land. Die Ländereinstellung hat Einfluss auf die Reihenfolge, in der die Programme gespeichert werden.
- ▶ Falls Sie auch die Voreinstellung für die Videotextsprache ändern möchten, wählen Sie mit der Richtungstaste \blacktriangledown den Eintrag **TELETEXT SPRACHE** an und wählen Sie mit den Richtungstasten \blacktriangleleft \blacktriangleright den gewünschten Sprachraum **WEST, OST, KYRILLISCH, TÜRKISCH/GRIECHISCH** oder **ARABISCH**.
- ▶ Wenn Sie nach verschlüsselten Kanälen suchen möchten, stellen Sie die Option auf **JA**.
- ▶ Drücken Sie anschließend auf **OK**, um fortzufahren. Es erscheint die Abfrage zum digitalen Antennensignal.

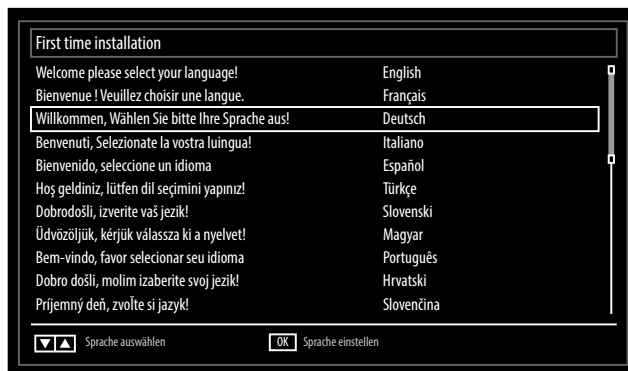

Suchtypeinstellung: Antenne

- ▶ Zum Starten des digitalen Sendersuchlaufs markieren Sie mit den Richtungstasten \blacktriangleleft \blacktriangleright **JA** und drücken Sie **OK**. Zum Abbrechen markieren Sie mit den Richtungstasten \blacktriangleleft \blacktriangleright **NEIN** und drücken Sie **OK**.

Suchtypeinstellung: Kabel

Zum Starten des digitalen Sendersuchlaufs markieren Sie mit den Richtungstasten \blacktriangleleft \blacktriangleright **JA** und drücken Sie **OK**. Zum Abbrechen markieren Sie mit den Richtungstasten \blacktriangleleft \blacktriangleright **NEIN** und drücken Sie **OK**.

- ▶ Stellen Sie hier ein, ob das digitale Antennensignal über **ANTENNE** (DVB-T) oder über **KABEL** (DVB-C) eingespeist wird. Je nach vorgenommener Einstellung wird nach Digital-TV Kanälen gesucht.
- ▶ Zum Abbrechen der Suche können Sie jederzeit die Taste **MENU** drücken.

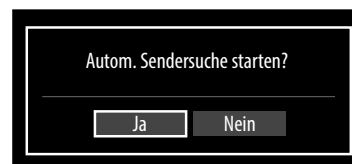

Nach dem Ende der automatischen Programmspeicherung erscheint die Kanalliste. Wenn die Liste nicht weiter bearbeitet wird, schließt sie sich nach ein paar Minuten.

Sollte sich die Programmtabelle nicht von selbst schließen, drücken Sie die Taste **MENU** zum Beenden der Funktion.



HINWEIS!

Die hier beschriebene Erstinstallation entspricht der Option **ERSTE INSTALLATION** im Menü **INSTALLATION**.



5. Bedienung

5.1. Programmauswahl

Um ein Programm auszuwählen, drücken Sie entweder eine der Tasten **P +/-** an der Fernbedienung, verwenden Sie den Multifunktionsknopf **MODE** am Gerät oder wählen Sie das Programm über eine Zifferntaste direkt an. Für eine zwei- oder dreistellige Nummer drücken Sie die Zifferntasten in entsprechender Reihenfolge.

- ▶ Mit der Taste  wählen Sie das zuletzt wiedergegebene Programm.
- ▶ Durch Drücken der Taste **OK** auf der Fernbedienung können Sie die Programmliste aufrufen, mit den Tasten **▲** und **▼** das Programm auswählen und mit **OK** aufrufen.

5.2. Toneinstellungen

- ▶ Mit den Lautstärketasten **—**  **+** an der Fernbedienung oder im Lautstärkemode des **MODE**-Schalters am Gerät erhöhen oder verringern Sie die Lautstärke.
- ▶ Um den Ton ganz aus- und wieder einzustellen, drücken Sie die Taste  Stummschaltung.
- ▶ Mit der Taste **LANG** wird die aktuelle Audiosprache angezeigt.

5.3. Bildeinstellungen

- ▶ Mit der Taste **PRESET** wählen Sie zwischen den Bildmodi: **NATÜRLICH, KINO, SPIELE, DYNAMISCH**.
- ▶ Abhängig von der Sendung werden Bilder im Format 4:3 oder 16:9 übertragen.
Mit der Taste **SIZE** können Sie das Bildformat anpassen:

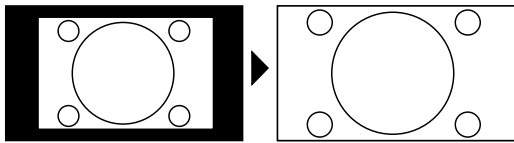
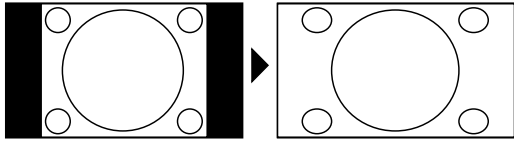
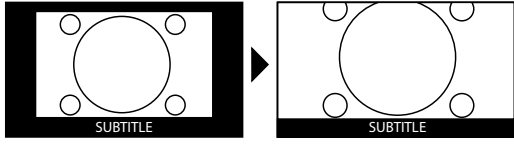
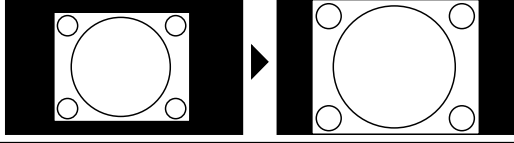
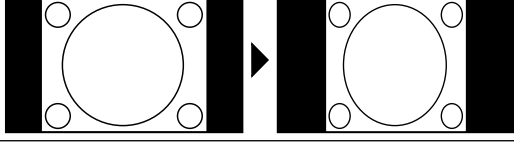
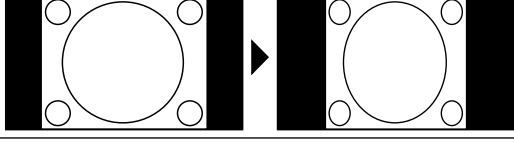
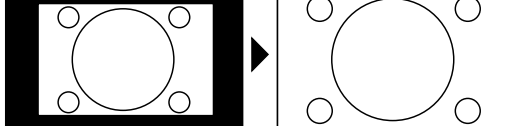
AUTO: Das wiedergegebene Format wird automatisch auf das Eingangssignal eingestellt.	
VOLLBILD: (nur im Modus HDMI und bei HDTV Sendungen bei Kabel- und Satellitenempfang): Pixelgenaue Darstellung des Bildes (1:1).	
16:9: Hier kann man die linke und die rechte Seite eines normalen Bildes (Bildseitenformat 4:3) gleichmäßig ausdehnen, um die Breite des TV-Bildschirms auszufüllen.	
UNTERTITEL: Mit dieser Funktion wird ein breites Bild (Bildseitenformat von 16:9) mit Untertiteln auf volle Bildschirmgröße gezoomt.	
14:9: Mit dieser Funktion wird ein breites Bild (Bildseitenformat von 14:9) bis zu den oberen und unteren Grenzen des Bildschirms gezoomt.	
14:9 ZOOM: Diese Option stellt das 14:9-Bildformat ein.	
4:3: Wird dazu verwendet, ein normales Bild (Bildseitenverhältnis von 4:3) zu betrachten, da dies sein ursprüngliches Format ist.	
KINO: Mit dieser Funktion wird ein breites Bild (Bildseitenformat von 16:9) auf volle Bildschirmgröße gezoomt.	

Diese Einstellung der Bildformate können Sie auch im Menü **BILD > ERWEITERTE EINSTELLUNG > BILDFORMAT** ändern.



HINWEIS!

Sie können den Bildschirminhalt nach oben oder unten verschieben, indem Sie die Tasten **▼ ▲** drücken, während als Bildformat **14:9 ZOOM, KINO** oder **UNTERTITEL** ausgewählt ist.

HINWEIS!

Bitte beachten Sie, dass je nach eingestellter Bildquelle nicht alle Bildformate zur Verfügung stehen.

5.4. Infos anzeigen lassen



- ▶ Drücken Sie die Taste **INFO**, um sich Informationen zum aktuellen Programm anzuzeigen.
- ▶ Dieselben Informationen erhalten Sie beim Umschalten auf ein anderes Programm (Abbildung: Beispiel)

5.5. Favoritenlisten öffnen

Im Menü **PROGRAMMLISTE > FAVORITEN** können Sie einzelne Programme in eine Favoritenliste aufnehmen. Sie müssen Programme in der Favoritenliste gespeichert haben, bevor Sie diese wie nachstehend beschrieben öffnen können.

- ▶ Öffnen Sie das Menü mit der Taste **MENU**.
- ▶ Wählen Sie mit den Richtungstasten den Eintrag **PROGRAMMLISTE** und bestätigen Sie mit **OK**.
- ▶ Wählen Sie mit den Richtungstasten den Eintrag **AKTIVE KANALLISTE** und bestätigen Sie mit **OK**.
- ▶ Wählen Sie mit den Richtungstasten den Eintrag **FAVORITEN**.

Wenn Sie das Menü nun verlassen, befinden Sie sich in der Favoritenliste.

Um die Favoritenliste wieder zu schließen, stellen Sie den Eintrag **ALLE ZEIGEN** ein.



HINWEIS!

Alternativ können Sie die Favoritenliste mithilfe der Taste **FAV** öffnen und schließen. Mit den Tasten **P+** bzw. **P-** schalten Sie durch die Programme.

5.6. Quelle wählen



HINWEIS!

Bitte beachten Sie, dass die Quelle (das angeschlossene Gerät) beim Durchschalten mit der Taste **SOURCE** nur dann erkannt wird, wenn diese Quelle im Menü **EINSTELLUNGEN**, Untermenü **QUELLEN** aktiviert ist.

- ▶ Mit der Taste **SOURCE** rufen Sie die Liste der Quellen auf.
 - **TV** TV-Betrieb (es werden Antennen- und Kabelsignale wiedergegeben)
 - **SCART1** Gerät an der SCART-Buchse
 - **SCART1 (S-VIDEO)** SCART-Eingang für S-Video Signal
 - **SIDE AV** Audio-/Video-Eingang an der Seite des Gerätes
 - **HDMI1** HDMI-Eingang 1
 - **HDMI2** HDMI-Eingang 2
 - **YPBPR** Gerät am PC-Eingang mittels Adapterkabel (nicht im Lieferumfang)
 - **VGA/PC** Gerät am PC-Eingang
 - **DVD** integrierter DVD-Player
- ▶ Über die Richtungstasten **▼ ▲** gehen Sie zur gewünschten Quelle.
- ▶ Bestätigen Sie Ihre Wahl mit der Taste **OK**.



HINWEIS!



Die Quellenauswahl kann auch im Quellenmodus mit dem **MODE**-Schalter am Gerät vorgenommen werden.

5.7. Videotext

Videotext ist ein kostenloser Service, der von den meisten Fernsehstationen ausgestrahlt wird und aktuelle Informationen bezüglich Nachrichten, Wetter, Fernsehprogrammen, Aktienkursen, Untertiteln und anderen Themen bietet. Ihr TV-Gerät bietet viele nützliche Funktionen für die Bedienung des Videotexts sowie Multipage-Text, Unterseitenspeicherung oder schnelle Navigation.

5.7.1. Die Bedienung des Videotexts

Zur Bedienung des Videotexts besitzt Ihre Fernbedienung spezielle Videotext-Tasten.



- ▶ Wählen Sie ein Fernsehprogramm, das Videotext ausstrahlt.
- ▶ Drücken Sie die Taste  einmal, um die Basis-/Indexseite des Videotexts anzuzeigen.
- ▶ Beim zweiten Drücken von  wird der Text transparent vor das Fernsehbild gestellt.
- ▶ Beim dritten Drücken der Taste  wechselt das Gerät wieder in den TV-Modus.

5.7.2. Videotextseiten auswählen

Zifferntasten

- ▶ Geben Sie die gewünschte Videotextseite als dreistellige Nummer direkt mit den Zifferntasten ein.
- ▶ Die gewählte Seitenzahl wird in der linken oberen Ecke des Bildschirms angezeigt. Der Videotextzähler sucht solange, bis die gewählte Seitennummer gefunden ist.



Seiten durchblättern

- ▶ Mit den Programmwahltasten oder den Richtungstasten  und  blättern Sie vor und zurück durch die Videotextseiten.

Farbtasten

Wenn am unteren Bildrand farbige Texteinträge eingeblendet sind, können Sie diese Inhalte durch Drücken der entsprechenden Farbtasten ROT [**Z O O M**], GRÜN [**R E P E A T**], GELB [**R O O T**] und BLAU [**T I T L E**] direkt anwählen.

Unterseiten

Manche Videotextseiten beinhalten Unterseiten. Am oberen Bildrand wird z. B. **1/3** angezeigt. Die Unterseiten werden im Abstand von ca. einer halben Minute nacheinander eingeblendet. Sie blättern mit den Richtungstasten   durch die Unterseiten.

INDEX

- ▶ Mit der Taste **RETURN** wählen Sie die Indexseite aus, die eine Liste des Videotextinhalts enthält.

6. Geräte anschließen

6.1. Kopfhörer anschließen

Den Kopfhörer schließen Sie an die Kopfhörerbuchse (🎧) an. Die Lautsprecher des Geräts werden daraufhin stummgeschaltet. Die Lautstärketasten und die Taste  regeln nun die Kopfhörerlautstärke. Die Lautstärke des Kopfhörers kann zusätzlich im Menü **TON**, Untermenü **KOPFHÖRER** eingestellt werden.



WARNUNG!

Das Benutzen eines Kopfhörers mit großer Lautstärke kann zu bleibenden Hörschäden führen. Stellen Sie die Lautstärke vor der Wiedergabe auf den niedrigsten Wert ein. Starten Sie die Wiedergabe und erhöhen Sie die Lautstärke auf den Pegel, der für Sie angenehm ist. Durch Verändern der Grundeinstellung des Equalizers kann sich die Lautstärke erhöhen und damit zu bleibenden Hörschäden führen.



WARNUNG!

Wenn ein Gerät längere Zeit mit erhöhter Lautstärke über einen Kopfhörer betrieben wird, kann das Schäden am Hörvermögen des Zuhörers verursachen.

6.2. Digitaler Verstärker über Koaxialanschluss

Über den **SPDIF** Anschluss haben Sie die Möglichkeit, das Audiosignal Ihres LCD-TVs über einen digitalen Verstärker wiederzugeben.

- ▶ Verbinden Sie dazu ein Koaxialkabel mit dem SPDIF-Anschluss am LCD-TV und dem entsprechenden Eingang am Verstärker.

6.3. Blu-Ray-Player anschließen

Zum Anschluss eines Blu-Ray-Players haben Sie diverse Möglichkeiten:

6.3.1. Mit einem HDMI-Kabel

- ▶ Sofern der Blu-Ray-Player über einen **HDMI**-Ausgang verfügt, schließen Sie ein HDMI-Kabel an. Ein zusätzliches Kabel für die Tonübertragung ist nicht erforderlich.

6.3.2. Mit einem Komponenten-Videokabel 3 x Cinch auf VGA

- ▶ Sofern der Blu-Ray-Player über YUV-Ausgänge verfügt (Y Pb Pr), ist es empfehlenswert, ihn mit einem Komponentenkabel (Cinch-Kabel grün/blau/rot) an den **VGA** Anschluss des LCD-TVs anzuschließen.
- ▶ Für die Tonübertragung verbinden Sie den Tonausgang des Blu-Ray-Players mit den beiden Toneingängen seitlich am Fernseher (roter und weißer Cinchstecker).
- ▶ Verbinden Sie ein Stereo-Cinch-Kabel (roter und weißer Stecker) mit den Audio-Ausgängen des externen Geräts.

6.3.3. Mit einem SCART-Kabel

- ▶ Schließen Sie einen Blu-Ray-Player mit einem SCART-Kabel an die **SCART** Buchse an.

6.4. Videorekorder anschließen

- ▶ Verbinden Sie ein Antennenkabel mit der Antennenbuchse des LCD-TVs und dem Antennen-Ausgang des Videorekorders.
- ▶ Verbinden Sie ein weiteres Antennenkabel mit dem Antennen-Eingang des Videorekorders und der Antennenbuchse in der Wand.

Zusätzlich können Sie LCD-TV und Videorekorder mit einem SCART-Kabel verbinden. Dies ist für eine hohe Bild- und Tonqualität empfehlenswert. Wenn Sie Stereoton übertragen möchten, ist ein SCART-Anschluss notwendig.

- ▶ Schließen Sie ein SCART-Kabel an die **SCART**-Buchse des LCD-TVs an.
- ▶ Schließen Sie das andere Ende des SCART-Kabels an die SCART OUT-Buchse des Videorekorders an.

6.5. DVD-Rekorder anschließen

- ▶ Verbinden Sie ein Antennenkabel mit der Antennenbuchse (**ANT.**) des LCD-TVs und dem Antennen-Ausgang des DVD-Rekorders.
- ▶ Verbinden Sie ein weiteres Antennenkabel mit dem Antennen-Eingang des DVD-Rekorders und der Antennenbuchse in der Wand.

6.5.1. Mit einem HDMI-Kabel

- ▶ Sofern Ihr DVD-Rekorder über einen HDMI- Ausgang verfügt, schließen Sie ein HDMI-Kabel an den **HDMI**-Eingang des LCD-TVs und den HDMI-Ausgang des externen Geräts an.

6.5.2. Mit einem Komponenten-Videokabel 3 x Cinch auf VGA

- ▶ Sofern der DVD-Rekorder über YUV-Ausgänge verfügt (Y Pb Pr), ist es empfehlenswert, ihn mit einem Komponentenkabel (Cinch-Kabel grün/blau/rot) an den **VGA** Anschluss des LCD-TVs anzuschließen.
- ▶ Für die Tonübertragung verbinden Sie den Tonausgang des DVD-Players mit den beiden Toneingängen seitlich am Fernseher (roter und weisser Cinchstecker).
- ▶ Verbinden Sie ein Stereo-Cinch-Kabel (roter und weißer Stecker) mit den Audio-Ausgängen des externen Geräts.

6.5.3. Mit einem SCART-Kabel

- ▶ Schließen Sie einen DVD-Rekorder mit einem SCART-Kabel an die **SCART** Buchse an.

6.6. Receiver (SAT, DVB-T, Decoder etc.) anschließen

Sie haben verschiedene Möglichkeiten, ein Gerät, das als Empfänger für das LCD-TV eingesetzt werden soll (z. B. SAT-Receiver, DVB-T-Receiver, Decoder, Set-Top-Box) an Ihr LCD-TV anzuschließen.

6.6.1. Mit einem HDMI-Kabel

- ▶ Sofern Ihr externes Gerät über einen HDMI- Ausgang verfügt, schließen Sie ein HDMI-Kabel an den HDMI-Eingang des LCD-TVs und den **HDMI**-Ausgang des externen Geräts an. Ein zusätzliches Kabel für die Tonübertragung ist nicht erforderlich.

6.6.2. Mit einem Komponenten-Videokabel 3 x Cinch auf VGA

- ▶ Sofern der Receiver über YUV-Ausgänge verfügt (Y Pb Pr), ist es empfehlenswert, ihn mit einem Komponentenkabel (Cinch-Kabel grün/blau/rot) an den **VGA** Anschluss des LCD-TVs anzuschließen.
- ▶ Für die Tonübertragung verbinden Sie den Tonausgang des DVD-Players mit den beiden Toneingängen seitlich am Fernseher (roter und weisser Cinchstecker)
- ▶ Verbinden Sie ein Stereo-Cinch-Kabel (roter und weißer Stecker) mit den Audio-Ausgängen des externen Geräts.

6.6.3. Mit einem SCART-Kabel

- ▶ Schließen Sie einen Receiver mit einem SCART-Kabel an die SCART Buchse an.

6.7. DVD-/Videorekorder und SAT-Receiver anschließen

Wenn Sie gleichzeitig einen DVD- oder Videorekorder und einen SAT-Receiver anschließen möchten, können Sie folgende Anschlussart verwenden:

- ▶ Schließen Sie den Receiver wie oben beschrieben an.
- ▶ Verbinden Sie nun den Receiver mit einem SCART-Kabel am SCART-Ausgang des DVD-Rekorders und den entsprechenden SCART-Eingang des Receivers.
- ▶ Verbinden Sie ein Antennenkabel mit der Antennenbuchse (**ANT.**) des LCD-TVs und dem Antennen-Ausgang des Rekorders.
- ▶ Verbinden Sie ein weiteres Antennenkabel mit dem Antennen-Eingang des DVD-Rekorders und dem Antennenausgang des Receivers.
- ▶ Schließen Sie den SAT-Receiver an den LNB der Parabolantenne an.

6.8. Camcorder anschließen

- ▶ Verbinden Sie das AV-Kabel mit dem **Side AV** Anschluss an dem LCD-TV.
- ▶ Verbinden Sie ein Stereo-Cinch-Kabel (roter und weißer Stecker) mit dem AV-Kabel und den Audio-Ausgängen des externen Geräts.
- ▶ Verbinden Sie ein Video-Cinch-Kabel (gelber Stecker) mit dem AV-Kabel und dem Video-Ausgang des externen Geräts.

6.9. Gerät mit HDMI- oder DVI-Ausgang

HDMI („High Definition Multimedia Interface“) ist im Bereich der Unterhaltungselektronik die einzige Schnittstelle, die gleichzeitig Audio- und Videodaten digital überträgt. Sie verarbeitet alle heute bekannten Bild- und Tonformate, einschließlich HDTV (High Definition Television), und kann somit auch die Auflösung von 1080pi ohne Qualitätsverlust darstellen.

Viele Geräte der Unterhaltungselektronik, z. B. DVD-Player, sind heute mit HDMI- oder DVI-Ausgängen ausgestattet.

6.9.1. Externes Gerät mit HDMI-Ausgang anschließen

- ▶ Schließen Sie ein HDMI Kabel an den **HDMI** Eingang des LCD TVs und den HDMI Ausgang des externen Geräts an.
- ▶ Wenn Sie das HDMI Gerät angeschlossen haben, schalten Sie das LCD TV ein.
- ▶ Schalten Sie das externe HDMI Wiedergabegerät ein.

6.9.2. Externes Gerät mit DVI-Ausgang anschließen

Sollte das externe Gerät einen DVI-Ausgang haben, können Sie es ebenfalls an den **HDMI**-Eingang anschließen (HDMI ist abwärtskompatibel zu DVI - „Digital Visual Interface“). Sie benötigen dazu einen Adapter HDMI-DVI.

Da der DVI-Ausgang keinen Ton überträgt, schließen Sie zur Übertragung des Tons zusätzlich ein Audio-Kabel an. Nehmen Sie dafür ein Audio-Cinch-Kabel (rot/weiß), das Sie an die Eingänge AUDIO IN L/R an der linken Seite des Geräts anschließen.

6.10. PC anschließen

Der LCD-TV wird wie ein Monitor oder ein zusätzlicher Monitor an Ihren PC oder Ihr Notebook angeschlossen. Das Bild Ihres PCs/Notebooks wird dann auf den LCD-TV übertragen.

So schließen Sie den LCD-TV am PC an:

- ▶ Schalten Sie beide Geräte aus.
- ▶ Schließen Sie ein VGA-Kabel an den **VGA**-Eingang des LCD-TVs und an den Grafikkarten-Ausgang des PCs oder Notebooks an.
- ▶ Ziehen Sie die Schrauben des Monitorkabels mit den Fingern fest, so dass die Stecker richtig in den Buchsen sitzen.
- ▶ Falls Sie auch den Ton übertragen möchten, verbinden Sie ein Audio-Kabel mit der AUDIO-INBuchse.
- ▶ Schalten Sie zuerst das LCD-TV ein.
- ▶ Schalten Sie erst danach den PC/das Notebook ein.
- ▶ Wählen Sie mit **SOURCE** den PC-Modus aus.

Das PC-Bild erscheint auf dem LCD-TV. Mit der Taste **SOURCE** kommen Sie in den TV-Modus zurück.

Wenn Sie der LCD-TV als zweiten Monitor an Ihrem PC einsetzen, kann es unter Umständen notwendig sein, dass Sie in den Anzeigeeinstellungen Ihres Betriebssystems Einstellungen ändern müssen. Lesen Sie dazu in der Bedienungsanleitung des PCs/Notebooks nach, was beim Betrieb vom mehreren Monitoren zu beachten ist.

7. Über das OSD-Menü

7.1. Im Menü navigieren

- ▶ Drücken Sie die Menü-Taste **MENU**, um das OSD zu aktivieren.
- ▶ Mit den Richtungstasten ◀ ▶ wählen Sie die Optionen aus dem Hauptmenü.
- ▶ Drücken Sie die Taste **OK**, um die gewählte Option des Hauptmenüs aufzurufen.
- ▶ Mit den Richtungstasten ▲ ▼ wählen Sie die Optionen aus einem Menü.
- ▶ Mit der Taste **RETURN** kommen Sie ins Hauptmenü zurück.
- ▶ Mit den Richtungstasten ◀ ▶ ▲ ▼ stellen Sie einen gewünschten Wert ein oder treffen eine andere Auswahl.
- ▶ Mit der Taste **EXIT** oder **MENU** schließen Sie das Menü.

Bitte beachten Sie, dass sich das Menü automatisch schließt, wenn keine Taste gedrückt wird.



HINWEIS!

Im OSD-Menü werden zusätzlich an der Unterseite die zur Verfügung stehenden Optionen angezeigt.

Folgende Hauptmenüs können Sie wählen

- Menü **BILD**
- Menü **TON**
- Menü **EINSTELLUNGEN**
- Menü **INSTALLATION**
- Menü **PROGRAMMLISTE**
- Menü **MEDIENBROWSER**



HINWEIS!

Aufgrund möglicher technischer Änderungen können die hier beschriebenen Menüs von denen auf Ihrem Bildschirm abweichen.

HINWEIS!

Je nachdem, welche Quelle Sie gewählt haben, sind nicht alle Menüs verfügbar. Wenn als Quelle **VGA/PC** gewählt ist, erscheinen weitere Menüs.

7.2. Menüsystem im Detail

7.2.1. Menü Bild

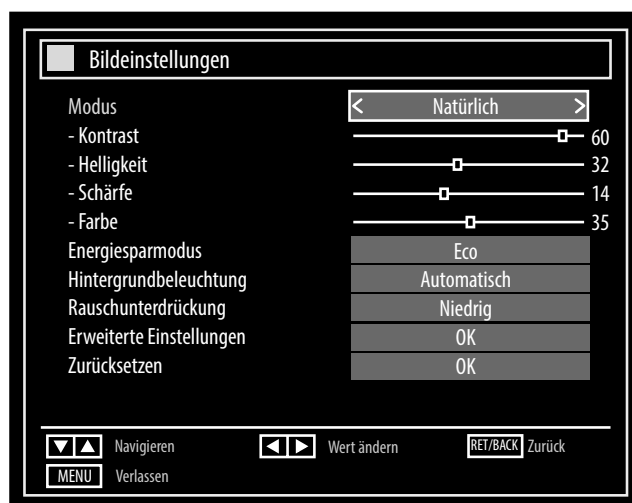

Menüpunkt	Einstellung
MODUS	Bildmodus wählen: NATÜRLICH, KINO, SPIELE, DYNAMISCH . Diese Funktion entspricht der Taste PRESET .
KONTRAST	Kontrast verringern bzw. erhöhen (Skala 0 - 63).
HELLIGKEIT	Helligkeit verringern bzw. erhöhen (Skala 0 - 63).
SCHÄRFE	Schärfe verringern bzw. erhöhen (Skala 0 - 31).
FARBE	Farbstärke verringern bzw. erhöhen (Skala 0 - 63).
ENERGIESPARMODUS	<p>Wenn Sie den Energiesparmodus auf ECO setzen, schaltet das TV-Gerät in den Energiesparmodus und der Helligkeitswert des TV-Gerätes wird auf den optimalen Wert abgesenkt.</p> <p>Bei aktiviertem Energiesparmodus steht die Einstellung HINTERGRUNDBELEUCHTUNG nicht zur Verfügung.</p> <p>Im Bildmodus BILD AUS erscheint die Meldung BILDSCHIRM GEHT IN 15 SEKUNDEN AUS. Sobald Sie eine Taste auf der Fernbedienung drücken, wird das Bild wieder aktiv.</p> <p>Wählen Sie die Einstellung DEAKTIVIERT, um den Energiesparmodus auszuschalten.</p> <p>HINWEIS! Im Bildmodus DYNAMISCH kann der Energiesparmodus nicht aktiviert werden.</p>
HINTERGRUNDBELEUCHTUNG	Hier können Sie mittels der Richtungstasten ◀ ▶ die Hintergrundbeleuchtung in den Stufen NIEDRIG, MITTEL, HOCH und AUTOMATISCH wählen.
RAUSCHUNTERDRÜCKUNG	Mit dieser Funktion können Sie das Bildrauschen verringern und die Bildqualität bei schwachem Signal verbessern. Wählen Sie zwischen AUS, NIEDRIG, MITTEL und HOCH .

Menüpunkt	Einstellung																
ERWEITERTE EINSTELLUNGEN	<div data-bbox="685 197 1317 700" style="border: 1px solid black; padding: 5px; margin-bottom: 10px;"> <div style="border: 1px solid black; padding: 5px;"> <input type="checkbox"/> Erweiterte Bildeinstellungen </div> <table style="width: 100%; border-collapse: collapse;"> <tr> <td style="width: 60%;">Dynamischer Kontrast</td> <td style="text-align: center;">< Mittel ></td> </tr> <tr> <td>Farbtemperatur</td> <td style="text-align: center;">Normal</td> </tr> <tr> <td>Bildformat</td> <td style="text-align: center;">Vollbild</td> </tr> <tr> <td>Film-Modus</td> <td style="text-align: center;">Aus</td> </tr> <tr> <td>Hautton</td> <td style="text-align: center;">-5 <input type="text"/> 5</td> </tr> <tr> <td>Farbverschiebung</td> <td style="text-align: center;">R <input type="text"/> G</td> </tr> <tr> <td>RGB-Verstärkung</td> <td style="text-align: center;">OK</td> </tr> <tr> <td>HDMI True Black</td> <td style="text-align: center;">Aus</td> </tr> </table> <div style="margin-top: 10px; font-size: small;"> ▼▲ Navigieren ◀▶ Wert ändern RET/BACK Zurück MENU Verlassen </div> </div>	Dynamischer Kontrast	< Mittel >	Farbtemperatur	Normal	Bildformat	Vollbild	Film-Modus	Aus	Hautton	-5 <input type="text"/> 5	Farbverschiebung	R <input type="text"/> G	RGB-Verstärkung	OK	HDMI True Black	Aus
Dynamischer Kontrast	< Mittel >																
Farbtemperatur	Normal																
Bildformat	Vollbild																
Film-Modus	Aus																
Hautton	-5 <input type="text"/> 5																
Farbverschiebung	R <input type="text"/> G																
RGB-Verstärkung	OK																
HDMI True Black	Aus																

7.2.2. Menü Bild im VGA/PC Modus

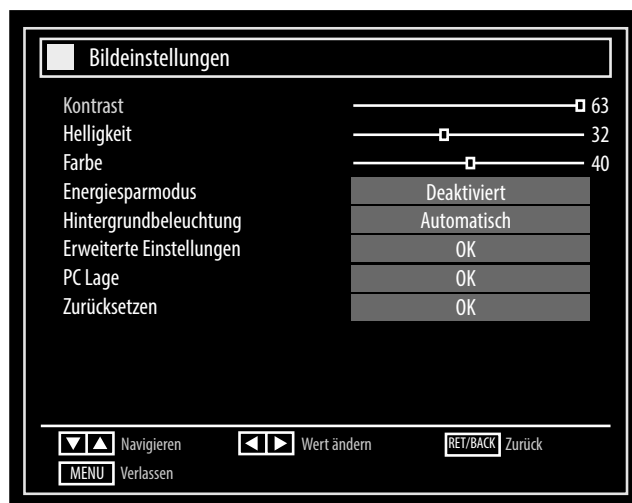

Menüpunkt	Einstellung												
KONTRAST	Kontrast verringern bzw. erhöhen (Skala 0 - 63).												
HELLIGKEIT	Helligkeit verringern bzw. erhöhen (Skala 0 - 63).												
FARBE	Farbstärke verringern bzw. erhöhen (Skala 0 - 63).												
ENERGIESPAR-MODUS	Ist in diesem Modus deaktiviert												
HINTERGRUNDBELEUCHTUNG	Hier können Sie mittels der Richtungstasten ◀ ▶ die Hintergrundbeleuchtung in den Stufen NIEDRIG , MITTEL , HOCH und AUTOMATISCH wählen.												
ERWEITERTE EINSTELLUNGEN	<div data-bbox="630 1058 1252 1563" data-label="Image"> </div> <table border="1"> <tbody> <tr> <td>DYNAMISCHER KONTRAST</td> <td>Dynamischen Kontrast einstellen</td> </tr> <tr> <td>FARBTEMPERATUR</td> <td>Farbton wählen: NORMAL, WARM, KALT.</td> </tr> <tr> <td>BILDFORMAT</td> <td>Stellen Sie hier das Bildformat ein. Diese Funktion entspricht der Taste SIZE.</td> </tr> <tr> <td>FILM-MODUS</td> <td>Um die mit der Videokamera aufgenommene Filme ruckelfrei abzuspielen, schalten Sie den Film-Modus auf AUTO.</td> </tr> <tr> <td>HAUTTON</td> <td>Hautton einstellen</td> </tr> <tr> <td>RGB-VERSTÄRKUNG</td> <td>Farbverstärkung individuell einstellen</td> </tr> </tbody> </table>	DYNAMISCHER KONTRAST	Dynamischen Kontrast einstellen	FARBTEMPERATUR	Farbton wählen: NORMAL , WARM , KALT .	BILDFORMAT	Stellen Sie hier das Bildformat ein. Diese Funktion entspricht der Taste SIZE .	FILM-MODUS	Um die mit der Videokamera aufgenommene Filme ruckelfrei abzuspielen, schalten Sie den Film-Modus auf AUTO .	HAUTTON	Hautton einstellen	RGB-VERSTÄRKUNG	Farbverstärkung individuell einstellen
DYNAMISCHER KONTRAST	Dynamischen Kontrast einstellen												
FARBTEMPERATUR	Farbton wählen: NORMAL , WARM , KALT .												
BILDFORMAT	Stellen Sie hier das Bildformat ein. Diese Funktion entspricht der Taste SIZE .												
FILM-MODUS	Um die mit der Videokamera aufgenommene Filme ruckelfrei abzuspielen, schalten Sie den Film-Modus auf AUTO .												
HAUTTON	Hautton einstellen												
RGB-VERSTÄRKUNG	Farbverstärkung individuell einstellen												

Menüpunkt	Einstellung	
PC LAGE	AUTO-POSITION	Wenn das Bild verschoben sein sollte, können Sie den Eintrag AUTO-POSITION anwählen und OK drücken, um es wieder in die Mitte zu rücken. Diese Funktion sollte mit einem Vollbild vorgenommen werden, damit die Einstellungen stimmen.
	BIDLAGE HORIZONTAL	Hier können Sie die horizontale Lage des Bildes mit ◀ ▶ verändern.
	BIDLAGE VERTIKAL	Hier können Sie die vertikale Lage des Bildes mit ◀ ▶ verändern.
	PIXELFREQUENZ	Mit dieser Einstellung wird das Bildsignal mit dem Pixeltakt des Bildschirms synchronisiert. Dieses korrigiert Störungen, die als vertikale Streifen bei pixelintensiven Darstellungen (wie Tabellen oder Text in kleiner Schrift) auftreten können. Stellen Sie die Bildfrequenz mit ◀ ▶ ein.
	PHASE	Wenn das Bild des PCs nicht klar erscheint, können Sie das Bildsignal hier mit ◀ ▶ mit den Pixeln des LCD-TVs in Deckung bringen. Dadurch ergibt sich ein sauberes Bild mit gleichmäßig scharfer Darstellung.
ZURÜCKSETZEN	Setzen Sie mit OK alle Bildeinstellungen auf die Werkseinstellungen zurück.	

7.2.3. Menü Ton

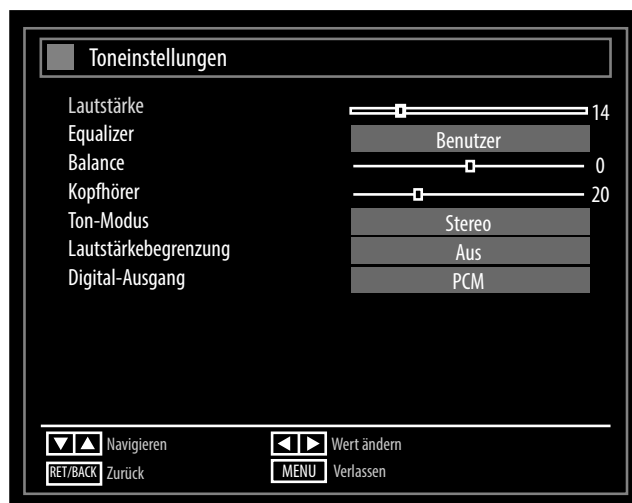

Menüpunkt	Einstellung				
LAUTSTÄRKE	Grundeinstellung der Lautstärke beim Einschalten (Skala 0 - 63). Wählen Sie eine moderate Grundlautstärke.				
EQUALIZER	Im Equalizer-Menü kann die Voreinstellung auf MUSIK, FILM, SPRACHE, NORMAL, KLASSIK und BENUTZER eingestellt werden. Die Einstellungen des Menüs Equalizer können nur dann geändert werden, wenn BENUTZER als der Equalizermodus eingestellt ist.				
BALANCE	Stellen Sie die Balance zwischen dem linken und rechten Lautsprecher (Skala -31 und +31) ein.				
KOPFHÖRER	Stellen Sie hier die Lautstärke des Kopfhörers ein.  WARNUNG! Wenn ein Gerät längere Zeit mit erhöhter Lautstärke über einen Kopfhörer betrieben wird, kann das Schädigen am Hörvermögen des Zuhörers verursachen.				
TON-MODUS	Voreinstellung STEREO . Falls die aktuelle Sendung den DUAL-Modus unterstützt (z. B. bei zweisprachigen Sendungen), können Sie hier außerdem zwischen DUAL-I und DUAL-II wählen (Originalsprache und Synchronisation).				
LAUTSTÄRKEBEGRENZUNG	Die Funktion LAUTSTÄRKEBEGRENZUNG gleicht die unterschiedlichen Lautstärken der verschiedenen Sendungen aus. Stellen Sie auf AUS , so hören Sie die Originallautstärken. Stellen Sie auf EIN , so hören Sie eine gleichmäßige Lautstärke.				
DIGITAL-AUSGANG	Stellen Sie hier den Audiotyp für den Digitalausgang ein. <table border="1" data-bbox="451 1526 1437 1634"> <tr> <td>PCM</td> <td>Standardformat zur Ausgabe eines Stereoformats</td> </tr> <tr> <td>KOMPRI-MIERT</td> <td>Zur Ausgabe eines digitalen Datenstroms, z. B. an eine Endstufe mit Dolby Digital-Decoder</td> </tr> </table>	PCM	Standardformat zur Ausgabe eines Stereoformats	KOMPRI-MIERT	Zur Ausgabe eines digitalen Datenstroms, z. B. an eine Endstufe mit Dolby Digital-Decoder
PCM	Standardformat zur Ausgabe eines Stereoformats				
KOMPRI-MIERT	Zur Ausgabe eines digitalen Datenstroms, z. B. an eine Endstufe mit Dolby Digital-Decoder				





HINWEIS!

Bei eingestecktem Kopfhörer sind die Lautsprecher des Gerätes deaktiviert.



Menüpunkt	Einstellung
<p>CONDITIONAL ACCESS</p>	<p>Wenn Sie kostenpflichtige Kanäle anschauen möchten, müssen Sie sich zuvor bei einem entsprechenden Anbieter anmelden. Nach der Anmeldung erhalten Sie von Ihrem Anbieter ein Conditional Access Module (CI-Modul) und eine spezielle Karte. Hinweise zu den Einstellungen finden Sie in der mit dem Modul gelieferten Dokumentation.</p> <p>Installieren Sie die CI-Komponenten auf folgende Weise in Ihrem Fernsehgerät:</p> <ul style="list-style-type: none"> ▶ Schalten Sie das Fernsehgerät aus und ziehen Sie den Netzstecker. ▶ Setzen Sie zunächst das CI-Modul in den Steckplatz an der Seite des LCD-TVs ein. Anschließend stecken Sie die Karte ein. <p>ACHTUNG!</p> <p><i>Beachten Sie, dass Sie das CI-Modul nur einsetzen oder herausnehmen dürfen, wenn das Gerät vom Stromnetz getrennt ist.</i></p> <p><i>Das CI-Modul muss richtig herum eingesetzt werden; falsch herum lässt es sich nicht einschieben. CI-Modul oder Fernsehgerät können beschädigt werden, falls Sie versuchen, das CI-Modul mit Gewalt einzuschieben.</i></p> <ul style="list-style-type: none"> ▶ Verbinden Sie das Fernsehgerät mit der Stromversorgung, schalten Sie es ein und warten Sie einen Moment, bis die Karte erkannt wird. ▶ Bei manchen CI-Modulen sind zusätzlich einige Einrichtungsschritte erforderlich, die Sie im Menü CONDITIONAL ACCESS ausführen können. ▶ Wenn kein Modul eingesteckt ist, wird „KEIN CI-MODUL ERKANNT“ auf dem Bildschirm angezeigt.

Menüpunkt	Einstellung				
SPRACHE	<p>In dem Menü SPRACHEINSTELLUNGEN werden alle Spracheinstellungen eingestellt und angezeigt.</p> 				
MENÜSPRACHE	<p>Hier wählen Sie die Sprache des OSD-Menüs, d. h. für die Einblendungen auf dem Bildschirm.</p> <p> HINWEIS! Die Sprache stellt sich direkt um. Stellen Sie keine Sprache ein, die Sie nicht verstehen.</p>				
BEVORZUGT	<p>Sofern verfügbar, werden diese Einstellungen verwendet. Andersfalls werden die aktuellen Einstellungen verwendet.</p>				
	<table border="1"> <tr> <td data-bbox="409 1088 797 1196">AUDIO</td> <td data-bbox="803 1088 1440 1196">Wird die Sendung, z. B. ein Film, in mehreren Sprachen ausgestrahlt, können Sie hier die gesprochene Sprache wählen (z. B. die Originalsprache).</td> </tr> </table>	AUDIO	Wird die Sendung, z. B. ein Film, in mehreren Sprachen ausgestrahlt, können Sie hier die gesprochene Sprache wählen (z. B. die Originalsprache).		
	AUDIO	Wird die Sendung, z. B. ein Film, in mehreren Sprachen ausgestrahlt, können Sie hier die gesprochene Sprache wählen (z. B. die Originalsprache).			
	<table border="1"> <tr> <td data-bbox="409 1196 797 1271">UNTERTITEL</td> <td data-bbox="803 1196 1440 1271">Enthält die Sendung Untertitel für Hörgeschädigte, kann hier die bevorzugte Sprache eingestellt werden.</td> </tr> </table>	UNTERTITEL	Enthält die Sendung Untertitel für Hörgeschädigte, kann hier die bevorzugte Sprache eingestellt werden.		
	UNTERTITEL	Enthält die Sendung Untertitel für Hörgeschädigte, kann hier die bevorzugte Sprache eingestellt werden.			
	<table border="1"> <tr> <td data-bbox="409 1271 797 1409">TELETEXT</td> <td data-bbox="803 1271 1440 1409">Die Voreinstellung ist WEST. Falls Sie sich in einem anderen Sprachraum befinden, können Sie die Spracheinstellung ändern: WEST, OST, KYRILLISCH, TÜRKISCH/GRIECHISCH oder ARABISCH.</td> </tr> </table>	TELETEXT	Die Voreinstellung ist WEST . Falls Sie sich in einem anderen Sprachraum befinden, können Sie die Spracheinstellung ändern: WEST, OST, KYRILLISCH, TÜRKISCH/GRIECHISCH oder ARABISCH .		
TELETEXT	Die Voreinstellung ist WEST . Falls Sie sich in einem anderen Sprachraum befinden, können Sie die Spracheinstellung ändern: WEST, OST, KYRILLISCH, TÜRKISCH/GRIECHISCH oder ARABISCH .				
<table border="1"> <tr> <td data-bbox="409 1409 797 1510">GUIDE</td> <td data-bbox="803 1409 1440 1510">Wenn für das TV-Programm (Guide) mehrere Sprachen zur Verfügung stehen, können Sie mit dieser Option Ihre bevorzugte Sprache wählen.</td> </tr> </table>	GUIDE	Wenn für das TV-Programm (Guide) mehrere Sprachen zur Verfügung stehen, können Sie mit dieser Option Ihre bevorzugte Sprache wählen.			
GUIDE	Wenn für das TV-Programm (Guide) mehrere Sprachen zur Verfügung stehen, können Sie mit dieser Option Ihre bevorzugte Sprache wählen.				
AKTUELL	<table border="1"> <tr> <td data-bbox="409 1510 797 1618">AUDIO</td> <td data-bbox="803 1510 1440 1618">Hier können Sie die Audiosprache der aktuellen Sendung umstellen, sofern eine weitere Audiosprache unterstützt wird.</td> </tr> <tr> <td data-bbox="409 1618 797 1687">UNTERTITEL</td> <td data-bbox="803 1618 1440 1687">Hier können Sie Untertitel für die aktuelle Sendung auswählen, sofern sie angeboten werden.</td> </tr> </table>	AUDIO	Hier können Sie die Audiosprache der aktuellen Sendung umstellen, sofern eine weitere Audiosprache unterstützt wird.	UNTERTITEL	Hier können Sie Untertitel für die aktuelle Sendung auswählen, sofern sie angeboten werden.
AUDIO	Hier können Sie die Audiosprache der aktuellen Sendung umstellen, sofern eine weitere Audiosprache unterstützt wird.				
UNTERTITEL	Hier können Sie Untertitel für die aktuelle Sendung auswählen, sofern sie angeboten werden.				

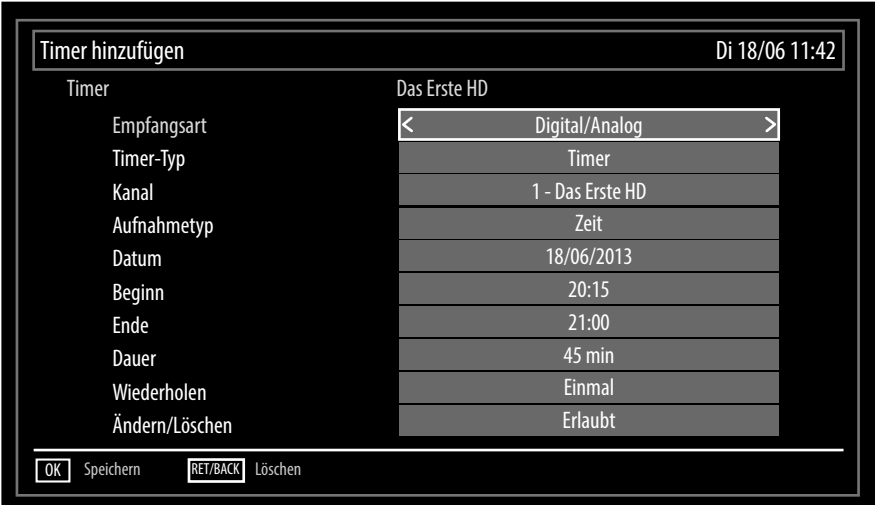

Menüpunkt	Einstellung								
KINDERSICHERUNG	<p>Wenn Sie diesen Punkt mit OK bestätigen, öffnet sich ein Dialogfenster. Es wird das Passwort (bzw. der Sperrschlüssel) abgefragt. Bei Auslieferung des Gerätes ist dieses Passwort auf „0000“ eingestellt. Bei korrekter Eingabe öffnet sich das Dialogfenster der Schutzeinstellungen.</p> <div data-bbox="646 330 1284 691" style="border: 1px solid black; padding: 5px; margin: 10px auto; width: fit-content;"> <p style="text-align: center;">Kindersicherungseinstellungen</p> <table style="width: 100%; border-collapse: collapse;"> <tr> <td style="width: 70%;">Menüsperre</td> <td style="text-align: right;">Aus</td> </tr> <tr> <td>Jugendschutz-Sperre</td> <td style="text-align: right;">Aus</td> </tr> <tr> <td>Kindersicherung</td> <td style="text-align: right;">Aus</td> </tr> <tr> <td>PIN einstellen</td> <td style="text-align: right;">****</td> </tr> </table> <div style="display: flex; justify-content: space-between; margin-top: 10px;"> <div style="font-size: small;"> <p>⏮ Navigieren</p> <p>RET/BACK Zurück</p> </div> <div style="font-size: small;"> <p>⏭ Wert ändern</p> <p>MENU Verlassen</p> </div> </div> </div>	Menüsperre	Aus	Jugendschutz-Sperre	Aus	Kindersicherung	Aus	PIN einstellen	****
Menüsperre	Aus								
Jugendschutz-Sperre	Aus								
Kindersicherung	Aus								
PIN einstellen	****								
MENÜSPERRE	Die Einstellung MENÜSPERRE aktiviert oder deaktiviert den Menüzugriff. Sie können den Zugriff auf das Installationsmenü oder auf das gesamte Menüsystem deaktivieren.								
JUGENDSCHUTZSPERRE	Ist diese Option eingestellt, bezieht sie sich vom Sender Altersinformationen. Ist die entsprechende Altersstufe im Gerät deaktiviert, wird der Zugriff auf die Sendung gesperrt.								
KINDERSICHERUNG	Wird die Kindersicherung aktiviert, kann das TV-Gerät nur über die Fernbedienung gesteuert werden. In diesem Fall sind die Tasten am Bedienfeld des TV-Gerätes mit Ausnahme der MODE -Taste außer Funktion gesetzt. Ist die Kindersicherung aktiviert, können Sie das TV-Gerät mit der MODE -Taste (länger als 3 Sekunden gedrückt halten) in den Standby-Modus schalten. Um das TV-Gerät wieder einzuschalten, benötigen Sie die Fernbedienung.								
PIN EINSTELLEN	Legt eine neue PIN-Zahl fest. Geben Sie über die Zifferntasten eine neue PIN-Zahl ein. Sie müssen den neuen Pin-Code zur Bestätigung nochmals eingeben.								
TIMER	<p>Über den AUSSCHALT-TIMER können Sie das Gerät so programmieren, dass es sich selbstständig ausschaltet. Sie können die Zeit in 30-Minuten-Schritten einstellen (maximal 2 Stunden). Sofort nach der Einstellung beginnt die Sleep-Timer-Zeit. Wählen Sie AUS, um die Funktion zu beenden.</p> <p>Im Timermenü können Sie Anfang und Ende einer Sendung, die Sie nicht verpassen möchten, programmieren. Gehen Sie dazu wie folgt vor:</p> <ul style="list-style-type: none"> ▶ Drücken Sie die gelbe Taste [ROOT], um eine Sendung in den Timer aufzunehmen, oder bei einer vorhandenen Sendung die grüne Taste [REPEAT], um die Einstellungen zu bearbeiten. 								

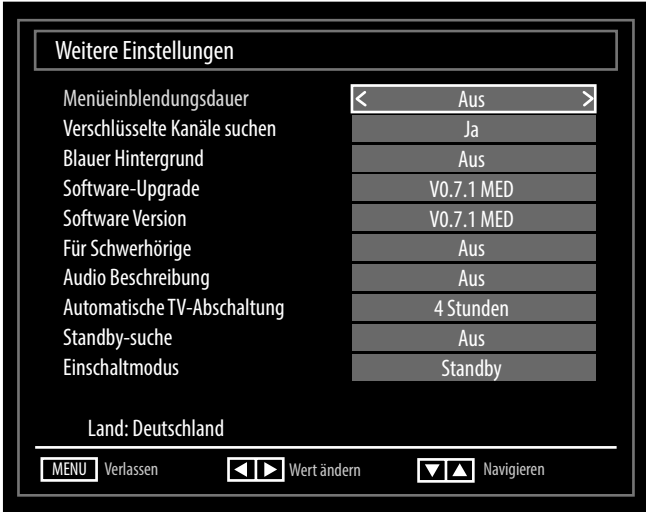
Menüpunkt	Einstellung
	
	<p>Die Timer-Funktion kann genutzt werden, um zu einem bestimmten Zeitpunkt auf einen anderen Sender umzuschalten (bei eingeschaltetem Gerät). Befindet sich das Gerät im Standby-Modus, so wird zum eingestellten Zeitpunkt das gewünschte Signal am SCART-Anschluss ausgegeben. Das Gerät schaltet sich dabei nicht ein. Auf diese Weise kann im Standby-Modus eine Sendung beispielsweise mit einem Videorekorder aufgenommen werden. In diesem Falle blinkt die LED an der Vorderseite des Geräts.</p>
EMPFANGS-ART	Empfangsart einstellen (DVB-T oder DVB-C).
TIMER-TYP	Diese Funktion kann nicht verändert werden
KANAL	Wählen Sie das Programm.
AUFNAHME-TYP	Diese Funktion kann nicht verändert werden
DATUM	Geben Sie das Datum ein. Mit den Zifferntasten ändern Sie jeweils die Ziffer in den eckigen Klammern.
BEGINN	Geben Sie die Startzeit ein.
ENDE	Geben Sie die Endzeit ein.
DAUER	Die Dauer wird automatisch ermittelt.
WIEDERHOLEN	Wählen Sie, in welchen Abständen der Timer wiederholt werden soll.
ÄNDERN/LÖSCHEN	Wenn NICHT ERLAUBT gewählt ist, erscheint ein Schlosssymbol. In diesem Fall können Sie den Eintrag nur mit der PIN öffnen.
	Löschen Sie den Timer mit der roten Taste [Z O O M] bzw. speichern Sie mit der grünen Taste [R E P E A T].
DATUM/ZEIT	<p>Hier können Sie die Zeiteinstellungen ändern.</p> <p>DATUM / ZEIT: Anzeige des eingestellten Datums und der eingestellten Zeit. Diese Einträge können nicht geändert werden.</p> <p>ZEITEINSTELLUNGEN: Wenn Sie den Eintrag von AUTO auf MANUELL ändern, können Sie im folgenden Eintrag die gewählte Zeitzone jeweils um volle Stunden vor oder zurück stellen.</p> <p>ZEITZONE: Nur aktiv, wenn der vorherige Punkt auf „MANUELL“ steht. Wählen Sie mit ◀ ▶ den Wert. Die aktuelle Zeit wird entsprechend geändert.</p>
QUELLEN	In diesem Menü können Sie Quellen deaktivieren und aktivieren und anwählen. Deaktivieren Sie eine Quelle, indem Sie sie anwählen und ◀ ▶ drücken. Deaktivierte Quellen erscheinen nicht in der Auswahlliste, die mit der Taste SOURCE geöffnet wird.

Menüpunkt	Einstellung
WEITERE EINSTELLUNGEN	
MENÜEIN- BLEN- DUNGSDAU- ER	Hier können Sie die Zeit einstellen, nach der das OSD-Menü sich automa- tisch schließt.
VERSCHLÜS- SELTE KA- NÄLE SU- CHEN	Wenn Sie verschlüsselte Sender suchen wollen, stellen Sie JA ein. Wenn Sie nur freie Sender suchen wollen („Free-to-Air“), stellen Sie NEIN ein.
BLAUER HINTER- GRUND	Wenn das LCD-TV kein Signal empfängt, erscheint statt des „Schnee-“ oder des schwarzen Bildes ein blauer Hintergrund.
SOFTWARE- UPGRADE	Hier können Sie nach der neuesten Software für das Fernsehgerät suchen und diese aktualisieren. Das Update dauert ca. 30 Minuten. Unterbrechen Sie den Vorgang nicht. Der Suchfortschritt wird angezeigt.
SOFTWARE VERSION	Anzeige der installierten Softwareversion
FÜR SCHWERHÖ- RIGE	Wenn der Sender spezielle Audiosignale für Hörgeschädigte überträgt, können Sie die Einstellung auf EIN stellen, um diese Signale zu empfan- gen.
AUDIO BE- SCHREI- BUNG	Wenn der Sender spezielle Audiosignale für Sehbehinderte überträgt, kön- nen Sie die Einstellung auf EIN stellen, um diese Signale zu empfangen.
AUTOMA- TISCHE TV- AUSSCHAL- TUNG	Hier können Sie das Zeitintervall für die Autoabschaltung einstellen. Wird das TV-Gerät im gewählten Zeitraum nicht benutzt (keine Taste gedrückt), schaltet es automatisch ab.
STANDBY- SUCHE	Ist die STANDBY-SUCHE auf EIN eingestellt, werden verfügbare Sender gesucht, wenn das TV-Gerät sich im Standby-Modus befindet. Wenn das Gerät neue oder noch nicht vorhandene Sender findet, wird ein Menü ein- geblendet, in dem Sie die Änderungen annehmen oder verwerfen können.
EINSCHALT- MODUS	Wählen Sie den Einschaltmodus STANDBY oder LETZTER BETRIEBS- ZUSTAND . Bei Betätigen des Netzschalters schaltet das Gerät dann in den Standby-Modus oder ruft die zuletzt gewählte Einstellung auf.

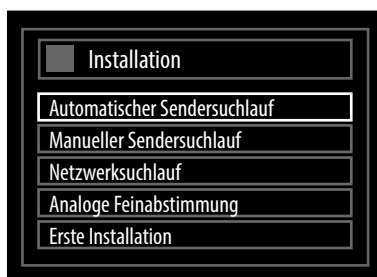
7.2.5. Menü Installation



Menüpunkt	Einstellung
AUTOMATISCHER SENDERSUCHLAUF	Die Funktion Automatischer Sendersuchlauf hilft Ihnen, die Sender des TV-Geräts neu zu suchen und neue Sender zu speichern. Es stehen Ihnen unterschiedliche Suchoptionen zur Verfügung. Wählen Sie aus, ob der Suchlauf über eine angeschlossene DVB-T-Antenne, digitalen oder analogen Kabelanschluss oder kombiniert mit mehreren Empfangsarten durchgeführt werden soll. Wenn Sie die Suchoption ausgewählt haben, drücken Sie OK . Bestätigen Sie die Abfrage mit JA und drücken Sie OK , um die Sendersuche zu starten. Mit MENU können Sie die Suche vorzeitig abbrechen. In diesem Fall werden die gefundenen Kanäle nicht gespeichert.
MANUELLER SENDERSUCHLAUF	Diese Funktion wird zur direkten Eingabe von Sendern verwendet. Es stehen Ihnen unterschiedliche Suchoptionen zur Verfügung. Wählen Sie hier den direkten Kanal oder die Frequenz eines Senders bzw. einer Sendergruppe aus. Wenn Sie die Suchoption ausgewählt haben, drücken Sie OK . Mit MENU können Sie die Suche vorzeitig abbrechen. In diesem Fall werden die gefundenen Kanäle nicht gespeichert.
NETZWERKSUCHLAUF	Manueller Suchlauf nach Netzwerk.
ANALOG FEINABSTIMMUNG	Hier können Sie die Feinabstimmung analoger Kanäle durchführen.  HINWEIS! Die bestehende Kanalliste wird bei Starten der Netzwerksuche ersetzt.
ERSTE INSTALLATION	Diese Funktion entspricht den ersten Installationsschritten wie nach dem ersten Einschalten.  HINWEIS! Durch eine erneute Erstinstallation werden alle Einstellungen auf den Werkszustand zurückgesetzt, auch die PIN.

7.2.6. Menü Programmliste



Die Programmliste ist der Ort, an dem Sie Ihre Kanäle verwalten. In diesem Menü stehen Ihnen folgende Optionen zur Verfügung:

- **KANALLISTE BEARBEITEN**
- **FAVORITEN**
- **AKTIVE KANALLISTE**

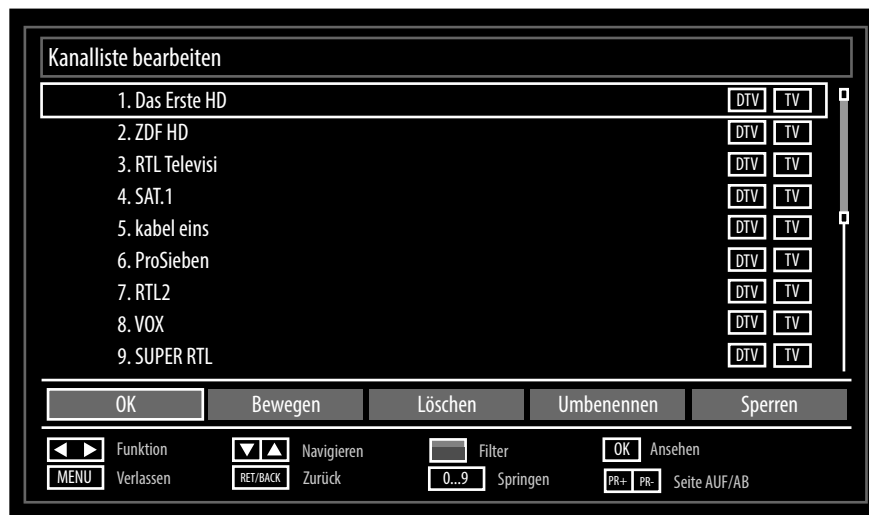

Gesamte Programmliste durchblättern

- ▶ Mit den Richtungstasten \blacktriangledown \blacktriangleup wählen Sie das vorherige oder nächste Programm.
- ▶ Um eine Seite nach oben oder unten zu blättern, können Sie die Taste **P+** oder die Taste **P-** benutzen.
- ▶ Wenn Sie ein bestimmtes Programm schauen möchten, markieren Sie dieses mit den Richtungstasten \blacktriangledown \blacktriangleup und drücken anschließend die Taste **OK**.

Programme in der Programmliste bewegen

- ▶ Mit den Richtungstasten \blacktriangledown \blacktriangleup wählen Sie das zu bewegendes Programm.
- ▶ Wählen Sie mit den Richtungstasten \blacktriangleleft \blacktriangleright die Funktion **BEWEGEN**. Die Funktion **BEWEGEN** wird in der unteren Menüleiste neben dem Eintrag **OK** angezeigt.
- ▶ Drücken Sie **OK**, es öffnet sich ein Dialogfenster.
- ▶ Geben Sie die gewünschte Programmnummer ein und drücken Sie **OK**. Wenn der Programmplatz bereits belegt ist, werden Sie gefragt, ob Sie das Programm trotzdem verschieben möchten.
- ▶ Wählen Sie **JA** und bestätigen Sie mit **OK**. Das Programm wird eingefügt und die anderen Programme verschoben.
- ▶ Wählen Sie **NEIN** und bestätigen Sie mit **OK**. Die Programme behalten ihren Platz.

Programme aus der Programmliste löschen

- ▶ Mit den Richtungstasten \blacktriangledown \blacktriangleup wählen Sie das zu löschende Programm.
- ▶ Wählen Sie mit den Richtungstasten \blacktriangleleft \blacktriangleright die Funktion **LÖSCHEN** im Programmliste-Menü. Die Funktion **LÖSCHEN** wird in der unteren Menüleiste neben dem Eintrag **OK** angezeigt.
- ▶ Drücken Sie **OK**, um das markierte Programm aus der Programmliste zu löschen. Anschließend erscheint die nachstehende Meldung auf dem Bildschirm:
„DER AUSGEWÄHLTE SENDER/KANAL WIRD GELÖSCHT (AUCH IN DER FAVORITENLISTE!). WEITER?“.
- ▶ Wählen Sie **JA** und bestätigen Sie mit **OK**. Das Programm wird gelöscht und die Programmliste wird aktualisiert.
- ▶ Wählen Sie **NEIN** und bestätigen Sie mit **OK**. Der Löschvorgang wird abgebrochen.

Programme umbenennen

- ▶ Mit den Richtungstasten \blacktriangledown \blacktriangleup wählen Sie das Programm, das Sie umbenennen möchten.
- ▶ Wählen Sie mit den Richtungstasten \blacktriangleleft \blacktriangleright die Funktion **UMBENENNEN** im Programmliste-Menü. Die Funktion **NAMEN BEARBEITEN** wird in der unteren Menüleiste neben dem Eintrag **OK** angezeigt.
- ▶ Drücken Sie **OK**, um das markierte Programm umzubenennen.
- ▶ Nun können Sie mit den Richtungstasten \blacktriangleleft \blacktriangleright zum vorherigen oder nächsten Zeichen springen. Durch ein-/mehrmaliges Drücken der Zifferntasten können Sie alternativ die Zeichen direkt eingeben.
- ▶ Mit den Richtungstasten \blacktriangledown \blacktriangleup können Sie nun durch den Zeichensatz springen (scrollen).
- ▶ Mit der Taste **OK** bestätigen Sie die Änderung und aktualisieren die Programmliste.
- ▶ Zum Abbrechen der Bearbeitung drücken Sie die Taste **MENU**, mit der Taste **OK** speichern Sie den neuen Namen ab.

Programme sperren

Durch die Sperre können Sie den Zugriff auf bestimmte Programme durch ein Kennwort schützen. Um ein Programm zu sperren, müssen Sie das Passwort kennen (Passwort bei Auslieferung: 0000, im Menü **EINSTELLUNGEN > KINDERSICHERUNG** kann es geändert werden).

- ▶ Markieren Sie das zu sperrende Programm mit den Richtungstasten \blacktriangledown \blacktriangleup .
- ▶ Wählen Sie dann die Option **SPERREN** mit den Richtungstasten \blacktriangleleft \blacktriangleright .
- ▶ Drücken Sie nun **OK**; ein Kennwort-Fenster wird angezeigt. Es erscheint die Meldung: **PIN EINGEBEN**.

- ▶ Geben Sie die PIN ein. Hinter dem gesperrten Programm erscheint ein Schlosssymbol in der Programmliste. Die Sperre wird daraufhin sofort aktiv.
- ▶ Um das Programm wieder freizugeben, gehen Sie bitte genauso vor, wie beim Sperren.

Kanallisten-Filter setzen

Mit Hilfe eines Filters haben Sie die Möglichkeit, gezielt nach speziellen Programmen zu suchen oder sortieren.

- ▶ Drücken Sie die blaue Taste [**T I T L E**], um den Kanallisten-Filter zu öffnen. Es stehen Ihnen nun diverse Filterkriterien zur Verfügung.
- ▶ Je nach ausgewähltem Filter wird in der Kanalliste das entsprechende Ergebnis angezeigt.

Favoriten



Sie können verschiedene Programme als Favoriten festlegen; auf diese Weise können Sie beim Durchblättern der Kanäle lediglich Ihre Lieblingsprogramme anzeigen lassen.

- ▶ Um einen Favoriten festzulegen, markieren Sie im Menü **PROGRAMMLISTE** den Eintrag **FAVORITEN**.
- ▶ Drücken Sie nun die Taste **OK**; das Menü **FAVORITENLISTE** wird auf dem Bildschirm angezeigt.

So fügen Sie ein Programm zu einer Favoritenliste hinzu

- ▶ Wählen Sie mit den Richtungstasten **▼ ▲** das Programm, welches Sie in die Favoritenliste aufnehmen möchten.
- ▶ Drücken Sie die Taste **OK**, um das Programm zur Favoritenliste hinzuzufügen. Bei jedem Programm wird durch ein Symbol angezeigt, ob es in der Favoritenliste abgespeichert wurde.
- ▶ Wiederholen Sie die Schritte, bis die gewünschten Programme der Favoritenliste hinzugefügt wurden.

Programm aus der Favoritenliste entfernen

- ▶ Wählen Sie mit den Richtungstasten **▼ ▲** das Programm, welches Sie aus der Favoritenliste entfernen möchten.
- ▶ Drücken Sie die Taste **OK**, um das markierte Programm aus der Favoritenliste zu entfernen. Das Symbol, das die Platzierung des Programms in der Liste anzeigt, verschwindet aus dem Menü.



HINWEIS!

Bei aktivierter Programmliste werden beim Senderlistenaufruf nur die Favoriten-Programme in einer Liste angezeigt.

Aktive Kanalliste

Sie können die Sender auswählen, die in der Programmliste aufgelistet sind. Im Untermenü **AKTIVE KANALLISTE** stellen Sie die Sendertypen ein.

7.2.7. Menü Medienbrowser

Wenn Sie einen USB-Datenträger an den LCD-TV anschließen, können Sie Musikdateien, Bilder und Videos wiedergeben.



ACHTUNG!

Hinweise zur USB Nutzung

Unter Umständen sind bestimmte Arten von USB-Geräten (MP3-Player) mit diesem LCD-TV nicht kompatibel.

Schließen Sie das USB-Gerät direkt an. Benutzen Sie kein separates Kabel, da Kompatibilitätsprobleme entstehen können.

Ziehen Sie das USB-Gerät nicht ab, während eine Datei wiedergegeben wird.

Schnelles An- und Abstecken von USB-Geräten ist gefährlich. Sie sollten insbesondere nicht mehrmals schnell hintereinander das USB-Gerät ein- und wieder abstecken. Dadurch könnten physische Schäden am USB-Gerät und besonders am LCD-TV selbst entstehen.

Sobald Sie einen USB-Datenträger an den Fernseher angeschlossen haben, erscheint der Medienbrowserbildschirm. Sie öffnen den Medienbrowser über die gleichnamige Funktion im Hauptmenü.

Alternativ können Sie diesen auch mit der Taste **MEDIA** öffnen.

Die nachstehenden Auswahlmöglichkeiten stehen Ihnen zur Verfügung:

<p>VIDEOS - zur Wiedergabe von Videodateien</p> <ul style="list-style-type: none"> • 0..9: Springen • OK: Auswahl wiedergeben • ROTE TASTE: Nach Namen sortieren • LANG: Vorschau wiedergeben • ▼ ▲: Navigieren • GRÜNE TASTE: Endlos/Zufall • GELBE TASTE: Ansicht ändern • BLAUE TASTE: Medientyp ändern 	
<p>FOTOS - zur Wiedergabe von Fotodateien</p> <ul style="list-style-type: none"> • ▼ ▲: Navigieren • 0..9: Springen • OK: Vollbild ansehen • ▶: Diaschau • GRÜNE TASTE: Vorschau bild • ROTE TASTE: Nach Datum sortieren • GELBE TASTE: Ansicht ändern • BLAUE TASTE: Medientyp ändern 	
<p>MUSIK - zur Wiedergabe von Musikdateien</p> <ul style="list-style-type: none"> • ▼ ▲: Navigieren • ▶: Wiedergeben • ■: Stop • : Pause • ◀ ▶: Zurück/Vor • GRÜNE TASTE: Endlos/Zufall • OK: Auswahl wiedergeben • 0..9: Springen • ROTE TASTE: Sortieren • GELBE TASTE: Ansicht ändern • BLAUE TASTE: Medientyp ändern 	

- **ALLE³** - zur Wiedergabe aller Medientypen
- **EINSTELLUNGEN** - zur Einstellung des Medienbrowsers

Je nach ausgewählter Option stehen Ihnen unterschiedliche Funktionen zur Verfügung. Diese werden im unteren Teil des Bildschirms dargestellt.

Um den Medienbrowser zu verlassen, drücken Sie die Taste **MENU**.



HINWEIS!

Wenn auf dem USB-Datenträger ein bestimmter Dateityp nicht vorhanden ist, wird ein entsprechender Hinweis angezeigt

8. EPG - Programmführer

Mit der Taste **EPG** öffnen Sie das „elektronische TV-Programm“.

In der Tabelle sehen Sie die aktuelle sowie die nächste Sendung für die verfügbaren Sender.

▶ Wählen Sie mit ▼ ▲ ein Programm und blättern Sie mit ◀ ▶ durch das Programm.



HINWEIS!

Die angezeigten Programminformationen werden von den Sendeanstalten erstellt. Falls keine Programminformation dargestellt wird, ist dies kein Fehler Ihres LCD-TVs.

Die folgende Tabelle zeigt die Optionen für den **PROGRAMMFÜHRER**:

Taste	Eintrag	Funktion
▲ ▼ ◀ ▶	NAVIGIEREN	Mit den Richtungstasten bewegen Sie sich innerhalb des Programmführers.
Rote Taste [ZOOM]	TAG -	Das Programm des vorherigen Tages wird aufgerufen. Dies ist nur bis zum aktuellen Tag möglich. Das Programm der Vergangenheit wird nicht angezeigt.
Grüne Taste [REPEAT]	TAG +	Das Programm des nächsten Tages wird aufgerufen.
Gelbe Taste [ROOT]	ZOOM	Zeitfenster verkleinern.
Blaue Taste [TITLE]	FILTER	Wenn Sie nach einer speziellen Sendung suchen, können Sie hierüber einen Filter setzen, der die Auswahl eingrenzt.
	SPARTE WÄHLEN	Sparte der angezeigten Sendungen einstellen.
INFO	SENDUNGS-DE- TAILS	Zeigt eine detaillierte Beschreibung der markierten Sendung (falls verfügbar). Drücken Sie INFO noch einmal, um die Beschreibung auszublenden.
0...9	SPRINGEN	Wählen Sie ein anderes Programm mit den Zifferntasten.
OK	OPTIONEN	Wenn das markierte Programm läuft, steht Ihnen nur die Option KANAL WÄHLEN zu Verfügung. Drücken Sie die Taste OK , um auf das Programm umzuschalten. Wenn die markierte Sendung in der Zukunft liegt, steht Ihnen noch zusätzlich die Option TIMER FÜR SENDUNG EINSTELLEN zur Verfügung. Wählen Sie diese Option, um das Programm in den Timer aufzunehmen.
	SUCHE	Suche nach Sendungen. Stellen Sie hier den Tag sowie die Sparte ein.
	JETZT	Springt zur aktuellen Zeitleiste zurück.

³ Dieses Auswahlmenü erscheint, wenn im Menü **EINSTELLUNGEN** unter **WIEDERGABESTIL** die Option **VERZEICHNIS** eingestellt wurde.

9. Der DVD-Modus

Über den DVD-Modus wird der integrierte DVD-Player angesteuert.

9.1. Vom TV- zum DVD-Modus wechseln

- ▶ Mit der Taste **SOURCE** rufen Sie die Auswahlliste der Quellen auf.
- ▶ Über die Richtungstasten **▼ ▲** gehen Sie zu **DVD**.
- ▶ Bestätigen Sie Ihre Wahl mit der Taste **OK**.
- ▶ Wenn Sie zum TV-Modus zurückkehren wollen, wiederholen Sie diesen Vorgang und wählen statt **DVD** die Option **TV**.

9.2. DVD einlegen



HINWEIS!

Der integrierte DVD-Player unterstützt nur Medien mit einem Durchmesser von 12 cm. Stecken Sie keine Medien mit einem kleineren oder größeren Durchmesser in den DVD-Schacht, um eine Beschädigung zu vermeiden.

Die DVD muss mit der bedruckten Seite nach vorne (Vorderseite des LCD-TVs) gerichtet sein.

- ▶ Legen Sie die DVD mit der bedruckten Seite nach vorne in den DVD-Schacht. Ist das LCD-TV auf den DVD-Modus eingestellt, wird die DVD automatisch erkannt und eingezogen. Auf dem Bildschirm erscheint die Anzeige **LADEN**. Im Normalfall wird die Wiedergabe automatisch gestartet.



HINWEIS!

In einigen Fällen kann es erforderlich sein, die Wiedergabe manuell zu starten. Drücken Sie dazu die Wiedergabetaste **▶**.

9.3. Bedienung über den LCD-TV

Über die Bedientasten am LCD-TV stehen Ihnen folgende Funktionen zur Verfügung:

- /▲ STOP-Taste: Wiedergabe beenden / Auswurfaste: DVD aus dem Schacht auswerfen
- ▶ / II PLAY-Taste: Wiedergabe starten oder anhalten / PAUSE-Taste: Wiedergabe anhalten

Um weitere Funktionen einzustellen oder Befehle einzugeben, müssen Sie die mitgelieferte Fernbedienung benutzen.

9.4. Bedienung über die Fernbedienung

Über die Fernbedienung stehen Ihnen folgende Funktionen zur Verfügung:

- DISPLAY**: Ein-/Ausblenden des OSD-Menüs (im Stop-Modus) / Zeitanzeige (bei der Wiedergabe)
- ◀◀: Schneller Rücklauf; Zeitlupenfunktion rückwärts (bei unterbrochener Wiedergabe mit der Taste **II**);
- ▶▶: Schneller Vorlauf; Zeitlupenfunktion vorwärts (bei unterbrochener Wiedergabe mit der Taste **II**);



HINWEIS!

Um die Zeitlupenfunktion zu aktivieren, müssen Sie zunächst die Wiedergabe der DVD mit der Taste **II** unterbrechen. Anschließend können Sie mit den Tasten **◀◀** und **▶▶** in Zeitlupe vor- und zurückspulen. Durch mehrmaliges Drücken der Tasten **◀◀** und **▶▶** variiert die Zeitlupengeschwindigkeit (1/2, 1/4, 1/8 und 1/16). Während der Zeitlupenwiedergabe ist kein Ton zu hören.

- : Keine Funktion;
- : Wiedergabe stoppen;
- ▶: Wiedergabe starten;
- II: Wiedergabe unterbrechen;



ACHTUNG!

Bitte vermeiden Sie ein langfristiges Anzeigen eines Standbildes, um eine Beschädigung des Geräts durch Einbrennen zu vermeiden.

- ▶▶: nächster Titel/nächstes Kapitel;
- ◀◀: an den Anfang des Titels/Kapitels; vorheriger Titel/vorheriges Kapitel

ZOOM: Bild vergrößern / verkleinern

REPEAT: Wiederholfunktion

ROOT: Hauptmenü aufrufen

TITLE: Titelmanü aufrufen und schließen (sofern verfügbar)

INFO: Anzeige der Zeit des abgelaufenen Titels, Titel Restzeit, abgelaufenes Kapitel, Kapitel Restzeit; gewählte Tonspur, gewählter Untertitel

RETURN: Zurück zum Hauptmenü

9.5. Menüsystem im DVD-Modus

Um das Menü des DVD-Players aufzurufen, müssen Sie zunächst zum DVD-Modus umschalten. Benutzen Sie dazu die Taste **SOURCE**. Das DVD Menüsystem rufen Sie mit der Taste **DISPLAY** auf. Eine eventuell eingelegte DVD muss sich dazu im Stopp-Modus befinden.

- ▶ Mit den Navigationstasten ◀ ▶ ▲ ▼ wählen Sie eine der Optionen **VIDEO**, **SPRACHE** oder **VOREINSTELLUNGEN**.
- ▶ Mit der Taste ▼ oder **OK** gelangen Sie dann in das jeweilige Untermenü.
- ▶ Mit den Tasten ▲ ▼ wählen Sie eine Option innerhalb des Untermenüs.
- ▶ Mit der Taste ▶ oder **OK** gelangen Sie zu den Einstellmöglichkeiten.
- ▶ Wählen Sie nun mit den Tasten ▲ ▼ eine Einstellung und bestätigen Sie mit **OK**.
- ▶ Mit der Taste **RETURN** gelangen Sie innerhalb des DVD Menüs schrittweise zurück. Um das Menü zu verlassen, drücken Sie erneut die Taste **DISPLAY**.

9.5.1. Menü Video



Menüpunkt	Beschreibung
TV-SYSTEM	Es steht nur die Auswahl PAL zur Verfügung. Ein NTSC-Signal wird auf dem Bildschirm in PAL umgewandelt.

9.5.2. Menü Sprache



Menüpunkt	Beschreibung
OSD-SPRACHE	Hier wählen Sie die Sprache des OSD-Menüs. Bestätigen Sie mit OK , damit sich die Sprache umstellt.
AUDIO	Hier treffen Sie die Voreinstellung für die gesprochene Sprache auf der DVD bzw. stellen auf diese Sprache um. Falls die gewählte Sprache nicht auf der DVD vorhanden ist, wird sie in der Hauptsprache der DVD wiedergegeben. Sie können die Audio-Sprache auch mit der Taste LANG umstellen. Dies kann auch während der Wiedergabe einer DVD geschehen.

Menüpunkt	Beschreibung
DISK MENÜ	Hier treffen Sie die Voreinstellung für die Sprache des DVD-Menüs bzw. stellen auf diese Sprache um. Falls die gewählte Sprache nicht auf der DVD vorhanden ist, wird das Disk Menü in der Hauptsprache der DVD angezeigt.
UNTERTITEL	Hier treffen Sie die Voreinstellung für die Untertitelsprache auf der DVD bzw. stellen auf diese Sprache um. Falls die gewählte Sprache nicht auf der DVD vorhanden ist, wird die erste Untertitelsprache der DVD angezeigt.

9.5.3. Menü Voreinst.

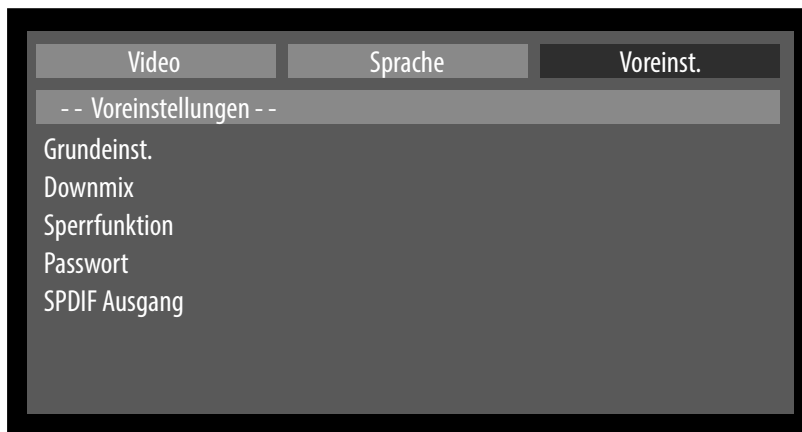

Menüpunkt	Beschreibung	
GRUND-EINST.	ZURÜCKSETZEN	Bestätigen Sie ZURÜCKSETZEN mit OK , um das DVD-Menü auf die Werkseinstellung zurückzustellen. Die Sperrfunktion und das Kennwort (siehe unten in dieser Tabelle) werden nicht zurückgestellt.
DOWNMIX	Falls Sie die Audio-Ausgänge benutzen, können Sie in diesem Menü hierfür Einstellungen vornehmen.	
	SURROUND	Es wird ein Surround-Ton ausgegeben.
	STEREO	Es wird ein Stereoton ausgegeben.
SPERRFUNKTION	Hier stellen Sie die Freigabeklasse für DVDs ein (Elternkontrolle). Einige DVDs und CDs sind mit Verschlüsselungssignalen der von der „Motion Picture Association“ etablierten Freigabeklassen kodiert. Die acht Freigabeklassen lauten:	
	1 KIND	Auch für kleine Kinder geeignet.
	2 G	(„General“) für alle Altersgruppen.
	3 PG	(„Parental Guidance“) elterliche Aufsicht empfohlen.
	4 PG 13	Elterliche Aufsicht strengstens empfohlen; einige Szenen für Jugendliche unter 13 nicht geeignet.
	5 PGR	(„Parental Guidance Restriction“) für Jugendliche unter 17 elterliche Aufsicht empfohlen.
	6 R	(„Restriction“) für Jugendliche unter 17 elterliche Aufsicht strengstens empfohlen.
	7 NC 17	Nicht für Jugendliche unter 17 Jahren.
	8 ERWACHSENER	Nur für Erwachsene
	Wurde eine DVD z. B. mit der Freigabeklasse 7 (NC 17) oder 8 (Erwachsene) kodiert und Sie haben eine der Freigabeklassen 1 bis 6 eingestellt, so erscheint nach Erkennung der Freigabeklasse eine Meldung und es muss das Kennwort eingegeben werden. Um die Freigabeklasse zu ändern, müssen Sie das Kennwort eingeben (siehe nächster Abschnitt).	

Menüpunkt	Beschreibung	
PASSWORT	ÄNDERN	Bestätigen Sie ÄNDERN .
		ALTES PASSWORT Geben Sie mit den Zifferntasten das alte Passwort ein. Im Auslieferungszustand ist dies: „0000“.
		NEUES PASSWORT Geben Sie ein neues Passwort mit vier Ziffern ein.
		PASSWORT BESTÄTIGEN Geben Sie das neue Passwort noch einmal ein.
	 WICHTIG! <i>Notieren Sie sich das neue Kennwort. Es wird beim Zurücksetzen in die Werkseinstellungen nicht zurückgesetzt.</i>	
	Sollten Sie das Kennwort vergessen haben, setzen Sie sich mit unserem Service in Verbindung, um das Master-Passwort zu erfragen.	
SPDIF AUSGANG	Sie können die Option auf PCM oder RAW einstellen.	
	PCM	Standardformat zur Ausgabe eines Stereoformats
	RAW	Zur Ausgabe eines digitalen Datenstroms, z. B. an eine Endstufe mit Dolby Digital-Decoder.

9.6. Navigieren auf Video, MP3- und JPEG-Datenträgern

Auf Video, MP3- und JPEG-Datenträgern können die Musik-Titel bzw. Bilder wie auf einem Datenmedium in Ordnern zusammengefasst sein.

- ▶ Legen Sie ein Wiedergabemedium mit Video, MP3- oder JPEG-Daten ein. Auf dem Bildschirm erscheint ein Menü mit der obersten Ordnerstruktur.
Sofern der Datenträger Ordner enthält, werden sie untereinander aufgeführt.
Die Fläche des aktiven Ordners oder der aktiven Datei erscheint orange unterlegt.
- ▶ Gehen Sie mit den Pfeiltasten ▲ ▼ in einen der Ordner und bestätigen Sie mit **OK**.
Ggf. öffnen sich weitere Unterordner. In diesem Fall können Sie mit der linken Pfeiltaste ◀ oder über den obersten Menüpunkt zum übergeordneten Menü zurückgehen.
- ▶ Um ein Video zu sehen, einen Titel zu hören oder ein Bild zu sehen, wählen Sie die Datei aus und bestätigen Sie mit ▶ oder **OK**.

9.6.1. JPEG-Bilder

Bei JPEG-Bildern erhalten Sie auf der rechten Seite des Menüs eine Bildvorschau.

- ▶ Wählen Sie ein Bild aus und bestätigen Sie mit **OK**, um es sich groß anzeigen zu lassen. Alle Bilder des aktiven Ordners werden ab dem ausgewählten Bild nacheinander angezeigt, wenn Sie die Wiedergabe-Taste ▶ drücken.
- ▶ Wenn Sie während der Wiedergabe die Pfeiltasten ▲ ▼ drücken, drehen Sie das Bild. Wird eine der Pfeiltasten ◀ ▶ gedrückt, wird das nächste Bild angezeigt.

Bitte beachten Sie, dass sehr große Bilder u. U. nicht dargestellt werden können.

9.7. Navigieren auf einer Audio-CD

- ▶ Legen Sie eine Audio-CD ein. Auf dem Bildschirm erscheint ein Menü mit der Auflistung aller enthaltenen Titel.
Es werden alle Titel mit einem CDDA-Symbol angezeigt.
- ▶ Wählen Sie mit den Pfeiltasten ▲ ▼ einen Titel und bestätigen Sie mit ▶ oder **OK**.

Während der Wiedergabe wird rechts oben der Pegel der einzelnen Frequenzbänder angezeigt. Nach Beendigung eines Titels startet automatisch der darauf folgende Titel. In der obersten Zeile wird die Nummer des aktuell gewählten Titels und die Anzahl aller Titel angezeigt

10. Problembhebung

Fehlfunktionen können manchmal banale Ursachen haben, aber manchmal auch von defekten Komponenten ausgehen. Wir möchten Ihnen hiermit einen Leitfaden an die Hand geben, um das Problem zu lösen. Wenn die hier aufgeführten Maßnahmen keinen Erfolg bringen, helfen wir Ihnen gerne weiter. Rufen Sie uns an!

Fehler	Maßnahmen
Es erscheint kein Bild und es ist kein Ton zu hören.	<ul style="list-style-type: none"> Überprüfen Sie, ob das Netzkabel richtig an der Steckdose angeschlossen ist. Überprüfen Sie, ob der Signalempfang auf TV eingestellt ist. Kontrollieren Sie, ob der Netzschalter auf der Unterseite des Geräts eingeschaltet ist.
Es erscheint kein Bild von AV.	<ul style="list-style-type: none"> Überprüfen Sie, ob Kontrast und Helligkeit korrekt eingestellt sind. Überprüfen Sie, ob alle externen Geräte korrekt angeschlossen sind. Überprüfen Sie, ob die richtige AV-Quelle angewählt ist. Eine Eingangsquelle, die Sie mit MODE anwählen möchten, muss im Menü QUELLE markiert sein.
Es ist kein Ton zu hören.	<ul style="list-style-type: none"> Vergewissern Sie sich, dass die Lautstärke nicht auf Minimum steht. Vergewissern Sie sich, dass die Stummschaltung nicht aktiviert ist. Drücken Sie dazu die Taste oben links auf der Fernbedienung mit dem durchgestrichenen Lautsprechersymbol. Prüfen Sie, ob ein Kopfhörer angeschlossen ist. Haben Sie einen Sat-Receiver oder DVD-Player über einen Scartkabel am Fernseher angeschlossen, prüfen Sie, ob das Kabel fest in der Scartbuchse sitzt.
Es gibt kein Bild oder keinen Ton. Es sind aber Geräusche zu hören.	<ul style="list-style-type: none"> Der Empfang ist möglicherweise schlecht. Kontrollieren Sie, ob die Antenne angeschlossen ist.
Das Bild ist nicht deutlich.	<ul style="list-style-type: none"> Der Empfang ist möglicherweise schlecht. Kontrollieren Sie, ob die Antenne angeschlossen ist.
Das Bild ist zu hell oder zu dunkel.	<ul style="list-style-type: none"> Überprüfen Sie die Einstellungen von Kontrast und Helligkeit.
Das Bild ist nicht scharf.	<ul style="list-style-type: none"> Der Empfang ist möglicherweise schlecht. Kontrollieren Sie, ob die Antenne angeschlossen ist. Überprüfen Sie die Einstellungen der Schärfe und Rauschreduktion im Menü BILD.
Es erscheint ein Doppel- oder Dreifachbild.	<ul style="list-style-type: none"> Kontrollieren Sie, ob die Antenne richtig ausgerichtet ist. Es gibt möglicherweise von Bergen oder Gebäuden reflektierte Wellen.
Das Bild ist gepunktet.	<ul style="list-style-type: none"> Es liegen möglicherweise Interferenzen von Autos, Zügen, Leitungen, Neonleuchten, etc. vor. Es besteht möglicherweise eine Interferenz zwischen dem Antennen- und Stromkabel. Legen Sie die Kabel weiter auseinander.
Es erscheinen Streifen am Bildschirm oder die Farben verblassen.	<ul style="list-style-type: none"> Liegt eine Interferenz von einem anderen Gerät vor? Übertragungsantennen von Radiostationen oder Antennen von Funkamateuren und tragbare Telefone können auch Interferenzen verursachen. Betreiben Sie das Gerät so weit weg wie möglich von dem Gerät, das die Interferenz möglicherweise verursacht.
Der Multifunktionstaster MODE am Gerät funktionieren nicht	<ul style="list-style-type: none"> Eventuell ist die Kindersicherung aktiviert.
Die Fernbedienung funktioniert nicht.	<ul style="list-style-type: none"> Überprüfen Sie, ob die Batterien in der Fernbedienung geladen und richtig eingelegt sind. Vergewissern Sie sich, dass das Sensorfenster nicht starker Lichteinstrahlung ausgesetzt ist. Schalten Sie das Gerät mit dem Netzschalter an der Unterseite des Gerätes aus und wieder ein.
Die Disk läuft nicht an, obwohl ► (PLAY) gedrückt ist, oder stoppt sofort wieder.	<ul style="list-style-type: none"> Ist die Disk mit der beschrifteten Seite nach vorne eingelegt? Prüfen Sie, ob die Disk beschädigt ist, indem Sie eine andere Disk einlegen. Falls die Disk verschmutzt ist, wischen Sie sie mit einem weichen, trockenen Tuch von der Mitte zum Rand vorsichtig ab. DVD: Hat die DVD den richtigen Regionalcode (2)? Es hat sich Kondenswasser gebildet; geben Sie dem Gerät ein bis zwei Stunden Zeit zum Trocknen.

10.1. Benötigen Sie weitere Unterstützung?

Wenn die Vorschläge in den vorangegangenen Abschnitten Ihr Problem nicht behoben haben, nehmen Sie bitte Kontakt mit uns auf. Sie würden uns sehr helfen, wenn Sie uns folgende Informationen zur Verfügung stellen:

- Welche externen Geräte sind angeschlossen?
- Welche Meldungen erscheinen auf dem Bildschirm?
- Bei welchem Bedienungsschritt ist das Problem aufgetreten?
- Falls Sie einen PC an das Gerät angeschlossen haben:
 - Wie sieht Ihre Rechnerkonfiguration aus?
 - Welche Software haben Sie beim Auftreten des Fehlers verwendet?
- Welche Schritte haben Sie zur Lösung des Problems bereits unternommen?
- Wenn Sie bereits eine Kundennummer erhalten haben, teilen Sie uns diese mit.

10.2. Pixelfehler bei LCD-TVs

Trotz modernster Fertigung kann es auf Grund der hochkomplexen Technik in seltenen Fällen zu Ausfällen von einzelnen oder mehreren Leuchtpunkten kommen.

Bei Aktiv Matrix TFTs mit einer Auflösung von **1920 x 1080 Pixel**, welche sich aus je drei Sub-Pixel (Rot, Grün, Blau) zusammensetzen, kommen insgesamt **ca. 6,2 Mio.** Ansteuerelemente zum Einsatz. Aufgrund dieser sehr hohen Anzahl von Transistoren und des damit verbundenen äußerst komplexen Fertigungsprozesses kann es vereinzelt zu einem Ausfall oder zur fälschlichen Ansteuerung von Pixel bzw. einzelnen Sub-Pixel kommen.

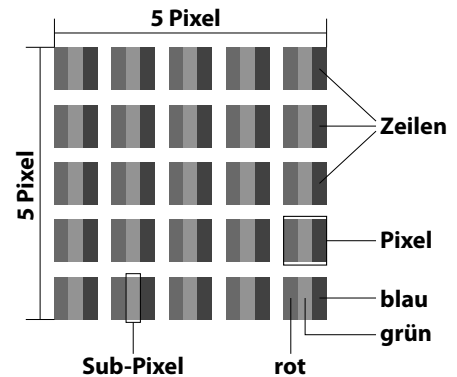

Pixelfehlerklasse	Fehlertyp 1 ständig leuchtender Pixel	Fehlertyp 2 ständig schwarzer Pixel	Fehlertyp 3 defekter Subpixel	
			leuchtend	schwarz
0	0	0	0	0
I	1	1	2 1 0	1 3 5
II	2	2	5 5-n* 0	0 2xn* 10
III	5	15	50 50-n* 0	0 2xn* 100
IV	50	150	500 500-n* 0	0 2xn* 1000

n*=1,5

Die erlaubte Anzahl von Fehlern der o. g. Typen in jeder Fehlerklasse bezieht sich auf eine Million Pixel und muss entsprechend der physikalischen Auflösung der Displays umgerechnet werden.

Ihr Gerät entspricht der europäischen Norm ISO 9241-307 Klasse II (Pixelfehlerklasse).

10.3. Reinigung

Die Lebensdauer des LCD-TVs können Sie durch folgende Maßnahmen verlängern:



WARNUNG!

Ziehen Sie vor dem Reinigen immer den Netzstecker und alle Verbindungskabel.

- Auf der Hochglanzpolierung befinden sich Schutzfolien, um das Fernsehgerät vor Kratzern zu schützen. Ziehen Sie die Folien ab, nachdem Sie das TV- Gerät korrekt aufgestellt haben.
- Falls die Hochglanzpolierung schmutzig wird, wischen Sie zunächst den Staub ab. Wischen Sie dann sanft mit einem Reinigungstuch nach. Wenn Sie nicht erst den Staub abwischen, oder Sie die Hochglanzpolierung zu stark abwischen, könnte die Hochglanzpolierung zerkratzt werden
- Verwenden Sie keine Lösungsmittel, ätzende oder gasförmige Reinigungsmittel.
- Reinigen Sie den Bildschirm mit einem weichen, fusselfreien Tuch.
- Achten Sie darauf, dass keine Wassertröpfchen auf dem LCD-TV zurückbleiben. Wasser kann dauerhafte Verfärbungen verursachen.
- Setzen Sie den Bildschirm weder grellem Sonnenlicht noch ultravioletter Strahlung aus.
- Bitte bewahren Sie das Verpackungsmaterial gut auf und benutzen Sie ausschließlich dieses, um den LCD-TV zu transportieren.



ACHTUNG!

Es befinden sich keine zu wartenden oder zu reinigenden Teile innerhalb des Bildschirmgehäuses.

11. Entsorgung



Verpackung

Ihr Gerät befindet sich zum Schutz vor Transportschäden in einer Verpackung. Verpackungen sind aus Materialien hergestellt, die umweltschonend entsorgt und einem fachgerechten Recycling zugeführt werden können.



Gerät

Altgeräte dürfen nicht im normalen Hausmüll entsorgt werden. Entsprechend Richtlinie 2012/19/EU ist das Gerät am Ende seiner Lebensdauer einer geordneten Entsorgung zuzuführen. Dabei werden im Gerät enthaltene Wertstoffe der Wiederverwertung zugeführt und die Belastung der Umwelt vermieden. Geben Sie das Altgerät an einer Sammelstelle für Elektroschrott oder einem Wertstoffhof ab. Wenden Sie sich für nähere Auskünfte an Ihr örtliches Entsorgungsunternehmen oder Ihre kommunale Verwaltung.





Batterien

Verbrauchte Batterien gehören nicht in den Hausmüll! Sie müssen bei einer Sammelstelle für Altbatterien abgegeben werden

12. Technische Daten / Produktdatenblatt

LCD-TV		MEDION	
Gerätebezeichnung	P12211 (MD 21314)		
Nennspannung	220 - 240 V ~ 50 Hz		
Bildschirmgröße	59,9 cm (23,6") LCD; 16:9-Display		
Leistungsaufnahme	max. 45 Watt		
Leistungsaufnahme Standby	< 0,5 W		
Leistungsaufnahme im Aus-Zustand	0,01 W		
Ausgangsleistung Lautsprecher	2 x 2,5 W RMS		
Physikalische Auflösung	1920 x 1080		
TV-System	Pal B/G, D/K, I; Secam L,L'		
Programmplätze	199 (ATV), 800 (DTV)		
Kanäle			
	VHF (Band I/III)		
	UHF (BAND U)		
	HYPERBAND		
	KABEL-TV (S1-S20) / (S21-S41)		
	HD DVB-T		
	HD DVB-C		
Anschlüsse			
	Antennenanschluss (analog TV, DVB-T oder DVB-C)		
	1 x USB Anschluss		
	Common Interface (CI+) Slot		
	Video		
	2 x HDMI® In mit HDCP-Entschlüsselung		
	1 x SCART		
	1 x VGA (15 Pin D-Sub, YUV)		
	Composite Video In (Cinch)		
	Audio		
	Stereo Audio In für Composite Video, YUV, VGA (Cinch)		
	Kopfhörerausgang (3,5 mm Klinke)		
	Digital Audio Out (SPDIF) (koaxial)		

Laufwerke / Speichermedien	
Laufwerke	USB, Disk, Common Interface (CI+) Slot
Unterstützte Formate über USB ⁴	Foto: JPG, JPEG, BMP
	Musik: MP3, WMA
	Film: MPEG 1/2/4, MKV, Xvid, MOV, TS, AVI
Kapazitätsgrößen	USB max. 1 TB
Unterstützte Formate über DVD ⁴	Foto: JPG
	Musik: MP3
	Film: MPEG 1/2/4, Xvid
Kompatible Diskformate	DVD+R/RW, DVD-R/RW, CD-R, CD-RW
Laserleistung DVD-Spieler	Laser Klasse 1
 <p>HINWEIS! Es gibt heute viele, zum Teil nicht standardisierte CD-Aufnahmeverfahren und Kopierschutz-verfahren, sowie unterschiedliche CD-R- und CD-RW-Rohlinge. Darum kann es in Einzelfällen zu Einlesefehlern oder -verzögerungen kommen. Dies ist kein Defekt des Geräts.</p> <p>Wenn Sie Audio-CDs verwenden, achten Sie auf den Aufdruck </p>	

Fernbedienung	
Übertragungsart	Infrarot
LED-Klasse	1
Batterientyp	2 x 1,5V AAA

Abmessungen / Umgebungstemperaturen	
Zulässige Umgebungstemperatur	+5 °C - +35 °C
Zulässige relative Luftfeuchtigkeit	20 % - 85 %
Abmessungen ohne Fuß (B x H x T)	ca. 560 x 344 x 55 mm
Abmessungen mit Fuß (B x H x T)	ca. 560 x 384 x 133 mm
Gewicht ohne Fuß	ca. 4,3 kg
Gewicht mit Fuß	ca. 4,6 kg
Wandmontage	Vesa Standard, Lochabstand 75 x 75 mm ⁵



⁴ Aufgrund der Vielzahl unterschiedlicher Codecs, kann die Wiedergabe aller Formate nicht gewährleistet werden.

⁵ Wandhalterung nicht im Lieferumfang enthalten. Achten Sie bei der Montage darauf, dass Schrauben der Größe M4 verwendet werden. Die Länge der Schraube ergibt sich aus der Dicke der Wandhalterung zuzüglich 10 mm.



MEDION® P12211 (MD 21314)
MSN 30017728

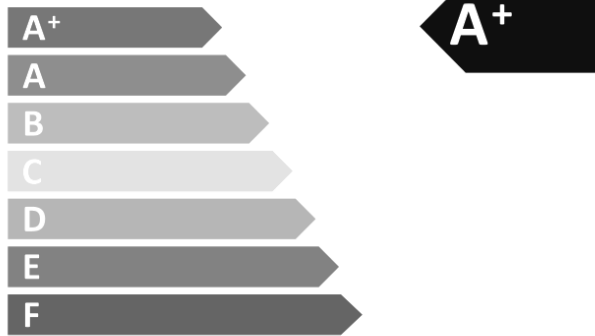

ENERGIA · ЕНЕРГИЯ
ΕΝΕΡΓΕΙΑ · ENERGIJA
ENERGY · ENERGIE
ENERGI



19
Watt

27,8
kWh/annum

59,9
cm



23,6
inch

2010/1062 - 2014

13. Impressum

Copyright © 2014

Alle Rechte vorbehalten.

Diese Bedienungsanleitung ist urheberrechtlich geschützt.

Vervielfältigung in mechanischer, elektronischer und jeder anderen Form ohne die schriftliche Genehmigung des Herstellers ist verboten

Das Copyright liegt bei der Firma:

Medion AG

Am Zehnthof 77

45307 Essen

Deutschland

Die Anleitung kann über die Service Hotline nachbestellt werden und steht über das Serviceportal

www.medionservice.de zum Download zur Verfügung.

Sie können auch den oben stehenden QR Code scannen und die Anleitung über das Serviceportal auf Ihr mobiles Endgerät laden.

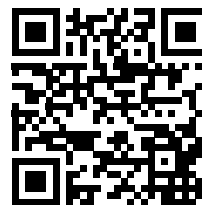

14. Index

A		P	
Anschließen.....	6	Passwort.....	40
Antenne.....	13	Pixelfehler.....	42
DVD-Player.....	18	Problembehebung.....	41
DVD-Rekorder.....	19	Programmauswahl.....	15
Gerät mit DVI.....	20	Programmliste.....	15
Gerät mit HDMI.....	20		
Kopfhörer.....	18		
Receiver.....	19		
SAT-Receiver.....	19		
Stromversorgung.....	13		
Videorekorder.....	18, 19		
Aufstellort.....	5		
Aufstellungsort.....	5		
B		R	
Batterien.....	7, 12, 43	Receiver.....	19
Bedienung.....	15	Reinigung.....	43
Betriebssicherheit.....	5	Reparatur.....	6
Bildeinstellungen.....	15		
C		S	
Camcorder.....	20	SAT-Receiver.....	19
Common Interface-Modul.....	9	Sicherheitshinweise	
		Anschließen.....	6
		Aufstellungsort.....	5
		Betriebssicherheit.....	5
		Stromversorgung.....	6
		Störung.....	41
		Stromversorgung.....	6
		anschließen.....	13
D		T	
DVD-Modus.....	37	Technische Daten.....	44
Menüsystem.....	38	Toneinstellungen.....	15
DVD-Player.....	18		
DVD-Rekorder.....	19		
E		V	
Entsorgung.....	43	Video-Eingang.....	9
		Videorekorder.....	18, 19
		Vidiotext.....	17
		Farbtasten.....	17
		Programmwahl Taste.....	17
		Unterseiten.....	17
		Zifferntasten.....	17
F		W	
Favoriten.....	16	Werkseinstellungen	
Fehler 41.....		DVD-Player.....	39
Full HD.....	4		
G			
Gerät mit HDMI.....	20		
H			
Hinweise zur Konformität.....	7		
I			
Impressum.....	47		
Infos anzeigen.....	16		
K			
Kopfhörer.....	18		

Sommaire

1.	Remarques concernant le présent mode d'emploi	3
1.1.	Symboles et avertissements utilisés dans ce mode d'emploi.....	3
1.2.	Utilisation conforme	3
1.3.	Full HD.....	4
1.4.	Contenu de l'emballage	4
2.	Consignes de sécurité.....	5
2.1.	Sécurité de fonctionnement.....	5
2.2.	Lieu d'installation.....	5
2.3.	Réparation	6
2.4.	Température ambiante.....	6
2.5.	Sécurité lors du branchement.....	6
2.6.	Manipulation des piles.....	7
2.7.	Informations relatives à la conformité	7
2.8.	Lecteur de DVD.....	7
3.	Vue d'ensemble de l'appareil.....	8
3.1.	Vue avant.....	8
3.2.	Vue arrière et côté droit.....	9
3.3.	Télécommande	10
4.	Mise en service	12
4.1.	Déballage	12
4.2.	Montage.....	12
4.3.	Insertion des piles dans la télécommande.....	12
4.4.	Raccordement de l'antenne.....	13
4.5.	Raccordement au secteur	13
4.6.	Allumer et éteindre le téléviseur LCD.....	13
4.7.	Recherche des chaînes après la première mise en marche	14
5.	Utilisation	15
5.1.	Sélection de chaînes.....	15
5.2.	Réglages du son	15
5.3.	Réglages de l'image	15
5.4.	Affichage d'informations.....	16
5.5.	Ouvrir la liste de favoris	16
5.6.	Sélectionner la source.....	16
5.7.	Télétexte.....	17
6.	Raccordement d'appareils	18
6.1.	Raccordement d'un casque.....	18
6.2.	Amplificateur numérique via la prise coaxiale.....	18
6.3.	Raccordement d'un lecteur Blu-ray.....	18
6.4.	Raccordement d'un magnétoscope	18
6.5.	Raccordement d'un graveur de DVD.....	19
6.6.	Raccordement d'un récepteur (SAT, DVB-T, décodeur, etc.)	19
6.7.	Raccordement d'un graveur de DVD/magnétoscope et d'un récepteur satellite.....	19
6.8.	Raccordement d'un caméscope.....	20
6.9.	Appareil avec sortie HDMI ou DVI.....	20
6.10.	Raccordement d'un ordinateur	20
7.	Le menu OSD	21
7.1.	Naviguer dans le menu.....	21
7.2.	Système de menus dans le détail.....	22
8.	EPG - Guide des Programmes	36

9.	Le mode DVD.....	37
9.1.	Passer du mode TV au mode DVD	37
9.2.	Insertion d'un DVD.....	37
9.3.	Utilisation avec le téléviseur LCD.....	37
9.4.	Utilisation avec la télécommande	37
9.5.	Système de menus en mode DVD.....	38
9.6.	Naviguer sur des supports de données vidéo, MP3 et JPEG.....	40
9.7.	Naviguer sur un CD audio.....	40
10.	Dépannage rapide	41
10.1.	Vous avez besoin d'une aide supplémentaire ?.....	42
10.2.	Pixels défectueux avec les téléviseurs LCD.....	42
10.3.	Nettoyage.....	43
11.	Recyclage.....	43
12.	Caractéristiques techniques/fiche technique	44
13.	Mentions légales.....	47
14.	Index	48

1. Remarques concernant le présent mode d'emploi



Veillez lire attentivement le présent mode d'emploi dans son intégralité et respecter toutes les consignes indiquées. Vous garantirez ainsi un fonctionnement fiable et une longue durée de vie de votre téléviseur LCD. Gardez toujours ce mode d'emploi accessible à proximité de votre téléviseur LCD. Conservez soigneusement le mode d'emploi afin de pouvoir le remettre au nouveau propriétaire si vous donnez ou vendez ce téléviseur LCD.

1.1. Symboles et avertissements utilisés dans ce mode d'emploi

	<p>DANGER ! Avertissement d'un risque vital immédiat !</p> <p>AVERTISSEMENT ! Avertissement d'un risque vital possible et/ou de blessures graves irréversibles !</p> <p>PRUDENCE ! Avertissement d'un risque possible de blessures moyennes à légères !</p>
	<p>ATTENTION ! Respecter les consignes pour éviter tout dommage matériel !</p>
	<p>REMARQUE ! Informations supplémentaires pour l'utilisation de l'appareil !</p>
	<p>REMARQUE ! Respecter les consignes du mode d'emploi !</p>
	<p>AVERTISSEMENT ! Avertissement d'un risque d'électrocution !</p>
	<p>AVERTISSEMENT ! Avertissement d'un risque en cas d'écoute à un volume trop élevé !</p>
•	Énumération / information sur des événements se produisant en cours d'utilisation
▶	Action à exécuter

1.2. Utilisation conforme

- Le présent appareil sert à la réception et à la diffusion de programmes télévisés. Les différents branchements possibles permettent une extension supplémentaire des sources de réception et de diffusion (récepteur, lecteur de DVD, graveur de DVD, magnétoscope, ordinateur, etc.). Votre appareil vous offre de multiples possibilités d'utilisation.
- L'appareil est destiné exclusivement à un usage privé et non à une utilisation industrielle/commerciale.
- Veuillez noter qu'en cas d'utilisation non conforme, la garantie est annulée.
- Ne transformez pas l'appareil sans notre accord et n'utilisez pas de périphériques autres que ceux que nous avons nous-mêmes autorisés ou livrés.
- Utilisez uniquement des pièces de rechange et accessoires que nous avons livrés ou autorisés.
- Tenez compte de toutes les informations contenues dans le présent mode d'emploi, en particulier des consignes de sécurité. Toute autre utilisation est considérée comme non conforme et peut entraîner des dommages corporels ou matériels.
- N'utilisez pas l'appareil dans des conditions ambiantes extrêmes.
- Cet appareil est destiné uniquement à un usage à l'intérieur de pièces sèches.
- Cet appareil ne convient pas comme écran de données pour des postes de travail de bureau.

1.3. Full HD

Votre téléviseur LCD est doté du label « Full HD ». Cela signifie qu'il peut par principe diffuser la télévision à haute définition (HDTV), à condition qu'un signal HDTV soit envoyé au téléviseur LCD par un décodeur numérique externe (HD-STB).



1.4. Contenu de l'emballage

Veillez vérifier si la livraison est complète et nous informer dans un délai de deux semaines à compter de la date d'achat si ce n'est pas le cas.



DANGER !

Ne laissez pas les jeunes enfants jouer avec les plastiques : risque d'asphyxie !

Avec le produit que vous venez d'acheter, vous recevez :

- Téléviseur à rétro-éclairage LED
- Télécommande avec 2 piles AAA / 1,5 V, RC1208
- Pied
- Documentation

2. Consignes de sécurité

2.1. Sécurité de fonctionnement

- Cet appareil n'est pas destiné à être utilisé par des personnes (y compris les enfants) dont les capacités physiques, sensorielles ou mentales sont limitées ou qui manquent d'expérience et/ou de connaissances, sauf si elles sont surveillées par une personne responsable de leur sécurité ou ont reçu de cette personne les instructions pour utiliser l'appareil. Surveillez les enfants afin de garantir qu'ils ne jouent pas avec l'appareil.



AVERTISSEMENT !

Conservez les emballages, p. ex. les plastiques, hors de portée des enfants : risque d'asphyxie !



AVERTISSEMENT !

N'ouvrez jamais le boîtier du téléviseur LCD (danger d'électrocution, de court-circuit et d'incendie) !



AVERTISSEMENT !

N'introduisez aucun objet à l'intérieur du téléviseur LCD par les fentes et ouvertures (risque d'électrocution, de court-circuit et d'incendie) !

- Les fentes et ouvertures du téléviseur LCD servent à la ventilation. Ne recouvrez pas ces ouvertures (risque de surchauffe et d'incendie) !
- N'exercez aucune pression sur l'écran : il pourrait se briser !
- La télécommande contient une diode infrarouge de catégorie 1. N'observez pas la LED avec des appareils optiques.



ATTENTION !

Un écran brisé représente un danger de blessure. Portez des gants de protection pour ramasser les débris. Lavez-vous ensuite les mains au savon, il se peut que des produits chimiques se soient échappés de l'appareil. Envoyez les débris au service après-vente (SAV) afin qu'ils soient recyclés correctement.

- Ne touchez pas l'écran avec les doigts ou avec des objets contondants pour éviter tout dommage.
- Adressez-vous au service après-vente si :
 - le cordon d'alimentation a fondu ou est endommagé,
 - du liquide s'est infiltré dans l'appareil,
 - l'appareil ne fonctionne pas correctement,
 - l'appareil est tombé ou le boîtier, endommagé,
 - de la fumée s'échappe de l'appareil.

2.2. Lieu d'installation

- Durant les premières heures d'utilisation, les appareils neufs peuvent dégager une odeur typique inévitable, mais totalement inoffensive s'estompant progressivement au fil du temps. Pour combattre cette formation d'odeur, nous vous conseillons d'aérer régulièrement la pièce. Lors du développement de ce produit, nous avons tout mis en œuvre pour que les taux restent largement inférieurs aux taux limites en vigueur.
- Ne laissez pas votre téléviseur LCD ni les appareils raccordés exposés à l'humidité et protégez-les de la poussière, de la chaleur et de tout rayonnement solaire direct. Le non-respect de ces consignes peut entraîner des dysfonctionnements ou un endommagement du téléviseur LCD.
- N'utilisez jamais votre appareil en plein air, des facteurs externes (pluie, neige, etc.) pourraient l'endommager.
- L'appareil ne doit pas être exposé à des gouttes d'eau ou éclaboussures. Ne placez pas de récipients remplis de liquide, p. ex. un vase, sur l'appareil. Le récipient pourrait se renverser et le liquide porter atteinte à la sécurité électrique.



ATTENTION !

Toujours tenir éloignées de l'appareil les bougies et autres sources de feu nu pour éviter un incendie.

- Si vous installez le téléviseur LCD dans un élément mural, veillez à laisser des écarts suffisamment grands : prévoyez une distance minimum de 10 cm tout autour de l'appareil afin de garantir une aération suffisante.
- Faites fonctionner tous les composants sur un support stable, plan et exempt de vibrations afin d'éviter toute chute de votre téléviseur LCD.
- Évitez les effets d'éblouissement, les reflets et les contrastes clair/foncé trop forts afin de ménager vos yeux.
- La distance optimale par rapport à l'appareil est de 3 fois la diagonale d'écran.

2.3. Réparation

- Faites réparer votre téléviseur LCD uniquement par un personnel qualifié.
- Si une réparation est nécessaire, adressez-vous uniquement à l'un de nos partenaires agréés pour le SAV.
- Veillez à utiliser exclusivement des pièces de rechange fournies par le fabricant. L'utilisation de pièces de rechange inadaptées peut endommager l'appareil.

2.4. Température ambiante

- L'appareil peut être utilisé à une température ambiante de +5 à +35° C et avec une humidité relative de l'air de 20 à 85 % (sans condensation).
- Lorsqu'il est éteint, le téléviseur LCD peut être stocké à une température de -20 à +60° C.
- Prévoyez au moins un mètre de distance entre l'appareil et les sources de brouillage haute fréquence et magnétiques éventuelles (autre téléviseur, haut-parleurs, téléphone portable, etc.) afin d'éviter tout dysfonctionnement.



DANGER !

Après tout transport du téléviseur LCD, attendez que l'appareil soit à température ambiante avant de l'allumer.

En cas de fortes variations de température ou d'humidité, il est possible que, par condensation, de l'humidité se forme à l'intérieur du téléviseur LCD, pouvant provoquer un court-circuit électrique.

- Pendant un orage ou si vous n'utilisez pas votre téléviseur pendant une période prolongée, débranchez la fiche de la prise de courant et le câble d'antenne de la prise d'antenne.

2.5. Sécurité lors du branchement

2.5.1. Alimentation

- Certaines pièces de l'appareil restent sous tension même si l'interrupteur d'alimentation est éteint. Pour interrompre l'alimentation de votre téléviseur LCD ou pour le mettre totalement hors tension, débranchez-le complètement du courant secteur.



DANGER !

N'ouvrez pas le boîtier de l'appareil. Il y a danger de mort par électrocution lorsque le boîtier est ouvert. Celui-ci ne contient aucune pièce à entretenir.

- Branchez le téléviseur LCD uniquement sur des prises mises à la terre de 220 - 240 V ~ 50 Hz. Si vous n'êtes pas sûr que l'alimentation du lieu d'installation soit correcte, interrogez votre fournisseur d'énergie.
- La prise doit se trouver à proximité du téléviseur LCD et être facile d'accès.
- Pour couper l'alimentation en courant de votre téléviseur, débranchez la fiche d'alimentation de la prise de courant.

- Pour une sécurité supplémentaire, nous conseillons l'utilisation d'une protection contre les surtensions pour éviter que le téléviseur LCD ne soit endommagé par des pics de tension ou la foudre à travers le réseau électrique.
- Disposez les câbles de manière à ce que personne ne puisse marcher ou trébucher dessus.
- Ne posez aucun objet sur les câbles, ils pourraient être endommagés.

2.6. Manipulation des piles



AVERTISSEMENT !

Les piles peuvent contenir des substances inflammables. En cas de manipulation incorrecte, les piles peuvent fuir, chauffer fortement, s'enflammer, voire même exploser, ce qui pourrait endommager votre appareil et nuire à votre santé.

Respectez impérativement les consignes générales suivantes :

- Conservez les piles hors de la portée des enfants.
En cas d'ingestion d'une pile, contactez immédiatement un médecin.
- Ne rechargez jamais des piles (sauf si cela est indiqué expressément).
- Ne déchargez jamais les piles par une puissance trop élevée.
- Ne court-circuitiez jamais les piles.
- N'exposez jamais les piles à une chaleur excessive, p. ex. rayonnement solaire, feu ou similaire !
- Ne démontez pas les piles et n'essayez pas de les déformer.
Vous risqueriez de vous blesser aux mains/doigts ou le liquide qui se trouve à l'intérieur des piles pourrait entrer en contact avec vos yeux ou votre peau. Si cela devait se produire, rincez les parties affectées abondamment à l'eau claire et consultez immédiatement un médecin.
- Évitez tout choc brutal et toute secousse.
- N'inversez jamais la polarité.
- Veillez à respecter le pôle plus (+) et le pôle moins (-) afin d'éviter tout court-circuit.
- Ne mélangez jamais des piles neuves avec des piles usées ni de piles de type différent.
Cela pourrait entraîner des dysfonctionnements de votre appareil. De plus, la pile la plus faible se déchargerait trop fortement.
- Si les piles sont usées, retirez-les immédiatement de l'appareil.
- Retirez les piles d'un appareil si vous n'avez pas l'intention de l'utiliser pendant une période prolongée.
- Remplacez simultanément toutes les piles usées d'un appareil par des piles neuves du même type.
- Pour entreposer ou recycler des piles, isolez les contacts avec du ruban adhésif.
- Si nécessaire, nettoyez les contacts des piles et de l'appareil avant d'insérer les piles.

2.7. Informations relatives à la conformité

Ce téléviseur LCD respecte les exigences de compatibilité électromagnétique et de sécurité électrique.

Votre appareil satisfait aux exigences essentielles et prescriptions pertinentes de la directive CEM 2004/108/CE, de la directive « Basse tension » 2006/95/CE et de la directive 2011/65/UE (RoHS 2).

Cet appareil satisfait aux exigences essentielles et prescriptions pertinentes de la directive sur l'écoconception 2009/125/CE (Règlement n° 642/2009).

2.8. Lecteur de DVD

Le lecteur de DVD est un produit laser de classe 1. L'appareil est équipé d'un système de sécurité qui empêche la sortie de rayons laser dangereux lors d'une utilisation normale. Pour prévenir tout risque de blessure des yeux, prenez garde de ne jamais manipuler ni abîmer le système de sécurité de l'appareil.

LASER KLASSE 1
CLASS 1 LASER
PRODUCT
APPAREIL LASER
DE CATEGORIE 1

3. Vue d'ensemble de l'appareil

3.1. Vue avant

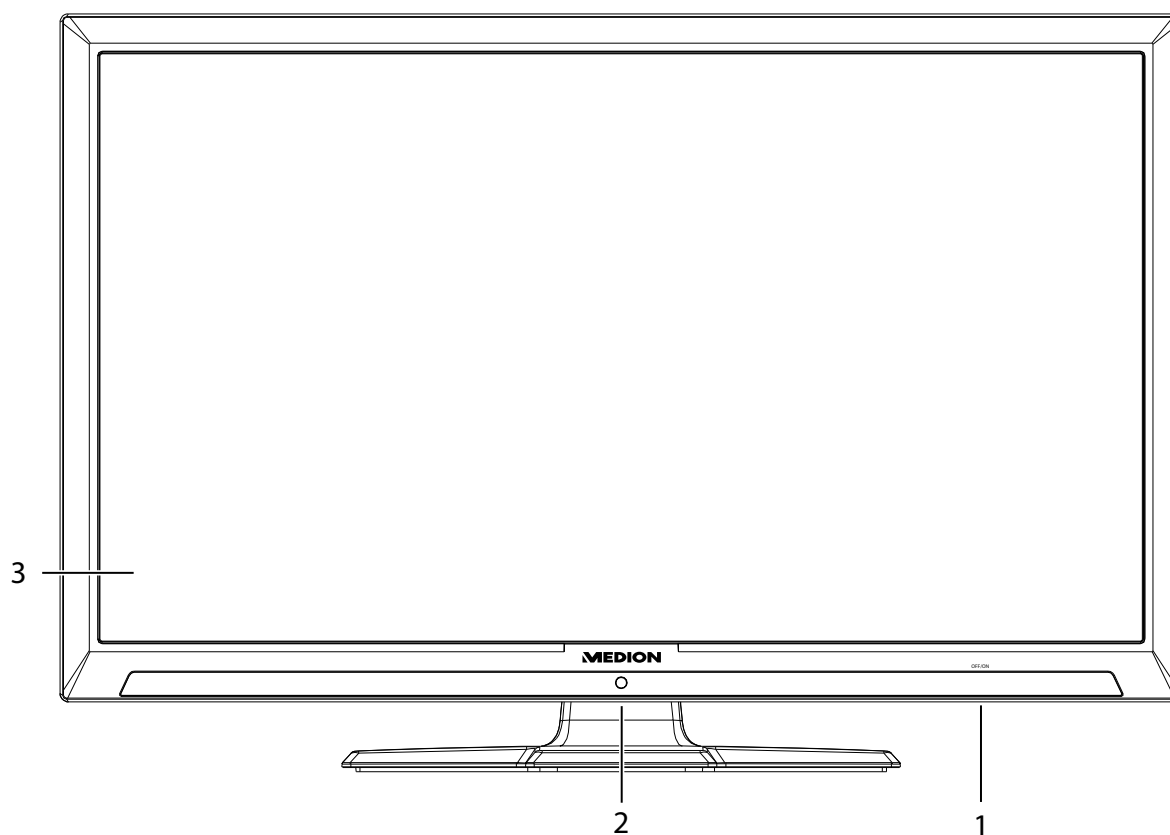





- 1) **Interrupteur d'alimentation**
- 2) **Capteur infrarouge :** Champ de réception pour les signaux infrarouges de la télécommande
- Voyant de fonctionnement :** Est allumé en bleu lorsque l'appareil se trouve en mode Veille
- 3) **Écran**

3.2. Vue arrière et côté droit

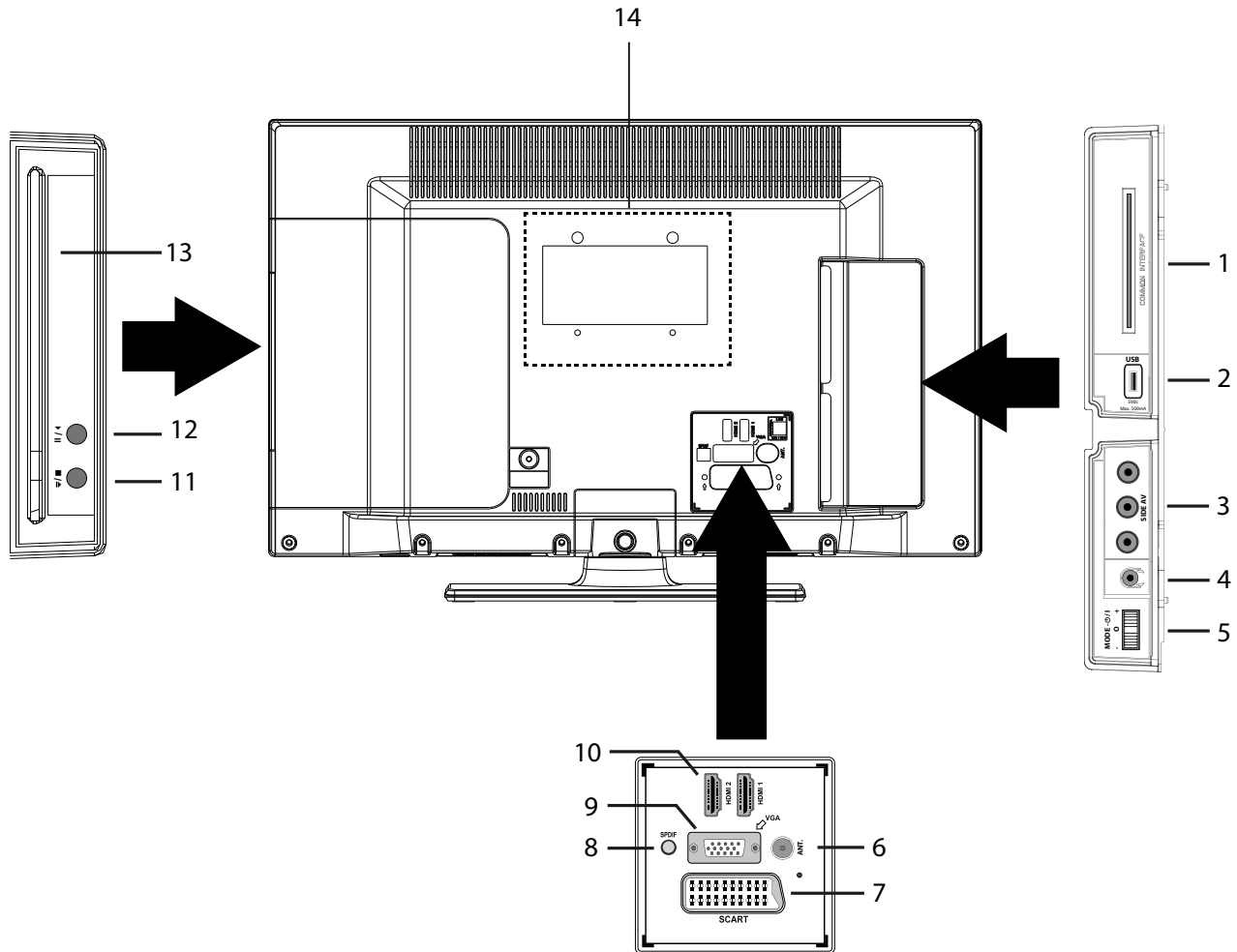
DE

FR



- | | | |
|-----|---|--|
| 1) | COMMON INTERFACE (CI+): | Emplacement pour le module d'interface commune |
| 2) | USB (5V , 500 mA max.): | Pour le branchement d'appareils USB |
| 3) | SIDE AV : | Entrée audio/vidéo (Cinch) |
| 4) |  | Pour le branchement d'un casque avec connecteur jack 3,5 mm |
| 5) | MODE: | Bouton multifonctions pour changer de canal, sélectionner la source d'entrée ou régler le volume. Basculement vers le haut (+) ou le bas (-) pour procéder aux réglages. Pression brève pour alterner entre les fonctions. Pression longue pour mettre l'appareil en mode Veille ou de fonctionnement. |
| 6) | ANT. : | Pour le branchement de l'antenne (analogique, DVB-T et DVB-C) |
| 7) | SCART : | Prise péritel |
| 8) | SPDIF : | Sortie audio numérique (coaxiale) |
| 9) | VGA : | Prise VGA pour le branchement d'un ordinateur |
| 10) | HDMI 1-2 : | Port HDMI pour appareils avec sortie HDMI |
| 11) |  | Arrêter la lecture d'un DVD/bouton d'éjection |
| 12) |  | Démarrer/interrompre la lecture d'un DVD |
| 13) | Lecteur de DVD | |
| 14) | | Trous de fixation pour un montage mural (distance entre les trous 75 x 75 mm). |





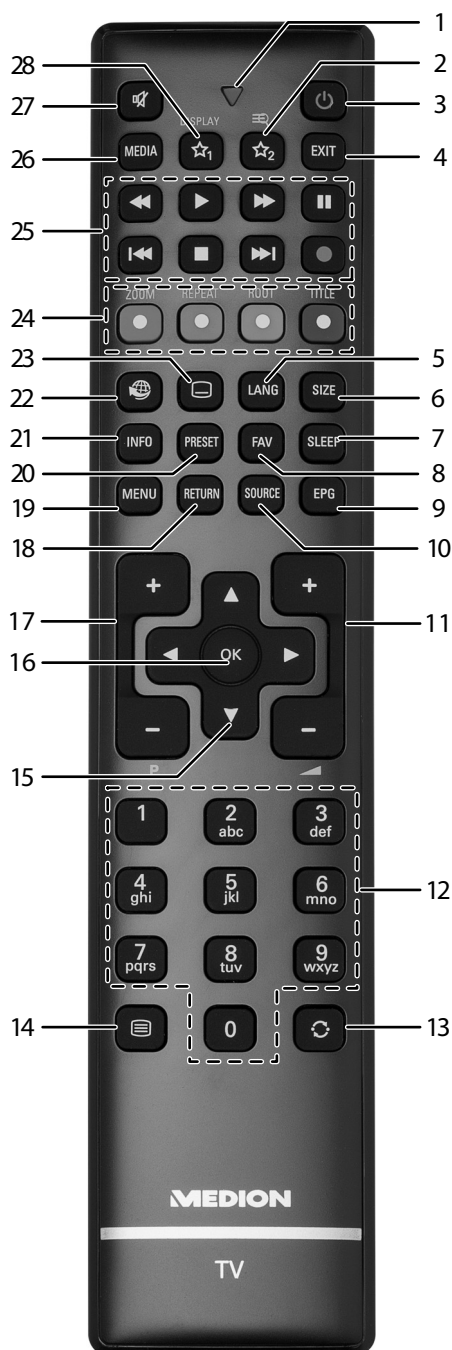

REMARQUE !

Lors du montage, veuillez à utiliser des vis de la taille M4. La longueur de la vis résulte de l'épaisseur du support mural plus 10 mm.

3.3. Télécommande



- 1) Voyant lumineux confirmant la pression d'une touche
- 2) ☆₂: commuter entre émissions DVB-T et DVB-C / touche multifonctions pour emplacement de programme ou source d'entrée
- 3) ⏻ : allumer/éteindre le téléviseur LCD (allumer/éteindre le mode Veille)
- 4) **EXIT** : quitter un menu
- 5) **LANG** : TV analogique : stéréo/mono ;
TV numérique : sélectionner la langue audio (si disponible)
- 6) **SIZE** : sélectionner le format d'image
- 7) **SLEEP** : activer/désactiver le sleeptimer
- 8) **FAV** : activer la liste de favoris
- 9) **EPG** : TV numérique : ouvrir le guide électronique des programmes
- 10) **SOURCE** : sélectionner le signal d'entrée d'appareils raccordés
- 11) -▲+ : augmenter (+) ou réduire (-) le volume
- 12) Touches numériques :
TV : sélection de chaîne, télétexte : sélection de page
- 13) ⏪ : revenir à la chaîne précédente

- 14)  : activer le télétexte
Appuyer 2 x = mettre en transparence
Appuyer 3 x = fermer
- 15) Touche directionnelle ▲ : vers le haut dans le menu
TV numérique : sélectionner la barre d'informations de la chaîne en cours, télétexte : sélectionner la page suivante
Touche directionnelle ▼ : vers le bas dans le menu
TV numérique : sélectionner la barre d'informations de la chaîne en cours, télétexte : sélectionner la page précédente
Touche directionnelle ◀ : à gauche dans le menu
Télétexte : afficher la sous-page
Touche directionnelle ▶ : à droite dans le menu
Télétexte : afficher la sous-page
- 16) **OK** : confirmer une sélection dans certains menus
- 17) **P -/+** : touches de sélection des chaînes
TV : sélectionner la chaîne suivante (+)/précédente (-) ; télétexte : sélectionner la page suivante (+)/précédente (-)
- 18) **RETURN** : un niveau en arrière dans les menus
- 19) **MENU** : ouvrir et fermer un menu
- 20) **PRESET** : sélectionner le mode d'image
- 21) **INFO** : TV numérique : affichage d'informations (p. ex. numéro de la chaîne en cours) ; affichage de durée du titre écoulé, durée restante du titre, chapitre écoulé, durée restante du chapitre ; piste sonore sélectionnée, sous-titres sélectionnés (toutes options selon le média)
- 22)  : aucune fonction
- 23)  : activer/désactiver les sous-titres (si disponibles)
- 24) **TOUCHE ROUGE/ZOOM** : pour télétexte ou menus ; DVD : agrandir l'image
TOUCHE VERTE/REPEAT : pour télétexte ou menus ; DVD : fonction de répétition
TOUCHE JAUNE/ROOT : pour télétexte ou menus ; DVD : afficher le menu principal
TOUCHE BLEUE/TITLE : pour télétexte ou menus ; DVD : afficher et fermer le menu des titres (si disponible)
- 25) Touches média
◀◀ : retour rapide ; fonction ralenti en arrière (si lecture interrompue, avec la touche II)
▶▶ : avance rapide ; fonction ralenti en avant (si lecture interrompue, avec la touche II)
● : aucune fonction
■ : arrêter la lecture
▶ : démarrer la lecture
II : interrompre la lecture
▶▶ : DVD : titre suivant/chapitre suivant
◀◀ : DVD : aller au début du titre/chapitre ; titre précédent/chapitre précédent
- 26) **MEDIA** : afficher le navigateur de médias
- 27)  : désactivation du haut-parleur
- 28) ₁ / **DISPLAY**¹ : touche multifonctions pour emplacement de programme ou source d'entrée / DVD : afficher/masquer le menu OSD (en mode d'arrêt) / affichage de l'heure (pendant la lecture)

¹ Modifications des touches de fonction 1 & 2 :

Les touches  1 & 2 peuvent être programmées librement (emplacement de programme ou source d'entrée).

- ▶ Sélectionnez tout d'abord la fonction souhaitée puis maintenez la touche  correspondante enfoncée pendant 5 secondes jusqu'à ce que « **MON BOUTON EST RÉGLÉ** » apparaisse. Cela confirme la nouvelle programmation.

Remarque :

Après chaque « **INSTALLATION INITIALE** », la programmation personnelle des touches est supprimée et la fonction des touches par défaut est restaurée.

4. Mise en service



ATTENTION !

Avant de mettre l'appareil en marche, lisez impérativement le chapitre « Consignes de sécurité ».

4.1. Déballage

- ▶ Avant le déballage, choisissez un endroit adapté pour l'installation de l'appareil.
- ▶ Ouvrez le carton avec précaution pour éviter d'endommager l'appareil, par exemple avec un couteau à longue lame.
- ▶ L'emballage contient différentes petites pièces (piles, etc.). Conservez-les hors de la portée des enfants : ils pourraient s'étouffer !
- ▶ Conservez soigneusement les emballages et utilisez uniquement ceux-ci pour transporter le téléviseur.



PRUDENCE !

Ne laissez pas les jeunes enfants jouer avec les plastiques : ils pourraient s'étouffer !

4.2. Montage

Fixez le pied sur l'appareil comme illustré ci-dessous avant de procéder au branchement du téléviseur LCD.

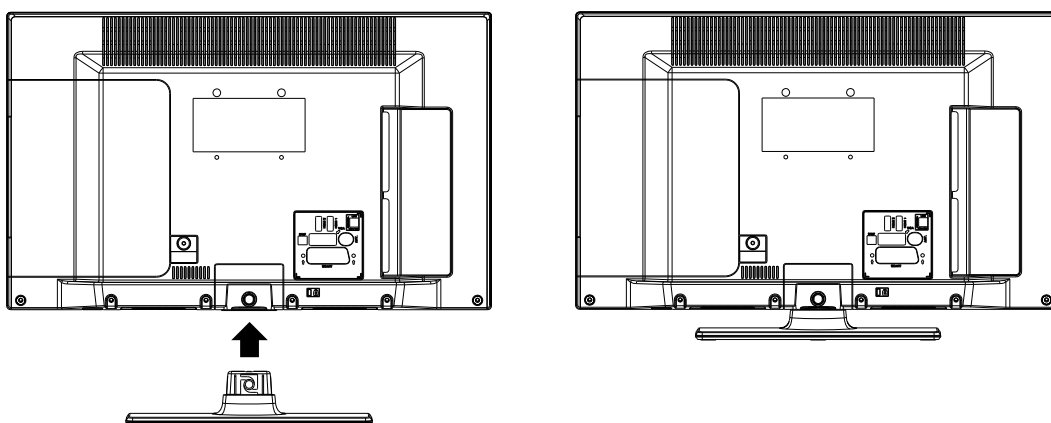

4.3. Insertion des piles dans la télécommande

- ▶ Retirez le couvercle du compartiment à piles au dos de la télécommande.
- ▶ Insérez deux piles de type AAA / 1,5 V dans le compartiment à piles de la télécommande. Prenez soin de bien respecter la polarité (indiquée au fond du compartiment à piles).
- ▶ Remettez le couvercle du compartiment à piles en place.



PRUDENCE !

Retirez les piles de la télécommande si vous n'utilisez pas l'appareil pendant une période prolongée. La télécommande pourrait être endommagée par des piles qui fuient.

4.4. Raccordement de l'antenne

Votre téléviseur LCD supporte différents signaux d'antenne.

Sur la prise avec la désignation **ANT.**, vous pouvez capter les signaux d'image suivants :

- via câble analogique/une antenne domestique analogique,
 - via une antenne DVB-T² ou
 - via une prise DVB-C².
- ▶ Branchez un câble d'antenne de l'antenne domestique, de l'antenne DVB-T ou de la prise DVB-C sur la prise d'antenne du téléviseur LCD.





REMARQUE !

Pour pouvoir capter les chaînes cryptées/payantes, vous devez utiliser la carte correspondante requise. Pour cela, introduisez un module CA (disponible dans le commerce) dans l'emplacement prévu à cet effet sur le côté droit du téléviseur (**COMMON INTERFACE**). Ensuite, introduisez la carte de votre prestataire dans le module CA.

4.5. Raccordement au secteur

- ▶ Branchez la fiche d'alimentation de l'appareil sur une prise de courant de 220 - 240 V ~ 50 Hz facilement accessible.

4.6. Allumer et éteindre le téléviseur LCD

- ▶ Mettez l'interrupteur d'alimentation situé à droite en bas de l'appareil sur **ON**. L'appareil passe en mode Veille et le voyant sur la face avant s'allume.
- ▶ Pour allumer l'appareil, appuyez
- sur la télécommande : sur la touche Standby/ON , une touche numérique ou une des touches **P- / +** ;
 - sur l'appareil : le bouton multifonctions **MODE**.
- ▶ La touche Standby/ON  de la télécommande vous permet de remettre l'appareil en mode Veille. L'appareil est certes éteint, mais continue à consommer du courant.



REMARQUE !

En l'absence d'un signal d'entrée, l'appareil passe automatiquement en mode Veille au bout de cinq minutes. Un compte à rebours est affiché à l'écran jusqu'au passage en mode Veille. Cette fonction n'est pas disponible avec toutes les sources.

² Ce service doit être disponible dans votre région.

4.7. Recherche des chaînes après la première mise en marche

Lorsque vous allumez votre appareil pour la première fois, vous êtes guidé à travers l'installation initiale.

- ▶ Utilisez les touches directionnelles ▼▲ pour faire défiler le menu vers le haut ou vers le bas et pour sélectionner la langue souhaitée.
Une fois que vous avez confirmé la sélection de la langue en appuyant sur **OK**, l'installation initiale démarre.
- ▶ Sélectionnez alors le pays souhaité avec ◀▶. Le réglage du pays influence l'ordre de mémorisation des chaînes.
- ▶ Si vous souhaitez également modifier le réglage par défaut de la langue du télétexte, sélectionnez avec la touche directionnelle ▼ l'option **LANGUE TÉLÉTEXTE** puis sélectionnez avec les touches directionnelles ◀▶ la zone linguistique souhaitée **OUEST, EST, CYRILLIQUE, TURC/GREC** ou **ARABE**.
- ▶ Pour rechercher des chaînes cryptées, réglez l'option sur **OUI**.
- ▶ Puis appuyez sur **OK** pour continuer. L'écran passe à l'interrogation du signal d'antenne numérique.

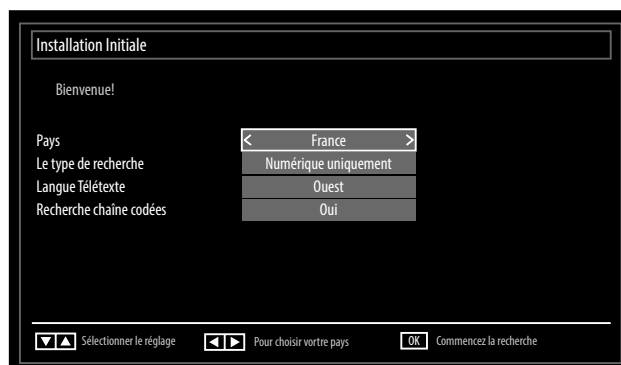
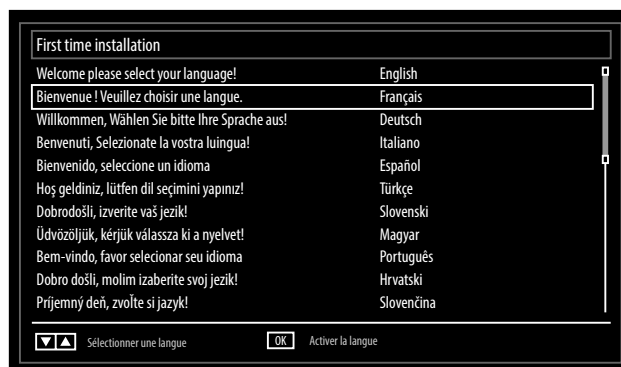

- ▶ **SAISIR UN CODE PIN:** si l'appareil vous demande de saisir un mot de passe pour accéder aux autres options de menu, veuillez utiliser le mot de passe maître **4725** ou définissez un mot de passe de 4 caractères de votre choix. Veuillez noter que le mot de passe **0000** ne fonctionne pas dans ce cas..



REMARQUE !

Si vous deviez oublier le mot de passe, veuillez utiliser le mot de passe maître **4725**.

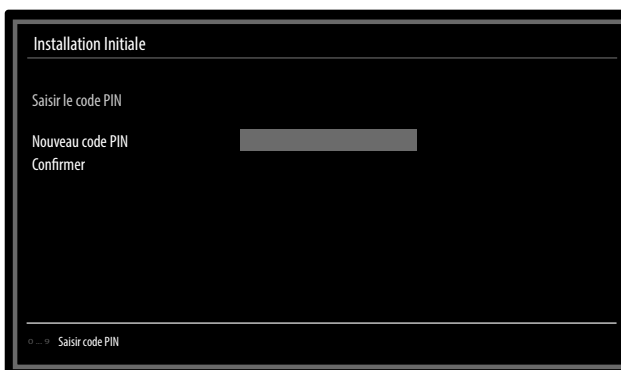

Réglage du type de recherche : antenne

- ▶ Pour lancer la recherche des chaînes numériques/analogique, sélectionnez à l'aide des touches directionnelles ◀▶ l'option **OUI** et appuyez sur **OK**. Pour annuler l'opération, sélectionnez avec les touches directionnelles ◀▶ l'option **NON** et appuyez sur **OK**.

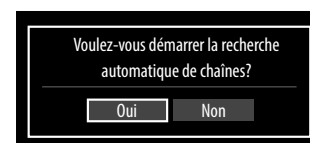

Réglage du type de recherche : câble

Pour lancer la recherche des chaînes numériques/analogique, sélectionnez à l'aide des touches directionnelles ◀▶ l'option **OUI** et appuyez sur **OK**. Pour annuler l'opération, sélectionnez avec les touches directionnelles ◀▶ l'option **NON** et appuyez sur **OK**.

- ▶ Réglez ici si le signal d'antenne numérique doit être capté via **ANTENNE** (DVB-T) ou **CÂBLE** (DVB-C). Selon le réglage effectué, l'appareil recherche les chaînes de télévision numériques.
- ▶ Pour interrompre la recherche, vous pouvez appuyer à tout moment sur la touche **MENU**.



Une fois les chaînes enregistrées de façon automatique, la liste des chaînes apparaît à l'écran. Si aucun changement n'est apporté à la liste, elle se ferme au bout de quelques minutes.

Si le tableau de programmation ne se ferme pas, appuyez sur la touche **MENU** pour terminer la recherche automatique..



REMARQUE !

L'installation initiale décrite ici correspond à l'option **INSTALLATION INITIALE** du menu **INSTALLATION**.

5. Utilisation



5.1. Sélection de chaînes

Pour sélectionner une chaîne, appuyez sur une des touches **P +/-** de la télécommande ou le bouton multifonctions **MODE** de l'appareil ou sélectionnez directement la chaîne à l'aide d'une touche numérique.

Pour un numéro à deux ou trois chiffres, appuyez sur les touches numériques dans l'ordre correspondant.

- ▶ Avec la touche , vous sélectionnez la chaîne regardée en dernier.
- ▶ Appuyez sur la touche **OK** de la télécommande pour ouvrir la Liste des programmes, ou les touches **▲** et **▼** pour sélectionner une chaîne et **OK** pour l'appeler.

5.2. Réglages du son

- ▶ Vous pouvez augmenter ou réduire le volume avec les touches de réglage du volume **—**  **+** ou dans le mode volume du bouton **MODE** pour augmenter ou réduire le volume sonore.
- ▶ Pour couper le son et le remettre, appuyez sur la touche  (désactivation du haut-parleur).
- ▶ La touche **LANG** vous permet de régler la langue audio, à condition que l'émission en cours supporte le mode DUAL (p. ex. avec les émissions bilingues).

5.3. Réglages de l'image

- ▶ Avec la touche **PRESET**, sélectionnez un des modes d'image suivants : **NATUREL**, **CINÉMA**, **JEUX**, **SPORT**, **DYNAMIQUE**.
- ▶ Selon l'émission, les images sont diffusées au format 4:3 ou 16:9. Vous pouvez adapter le format d'image avec la touche **SIZE** :

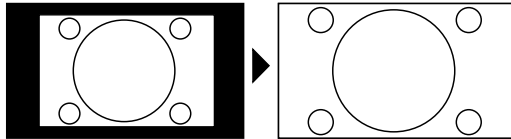
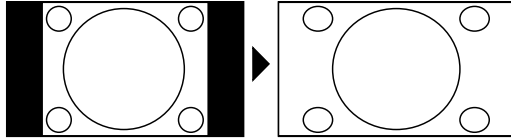
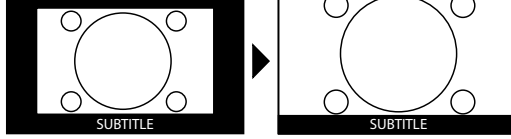
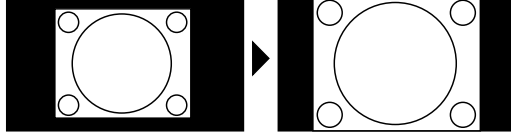
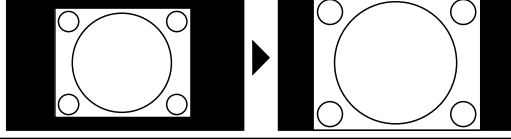
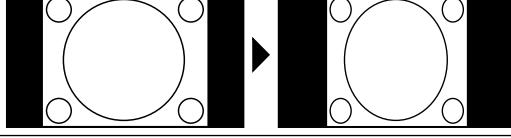
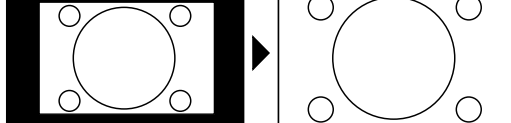
AUTO : le format diffusé est automatiquement réglé sur le signal d'entrée.	
FORMAT RÉEL : (uniquement en mode HDMI et avec les émissions HDTV captées par câble et satellite) affichage au pixel près de l'image (1:1).	
16:9 : vous pouvez ici étendre uniformément les côtés gauche et droit d'une image normale (format 4:3) pour remplir toute la largeur de l'écran du téléviseur.	
SOUS-TITRES : avec cette fonction, une image large (format 16:9) avec sous-titres est zoomée de façon à s'afficher sur la totalité de l'écran.	
14:9 : cette fonction permet de zoomer une image large (format 14:9) jusqu'aux bords supérieurs et inférieurs de l'écran.	
14:9 ZOOM : cette option règle le format d'image 14:9.	
4:3 : est utilisé pour visualiser une image normale (format 4:3) puisque c'est là son format d'origine.	
CINÉMA : avec cette fonction, une image large (format 16:9) est zoomée de façon à l'afficher sur la totalité de l'écran.	

Vous pouvez aussi modifier le format d'image réglé dans le menu **IMAGE > RÉGLAGES AVANCÉS > ZOOM IMAGE**.



REMARQUE !

Vous pouvez déplacer le contenu de l'écran vers le haut ou vers le bas en appuyant sur les touches ▼▲ tandis que le format d'image **14:9 ZOOM, CINÉMA** ou **SOUS-TITRES** est sélectionné.

REMARQUE !

Veillez tenir compte du fait que, selon la source d'images réglée, tous les formats d'image ne sont pas disponibles.

5.4. Affichage d'informations



- ▶ Appuyez sur la touche **INFO** pour afficher des informations sur la chaîne en cours.
- ▶ Vous obtenez ces mêmes informations lorsque vous changez de chaîne (illustration : exemple).

5.5. Ouvrir la liste de favoris

Dans le menu **LISTE DES CHÂÎNES > FAVORIS**, vous pouvez ajouter certaines chaînes à une liste de favoris. Avant de pouvoir les ouvrir comme décrit ci-dessous, vous devez avoir mémorisé des chaînes dans la liste de favoris.

- ▶ Ouvrez le menu avec la touche **MENU**.
- ▶ Avec les touches directionnelles, sélectionnez l'option **LISTE DES CHÂÎNES** et confirmez avec **OK**.
- ▶ Avec les touches directionnelles, sélectionnez l'option **LISTE DES CHÂÎNES ACTIVES** et confirmez avec **OK**.
- ▶ Sélectionnez avec les touches directionnelles l'option **FAVORIS**.

Si vous quittez maintenant le menu, vous vous trouvez dans la liste de favoris.

Pour refermer la liste de favoris, réglez l'option **VOIR TOUT**.



REMARQUE !

Vous pouvez aussi ouvrir et fermer la liste de favoris à l'aide de la touche **FAV**. Les touches **P+** ou **P-** vous permettent de faire défiler les chaînes.

5.6. Sélectionner la source



REMARQUE !

Veillez noter que la source (l'appareil raccordé) n'est reconnue lorsque vous utilisez la touche **SOURCE** que si cette source est activée dans le menu **RÉGLAGES**, sous-menu **SOURCES**.

- ▶ La touche **SOURCE** vous permet d'afficher la liste des sources. Si le menu **SOURCE** est ouvert, vous pouvez sélectionner directement la source souhaitée en appuyant sur le chiffre correspondant.
 - **TV** Mode TV (des signaux d'antenne et DVB-C sont restitués)
 - **SCART1** Appareil branché sur la prise SCART
 - **SCART1 (S-VIDEO)** Entrée pour S-Vidéo
 - **SIDE AV** Entrée audio/vidéo sur le côté de l'appareil
 - **HDMI1** Entrée HDMI 1
 - **HDMI2** Entrée HDMI 2
 - **YPBPR** Appareil branché sur l'entrée PC avec un câble adaptateur (non inclus)
 - **VGA/PC** Appareil branché sur l'entrée PC
 - **DVD** Lecteur de DVD intégré
- ▶ Vous accédez à la source souhaitée avec les touches directionnelles ▼▲.
- ▶ Confirmez votre choix avec la touche **OK**.



REMARQUE !



La sélection de la source peut également être réalisée sur l'appareil à l'aide du bouton **MODE**.

5.7. Télétexte

Le télétexte est un service gratuit diffusé par la plupart des stations de télévision et proposant des informations réactualisées quotidiennement sur la météo, les grilles de programmes, le cours des actions, les actualités, le sous-titrage et bien d'autres thèmes encore. Votre téléviseur vous offre de nombreuses fonctions utiles pour profiter du télétexte, du texte multi-pages, de la mémorisation de sous-pages ou de la navigation rapide.

5.7.1. L'utilisation du télétexte

Votre télécommande comporte des touches Télétexte spéciales destinées à l'utilisation du télétexte.

- ▶ Choisissez un programme télévisé diffusant le télétexte.
- ▶ Appuyez une fois sur la touche  pour afficher la page initiale/l'index du télétexte.
- ▶ Appuyez à nouveau sur la touche  pour afficher le télétexte en transparence (l'image télévisée apparaît en arrière-plan).
- ▶ Si vous appuyez à nouveau sur la touche , l'appareil repasse en mode TV.

5.7.2. Sélectionner des pages Télétexte

Touches numériques

- ▶ Avec les touches numériques, entrez directement le numéro à trois chiffres de la page Télétexte que vous souhaitez consulter.
- ▶ Le numéro de page choisi est affiché dans le coin supérieur gauche de l'écran. Le compteur du télétexte cherche jusqu'à ce que le numéro de page choisi soit trouvé.

Parcourir les pages Télétexte

- ▶ Les touches de sélection des chaînes ou les touches directionnelles ▼ et ▲ vous permettent de parcourir les pages Télétexte en avant et en arrière.

Touches de couleur

Si du texte en couleur est affiché le long du bord inférieur de l'écran, vous pouvez sélectionner directement ces contenus en appuyant sur les touches de couleur ROUGE [ZOOM], VERTE [REPEAT], JAUNE [ROOT] et BLEUE [TITLE] correspondantes.

Sous-pages

Certaines pages du télétexte contiennent des sous-pages. En haut de l'écran apparaît p. ex. **1/3**. Les sous-pages défilent successivement à un rythme d'env. 2 par minute. Vous pouvez parcourir les sous-pages avec les touches directionnelles ◀▶.

INDEX

- ▶ La touche **RETURN** vous permet de sélectionner la page d'index contenant le sommaire du télétexte.

6. Raccordement d'appareils

6.1. Raccordement d'un casque

Branchez le casque sur la prise casque (🎧). Le son des haut-parleurs de l'appareil est alors coupé. Les touches de réglage du volume et la touche  vous permettent maintenant de régler le volume du casque. Mais vous pouvez aussi régler le volume du casque dans le menu **SON**, sous-menu **CASQUE**.



AVERTISSEMENT !

L'utilisation d'un casque à un volume élevé peut entraîner des lésions permanentes du système auditif. Avant de lancer la lecture, réglez le volume sur le niveau le plus bas. Lancez la lecture et augmentez le volume à un niveau qui vous semble agréable. Une modification des réglages de base de l'égaliseur peut augmenter le volume et, ainsi, entraîner des lésions permanentes du système auditif.



AVERTISSEMENT !

L'écoute avec un casque pendant une période prolongée à un volume sonore élevé peut provoquer des troubles auditifs.

6.2. Amplificateur numérique via la prise coaxiale

La prise **SPDIF** vous permet de restituer le signal audio de votre téléviseur LCD via un amplificateur numérique.

- ▶ Branchez pour cela un câble coaxial sur la prise SPDIF du téléviseur LCD et sur l'entrée correspondante de l'amplificateur.

6.3. Raccordement d'un lecteur Blu-ray

Vous avez plusieurs possibilités pour raccorder un lecteur Blu-ray :

6.3.1. Avec un câble HDMI

- ▶ À condition que le lecteur Blu-ray soit doté d'une sortie **HDMI**, branchez un câble HDMI. Un câble supplémentaire pour la transmission du son n'est pas nécessaire.

6.3.2. Avec un câble vidéo composante 3 x Cinch vers VGA

- ▶ Si le lecteur Blu-ray dispose de sorties YUV (Y Pb Pr), il est conseillé de le raccorder à l'aide d'un câble composante (Cinch vert/bleu/rouge) à la prise **VGA** du téléviseur LCD.
- ▶ Si vous souhaitez également transmettre du son, raccordez la sortie audio du lecteur Blu-ray aux deux entrées audio situées sur le côté du téléviseur (connecteur Cinch rouge et blanc).
- ▶ Raccordez un câble Cinch stéréo (fiche rouge et blanche) aux sorties audio de l'appareil externe.

6.3.3. Avec un câble péritel

- ▶ Branchez un lecteur Blu-ray sur la prise **SCART** à l'aide d'un câble péritel.

6.4. Raccordement d'un magnétoscope

- ▶ Raccordez un câble d'antenne à la prise d'antenne du téléviseur LCD et à la sortie Antenne du magnétoscope.
- ▶ Utilisez un câble d'antenne supplémentaire pour relier l'entrée Antenne du magnétoscope à la prise d'antenne murale.

Vous pouvez, en plus, raccorder le téléviseur LCD et le magnétoscope avec un câble péritel. Ceci est conseillé si l'on veut obtenir une qualité d'image et de son élevée. Une prise péritel est nécessaire pour la transmission d'un son en stéréo.

- ▶ Raccordez un câble péritel à la prise **SCART** du téléviseur LCD.
- ▶ Raccordez l'autre extrémité du câble péritel à la prise SCART OUT du magnétoscope.

6.5. Raccordement d'un graveur de DVD

- ▶ Raccordez un câble d'antenne à la prise d'antenne (**ANT.**) du téléviseur LCD et à la sortie Antenne du graveur de DVD.
- ▶ Utilisez un câble d'antenne supplémentaire pour relier l'entrée Antenne du graveur de DVD à la prise d'antenne murale.

6.5.1. Avec un câble HDMI

- ▶ Si votre graveur de DVD dispose d'une sortie HDMI, branchez un câble HDMI sur l'entrée **HDMI** du téléviseur LCD et sur la sortie HDMI de l'appareil externe.

6.5.2. Avec un câble vidéo composante 3 x Cinch vers VGA

- ▶ Si le graveur de DVD dispose de sorties YUV (Y Pb Pr), il est conseillé de le raccorder à l'aide d'un câble composante (Cinch vert/bleu/rouge) à la prise **VGA** du téléviseur LCD.
- ▶ Si vous souhaitez également transmettre du son, raccordez la sortie audio du graveur de DVD aux deux entrées audio situées sur le côté du téléviseur (connecteur Cinch rouge et blanc).
- ▶ Raccordez un câble Cinch stéréo (fiche rouge et blanche) aux sorties audio de l'appareil externe.

6.5.3. Avec un câble péritel

- ▶ Branchez un graveur de DVD sur la prise **SCART** à l'aide d'un câble péritel.

6.6. Raccordement d'un récepteur (SAT, DVB-T, décodeur, etc.)

Plusieurs possibilités s'offrent à vous pour le raccordement à votre téléviseur LCD d'un appareil devant être utilisé comme récepteur pour le téléviseur LCD (p. ex. récepteur satellite, récepteur DVB-T, décodeur, décodeur numérique externe).

6.6.1. Avec un câble HDMI

- ▶ Si votre appareil externe dispose d'une sortie HDMI, branchez un câble HDMI sur l'entrée HDMI du téléviseur LCD et sur la sortie **HDMI** de l'appareil externe. Un câble supplémentaire pour la transmission du son n'est pas nécessaire.

6.6.2. Avec un câble vidéo composante 3 x Cinch vers VGA

- ▶ Si le récepteur dispose de sorties YUV (Y Pb Pr), il est conseillé de le raccorder à l'aide d'un câble composante (Cinch vert/bleu/rouge) à la prise **VGA** du téléviseur LCD.
- ▶ Si vous souhaitez également transmettre du son, raccordez la sortie audio du récepteur aux deux entrées audio situées sur le côté du téléviseur (connecteur Cinch rouge et blanc).
- ▶ Raccordez un câble Cinch stéréo (fiche rouge et blanche) aux sorties audio de l'appareil externe.

6.6.3. Avec un câble péritel

- ▶ Branchez un récepteur sur la prise SCART à l'aide d'un câble péritel.

6.7. Raccordement d'un graveur de DVD/magnétoscope et d'un récepteur satellite

Si vous souhaitez brancher simultanément un graveur de DVD ou un magnétoscope et un récepteur satellite, vous pouvez utiliser le type de branchement suivant :

- ▶ Raccordez le récepteur comme décrit plus haut.
- ▶ Raccordez maintenant le récepteur à l'aide d'un câble péritel à la sortie SCART du graveur de DVD et à l'entrée SCART correspondante du récepteur.
- ▶ Raccordez un câble d'antenne à la prise d'antenne (**ANT.**) du téléviseur LCD et à la sortie Antenne du magnétoscope/graveur.
- ▶ Raccordez un autre câble d'antenne à l'entrée Antenne du graveur de DVD et à la sortie Antenne du récepteur.
- ▶ Raccordez le récepteur satellite au LNB de l'antenne parabolique.

6.8. Raccordement d'un caméscope

- ▶ Raccordez le câble AV à la prise **SIDE AV** du téléviseur LCD.
- ▶ Raccordez un câble Cinch stéréo (fiche rouge et blanche) au câble AV et aux sorties audio de l'appareil externe.
- ▶ Raccordez un câble Cinch vidéo (fiche jaune) au câble AV et à la sortie vidéo de l'appareil externe.

6.9. Appareil avec sortie HDMI ou DVI

HDMI (« High Definition Multimedia Interface ») est la seule interface du domaine de l'électronique grand public à transférer sous forme numérique simultanément les données audio et vidéo. Elle traite tous les formats d'image et de son connus aujourd'hui, y compris la HDTV (High Definition Television), et peut également représenter la résolution de 1080pi sans perte de qualité.

De nombreux appareils de l'électronique grand public, p. ex. les lecteurs de DVD, sont aujourd'hui équipés de sorties HDMI ou DVI.

6.9.1. Raccordement d'un appareil externe avec sortie HDMI

- ▶ Branchez un câble HDMI sur l'entrée **HDMI** du téléviseur LCD et sur la sortie HDMI de l'appareil externe.
- ▶ Une fois l'appareil HDMI branché, allumez tout d'abord le téléviseur LCD.
- ▶ Puis allumez l'appareil de lecture HDMI externe.

6.9.2. Raccordement d'un appareil externe avec sortie DVI

Si l'appareil externe possède une sortie DVI, vous pouvez également le raccorder à l'entrée **HDMI** (HDMI est rétro-compatible avec DVI – « Digital Visual Interface »). Vous avez besoin pour cela d'un adaptateur HDMI-DVI.

La sortie DVI ne transmettant pas le son, vous devrez également utiliser un câble audio. Raccordez pour cela un câble Cinch audio (rouge/blanc) aux entrées AUDIO IN L/R situées sur le côté gauche de l'appareil.

6.10. Raccordement d'un ordinateur

Le téléviseur LCD se branche sur votre ordinateur de bureau ou portable comme un écran ou écran supplémentaire. L'image de votre ordinateur est alors transmise sur le téléviseur LCD.

Pour raccorder le téléviseur LCD à l'ordinateur :

- ▶ Éteignez les deux appareils.
- ▶ Raccordez un câble VGA à l'entrée **VGA** du téléviseur LCD et à la sortie de carte graphique de l'ordinateur de bureau ou portable.
- ▶ Serrez bien les vis du câble d'écran avec vos doigts de manière à ce que les fiches soient correctement insérées dans les prises.
- ▶ Si vous souhaitez également transmettre le son, branchez un câble audio sur la prise AUDIO IN.
- ▶ Allumez le téléviseur LCD en premier.
- ▶ Allumez ensuite seulement l'ordinateur de bureau ou portable.
- ▶ Sélectionnez le mode PC avec **SOURCE**.

L'image de l'ordinateur apparaît sur le téléviseur LCD. La touche **SOURCE** vous permet de repasser en mode TV.

Si vous utilisez le téléviseur LCD comme deuxième écran pour votre ordinateur, vous pouvez être amené à modifier certains réglages d'affichage de votre système d'exploitation. Consultez le mode d'emploi de l'ordinateur de bureau/portable pour connaître les consignes à respecter en cas d'utilisation de plusieurs écrans.

7. Le menu OSD

7.1. Naviguer dans le menu

- ▶ Appuyez sur la touche **MENU** pour activer l'OSD.
- ▶ Les touches directionnelles ◀▶ vous permettent de sélectionner les options du menu principal.
- ▶ Appuyez sur la touche **OK** pour afficher l'option sélectionnée du menu principal.
- ▶ Avec les touches directionnelles ▼▲, vous pouvez sélectionner les options d'un menu.
- ▶ Avec la touche **RETURN**, vous revenez au menu principal.
- ▶ Réglez une valeur souhaitée ou faites une autre sélection avec les touches directionnelles ◀▶▼▲.
- ▶ Avec la touche **EXIT** ou **MENU**, vous fermez le menu.

Veillez noter que si aucune touche n'est actionnée, le menu se ferme automatiquement.

Toutes les fonctions et les touches correspondantes des images de menu sélectionnées sont indiquées en bas dans l'illustration.



REMARQUE !

Dans le menu OSD, les options disponibles sont affichées en plus en bas.

Vous pouvez sélectionner les menus principaux suivants :

- Menu **IMAGE**
- Menu **SON**
- Menu **RÉGLAGES**
- Menu **INSTALLATION**
- Menu **LISTE DES CHÂÎNES**
- Menu **NAVIGATION MÉDIA**



REMARQUE !

Suite à d'éventuelles modifications techniques, il est possible que les menus décrits ici divergent de ceux affichés sur votre écran.

REMARQUE !

Les menus s'affichent en fonction de la source sélectionnée. Si vous avez sélectionné **VGA/PC** comme source, d'autres menus apparaissent.

7.2. Système de menus dans le détail

7.2.1. Menu Image

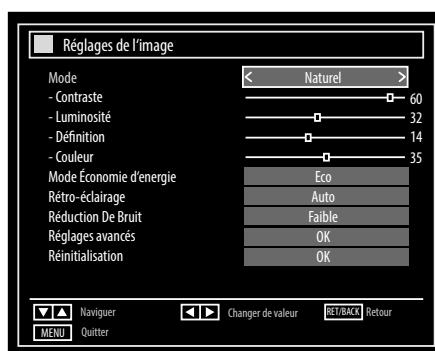

Option de menu	Réglage
MODE	Choisir le mode d'image : NATUREL, CINÉMA, JEUX, DYNAMIQUE . Cette fonction correspond à la touche P R E S E T .
CONTRASTE	Réduire ou augmenter le contraste (échelle de 0 à 63).
LUMINOSITÉ	Réduire ou augmenter la luminosité (échelle de 0 à 63).
DÉFINITION	Réduire ou augmenter la netteté (échelle de 0 à 31).
COULEUR	Réduire ou augmenter l'intensité des couleurs (échelle de 0 à 63).
MODE ÉCONOMIE D'ÉNERGIE	Si vous réglez le mode Économie d'énergie sur ECO , le téléviseur passe en mode Économie d'énergie et la luminosité du téléviseur est réglée sur la valeur optimale. Si le mode Économie d'énergie est activé, le réglage RÉTRO-ÉCLAIRAGE n'est pas disponible.  REMARQUE ! En mode d'image DYNAMIQUE , le mode Économie d'énergie ne peut pas être activé.
RÉTRO-ÉCLAIRAGE	Vous pouvez ici, au moyen des touches directionnelles ◀▶, régler le rétro-éclairage sur le niveau FAIBLE, MOYEN, HAUT ou AUTO .
RÉDUCTION DE BRUIT	Cette fonction vous permet de réduire les bruits d'image et d'améliorer la qualité d'image d'un signal faible. Choisissez ARRÊT, FAIBLE, MOYEN ou HAUT .

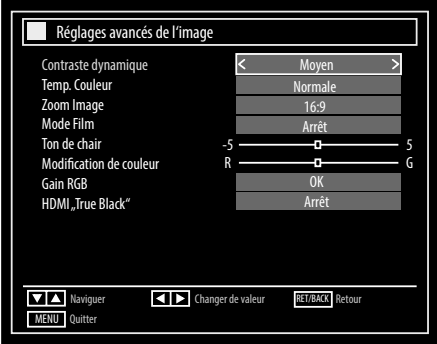
Option de menu	Réglage	
RÉGLAGES AVANCÉS	Réglages avancés 	
CONTRASTE DYNAMIQUE	Régler le contraste dynamique : FAIBLE, MOYEN, HAUT, ARRÊT	
TEMP. COULEUR	Choisir la teinte : NORMALE, CHAUD, FROIDE.	
ZOOM IMAGE	Réglez ici le format d'image. Cette fonction correspond à la touche SIZE .	
MODE FILM	Pour profiter d'une lecture d'image optimisée avec les films, réglez ce mode sur AUTO .	
TON DE CHAIR	Régler la couleur de peau.	
MODIFICATION DE COULEUR	Régler le niveau de couleur.	
GAIN RGB	Régler individuellement l'accentuation des couleurs.	
HDMI «TRUE BLACK»	<p>HDMI TRUE BLACK (en option) : dès que le signal d'image est capté via une entrée HDMI, cette fonction est disponible dans le menu Réglages de l'image.</p> <p>Vous pouvez utiliser cette fonction pour renforcer la noirceur des images. Vous pouvez régler cette fonction sur « ACTIVER » pour activer le mode HDMI True Black.</p> <p>La fonction d'activation/de désactivation de HDMI True Black ne fonctionne que si l'appareil de sortie HDMI est réglé sur RGB.</p>	
RÉINITIALISATION	Avec OK , vous restaurez tous les réglages d'image par défaut.	

7.2.2. Menu Image en mode VGA/PC

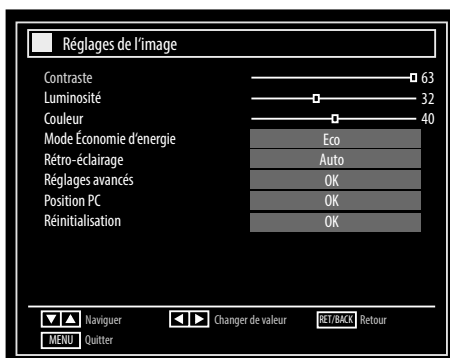

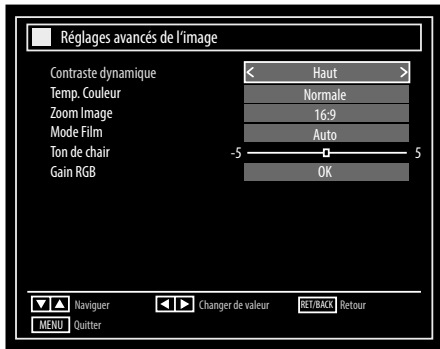
Option de menu	Réglage	
CONTRASTE	Réduire ou augmenter le contraste (échelle de 0 à 63).	
LUMINOSITÉ	Réduire ou augmenter la luminosité (échelle de 0 à 63).	
COULEUR	Réduire ou augmenter l'intensité des couleurs (échelle de 0 à 63).	
MODE ÉCONOMIE D'ÉNERGIE	Est désactivé dans ce mode.	
RÉTRO-ÉCLAIRAGE	Vous pouvez ici, au moyen des touches directionnelles ◀ ▶, régler le rétro-éclairage sur le niveau FAIBLE, MOYEN, HAUT ou AUTO .	
RÉGLAGES AVANCÉS	Réglages avancés	
		
	CONTRASTE DYNAMIQUE	Régler le contraste dynamique.
	TEMP. COULEUR	Choisir la teinte : NORMALE, CHAUD, FROID .
	ZOOM IMAGE	Réglez ici le format d'image. Cette fonction correspond à la touche SIZE .
	MODE FILM	Pour profiter d'une lecture d'image optimisée avec les films
	TON DE CHAIR	Régler la couleur de peau.
GAIN RGB	Régler individuellement l'accentuation des couleurs.	

Option de menu	Réglage	
POSITION PC	POSITION AUTOMATIQUE	Si l'image devait être décalée, vous pouvez sélectionner l'option POSITION AUTOMATIQUE et appuyer sur O K pour la recentrer. Exécutez cette fonction en plein écran pour que les réglages soient corrects.
	POSITION HORIZONTALE	Vous pouvez ici modifier le positionnement horizontal de l'image avec ◀▶.
	POSITION VERTICAL	Vous pouvez ici modifier le positionnement vertical de l'image avec ◀▶.
	FRÉQUENCE PILOTE	Ce réglage synchronise le signal d'image avec la fréquence de pixels de l'écran. Cela permet de corriger des interférences éventuelles sous forme de bandes verticales dans les représentations nécessitant un nombre élevé de pixels (telles que tables ou texte en petite écriture). Réglez la fréquence de pixels avec ◀▶.
	PHASE	Si l'image affichée sur l'ordinateur n'est pas nette, vous pouvez ici, avec ◀▶, faire coïncider le signal d'image avec les pixels du téléviseur LCD. Vous obtenez ainsi une image « propre » avec une représentation uniformément nette.
RÉINITIALISATION	Avec O K , vous restaurez tous les réglages d'image par défaut.	

7.2.3. Menu Son

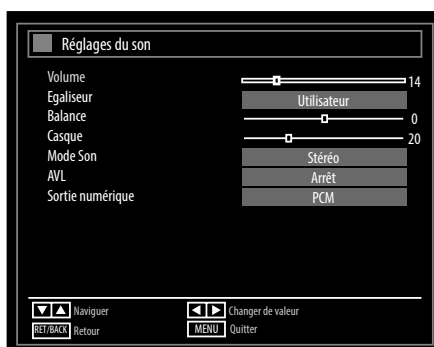

Option de menu	Réglage				
VOLUME	Réglage de base du volume lors de la mise en marche (échelle de 0 à 63). Choisissez un volume de base modéré.				
EGALISEUR	Dans le menu Égaliseur, vous pouvez choisir le préréglage MUSIQUE, FILM, DIALOGUE, PLAT, CLASSIQUE ou UTILISATEUR . Les réglages du menu Égaliseur ne peuvent être modifiés que si UTILISATEUR est réglé comme mode Égaliseur.				
BALANCE	Réglez la balance entre haut-parleurs gauche et droit (échelle de -31 à +31).				
CASQUE	Réglez ici le volume du casque, à condition que, sous l'option CASQUE/LINEOUT , vous ayez sélectionné le réglage CASQUE .				
	 <p>AVERTISSEMENT ! <i>L'écoute prolongée d'un appareil audio avec un casque à un volume élevé peut endommager l'oreille de l'utilisateur.</i></p>				
MODE SON	Préréglage STÉRÉO . Si l'émission actuelle est compatible avec le mode DUAL (p. ex. émissions bilingues), vous pouvez choisir ici entre DUAL-I et DUAL-II (version originale et synchronisation).				
AVL	La fonction AVL (Automatic Volume Limiting) équilibre les volumes inégaux des différentes émissions. Réglez la fonction sur ARRÊT pour entendre les volumes d'origine. Réglez-la sur MARCHE pour entendre un volume homogène.				
SORTIE NUMÉRIQUE	Réglez ici le type audio pour la sortie numérique.				
	<table border="1"> <tr> <td>PCM</td> <td>Format standard pour la restitution d'un format stéréo</td> </tr> <tr> <td>COM-PRESSÉ</td> <td>Pour restituer un flux de données numérique, p. ex. vers un amplificateur muni d'un décodeur Dolby Digital</td> </tr> </table>	PCM	Format standard pour la restitution d'un format stéréo	COM-PRESSÉ	Pour restituer un flux de données numérique, p. ex. vers un amplificateur muni d'un décodeur Dolby Digital
PCM	Format standard pour la restitution d'un format stéréo				
COM-PRESSÉ	Pour restituer un flux de données numérique, p. ex. vers un amplificateur muni d'un décodeur Dolby Digital				





REMARQUE !

Si un casque est branché, les haut-parleurs de l'appareil sont désactivés.

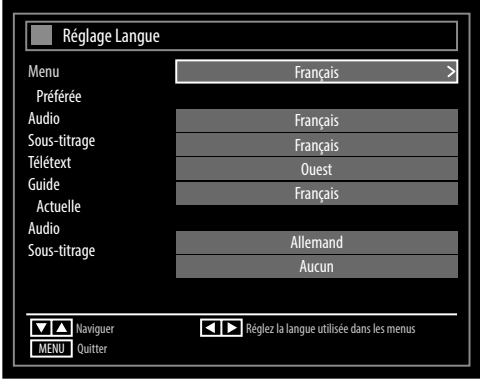

Option de menu	Réglage
<p>ACCÈS CONDITIONNEL</p>	<p>Si vous souhaitez regarder des chaînes payantes, vous devez tout d’abord vous abonner auprès du prestataire correspondant. Une fois que vous vous serez abonné, votre prestataire vous remettra un Conditional Access Module (CAM) et une carte spéciale. Vous trouverez des informations sur les réglages dans la documentation fournie avec le module.</p> <p>Installez les composants CI de la façon suivante sur votre téléviseur :</p> <ul style="list-style-type: none"> ▶ Éteignez le téléviseur et débranchez la fiche d’alimentation de la prise de courant. ▶ Insérez tout d’abord le module CA dans l’emplacement prévu à cet effet sur le côté du téléviseur. Ensuite, insérez la carte. <p> ATTENTION !</p> <p><i>Le module CA ne doit être inséré ou retiré que lorsque le téléviseur se trouve en mode Veille ou s’il est débranché de la prise secteur.</i></p> <p><i>Le module CA ne peut être inséré que dans un sens, il n’est donc pas possible de l’insérer à l’envers. Vous risquez d’endommager le module CA ou le téléviseur si vous tentez d’insérer le module CA par la force.</i></p> <ul style="list-style-type: none"> ▶ Branchez le téléviseur sur la prise secteur, allumez-le et attendez un moment, jusqu’à ce que la carte soit reconnue. ▶ Avec certains modules CA, plusieurs étapes de configuration sont en plus nécessaires, que vous pouvez exécuter dans le menu ACCÈS CONDITIONNEL. ▶ Lorsqu’aucun module n’est inséré, le message « AUCUN MODULE INTERFACE COMMUNE DÉTECTÉ » s’affiche sur l’écran.

Option de menu	Réglage									
LANGUE	<p>Tous les réglages de la langue sont affichés et sélectionnés dans le menu RÉGLAGE LANGUE.</p> 									
MENU	<p>Cette option vous permet de sélectionner la langue du menu OSD, c'est-à-dire de tout ce qui s'affiche à l'écran.</p> <p> REMARQUE ! La langue change immédiatement. Ne sélectionnez pas de langue que vous ne comprenez pas.</p>									
PRÉFÉRÉE	<p>S'ils sont disponibles, ces réglages sont utilisés. Sinon, ce sont les réglages actuels qui sont utilisés.</p> <table border="1" data-bbox="540 971 1430 1425"> <tr> <td data-bbox="540 971 743 1081">AUDIO</td> <td data-bbox="747 971 1430 1081">Si une émission, p. ex. un film, est diffusée en plusieurs langues, vous avez la possibilité de choisir la langue des dialogues (p. ex. version originale).</td> </tr> <tr> <td data-bbox="540 1086 743 1196">SOUS-TITRAGE</td> <td data-bbox="747 1086 1430 1196">Si l'émission comporte des sous-titres pour les malentendants, cette option vous permet de régler la langue souhaitée pour ces sous-titres.</td> </tr> <tr> <td data-bbox="540 1200 743 1345">TÉLÉ-TEXTE</td> <td data-bbox="747 1200 1430 1345">Le réglage par défaut est OUEST. Si vous vous trouvez dans une autre zone linguistique, vous pouvez modifier la langue réglée : OUEST, EST, CYRILLIC, TURC/GREC ou ARABE.</td> </tr> <tr> <td data-bbox="540 1350 743 1425">GUIDE</td> <td data-bbox="747 1350 1430 1425">Si le programme TV (guide) est proposé en plusieurs langues, cette option vous permet de régler la langue de votre choix.</td> </tr> </table>		AUDIO	Si une émission, p. ex. un film, est diffusée en plusieurs langues, vous avez la possibilité de choisir la langue des dialogues (p. ex. version originale).	SOUS-TITRAGE	Si l'émission comporte des sous-titres pour les malentendants, cette option vous permet de régler la langue souhaitée pour ces sous-titres.	TÉLÉ-TEXTE	Le réglage par défaut est OUEST . Si vous vous trouvez dans une autre zone linguistique, vous pouvez modifier la langue réglée : OUEST, EST, CYRILLIC, TURC/GREC ou ARABE .	GUIDE	Si le programme TV (guide) est proposé en plusieurs langues, cette option vous permet de régler la langue de votre choix.
AUDIO	Si une émission, p. ex. un film, est diffusée en plusieurs langues, vous avez la possibilité de choisir la langue des dialogues (p. ex. version originale).									
SOUS-TITRAGE	Si l'émission comporte des sous-titres pour les malentendants, cette option vous permet de régler la langue souhaitée pour ces sous-titres.									
TÉLÉ-TEXTE	Le réglage par défaut est OUEST . Si vous vous trouvez dans une autre zone linguistique, vous pouvez modifier la langue réglée : OUEST, EST, CYRILLIC, TURC/GREC ou ARABE .									
GUIDE	Si le programme TV (guide) est proposé en plusieurs langues, cette option vous permet de régler la langue de votre choix.									
ACTUELLE	AUDIO	Cette option vous permet de modifier la langue audio de l'émission actuelle, à condition qu'une autre langue audio soit supportée.								
	SOUS-TITRAGE	Cette option vous permet de sélectionner les sous-titres pour l'émission actuelle, à condition qu'ils soient proposés.								

Option de menu	Réglage	
PARENTAL	<p>Lorsque vous confirmez cette option en appuyant sur OK, une fenêtre de dialogue s'ouvre. Le mot de passe (c'est-à-dire la clé de verrouillage) vous est demandé. Utilisez le code maître «4725» ou le mot de passe attribué lors de la première installation. Si votre saisie est correcte, la fenêtre de dialogue des réglages de protection s'affiche.</p>	
VERROUILL. MENU	<p>Le réglage VERROUILL. MENU active ou désactive l'accès aux menus. Vous pouvez désactiver l'accès au menu d'installation ou à l'ensemble du système de menus.</p>	
VERROUILL. ENFANTS	<p>Si cette option est activée, elle récupère auprès de la chaîne des informations concernant les limites d'âge pour les programmes. Si le niveau d'âge correspondant est désactivé sur l'appareil, l'accès à la chaîne est verrouillé.</p>	
VEROUIILLAGE D'ENFANTS	<p>Si ce réglage est activé, le téléviseur ne peut être commandé qu'au moyen de la télécommande. Dans ce cas, les touches du panneau de commande du téléviseur sont désactivées à l'exception de la touche Standby/ON. Si le contrôle parental est activé, vous pouvez mettre le téléviseur en mode Veille avec la touche Standby/ON.</p> <p>Pour rallumer le téléviseur, il vous faut utiliser la télécommande. Si une touche est actionnée, le message « VERROUILLAGE D'ENFANTS MARCHE » s'affiche sur l'écran tandis que le menu reste masqué.</p>	
SAISIR LE CODE PIN	<p>Définit un nouveau code PIN. Saisissez un nouveau code PIN avec les touches numériques. Vous devez saisir une deuxième fois ce code PIN pour le confirmer.</p> <p> IMPORTANT ! Notez le nouveau code PIN. Les réglages par défaut devront sinon être restaurés sur l'appareil et tous les réglages et listes de chaînes seront perdus.</p>	

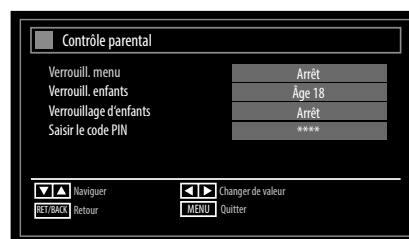

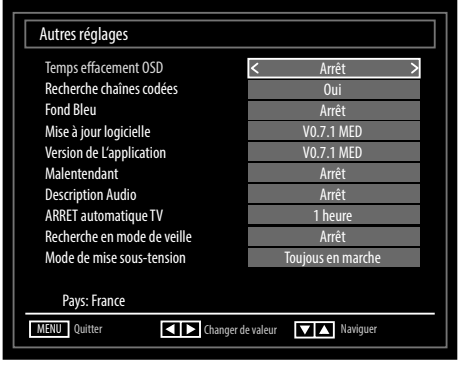

Option de menu	Réglage
MINUTERIES	<p>La fonction TIMER SOMMEIL vous permet de programmer l'appareil de telle manière qu'il s'éteigne automatiquement. Vous pouvez régler cette durée par paliers de 30 minutes (2 heures max.). La minuterie s'enclenche dès que vous avez procédé au réglage. Sélectionnez ARRÊT pour quitter la fonction.</p> <p>Le menu Timer vous permet de programmer le début et la fin d'une émission que vous ne voulez pas manquer. Procédez alors comme suit Appuyez sur la touche jaune pour enregistrer une émission dans le timer ou, dans le cas d'une émission déjà enregistrée dans le timer, sur la touche verte pour modifier les réglages.</p> 
	<p>La fonction Timer peut être utilisée pour passer automatiquement à une autre chaîne à un moment défini (l'appareil étant allumé). Si l'appareil se trouve en mode Veille, le signal souhaité est émis sur la prise SCART au moment pré-réglé. L'appareil ne s'allume alors pas. Cela permet d'enregistrer une émission en mode Veille par exemple avec un magnétoscope. Dans ce cas, la LED sur la face avant de l'appareil clignote.</p>
TYPE DE RÉSEAU	Affichage du type de réseau (DVB-T ou DVB-C).
TYPE DE MINUTERIE	Cette fonction ne peut pas être modifiée.
CHAÎNE	Sélectionnez la chaîne.
TYPE D'ENREGIST.	Cette fonction ne peut pas être modifiée.
DATE	Saisissez la date. Modifiez les chiffres entre crochets à l'aide des touches numériques.
DÉBUT	Saisissez l'heure de début.
FIN	Saisissez l'heure de fin.
DURÉE	La durée est calculée automatiquement.
RÉPÉTER	Sélectionnez à quelle fréquence le timer doit être répété.
CHANGER/ SUP-PRIMER	Si vous sélectionnez INTERDIT , un symbole de cadenas apparaît. Dans ce cas, vous ne pouvez ouvrir l'entrée qu'à l'aide du code PIN.

Option de menu	Réglage	
DATE/HEURE	Cette option vous permet de modifier les réglages de l'heure.	
	DATE/HEURE : affichage de la date réglée et de l'heure réglée. Ces entrées ne peuvent pas être modifiées.	
	MODE DE RÉGLAGE DE L'HEURE : si vous réglez l'entrée d' AUTO sur MANUEL , vous pouvez avancer ou reculer le fuseau horaire sélectionné par paliers d'une heure dans l'option suivante.	
	ZONE HORAIRE : disponible uniquement si l'option précédente est réglée sur « MANUEL ». Sélectionnez la valeur avec ◀ ▶. L'heure actuelle est modifiée en conséquence.	
SOURCES	<p>Dans ce menu, vous pouvez désactiver, activer et sélectionner des sources. Désactivez une source en la sélectionnant puis en appuyant sur ◀ ▶. Les sources désactivées n'apparaissent pas dans la liste de sélection, qui s'ouvre avec la touche SOURCE.</p> <p>Si vous souhaitez renommer une source, appuyez sur la touche rouge (ZOOM). Vous pouvez alors modifier le nom de la source à l'aide des touches directionnelles ◀ ▶ ▲ ▼.</p>	
AUTRES RÉGLAGES		
	TEMPS EFFACEMENT OSD	Vous pouvez régler ici la durée s'écoulant avant que le menu OSD ne se ferme automatiquement.
	RECHERCHE CHÂÎNES CRYPTÉES	Si vous voulez rechercher des chaînes cryptées, réglez cette option sur OUI . Si vous voulez limiter votre recherche aux chaînes gratuites (« Free-to-Air »), réglez-la sur NON .
	FOND BLEU	Si le téléviseur LCD ne reçoit aucun signal, un arrière-plan bleu remplace l'« effet de neige » ou l'écran noir.
	MISE À JOUR LOGICIELLE	Cette fonction vous permet de rechercher la dernière version du logiciel pour le téléviseur et de la mettre à jour. La mise à jour prend environ 30 minutes. Ne l'interrompez pas. La progression de la recherche est affichée.
	VERSION DE L'APPLICATION	Affichage de la version de logiciel installée.
	MALENTENDANT	Si la chaîne transmet des signaux audio spéciaux pour les malentendants, vous pouvez régler cette option sur MARCHE pour capter ces signaux.
	DESCRIPTION AUDIO	Si la chaîne transmet des signaux audio spéciaux pour les malvoyants, vous pouvez régler cette option sur MARCHE pour capter ces signaux.
	ARRÊT AUTOMATIQUE TV	Vous pouvez ici régler l'intervalle de temps pour l'arrêt automatique. Si le téléviseur n'est pas utilisé dans cet intervalle (aucune touche actionnée), il s'éteint automatiquement.
	RECHERCHE EN MODE DE VEILLE	Si la RECHERCHE EN MODE DE VEILLE est réglée sur MARCHE , les chaînes disponibles sont recherchées lorsque le téléviseur est en mode Veille. Si l'appareil trouve de nouvelles chaînes ou des chaînes pas encore mémorisées, un menu s'affiche dans lequel vous pouvez accepter ou rejeter les modifications.

Option de menu	Réglage
	<p>MODE DE MISE SOUS-TENSION</p> <p>Sélectionnez le mode d'activation VEILLE ou DERNIER STATUT. Lorsque l'interrupteur d'alimentation est actionné, l'appareil passe alors en mode Veille ou affiche le réglage choisi en dernier.</p>

7.2.5. Menu Installation



Option de menu	Réglage
RECHERCHE DE CHAÎNES AUTOMATIQUE	<p>Cette fonction vous aide à effectuer une nouvelle recherche des chaînes et à mémoriser les chaînes trouvées.</p> <p>Plusieurs options de recherche vous sont proposées. Sélectionnez si la recherche doit être exécutée via une antenne DVB-T raccordée, un câble numérique ou analogique ou plusieurs types de réception combinés.</p> <p>Une fois l'option de recherche sélectionnée, appuyez sur OK. Validez la demande de confirmation avec OUI et appuyez sur OK pour lancer la recherche des chaînes.</p> <p>Vous pouvez interrompre prématurément la recherche avec MENU. Dans ce cas, les chaînes trouvées ne sont pas mémorisées.</p>
RECHERCHE DE CHAÎNES MANUELLE	Cette fonction est utilisée pour la saisie directe de chaînes.
RECHERCHE DE RÉSEAU	Sélection de groupes de chaînes numériques captées par DVB-T, DVB-C ou DVB-S. Les chaînes apparentées du canal actuellement sélectionné sont alors recherchées. Les informations envoyées dépendent du canal sélectionné et donnent des résultats différents.
RÉGLAGE FIN ANALOGIQUE	<p>Cette fonction vous permet de procéder au réglage fin des chaînes analogiques.</p> <p>REMARQUE !  La liste des chaînes existant sera remplacé lorsque vous démarrez la recherche de réseau..</p>
INSTALLATION INITIALE	<p>Cette fonction correspond aux étapes de l'installation initiale, telle qu'elle est effectuée lorsque vous allumez le téléviseur pour la première fois.</p> <p>REMARQUE !  Si vous effectuez une nouvelle installation initiale, tous les réglages par défaut, y compris le code PIN, sont restaurés.</p>

7.2.6. Menu Liste des chaînes

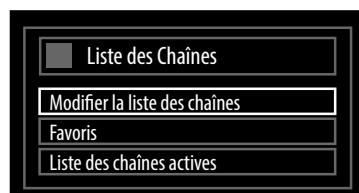

La liste des chaînes est l'endroit où vous gérez vos chaînes. Vous disposez dans ce menu des options suivantes :

- **MODIFIER LA LISTE DES CHAÎNES**
- **FAVORIS**
- **LISTE DES CHAÎNES ACTIVES**

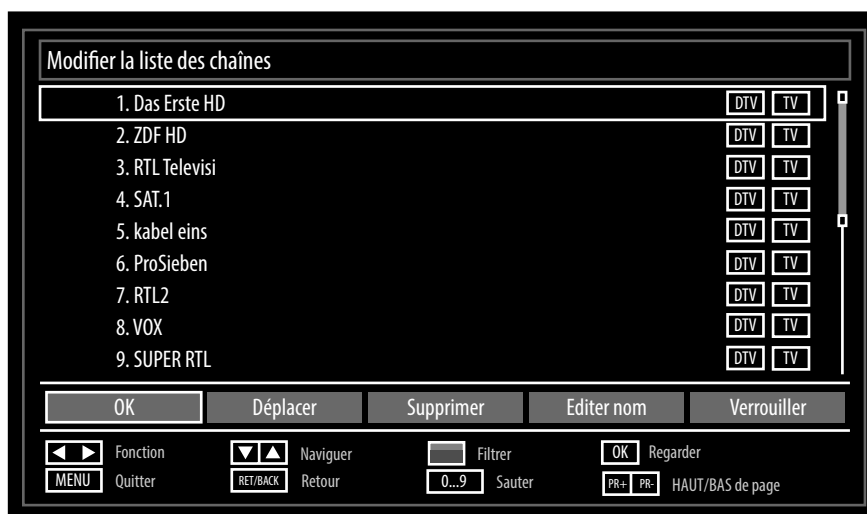

Parcourir l'ensemble de la liste des chaînes

- ▶ Sélectionnez la chaîne précédente ou suivante au moyen des touches directionnelles ▼▲.
- ▶ Pour changer de page vers le haut ou le bas, vous pouvez utiliser la touche **P+** ou **P-**.
- ▶ Si vous souhaitez regarder une chaîne particulière, sélectionnez-la au moyen des touches directionnelles ▼▲ puis appuyez sur la touche **OK**.

Déplacer les chaînes dans la liste des chaînes

- ▶ Sélectionnez la chaîne à déplacer avec les touches directionnelles ▼▲.
- ▶ Sélectionnez avec les touches directionnelles ◀▶ la fonction **DÉPLACER**.
La fonction **DÉPLACER** est affichée dans la barre de menu inférieure près de l'entrée **OK**.
- ▶ Appuyez sur **OK** : une fenêtre de dialogue s'ouvre.
- ▶ Saisissez le numéro de chaîne souhaité et appuyez sur **OK**. Si l'emplacement de programme a déjà été attribué, il vous est demandé si vous souhaitez malgré tout déplacer la chaîne.
- ▶ Sélectionnez **OUI** et confirmez avec **OK**. La chaîne est ajoutée et les autres chaînes, décalées.
- ▶ Sélectionnez **NON** et confirmez avec **OK**. Les chaînes restent à leur emplacement initial.

Supprimer des chaînes de la liste des chaînes

- ▶ Sélectionnez la chaîne à supprimer au moyen des touches directionnelles ▼▲.
- ▶ Sélectionnez avec les touches directionnelles ◀▶ la fonction **SUPPRIMER** dans le menu Liste des chaînes.
La fonction **SUPPRIMER** est affichée dans la barre de menu inférieure près de l'entrée **OK**.
- ▶ Appuyez sur **OK** pour supprimer la chaîne sélectionnée de la liste des chaînes.
Le message suivant apparaît ensuite à l'écran :
« LE SERVICE SÉLECTIONNÉ VA ÊTRE DÉFINITIVEMENT SUPPRIMÉ, ET LA LISTE DE FAVORIS SERA DÉACTIVÉE. ETES-VOUS CERTAIN(E) ? ».
- ▶ Sélectionnez **OUI** et confirmez avec **OK**. La chaîne est supprimée et la liste des chaînes est actualisée.
- ▶ Sélectionnez **NON** et confirmez avec **OK**. L'opération de suppression est annulée.

Renommer des chaînes

- ▶ Sélectionnez la chaîne que vous souhaitez renommer au moyen des touches directionnelles ▼▲.
- ▶ Sélectionnez avec les touches directionnelles ◀▶ la fonction **EDITER NOM** dans le menu Liste des chaînes.
La fonction **EDITER NOM** est affichée dans la barre de menu inférieure près de l'entrée **OK**.
- ▶ Appuyez sur **OK** pour renommer la chaîne sélectionnée.
- ▶ Vous pouvez à présent passer au caractère précédent ou suivant avec les touches directionnelles ◀▶.
- ▶ Au moyen des touches directionnelles ▼▲, vous pouvez alors faire dérouler le jeu de caractères (scroll).
- ▶ Confirmez la modification avec la touche **OK** pour actualiser la liste des chaînes.
- ▶ Appuyez sur la touche **MENU** pour annuler l'opération et sur la touche **OK** pour enregistrer le nouveau nom.

Verrouiller des chaînes

Le verrouillage vous permet de protéger l'accès à certaines chaînes au moyen d'un mot de passe. Pour verrouiller une chaîne, vous devez connaître le mot de passe (mot de passe à la livraison : 0000, peut être modifié dans le menu **RÉGLAGES > PARENTAL**).

- ▶ Sélectionnez la chaîne à verrouiller au moyen des touches directionnelles ▼▲.
- ▶ Sélectionnez ensuite l'option **VEROUILLER** avec les touches directionnelles ◀▶.
- ▶ Appuyez à présent sur **OK** : une fenêtre de saisie du mot de passe apparaît à l'écran. Le message suivant s'affiche : **SAISIR CODE PIN**.
- ▶ Saisissez le code PIN. Un symbole de cadenas apparaît dans la liste des chaînes derrière la chaîne verrouillée.
- ▶ Pour déverrouiller la chaîne, il vous suffit de la sélectionner à nouveau et d'appuyer sur **OK**.

Créer un filtre pour la liste des chaînes

Un filtre vous permet de rechercher et de trier des chaînes particulières de manière ciblée.

- ▶ Appuyez sur la touche bleue pour ouvrir le filtre de la liste des chaînes. Vous disposez à présent de divers critères de filtrage.
- ▶ En fonction du filtre sélectionné, le résultat correspondant est affiché dans la liste des chaînes.

Favoris

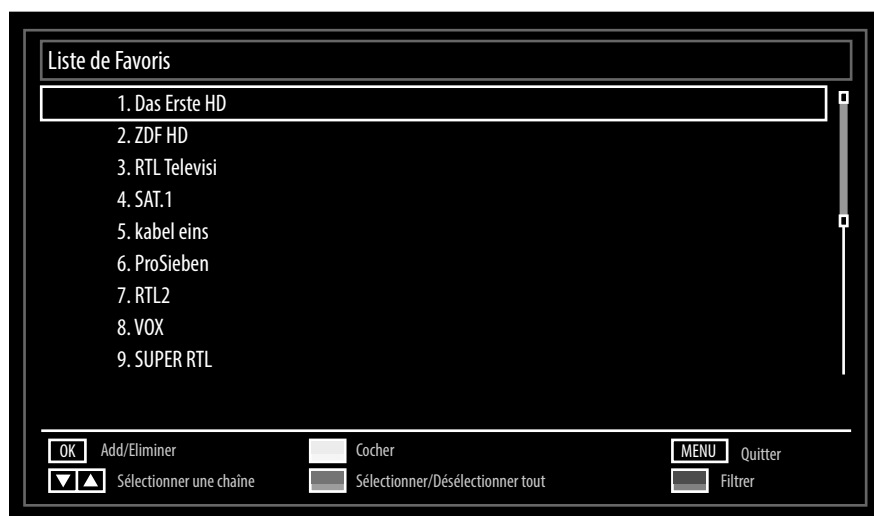

Vous pouvez définir différentes chaînes en tant que favoris ; cette fonction présente l'avantage de n'afficher que vos chaînes préférées lorsque vous parcourez les chaînes du téléviseur.

Pour définir un favori, sélectionnez l'entrée **FAVORIS** dans le menu **LISTE DE CHAÎNES**.

- ▶ Appuyez à présent sur la touche **OK** ; le menu **LISTE DE FAVORIS** apparaît à l'écran.

Ajouter une chaîne à une liste de favoris

- ▶ Au moyen des touches directionnelles ▼▲, sélectionnez la chaîne que vous souhaitez ajouter à la liste de favoris.
- ▶ Marquez la chaîne avec la touche jaune. Pour sélectionner toutes les chaînes, appuyez sur la touche verte. Répétez cette opération jusqu'à ce que toutes les chaînes que vous souhaitez ajouter à la liste de favoris aient été sélectionnées.
- ▶ Appuyez sur la touche **OK** pour ajouter les chaînes sélectionnées à la liste de favoris. Pour chaque chaîne, un symbole indique si la chaîne en question a été mémorisée dans la liste de favoris.

Supprimer une chaîne de la liste de favoris

- ▶ Sélectionnez, avec les touches directionnelles ▼▲, la chaîne que vous souhaitez supprimer de la liste de favoris.
- ▶ Appuyez sur la touche **OK** pour supprimer la chaîne sélectionnée de la liste de favoris. Le symbole indiquant l'emplacement de la chaîne dans la liste disparaît du menu.



REMARQUE !

Si la liste de favoris est activée, seules les chaînes favorites sont affichées dans une liste lorsque vous ouvrez la liste des chaînes.

Liste des chaînes actives

Vous pouvez sélectionner les chaînes figurant dans la liste des chaînes. Réglez les types de chaîne dans le sous-menu **LISTE DES CHAÎNES ACTIVES**.

7.2.7. Menu Navigation Média

Lorsque vous branchez un support de données USB sur le téléviseur LCD, vous pouvez lire des fichiers audio, photo et vidéo.



REMARQUE !

Remarques concernant l'utilisation d'USB

Il se peut que certains types particuliers d'appareils USB (lecteur MP3) ne soient pas compatibles avec ce téléviseur LCD.

Raccordez directement l'appareil USB. N'utilisez pas de câble séparé pour éviter tout problème de compatibilité.

Ne débranchez pas l'appareil USB en cours de lecture d'un fichier.

Brancher et débrancher rapidement des appareils USB est dangereux. Nous vous déconseillons en particulier d'insérer et de retirer l'appareil USB plusieurs fois successivement à intervalles rapprochés. Vous pourriez causer des dommages physiques à l'appareil USB et, en particulier, au téléviseur LCD lui-même.

Raccordez le support de données USB et appuyez sur la touche **MEDIA** de la télécommande : l'écran du navigateur de médias apparaît. Vous pouvez aussi ouvrir le navigateur de médias avec la fonction du même nom dans le menu principal. Les possibilités de sélection ci-dessous sont à votre disposition :

<ul style="list-style-type: none"> • VIDÉOS – pour la lecture de fichiers vidéo 0..9 : Sauter OK : Lire ceci TOUCHE ROUGE : Tri par nom LANG : Aperçu de la lecture ▼▲ : Naviguer ▶ : Lire TOUCHE VERTE : Boucle/Aléatoire TOUCHE JAUNE : Basculer le style d'affichage TOUCHE BLEUE : Changer de support 	
<ul style="list-style-type: none"> • PHOTOS – pour la lecture de fichiers photo ▼▲ : Naviguer 0..9 : Sauter OK : Afficher plein écran ▶ : Diaporama TOUCHE VERTE : Miniatures TOUCHE ROUGE : Tri par date TOUCHE JAUNE : Basculer le style d'affichage TOUCHE BLEUE : Changer de support 	
<ul style="list-style-type: none"> • MUSIQUE – pour la lecture de fichiers musicaux ▼▲ : Naviguer ▶ : Lire ■ : Stop : Pause ◀ ▶ : Précédent/Suivant TOUCHE VERTE : Boucle/Aléatoire OK : Lire ceci 0..9 : Sauter TOUCHE ROUGE : Tri TOUCHE JAUNE : Basculer le style d'affichage TOUCHE BLEUE : Changer de support 	

**REMARQUE !**

Si un certain type de fichier n'est pas disponible sur le support de données USB, une remarque correspondante s'affiche.

- **TOUS**³ - pour la lecture de tous les types de fichiers
- **RÉGLAGES** – pour le réglage du navigateur de médias

Selon l'option sélectionnée, vous disposez de différentes fonctions. Celles-ci sont affichées dans la partie inférieure de l'écran.

▶ Pour quitter le navigateur de médias, appuyez sur la touche **MENU**.

8. EPG - Guide des Programmes

La touche **EPG** vous permet d'ouvrir le « guide électronique des programmes ».

Le tableau présente l'émission en cours et la suivante sur les chaînes disponibles.

▶ Sélectionnez un programme avec ▲▼ et parcourez le programme avec ◀▶.

**REMARQUE !**

Les informations affichées sont établies par les chaînes de télévision. L'absence éventuelle d'informations sur une chaîne ne signifie pas que votre téléviseur LCD est défaillant.

Le tableau suivant présente les options disponibles pour le **GUIDE DES PROGRAMMES**.

Touche	Option	Fonction
▲▼◀▶	NAVIGUER	Les touches directionnelles vous permettent de vous déplacer à l'intérieur du guide des programmes.
TOUCHE ROUGE	JOUR -	Affichage du programme du jour précédent. Ceci n'est possible que jusqu'à la date du jour. Le programme antérieur ne peut être affiché.
TOUCHE VERTE	JOUR +	Affichage du programme du jour suivant.
TOUCHE JAUNE	ZOOM	Réduire la taille de la fenêtre d'horloge.
TOUCHE BLEUE	FILTRER	Si vous recherchez une émission particulière, vous pouvez établir un filtre permettant de restreindre la sélection.
	SÉLECTIONNER UN GENRE	Réglez la catégorie des émissions affichées.
INFO	DÉTAILS DE L'ÉVÉNEMENT	Permet d'afficher une description détaillée de l'émission sélectionnée (si disponible). Appuyez encore une fois sur INFO pour faire disparaître la description. Si la description est plus longue, vous pouvez faire défiler le texte avec les touches P -/+ .
0...9	SAUTER	Sélectionnez une autre émission à l'aide des touches numériques.
OK	OPTIONS	Si l'émission marquée est en cours, seule l'option SÉLECTIONNER LA CHAÎNE est disponible. Appuyez sur la touche OK pour passer à l'émission. Si l'émission marquée est à venir, vous disposez en outre de l'option RÉGLER LA MINUTERIE SUR ÉVÉNEMENT . Sélectionnez cette option pour ajouter l'émission au timer.
	RECHERCHE	Recherche d'émissions. Réglez ici le jour et la catégorie.
SWAP	ACTUEL	Revient à la barre de défilement horaire actuelle.

³ Ce menu de sélection apparaît lorsque l'option **DOSSIER** a été réglée sous **AFFICHER LE STYLE** dans le menu **RÉGLAGES**.

9. Le mode DVD

Le lecteur de DVD intégré se commande via le mode DVD.

9.1. Passer du mode TV au mode DVD

- ▶ La touche **SOURCE** vous permet d'afficher la liste de sélection des sources.
- ▶ Avec les touches directionnelles ▼ ▲, allez sur **DVD**.
- ▶ Confirmez votre choix avec la touche **OK**.
- ▶ Pour repasser en mode TV, répétez cette opération en choisissant l'option **TV** au lieu de **DVD**.

9.2. Insertion d'un DVD



REMARQUE !

Le lecteur de DVD intégré est compatible uniquement avec les disques d'un diamètre de 12 cm. Pour éviter tout dommage du lecteur de DVD, n'y insérez pas de disques d'un diamètre inférieur ou supérieur. La face imprimée du DVD doit être dirigée vers l'avant (face avant du téléviseur LCD).

- ▶ Insérez un DVD avec la face imprimée vers l'avant dans le lecteur. Si le téléviseur LCD est réglé sur le mode DVD, le DVD est automatiquement reconnu et rentré dans le lecteur. Vous voyez apparaître à l'écran la mention **CHARGER**. Normalement, la lecture démarre alors automatiquement.



REMARQUE !

Dans certains cas, il peut être nécessaire de démarrer manuellement la lecture. Appuyez pour cela sur la touche de lecture ▶.

9.3. Utilisation avec le téléviseur LCD

Les touches de commande du téléviseur LCD vous offrent les fonctions suivantes :

- /▲ Touche STOP : arrêter la lecture / bouton d'éjection : éjecter le DVD du lecteur
 - ▶ / II Touche PLAY : démarrer ou interrompre la lecture / touche PAUSE : interrompre la lecture
- Pour régler d'autres fonctions ou saisir d'autres commandes, vous devez utiliser la télécommande fournie.

9.4. Utilisation avec la télécommande

Vous pouvez utiliser les fonctions suivantes avec la télécommande :

- DISPLAY : afficher/masquer le menu OSD (en mode d'arrêt) / affichage de la durée (pendant la lecture)
- ◀◀ : retour rapide ; fonction ralenti arrière (avec la touche II si lecture interrompue)
- ▶▶ : avance rapide ; fonction ralenti avant (avec la touche II si lecture interrompue)



REMARQUE !

Pour activer la fonction de ralenti, vous devez tout d'abord interrompre la lecture du DVD avec la touche II. Vous pouvez ensuite avancer ou reculer au ralenti avec ◀◀ et ▶▶. Pour modifier la vitesse de ralenti (1/2, 1/4, 1/8 et 1/16), appuyez plusieurs fois sur la touche ◀◀ et ▶▶. Aucun son n'est audible pendant la lecture au ralenti.

- : aucune fonction
- : arrêter la lecture
- ▶ : lancer la lecture
- II : interrompre la lecture



ATTENTION !

Ne laissez pas un arrêt sur image affiché trop longtemps afin d'éviter d'endommager l'appareil par brûlure de l'écran.

- ▶▶ : titre suivant/chapitre suivant
- ◀◀ : aller au début du titre/chapitre ; titre précédent/chapitre précédent

ZOOM : agrandir l'image

REPEAT : fonction de répétition

ROOT : afficher le menu principal

TITLE : afficher et fermer le menu des titres (si disponible)

INFO : affichage de durée du titre écoulé, durée restante du titre, chapitre écoulé, durée restante du chapitre ; piste sonore sélectionnée, sous-titres sélectionnés

RETURN : retour au menu principal

9.5. Système de menus en mode DVD

Pour afficher le menu du lecteur de DVD, vous devez tout d'abord passer en mode DVD. Utilisez pour cela la touche **SOURCE**. Pour afficher le système de menus du DVD, appuyez sur la touche **DISPLAY**. Si un DVD est inséré dans le lecteur, il doit se trouver en mode d'arrêt.

- ▶ Les touches de navigation ◀ ▶ ▲ ▼ vous permettent de sélectionner l'une des options **VIDÉO**, **LANGUE** ou **PRÉFÉRENCES**.
- ▶ La touche ▼ ou **OK** vous donne accès au sous-menu correspondant.
- ▶ Les touches ▲ ▼ vous permettent de sélectionner une option dans le sous-menu.
- ▶ La touche ▶ ou **OK** vous donne accès aux options de configuration.
- ▶ Sélectionnez alors avec les touches ▲ ▼ le réglage souhaité et validez avec **OK**.
- ▶ La touche **RETURN** vous permet de revenir une étape en arrière dans le menu du DVD. Pour quitter le menu, appuyez à nouveau sur la touche **DISPLAY**.

9.5.1. Menu Vidéo

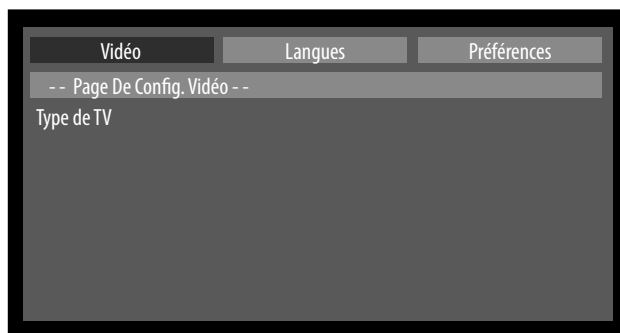

Option de menu	Description
TYPE DE TV	Vous pouvez sélectionner uniquement PAL . Un signal NTSC est converti en PAL sur l'écran.

9.5.2. Menu Langue

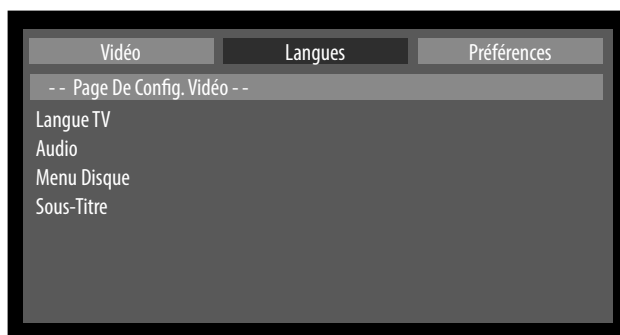

Option de menu	Description
LANGUE TV	Choisissez ici la langue du menu OSD. Confirmez avec OK pour actualiser la langue.
AUDIO	Vous effectuez ici le pré-réglage pour la langue des dialogues sur le DVD ou modifiez cette langue. Si la langue sélectionnée ne figure pas sur le DVD, celui-ci est lu dans la langue principale du DVD. Vous pouvez aussi modifier la langue audio avec la touche LANG .
MENU DISQUE	Vous effectuez ici le pré-réglage pour la langue du menu du DVD ou modifiez cette langue. Si la langue sélectionnée ne figure pas sur le DVD, le menu du disque est affiché dans la langue principale du DVD.
SOUS-TITRE	Vous effectuez ici le pré-réglage pour la langue des sous-titres du DVD ou modifiez cette langue. Si la langue sélectionnée ne figure pas sur le DVD, la première langue des sous-titres du DVD est affichée. Vous pouvez aussi modifier la langue des sous-titres avec la touche SUBTITLE .

9.5.3. Menu Préférences



Option de menu	Description	
PAR DÉFAUT	MISE A ZÉRO	Confirmez MISE A ZÉRO avec OK pour restaurer les réglages par défaut du menu de DVD. La fonction de verrouillage et le mot de passe (voir plus bas dans ce tableau) ne sont pas réinitialisés.
DOWNMIX	Si vous utilisez les sorties audio, vous pouvez procéder dans ce menu à leurs différents réglages.	
	SURROUND	Un son surround est émis.
	STÉRÉO	Le son est en stéréo.
PARENTAL	Vous pouvez déterminer ici les catégories de DVD dont la lecture est autorisée sur cet appareil (contrôle parental). Certains DVD et CD sont codés avec les signaux de cryptage des catégories d'autorisation établies par la « Motion Picture Association ». Ces catégories sont au nombre de huit :	
	1 POUR EN-FANT	Convient également aux enfants en bas âge
	2 G	(« General ») pour tous les groupes d'âge
	3 PG	(« Parental Guidance ») contrôle parental recommandé
	4 PG 13	Contrôle parental fortement recommandé, certaines scènes ne sont pas adaptées aux moins de 13 ans
	5 PGR	(« Parental Guidance Restriction ») contrôle parental recommandé pour les jeunes de moins de 17 ans
	6 R	(« Restriction ») contrôle parental fortement recommandé pour les jeunes de moins de 17 ans
	7 NC 17	Interdit aux moins de 17 ans
	8 ADULTE	Pour adultes uniquement
	Si un DVD est par exemple codé selon la catégorie 7 (NC 17) ou 8 (adultes) et si vous avez activé une catégorie d'autorisation comprise entre 1 et 6, une fois la catégorie d'autorisation reconnue, un avertissement apparaît à l'écran et le mot de passe doit être entré. Pour pouvoir modifier la catégorie d'autorisation, vous devez saisir le mot de passe (voir le paragraphe suivant).	

Option de menu	Description	
PASSE	CHANGEMENT	Confirmez CHANGEMENT .
	ANCIEN PASSE	Entrez l'ancien mot de passe à l'aide des touches numériques. Le mot de passe à la livraison est : « 0000 ».
	NOUVEAU PASSE	Entrez un nouveau mot de passe de quatre chiffres.
	CONFIRMER PASSE	Répétez ce nouveau mot de passe.
	 REMARQUE ! Notez le nouveau mot de passe. Il ne sera pas réinitialisé lors de la restauration des réglages par défaut. Si vous oubliez le mot de passe, contactez notre service après-vente pour obtenir le mot de passe maître.	
SPDIF OUTPUT	Vous pouvez régler cette option sur PCM ou RAW.	
	PCM	Format standard pour la restitution d'un format stéréo
	RAW	Pour restituer un flux de données numérique, p. ex. vers un amplificateur muni d'un décodeur Dolby Digital

9.6. Naviguer sur des supports de données vidéo, MP3 et JPEG

Sur les supports de données vidéo, MP3 et JPEG, les titres musicaux et les photos peuvent être regroupés dans des dossiers comme sur un support de données.

- ▶ Insérez un support de lecture contenant des données vidéo, MP3 ou JPEG. Vous voyez apparaître sur l'écran un menu avec le niveau supérieur de la structure des dossiers.
Si le support de données contient des dossiers, ceux-ci apparaissent les uns en dessous des autres.
La surface du dossier activé ou du fichier activé est sur fond orange.
- ▶ Placez-vous avec les touches fléchées ▲ ▼ sur un des dossiers et confirmez avec **OK**.
S'il existe d'autres sous-dossiers, ceux-ci s'ouvrent également. Dans ce cas, vous pouvez revenir au menu précédent avec la touche fléchée gauche ◀ ou avec l'option de menu supérieure.
- ▶ Pour regarder une vidéo, écouter un titre ou visionner une photo, sélectionnez le fichier respectif et confirmez avec ▶ ou **OK**.

9.6.1. Photos JPEG

Avec les photos JPEG, une prévisualisation apparaît à droite du menu.

- ▶ Sélectionnez une photo et confirmez avec **OK** pour l'afficher en grand. Si vous appuyez sur la touche de lecture ▶, toutes les photos du dossier activé sont affichées l'une après l'autre à partir de la photo sélectionnée.
- ▶ Appuyez en cours de lecture sur les touches fléchées ▲ ▼ pour pivoter la photo. Si vous appuyez sur une des touches fléchées ◀ ▶, la photo suivante est affichée.

Attention : il est possible que des photos très grandes ne puissent pas être représentées.

9.7. Naviguer sur un CD audio

- ▶ Insérez un CD audio. Vous voyez apparaître à l'écran un menu avec la liste de tous les titres contenus sur le CD.
Tous les titres avec une icône CDDA sont affichés.
- ▶ Sélectionnez un titre à l'aide des touches fléchées ▲ ▼ et confirmez avec ▶ ou **OK**.

Pendant la lecture, le niveau des différentes bandes de fréquence est affiché en haut à droite. Dès qu'un titre est terminé, le titre suivant démarre automatiquement. Le numéro du titre actuellement sélectionné et le nombre total de titres sont affichés dans la ligne supérieure.

10. Dépannage rapide

Les dysfonctionnements ont parfois des causes banales, mais peuvent aussi résulter de composants défectueux. Vous trouverez ci-après un petit guide destiné à vous aider à solutionner certains problèmes. Si les solutions proposées ne donnent aucun résultat, nous vous aiderons volontiers. Il vous suffit de nous téléphoner !

Erreur	Solution
Aucune image ne s'affiche et il n'y a pas de son.	<ul style="list-style-type: none"> • Vérifiez si le cordon d'alimentation est correctement relié à la prise de courant. • Vérifiez si la réception de signal est bien réglée sur TV. • Contrôlez si l'interrupteur d'alimentation au bas de l'appareil est bien allumé.
Aucune image ne s'affiche depuis la source AV.	<ul style="list-style-type: none"> • Vérifiez si le contraste et la luminosité sont bien réglés. • Vérifiez si tous les appareils externes sont correctement branchés. • Vérifiez si la bonne source AV a été choisie. • Une source d'entrée que vous souhaitez sélectionner avec MODE doit être marquée dans le menu SOURCES.
Il n'y a pas de son.	<ul style="list-style-type: none"> • Assurez-vous que le volume n'est pas réglé sur le minimum. • Assurez-vous que l'option de désactivation du haut-parleur n'est pas activée. Appuyez pour cela sur la touche avec le symbole de haut-parleur barré située en haut à gauche sur la télécommande. • Vérifiez si un casque est raccordé. • Si vous avez raccordé un récepteur satellite ou un lecteur de DVD au téléviseur à l'aide d'un câble péritel, vérifiez si le câble est bien branché dans la prise péritel.
Il n'y a pas d'image ou pas de son. Mais des bruits sont audibles.	<ul style="list-style-type: none"> • La réception est peut-être mauvaise. Contrôlez si l'antenne est bien raccordée.
L'image n'est pas distincte.	<ul style="list-style-type: none"> • La réception est peut-être mauvaise. • Contrôlez si l'antenne est bien raccordée.
L'image est trop claire ou trop sombre.	<ul style="list-style-type: none"> • Vérifiez les réglages du contraste et de la luminosité.
L'image n'est pas nette.	<ul style="list-style-type: none"> • La réception est peut-être mauvaise. • Contrôlez si l'antenne est bien raccordée. • Vérifiez le réglage de la netteté de l'image et de la réduction du bruit dans le menu IMAGE.
Une image double ou triple est affichée.	<ul style="list-style-type: none"> • Contrôlez si l'antenne est bien orientée. • Des ondes se réfléchissent peut-être sur des montagnes ou des immeubles.
L'image est parsemée de points.	<ul style="list-style-type: none"> • Il est possible que des interférences soient émises par des voitures, trains, lignes électriques, lampes néon, etc. • Il y a peut-être des interférences entre le câble d'antenne et le câble électrique. Essayez de les éloigner davantage.
Des bandes apparaissent sur l'écran ou les couleurs perdent de leur intensité.	<ul style="list-style-type: none"> • Un autre appareil génère-t-il des interférences ? • Les antennes de transmission des stations de radio ou les antennes des radioamateurs et des téléphones portables peuvent également provoquer des interférences. • Utilisez votre téléviseur le plus loin possible de l'appareil susceptible de générer les interférences.
Le bouton multifonctions MODE de l'appareil ne fonctionne pas.	<ul style="list-style-type: none"> • La protection enfants est éventuellement activée.
Pas de réception/mauvaise réception via une connexion réseau sans fil (WiFi).	<ul style="list-style-type: none"> • Vérifiez si votre clé WiFi est raccordée à l'appareil. • Assurez-vous que tous les réglages nécessaires ont été effectués. • Assurez-vous que la clé WiFi utilisée est raccordée à l'appareil à l'aide d'une rallonge USB.
La télécommande ne fonctionne pas.	<ul style="list-style-type: none"> • Vérifiez si les piles de la télécommande sont chargées et correctement insérées. • Assurez-vous que la fenêtre de capteur n'est pas exposée à un fort rayonnement lumineux. • Éteignez puis rallumez l'appareil avec l'interrupteur d'alimentation situé au bas de l'appareil.

<p>Le disque ne démarre pas lorsque vous appuyez sur ► (PLAY) ou bien il s'arrête aussitôt.</p>	<ul style="list-style-type: none"> • Avez-vous bien placé la face imprimée vers l'avant ? • Vérifiez que le disque n'est pas abîmé en faisant un essai avec un autre disque. Si le disque est sale, nettoyez-le délicatement avec un chiffon doux et sec en allant du centre vers le bord. • DVD : le DVD a-t-il le bon code régional (2) ? • Il y a peut-être de l'eau de condensation dans l'appareil : laissez-le sécher durant une à deux heures.
---	---

10.1. Vous avez besoin d'une aide supplémentaire ?

Si les solutions proposées aux paragraphes précédents n'ont donné aucun résultat, veuillez nous contacter. Les informations suivantes nous seraient alors très utiles :

- Quels périphériques externes sont raccordés à l'appareil ?
- Quels sont les messages affichés à l'écran ?
- Au cours de quelle commande le problème s'est-il produit ?
- Si vous avez raccordé un ordinateur à l'appareil :
 - Quelle est la configuration de votre ordinateur ?
 - Quel logiciel utilisez-vous lorsque l'erreur s'est produite ?
- Qu'avez-vous déjà tenté pour résoudre le problème ?
- Si vous possédez déjà un numéro de client, veuillez nous le communiquer.

10.2. Pixels défectueux avec les téléviseurs LCD

Malgré la méthode de fabrication ultramoderne employée, le niveau technique hautement complexe peut, dans de rares cas, générer un ou plusieurs points lumineux.

Les écrans TFT à matrice active d'une résolution de **1920 x 1080 pixels**, se composant chacun de trois sous-pixels (rouge, vert, bleu), utilisent au total **env. 6,2 millions** de transistors de commande. Compte tenu de ce très grand nombre de transistors et des processus de fabrication extrêmement complexes qui y sont associés, il peut survenir par endroits des pertes ou un mauvais adressage de pixels ou de sous-pixels individuels.

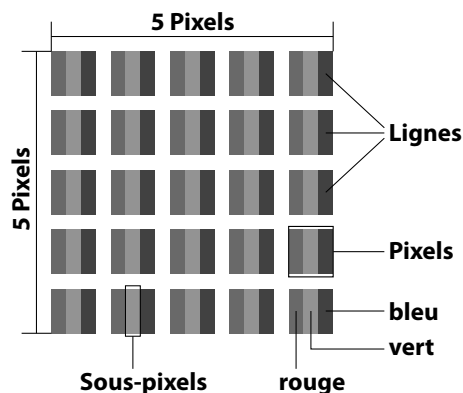

Classe d'erreurs de pixels	Type d'erreur 1 Pixel allumé en permanence	Type d'erreur 2 Pixel noir en permanence	Type d'erreur 3 Sous-pixel défectueux	
			Allumé	Noir
0	0	0	0	0
I	1	1	2 1 0	1 3 5
II	2	2	5 5-n* 0	0 2xn* 10
III	5	15	50 50-n* 0	0 2xn* 100
IV	50	150	500 500-n* 0	0 2xn* 1000

$n^*=1,5$

Le nombre d'erreurs autorisé pour les types susmentionnés de chaque classe d'erreurs se réfère à un million de pixels et doit être converti en fonction de la résolution physique de l'écran.

Votre appareil est conforme à la norme européenne ISO 9241-307, classe II (classe d'erreurs de pixels).

10.3. Nettoyage

Vous pouvez prolonger la durée de vie de votre téléviseur LCD en tenant compte des mesures suivantes :



AVERTISSEMENT !

Débranchez toujours la fiche d'alimentation et tous les câbles de connexion.

- ▶ Les éléments polis brillants sont recouverts de films de protection afin de protéger le téléviseur contre les rayures. Retirez ces films une fois le téléviseur correctement installé.
- ▶ Si les éléments polis brillants sont sales, commencez par les épousseter. Essuyez-les ensuite avec précaution à l'aide d'un chiffon de nettoyage. Si vous n'époussetez pas au préalable la poussière sur les éléments polis brillants ou que vous les frottez trop fort, vous risquez de les rayer.
- ▶ N'utilisez ni solvants ni détergents corrosifs ou gazeux.
- ▶ Nettoyez l'écran à l'aide d'un chiffon doux non pelucheux.
- ▶ Veillez à ce qu'aucune goutte d'eau ne reste sur le téléviseur LCD. L'eau peut provoquer une altération permanente des couleurs.
- ▶ N'exposez pas l'écran à un rayonnement solaire intense ni aux rayons ultraviolets.
- ▶ Conservez précieusement les différents emballages et utilisez-les exclusivement pour transporter le téléviseur LCD.



AVERTISSEMENT !

Le boîtier de l'écran ne contient aucune pièce nécessitant un entretien ou un nettoyage.

11. Recyclage



Emballage

Votre appareil se trouve dans un emballage de protection afin d'éviter qu'il ne soit endommagé au cours du transport. Les emballages sont fabriqués à partir de matériaux qui peuvent être recyclés écologiquement et remis à un service de recyclage approprié.



Appareil

Les appareils usagés ne doivent pas être jetés avec les déchets domestiques. Conformément à la directive 2012/19/UE, lorsque l'appareil est arrivé en fin de vie, il doit être recyclé de manière réglementaire. Les matériaux recyclables que contient l'appareil sont alors réutilisés, ce qui permet de ménager l'environnement. Remettez l'appareil usagé dans un centre de collecte des déchets d'équipements électriques et électroniques ou une déchetterie. Pour plus de renseignements, adressez-vous à votre entreprise de recyclage locale ou à votre municipalité.



Piles

Les piles usagées ne sont pas des déchets domestiques ! Elles doivent être déposées dans un lieu de collecte des piles usagées.

12. Caractéristiques techniques/fiche technique

Téléviseur LCD		MEDION	
Désignation de l'appareil	P12211 (MD 21314)		
Tension nominale	220 - 240 V ~ 50 Hz		
Taille de l'écran	Écran LCD 16:9 de 59,9 cm (23,6")		
Consommation	45 watts max.		
Consommation en veille	< 0,5 W		
Consommation appareil éteint	0,01 W		
Puissance de sortie haut-parleurs	2 x 2,5 Watt (RMS)		
Résolution physique	1920 x 1080		
Système TV	Pal B/G, D/K, I; Secam L,L'		
Chaînes programmables	199 (ATV), 800 (DTV)		
Canaux			
	VHF (bande I/III)		
	UHF (BANDE U)		
	HYPERBANDE		
	CÂBLE (S1-S20) / (S21-S41)		
	HD DVB-T		
	HD DVB-C		
Connectique			
	Prise d'antenne (TV analogique, DVB-T ou DVB-C)		
	1 port USB		
	Slot d'interface commune (CI+)		
	Vidéo		
	2 entrées HDMI® avec décodage HDCP		
	1 SCART		
	1 VGA (D-Sub 15 broches, YUV)		
	Entrée vidéo composite (Cinch)		
	Audio		
	Entrée audio stéréo pour vidéo composite, YUV, VGA (Cinch)		
	Sortie casque (jack 3,5 mm)		
	Sortie audio numérique (SPDIF) (coaxiale)		

Lecteurs / supports de données	
Lecteurs	USB, slot d'interface commune (CI+), disque.
Formats compatibles via USB ⁴	Photo: JPG, JPEG, BMP
	Musique: MP3, WMA
	Film: MPEG 1/2/4, MKV, Xvid, MOV, TS, AVI
Capacités	USB max. 1 TB
Formats compatibles via DVD ⁴	Photo: JPG
	Musique: MP3
	Film: MPEG 1/2/4, Xvid
Formats de disque compatibles	DVD+R/RW, DVD-R/RW, CD-R, CD-RW
Puissance laser du lecteur de DVD	Laser de classe 1



REMARQUE !

Il existe aujourd'hui de nombreux procédés d'enregistrement sur CD et de protection anti-copie dont certains ne sont pas encore standardisés ainsi que différents types de disques vierges CD-R et CD-RW. Des erreurs ou des ralentissements de la lecture peuvent se produire dans certains cas. Il ne s'agit pas d'un défaut de l'appareil.

En cas d'utilisation de CD audio, veillez au logo



Télécommande	
Type de transmission	Infrarouge
LED de classe	1
Type de piles	2 x 1,5V AAA R03/LR03

Dimensions / température ambiante	
Température ambiante admissible	+5 °C - +35 °C
Humidité relative de l'air admissible	20 % - 85 %
Dimensions sans pied (l x H x P)	Env. 560 x 344 x 55 mm
Dimensions avec pied (l x H x P)	Env. 560 x 384 x 133 mm
Poids sans pied	Env. 4,3 kg
Poids avec pied	Env. 4,6 kg
Montage mural	Standard Vesa, distance entre les trous : 75 x 75 mm ⁵



www.tuv.com
ID 1000000000

⁴ En raison du grand nombre de codecs différents, la lecture de tous les formats ne peut pas être garantie.

⁵ Support mural non fourni. Lors du montage, veillez à utiliser des vis de la taille M4. La longueur de la vis résulte de l'épaisseur du support mural plus 10 mm.



ENERG
енергия · ενέργεια

Y IJA
IE IA

MEDION[®]

P12211 (MD 21314)
MSN 30017728

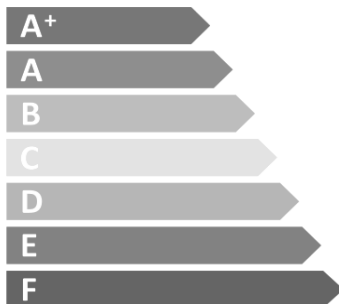

A+

ENERGIA · ЕНЕРГИЯ
ΕΝΕΡΓΕΙΑ · ENERGIJA
ENERGY · ENERGIE
ENERGI



19
Watt

27,8
kWh/annum

59,9
cm



23,6
inch

2010/1062 - 2014

13. Mentions légales

Copyright © 2014

Tous droits réservés.

Le présent mode d'emploi est protégé par le copyright.

La reproduction sous forme mécanique, électronique ou sous toute autre forme que ce soit est interdite sans l'autorisation écrite du fabricant.

Le copyright est la propriété de la société :

Medion AG

Am Zehnthof 77

45307 Essen

Allemagne

Le mode d'emploi peut être à nouveau commandé via la hotline de service et téléchargé sur le portail de service

www.medion.com/fr/service/accueil/.

Vous pouvez aussi scanner le code QR ci-dessus et charger le mode d'emploi sur votre terminal mobile via le portail de service.

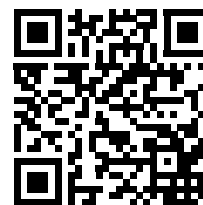

14. Index

A		S	
Afficher des informations	16	Sécurité de fonctionnement	5
Alimentation	6	Sélection des chaînes	15
C		T	
Camcorder	20	Télétexte	17
Casque.....	18	Sous-pages	17
Consignes de sécurité		Touche de sélection des chaînes	17
Alimentation	6	Touches de couleur.....	17
Raccordement	6	Touches numériques.....	17
Sécurité de fonctionnement	5	U	
D		Utilisation	15
Dépannage rapide	41		
E			
Erreur	41		
F			
Favoris.....	16		
Full HD	4		
G			
Graveur de DVD	18, 19		
I			
Informations relatives à la conformité	7		
M			
Magnétoscope	18, 19		
Module d'interface commune.....	9		
N			
Naviguer dans le menu	21		
Nettoyage	43		
P			
Piles	7, 12		
Pixels défectueux.....	42		
Problème	41		
R			
Raccordement	6		
Alimentation	13		
Antenne	13, 14		
Raccordement au secteur.....	13		
Raccordement d'appareils			
Appareil avec DVD	20		
Appareil avec DVI	20		
Appareil avec HDMI	20		
Graveur de DVD	19		
Lecteur Blu-ray.....	18		
Magnétoscope.....	18, 19		
Raccordement d'un casque	18		
Recepteur	19		
Récepteur satellite.....	19		
Receiver.....	19		
Recepteur satellite	19		
Réglages de l'image	15		
Réglages du son.....	15		
Réparation.....	6		

MEDION®