

Gebrauchs- und Montageanweisung







Dunstabzugshaube DA 7000 D

Lesen Sie **unbedingt** die
Gebrauchsanweisung vor Aufstellung –
Installation – Inbetriebnahme.
Dadurch schützen Sie sich und
vermeiden Schäden an Ihrem Gerät.

de - DE

M.-Nr. 09 734 260

Inhalt

Ihr Beitrag zum Umweltschutz	3
Sicherheitshinweise und Warnungen	4
Gerätebeschreibung	8
Funktionsbeschreibung	10
Miele@home	11
Con@ctivity	11
Bedienung	12
Gebälse einschalten ①	12
Leistungsstufe wählen	12
Nachlauf-Funktion "5  15"	13
Gebälse ausschalten ①	13
Kochstellenbeleuchtung 	13
Betriebsstundenzähler  	14
Signalton Sensortasten	16
Sicherheitsausschaltung nach 10 Stunden	16
Reinigung und Pflege	17
Gehäuse	17
Fettfilter	18
Betriebsstundenzähler Fettfilter zurücksetzen	19
Geruchsfilter einsetzen / austauschen	20
Betriebsstundenzähler Geruchsfilter zurücksetzen	21
Halogen-Leuchtmittel wechseln	22
Kundendienst und Garantie	23
Gerätemaße	24
Abstand zwischen Kochstelle und Dunstabzugshaube (S)	24
Montage	26
Montagematerial	26
Montageanweisung	26
Elektroanschluss	27
Technische Daten	28

Entsorgung der Transportverpackung

Die Verpackung schützt das Gerät vor Transportschäden. Die Verpackungsmaterialien sind nach umweltverträglichen und entsorgungstechnischen Gesichtspunkten ausgewählt und deshalb recycelbar.

Das Rückführen der Verpackung in den Materialkreislauf spart Rohstoffe und verringert das Abfallaufkommen. Ihr Fachhändler nimmt die Verpackung zurück.

Verpackungsteile (z. B. Folien, Styropor) können für Kinder gefährlich sein. Es besteht Erstickungsgefahr! Bewahren Sie Verpackungsteile außerhalb der Reichweite von Kindern auf und entsorgen Sie sie so schnell wie möglich.

Entsorgung des Altgerätes

Elektrische und elektronische Altgeräte enthalten vielfach noch wertvolle Materialien. Sie enthalten aber auch schädliche Stoffe, die für ihre Funktion und Sicherheit notwendig waren. Im Restmüll oder bei falscher Behandlung können diese der menschlichen Gesundheit und der Umwelt schaden. Geben Sie Ihr Altgerät deshalb auf keinen Fall in den Restmüll.

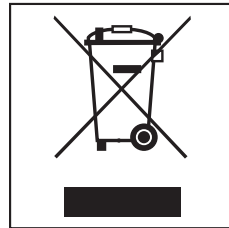

Nutzen Sie stattdessen die an Ihrem Wohnort eingerichtete Sammelstelle zur Rückgabe und Verwertung elektrischer und elektronischer Altgeräte. Informieren Sie sich gegebenenfalls bei Ihrem Händler.

Bitte sorgen Sie dafür, dass Ihr Altgerät bis zum Abtransport kindersicher aufbewahrt wird.

Sicherheitshinweise und Warnungen

Diese Dunstabzugshaube entspricht den vorgeschriebenen Sicherheitsbestimmungen. Ein unsachgemäßer Gebrauch kann jedoch zu Schäden an Personen und Sachen führen.

Lesen Sie die Gebrauchsanweisung durch, bevor Sie die Dunstabzugshaube in Betrieb nehmen. Sie enthält wichtige Hinweise für die Montage, die Sicherheit, den Gebrauch und die Wartung der Dunstabzugshaube. Dadurch schützen Sie sich und verhindern Schäden am Gerät.

Bewahren Sie die Gebrauchsanweisung auf, und geben Sie sie einem eventuellen Nachbesitzer weiter.

Bestimmungsgemäße Verwendung

- ▶ Diese Dunstabzugshaube ist dazu bestimmt, im Haushalt und in haushaltsähnlichen Aufstellumgebungen verwendet zu werden, wie beispielsweise
 - in Läden, Büros und anderen ähnlichen Arbeitsumgebungen
 - in landwirtschaftlichen Anwesen
 - von Kunden in Hotels, Motels, Frühstückspensionen und weiteren typischen Wohnumfeldern.
- ▶ Benutzen Sie die Dunstabzugshaube ausschließlich im haushaltsüblichen Rahmen zur Absaugung und Reinigung von Kochwrasen, die bei der Zubereitung von Speisen entstehen.

▶ Diese Dunstabzugshaube ist nicht für den Gebrauch im Außenbereich bestimmt.

Alle anderen Anwendungsarten sind unzulässig. Miele haftet nicht für Schäden, die durch bestimmungswidrigen Gebrauch oder falsche Bedienung verursacht werden.

▶ Personen, die aufgrund ihrer physischen, sensorischen oder geistigen Fähigkeiten oder ihrer Unerfahrenheit oder Unkenntnis nicht in der Lage sind, die Dunstabzugshaube sicher zu bedienen, dürfen diese Dunstabzugshaube nicht ohne Aufsicht oder Anweisung durch eine verantwortliche Person benutzen.

Kinder im Haushalt

- ▶ Beaufsichtigen Sie Kinder, die sich in der Nähe der Dunstabzugshaube aufhalten. Lassen Sie Kinder nie mit dem Gerät spielen.
- ▶ Kinder unter acht Jahren müssen von der Dunstabzugshaube ferngehalten werden, es sei denn, sie werden ständig beaufsichtigt.
- ▶ Kinder ab acht Jahren dürfen die Dunstabzugshaube nur ohne Aufsicht benutzen, wenn ihnen die Bedienung so erklärt wurde, dass sie das Gerät sicher bedienen können. Kinder müssen mögliche Gefahren einer falschen Bedienung erkennen können.

Sicherheitshinweise und Warnungen

▶ Beachten Sie bei Dunstabzugshauben, die mit Halogenlampen ausgestattet sind, dass die Lampen im Betrieb sehr heiß werden und auch noch einige Zeit nach dem Ausschalten heiß bleiben. Halten Sie Kinder von den Lampen fern, bis sie soweit abgekühlt sind, dass jegliche Verbrennungsgefahr ausgeschlossen ist.

Technische Sicherheit

▶ Kontrollieren Sie die Dunstabzugshaube vor der Montage auf sichtbare Schäden. Nehmen Sie ein beschädigtes Gerät auf keinen Fall in Betrieb. Ein beschädigtes Gerät kann Ihre Sicherheit gefährden!

▶ Vergleichen Sie vor dem Anschließen der Dunstabzugshaube unbedingt die Anschlussdaten (Spannung und Frequenz) auf dem Typenschild mit denen des Elektronetzes. Diese Daten müssen unbedingt übereinstimmen, damit keine Schäden am Gerät auftreten. Im Zweifelsfall fragen Sie Ihre Elektro-Fachkraft.

▶ Die elektrische Sicherheit der Dunstabzugshaube ist nur dann gewährleistet, wenn sie an ein vorschriftsmäßig installiertes Schutzleitersystem angeschlossen wird. Es ist sehr wichtig, dass diese grundlegende Sicherheitsvoraussetzung vorhanden ist. Lassen Sie im Zweifelsfall die Hausinstallation durch eine Elektro-Fachkraft überprüfen. Der Hersteller kann nicht für Schäden verantwortlich gemacht werden, die durch einen fehlenden oder unterbrochenen Schutzleiter verursacht werden (z. B. elektrischer Schlag).

▶ Der Anschluss der Dunstabzugshaube an das Elektronetz darf nicht über Mehrfachsteckdosen oder Verlängerungskabel erfolgen, da sie nicht die nötige Sicherheit gewähren (z. B. Überhitzungsgefahr).

▶ Benutzen Sie die Dunstabzugshaube nur im montierten Zustand, damit die sichere Funktion gewährleistet ist.

▶ Öffnen Sie das Gehäuse nur so weit es im Rahmen der Montage und Reinigung beschrieben ist. Auf keinen Fall weitere Teile des Gehäuses öffnen. Eventuelles Berühren spannungsführender Anschlüsse sowie Verändern des elektrischen und mechanischen Aufbaus ist gefährlich für Sie und führt möglicherweise zu Funktionsstörungen der Dunstabzugshaube.

▶ Installations- und Wartungsarbeiten sowie Reparaturen dürfen nur vom Hersteller autorisierte Fachkräfte durchführen. Durch unsachgemäße Installations- und Wartungsarbeiten oder Reparaturen können erhebliche Gefahren für den Benutzer entstehen, für die der Hersteller nicht haftet.

▶ An der Netzanschlussleitung darf nicht gezogen werden. Sie darf nicht zur Befestigung zusätzlicher Bauteile genutzt werden (z.B. eines Zwischenbodens).

▶ Ein beschädigtes Anschlusskabel darf aus Sicherheitsgründen nur von qualifizierten Fachleuten ausgetauscht werden.

Sicherheitshinweise und Warnungen

- ▶ Defekte Bauteile dürfen nur gegen Miele Originalteile ausgetauscht werden. Nur bei diesen Teilen gewährleistet der Hersteller, dass sie die Sicherheitsanforderungen erfüllen.
- ▶ Bei Installations- und Wartungsarbeiten sowie Reparaturen muss die Dunstabzugshaube vom Netz getrennt sein. Sie ist nur dann elektrisch vom Netz getrennt, wenn eine der folgenden Bedingungen erfüllt ist:
 - die Sicherungen der Hausinstallation ausgeschaltet sind.
 - die Schraubsicherungen der Hausinstallation ganz herausgeschraubt sind.
- ▶ Diese Dunstabzugshaube darf nicht an nichtstationären Aufstellungsorten (z.B. Schiffen) betrieben werden.

Sachgemäßer Gebrauch

- ▶ Arbeiten Sie nie mit offener Flamme unter der Dunstabzugshaube; so ist z. B. das Flambieren und das Grillen mit offener Flamme verboten.
Die eingeschaltete Dunstabzugshaube zieht die Flammen in den Filter. Durch aufgesaugtes Küchenfett besteht Brandgefahr!
- ▶ Lassen Sie eine Gaskochstelle nie ohne aufgesetztes Kochgeschirr brennen. Schalten Sie auch bei kurzzeitigem Herunternehmen des Kochgeschirrs die Gaskochstelle aus. Regeln Sie die Flamme so, dass sie keinesfalls über das Kochgeschirr hinausragt.
Vermeiden Sie das übermäßige Erhitzen des Kochgeschirrs (z.B. beim Kochen mit einem Wok). Die Dunstabzugshaube kann durch die starke Hitze einwirkung beschädigt werden.
- ▶ Schalten Sie die Dunstabzugshaube immer ein, wenn eine Kochstelle benutzt wird.
Bei nicht eingeschalteter Dunstabzugshaube kann sich Kondenswasser ansammeln. Hierdurch können Korrosionsschäden am Gerät entstehen.
- ▶ Beaufsichtigen Sie Töpfe, Pfannen und Frittiergeräte, wenn Sie mit Ölen und Fetten arbeiten. Auch das Grillen über Elektro-Grillgeräten muss unter ständiger Aufsicht erfolgen. Überhitzte Öle und Fette können sich selbst entzünden und dadurch die Dunstabzugshaube in Brand setzen.

Sicherheitshinweise und Warnungen

► Benutzen Sie die Dunstabzugshaube nie ohne Fettfilter.

Dadurch vermeiden Sie Fett- und Schmutzablagerungen im Gerät. Diese beeinträchtigen die Funktion.

► Reinigen oder wechseln Sie die Filter in regelmäßigen Abständen. Ein überfetteter Filter bedeutet Brandgefahr! (siehe "Reinigung und Pflege")

► Beachten Sie, dass sich die Dunstabzugshaube beim Kochen durch die aufsteigende Hitze stark erwärmen kann.

Berühren Sie das Gehäuse und die Fettfilter erst, wenn sich die Dunstabzugshaube abgekühlt hat.

► Verwenden Sie zum Reinigen der Dunstabzugshaube auf keinen Fall ein Dampf-Reinigungsgerät. Der Dampf kann an spannungsführende Teile der Dunstabzugshaube gelangen und einen Kurzschluss verursachen.

Sachgemäße Montage

► Beachten Sie die Angaben des Herstellers des verwendeten Kochgerätes, ob darüber der Betrieb einer Dunstabzugshaube möglich ist.

► Sofern vom Hersteller des Kochgerätes keine größeren Sicherheitsabstände vorgegeben werden, sind zwischen Kochgerät und Unterkante der Dunstabzugshaube die im Kapitel "Gerätegröße" angegebenen Abstände zu beachten.

Sollten verschiedene Kochgeräte unter der Dunstabzugshaube betrieben werden, für die unterschiedliche Sicherheitsabstände gelten, ist der größte angegebene Sicherheitsabstand zu beachten.

► Über Feuerungsstätten mit festen Brennstoffen darf die Dunstabzugshaube nicht montiert werden.

Zubehör

► Zubehörteile dürfen nur dann an- oder eingebaut werden, wenn sie ausdrücklich von Miele freigegeben sind. Wenn andere Teile an- oder eingebaut werden, gehen Ansprüche aus Garantie, Gewährleistung und/oder Produkthaftung verloren.

Der Hersteller kann nicht für Schäden verantwortlich gemacht werden, die infolge von Nichtbeachtung der Sicherheitshinweise und Warnungen verursacht werden.

Gerätebeschreibung

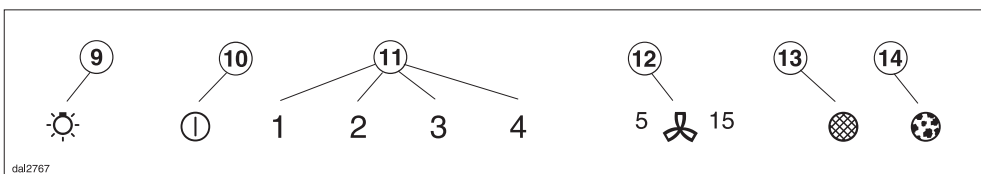
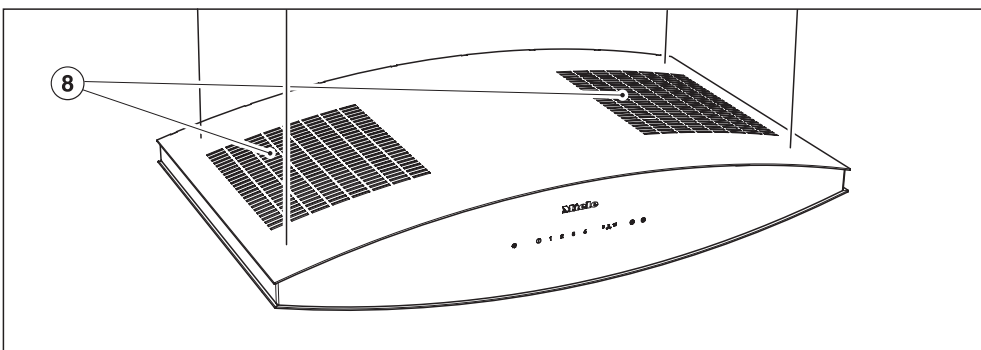
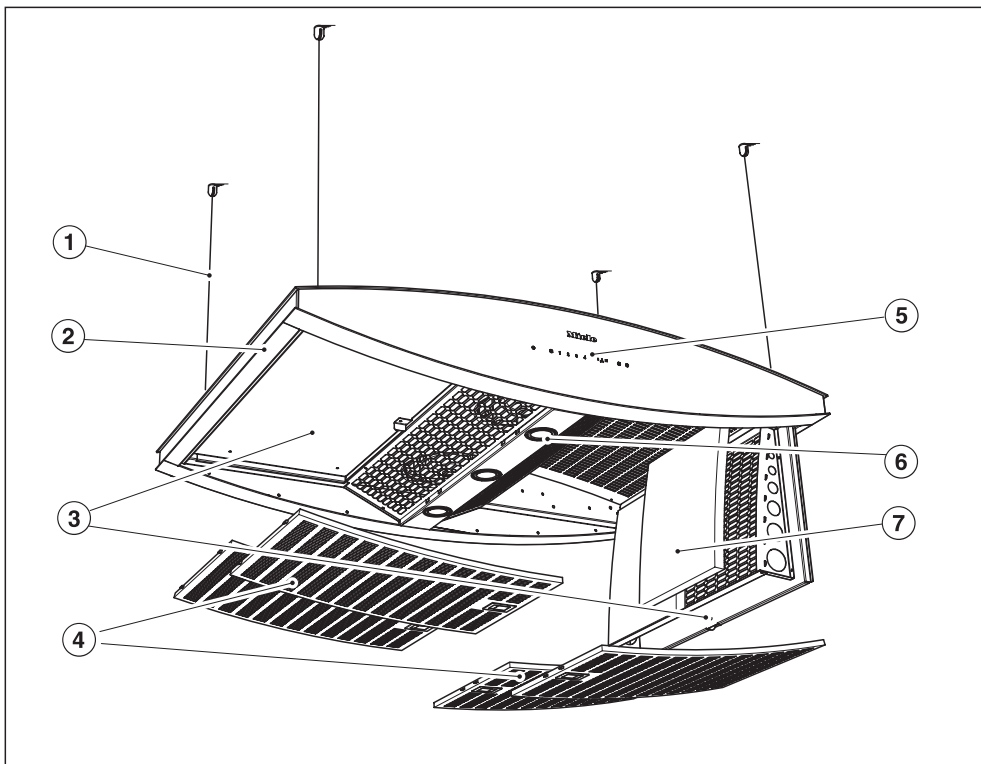

dal2767

① **Aufhängung**

② **Wrasenschirm**

③ **Aufnahmen für die Geruchsfilter**

④ **Fettfilter**

⑤ **Bedienelemente**

Die Symbole dienen als Sensortasten. Berühren Sie zum Wählen der Funktionen die Sensortasten. Zur Bestätigung ertönt ein kurzer Signalton.

⑥ **Kochstellenbeleuchtung**

⑦ **Geruchsfilter (4 Stück)**

⑧ **Ausblasgitter**

⑨ **Sensortaste für die Kochstellenbeleuchtung**

Mit der Taste können Sie die Kochstellenbeleuchtung ein- und ausschalten und die Helligkeit dimmen.

⑩ **Sensortaste zum Ein- und Ausschalten des Gebläses**

⑪ **Sensortasten zur Einstellung der Gebläseleistung**

⑫ **Sensortaste für die Nachlauf-Funktion**

Hiermit können Sie die Nachlauffunktion aktivieren. Das Gebläse wird nach wahlweise 5 oder 15 Minuten automatisch abgeschaltet.

⑬ **Fettfilter-Sensortaste**

Die Sensortaste leuchtet, wenn die Fettfilter gereinigt werden müssen.

Mit der Sensortaste kann jederzeit nach Reinigung der Fettfilter der Betriebsstundenzähler zurückgesetzt werden (siehe "Reinigung und Pflege").

Außerdem ist die Abfrage und Änderung der Betriebsstunden möglich.

⑭ **Geruchsfilter-Sensortaste**

Die Sensortaste leuchtet, wenn die Geruchsfilter ausgetauscht werden müssen. Dazu ist bei der ersten Inbetriebnahme der Betriebsstundenzähler zu aktivieren.

Mit der Taste kann jederzeit nach Wechsel des Geruchsfilters der Betriebsstundenzähler zurückgesetzt werden (siehe "Reinigung und Pflege").

Außerdem ist die Abfrage und Änderung der Betriebsstunden möglich.

Zur Handhabung der Funktionen beachten Sie das Kapitel "Bedienung".

Funktionsbeschreibung

Die Dunstabzugshaube arbeitet im Umluftbetrieb:

Die angesaugte Luft wird durch die Fettfilter und zusätzlich durch 4 **Geruchsfilter** gereinigt. Die Luft wird durch Ausblasgitter an der Oberseite der Dunstabzugshaube in die Küche zurückgeführt.

Achten Sie vor dem ersten Benutzen darauf, dass die Geruchsfilter eingesetzt sind, siehe "Reinigung und Pflege".

Con@ctivity

Diese Dunstabzugshaube ist kommunikationsfähig.

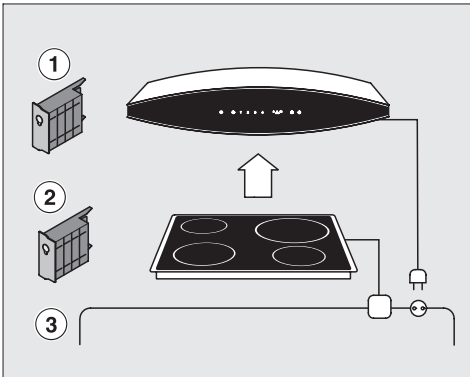

Das nachkaufbare Kommunikationsmodul XKM 2000 DA ① erlaubt die automatische Steuerung der Dunstabzugshaube in Abhängigkeit vom Betriebszustand eines autarken Miele Elektro-Kochfeldes.

Voraussetzung für die Kommunikation ist, dass auch das Kochfeld mit dem zugehörigen Kommunikationsmodul ② ausgestattet ist.

Das Kochfeld übermittelt die Informationen zum Betriebszustand über das Stromnetz (Powerline) ③ an die Dunstabzugshaube.

- Bei Einschalten des Kochfeldes wird auch die Kochstellenbeleuchtung und nach kurzer Zeit das Gebläse der Dunstabzugshaube eingeschaltet.
- Während des Kochens wählt die Dunstabzugshaube abhängig von der Anzahl der eingeschalteten Kochfelder und der gewählten Kochstufen automatisch die entsprechende Gebläsestufe.
- Nach dem Kochen schaltet sich das Gebläse und die Kochstellenbeleuchtung nach einer Nachlaufzeit automatisch aus.

Das Kommunikationsmodul wird in der Dunstabzugshaube im Bereich des Gebläses montiert und mit der Steuerung der Dunstabzugshaube verbunden. Dazu ist zusätzlich der gerätespezifische Steuerleitungssatz erforderlich.

Detaillierte Informationen zu Funktion und Montage entnehmen Sie der Gebrauchsanweisung des XKM 2000 DA und der Montageanweisung des Steuerleitungssatzes.

Der Einbau muss durch einen Miele Kundendiensttechniker oder eine Elektrofachkraft erfolgen.

Kommunikationsmodul
XKM 2000 DA M.-Nr. 7 209 000

Steuerleitungssatz
DA 7090 W, 7000 D . . M.-Nr. 7 944 580

Bedienung

Gebläse einschalten ①

- Berühren Sie die Ein/Aus-Taste ①.

Das Gebläse schaltet auf Stufe **2**. Die Ein/Aus-Taste ① und die Taste **2** leuchten.

Leistungsstufe wählen

Dem normalen Kochen dienen je nach Intensität der Kochdünste die Leistungsstufen **1** bis **3**.



- Wählen Sie durch Berühren der Sensortasten **1** bis **3** die gewünschte Leistungsstufe.

Intensivstufe

- Für vorübergehende starke Wrasen- und Geruchsentwicklung, z. B. beim Anbraten, wählen Sie die Stufe **4** als Intensivstufe.

Automatische Abschaltung der Intensivstufe

Sie haben die Möglichkeit, die Intensivstufe so einzustellen, dass das Gebläse immer nach 10 Minuten automatisch auf Stufe **3** zurückschaltet.

- Gebläse und Kochstellenbeleuchtung müssen dazu ausgeschaltet sein.
- Berühren Sie die Nachlauf-Taste  ca. 10 Sekunden, bis die Sensortaste **1** leuchtet.
- Berühren Sie anschließend nacheinander
 - die Beleuchtungs-Taste ,
 - die Taste **1** und wieder
 - die Beleuchtungs-Taste .

Ist die automatische Abschaltung nicht aktiviert, blinken die Tasten **1** und **4**.

- Zum Aktivieren der automatischen Abschaltung die Taste **4** berühren. Die Tasten **1** und **4** leuchten dauernd. Zum Deaktivieren die Sensortaste **1** berühren.
- Bestätigen Sie den Vorgang durch Berühren der Nachlauf-Taste .





Erfolgt die Bestätigung nicht innerhalb von 4 Minuten, wird die alte Einstellung beibehalten.

Nachlauf-Funktion "5 15"

Es ist empfehlenswert, das Gebläse nach dem Kochen noch einige Minuten weiterlaufen zu lassen.

Damit wird die Küchenluft von verbliebenen Wrasen und Gerüchen gereinigt.

Die Nachlauf-Funktion bietet die Möglichkeit, dass sich das Gebläse nach einer vorgewählten Zeit automatisch abschaltet.

- Berühren Sie nach dem Kochen bei eingeschaltetem Gebläse die Nachlauf-Taste  –
- 1-mal: Das Gebläse schaltet sich nach 5 Minuten aus (**5 ** leuchtet).
- 2-mal: Das Gebläse schaltet sich nach 15 Minuten aus (** 15** leuchtet).
- Wenn Sie die Nachlauf-Taste  erneut berühren, bleibt das Gebläse eingeschaltet (**5  15** erlischt).

Gebläse ausschalten

- Schalten Sie das Gebläse durch Berühren der Ein/Aus-Taste  aus.

Kochstellenbeleuchtung

Die Kochstellenbeleuchtung können Sie unabhängig vom Gebläse ein- oder ausschalten.



Kochstellenbeleuchtung einschalten

- Berühren Sie zum Einschalten kurz die Beleuchtungs-Taste .

Die Beleuchtung schaltet auf maximale Helligkeit.

Kochstellenbeleuchtung dimmen

Sie haben die Möglichkeit, die Helligkeit des Lichtes stufenlos zu variieren.

- Halten Sie dazu bei eingeschaltetem Licht die Beleuchtungs-Taste  gedrückt. Das Licht wird dunkler, bis Sie die Taste loslassen.
- Wenn Sie die Beleuchtungs-Taste  erneut gedrückt halten, wird das Licht wieder heller, bis Sie die Taste loslassen.

Wenn Sie die Beleuchtungs-Taste  gedrückt halten, erfolgt ein ständiger Wechsel hell/dunkel.

Kochstellenbeleuchtung ausschalten

- Durch kurzes Berühren der Beleuchtungs-Taste  wird das Licht ausgeschaltet.

Bedienung

Betriebsstundenzähler

Die Zeit, die die Dunstabzugshaube in Betrieb ist, wird vom Gerät gespeichert.

Die Betriebsstundenzähler signalisieren, wenn Fettfilter oder Geruchsfilter gereinigt oder gewechselt werden müssen.

Betriebsstundenzähler Fettfilter

Nach einer Betriebszeit von 30 Stunden oder der selbst gewählten Betriebszeit leuchtet die Fettfilter-Taste 

Die Fettfilter müssen dann gereinigt und der Betriebsstundenzähler zurückgesetzt werden (siehe "Reinigung und Pflege").

Betriebsstundenzähler Fettfilter ändern

Der Betriebsstundenzähler lässt sich an die Kochgewohnheiten anpassen.

Werkseitig eingestellt ist ein Reinigungs-Intervall von 30 Stunden.



Eine kürzere Zeit von 20 Stunden ist sinnvoll, wenn Sie viel braten und fritieren.

Auch wenn Sie nur gelegentlich kochen, ist ein kurzer Reinigungsintervall sinnvoll.

Dadurch wird verhindert, dass sich angesammeltes Fett verhärtet und die Reinigung erschwert.

Ein längerer Reinigungs-Intervall von 40 oder 50 Stunden ist wählbar, wenn Sie regelmäßig sehr fettarm kochen.

Zum Ändern der Betriebszeit:

- Schalten Sie das Gebläse mit der Ein/Aus-Taste  aus.
- Berühren Sie gleichzeitig die Nachlauf-Taste  und die Fettfilter-Taste .

Die Fettfilter-Taste  und eine der Sensortasten **1** bis **4** blinken.

Die Sensortasten **1** bis **4** zeigen die eingestellte Zeit an:

- Sensortaste **1** = 20 Stunden
- Sensortaste **2** = 30 Stunden
- Sensortaste **3** = 40 Stunden
- Sensortaste **4** = 50 Stunden



- Um eine kürzere Zeit zu wählen die Sensortaste **1** berühren, für eine längere Zeit die Sensortaste **4** berühren, bis die gewünschte Zeit eingestellt ist.
- Bestätigen Sie den Vorgang durch Berühren der Fettfilter-Taste .

Alle Lampen erlöschen.

Erfolgt die Bestätigung nicht innerhalb von 4 Minuten, wird die alte Einstellung beibehalten.

Betriebsstundenzähler Fettfilter abfragen

Vor Ablauf der Betriebszeit können Sie sich anzeigen lassen, wie viel Prozent der Zeit bereits abgelaufen ist.

- Schalten Sie das Gebläse mit der Ein/Aus-Taste  ein.
- Halten Sie die Fettfilter-Taste  gedrückt.

Eine oder mehrere der Sensortasten **1** bis **4** blinken.

Die Anzahl der blinkenden Sensortasten gibt die abgelaufene Betriebszeit in Prozent an.

Sensortaste 1	=	25 %
Sensortasten 1 und 2	=	50 %
Sensortasten 1 bis 3	=	75 %
Sensortasten 1 bis 4	=	100 %

- Wenn Sie die Fettfilter-Taste  loslassen, wird wieder die aktuelle Gebläsestufe angezeigt.

Beim Ausschalten der Dunstabzugshaube oder bei Stromausfall bleiben die abgelaufenen Betriebsstunden gespeichert.

Betriebsstundenzähler Geruchsfilter

Der Betriebsstundenzähler für die Geruchsfilter ist **werkseitig nicht aktiviert**.



Stellen Sie für den Umluftbetrieb die Betriebszeit entsprechend Ihren Kochgewohnheiten ein.

Nach der vorgewählten Betriebszeit leuchtet die Kontrolllampe der Sensortaste .

- Die Geruchsfilter müssen dann gewechselt werden.

Der Betriebsstundenzähler muss anschließend wieder zurückgesetzt werden (siehe "Reinigung und Pflege").

Betriebsstundenzähler Geruchsfilter aktivieren/ändern

- Schalten Sie das Gebläse mit der Ein/Aus-Taste  aus.
- Berühren Sie gleichzeitig die Nachlauf-Taste  und die Geruchsfilter-Taste .

Die Geruchsfilter-Taste  und eine der Sensortasten **1** bis **4** blinken.

Die Sensortasten **1** bis **4** zeigen die eingestellte Zeit an:

Sensortaste 1	=	120 Stunden
Sensortaste 2	=	180 Stunden
Sensortaste 3	=	240 Stunden
Sensortaste 4	=	deaktiviert

- Um eine kürzere Zeit zu wählen die Sensortaste **1** berühren, für eine längere Zeit die Sensortaste **4** berühren, bis die gewünschte Zeit eingestellt ist.

Bedienung



- Bestätigen Sie den Vorgang mit der Geruchsfilter-Taste .

Alle Lampen erlöschen.

Erfolgt die Bestätigung nicht innerhalb von 4 Minuten, wird die alte Einstellung beibehalten.

Betriebsstundenzähler Geruchsfilter abfragen

Vor Ablauf der Betriebszeit können Sie sich anzeigen lassen, wie viel Prozent der Zeit bereits abgelaufen ist.

- Schalten Sie das Gebläse mit der Ein/Aus-Taste  ein.
- Halten Sie die Geruchsfilter-Taste  gedrückt.

Eine oder mehrere der Sensortasten **1** bis **4** blinken.

Die Anzahl der blinkenden Sensortasten gibt die abgelaufene Betriebszeit in Prozent an.



Sensortaste 1	=	25 %
Sensortasten 1 und 2	=	50 %
Sensortasten 1 bis 3	=	75 %
Sensortasten 1 bis 4	=	100 %

Beim Ausschalten der Dunstabzugshaube oder bei Stromausfall bleiben die abgelaufenen Betriebsstunden gespeichert.

Signalton Sensortasten

Beim Wählen einer Funktion mit den Sensortasten ertönt zur Bestätigung ein kurzer Signalton.

Der Signalton kann deaktiviert werden.

- Schalten Sie das Gebläse mit der Ein/Aus-Taste  aus.
- Berühren Sie gleichzeitig die Sensortaste **4** und die Fettfilter-Taste  ca. 5 Sekunden lang, bis ein kurzer Signalton ertönt. Anschließend ist der Signalton für alle Funktionen ausgeschaltet.
- Um den Signalton wieder zu aktivieren, verfahren Sie in gleicher Weise.

Nachdem die Dunstabzugshaube vom Elektonetz getrennt war oder nach einem Stromausfall ist der Signalton unabhängig von der letzten Einstellung wieder aktiviert.

Sicherheitsausschaltung nach 10 Stunden

Wird die eingeschaltete Dunstabzugshaube 10 Stunden lang nicht bedient, schaltet sich das Gebläse automatisch ab.

Die Beleuchtung bleibt eingeschaltet.

- Das Gebläse kann wieder eingeschaltet werden, indem Sie die Ein/Aus-Taste  berühren.

 Vor jeder Wartung und Pflege die Dunstabzugshaube vom Elektronetz trennen, dazu

- die Sicherung der Hausinstallation ausschalten, oder
- die Schraubsicherung der Hausinstallation ganz heraus-schrauben.

 Die Halogenlampen werden im Betrieb sehr heiß. Auch gewisse Zeit nach dem Ausschalten besteht Verbrennungsgefahr!

Außerdem können die heißen Lampen durch feuchtes Reinigen beschädigt werden.

Warten Sie nach dem Ausschalten einige Minuten, bevor Sie mit der Reinigung beginnen.

Nicht zu verwenden sind

- soda-, säure-, chlorid- oder lösungsmittelhaltige Reinigungsmittel,
- scheuernde Reinigungsmittel, wie z.B. Scheuerpulver, Scheuermilch, scheuernde Schwämme, wie z. B. Topfchwämme oder gebrauchte Schwämme, die noch Reste von Scheuermitteln enthalten.
- scharfe Metallschaber,
- Backofenspray.

Gehäuse

Die Oberflächen und Bedienelemente sind empfindlich gegen Kratzer und Schnitte. Beachten Sie daher die folgenden Reinigungshinweise.

- Reinigen Sie alle Oberflächen und Bedienelemente nur mit einem Schwammtuch, Spülmittel und warmem Wasser.
- Trocknen Sie die Oberflächen anschließend mit einem weichen Tuch.
- Die Glasflächen können zusätzlich mit einem handelsüblichen Glasreiniger behandelt werden.

Reinigung und Pflege

Fettfilter

Reinigen Sie die Fettfilter spätestens dann, wenn die Fettfilter-Taste  leuchtet.

Empfehlenswert ist es, die Fettfilter alle 3–4 Wochen zu reinigen, da sich angesammeltes Fett über einen längeren Zeitraum verhärtet und die Reinigung erschwert.

 Ein überfetteter Filter bedeutet Brandgefahr!

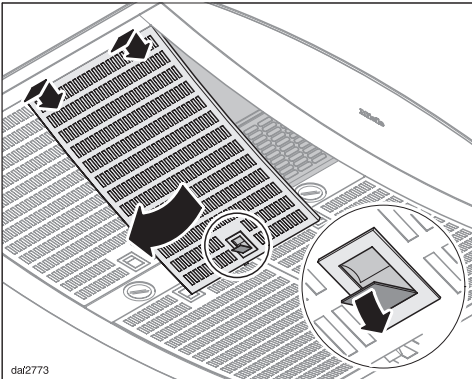

- Die Verriegelung des Fettfilters öffnen, den Fettfilter ca. 45° nach unten schwenken, aushaken und herausnehmen.

Um Beschädigungen der Filter und der Kochfläche zu vermeiden, die Fettfilter beim Hantieren sicher festhalten.

Reinigung der Fettfilter von Hand

- Reinigen Sie die Fettfilter mit einer Spülbürste in warmem Wasser, dem ein mildes Handspülmittel zugegeben wird.
Verwenden Sie Handspülmittel nicht konzentriert.

Nicht zu verwenden sind

- kalklösende Reinigungsmittel,
- Scheuerpulver, Scheuermilch oder aggressive Allzweckreiniger.
- Backofenspray

Reinigung der Fettfilter in der Geschirrspülmaschine

- Die Fettfilter in den Unterkorb legen. Achten Sie darauf, dass sich der Sprüharm frei bewegen kann.
- Die Fettfilter bei maximal 65° C spülen. Wählen Sie dazu bei einer Miele Geschirrspülmaschine das Automatic-Programm.
- Verwenden Sie einen milden Geschirrspülmaschinen-Reiniger.



Bei der Reinigung der Fettfilter in der Geschirrspülmaschine kann es je nach verwendetem Reiniger zu bleibenden Verfärbungen der innenliegenden Filterflächen kommen. Dies hat keinen Einfluss auf die Funktion der Fettfilter.

- Legen Sie nach dem Reinigen die Fettfilter zum Trocknen auf eine saugfähige Unterlage.

- Reinigen Sie bei herausgenommenen Fettfiltern auch die zugänglichen Gehäuseteile. Dadurch beugen Sie der Brandgefahr vor.
- Setzen Sie die Fettfilter wieder ein.

Betriebsstundenzähler Fettfilter zurücksetzen

Setzen Sie nach der Reinigung den Betriebsstundenzähler zurück.

- Berühren Sie bei eingeschaltetem Gebläse die Fettfilter-Taste  für ca. 3 Sekunden, bis nur noch die Sensortaste **1** blinkt. Das Licht der Fettfilter-Taste  erlischt.

Wenn Sie die Fettfilter **vor** Ablauf der Betriebsstunden reinigen:

- Berühren Sie die Fettfilter-Taste  für ca. 6 Sekunden, bis nur noch die Sensortaste **1** blinkt.

Reinigung und Pflege

Geruchsfilter einsetzen / austauschen

Zu den Fettfiltern werden vier Geruchsfilter eingesetzt werden. Diese binden die beim Kochen anfallenden Geruchsstoffe.

Sie werden im Wrasenschirm unterhalb der Ausblasgitter eingesetzt.

Sie erhalten die Geruchsfilter im Fachhandel oder beim Kundendienst.

Typ und Bezeichnung entnehmen Sie dem Kapitel "Technische Daten".

- Zur Montage oder Wechsel der Geruchsfilter müssen die Fettfilter wie zuvor beschrieben herausgenommen werden.

Auf der rechten und linken Seite im Gehäuse befinden sich die Aufnahmen für die Geruchsfilter.

Führen sie folgende Arbeitsschritte für beide Seiten aus:

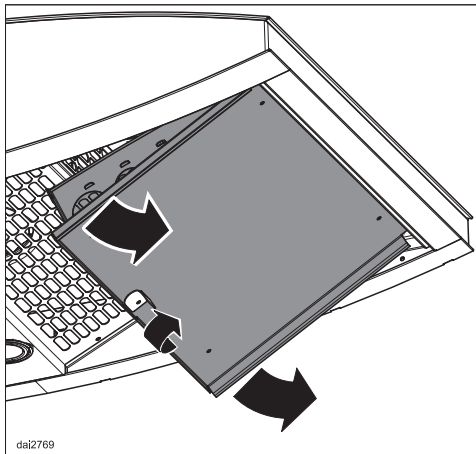

- Die Verriegelung öffnen und die Aufnahme nach unten klappen.
- Die Geruchsfilter aus der Verpackung nehmen.

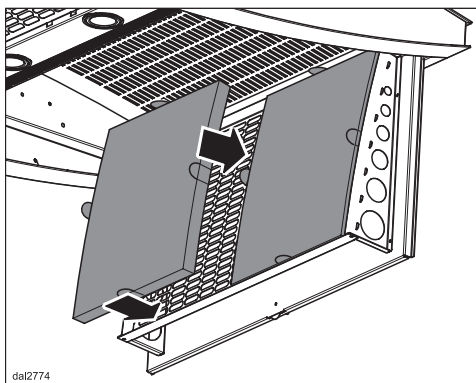

- Die Geruchsfilter nebeneinander in den Rahmen der Aufnahme einsetzen.
- Die Aufnahme wieder schließen.

Beim ersten Einsetzen:

- Aktivieren Sie den Betriebsstundenzähler (siehe Kapitel "Bedienung").

Tauschen Sie die Geruchsfilter immer dann aus, wenn

– die Geruchsfilter-Taste  leuchtet

oder



– die Geruchsstoffe nicht mehr ausreichend gebunden werden.

Spätestens sollten sie jedoch alle 2 Jahre gewechselt werden.

Die gebrauchten Geruchsfilter können Sie im Hausmüll entsorgen.

Betriebsstundenzähler Geruchsfilter zurücksetzen

Setzen Sie nach dem Wechsel den Betriebsstundenzähler zurück.

- Bei eingeschaltetem Gebläse die Geruchsfilter-Taste  für ca. 3 Sekunden berühren, bis nur noch die Sensortaste **1** blinkt.
Das Licht der Geruchsfilter-Taste  erlischt.

Wenn Sie die Geruchsfilter **vor** Ablauf der Betriebsstunden wechseln:

- Berühren Sie die Geruchsfilter-Taste  für ca. 6 Sekunden, bis nur noch die Sensortaste **1** blinkt.

Reinigung und Pflege

Halogen-Leuchtmittel wechseln

 Trennen Sie vor jeder Wartung und Pflege die Dunstabzugshaube vom Elektonetz (siehe Kapitel "Sicherheitshinweise und Warnungen").

 Die Halogenlampen werden im Betrieb sehr heiß. Auch gewisse Zeit nach dem Ausschalten besteht Verbrennungsgefahr. Warten Sie einige Minuten, bevor Sie die Halogen-Leuchtmittel wechseln.

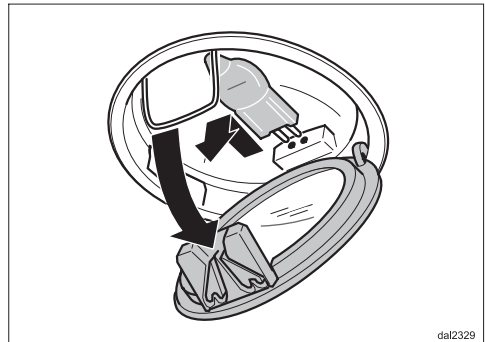
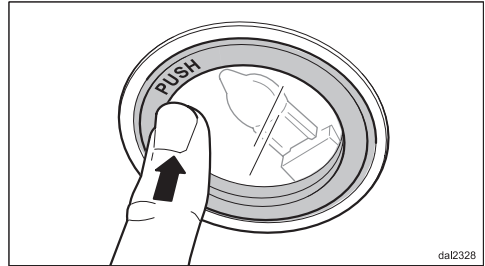

- Zum Wechseln des Halogen-Leuchtmittels die Lampenabdeckung leicht nach oben drücken. Die Abdeckung öffnet sich und kann nach unten geklappt werden.
- Ziehen Sie das Halogen-Leuchtmittel aus der Steckfassung.
- Das neue Halogen-Leuchtmittel (12 V, 20 W, Sockel G4) mit einem Tuch oder Handschuh in die Fassung einsetzen und vorsichtig hineindrücken. Beachten Sie die Hinweise des Herstellers.
- Die Lampenabdeckung wieder zu klappen und einrasten.

Bei Störungen, die nicht selbst beseitigt werden können, benachrichtigen Sie

– Ihren Miele Fachhändler

oder

– den Miele Werkkundendienst

Die Telefonnummer des Werkkundendienstes finden Sie auf der Rückseite dieser Gebrauchsanweisung.

Der Kundendienst benötigt Modellbezeichnung und Fabrikationsnummer Ihrer Dunstabzugshaube. Beide Angaben finden Sie auf dem Typenschild, das nach dem Herausnehmen des Fettfilters sichtbar ist.

Garantiezeit und Garantiebedingungen

Die Garantiezeit beträgt 2 Jahre.

Weitere Informationen entnehmen Sie bitte den mitgelieferten Garantiebedingungen.

Gerätemaße

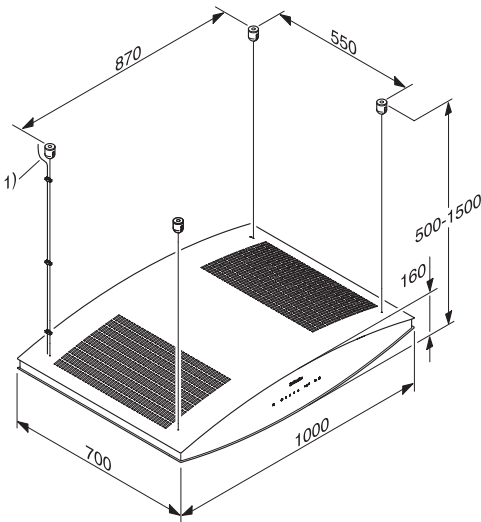

1) Netzanschlussleitung, 180 cm lang

Abstand zwischen Kochstelle und Dunstabzugshaube (S)

Sofern vom Hersteller des Kochgerätes keine größeren Sicherheitsabstände vorgegeben werden, ist zwischen Kochgerät und der Unterkante der Dunstabzugshaube folgender Sicherheitsabstand **mindestens** einzuhalten:

Kochgerät	Abstand S
Elektro-Kochstelle	450 mm
Elektro-Grill	650 mm
Frittiergerät (elektrisch)	650 mm
Mehrflammige Gas-Kochstelle mit maximal 12,6 kW Gesamtleistung, bei der kein Brenner mehr als 4,5 kW leistet.	650 mm
Mehrflammige Gas-Kochstelle mit einer Gesamtleistung von mehr als 12,6 kW, oder eine mehrflammige Gas-Kochstelle, bei der ein Brenner mehr als 4,5 kW leistet.	760 mm
Einzel-Gas-Kochstelle mit maximal 6 kW Leistung	650 mm
Einzel-Gas-Kochstelle mit mehr als 6 kW Leistung	760 mm

Beachten Sie dazu auch das Kapitel "Sicherheitshinweise und Warnungen".

- Für ein freies und unkompliziertes Arbeiten unter der Dunstabzugshaube ist auch über Elektro-Kochstellen ein Abstand von min. 650 mm empfehlenswert.
- Berücksichtigen Sie bei der Wahl der Montagehöhe die Körpergröße der Benutzer. Es sollte ihnen ein freies Arbeiten an der Kochstelle und eine optimale Bedienung der Dunstabzugshaube möglich sein.
- Beachten Sie, dass die Kochwrasen mit zunehmendem Abstand zur Kochstelle schlechter erfasst werden.
- Berücksichtigen Sie über den Ausblasgittern genügend Raum, damit die Luft ungehindert ausströmen kann.
Der Abstand zur Decke oder zu oberhalb des Gerätes angebrachten Möbeln sollte mindestens 300 mm betragen.

Montage

Montagematerial

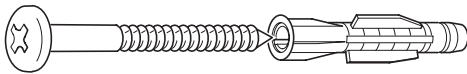

- 4 Schrauben 5 x 60 mm** und
- 4 Dübel 8 x 50**

zur Befestigung der Dunstabzugshaube an der Decke.

 Die Schrauben und Dübel eignen sich für die Montage an Betondecken. Verwenden Sie für andere Deckenkonstruktionen entsprechende Befestigungsmittel. Achten Sie auf eine ausreichende Tragfähigkeit der Decke.

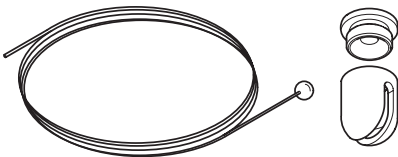

4 Befestigungssets

zur Aufhängung der Dunstabzugshaube, bestehend aus 4 Seilen, 4 Deckenbefestigungen und 4 Kappen.

 Die Aufhängung darf nicht zur Befestigung zusätzlicher Bauteile genutzt werden (z.B. eines Zwischenbodens).

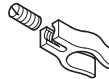

3 Seilklemmen

zur Befestigung des Netzkabels an einem Seil der Aufhängung.



1 Zugentlastung

für das Netzkabel zur Montage an einer der Deckenbefestigungen.

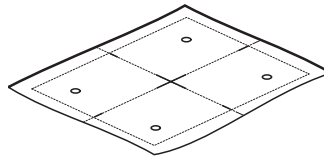

Bohrschablone

Eine Kartoneinlage dient als Bohrschablone.

Beachten Sie vor der Montage die Informationen auf den folgenden Seiten und die Kapitel "Gerätemaße" und "Sicherheitshinweise und Warnungen".

Montageanweisung

Die einzelnen Montageschritte sind auf beiliegendem Montageblatt beschrieben.

Festanschluss

 Die Installation des Gerätes an das Elektronetz darf nur von einem qualifizierten Elektro-Fachmann durchgeführt werden, der die landesüblichen Vorschriften und die Zusatz-Vorschriften der örtlichen Elektro-Versorgungsunternehmen genau kennt und sorgfältig einhält. Durch unsachgemäße Installations- und Wartungsarbeiten oder Reparaturen können erhebliche Gefahren für den Benutzer entstehen, für die der Hersteller nicht haftet.

Die Dunstabzugshaube darf nur an ein vorschriftsmäßig installiertes Elektronetz angeschlossen werden.

Die Elektroanlage muss nach VDE 0100 ausgeführt sein!

Zur Erhöhung der Sicherheit empfiehlt der VDE in seiner Leitlinie DIN VDE 0100 Teil 739, dem Gerät einen FI-Schutzschalter mit einem Auslösestrom von 30 mA (DIN VDE 0664) vorzuschalten.

Installationsseitig muss eine Trennvorrichtung für jeden Pol vorhanden sein. Als Trennvorrichtung gelten Schalter mit einer Kontaktöffnung von mindestens 3 mm.

Dazu gehören LS-Schalter, Sicherungen und Schütze (EN 60335).

Die erforderlichen Anschlussdaten finden Sie auf dem Typenschild (siehe Kapitel "Kundendienst").

Prüfen Sie, ob diese Angaben mit der Spannung und Frequenz des Elektronetzes übereinstimmen.

Schließen Sie die Netzanschlussleitung nach folgendem Schema an:

Grün/Gelb	= Schutzleiter (⊕)
Blau	= Neutraleiter (N)
Braun	= Netzleiter (L1)

Zusätzlich für Österreich

Der Anschluss darf nur an eine nach ÖVE-EN1 ausgeführte Elektroanlage erfolgen.

Zur Erhöhung der Sicherheit empfiehlt der ÖVE dem Gerät einen FI-Schutzschalter mit einem Auslösestrom von 30 mA (ÖVE-SN 50) vorzuschalten.

Technische Daten

Gesamtanschlusswert	180 W
– Gebläsemotor	120 W
– Kochstellenbeleuchtung	3 x 20 W
Netzspannung	AC 230 V
Frequenz	50 Hz
Absicherung	10 A
Länge der elektrischen Zuleitung	1,8 m
Gewicht	32 kg

Gebläseleistung nach EN 61591

Umluftleistung mit Geruchsfilter:

Stufe 1	250 m ³ /h
Stufe 2	350 m ³ /h
Stufe 3	500 m ³ /h
Stufe 4 (Intensivstufe)	600 m ³ /h

Nachkaufbares Zubehör für Umluftbetrieb:

Geruchsfilter-Set Miele Aktivkohlefilter
DKF 17-1.

Der Set enthält vier Geruchsfilter.

Miele

Deutschland:

Herstelleradresse

Miele & Cie. KG
Carl-Miele-Straße 29
33332 Gütersloh

Telefon: 0800 22 44 666 (kostenfrei)
Mo-Fr 8-20 Uhr
Sa+So 9-18 Uhr

Telefax: 05241 89-2090
Miele im Internet: www.miele.de
E-Mail: info@miele.de

Österreich:

Miele Gesellschaft m.b.H.
Mielestr. 1
5071 Wals bei Salzburg

Telefon: 050 800 800 (Festnetz zum Ortstarif;
Mobilfunkgebühren abweichend)
Mo-Fr 8-17 Uhr

Telefax: 050 800 81219
Miele im Internet: www.miele.at
E-Mail: info@miele.at

Luxemburg:

Miele S.à r.l.
20, rue Christophe Plantin
Postfach 1011
L-1010 Luxemburg/Gasperich

Telefon: 00352 4 97 11-30 (Werkkundendienst)
Telefon: 00352 4 97 11-45 (Produktinformation)
Mo-Do 8.30-12.30, 13-17 Uhr
Fr 8.30-12.30, 13-16 Uhr

Telefax: 00352 4 9711-39
Miele im Internet: www.miele.lu
E-Mail: infolux@miele.lu



www.miele-shop.com