

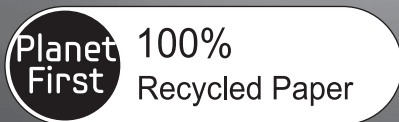

Serie DV9
Serie DV8
Serie DV7

Wärmepumpentrockner Benutzerhandbuch



Dieses Handbuch ist zu 100 % auf Recyclingpapier gedruckt.

imagine the possibilities

Vielen Dank, dass Sie sich für dieses Gerät von
Samsung entschieden haben.



Inhalt

SICHERHEITSINFORMATIONEN

3

- 3 Wichtige Informationen zu den Sicherheitshinweisen
- 3 Wichtige Symbole für Sicherheits- und Gefahrenhinweise
- 8 Hinweise zum WEEE-Zeichen

AUFSTELLEN DES GERÄTS

9

- 9 Auspacken und Installieren des Geräts
- 9 Siehe Trocknergehäuse
- 10 Stellen Sie vor der Installation Folgendes sicher:
- 10 Vor der Inbetriebnahme des Geräts
- 10 Wichtiger Hinweis für den Installateur
- 10 Erwägungen zum Aufstellort
- 11 Aufstellung in einer Nische oder einem Wandschrank
- 11 Anforderungen an die Stromversorgung
- 11 Erdung
- 12 Installation nebeneinander
- 12 Installationscheckliste
- 13 Wasser ablaufen lassen, ohne den Wasserbehälter zu verwenden
- 13 Anschließen des Abwasserschlauchs
- 15 Installation übereinander
- 16 Ändern der Anschlagseite für die Gerätetür



BETRIEBSANLEITUNG, TIPPS

18

- 18 Übersicht über das Bedienfeld
- 21 Kindersicherung
- 21 Programm-Ende
- 22 Smart Check
- 23 Fachtrocknung (nur Serie DV9)
- 24 Beladen Sie den Trockner ordnungsgemäß
- 24 Erste Schritte

REINIGUNG UND PFLEGE

25

- 25 Reinigen des Wärmetauschers
- 25 Bedienfeld
- 25 Trommel aus rostfreiem Stahl
- 25 Trocknergehäuse
- 26 Entfernen des Kondenswassers 
- 26 Reinigen des Filtereinsatzes 
- 27 Reinigen des Wärmetauscherfilters 

PFLEGEHINWEISE

28

- 28 Pflegehinweise

FEHLERBEHEBUNG

29

- 29 Überprüfen Sie Folgendes, wenn Ihr Trockner die nachstehend beschriebenen Symptome zeigt:
- 31 Fehlercodes

ANHANG

32

- 32 Bedeutung der Pflegesymbole
- 33 Umweltschutzhinweise
- 33 Konformitätserklärung
- 33 Technische Daten
- 34 Übersicht über die Waschprogramme
- 34 Verbrauchsdaten
- 35 Datenblatt für Haushaltswäschetrockner

Sicherheitsinformationen

Wir freuen uns, dass Sie sich für einen neuen Wäschetrockner von Samsung entschieden haben. Dieses Handbuch enthält wichtige Informationen bezüglich des Anschlusses, der Verwendung und der Pflege Ihres neuen Geräts. Lassen Sie sich bitte etwas Zeit, um dieses Handbuch zu lesen, denn nur so können Sie die vielen Vorteile und Funktionen Ihres Wäschetrockners voll nutzen.



WARNUNG - Brandgefahr

- Der Wäschetrockner darf nur von einem qualifizierten Techniker angeschlossen werden.
- Installieren Sie den Wäschetrockner gemäß den Anweisungen des Herstellers und den örtlichen Vorschriften.
- Befolgen Sie die Installationshinweise genau, um die Gefahr von Verletzungen oder Tod zu reduzieren.

WICHTIGE INFORMATIONEN ZU DEN SICHERHEITSHINWEISEN

Die Warnungen und wichtigen Sicherheitshinweise decken nicht alle denkbaren Umstände und Situationen ab. Lassen Sie den gesunden Menschenverstand, Vorsicht und die notwendige Sorgfalt nicht außer Acht, wenn Sie Ihren Trockner installieren, warten und einsetzen.

Wenden Sie sich immer an Ihren Hersteller, wenn Probleme oder Zustände auftreten, die Sie nicht verstehen.

WICHTIGE SYMBOLE FÜR SICHERHEITS- UND GEFAHRENHINWEISE

 WARNUNG	Gefährliche bzw. unsichere Praktiken, die zu schweren Verletzungen oder zum Tod führen können .
 VORSICHT	Gefährliche bzw. unsichere Praktiken, die zu leichten Verletzungen oder Sachschäden führen können.
 VORSICHT	Um die Gefahr von Bränden und Explosionen, einem elektrischem Schlag und anderen Verletzungen beim Einsatz Ihres Trockners zu verhindern, beachten Sie die folgenden Sicherheitsregeln:
	NICHT ausführen.
	NICHT demontieren.
	NICHT berühren.
	Befolgen Sie die Anweisungen genau.
	Ziehen Sie den Netzstecker aus der Steckdose.
	Um einen Stromschlag zu vermeiden, stellen Sie sicher, dass das Gerät geerdet ist.
	Bitten Sie den Kundendienst um Hilfe.
	Hinweis
	Lesen Sie die Bedienungsanleitung.

Sicherheitsinformationen

Die folgenden Warnhinweise sollen Sie und andere vor Verletzungen schützen. Befolgen Sie die Hinweise wörtlich. Lesen Sie diesen Abschnitt aufmerksam durch, und bewahren Sie ihn an einem sicheren Ort auf, damit Sie die Informationen später schnell wiederfinden.

Lesen Sie alle Anweisungen sorgfältig durch, ehe Sie dieses Gerät einsetzen.



Erlauben Sie nicht, dass Kinder (oder Haustiere) in oder auf der Waschmaschine spielen. Die Tür der Waschmaschine lässt sich von innen nicht leicht öffnen, und Kinder können ernsthaft verletzt werden, wenn Sie im Innern eingeschlossen sind.

Erlauben Sie nicht, dass Kinder (oder Haustiere) in oder auf dem Gerät spielen. Die Gerätetür kann von innen nicht leicht geöffnet werden, und Kinder können ernsthaft verletzt werden, wenn sie im Innern eingeschlossen sind.

Dieses Gerät ist nicht zur Verwendung durch Personen (einschließlich Kindern) mit verringerten körperlichen, sensorischen oder mentalen Fähigkeiten oder einem Mangel an Erfahrung und Wissen bestimmt, sofern sie nicht von einer für ihre Sicherheit verantwortliche Person im Umgang mit dem Gerät unterwiesen wurden und von dieser beaufsichtigt werden.

Kinder müssen beaufsichtigt werden, um zu verhindern, dass sie mit dem Gerät spielen.

Bei Verwendung in Europa: Dieses Gerät darf von Kindern ab 8 Jahren und Personen mit verminderten körperlichen, sensorischen oder geistigen Fähigkeiten oder einem Mangel an Erfahrung und Wissen nur bedient werden, wenn sie unter Aufsicht stehen oder eine Unterweisung zum sicheren Umgang mit dem Gerät erhalten haben und die damit verbundenen Gefahren verstehen.

Kinder dürfen nicht mit dem Gerät spielen. Kinder dürfen bei Reinigung und Wartung nur dann helfen, wenn sie dabei beaufsichtigt werden.

Falls das Netzkabel beschädigt ist, muss es vom Hersteller oder vom Kundendienst bzw. von einer entsprechend qualifizierten Fachkraft ausgetauscht werden, um Gefährdungen auszuschließen.

Stellen Sie das Gerät so auf, dass der Netzstecker, der Wasserzulauf und die Abflussrohre zugänglich sind.

Wenn das Gerät am Boden Ventilationsöffnungen besitzt, müssen Sie darauf achten, dass diese nicht durch Teppich verdeckt werden.

Es sind die neuen mit dem Gerät gelieferten Schlauchsets zu verwenden und die alten dürfen nicht wiederverwendet werden.

VORSICHT: Um die Gefahr eines unbeabsichtigten Zurücksetzens der thermischen Abschaltung zu verhindern, darf das Gerät nicht mit einem externen Schalter, wie z. B. einem Timer, ausgestattet oder an einen Schaltkreis angeschlossen werden, der von den Versorgungsunternehmen regelmäßig ein- bzw. ausgeschaltet wird.

Das Gerät darf nicht verwendet werden, wenn Sie zum Reinigen auch Industriechemikalien eingesetzt haben.

Das Flusensieb muss ggf. häufiger gereinigt werden.

Achten Sie darauf, dass sich um das Gerät kein Faserstaub ansammelt.
(Gilt nicht für Geräte, deren Abluft aus dem Gebäude abgeleitet wird.)

Es muss für eine angemessene Belüftung gesorgt werden, um ein Zurückströmen von Gasen aus Haushaltsgeräten mit Verbrennung (einschließlich offener Feuer) in den Raum zu verhindern.

Trocknen Sie im Wäschetrockner keine ungewaschene Wäsche.

Wäschestücke, die mit Speiseöl, Aceton, Benzin, Kerosin, Fleckenentfernern, Terpentin, Wachsen oder Wachsentrfernern verunreinigt sind, sollten mit einer zusätzlichen Menge an Waschmittel mit hoher Temperatur gewaschen werden, bevor Sie sie im Wäschetrockner trocknen.

Trocknen Sie im Wäschetrockner keine Wäschestücke wie Schaumgummi (Latexschwamm), Duschhauben, wasserfeste Textilien, Artikel oder Kleidung mit Gummianteil oder Kissen mit Schaumgummifüllung.

Befolgen Sie bei der Verwendung von Weichspülern und ähnlichen Produkten die Anweisungen auf der jeweiligen Verpackung.

Der letzte Teil eines Trockenprogramms erfolgt bei nur geringer Temperatur (Kühlprogramm), damit die Wäschestücke auskühlen können und nicht beschädigt werden.

Entfernen Sie alle Gegenstände aus den Taschen (z. B. Feuerzeuge und Streichhölzer).

WARNUNG: Halten Sie das Gerät niemals vor dem Ende des Trockenprogramms an, es sei denn, alle Wäschestücke werden schnell herausgenommen und ausgebreitet, so dass sich die Wärme verteilen kann.

Die Abluft darf nicht in einen Kamin zur Ableitung von Rauch aus Geräten geführt werden, die Gas oder andere Brennstoffe verwenden.

Das Gerät darf nicht hinter einer abschließbaren Tür, einer Schiebetür oder einer Tür mit Scharnieren auf der vom Trockner abgewandten Seite aufgestellt werden, sodass die Tür des Trockners nicht mehr vollständig geöffnet werden kann.

Kinder unter 3 Jahren müssen von dem Gerät ferngehalten werden, es sei denn, sie werden ständig beaufsichtigt.



WICHTIGE WARNHINWEISE FÜR DIE INSTALLATION



Die Installation dieses Geräts muss von einem qualifizierten Techniker oder einem dazu befugten Dienstleister durchgeführt werden.

- Andernfalls besteht Verletzungsgefahr bzw. die Gefahr von Stromschlägen, Bränden, Explosionen oder Störungen des Geräts.

Verbinden Sie das Netzkabel nur mit einer Steckdose für 220–240V~ bei 50 Hz, und verwenden Sie die Steckdose nur für dieses Gerät. Verwenden Sie außerdem kein Verlängerungskabel.

- Die Nutzung einer Steckdose zusammen mit anderen Geräten per Mehrfachsteckdose oder Verlängerungskabel kann einen Stromschlag oder Brand verursachen.
- Stellen Sie sicher, dass Netzspannung, Frequenz und Stromstärke den Angaben in den technischen Daten des Geräts entsprechen. Andernfalls besteht die Gefahr von Stromschlägen oder eines Brands. Stecken Sie den Netzstecker fest in die Steckdose.

Sicherheitsinformationen

Entfernen Sie mit einem trockenen Tuch regelmäßig alle Fremdkörper wie Staub oder Wasser vom Netzstecker und von den Kontakten.

- Ziehen Sie den Netzstecker heraus, und reinigen Sie ihn mit einem trockenen Tuch.
- Andernfalls besteht die Gefahr von Stromschlägen oder eines Brands.

Halten Sie alle Verpackungsmaterialien außerhalb der Reichweite von Kindern, denn Verpackungsmaterial kann für Kinder gefährlich sein.

- Wenn ein Kind sich eine Tüte über den Kopf zieht, kann es erstickten.



Dieses Gerät muss ordnungsgemäß geerdet sein.

Erden Sie das Gerät nicht an einem Gasrohr, Wasserrohr aus Kunststoff oder der Telefonleitung.

- Andernfalls besteht die Gefahr von Stromschlägen, Bränden, Explosionen oder Störungen des Geräts
- Verbinden Sie das Netzkabel niemals mit einer Steckdose, die nicht korrekt geerdet ist, und vergewissern Sie sich, dass die Erdung den örtlichen und nationalen Vorschriften entspricht.

Stellen und bewahren Sie das Gerät niemals so auf, dass es Wettereinflüssen ausgesetzt ist.



Verwenden Sie keine beschädigten Netzstecker bzw. Netzkabel und keine losen Steckdosen.

- Andernfalls besteht die Gefahr von Stromschlägen oder eines Brands.

Falls der Stecker oder das Netzkabel beschädigt sind, müssen diese vom Hersteller oder vom Kundendienst bzw. von einer qualifizierten Fachkraft ausgewechselt werden, um Gefahren zu vermeiden.

Dieses Gerät muss so aufgestellt werden, dass der Netzstecker auch nach der Installation zugänglich ist.

Ziehen Sie nicht am Netzkabel, und biegen Sie es nicht zu stark.

Verdrehen und verknoten Sie das Netzkabel nicht.

Legen Sie das Netzkabel nicht über metallische Objekte, stellen Sie keine schweren Gegenstände darauf, verlegen Sie das Netzkabel nicht zwischen Objekten, und schieben Sie das Netzkabel nicht in den Raum hinter dem Gerät.

- Andernfalls besteht die Gefahr von Stromschlägen oder eines Brands.

Ziehen Sie nicht am Netzkabel, wenn Sie den Stecker aus der Steckdose ziehen.

- Fassen Sie beim Herausziehen den Stecker selbst an.
- Andernfalls besteht die Gefahr von Stromschlägen oder eines Brands.

Dieses Gerät muss ordnungsgemäß geerdet sein. Verbinden Sie das Netzkabel niemals mit einer Steckdose, die nicht korrekt geerdet ist, und vergewissern Sie sich, dass die Erdung den örtlichen und nationalen Vorschriften entspricht. Beachten Sie zum Erden des Geräts die Installationshinweise.

Stellen Sie Ihr Gerät auf einem festen und ebenen Untergrund auf.

- Andernfalls besteht die Gefahr von starken Schwingungen, Geräuschentwicklung und Störungen des Geräts.

Da die Inhaltsstoffe von Haarsprays zur Beeinträchtigung der wasserbindenden Eigenschaften des Wärmetauschers führen können, ist Kondenswasserbildung an den äußeren Flächen des Geräts möglich, wenn ein Kühlvorgang läuft. Stellen Sie das Gerät deshalb nicht in Kosmetiksalons o. ä. auf.



WARNUNG

WICHTIGE WARNHINWEISE FÜR DEN BETRIEB



Lassen Sie Kinder und Tiere nicht in oder auf das Gerät klettern. Entfernen Sie vor der Entsorgung des Geräts außerdem den Türverschlusshebel.

- Andernfalls besteht die Gefahr, dass Kinder hinfallen und sich verletzen.
- Wenn Kinder im Gerät eingeschlossen werden, besteht Erstickungsgefahr.

Versuchen Sie nicht, in das Innere des Geräts hinein zu greifen, während sich die Trommel dreht.

Setzen Sie sich nicht auf das Gerät, und lehnen Sie sich nicht gegen die Gerätetür.

- Das Gerät könnte umkippen und Verletzungen verursachen.

Trocknen Sie die Wäsche nur, nachdem sie in einer geeigneten Waschmaschine geschleudert wurde.

Trocknen Sie im Wäschetrockner keine ungewaschene Wäsche.

Trinken Sie nicht das kondensierte Wasser.

Halten Sie einen Wäschetrockner niemals vor dem Ende des Trockenprogramms an, es sei denn, alle Wäschestücke werden schnell herausgenommen und ausgebreitet, so dass sich die Wärme verteilen kann.

Trocknen Sie keine Wäsche, die durch entflammbare Materialien wie Benzin, Kerosin, Waschbenzin, Verdünner, Alkohol usw. verunreinigt ist.

- Andernfalls besteht die Gefahr von Stromschlägen, Bränden oder Explosionen.
- Lassen Sie nicht zu, dass Haustiere mit dem Trockner spielen oder Bauteile abkauen.
- Andernfalls besteht die Gefahr von Stromschlägen oder Verletzungen.

Wenn Sie das Gerät entsorgen, entfernen Sie vorher die Gerätetür und das Netzkabel.

- Andernfalls besteht die Gefahr von Verletzungen oder von Beschädigungen des Netzkabels.

Berühren Sie den Netzstecker nicht mit nassen Händen.

- Andernfalls besteht die Gefahr von Stromschlägen.

Im Fall eines Gaslecks (z. B. durch Stadtgas, Propangas, Erdgas usw.) lüften Sie den Raum sofort, ohne das Gerät oder den Netzstecker zu berühren.

- Verwenden Sie in einem solchen Fall keinen Lüfter.
- Jeder Funke kann zu einer Explosion oder zu einem Brand führen.



Führen Sie an diesem Gerät keine Reparaturen aus, tauschen Sie keine Teile und nehmen Sie keine Servicearbeiten vor, es sei denn, dies wird in den Anweisungen für Reparaturen durch den Benutzer explizit empfohlen. Sie müssen außerdem ausreichend qualifiziert sein, um dieses Gerät warten zu dürfen.



- Versuchen Sie nicht selbst, das Gerät zu reparieren, auseinander zu nehmen oder zu verändern.
- Verwenden Sie ausschließlich Normsicherungen (KEINESFALLS Überbrückungen aus Kupfer, Stahldraht usw.).
 - Wenn das Gerät repariert oder neu installiert werden muss, wenden Sie sich an Ihr nächstgelegenes Kundendienstzentrum.
 - Andernfalls besteht Verletzungs- oder Brandgefahr bzw. die Gefahr von Stromschlägen oder Störungen des Geräts.

Das von Ihnen erworbene Gerät ist nur zum Gebrauch im Haushalt bestimmt.

Die Verwendung zu kommerziellen Zwecken stellt eine missbräuchliche Nutzung des Geräts dar. In diesem Fall fällt das Gerät nicht unter die Standardgarantie von Samsung, und Samsung kann nicht für Fehlfunktionen oder Schäden aufgrund dieser missbräuchlichen Verwendung verantwortlich gemacht werden.

Wenn das Gerät ungewöhnliche Geräusche, Brandgeruch oder Rauch entwickelt, trennen Sie sofort die Stromversorgung und wenden Sie sich an Ihr nächstgelegenes Kundendienstzentrum.

- Andernfalls besteht die Gefahr von Stromschlägen oder eines Brands.



VORSICHTSMASSNAHMEN BEIM BETRIEB



- Stellen Sie sich nicht auf das Gerät, und legen oder stellen Sie keine Gegenstände (Wäsche, brennende Kerzen, brennende Zigaretten, Geschirr, Chemikalien, Metallgegenstände usw.) auf das Gerät.
- Andernfalls besteht Verletzungs- oder Brandgefahr bzw. die Gefahr von Stromschlägen oder Störungen des Geräts.

Berühren Sie beim oder kurz nach dem Trocknen nicht das Glas der Gerätetür oder die Innenseiten der Trommel, da diese heiß sind.

- Andernfalls besteht Verbrennungsgefahr.

Drücken Sie die Tasten nicht mit Hilfe scharfer Gegenstände wie Stiften, Messern, Fingernägeln usw.

- Andernfalls besteht die Gefahr von Stromschlägen oder Verletzungen.

Trocknen Sie keine Wäschestücke mit Formelementen aus Gummi (Latex) oder anderen Gummituren.

- Beim Erhitzen von Formelementen aus Gummi besteht Brandgefahr.

Trocknen Sie keine Wäsche, die mit Pflanzen- oder Bratenöl verunreinigt ist, da ein großer Teil des Öls beim Waschen der Wäsche nicht entfernt wird. Führen Sie außerdem das Kühlprogramm durch, damit die Wäsche nicht mehr heiß ist.

- Die Oxidationswärme des Öls kann einen Brand auslösen.

Stellen Sie vor Verwendung des Geräts sicher, dass die Taschen aller zu behandelnden Kleidungsstücke leer sind.

- Harte bzw. spitze Gegenstände wie Münzen, Sicherheitsnadeln, Nägel, Schrauben oder Steine können schwere Schäden am Gerät verursachen.

Trocknen Sie keine Kleidung mit großen Schnallen, Knöpfen oder anderen schweren Metallapplikationen (wie z. B. Reißverschlüsse, Haken und Ösen sowie Knopfleisten).

Trocknen Sie Stoffbinddegürtel, Schürzenbänder, Bügel-BHS usw. bei Bedarf in einem Wäschenetz, um

Sicherheitsinformationen

zu verhindern, dass sich während des Trockenvorgangs die Nähte lösen und/oder die Wäschestücke beschädigt werden.

Von der Verwendung von Einlegepapier für Trockner zur Verringerung der statischen Aufladung wird abgeraten. Dieses könnte zu Schäden an Ihrer Wäsche oder am Gerät führen.

- Andernfalls kann es zu Schäden an der Wäsche kommen.

Verwenden Sie den Trockner nicht in der Nähe gefährlicher Stäube (wie Kohlenstaub, Getreidestaub usw.).

- Andernfalls besteht die Gefahr von Stromschlägen, eines Brands oder einer Explosion.

Legen Sie niemals brennbare Materialien in die Nähe des Geräts.

- Andernfalls besteht die Gefahr der Beschädigung von Bauteilen, von Giftgasen, die aus dem Gerät austreten, Stromschlägen, Brand oder Explosion.

- Das Gerät sollte nicht hinter abschließbaren Türen aufgestellt werden.

Das Gerät enthält fluorhaltige Treibhausgase, die unter das Kyoto-Protokoll fallen.

Hermetisch abgeschlossenes System

Sorgen Sie dafür, dass keine Gase in die Atmosphäre entweichen.

Kältemitteltyp: R-134a

- Menge: 0,4 kg

- Treibhauspotenzial (GWP): 1300



WICHTIGE WARNHINWEISE FÜR DIE REINIGUNG

Sprühen Sie zum Reinigen kein Wasser direkt auf das Gerät.

Verwenden Sie niemals Waschbenzin, Verdünner oder Alkohol, um das Gerät zu reinigen.

- Andernfalls können Verfärbungen, Verformungen, Schäden, Stromschläge oder Brände die Folge sein.

Ziehen Sie den Netzstecker aus der Steckdose, bevor Sie das Gerät reinigen oder Wartungsarbeiten durchführen.

- Andernfalls besteht die Gefahr von Stromschlägen oder eines Brands.

Reinigen Sie den Filtereinsatz bevor und nachdem Sie den Trockner verwenden.

Lassen Sie das Innere des Geräts regelmäßig durch einen zugelassenen Servicetechniker reinigen.

Reinigen Sie den Wärmetauscher einmal im Monat mit einer weichen Bürste oder einem Staubsauger.

Berühren Sie den Wärmetauscher nicht mit der Hand. Andernfalls besteht Verletzungsgefahr.

Das Innere des Trockners sollte regelmäßig durch qualifizierte Servicemitarbeiter gereinigt werden.

HINWEISE ZUM WEEE-ZEICHEN



Korrekte Entsorgung von Altgeräten (Elektroschrott)

(Gilt für Länder mit Abfalltrennsystemen)

Die Kennzeichnung auf dem Produkt, Zubehörteilen bzw. auf der dazugehörigen Dokumentation gibt an, dass das Produkt und Zubehörteile (z. B. Ladegerät, Kopfhörer, USB-Kabel) nach ihrer Lebensdauer nicht zusammen mit dem normalen Haushaltsmüll entsorgt werden dürfen. Entsorgen Sie dieses Gerät und Zubehörteile bitte getrennt von anderen Abfällen, um der Umwelt bzw. der menschlichen Gesundheit nicht durch unkontrollierte Müllbeseitigung zu schaden. Helfen Sie mit, das Altgerät und Zubehörteile fachgerecht zu entsorgen, um die nachhaltige Wiederverwertung von stofflichen Ressourcen zu fördern.

Private Nutzer wenden sich an den Händler, bei dem das Produkt gekauft wurde, oder kontaktieren die zuständigen Behörden, um in Erfahrung zu bringen, wo Sie das Altgerät bzw. Zubehörteile für eine umweltfreundliche Entsorgung abgeben können.

Gewerbliche Nutzer wenden sich an ihren Lieferanten und gehen nach den Bedingungen des Kaufvertrags vor. Dieses Produkt und elektronische Zubehörteile dürfen nicht zusammen mit anderem Gewerbemüll entsorgt werden.

Aufstellen des Geräts

AUSPACKEN UND INSTALLIEREN DES GERÄTS

Lassen Sie den Trockner von einer Fachkraft installieren. Wenn das Gerät mangelhaft aufgestellt, eingestellt oder angeschlossen wird, haftet der Installateur für die daraus resultierenden Kundendienstanfragen. Es wird empfohlen, die Installation von einer qualifizierten Fachkraft durchführen zu lassen, insbesondere, wenn Arbeiten am Hauptwasserhahn oder eine Aufstellung als Stapelbausatz erforderlich sind. Für Probleme in Folge der Installation, für deren Behebung ein Kundendienstbesuch notwendig ist, wird der Installateur verantwortlich gemacht.

Vergewissern Sie sich, dass alle für die Installation benötigten Voraussetzungen erfüllt sind (220 – 240 V~/50 Hz). Es wird eine GEERDETE NETZSTECKDOSE benötigt. Siehe „Anforderungen an die Stromversorgung“ (Seite 11).

SIEHE TROCKNERGEHÄUSE

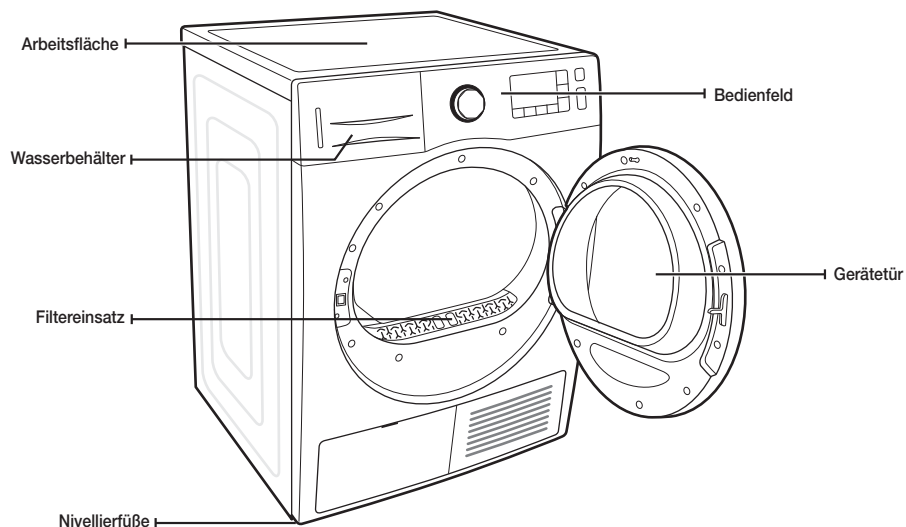

Bauteile



Schlauchführung



Kabelbinder



Schlauchanschluss



Langer
Abwasserschlauch
(2 m)



Bedienungsanleitung



Fachrocknung
(Serie DV9)

Aufstellen des Geräts

STELLEN SIE VOR DER INSTALLATION FOLGENDES SICHER:

- Verbinden Sie das Netzkabel des Gerät erst nach Abschluss der Trocknerinstallation mit der Steckdose.
- Kontrollieren Sie das Gerät vor der Installation auf sichtbare Beschädigungen.
- Wenn Teile beschädigt aussehen, wenden Sie sich an das nächstgelegene Samsung-Kundendienstzentrum.
- Transportieren Sie das Gerät nicht allein.
- Achten Sie auf die Kanten des Trockners, da diese scharf sein können.
- Installieren Sie den Trockner nicht an einem Ort, wo er Frost ausgesetzt ist. Kaltes Wasser kann das Gerät beschädigen.
- Verwenden Sie das Gerät nur in geschlossenen Räumen.
- Kippen Sie den Trockner beim Hochheben nicht auf eine Seite, und bewegen Sie ihn nicht so, dass die internen Bauteile erschüttert werden. Andernfalls kann es zu Schäden an den internen Bauteilen des Geräts kommen.

VOR DER INBETRIEBNAHME DES GERÄTS

- Prüfen Sie, ob sich noch Zubehörteile in der Trommel befinden.
- Stecken Sie den Stecker erst unmittelbar vor der Inbetriebnahme des Geräts in die Steckdose.
- Versperren Sie nicht die Luftzufuhröffnung im Kühlergrill auf der Vorderseite des Trockners.
- Stellen Sie keine entflammaren Gegenstände in die Nähe des Trockners, und halten Sie die Umgebung sauber.
- Halten Sie den Trockner waagrecht.
- Entfernen Sie nicht die verstellbaren Nivellierfüße des Trockners. Diese sind notwendig, um das Gerät waagrecht einzustellen.

WICHTIGER HINWEIS FÜR DEN INSTALLATEUR

Lesen Sie die folgenden Anweisungen sorgfältig durch, ehe Sie den Trockner installieren. Bewahren Sie sie so auf, dass Sie sie später schnell wiederfinden.



BAUEN SIE DIE GERÄTETÜR AUS ALLEN GERÄTEN AUS, DIE ENTSORGT WERDEN SOLLEN, UM DIE GEFAHR ERSTICKENDER KINDER ZU VERMEIDEN.

ERWÄGUNGEN ZUM AUFSTELLORT

Da es sich bei diesem Gerät um einen Kondentrockner handelt, bei dem die Luft im Trockner kondensiert und transportiert wird, ist eine externe Belüftung nicht erforderlich.

Deshalb kann dieser Trockner - anders als ein konventioneller Trockner, bei dem ein Entlüftungssystem benötigt wird - an jedem Aufstellort installiert und verwendet werden, an dem die Temperatur zwischen 5 °C und 35 °C beträgt.

Aufstellen des Geräts

INSTALLATION NEBENEINANDER

Für ordnungsgemäße Installation empfehlen wir, einen Fachbetrieb zu beauftragen. Vorgehensweise:

1. Bewegen Sie den Trockner zu einem geeigneten Aufstellort. Überlegen Sie sich, den Trockner und die Waschmaschine nebeneinander zu installieren. Legen Sie zwei der Polster aus dem Karton auf den Boden. Drehen Sie Ihren Trockner so auf die Seite, dass er auf beiden Polstern liegt.
2. Stellen Sie den Trockner wieder aufrecht hin.
3. Um eine optimale Trockenleistung zu gewährleisten, muss der Trockner waagrecht stehen. Um Vibrationen, Geräuschentwicklung und unerwünschte Bewegungen zu minimieren, muss der Boden absolut waagrecht und plan sein.

-  Um den Trockner auf dieselbe Höhe wie die Waschmaschine einzustellen, drehen Sie die Nivellierfüße zunächst gegen den Uhrzeigersinn vollständig zurück, und drehen Sie sie dann im Uhrzeigersinn heraus.

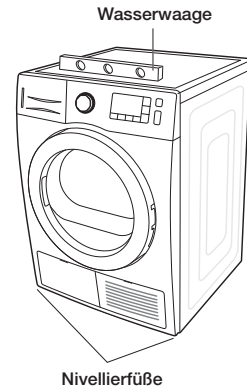
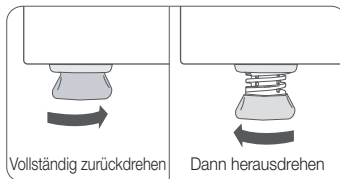

-  Verstellen Sie die Nivellierfüße nur so weit wie notwendig, um den Trockner waagrecht auszurichten. Wenn Sie die Nivellierfüße weiter als notwendig herausdrehen, kann dies zur Vibration des Trockners führen.
4. Siehe „Anforderungen an die Stromversorgung“ (Seite 11).
VOR EINEM BETRIEB ODER TEST.
 5. Kontrollieren Sie mit einer Wasserwaage, ob Ihr Trockner waagrecht steht, und führen Sie ggf. die notwendigen Einstellungen mit den Nivellierfüßen durch.
 6. Stecken Sie den Stecker Ihres Trockner in die Steckdose, und testen Sie das Gerät anhand der folgenden Checkliste.

INSTALLATIONSCHECKLISTE

- Der Trockner ist mit der Netzsteckdose verbunden und korrekt geerdet.
- Der Trockner steht waagrecht und sicher auf dem Boden.
- Starten Sie Ihren Trockner, um zu bestätigen, dass er läuft, heizt und abgeschaltet wird.
- Überprüfen Sie außerdem, ob im Display die Fehlermeldung „HE“ angezeigt wird, nachdem 20 Minuten lang das Programm „Zeitl. Trocknen“ ausgeführt wurde.

WASSER ABLAUFEN LASSEN, OHNE DEN WASSERBEHÄLTER ZU VERWENDEN

Gehen Sie folgendermaßen vor, um den Trockner ohne den Wasserbehälter zu verwenden:

Installieren Sie den Abwasserschlauch so, dass das Wasser gut abfließen kann.

- Andernfalls besteht die Gefahr, dass das Wasser überläuft und Sachschäden verursacht.

ANSCHLIESSEN DES ABWASSERSCHLAUCHS

Der Trockner kann das Kondenswasser direkt über den Abwasserschlauch aus dem Gerät herauspumpen.

Gehen Sie folgendermaßen vor, um den Abwasserschlauch anzuschließen:

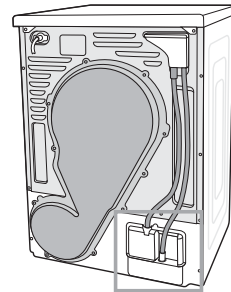

1. Lösen Sie den Abwasserschlauch **A**.

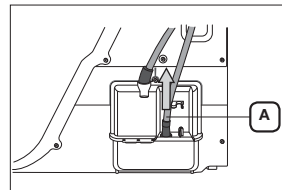

2. Schließen Sie den Abwasserschlauch **A** an den anderen Stutzen an.

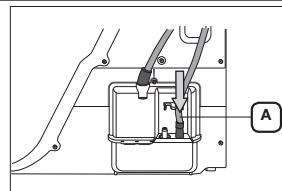

3. Schließen Sie den Zubehörschlauch (langer Abwasserschlauch) **B** an den Stutzen neben dem an, an den der Abwasserschlauch angeschlossen ist **A**.

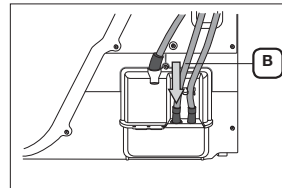

- Achten Sie beim Anschließen des Schlauchs **B** an die Ablaufstelle darauf, dass diese sich max. 90 cm über dem Schlauchanschluss befinden muss, da die Pumpe das Wasser nur in eine Höhe von bis zu 90 cm pumpen kann. Wenn die Höhe der Ablaufstelle 90 cm übersteigt, kann das Wasser möglicherweise nicht ordnungsgemäß abgepumpt werden. In diesem Fall erscheint im Display der entsprechende Fehlercode.
- Nachdem Sie den Abwasserschlauch angeschlossen haben, können Sie das Kondenswasser durch den angeschlossenen Abwasserschlauch über den Abwasserauslass, über das Podest oder über den Abfluss am Podest abfließen lassen.

Aufstellen des Geräts

Anschließen des Abwasserschlauchs

-  **VORSICHT** - Verwenden Sie für den Abwasserschlauch keine Verlängerung. Verwenden Sie einen langen Schlauch, anstatt kürzere Schlauchstücke miteinander zu verbinden, da an Verbindungsstellen Wasser austreten kann. Wenn es sich nicht vermeiden lässt, den Schlauch zu verlängern, dichten Sie die Verbindungsstellen mit Silikon ab. (Verwenden Sie kein Isolierband zum Abdichten.)

Sie können mit dem losen Ende des Abwasserschlauchs auf drei unterschiedliche Arten verfahren:

1. **Schlauch in ein Spülbecken hängen:** Hängen Sie den Abwasserschlauch in eine Höhe von maximal 90 cm. Wenn das Ende des Abwasserschlauchs über den Boden gelegt werden muss, empfehlen wir eine Höhe von 60 - 90 cm. Damit das Schlauchende gekrümmt bleibt, setzen Sie es in die mitgelieferte Kunststoff-Schlauchführung ein. Befestigen Sie die Schlauchführung mit einem Haken an der Wand oder am Hahn, oder fixieren Sie sie auf andere Weise, sodass der Schlauch nicht aus dem Becken rutschen kann.

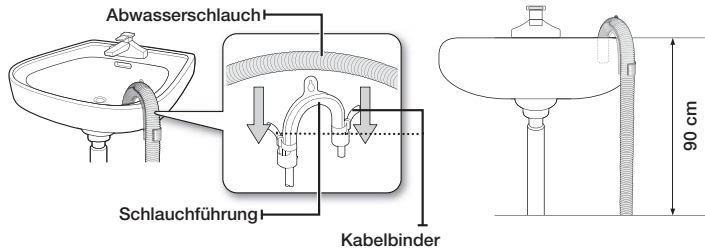

2. Bringen Sie den Abwasserschlauch und die Schlauchführung an, und befestigen Sie sie mit dem Kabelbinder.
3. Sie können das Kondenswasser durch den angeschlossenen Abwasserschlauch (langer Zubehörschlauch) direkt über den Abwasserauslass abfließen lassen.

Abwasserschlauch anschließen:

Sie können das beim Trocknen entstehende Kondenswasser sofort abfließen lassen, indem Sie den Abwasserschlauch an den Abwasserstutzen anschließen.

1. Montieren Sie den Schlauchanschluss und den Schlauch.

-  **VORSICHT** Achten Sie darauf, dass Schlauchanschluss und Zubehörschlauch fest mit einander verbunden sind, da ansonsten Wasser austreten kann.

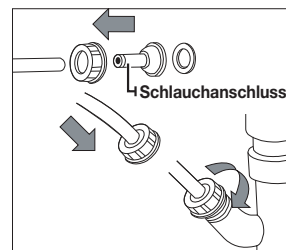

2. Schließen Sie das Schlauchende an den Abwasserstutzen an.

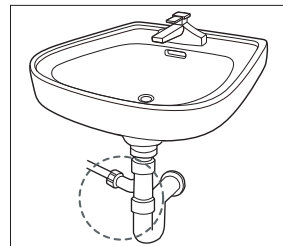

INSTALLATION ÜBEREINANDER



Wenden Sie sich beim Kauf des zusätzlichen Stapelbausatzes an unser Samsung-Kundendienstzentrum oder Ihren örtlichen Händler. [Teilenummer SK-DH / SK-DA / SKK-DF]
Der Stapelbausatz ist modellabhängig.

Verwenden Sie das Gerät frühestens nach 1 Stunde, wenn Sie es bei der Installation des Stapelbausatzes kippen, damit sich das Öl im Kompressor stabilisieren kann.

1. Legen Sie den Trockner vorsichtig auf die Seite. Verwenden Sie das Verpackungsmaterial als Polster, damit Sie nicht die Oberflächen des Trockners zerkratzen.

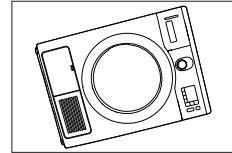

2. Bringen Sie die Gummipolster auf der Unterseite des Trockners an.
 - Nehmen Sie dazu die 4 Gummipolster im Zubehöropaket. Setzen Sie die Gummipolster in die Öffnungen auf der Unterseite der Nivellierfüße ein.
 - Erwerben Sie zusätzlich den Stapelbausatz.

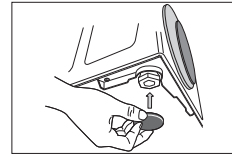

3. Stellen Sie den Trockner wieder aufrecht hin.



WORSICHT Der Stapelbausatz kann nur für Samsung-Geräte verwendet werden.

4. Bringen Sie die Klammer am Trockner an.
 - Entfernen Sie links auf der Rückseite des Geräts die Befestigungsschraube des Geräteredeckels. Richten Sie die Bohrung der Klammer über der Gewindebohrung für die Befestigungsschraube aus, und setzen Sie die Schraube wieder ein.



Ziehen Sie die Schraube noch nicht fest, damit die Klammer einfacher über die Bohrung am Trockner gebracht werden kann.

- Wiederholen Sie den obigen Arbeitsschritt für die rechte Seite.

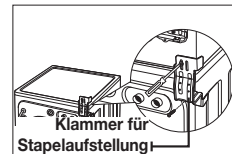

5. Stellen Sie den Trockner mit den Klammern auf die Waschmaschine.



WARNUNG Heben Sie den Trockner auf die Waschmaschine. Schützen Sie das Bedienfeld der Waschmaschine mit etwas Pappe o. Ä. Achten Sie darauf, den Trockner ausreichend hoch zu heben, damit er nicht gegen das Bedienfeld der Waschmaschine stößt.

Verletzungsgefahr. Da das Gerät schwer und sperrig ist, empfehlen wir, den Trockner mit mehr als zwei Personen auf die Waschmaschine zu heben. Andernfalls kann dies zu Verletzungen führen.

- Richten Sie die Bohrungen in der Klammer über den Bohrungen auf der Rückseite des Trockners aus. Ziehen Sie die M4x12-Befestigungsschrauben mit einem Kreuzschlitzschraubendreher fest.
- Ziehen Sie zuerst die Schrauben der Waschmaschinenhalteklammer und dann alle Schrauben des Stapelbausatzes fest.

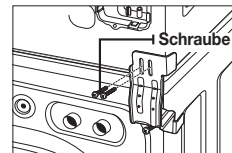

6. Schließen Sie die Installation ab.



- Informationen zum Abschließen der Waschmaschineninstallation entnehmen Sie bitte der Installationsanleitung der jeweiligen Waschmaschine.
- Informationen zum Abschließen der Trocknerinstallation entnehmen Sie bitte der Installationsanleitung des jeweiligen Trockners.
- Schieben oder heben Sie den Geräteturm aus Waschmaschine und Trockner vorsichtig an die gewünschte Stelle. Benutzen Sie Filzpolster oder andere Hilfsmittel zum Schieben, die beim Bewegen des Geräteturms helfen und den Fußboden schützen.

Schieben Sie den Trockner nicht mehr, nachdem Sie ihn auf der Waschmaschine befestigt haben. Sie könnten sich beim Verschieben des Trockners die Finger einklemmen.

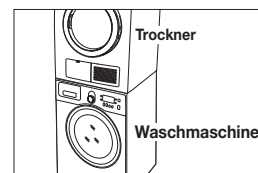

Aufstellen des Geräts

ÄNDERN DER ANSCHLAGESEITE FÜR DIE GERÄTETÜR

Sie können die Anschlagseite der Gerätetür ändern, wenn die Situation am Aufstellort (Räumlichkeiten, wenig Platz) dies erforderlich macht.

⚠ Ob dies erforderlich ist, entscheidet der Kunde. Die dazu erforderlichen Arbeiten können von einem qualifizierten Techniker oder direkt vom Kunden selbst erledigt werden.

WARNUNG

1. Ziehen Sie das Netzkabel aus der Steckdose.
2. Entfernen Sie die beiden Schrauben des Türscharniers.
3. Heben Sie die Gerätetür aus dem Scharnier.

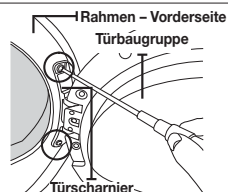

4. Entfernen Sie die 16 Schrauben.
Entfernen Sie die Dichtung, und lösen Sie die 6 Schrauben (3 Flachkopfschrauben oben und 3 Rundkopfschrauben unten).
(Nur für Modelle mit Crystal Gloss-Tür)

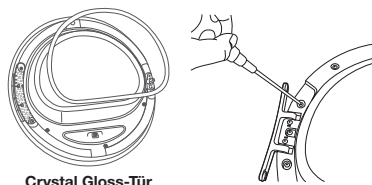

Crystal Gloss-Tür

5. Drehen Sie anschließend das Türscharnier und den Türgriff (wie in der Abbildung gezeigt) um 180°.
 - Arbeiten Sie vorsichtig, damit die Türdichtung nicht entfernt wird.

⚠
VORSICHT

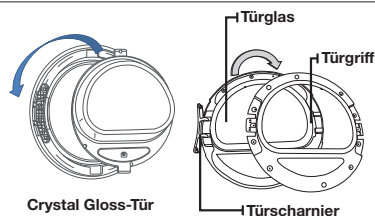

Crystal Gloss-Tür

6. Ziehen Sie die 16 Schrauben an den richtigen Stellen fest. Ziehen Sie die 6 Schrauben fest, und setzen Sie die Dichtung wieder ein. (Nur für Modelle mit Crystal Gloss-Tür)
7. Beachten Sie, dass zwei der Schrauben eine andere Länge als die anderen aufweisen. (Verwenden Sie die längeren Schrauben für den Türhebel.)

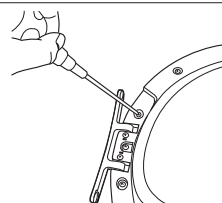

8. Verändern Sie die Position der Schraube auf der Rückseite des Türscharniers.

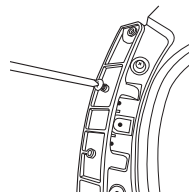

9. Ziehen Sie die Schraube in der unteren Bohrung fest.

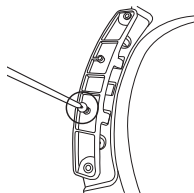

10. Entfernen Sie die zwei Schrauben, mit denen die Frontblende links gehalten wird.
 11. Entfernen Sie die zwei Schrauben, mit denen die Befestigungsplatte links gehalten wird.

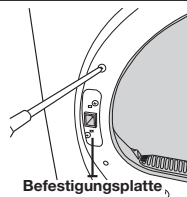

12. Ziehen Sie nun rechts am Gerät die zwei Schrauben fest, mit denen die Frontblende befestigt ist, sowie die zwei Schrauben, die die Befestigungsplatte fixieren.

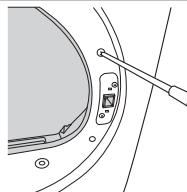

13. Richten Sie die Tür über den Befestigungsbohrungen aus.
 14. Ziehen Sie die zwei Schrauben an, mit denen das Türscharnier gehalten wird.

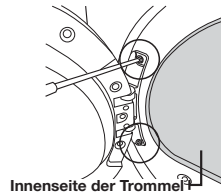

 Bei Bedarf können Sie die ursprüngliche Anschlagseite der Gerätetür wieder einstellen, indem Sie den obigen Vorgang wiederholen.

Betriebsanleitung, Tipps



Um die Gefahr von Bränden, Stromschlägen oder Verletzungen zu verhindern, lesen Sie vor der Verwendung dieses Geräts die WICHTIGEN SICHERHEITSHINWEISE.

Wenn Sie nicht die Option Knitterschutz ausgewählt haben, sollten Sie die Wäsche unmittelbar nach Ende des Wasch- und Trockenvorgangs aus dem Gerät nehmen. Wenn Sie die Wäsche nicht sofort aus der Waschtrommel entnehmen, kann es zu Knitter- und Faltenbildung kommen.

ÜBERSICHT ÜBER DAS BEDIENFELD

[Serie DV9, DV8]

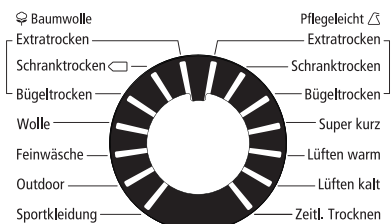

2



1

3

4

5

6

7

8

9



10

11

[Serie DV7]

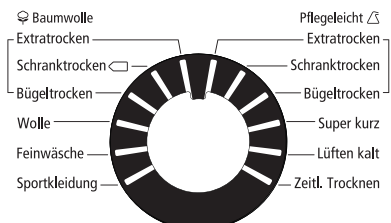

2



1

3

4

5

9



10

11







1 Grafische Digitalanzeige

Zeigt die Restzeit für den laufenden Trockenvorgang, Programminformationen sowie Fehlermeldungen an.



Wenn Sie die Taste **Start/Pause** drücken, wird im Display die geschätzte Restzeit des aktuellen Programms angezeigt. Die geschätzte Restzeit kann während der Dauer des Programms schwanken. Die Trockenprogrammanzeige leuchtet, bis der Trockenvorgang beendet ist.

Wenn Ihr Trockner sich in der Kühlphase befindet, leuchtet die Kühlprogrammanzeige. Wenn das Knitterschutzprogramm ausgeführt wird, leuchtet die Knitterschutzanzeige.

Nach Abschluss des jeweiligen Programms wird im Display so lange die Meldung „End (Ende)“ angezeigt, bis Sie die Taste **Start/Pause** oder **Netz** drücken. Wenn das Gerät während eines Programms angehalten wird, leuchten die Anzeigen so lange, bis Sie die Taste **Start/Pause** drücken.

<p>2 Programmwahlschalter</p>	<p>Beim Einschalten des Trockners ist als Standardprogramm [Baumwolle] Schranktrocken  eingestellt. Wählen Sie mit dem Programmwahlschalter das gewünschte Programm aus.</p> <p>Baumwolle - Für durchschnittlich oder leicht verschmutzte Baumwollsaachen, Bettwäsche, Tischtücher, Unterwäsche, Handtücher, Hemden usw.</p> <ul style="list-style-type: none"> • Extratrocken - Für unempfindliche Gewebearten und Kleidung, die sehr trocken werden soll. • Schranktrocken  - Für Baumwollsaachen, Unterwäsche und Leinen (für Jeans NICHT geeignet). • Bügeltrocken - In diesem Programm wird das Trocknen bei einer für das Bügeln geeigneten Restfeuchtigkeit beendet. <p>Pflegeleicht - Für leicht oder durchschnittlich verschmutzte Blusen, Hemden usw. aus Polyester (Diolen, Trevira), Polyamid (Perlon, Nylon) oder ähnlichen Mischgeweben.</p> <ul style="list-style-type: none"> • Extratrocken - Für unempfindliche Gewebearten und Kleidung, die sehr trocken werden soll. • Schranktrocken - Für Hemden, Blusen, Bettwäsche und Tischtücher. (Für Jeans NICHT geeignet). • Bügeltrocken - In diesem Programm wird das Trocknen bei einer für das Bügeln geeigneten Restfeuchtigkeit beendet. <p>Super kurz - Die Trocknungsdauer wird automatisch auf 60 min eingestellt.</p> <p>Lüften warm - Für kleine Wäschestücke, vortrocknete Wäsche und normales Gewebe bei einer Programmdauer von 30 Minuten. (Serie DV9 und DV8)</p> <p>Lüften kalt - Für alle Kleidungsstücke, die aufgefrischt, aber nicht erwärmt werden sollen.</p> <p>Zeitl. Trocknen - Bei Verwendung der Funktion „Zeitl. Trocknen“ können Sie die gewünschte Programmdauer auswählen.</p> <p>Zum Einstellen der Trockenzeit drehen Sie den Programmwahlschalter auf „Zeitl. Trocknen“, und drücken Sie dann die Taste Dauer. Wählen Sie durch ggf. mehrmaliges Drücken der Taste Dauer die gewünschte Zeiteinstellung aus. Die Trockendauer kann in Schritten von jeweils 30 Minuten bis auf maximal 150 Minuten eingestellt werden.</p> <p>Wenn Sie nach Ablauf eines normalen Trockenprogramms feststellen, dass die Wäsche noch nicht vollständig getrocknet ist, können Sie mit Hilfe des Programms Zeitl. Trocknen die Trockenzeit verlängern.</p> <p>Wenn Sie nach Ablauf eines Trockenprogramms feststellen, dass die Wäsche noch nicht vollständig getrocknet ist, können Sie mit Hilfe des Programms Zeitl. Trocknen die Trockenzeit verlängern.</p> <p>Sportkleidung - Für leichte Sportbekleidung, z. B. Trainingsanzüge.</p> <p>Outdoor - Für wasserdichte Kleidungsstücke wie Berg-, Ski- und Sportbekleidung. Das Programm ist für Funktionsstoffe und Fasern wie Spandex, Stretch und Mikrofaser bestimmt. Wir empfehlen, dieses Trockenprogramm zu verwenden, nachdem Sie die Wäsche mit dem Programm Outdoor Ihrer Waschmaschine gewaschen haben. (Serie DV9 und DV8)</p> <p>Feinwäsche - Das Programm für Feinwäsche wurde speziell für Damenunterwäsche entwickelt.</p> <p>Wolle - Nur für maschinen- und trockenereignete Wollprodukte.</p> <p> Bessere Trocknungsergebnisse erreichen Sie, indem Sie die Wäsche vor dem Trocknen auf Links drehen.</p> <p>Wenn Sie den Trockner überladen, erzielen Sie nur eine unzureichende Trocknung. Die maximalen Lademengen für die verschiedenen Trockenprogramme finden Sie in der Programmtabelle im Anhang.</p>
<p>3 Trockengrad -Taste</p>	<p>Durch Drücken der Taste Trockengrad können Sie für die Programme Baumwolle und Pflegeleicht den gewünschten Trockengrad einstellen. Neben dem ausgewählten Trockengrad leuchtet die entsprechende Anzeige.</p> <p>Wählen Sie durch ggf. mehrmaliges Drücken der Taste die gewünschte Einstellung aus. Bei großen Lademengen oder dicken Stoffen empfiehlt sich für eine vollständige Trocknung der Wäsche der Trockengrad  oder .</p> <p>Der Trockengrad  eignet sich eher für eine teilweise Trocknung der Wäsche. Verwenden Sie ihn daher für Wäschestücke, die Sie zum Trocknen noch aufhängen oder ausbreiten.</p>
<p>4 Dauer -Taste</p>	<p>Mit Hilfe der Taste Dauer können Sie für die Programme Zeitl. Trocknen, Lüften warm und Lüften kalt die Programmdauer einstellen.</p> <p>30 min. → 60 min. → 90 min. → 120 min. → 150 min. (Die Optionen 120 min und 150 min für die Dauer des Trockenvorgangs stehen in den Programmen Lüften warm und Lüften kalt nicht zur Verfügung.)</p> <p>Eine manuelle Einstellung der Programmdauer ist nur für die Programme Zeitl. Trocknen, Super kurz, Lüften warm und Lüften kalt möglich. Für alle anderen Programme werden die genauen Zeiten anhand des sich ändernden Feuchtigkeitsgrads bestimmt.</p>

















Betriebsanleitung, Tipps

5	Knitterschutz -Taste	Im Knitterschutzprogramm wird die Wäsche am Ende des Trockenvorganges ungefähr 120 Minuten lang intervallgesteuert in kalter Luft getrocknet, um die Entstehung von Knittern in der Wäsche zu reduzieren. Drücken Sie die Taste Knitterschutz , um diese Funktion zu aktivieren. Bei aktiviertem Knitterschutz leuchtet die Anzeige über der entsprechenden Taste leuchtet. Die auf diese Weise getrocknete Wäsche knittert nicht, weil die Trommel nach dem Trocknen in regelmäßigen Abständen rotiert wird. (Die Trommel wird auch dann in regelmäßigen Abständen rotiert, wenn im Display die Meldung „End (Ende)“ angezeigt wird.)
6	Signal Mischbelastung -Taste	Der Benutzer wird mit einem Signalton benachrichtigt, wenn der durchschnittliche Trockengrad „feucht“ (zu 80 % trocken) erreicht ist und die Wäsche verschiedene Arten von Materialien und Gewebearten enthält. In diesem Fall blinkt die LED der Taste für Signal bei Mischbelastung.
7	Licht -Taste	Die Trommel wird beim Trocknen beleuchtet. (Serie DV9 und DV8)  Die Beleuchtung kann nicht nur während sondern auch nach dem Trockenvorgang eingeschaltet werden. Wenn Sie die Trommelbeleuchtung nicht innerhalb von 5 Minuten wieder ausschalten, übernimmt das Gerät dies automatisch für Sie.
8	Ton aus -Taste	Die Funktion Ton aus können Sie bei jedem Programm auswählen. Bei Auswahl dieser Taste wird der Signalton für alle Programme deaktiviert. Diese Einstellung bleibt auch dann erhalten, wenn das Gerät mehrmals nacheinander ein- und ausgeschaltet wird.  Bei Modellen der Serie DV7 halten Sie zum Aktivieren dieser Funktion gleichzeitig die Tasten Dauer und Knitterschutz 3 Sekunden lang gedrückt.
9	Programm-Ende -Taste	Durch ggf. mehrmaliges Drücken dieser Taste wählen Sie die gewünschte Option für die Funktion Programm-Ende aus. Verzögerung von 3 bis 19 Stunden in Schritten von einer Stunde. Die angezeigte Zeit gibt an, wann das Trockenprogramm endet. Weitere Informationen finden Sie auf Seite 21.
10	Start/Pause -Taste	Drücken Sie diese Taste, um ein Trockenprogramm zu starten. Wenn Sie die Taste im laufenden Betrieb des Trockners einmal drücken, wird das Gerät angehalten. Drücken Sie diese Taste erneut, um das Programm fortzusetzen.
11	Netz -Taste	Drücken Sie diese Taste, um Ihren Trockner ein- bzw. auszuschalten. Wenn das Gerät eingeschaltet ist und innerhalb von 10 Minuten keine Benutzereingabe erfolgt, wird das Gerät automatisch ausgeschaltet.

 Wenn Sie Wäsche in das Gerät füllen, die gerade gewaschen und geschleudert wurde und stark in sich verknottet ist, verringert sich möglicherweise die Trockenleistung und die Gerätetür könnte sich öffnen.

Wir empfehlen daher, die Wäsche zu entwirren und aufzulockern, bevor Sie sie in das Gerät geben.

 Bedeutung der Anzeigen im Display:

	Trockenvorgang läuft		Trockengrad 3 (Stark)
	Kühlvorgang läuft		Trockengrad 2 (Normal)
	Stopp		Trockengrad 1 (Leicht)
	Knitterschutz läuft		Knitterschutz
	Filtereinsatz überprüfen		Alarm für Reinigung des Wärmetauscherfilters
	Programm-Ende		Ton aus
	Kondenswasser wird entfernt		Signal Mischbelastung
	Kindersicherung Ein/Aus		Smart Check

KINDERSICHERUNG

Mit dieser Funktion können Sie verhindern, dass Kinder mit dem Trockner spielen.

Aktivieren/Deaktivieren

Um die Funktion Kindersicherung zu aktivieren/deaktivieren, halten Sie die Tasten **Trockengrad** und **Dauer** gleichzeitig 3 Sekunden lang gedrückt.

Wenn die Funktion aktiviert ist, leuchtet im Display „Kindersicherung“.



- Die Funktion Kindersicherung ist verfügbar, sobald das Gerät eingeschaltet wird.
- Nachdem die Funktion Kindersicherung aktiviert wurde, steht bis zum Deaktivieren der Funktion Kindersicherung keine Taste außer **Netz** zur Verfügung.
- Die Funktion ist auch nach dem Einschalten des Geräts Kindersicherung weiterhin aktiviert.
- Wenn keine Taste außer **Netz** funktioniert, überprüfen Sie anhand der Anzeige für die Kindersicherung, ob die Funktion aktiviert ist.

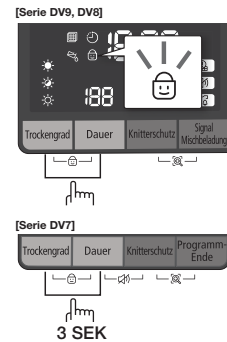

PROGRAMM-ENDE

Sie können eine Zeit innerhalb von 3 bis 19 Stunden (in Schritten von 1 Stunde) einstellen, mit deren Erreichen das Trockenprogramm beendet sein soll. Die angezeigte Zeit gibt an, wann das Trockenprogramm endet.

1. Stellen Sie das Trockenprogramm für Ihre Wäsche entweder manuell ein oder wählen Sie eines der sensorgesteuerten Automatikprogramme.
2. Wählen Sie durch ggf. mehrmaliges Drücken der Taste **Programm-Ende** die gewünschte Verzögerungszeit aus. Nach dem Einstellen der Verzögerungszeit wird die Funktion Programm-Ende aktiviert.
3. Drücken Sie die Taste **Start/Pause**. Die Anzeige „Programm-Ende“ leuchtet, und im Display wird die eingestellte Zeit heruntergezählt.
4. Wenn Sie die Funktion Programm-Ende abbrechen möchten, drücken Sie die Taste **Netz**, und schalten Sie das Gerät anschließend wieder ein.

Betriebsanleitung, Tipps

SMART CHECK

Mit dieser Funktion können Sie den Status des Trockners mit Hilfe Ihres Smartphones überprüfen.

-  Die Funktion Smart Check wurde für die folgenden Mobilgeräte optimiert:
Mobilgeräte der Galaxy- und iPhone-Serien (von einigen Modellen nicht unterstützt)

Herunterladen der Samsung Smart Washer-App

Laden Sie die App Samsung Smart Washer im Android Market oder Apple App Store auf Ihr Smartphone herunter, und installieren Sie sie. Sie finden die App ganz einfach, indem Sie nach „**Samsung Smart Washer**“ suchen.

Verwenden von Smart Check

1. Wenn die Funktion Smart Check nicht ausgeführt werden kann, halten Sie die Tasten **Knitterschutz** und **Signal Mischbeladung** gleichzeitig 3 Sekunden lang gedrückt. Alternativ können Sie die Funktion Smart Check ausführen, wenn nach dem Einschalten des Trockners noch keine Taste gedrückt wurde.
2. Die LED-Anzeigen im Display leuchten nacheinander 2 bis 3 Sekunden lang auf. Anschließend wird der Smart Check-Code im Display des Trockners angezeigt.

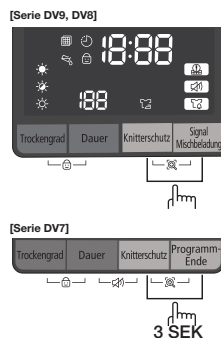

3. Führen Sie die App **Samsung Smart Washer** auf Ihrem Smartphone aus, und tippen Sie auf **Smart Check**.

-  Je nach eingestellter Sprache wird „Smart Check“ möglicherweise als „Smart Care“ bezeichnet.
4. Richten Sie die Kamera Ihres Smartphones auf den Smart Check-Code, der im Display des Trockners angezeigt wird.
 - Wenn sich im Display das Licht einer Lampe, Glühbirne oder einer Leuchtstoffröhre spiegelt, kann das Smartphone den Smart Check-Code möglicherweise nicht erkennen.
 - Wenn Sie das Smartphone in einem zu großen Winkel zum Display halten, wird der Fehlercode möglicherweise nicht erkannt. Für ein optimales Ergebnis halten Sie das Smartphone so, dass das Smartphone parallel oder nahezu parallel zum Display ausgerichtet ist.
 5. Wenn das Smartphone im richtigen Winkel ausgerichtet ist, wird der Smart Check-Code automatisch erkannt, und die Details zum Status Ihres Trockners, der festgestellte Fehler sowie die empfohlenen Gegenmaßnahmen werden auf Ihrem Smartphone angezeigt.
 6. Wenn das Smartphone den Smart Check-Code auch nach dem zweiten Mal nicht erkennt, geben Sie den im Display Ihres Trockners angezeigten Smart Check-Code manuell in die App „Samsung Smart Washer“ ein.

FACHTROCKNUNG (NUR SERIE DV9)

Einsetzen des Trocknerfachs

1. Öffnen Sie die Gerätetür des Trockners
2. Legen Sie das Trocknerfach so in die Trommel, dass die Frontlippe des Trocknerfachs über dem Filtereinsatz liegt.
3. Setzen Sie die hinteren Füße in die zwei Vertiefungen an der Rückwand des Trockners, und drücken Sie dann mittig auf das Trocknerfach, um es zu fixieren.
4. Legen Sie die zu trocknenden Kleidungsstücke so in das Fach, dass ausreichend Platz für eine optimale Luftzirkulation bleibt.
5. Schließen Sie die Gerätetür.
6. Drücken Sie die Taste **Netz**.
7. Stellen Sie den Programmwahlschalter auf die Position für Zeitl. Trocknen, und stellen Sie dann durch Drücken der Taste **Dauer** die gewünschte Programmdauer ein.
 - Sie können eine Programmdauer von bis zu 150 Minuten einstellen. Wählen Sie die Programmdauer entsprechend der Feuchtigkeit und dem Gewicht der Kleidungsstücke. Möglicherweise muss der Timer erneut gestellt werden, wenn eine längere Trockenzeit erforderlich ist. (Wir empfehlen, für die Fachrocknung das Programm Zeitl. Trocknen zu verwenden.)
8. Drücken Sie die Taste **Start/Pause**.

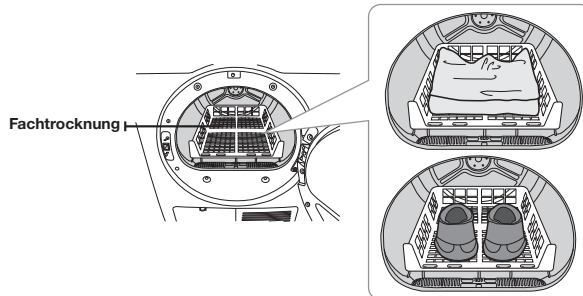

EMPFOHLENE KLEIDUNGSSTÜCKE	HINWEIS: (MAX 1,5 kg)
Washbare Sweatshirts (Falten und flach in das Trocknerfach legen)	Bei Verwendung der Fachrocknung müssen Sie die zu trocknenden Kleidungsstücke falten und in das Fach legen, dass sie nicht knittern.
Spielzeuge mit Füllung (gefüllt mit Baumwolle oder Polyester)	
Spielzeuge mit Füllung (gefüllt mit Schaum oder Gummi)	
Kopfkissen mit Schaumgummi	
Turnschuhe	Um Sportschuhe zu trocknen, stellen Sie die Schuhe mit den Sohlen nach unten in das Trocknerfach.



Wenn Sie Bekleidung mit Schaumgummi-, Kunststoff- oder Gummiteilen bei hoher Temperatur trocknen, kann die Kleidung beschädigt werden und es besteht Brandgefahr.



Um Beschädigungen zu vermeiden, verwenden Sie daher zum Trocknen von Schuhen stets die Fachrocknung.

Betriebsanleitung, Tipps

BELADEN SIE DEN TROCKNER ORDNUNGSGEMÄSS

- Trocknen Sie nur eine Wäscheladung gleichzeitig.
- Mischladungen mit schweren und leichten Gewebearten trocknen unterschiedlich. Dies kann dazu führen, dass die leichten Kleidungsstücke bereits trocken sind, während die schweren am Ende des Trockenprogramms noch feucht sind.
- Wenn nur ein oder zwei Kleidungsstücke getrocknet werden müssen, trocknen Sie stets ähnliche Wäschestücke zur gleichen Zeit.
Auf diese Weise verbessern Sie die Bewegung in der Trommel und somit die Trockenleistung.
- Durch ein Überladen des Geräts schränken Sie die Bewegung der Wäsche in der Trommel ein. Dies führt zu ungleichmäßiger Trocknung und bei manchen Gewebearten zu übermäßigem Verknittern.
- Trocknen Sie die Wäsche nur, nachdem sie in einer geeigneten Waschmaschine geschleudert wurde.
- Ungewaschene Textilien sollten nicht getrocknet werden.
- Textilien, die mit Öl, Alkohol, Benzin usw. in Kontakt gekommen sind, dürfen nicht getrocknet werden.

ERSTE SCHRITTE

1. Beladen Sie den Trockner – NICHT Überladen.
 2. Schließen Sie die Gerätetür.
 3. Wählen Sie das geeignete Programm und die gewünschten Zusatzoptionen für die Wäsche aus.
 4. Drücken Sie die Taste **Start/Pause**.
 5. Die Trockneranzeige leuchtet.
 6. Im Display wird die geschätzte Programmdauer angezeigt.
Die angezeigte Zeit kann schwanken, um die verbleibende Trockenzeit genauer wiedergegeben wird.
-  • Am Ende des Trockenprogramms wird im Display „End (Ende)“ angezeigt.
- Durch Drücken der Netztaaste brechen Sie das laufende Programm ab und halten den Trockner an.
 - Die einzelnen Trocken-, Kühl- und Knitterschutzschritte des ausgewählten Programms werden anhand der entsprechenden Leuchtanzeigen auf dem Display angezeigt.

Reinigung und Pflege

 **WARNUNG** Sprühen Sie zum Reinigen kein Wasser direkt auf das Gerät. Verwenden Sie zum Reinigen des Geräts nicht Benzol, Verdünner, Alkohol oder Aceton.
- Andernfalls kann es zu Verfärbungen, Verformungen, Schäden, einem Stromschlag oder Brand kommen.

 **WARNUNG** Vergewissern Sie sich vor dem Reinigen des Geräts, dass der Netzstecker aus der Steckdose gezogen ist.

 Während des Trockenprogramms kann am Bedienfeld und der Gerätetür Feuchtigkeit kondensieren.

REINIGEN DES WÄRMETAUSCHERS

Reinigen Sie die scharfkantige Oberfläche des Wärmetauschers mit einer weichen Bürste oder einem Staubsauger.

(Wir empfehlen, den Wärmetauscher mindestens einmal monatlich zu reinigen.)

 **VORSICHT** Berühren Sie den Wärmetauscher nicht mit der Hand. Andernfalls besteht Verletzungsgefahr.

BEDIENFELD

Verwenden Sie zum Reinigen ein weiches, feuchtes Tuch. Verwenden Sie keine Scheuermittel.

Sprühen Sie keine Reinigungsmittel auf das Bedienfeld.

Die Oberfläche des Bedienfelds kann durch bestimmte Vorbehandlungsmittel und Fleckentferner beschädigt werden.

Wenden Sie solche Mittel nur in sicherer Entfernung vom Trockner an, und wischen Sie eventuelle Reste bzw. versehentlich aufgesprühte Rückstände sofort auf.

TROMMEL AUS ROSTFREIEM STAHL

Um die Trommel aus rostfreiem Stahl zu reinigen, verwenden Sie ein feuchtes Tuch mit einem milden, für Oberflächen aus rostfreiem Stahl geeigneten Reinigungsmittel.

Wischen Sie Rückstände von Reinigungsmitteln auf, und trocknen Sie die Trommel mit einem sauberen Tuch.

TROCKNERGEHÄUSE

Der ganze Trockner besitzt ein Hochglanzfinish. Reinigen Sie ihn mit einem weichen, feuchten Tuch.

Verwenden Sie keine Scheuermittel. Schützen Sie die Oberfläche vor scharfen Gegenständen, da diese das Hochglanzfinish zerkratzen oder beschädigen können.

Stellen Sie keine schweren oder scharfen Gegenstände oder eine Waschmitteltonne auf das Gerät.

Bewahren Sie sie stattdessen auf dem gekauften Podest oder in einer separaten Aufbewahrungsbox auf.

Reinigung und Pflege

ENTFERNEN DES KONDENSWASSERS (☞)

1. Ziehen Sie den Wasserbehälter nach vorne heraus.



Achten Sie darauf, das Wasser aus dem Behälter nicht zu verschütten. Der Wasserbehälter ist schwer. Halten Sie ihn deshalb mit beiden Händen fest, wenn Sie ihn aus dem Gerät entfernen. Andernfalls besteht Verletzungsgefahr am Handgelenk.

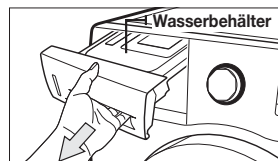

2. Lassen Sie das Kondenswasser aus dem Wasserbehälter ab.

- Lassen Sie das Kondenswasser nach jedem Trocknen aus dem Wasserbehälter ab.



Sie sollten das Wasser nach jedem Einsatz des Geräts ablassen, da ansonsten die Gefahr eines Wasseraustritts besteht.

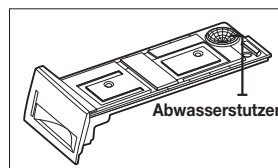

- ☑ Wenn Sie den Wasserbehälter geleert haben und die Starttaste drücken, erlischt im LED-Display das Symbol für ein Erreichen des maximalen Füllstands im Wasserbehälter (☞).

REINIGEN DES FILTEREINSATZES (☐)

1. Öffnen Sie die Gerätetür, und ziehen Sie den Filtereinsatz nach oben heraus.

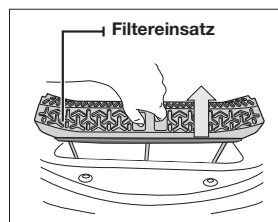

2. Öffnen und reinigen Sie den Filtereinsatz.

- Reinigen Sie den Filtereinsatz, nachdem Sie den Trockner verwendet haben.

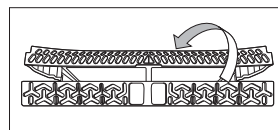

• Wenn Sie den Filtereinsatz nicht entsprechend dem angegebenen Reinigungsintervall säubern, verringert sich die Trockenleistung und es besteht Brandgefahr. Achten Sie deshalb darauf, stets die Reinigungsintervalle für den Filtereinsatz einzuhalten.

- Reinigen Sie den Filtereinsatz nach jedem Trocknen.



• Wenn die Oberfläche des Filtereinsatzes feucht ist, verwenden Sie ihn erst, nachdem er vollständig getrocknet ist.

REINIGEN DES WÄRMETAUSCHERFILTERS ()

1. Öffnen Sie die Abdeckung mit Hilfe eines Schlüssels oder einer Münze.

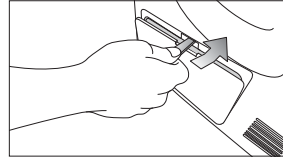

2. Öffnen Sie die Befestigungshebel.

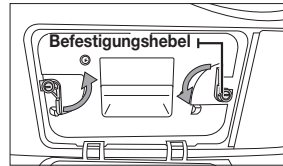

3. Entnehmen Sie den Filter des Wärmetauschers.

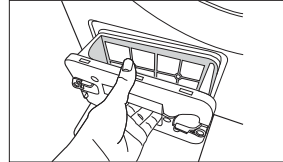

4. Falls der Wärmetauscherfilter nicht regelmäßig gereinigt wird, leuchtet oder blinkt eine Anzeige im Display als Erinnerung, den Wärmetauscherfilter zu überprüfen und ihn zu reinigen, um Verstopfungen durch Flusen vorzubeugen.



- Entnehmen Sie den Schwamm aus der Filtereinheit, und reinigen Sie ihn durch Auswringen unter fließendem Wasser. Reinigen Sie das Filtergitter mit einer weichen Bürste. Lassen Sie den Wärmetauscherfilter nach der Reinigung mit Wasser vollständig trocknen, bevor Sie ihn wieder einsetzen.
- Reinigen Sie den Wärmetauscherfilter nach jedem zweiten Programm.
- Wenn die Anzeige leuchtet oder blinkt, überprüfen Sie den Wärmetauscherfilter, und reinigen Sie ihn notigenfalls, um Verstopfungen durch Flusen vorzubeugen.

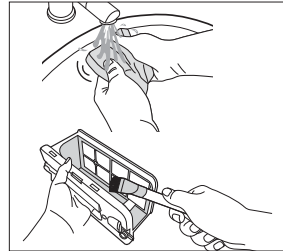

5. Verwenden Sie zum Reinigen eine weiche Bürste oder einen Staubsauger. (Wir empfehlen, den Wärmetauscher mindestens einmal im Monat zu reinigen.)

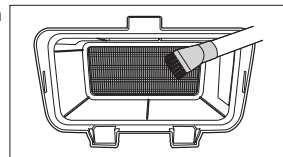

- Berühren Sie den Wärmetauscher nicht mit der Hand. Andernfalls besteht Verletzungsgefahr.



- Wenn Sie den Wärmetauscherfilter nach dem Reinigen wieder zusammensetzen, vergewissern Sie sich, dass die Befestigungshebel geschlossen sind.

Pflegehinweise

PFLEGEHINWEISE

Beachten Sie beim Trocknen spezieller Kleidungsstücke die Pflegehinweise auf dem Etikett oder die Anweisungen des Herstellers.

Wenn kein Pflegeetikett vorhanden ist, nehmen Sie die folgenden Informationen als Richtschnur.

Bettlaken und Bettdecken	<ul style="list-style-type: none">• Befolgen Sie die Pflegeanweisungen auf den Etiketten, oder trocknen Sie die Wäschestücke bei hoher Temperatur und dem Programm Baumwolle (Schranktrocken ☐).• Vergewissern Sie sich, dass die Wäschestücke gründlich getrocknet sind, ehe Sie sie verwenden oder weglegen.• Um gleichmäßige Trocknung zu erzielen, ist möglicherweise eine Neuordnung erforderlich.
Bettwäsche	<ul style="list-style-type: none">• Verwenden Sie das Programm Baumwolle (Schranktrocken ☐), und geben Sie immer nur ein Laken in den Trockner, damit es gut verwirbelt wird.• Vergewissern Sie sich, dass die Wäschestücke gründlich getrocknet sind, ehe Sie sie verwenden oder weglegen.
Stoffwindeln	<ul style="list-style-type: none">• Verwenden Sie das Programm Baumwolle (Schranktrocken ☐), und stellen Sie eine hohe Temperatur ein, um weiche und kuschelige Windeln zu erhalten.
Wäsche mit Daunenfüllung (Jacken, Schlafsäcke, Bettdecken usw.)	<ul style="list-style-type: none">• Verwenden Sie das Programm Baumwolle (Schranktrocken ☐) bei niedriger Temperatur.• Wenn Sie ein paar trockene Handtücher dazugeben, verkürzen Sie die Trockenzeit und absorbieren Feuchtigkeit.
Schaumgummi (Rutsicherungen, gefüllte Spielzeuge, Schulterpolster usw.)	<ul style="list-style-type: none">• KEINESFALLS bei hoher Temperatur trocknen. Verwenden Sie das Programm Lüften kalt (keine Wärmezufuhr).• WARNUNG – Wenn Sie ein Gummiteil mit Wärme trocknen, kann es beschädigt werden oder einen Brand verursachen.
Kopfkissen	<ul style="list-style-type: none">• Verwenden Sie das Programm Baumwolle (Schranktrocken ☐).• Geben Sie ein Paar trockene Handtücher hinzu, um die Verwirbelung zu unterstützen und das Wäschestück aufzuschütteln.• KEINESFALLS Kapok- oder Schaumstoffkissen im Trockner trocknen. Verwenden Sie das Programm Lüften kalt.
Kunststoff (Duschvorhänge, Gartenmöbelabdeckungen usw.)	<ul style="list-style-type: none">• Verwenden Sie das Programm Lüften kalt oder Zeitl. Trocknen bei niedriger Temperatureinstellung. Beachten Sie die Hinweise auf dem Pflegeetikett.

UNBEDINGT VERMEIDEN:

- Glasfaserstoffe (Gardinen, Vorhänge usw.).
- Wolle, sofern nicht auf dem Etikett gestattet.
- Wäschestücke mit erheblichen Mengen an Pflanzen- oder Bratenöl.

Fehlerbehebung

ÜBERPRÜFEN SIE FOLGENDES, WENN IHR TROCKNER DIE NACHSTEHEND BESCHRIEBENEN SYMPTOME ZEIGT:

PROBLEM	LÖSUNG
Das Gerät funktioniert nicht.	<ul style="list-style-type: none"> • Prüfen Sie, ob die Gerätetür fest geschlossen ist. • Vergewissern Sie sich, dass das Netzkabel mit einer Strom führenden Steckdose verbunden ist. • Überprüfen Sie die Automatik- und Schmelzsicherungen in Ihrem Sicherungskasten. • Drücken Sie noch einmal die Taste Start/Pause, wenn Sie während des Programms die Gerätetür geöffnet haben. • Lassen Sie das Kondenswasser aus dem Wasserbehälter ab. • Reinigen Sie den Filtereinsatz.
Das Gerät heizt nicht auf.	<ul style="list-style-type: none"> • Überprüfen Sie die Automatik- und Schmelzsicherungen in Ihrem Sicherungskasten. • Wählen Sie eine andere Temperatureinstellung als Lüften kalt aus. • Überprüfen Sie den Filtereinsatz und den Wärmetauscherfilter, und reinigen Sie sie nötigenfalls. • Möglicherweise befindet sich der Trockner in der Abkühlungsphase des Programms.
Die Wäsche wird nicht getrocknet.	<ul style="list-style-type: none"> • Prüfen Sie alle obigen Punkte und außerdem: • Überladen Sie das Gerät nicht. 1 Waschmaschinenladung = 1 Trocknerladung. • Trennen Sie schwere Wäsche von leichter. • Große Teile wie Laken oder Bettdecken müssen möglicherweise neu angeordnet werden, um gleichmäßige Trocknung zu erzielen. • Vergewissern Sie sich, dass das Wasser aus dem Trockner richtig abläuft, damit das Gerät das Wasser aus der Wäsche adäquat herausziehen kann. • Möglicherweise ist die Wäschemenge zu klein, um richtig verwirbelt zu werden. Geben Sie ein paar Handtücher dazu. • Reinigen Sie den Filtereinsatz. • Reinigen Sie den Wärmetauscherfilter.
Das Gerät entwickelt laute Geräusche.	<ul style="list-style-type: none"> • Überprüfen Sie die Wäsche auf Gegenstände wie Münzen, lose Knöpfe, Nägel usw., und entfernen Sie diese sofort. • Achten Sie darauf, dass der Trockner, wie in der Installationsanleitung beschrieben, genau waagrecht steht. • Es ist aufgrund der hohen Luftgeschwindigkeit in der Trommel und am Lüfter normal, dass der Trockner summt.
Die Wäsche wird ungleichmäßig getrocknet.	<ul style="list-style-type: none"> • Nähte, Taschen und andere, ähnlich schwere Teile werden möglicherweise nicht ganz trocken, wenn der Rest der Wäsche bereits den gewählten Trockengrad erreicht hat. Dies ist normal. Wählen Sie bei Bedarf die Einstellung Extratrocken. • Wenn ein schweres Wäschestück zusammen mit einer Ladung leichter Wäsche (z. B. ein Handtuch zusammen mit Bettlaken) getrocknet wird, ist es möglich, dass das schwere Wäschestück nicht ganz trocken wird, wenn der Rest der Wäsche schon den gewählten Trockengrad erreicht hat. Trennen Sie schwere Wäsche von leichter, um optimale Trocknung zu erreichen.

Fehlersuche

PROBLEM	LÖSUNG
Das Gerät entwickelt schlechte Gerüche.	<ul style="list-style-type: none">• Haushaltsgerüche von Farben, Lacken, starken Reinigungsmitteln usw. können zusammen mit der Umgebungsluft in den Trockner gelangen. Das ist normal, da der Trockner Luft aus dem Zimmer ansaugt, erhitzt, durch die Trommel zieht und dann nach außen befördert.• Wenn solche Gerüche in der Luft liegen, lüften Sie das Zimmer vor dem Einsatz des Trockners gründlich durch.
Das Gerät wird ausgeschaltet, ehe die Wäsche trocken ist.	<ul style="list-style-type: none">• Die Wäschemenge im Trockner ist zu klein. Geben Sie weitere Sachen oder einige Handtücher hinzu, und starten Sie das Programm neu.• Die Wäschemenge im Trockner ist zu groß. Nehmen Sie einige Sachen heraus, und starten Sie den Trockner neu.
Auf der getrockneten Wäsche befinden sich Flusen.	<ul style="list-style-type: none">• Stellen Sie sicher, dass der Filtereinsatz vor jedem Einsatz gereinigt wird. Bei manchen Wäschestücken, die viele Flusen erzeugen, kann es notwendig sein, den Filtereinsatz auch während des Programms zu reinigen.• Manche Gewebearten erzeugen besonders viele Flusen (z. B. Frotteehandtücher). Diese sollten getrennt von Kleidung getrocknet werden, die in besonderem Maße Flusen anzieht (z. B. schwarze Leinenhosen).• Teilen Sie größere Ladungen zum Trocknen in mehrere kleinere Ladungen auf.• Kontrollieren Sie die Taschen gründlich, ehe Sie die Wäsche trocknen.
Die getrocknete Kleidung ist trotz Knitterschutz verknittert.	<ul style="list-style-type: none">• Kleine Ladungen mit 1 bis 4 Wäschestücken sind am besten geeignet.• Laden Sie weniger Wäsche in den Trockner. Laden Sie ähnliche Wäschesorten in den Trockner.
Gerüche bleiben auch nach dem Programm „Lüften kalt“ in der Kleidung.	<ul style="list-style-type: none">• Kleidungsstücke mit starken Gerüchen sollten gewaschen werden.

FEHLERCODES

Es werden möglicherweise Fehlercodes angezeigt, damit Sie besser verstehen können, was gerade mit Ihrem Trockner geschieht.

FEHLERMELDUNG	BEDEUTUNG	LÖSUNG
tE	Fehler am Lufttemperaturfühler	Reinigen Sie den Filtereinsatz oder den Wärmetauscherfilter. Wenn das Problem weiterhin besteht, wenden Sie sich an den Kundendienst.
tE5	Fehler am Temperaturfühler des Kompressors	Schalten Sie das Gerät nach 2 bis 3 Minuten ein, und starten Sie den Vorgang noch einmal von Beginn an.
dE	Trockner bei geöffneter Gerätetür eingeschaltet	Schließen Sie die Gerätetür, und starten Sie den Vorgang dann erneut. Wenn das Problem weiterhin besteht, wenden Sie sich an den Kundendienst.
HE	Kompressor überhitzt	Setzen Sie sich mit dem Kundendienst in Verbindung.
2E	Stromspannung zu niedrig.	Stellen Sie sicher, dass das Netzkabel richtig angeschlossen ist. Wenn das Problem weiterhin besteht, wenden Sie sich an den Kundendienst.
5E	Der Wasserbehälter ist voller Wasser. Die Abwasserpumpe ist defekt.	Leeren Sie den Wasserbehälter, schalten Sie das Gerät wieder ein, und starten Sie dann den Vorgang von Beginn an. Wenn das Problem weiterhin besteht, wenden Sie sich an den Kundendienst.































Bei Codes, die oben nicht aufgeführt sind, oder wenn die empfohlene Lösung nicht weiterhilft, setzen Sie sich bitte mit dem Samsung-Kundendienst oder Ihrem Fachhändler in Verbindung.

Lassen Sie das Gerät nicht von unautorisierten Technikern reparieren oder demontieren.

Anhang

BEDEUTUNG DER PFLEGESYMBOLLE

Die folgenden Symbole sind Pflegehinweise für Bekleidung. Die Pflegehinweise für Wäsche umfassen Symbole für das Waschen, Bleichen, Trocknen und Bügeln sowie ggf. Reinigungshinweise. Die Verwendung dieser Symbole gewährleistet, dass die Angaben von inländischen Kleidungsherstellern und Importeuren einheitlich sind. Befolgen Sie die Pflegehinweise des Etiketts, um die Lebensdauer Ihrer Bekleidung zu maximieren und Probleme beim Waschen zu vermindern.

Waschprogramm		Besondere Hinweise		Warnsymbole für das Waschen	
	Normal		Trocknen auf der Leine / Aufhängen		Nicht waschen
	Bügelfrei / Knitterfrei / Knitterschutz		Tropftrocken		Nicht wringen
	Empfindliches/ Feinwäsche		Liegend trocknen		Chlorbleiche nicht möglich
	Handwäsche	Leistungswahlschalter			Nicht im Trockner trocknen
Wassertemperatur**			Hoch		Kein Dampf (beim Bügeln)
•••	Heiß		Mittel		Nicht bügeln
••	Warm		Niedrig	Chemische Reinigung	
•	Kalt		Jede Temperatur		Chemische Reinigung
Bleichen			Keine Wärme/Luft		Nicht chemisch reinigen
	Jedes Bleichmittel (bei Bedarf)	Bügeltrocken oder Dampftemperaturen			Trocknen auf der Leine / Aufhängen
	Nur chlorfrei (farbecht) Bleichmittel (bei Bedarf)		Hoch		Tropftrocken
	Trockenprogramm		Mittel		Liegend trocknen
Normal			Niedrig		
	Bügelfrei / Knitterfrei / Knitterschutz				
	Empfindliches/ Feinwäsche				

** Die Punktsymbole geben die geeignete Waschtemperatur für verschiedene Wäsche an. Der Temperaturbereich für „Heiß“ beträgt 41 °C - 52 °C, für „Warm“ 29 °C - 41 °C und für „Kalt“ 16 °C - 29 °C. (Die Wassertemperatur muss mindestens 16 °C betragen, damit das Waschmittel wirken und effektiv reinigen kann.)

UMWELTSCHUTZHINWEISE

Dieses Gerät ist aus wieder verwertbaren Materialien hergestellt. Beachten Sie bei der Entsorgung von Altgeräten die geltenden Normen und Gesetze. Schneiden Sie das Netzkabel durch, damit das Gerät nicht mehr an eine Stromquelle angeschlossen werden kann. Entfernen Sie die Gerätetür, um zu verhindern, dass spielende Kinder sich versehentlich in der Trommel einschließen.

KONFORMITÄTSERKLÄRUNG

Dieses Gerät entspricht den europäischen Sicherheitsnormen sowie der EU-Richtlinie 93/68 und der Norm EN 60335.

TECHNISCHE DATEN

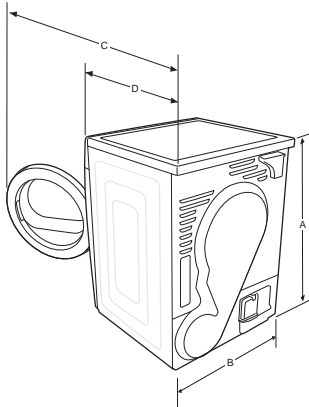

TYP		FRONTLADER	
ABMESSUNGEN	A. Höhe	85,0 cm	
	B. Breite	60,0 cm	
	C. Tiefe bei um 90° geöffneter Tür	110,1 cm	
	D. Tiefe	60,0 cm	
GEWICHT		50 kg	
ANFORDERUNGEN AN DIE STROMVERSORUNG		220 - 240 V bei 50 Hz	950 - 1100 W
ZULÄSSIGE UMGEBUNGSTEMPERATUR		5 bis 35 °C	

Anhang

ÜBERSICHT ÜBER DIE WASCHPROGRAMME

(● bei Bedarf)

Programm		Max. Wäschemenge (in kg) (Trockengewicht der Wäsche)			Trockengrad	Knitterschutz	Signal Mischbelastung	Innenbeleuchtung (nur Serie DV9 und DV8)	Ton aus	Programm- Ende
		DV9	DV8	DV7						
Baumwolle	Extratrocken	9	8	7	●	●	●	●	●	●
	Schrantrocken 	9	8	7	●	●	●	●	●	●
	Bügelrocken	9	8	7	●	●	-	●	●	●
Pflegeleicht	Extratrocken	4,5	4	3,5	●	●	●	●	●	●
	Schrantrocken	4,5	4	3,5	●	●	●	●	●	●
	Bügelrocken	4,5	4	3,5	●	●	-	●	●	●
Wolle		2	2	2	-	●	-	●	●	●
Feinwäsche		1,5	1,5	1,5	-	●	-	●	●	●
Outdoor (nur Serie DV9 und DV8)		2	2	-	-	●	-	●	●	●
Sportkleidung		2	2	2	-	●	-	●	●	●
Super kurz		1	1	1	-	●	-	●	●	●
Lüften warm (nur Serie DV9 und DV8)		-	-	-	-	●	-	●	●	●
Lüften kalt		-	-	-	-	●	-	●	●	●
Zeitl. Trocknen		-	-	-	-	●	-	●	●	●

* 9: Serie DV9 (9 kg)

* 8: Serie DV8 (8 kg)

* 7: Serie DV7 (7 kg)

VERBRAUCHSDATEN

Modell	Program	Wäschemenge (in kg)*	Energieverbrauch (kWh)	Maximale Dauer (Minuten)
Serie DV9	Baumwollprogramm für schrantrockene Wäsche**	9	2,2	190
	Baumwollprogramm für bügelrockene Wäsche**	4,5	1,12	120
	Baumwollprogramm für bügelrockene Wäsche**	9	1,7	155
	Pflegeleicht für schrantrockene Wäsche	4,5	0,85	78
Serie DV8	Baumwollprogramm für schrantrockene Wäsche**	8	1,98	170
	Baumwollprogramm für schrantrockene Wäsche**	4	1,04	110
	Baumwollprogramm für bügelrockene Wäsche**	8	1,54	140
	Pflegeleicht für schrantrockene Wäsche	4	0,78	72
Serie DV7	Baumwollprogramm für schrantrockene Wäsche**	7	1,75	150
	Baumwollprogramm für schrantrockene Wäsche**	3,5	0,95	100
	Baumwollprogramm für bügelrockene Wäsche**	7	1,43	130
	Pflegeleicht für schrantrockene Wäsche	3,5	0,67	68

1. * : Trockengewicht der Wäsche

** : EN 61121:2013-Testprogramm

2. Alle Daten ohne Sternchen wurden mit Hilfe von EN 61121:2013 berechnet.

Die Verbrauchsdaten können von den obigen Nennwerten abweichen, wenn Wäschemenge, Textilart, Restfeuchtigkeit nach dem Schleudern oder abweichende Stromversorgungsdaten vorliegen und zusätzliche Optionen gewählt werden.

DATENBLATT FÜR HAUSHALTSWÄSCHETROCKNER

Datenblatt für Haushaltswäschetrockner

Gemäß der Richtlinie (EU) Nr. 392/2012

Samsung				
Modellbezeichnung		Serie DV9	Serie DV8	Serie DV7
Kapazität	kg	9	8	7
Typ		Kondensator	Kondensator	Kondensator
Energieeffizienzklasse				
A+++ (höchste Effizienz) bis D (geringste Effizienz)		A++	A++	A++
Energieverbrauch				
Jährlicher Energieverbrauch (AE_C) ¹⁾	kWh/Jahr	258,0	235,0	211,0
Automatische Trockengraderkennung		Ja	Ja	Ja
Energieverbrauch (E_dry) im Standard-Baumwollprogramm mit vollständiger Befüllung	kWh	2,20	1,98	1,75
Energieverbrauch (E_dry,1/2) im Standard-Baumwollprogramm mit teilweiser Befüllung	kWh	1,12	1,04	0,95
Standby und eingeschalteter Ruhezustand				
Stromverbrauch im Standby-Modus (P_o) mit vollständiger Befüllung	W	0,50	0,50	0,50
Stromverbrauch im eingeschalteten Ruhezustand (P_l) bei vollständiger Befüllung	W	5,00	5,00	5,00
Dauer des eingeschalteten Ruhezustands	Min.	10	10	10
Die Informationen auf dem Etikett und dem Datenblatt beziehen sich auf folgende Programme ²⁾		Baumwolle + Schranktrocken (Knitterschutz aus)		
Programmdauer des Standardprogramms				
Gewichtete Programmdauer im Standard-Baumwollprogramm bei vollständiger und teilweiser Befüllung	Min.	150	136	121
Programmdauer (T_dry) im Standard-Baumwollprogramm mit vollständiger Befüllung	Min.	190	170	150
Programmdauer (T_dry,1/2) im Standard-Baumwollprogramm mit teilweiser Befüllung	Min.	120	110	100
Kondensationseffizienzklasse				
A (höchste Effizienz) bis G (geringste Effizienz)		B	B	B
Durchschnittliche Kondensationseffizienz bei vollständiger Befüllung	%	81	81	81
Durchschnittliche Kondensationseffizienz bei teilweiser Befüllung	%	81	81	81
Gewichtete Kondensationseffizienz	%	81	81	81
Luftschallemissionen				
Trocknen bei vollständiger Befüllung	dB (A) re 1 pW	65	65	65
Eingebaut		Nein	Nein	Nein
Maße				
Geräteabmessungen	Höhe	mm	850	
	Breite	mm	598	
	Tiefe	mm	638	
Nettogewicht	kg	50		
Stromanschluss				
Spannung	V	220 - 240	220 - 240	220 - 240
Leistungsaufnahme	W	950 - 1100	950 - 1100	950 - 1100
Stromstärke	A	5	5	5
Netzfrequenz	Hz	50	50	50
Name des Herstellers		Samsung Electronics Co., Ltd.		

- Der jährliche Energieverbrauch wurde bei einem Fassungsvermögen von 9 kg mit 258 kWh berechnet (8 kg 235 kWh, 7 kg 211 kWh) und basiert auf 160 Trockengängen im Standard-Baumwollprogramm mit vollständiger und teilweiser Befüllung sowie dem Stromverbrauch der Stromsparmodi. Der tatsächliche Energieverbrauch hängt von der Häufigkeit der Nutzung des Geräts und den dabei gewählten Programmen ab.
- Das Standard-Baumwollprogramm mit vollständiger und teilweiser Beladung ist das Standard-Trockenprogramm, auf das sich die Informationen auf dem Etikett und in dem Datenblatt beziehen. Dieses Programm ist geeignet, normal nasse Baumwollwäsche zu trocknen. Es ist das effizienteste Programm für Baumwolle im Hinblick auf den Energieverbrauch. Die Verbrauchsdaten können von den obigen Nennwerten abweichen, wenn Wäschemenge, Textilart, Restfeuchtigkeit nach dem Schleudern oder abweichende Stromversorgungsdaten vorliegen und zusätzliche Optionen gewählt werden.



FRAGEN ODER HINWEISE?

Land	RUFEN SIE UNS AN	ODER BESUCHEN SIE UNS ONLINE UNTER
GERMANY	0180 6 SAMSUNG bzw. 0180 6 7267864* [HHP] 0180 6 M SAMSUNG bzw. 0180 6 67267864* (*0,20 €/Anruf aus dem dt. Festnetz, aus dem Mobilfunk max. 0,60 €/Anruf)	www.samsung.com/de/support



DC68-03297C-06