

MIKROWELLENHERD

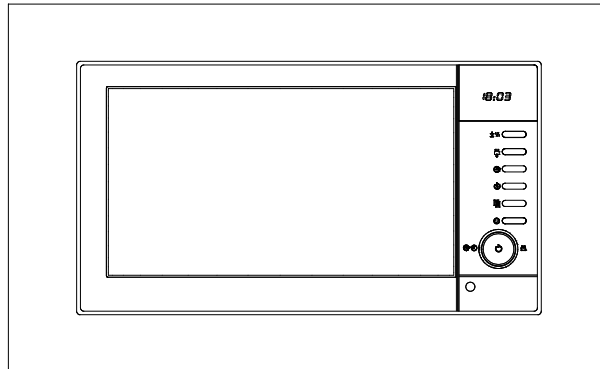

MODELL: BM2140X

Bedienungshandbuch

Lesen Sie dieses Bedienungshandbuch sorgfältig durch, bevor Sie das Gerät installieren und in Betrieb nehmen. Tragen Sie unten die SERIENNUMMER ein, die Sie auf dem Typenschild Ihres Mikrowellenherdes finden und bewahren Sie diese Information für zukünftige Nachfragen auf.

SERIENNUMMER _____

WICHTIGE HINWEISE ZUR VERMEIDUNG EINER MÖGLICHEN ÜBERMÄSSIGEN EXPONIERUNG DER MIKROWELLENENERGIE

1. Betreiben Sie den Mikrowellenherd niemals mit offener Tür, weil Sie sich damit der gefährlichen Wirkung der Mikrowellenenergie aussetzen. Versuchen Sie nicht, die Sicherheitsverriegelung zu blockieren oder außer Funktion zu setzen.
2. Stellen Sie keine Gegenstände zwischen den Vorderteil des Mikrowellenherdes und die Gerätetür und lassen Sie es nicht zu, dass sich an den Dichtflächen Schmutz oder Reinigerreste ansammeln.
3. Ein defektes Gerät sollten Sie auf keinen Fall benutzen. Es ist besonders wichtig, dass sich die Tür des Mikrowellenherdes dicht schließen lässt und folgende Teile nicht beschädigt sind:
 - a. Gerätetür (verbogene Gerätetür),
 - b. Türscharniere und Verriegelung (Bruch, mangelhafte Befestigung),
 - c. Türdichtung und Dichtflächen.
4. Der Mikrowellenherd darf nur von fachlich geschultem Kundendienstpersonal eingestellt oder repariert werden.

INHALT

WICHTIGE SICHERHEITSHINWEISE	3
TECHNISCHE DATEN.....	4
INSTALLATION	4
FUNKSTÖRUNGEN	4
GRUNDLAGEN DES KOCHENS MIT MIKROWELLEN.....	4
HINWEISE ZUR ERDUNG	4
BEVOR SIE DEN KUNDENDIENST ANRUFEN.....	4
AUSWAHL DES GEEIGNETEN KOCHGESCHIRRS.....	4
BEZEICHNUNG DER TEILE	6
BEDIENFELD	7
EINSTELLUNG DER FUNKTIONEN	8
REINIGUNG UND PFLEGE.....	11

WICHTIGE SICHERHEITSHINWEISE

Beim Gebrauch von Elektrogeräten sind bestimmte Sicherheitshinweise zu befolgen, insbesondere:

ACHTUNG: Um Verbrennungen, Stromschläge, Brand, übermäßige Exposition der Mikrowellenstrahlung und Körperverletzungen zu vermeiden:

1. Lesen Sie vor dem Gebrauch des Geräts sorgfältig das Bedienungshandbuch durch.
2. Benutzen Sie das Gerät nur zu dem Zweck, der in diesem Bedienungshandbuch beschrieben wurde. Ätzende Chemikalien oder Dämpfe haben im Mikrowellenherd nichts zu suchen! Der Mikrowellenherd ist nur zum Erhitzen, Garen oder Dörren von Lebensmitteln bestimmt. Das Gerät ist nicht zum Einsatz in der Industrie oder in Laboratorien bestimmt.
3. Betreiben Sie den Mikrowellenherd niemals ohne Inhalt.
4. Verwenden Sie den Mikrowellenherd nicht, wenn sein Anschlusskabel oder Stecker beschädigt ist, wenn das Gerät nicht tadellos funktioniert, wenn es beschädigt wurde oder auf den Boden gefallen ist. Um Gefahren zu vermeiden, darf das beschädigte Anschlusskabel nur vom Hersteller, einem vom Hersteller autorisierten Kundendienstfachmann oder einem Elektrofachmann ausgetauscht werden.
5. **ACHTUNG:** Kinder dürfen den Mikrowellenherd nur dann ohne Aufsicht eines Erwachsenen benutzen, wenn sie hinreichend Anweisungen zur sicheren Bedienung des Geräts erhalten haben und über die Gefahren bei unsachgemäßem Gebrauch des Geräts belehrt wurden.
6. Um die Brandgefahr im Garraum zu verringern:
 - ✧ Beim Erwärmen von Gargut in Behältnissen aus Kunststoff oder Papier, sollten Sie den Mikrowellenherd öfter kontrollieren, weil sich solche Behältnisse entzünden können.
 - ✧ Entfernen Sie eventuelle Metallklammern von Papier- oder Kunststoffütten, bevor Sie diese in den Garraum stellen.
 - ✧ Bei Rauchentwicklung das Gerät sofort ausschalten bzw. vom Stromversorgungsnetz trennen und die Gerätetür geschlossen lassen, um eine eventuelle Ausweitung des Brandes zu vermeiden.
 - ✧ Keine Gegenstände im Gerätinneren lagern. Lagern Sie keine Produkte aus Papier, Kochutensilien oder Lebensmittel im Gerät, wenn es nicht in Betrieb ist.
7. **ACHTUNG:** Flüssigkeiten und Speisen dürfen nicht in geschlossenen Behältnissen erhitzt werden, da Explosionsgefahr besteht.
8. Das Erwärmen von Getränken mit Mikrowellen kann einen Siedeverzug bewirken, seien Sie deshalb besonders vorsichtig beim Umgang mit Behältnissen, die erhitzte Getränke enthalten.
9. Benutzen Sie das Gerät nicht zum Frittieren. Heißes Fett kann Geräteteile und Zubehör beschädigen und Hautverbrennungen hervorrufen.
10. Eier mit Schale und hart gekochte Eier dürfen nicht im Mikrowellenherd erwärmt werden, da sie unter Umständen explodieren können, selbst nachdem das Aufwärmen abgeschlossen ist.
11. Lebensmittel mit dicker Schale wie z.B. Kartoffeln, Kürbisse, Äpfel und Maroni sollten Sie vor der Zubereitung im Mikrowellenherd an mehreren Stellen mit einer Gabel durchstechen.
12. Nach dem Erwärmen von Kindernahrung im Baby-Fläschchen sollten Sie das Fläschchen gut schütteln und die Temperatur überprüfen, bevor Sie das Kind füttern, damit es nicht zu Verbrühungen kommt.
13. Küchenutensilien können sich durch die heiße Speise sehr stark erwärmen. Benutzen Sie deswegen zum Herausnehmen des Behältnisses immer

- einen Topflappen oder Küchenhandschuh.
14. Überprüfen Sie, ob Ihre Küchenutensilien mikrowellengeeignet sind.
 15. **ACHTUNG:** Wartungseingriffe oder Reparaturen, bei welchen die Schutzabdeckungen, die vor den Mikrowellen schützen, demontiert werden, dürfen nur von einem Kundendienstfachmann durchgeführt werden, da solche Eingriffe sehr gefährlich sind.
 16. Dieses Produkt gehört zur Produktgruppe Group 2, Class B ISM. Die Definition der Group 2 schließt die Ausrüstung ISM (Industrial, Scientific, Medical / Industrie-, wissenschaftliche und medizinische Ausrüstung) ein, bei welcher Radiofrequenzenergie in Form von elektromagnetischer Strahlung zum Zweck

- der Bearbeitung von Stoffen generiert bzw. eingesetzt wird, sowie Ausrüstung, die Funken erzeugt. Die Klasse B dieser Gruppe schließt Ausrüstung ein, die zur Verwendung in Haushalten und anderen Bereichen geeignet ist, die an Niederspannungsnetze angeschlossen sind.
17. Das Gerät sollte nicht von Personen (einschl. Kindern) mit verminderten physischen, motorischen oder mentalen Fähigkeiten oder von Personen ohne entsprechende Erfahrung oder Wissen benutzt werden, außer unter der Aufsicht oder nach Unterweisung der sicheren Bedienung des Geräts durch eine für ihre Sicherheit zuständige Person.
 18. Kinder sollten beaufsichtigt werden, um sicherzustellen, dass sie mit dem Gerät nicht spielen.

TECHNISCHE DATEN

Stromverbrauch:	230 V/50 Hz, 1200 W (Mikrowellen)
Leistung:	700 W
Betriebsfrequenz:	2450 MHz
Außenmaße:	290 mm (H) x 452 mm (W) x 333 mm (D)
Innenmaße:	210 mm (H) x 315 mm (W) x 279 mm (D)
Volumen:	17 l
Gleichmäßiges Garen:	Drehteller
Nettogewicht:	ca. 10,5 kg

INSTALLATION

1. Entfernen Sie die Verpackung und nehmen Sie die Zubehörteile aus dem Garraum heraus.
2. **ACHTUNG:** Prüfen Sie, ob der Mikrowellenherd beschädigt ist und seien

Sie besonders auf eine schief hängende oder verbogene Gerätetür, beschädigte Türdichtungen und Dichtflächen, gebrochene oder lose Türscharniere und Riegel oder Dellen im Garraum oder an der

Tür aufmerksam. Sollten Sie Schäden am Gerät feststellen, benutzen Sie es nicht, sondern rufen Sie den nahegelegenen Kundendienst an.

3. Stellen Sie den Mikrowellenherd auf eine ebene und stabile Oberfläche, die sein Gewicht samt Speise aushält.
4. Den Mikrowellenherd nicht in einer Umgebung mit erhöhter Feuchtigkeit und Temperatur bzw. in der Nähe von entzündlichen Stoffen aufstellen.
5. Um einen störungsfreien Betrieb des Geräts zu gewährleisten, ist für ausreichende Belüftung zu sorgen. Das Gerät so aufstellen, dass ein Freiraum von mindestens 20 cm oberhalb des Geräts, 10 cm an der Rückseite und 5 cm an beiden Seiten des Geräts zur Verfügung steht.

Dafür sorgen, dass die Öffnungen des Geräts nicht verdeckt oder blockiert werden. Die Gerätefüße dürfen nicht entfernt werden.

6. Den Mikrowellenherd nicht ohne aufgesetzten Glasteller, Rollenring und Drehachse betreiben.
7. Vergewissern Sie sich, dass das Anschlusskabel unbeschädigt ist und nicht unter dem Mikrowellenherd oder über eine heiße bzw. scharfkantige Oberfläche verläuft.
8. Die Steckdose muss jederzeit zugänglich sein, damit der Stecker im Notfall umgehend aus der Steckdose herausgezogen werden kann.
9. Verwenden Sie den Mikrowellenherd nicht im Freien.

FUNKSTÖRUNGEN

Der Betrieb des Mikrowellenherdes kann Interferenzstörungen im Betrieb von Rundfunkgeräten, Fernsehern oder anderen Geräten hervorrufen.

Falls Sie solche Störungen bemerken, können Sie diese folgendermaßen verringern bzw. verhindern:

1. Reinigen Sie die Gerätetür und die Dichtflächen an der Gerätetür.
2. Ändern Sie die Ausrichtung der Radio- bzw. TV-Antenne.

3. Ändern Sie den Standort des Mikrowellenherdes.
4. Stellen Sie den Mikrowellenherd in einer größeren Entfernung vom Rundfunk- bzw. TV-Empfänger auf.
5. Stecken Sie den Stecker des Mikrowellenherdes in eine andere Steckdose, die nicht im selben Stromkreis ist, wie das Rundfunk- oder das Fernsehgerät.

GRUNDLAGEN DES KOCHENS MIT MIKROWELLEN

1. Stellen Sie die Lebensmittel vorsichtig in den Garraum. Legen Sie die dicksten Stücke an den Rand des Tellers.
2. Beachten Sie die Zubereitungszeit. Bereiten Sie die Speise in der kürzesten empfohlenen Zeit zu und verlängern Sie die Kochzeit, falls dies notwendig ist. Eine im Mikrowellenherd

übermäßig gegarte Speise kann Rauch entwickeln oder sich sogar anzünden.

3. Decken Sie die Speise während des Garvorgangs zu. Der Deckel verhindert, dass die Speise spritzt und trägt zu gleichmäßigen Kochergebnissen bei.
4. Die Speise während der Garvorgangs

einmal wenden, damit sie schneller gar wird, z.B. Hähnchen, Buletten. Große Fleischstücke (z.B. Braten) sollten Sie mindestens einmal wenden.

5. Speisen wie z.B. Fleischbällchen sollten Sie nach Ablauf der Hälfte der Garzeit

umpositionieren, damit diejenigen, die oben waren, in der zweiten Hälfte der Garzeit unten sind, die Bällchen, die in der Mitte waren, verlegen Sie zum Rand und umgekehrt.

HINWEISE ZUR ERDUNG

Das Mikrowellengerät muss geerdet sein. Das Gerät ist mit einem Anschlusskabel mit Erdungsleiter und Schuko-Stecker ausgestattet. Dieser ist an eine fachgerecht installierte und geerdete Steckdose anzuschließen. Bei Kurzschluss verringert der Erdungsleiter die Stromschlaggefahr, indem er die elektrische Spannung aufhebt bzw. auf diesen Leiter umleitet. Es ist empfehlenswert, den Mikrowellenherd an einen separaten Stromkreis anzuschließen. Der Gebrauch von Hochspannung ist gefährlich und kann einen Brand und folglich eine Beschädigung des Mikrowellenherdes verursachen.

VORSICHT! Die unsachgemäße Installation des Erdungsleiters kann einen Stromschlag verursachen.

Beachten Sie:

1. Falls Sie hinsichtlich der Erdung oder des Anschlusses an das Stromversorgungsnetz Fragen haben, wenden Sie sich bitte an einen Elektrofachmann oder Kundendiensttechniker.
2. Der Hersteller und der Verkäufer des Geräts können keine Verantwortung für eventuelle Schäden bzw. Verletzungen übernehmen, die wegen Nichteinhaltung des ordnungsgemäßen Anschlusses des Gerätes an das Stromversorgungsnetz entstehen.

Die Leiter des Anschlusskabels sind in folgenden Farben ausgeführt:

grün/gelb = Erdung

blau = NULLEITER

braun = STROMFÜHRENDER LEITER

BEVOR SIE DEN KUNDENDIENST ANRUFEN

Wenn der Mikrowellenherd nicht funktioniert:

1. Überprüfen Sie, ob der Mikrowellenherd ordnungsgemäß an das Stromversorgungsnetz angeschlossen ist. Wenn das nicht der Fall ist, ziehen Sie den Stecker aus der Steckdose, warten Sie 10 Sekunden ab und stecken Sie den Stecker wieder sicher in die Steckdose.
2. Überprüfen Sie, ob eventuell eine Sicherung durchgebrannt ist bzw. ob die Hauptsicherung den Stromkreis unterbrochen hat. Falls die Sicherungen in

Ordnung sind, prüfen Sie die Funktion der Steckdose mit einem anderen elektrischen Gerät.

3. Überprüfen Sie, ob das Bedienfeld ordnungsgemäß programmiert ist und die Zeitschaltuhr eingestellt wurde.
4. Überprüfen Sie, ob die Gerätetür geschlossen und das Sicherheitsschloss verriegelt ist. Im Gegenfall wird die Mikrowellenenergie nicht in den Garraum ausgestrahlt.

WENN SIE DIE STÖRUNG MIT DEN OBEN ANGEFÜHRTEN MASSNAHMEN NICHT BEHEBEN KÖNNEN, WENDEN SIE SICH AN DEN NÄCHSTGELEGENEN AUTORISIERTEN KUNDENDIENST. VERSUCHEN SIE AUF KEINEN FALL, DEN MIKROWELLENHERD SELBST ZU REPARIEREN.

AUSWAHL DES GEEIGNETEN KOCHGESCHIRRS

- Das ideale Material für Kochgeschirr und Zubehör, die Sie im Mikrowellenherd benutzen, ist für Mikrowellen durchlässig. Dies ermöglicht der Mikrowellenenergie durch die Wände der Behältnisse zu dringen und die Speise zu erwärmen.
- Mikrowellen können Metalle nicht durchdringen, benutzen Sie daher im Mikrowellenherd kein Kochgeschirr oder Zubehör aus Metall und auch keine Behältnisse oder Teller mit Metallverzierungen.
- Verwenden Sie beim Kochen im Mikrowellenherd keine Behältnisse aus wiederverwerteten Papier, da diese kleine Metallpartikel enthalten können, die Funkenbildung und/oder einen Brand verursachen können.
- Zur Zubereitung von Speisen empfehlen wir eher rundes oder ovales Geschirr als quadratisches oder rechteckiges, da die Speise in den Ecken des Geschirrs zur Überhitzung neigt.
- Enge Streifen aus Alufolie können Sie benutzen, um ein übermäßiges Kochen der Speise an exponierten Stellen zu verhindern. Verwenden Sie jedoch nicht zu viel Folie, und passen Sie auf, dass der Abstand zwischen Folie und der Wand des Garraums mindestens 2,54 cm beträgt.

Die untere Liste ist eine allgemeine Aufstellung, die Ihnen die Auswahl des geeigneten Zubehörs erleichtern soll.

KOCHGESCHIRR	MIKROWELLEN
Hitzebeständiges Glas	JA
Nicht hitzebeständiges Glas	NEIN
Hitzebeständige Keramik	JA
Mikrowellengeeignetes Kunststoffgeschirr	JA
Küchenpapier	JA
Metalltablett	NEIN
Metallgestell	NEIN
Alufolie und Behälter aus Alufolie	NEIN

BEZEICHNUNG DER TEILE

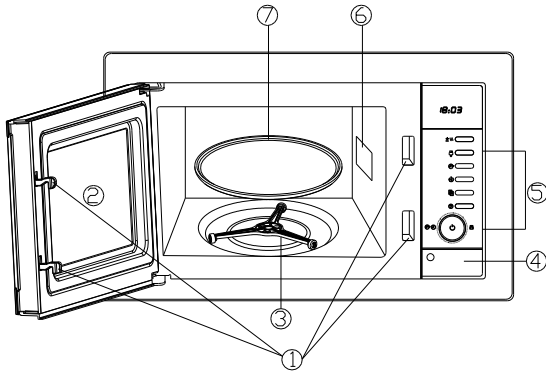

1. Sicherheitsverriegelung der Gerätetür
2. Sichtfenster
3. Rollenring
4. Türentriegelungstaste
5. Bedienfeld
6. Wellenführung
7. Glasunterteller

BEDIENFELD

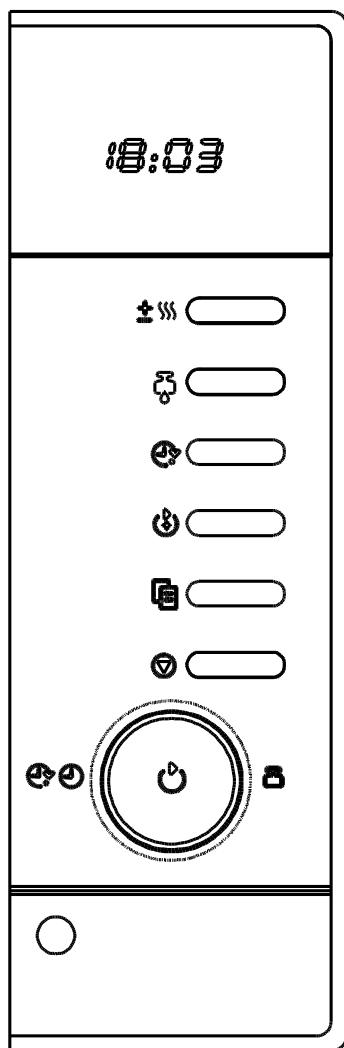

● MENÜANZEIGE

Die Menüanzeige zeigt die Garzeit, die Leistungsstufe, die Betriebsart und die Uhrzeit an.

● POWER LEVEL



Drücken Sie ein paar Mal diese Taste, um die Leistungsstufe der Mikrowellen einzustellen.

● WEIGHT DEFROST



Zum Auftauen von gefrorenen Lebensmitteln nach Gewicht

● CLOCK



Drücken Sie diese Taste, um die aktuelle Tageszeit einzustellen.

● PRESET



Drücken Sie diese Taste, um ein voreingestelltes Garprogramm zu starten.

● AUTO COOK



Drücken Sie diese Taste, um populäre Speisen zu garen.

● STOP/CANCEL



Drücken Sie diese Taste, um das Garprogramm abzubrechen oder alle vorherigen Einstellungen zu löschen, bevor Sie ein neues Garprogramm einstellen.

Drücken Sie die Taste einmal um den Garvorgang vorübergehend anzuhalten oder zweimal, um den Garvorgang abzubrechen.

Diese Taste wird auch zum Einstellen der Kindersperre verwendet.

● WEIGHT/TIME



Drehen Sie den Knebel, um die Garzeit oder das Gewicht einzustellen.

● START/QUICK START



Drücken Sie diese Taste, um ein Garprogramm zu starten.

Drücken Sie die Taste mehrere Male, um die Garzeit einzustellen und den Garvorgang sofort mit der höchsten Leistungsstufe zu starten.

EINSTELLUNG DER FUNKTIONEN

PFEIFTÖNE WÄHREND DER EINSTELLUNG DES MIKROWELLENHERDES

EIN PFEIFTON: Die Eingabe wurde akzeptiert.

ZWEI PFEIFTÖNE: Die Eingabe wurde nicht akzeptiert. Versuchen Sie es noch einmal.

EINSTELLUNG DER DIGITALUHR

Sie möchten die Digitaluhr z.B. auf 8:30 einstellen.

1. Drücken Sie im Bereitschaftszustand die Taste **CLOCK** einige Male um die Uhr auf den 12 oder 24 Stunden Zyklus einzustellen.
2. Drehen sie den Knebel **WEIGHT/TIME**, um die Stunden auf 8 einzustellen.
3. Drücken Sie die **CLOCK** Taste.
4. Drehen Sie den Knebel **WEIGHT/TIME**, um die Minuten einzustellen, auf der Anzeige erscheint die Uhrzeit 8:30.
5. Drücken Sie die Taste **CLOCK**, um die Einstellung zu bestätigen.

Beachten Sie: Sie können die Taste **CLOCK** einmal drücken, um die Zeit während des Garvorgangs abzurufen.

GAREN MIT MIKROWELLEN

Die längste Garzeit mit Mikrowellen beträgt 95 Minuten; Sie können die Leistungsstufe durch mehrmaliges Drücken der Taste **POWER LEVEL** einstellen:

Display	Garstufe
100	100%
80	80%
60	60%
40	40%
20	20%
00	0

Sie möchten z.B. 1 Minute lang mit 60% Leistungsstufe mit Mikrowellen garen.

1. Drücken Sie mehrere Male die Taste **POWER LEVEL**, um die Leistungsstufe auszuwählen.
2. Drehen Sie den Knebel **WEIGHT/TIME** auf die Position 1:00.
3. Drücken Sie die Taste **START**.

Beachten Sie:

1. Sie können die Leistungsstufe während des Garvorgangs überprüfen, indem Sie die Taste **POWER** drücken.
2. Nach Ablauf der Garzeit/Auftauzeit wird der Mikrowellenherd das Ende signalisieren und das Wort "End" erscheint auf dem Display; drücken Sie die Taste **X** oder öffnen Sie die Ofentür, um das Display zu löschen.

QUICK START (SCHNELLSTART)

Diese Funktion erlaubt Ihnen, den Mikrowellenherd schnell zu starten. Die maximale Garzeit beträgt 10 Minuten.

Drücken Sie im Bereitschaftszustand die Taste **START** einige Male schnell hintereinander, um die Garzeit einzustellen. Der Mikrowellenherd startet sofort mit der höchsten Leistungsstufe.

WEIGHT DEFROST (AUFTAUEN NACH GEWICHT)

Der Mikrowellenherd ermöglicht das Auftauen von Speisen nach dem von Ihnen eingegebenen Gewicht. Die Auftauzeit und die Leistungsstufe werden automatisch eingestellt, sobald Sie das Gewicht der gefrorenen Speise eingestellt haben. Sie können Gewichte für gefrorene Lebensmittel zwischen 100 g und 1.800 g einstellen.

Sie möchten z.B. 600g Krabben auftauen.

1. Legen Sie die gefrorenen Krabben in den Mikrowellenherd und schließen Sie die Gerätetür.
2. Drücken Sie einmal die Taste **WEIGHT/DEFROST**.
3. Drehen Sie den Knebel **WEIGHT/TIME**, um das Gewicht 600 g einzugeben.
4. Drücken Sie die Taste **START**.

Beachten Sie: Nach Ablauf der Hälfte der Auftauzeit hält das System an und erinnert Sie

mit einem akustischen Signal daran, die gefrorene Speise umzudrehen.

PRESET (SCHALTZEITVORWAHL)

Die Preset Funktion ermöglicht Ihnen, den Mikrowellenherd zu einer späteren Zeit automatisch starten zu lassen. Die Uhr zeigt z.B. 11:10 an und Sie möchten den Garvorgang um 11:30 automatisch starten. Stellen Sie ein Garprogramm ein.

Drücken Sie die Taste **PRESET**.

Drehen sie den Knebel **WEIGHT/TIME**, um die Stunden einzustellen.

Drücken Sie die Taste **PRESET**.

Drehen Sie den Knebel **WEIGHT/TIME** um die Minuten einzustellen.

Drücken Sie die Taste **PRESET**, um die Einstellung zu bestätigen.

Beachten Sie:

1. Nach der Einstellung können Sie die Schaltzeitvorwahl durch Drücken der Taste **PRESET** überprüfen.
2. Wenn die voreingestellte Zeit erreicht ist, ertönt ein akustisches Signal, welches den Start des eingestellten Garprogramms signalisiert.
3. Um das Programm abubrechen, drücken Sie die Taste **PRESET** und danach die Taste **STOP**.
4. Die Funktionen Quick Start und Weight Defrost können nicht nach dem Programm **PRESET** ausgeführt werden.

MULTISTAGE COOKING (MEHRSTUFIGES GAREN)

Sie können Ihren Mikrowellenherd für bis zu 2 automatische Garsequenzen programmieren.

Sie möchten z.B. folgendes Garprogramm einstellen:

Garen mit Mikrowellen



Garen mit Mikrowellen (bei niedrigen Leistungsstufen)

1. Stellen Sie ein Garprogramm ein.
2. Geben Sie eine andere Stufe des Garprogramms mit Mikrowellen ein (mit niedrigeren Leistungsstufen).
3. Drücken Sie **START**.

Beachten Sie:

Quick Start und Weight Defrost können Sie beim mehrstufigen Garprogramm nicht einstellen. Auto Cook können Sie nur in der ersten Stufe einstellen.

Die jeweiligen Lämpchen leuchten auf, um anzuzeigen, auf welcher Stufe der Mikrowellenherd arbeitet. Nach Ablauf der gesamten Garzeit ertönen Pfeiftöne.

KINDERSPERRE

Benutzen Sie die Kindersperre, um einen unbefugten Betrieb des Mikrowellenherdes durch Kinder zu verhindern. Wenn die Kindersperre aktiviert ist, leuchtet das Indikatorlämpchen der Kindersperre auf dem Display und der Mikrowellenherd kann nicht in Betrieb gesetzt werden.

Einstellung der Kindersperre: Drücken Sie im Bereitschaftszustand 3 Sekunden lang die Taste **STOP**. Es ertönt ein akustisches Signal und das Indikatorlämpchen der Kindersperre leuchtet. Wenn die Kindersperre aktiv ist, sind alle Tasten ohne Funktion.

Kindersperre deaktivieren: Halten Sie die Taste **STOP** 3 Sekunden lang gedrückt. Das Indikatorlämpchen auf dem Display erlischt, die Kindersperre ist deaktiviert.

AUTO COOK

Für Lebensmittel oder den folgenden Garbetrieb ist es nicht notwendig, die Dauer und die Leistungsstufe einzugeben. Es genügt, die Art und das Gewicht der Lebensmittel, das Sie garen möchten, einzugeben. Möglicherweise müssen Sie die Speise nach Ablauf der Hälfte der Garzeit wenden, um ein gleichmäßiges Garergebnis zu erhalten.

Beispiel: Sie möchten 400 g Fisch zubereiten.

1. Drücken Sie mehrere Male die Taste **AUTO COOK**, um die entsprechende Speise zu wählen.
2. Drehen Sie den Knebel **WEIGHT/TIME**, um das Gewicht 400 g einzustellen.
3. Drücken Sie die Taste **START**.

Auto-Garmenü

Codenummer	Speise/Garbetrieb	
1	Milch/Kaffee (200 ml/Tasse)	Für Milch/Kaffee und Kartoffeln sind die einzugebenden Parameter die Anzahl der Gedecke und nicht das Gewicht. Für Popcorn steht nur eine Option zur Verfügung. Zum Kochen von Spaghetti müssen Sie vor Beginn des Garvorgangs Wasser hinzugeben. Das Ergebnis der Funktion „Auto Cook“ hängt von der Form und Größe des Garguts sowie von Ihren eigenen Wünschen ab, zu welcher Garstufe Sie bestimmte Speisen garen möchten und wie Sie das Gargut in den Mikrowellenherd gelegt haben. Wenn Sie mit dem Garergebnis nicht zufrieden sind, versuchen Sie, eine andere geeignete Garzeit einzustellen.
2	Reis (g)	
3	Spaghetti (g)	
4	Kartoffeln (230g/Gedeck)	
5	Aufwärmen (g)	
6	Fisch (g)	
7	Popcorn (99 g)	
8	Pizza (g)	

REINIGUNG UND PFLEGE

1. Schalten Sie vor der Reinigung den Mikrowellenherd aus und ziehen Sie den Stecker des Anschlusskabels aus der Wandsteckdose.
2. Halten Sie den Garraum des Mikrowellenherdes immer sauber. Reinigen Sie mit einem feuchten Tuch alle Speisereste oder verspritzte Flüssigkeiten, die an den Wänden des Garraums haften. Verwenden Sie zum Entfernen von hartnäckigem Schmutz ein mildes Reinigungsmittel. Verwenden Sie zum Reinigen keine Backofensprays oder anderen aggressiven oder scheuernden Reinigungsmittel, da diese die Türoberfläche fleckig oder stumpf machen können.
3. Wischen Sie die Außenflächen des Geräts mit einem feuchten Tuch ab. Lassen Sie es nicht zu, dass Wasser in die Lüftungsöffnungen eintritt, weil es die funktionellen Elemente im Garraum beschädigen kann.
4. Wischen Sie regelmäßig die Gerätetür und das Glas auf beiden Seiten, sowie die Türdichtungen und die anliegenden Teile mit einem feuchten Tuch ab, um Speisereste und verspritzte Flüssigkeiten zu entfernen. Kein scheuerndes Reinigungsmittel verwenden.
5. Lassen Sie es nicht zu, dass das Bedienfeld nass wird. Reinigen Sie es mit einem weichen und feuchten Tuch. Lassen Sie während der Reinigung des Bedienfeldes die Tür immer offen, damit der Mikrowellenherd nicht versehentlich eingeschaltet wird.
6. Sammelt sich Dampf auf der Innen- oder Außenseite der Gerätetür an, wischen Sie ihn mit einem weichen Tuch ab. Dampf kann auftreten, wenn der Mikrowellenherd in einer sehr feuchten Umgebung betrieben wird. Das ist eine normale Erscheinung.
7. Von Zeit zu Zeit ist es notwendig, den Glasunterteller zum Reinigen aus dem Gerät herauszunehmen. Reinigen Sie den Glasunterteller in warmem Spülwasser oder in der Geschirrspülmaschine.
8. Reinigen Sie regelmäßig auch den Rollenring und den Boden des Garraums, um übermäßige Geräuschentwicklung während des Betriebs zu vermeiden. Reinigen Sie den Boden des Garraums mit einem milden Reinigungsmittel. Reinigen Sie den drehbaren Untersatz (Rollenring) mit Seifenwasser oder im Geschirrspüler. Wenn Sie den Rollenring zur Reinigung aus dem Mikrowellenherd entfernen, vergewissern Sie sich, dass Sie diesen später ordnungsgemäß an seinen Platz einsetzen.
9. Um unangenehme Gerüche aus dem Mikrowellenherd zu entfernen, stellen Sie eine Schüssel mit Wasser, Zitronensaft und einer Zitronenschale für 5 Minuten bei höchster Leistungsstufe in den Mikrowellenherd. Wischen Sie danach den Garraum gründlich ab und reiben Sie ihn mit einem weichen Lappen trocken.
10. Die Glühbirne der Leuchte im Mikrowellenherd darf nur durch einen Kundendienstfachmann ausgetauscht werden.
11. 24. Reinigen Sie den Mikrowellenherd regelmäßig und entfernen Sie dabei alle eventuellen Speisereste. Bei Ausbleiben der regelmäßigen Reinigung des Mikrowellenherdes kann es zu einer Beschädigung der Oberfläche kommen, was die Lebensdauer des Geräts beeinträchtigt und Gefahren hervorrufen kann.
12. Das Gerät darf nicht als gewöhnlicher Hausmüll entsorgt werden. Geben Sie das ausgediente Gerät als Sondermüll an einer Sammelstelle für Elektro- und Elektronikaltgeräte, die von Ihrer Gemeinde autorisiert ist.