

**SAMSUNG**

# USER MANUAL









---

HW-M550

# SAFETY INFORMATION

## SAFETY WARNINGS

TO REDUCE THE RISK OF ELECTRIC SHOCK, DO NOT REMOVE THE COVER (OR BACK).  
 NO USER-SERVICEABLE PARTS ARE INSIDE.  
 REFER SERVICING TO QUALIFIED SERVICE PERSONNEL.

	<b>CAUTION</b> <b>RISK OF ELECTRIC SHOCK.</b> <b>DO NOT OPEN.</b>	
	This symbol indicates that high voltage is present inside. It is dangerous to make any kind of contact with any internal part of this product.	
	This symbol indicates that this product has included important literature concerning operation and maintenance.	
	Class II product : This symbol indicates that it does not require a safety connection to electrical earth (ground).	
	AC voltage : This symbol indicates that the rated voltage marked with the symbol is AC voltage.	
	DC voltage : This symbol indicates that the rated voltage marked with the symbol is DC voltage.	
	Caution, Consult instructions for use : This symbol instructs the user to consult the user manual for further safety related information.	

## WARNING

- To reduce the risk of fire or electric shock, do not expose this appliance to rain or moisture.

## CAUTION

- TO PREVENT ELECTRIC SHOCK, MATCH WIDE BLADE OF PLUG TO WIDE SLOT, FULLY INSERT.
- This apparatus shall always be connected to a AC outlet with a protective grounding connection.
- To disconnect the apparatus from the mains, the plug must be pulled out from the mains socket, therefore the mains plug shall be readily operable.
- Do not expose this apparatus to dripping or splashing. Do not put objects filled with liquids, such as vases on the apparatus.
- To turn this apparatus off completely, you must pull the power plug out of the wall socket. Consequently, the power plug must be easily and readily accessible at all times.

# PRECAUTIONS

1. Ensure that the AC power supply in your house complies with the power requirements listed on the identification sticker located on the back of your product. Install your product horizontally, on a suitable base (furniture), with enough space around it for ventilation (7-10 cm). Make sure the ventilation slots are not covered. Do not place the unit on amplifiers or other equipment which may become hot. This unit is designed for continuous use. To fully turn off the unit, disconnect the AC plug from the wall outlet. Unplug the unit if you intend to leave it unused for a long period of time.
2. During thunderstorms, disconnect the AC plug from the wall outlet. Voltage peaks due to lightning could damage the unit.
3. Do not expose the unit to direct sunlight or other heat sources. This could lead to overheating and cause the unit to malfunction.
4. Protect the product from moisture (i.e. vases), and excess heat (e.g. a fireplace) or equipment creating strong magnetic or electric fields. Unplug the power cable from the AC wall socket if the unit malfunctions. Your product is not intended for industrial use. It is for personal use only. Condensation may occur if your product has been stored in cold temperatures. If transporting the unit during the winter, wait approximately 2 hours until the unit has reached room temperature before using.

5. The battery used with this product contains chemicals that are harmful to the environment. Do not dispose of the battery in the general household trash. Do not expose the battery to excess heat, direct sunlight, or fire. Do not short circuit, disassemble, or overheat the battery. Danger of explosion if the battery is replaced incorrectly. Replace only with the same or equivalent type.

## ABOUT THIS MANUAL

The user manual has two parts: this simple paper USER MANUAL and a detailed FULL MANUAL you can download.



### USER MANUAL

See this manual for safety instructions, product installation, components, connections, and product specifications.



### FULL MANUAL

You can access the customer support centre by scanning the QR code. To see the manual on your PC or mobile device, download the manual in document format from the website. (<http://www.samsung.com/support>)

Design and specifications are subject to change without prior notice.

# CONTENTS

<b>01</b>	<b>Checking the Components</b>	<b>2</b>
	Inserting Batteries before using the Remote Control (AA batteries X 2)	2
<b>02</b>	<b>Product Overview</b>	<b>3</b>
	Front Panel / Right Side Panel of the Soundbar	3
	Bottom Panel of the Soundbar	3
<b>03</b>	<b>Connecting the Soundbar</b>	<b>4</b>
	Connecting Electrical Power	4
	Connecting the Soundbar to the Subwoofer	5
	– Automatic connection between the subwoofer and the Soundbar	5
	– Manually connecting the subwoofer if automatic connection fails	6
<b>04</b>	<b>Connecting to your TV</b>	<b>7</b>
	Method 1. Connecting with a Cable	7
	– Connecting using an Optical Cable	7
	– Connecting a TV using an HDMI Cable	8
	Method 2. Connecting Wirelessly	9
	– Connecting a TV via Bluetooth	9
<b>05</b>	<b>Connecting an External Device</b>	<b>11</b>
	Connecting using an Optical or Analogue Audio (AUX) Cable	11
	Connecting using an HDMI Cable	12
<b>06</b>	<b>Connecting a USB</b>	<b>13</b>
	Software Update	13

<b>07</b>	<b>Connecting a Mobile Device</b>	<b>14</b>
	Connecting via Bluetooth	14
<b>08</b>	<b>Using the Remote Control</b>	<b>15</b>
	How to Use the Remote Control	15
	Adjusting the Soundbar volume with a TV remote control	17
<b>09</b>	<b>Installing the Wall Mount</b>	<b>18</b>
	Installation Precautions	18
	Wallmount Components	18
	Detaching the Soundbar from the Wall	21
<b>10</b>	<b>Troubleshooting</b>	<b>22</b>
<b>11</b>	<b>Licence</b>	<b>23</b>
<b>12</b>	<b>Open Source Licence Notice</b>	<b>23</b>
<b>13</b>	<b>Important Notes About Service</b>	<b>23</b>
<b>14</b>	<b>Specifications and Guide</b>	<b>24</b>
	Specifications	24

# 01 CHECKING THE COMPONENTS

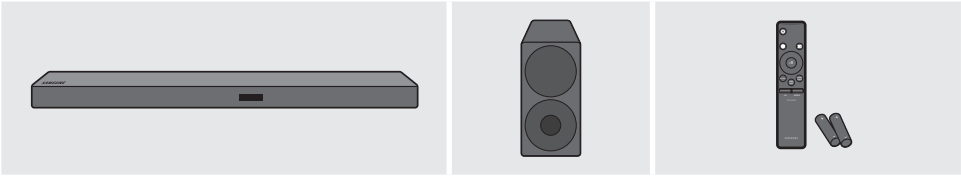

Soundbar Main Unit

Subwoofer

Remote Control / Batteries

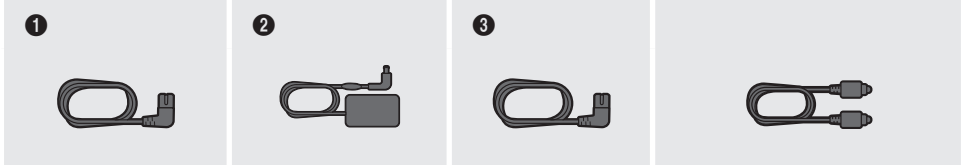

1  
Power Cord  
(Subwoofer)

2  
AC/DC Adapter  
(Main Unit)

3  
Power Cord  
(AC/DC Adapter)

Optical Cable

- The power connection steps are labelled (1, 2, 3). For more information about power connections, see page 4.
- For Soundbar wall mounting components, see page 18.
- Micro USB to USB adapter and HDMI cables are sold separately. To purchase, contact a Samsung Service Centre or Samsung Customer Care.

## Inserting Batteries before using the Remote Control (AA batteries X 2)

Slide the battery cover in the direction of the arrow until it is completely removed. Insert 2 AA batteries (1.5V) oriented so that their polarity is correct. Slide the battery cover back into position.

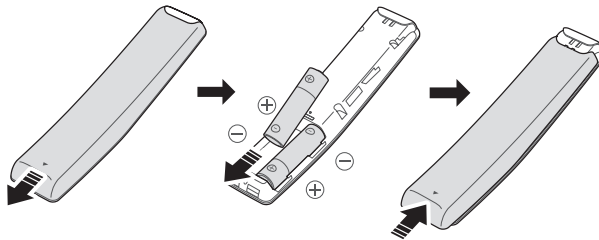

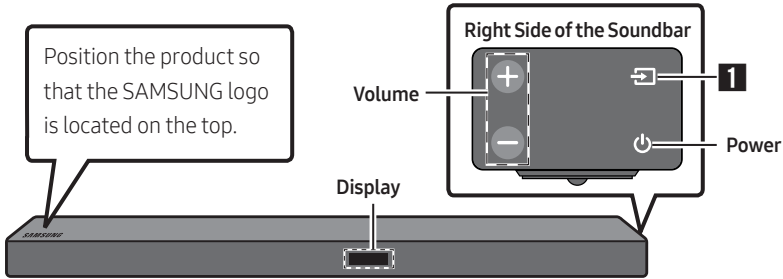

# 02 PRODUCT OVERVIEW

## Front Panel / Right Side Panel of the Soundbar

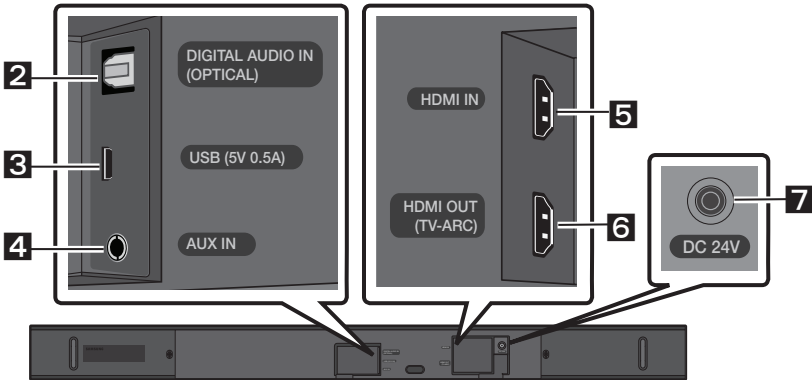

## Bottom Panel of the Soundbar



<b>1</b>	<b>Source</b>	Selects the source input mode. ( <b>D.IN / AUX / HDMI / BT / USB</b> ) <ul style="list-style-type: none"> <li>To turn on “<b>BT PAIRING</b>” mode, change the source to “<b>BT</b>” mode, and then press and hold the  (<b>Source</b>) button for more than 5 seconds.</li> </ul>
<b>2</b>	<b>D.IN</b>	Connect to the digital (optical) output of an external device.
<b>3</b>	<b>USB</b>	Connect a USB device here to play music files on the USB device through the Soundbar.
<b>4</b>	<b>AUX</b>	Connect to the Analogue output of an external device.
<b>5</b>	<b>HDMI IN</b>	Inputs digital video and audio signals simultaneously using an HDMI cable. Connect to the HDMI output of an external device.
<b>6</b>	<b>HDMI OUT</b>	Connect to the HDMI (ARC) jack on a TV.
<b>7</b>	<b>DC 24V</b>	Connect the AC/DC power adapter. (Power Supply In)

# 03 CONNECTING THE SOUNDBAR

## Connecting Electrical Power

Use the power components (1, 2, 3) to connect the units to electrical outlets in the following order:

1.) Subwoofer → 2.) Soundbar Main Unit. See the illustrations below.

- For more information about the required electrical power and power consumption, refer to the label attached to the product. (Label : Bottom of the Soundbar Main Unit)

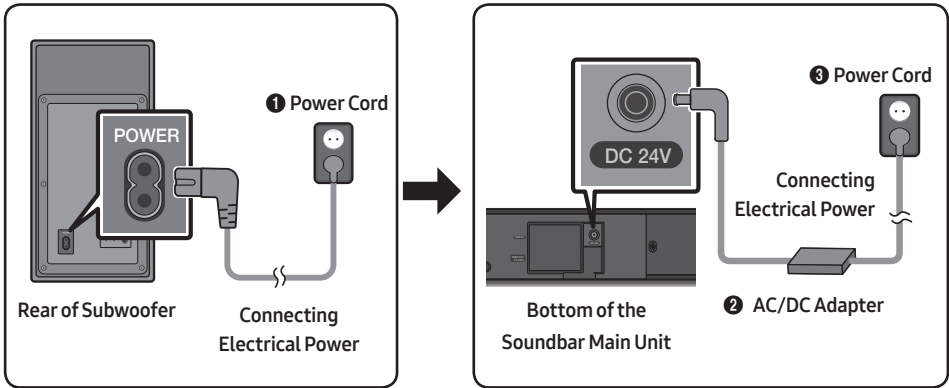

- Make sure to rest the AC/DC Adapter flat on a table or the floor. If you place the AC/DC Adapter so that it is hanging with the AC cord input facing upwards, water or other foreign substances could enter the Adapter and cause the Adapter to malfunction.

# Connecting the Soundbar to the Subwoofer

When the subwoofer is connected, you can enjoy rich bass sound.

## Automatic connection between the subwoofer and the Soundbar

When you turn the power on after connecting the power cables to the Soundbar and subwoofer, the subwoofer is automatically connected to the Soundbar.

- When auto pairing is complete, the blue indicators at the rear of the subwoofer turn on.

## **LED Indicator Lights on the Rear of Subwoofer**

LED	Status	Description	Resolution
Blue	On	Successfully connected (normal operation)	-
	Blinking	Recovering the connection	Check if the power cable to the main Soundbar unit is connected properly or wait for a while. (If blinking persists, try manually connecting the subwoofer. See page 6.)
Red	On	Standby (with the Soundbar main unit turned off)	Check if the power cable to the main Soundbar unit is connected properly.
		Connection failed	Connect again. See the instructions for manual connection on page 6.
Red and blue	Blinking	Malfunction	See the contact information for the Samsung Service Centre in the manual.

## Manually connecting the subwoofer if automatic connection fails

### Check before performing the manual connection

- Check whether the power cables for the Soundbar and subwoofer are connected properly.
- Make sure that the Soundbar is turned on.

1. Press and hold **ID SET** on the rear of the subwoofer for at least 5 seconds.  
The red indicator on the rear of the subwoofer turns off and the blue indicator blinks.

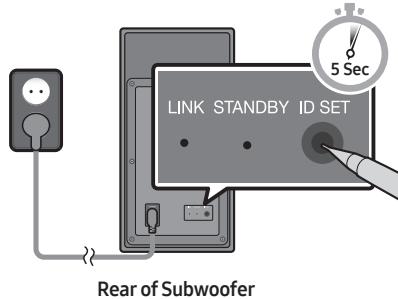

2. Turn off the Soundbar.
3. Press and hold the **VOL** button on the remote control for at least 5 seconds with the Soundbar turned off (OFF).
4. The **ID SET** message appears on the display of the Soundbar for 1.3 seconds, and then disappears.

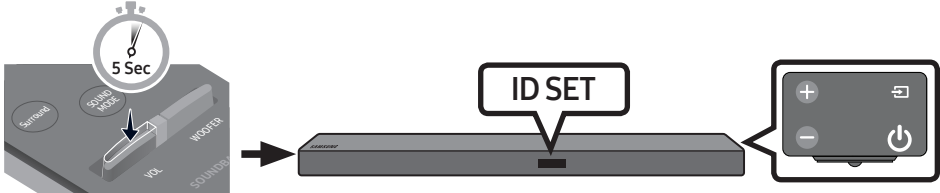

5. When the blue indicator on the subwoofer blinks, turn on the Soundbar's power by pressing **⏻ (Power)** button on the right side of the main unit or on the remote control.
6. When the connection is successfully established, the blue indicator on the rear of the subwoofer stops blinking and glows continuously.
  - If the connection process fails, the blue indicator will flash continuously. Go to Step 1 and start again.

**Expand to true wireless surround sound by connecting the Samsung Wireless Rear Speaker Kit (SWA-8500S) to your Soundbar (Sold separately). For more information, see the Samsung Wireless Rear Speaker Kit manual.**

# 04 CONNECTING TO YOUR TV

Hear TV sound from your Soundbar through wired or wireless connections.

- When the Soundbar is connected to a selected Samsung TVs, the Soundbar can be controlled using the TV's remote control.
  - When using optical cable, this feature can be supported by 2017 Samsung Smart TVs that support Bluetooth.
  - This function also allows you to use the TV menu to adjust the sound field and various settings as well as the volume and mute.

## Method 1. Connecting with a Cable

### Connecting using an Optical Cable

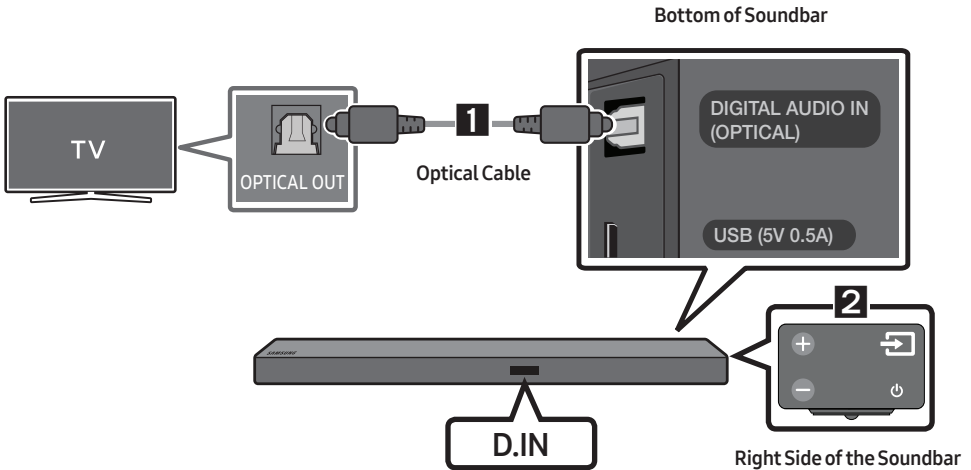

1. Connect the **DIGITAL AUDIO IN (OPTICAL)** jack on the Soundbar to the OPTICAL OUT jack of the TV with a digital optical cable.
2. Press the  (**Source**) button on the right side panel or remote control, and then select the “**D.IN**” mode.
  - When the Soundbar is connected to a Samsung smart TV released in 2017 or later, the Bluetooth POWER function automatically turns on to enable the Soundbar to be controlled with the TV remote control. (See page 16 for details on Bluetooth POWER.)

## Auto Power Link

Auto Power Link automatically turns on the Soundbar when the TV is turned on.

1. Connect the Soundbar and a TV with a digital optical cable.
2. Press the  (**Source**) button on the right side panel or on the remote control, and then select “D.IN”.
3. Press the **Left** button on the remote control for 5 seconds to turn Auto Power Link on or off.
  - Auto Power Link is set to ON by default.  
(To turn off this function, turn off Auto Power using the Soundbar.)
  - Depending on the connected device, Auto Power Link may not function.
  - This function is only available in the “D.IN” mode.



## Connecting a TV using an HDMI Cable

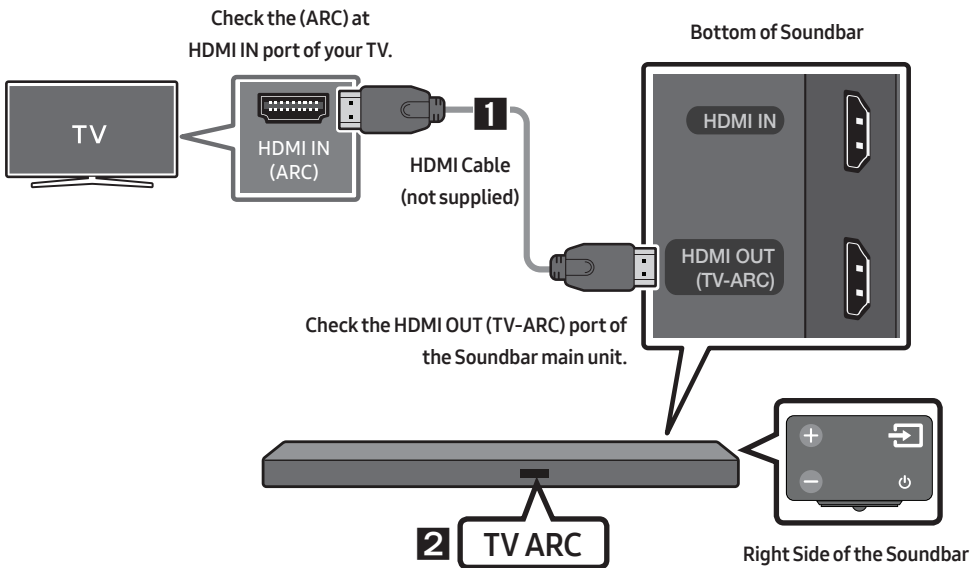

1. With the Soundbar and TV turned on, connect the HDMI cable (not supplied) as shown in the figure.
2. “TV ARC” appears in the display window of the Soundbar main unit and the Soundbar plays TV sound.
  - If TV sound is inaudible, press the  (**Source**) button on the remote control or on the right side of the Soundbar to switch to “D.IN” mode. The screen displays “D.IN” and “TV ARC” in sequence, and TV sound is played.

- If “TV ARC” does not appear in the display window of the Soundbar main unit, confirm that the cable is connected to the correct port.
- Use the volume buttons on the TV’s remote control to change the volume on the Soundbar.

## Method 2. Connecting Wirelessly



### Connecting a TV via Bluetooth

When a TV is connected using Bluetooth, you can hear stereo sound without the hassle of cabling.

- Only one TV can be connected at a time.



### The initial connection

1. Press the  (Source) button on the right side panel or on the remote control, and then select “BT”.
2. Change “BT” to “BT PAIRING”.
  - If “BT READY” appears, press and hold the  (Source) button on the right side panel of the Soundbar or on the remote control for more than 5 seconds to display “BT PAIRING”.
3. Select Bluetooth mode on the TV. (For more information, see the TV’s manual.)
4. Select “[AV] Samsung Soundbar Mxxx M-Series” from the list on TV’s screen.
 

An available Soundbar is indicated with “Need Pairing” or “Paired” on the TV Bluetooth device list. To connect to the Soundbar, select the message and establish a connection.

  - When the TV is connected, [TV Name] → “BT” appears on the Soundbar’s front display.
5. You can now hear TV sound from the Soundbar.

### If the device fails to connect

- If the previously connected Soundbar listing (e.g. “[AV] Samsung Soundbar Mxxx M-Series”) appears in the list, delete it.
- In “BT” mode, press and hold the  (Source) button for more than 5 seconds on the right side panel of the Soundbar or on the remote control to switch to “BT PAIRING” mode. Then, select “[AV] Samsung Soundbar Mxxx M-Series” from the TV’s search list.

## What are the BT READY and BT PAIRING statuses?

- **BT READY** : In this mode, you can search for previously connected TVs or connect to the Soundbar from a previously connected mobile device.
- **BT PAIRING** : In this mode, you can connect to a new device (while in “BT” mode, press and hold the  (Source) button for more than 5 seconds on the right side of the Soundbar or on the remote control.)

## NOTES

- If asked for a PIN code when connecting a Bluetooth device, enter <0000>.
- In Bluetooth connection mode, the Bluetooth connection will be lost if the distance between the Soundbar and the Bluetooth device exceeds 10 meters.
- The Soundbar automatically turns off after 5 minutes in the Ready state.
- The Soundbar may not perform Bluetooth search or connection correctly under the following circumstances:
  - If there is a strong electrical field around the Soundbar.
  - If several Bluetooth devices are simultaneously paired with the Soundbar.
  - If the Bluetooth device is turned off, not in place, or malfunctions.
- Electronic devices may cause radio interference. Devices that generate electromagnetic waves must be kept away from the Soundbar main unit - e.g., microwaves, wireless LAN devices, etc.

## Disconnecting the Soundbar from the TV

Press the  (Source) button on the right side panel or on the remote control and switch to any mode but “BT”.

- Disconnecting takes time because the TV must receive a response from the Soundbar. (The time required may differ, depending on the TV model.)
- To cancel automatic Bluetooth connection between the Soundbar and TV, press the **▶|| (Play/Pause)** button on the remote control for 5 seconds in “BT READY” status. (Toggle On → Off)

# 05 CONNECTING AN EXTERNAL DEVICE

Connect to an external device via a wired or wireless network to play the external device's sound through the Soundbar.

## Connecting using an Optical or Analogue Audio (AUX) Cable

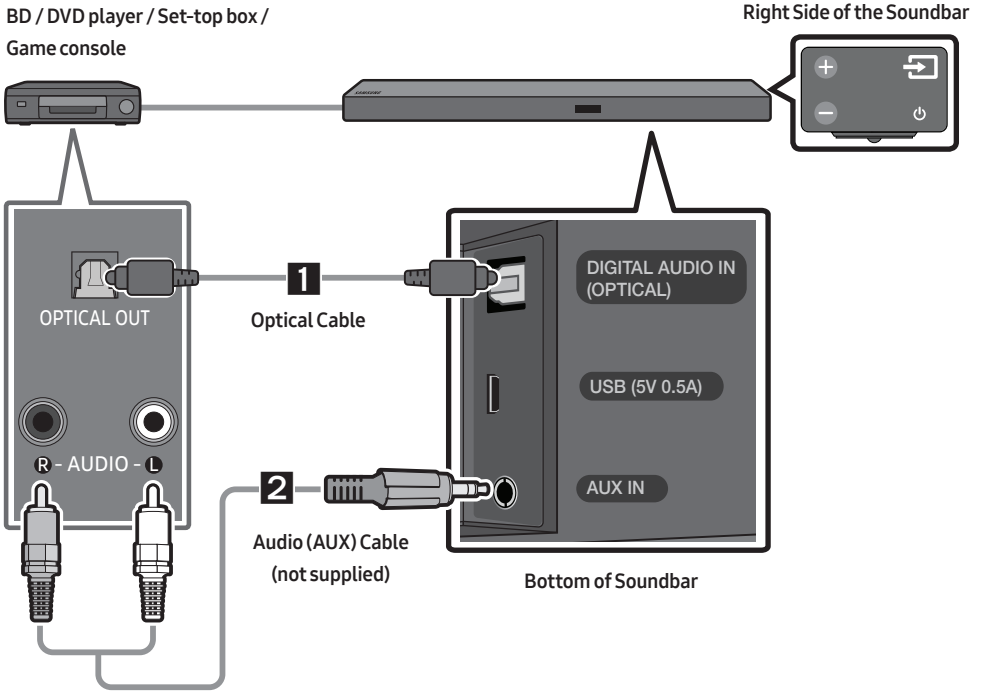

### 1 Optical Cable

- 1 Connect **DIGITAL AUDIO IN (OPTICAL)** on the main unit to the **OPTICAL OUT** jack of the Source Device using a digital optical cable.
- 2 Select "**D.IN**" mode by pressing the  (**Source**) button on the right side panel or on the remote control.

### 2 Audio (AUX) Cable

- 1 Connect **AUX IN** (Audio) on the main unit to the **AUDIO OUT** jack of the Source Device using an audio cable.
- 2 Select "**AUX**" mode by pressing  (**Source**) button on the right side panel or on the remote control.

## Connecting using an HDMI Cable

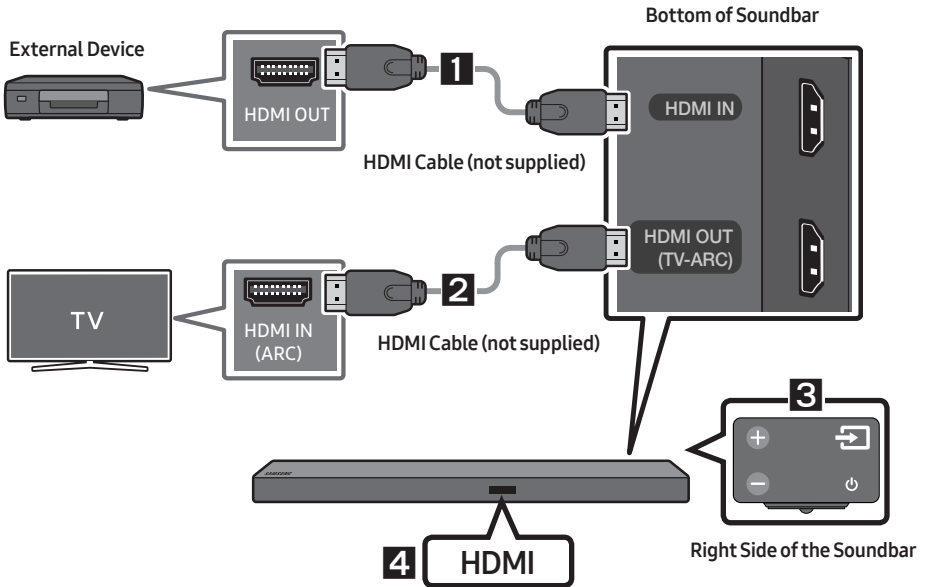

1. Connect an HDMI cable (not supplied) from the **HDMI IN** jack on the back of the product to the HDMI OUT jack on your digital device.
2. Connect an HDMI cable (not supplied) from the **HDMI OUT (TV-ARC)** jack on the back of the product to the HDMI IN jack on your TV.
3. Press the  (**Source**) button on the right side panel or on the remote control, and then select "HDMI".
4. "HDMI" mode is displayed on the Soundbar display panel and sound plays.

# 06 CONNECTING A USB

You can play music files located on USB storage devices through the Soundbar.

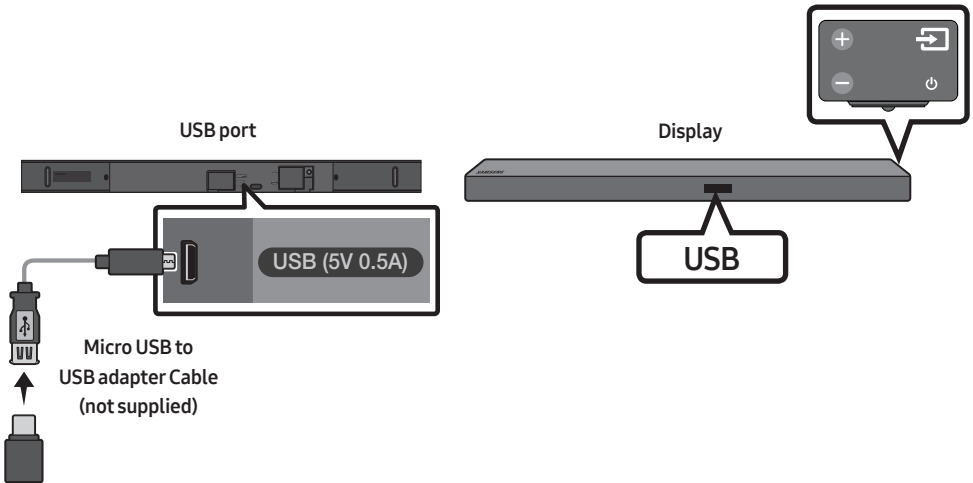

1. Connect a Micro USB to USB adapter cable with a male USB 2.0 Micro USB plug (Type B) on one end and a standard female 2.0 USB jack (Type A) on the other end to the micro USB jack on your Soundbar.
  - Micro USB to USB adapter Cable is sold separately. To purchase, contact a Samsung Service Centre or Samsung Customer Care.
2. Connect your USB device to the female end of the adapter cable.
3. Press the  (**Source**) button on the right side panel or on the remote control, and then select "USB".
4. "USB" appears in the display screen.
5. Play music files from the USB storage device through the Soundbar.
  - The Soundbar automatically turns off (Auto Power Off) if no USB device has been connected for more than 5 minutes.

## Software Update

**Samsung may offer updates for the Soundbar's system firmware in the future.**

If an update is offered, you can update the firmware by connecting a USB device with the firmware update stored on it to the USB port on your Soundbar.

For more information about how to download update files, go to the Samsung Electronics website at ([www.samsung.com](http://www.samsung.com) → Support).

Then, enter or select the model of your Soundbar, select Software & Apps, and then Downloads. The option name can vary.

# 07 CONNECTING A MOBILE DEVICE



## Connecting via Bluetooth

When a mobile device is connected using Bluetooth, you can hear stereo sound without the hassle of cabling.

- You cannot connect more than one Bluetooth device at a time.



### The initial connection

1. Press the  (**Source**) button on the right side panel or on the remote control, and then select “BT”.
2. Change “BT” to “BT PAIRING”.
  - If “BT READY” appears, press and hold the  (**Source**) button on the right side panel of the Soundbar or on the remote control for more than 5 seconds to display “BT PAIRING”.
3. Select “[AV] Samsung Soundbar Mxxx M-Series” from the list.
  - When a Soundbar is connected to the Bluetooth device, [Bluetooth Device Name] → “BT” appears in the front display.
4. Play music files from the device, connected via Bluetooth, through the Soundbar.

### If the device fails to connect







- If the previously connected Soundbar listing (e.g. “[AV] Samsung Soundbar Mxxx M-Series”) appears in the list, delete it.
- In “BT” mode, press and hold the  (**Source**) button for more than 5 seconds on the right side panel of the Soundbar or on the remote control to switch to “BT PAIRING” mode. Then, select “[AV] Samsung Soundbar Mxxx M-Series” from the Bluetooth device search list.

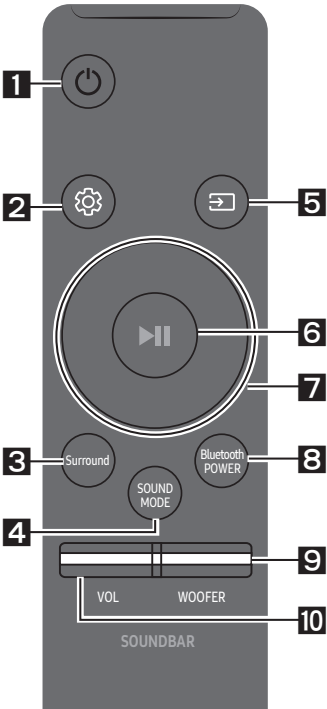



For more information about Bluetooth connections, refer to “Connecting a TV via Bluetooth” on pages 9 ~ 10.



# 08 USING THE REMOTE CONTROL

## How to Use the Remote Control

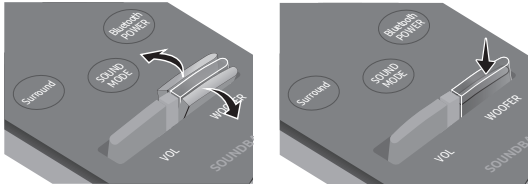

<p><b>1</b></p>	 <b>Power</b>	<p>Turns the Soundbar on and off.</p>
<p><b>2</b></p>	 <b>Sound Control</b>	<p>You can select from <b>TREBLE</b>, <b>BASS</b>, or <b>AUDIO SYNC</b>.</p> <ul style="list-style-type: none"> <li>To control the volume of the treble or bass sound, select <b>TREBLE</b> or <b>BASS</b> in Sound Settings, and then adjust the volume between -6~+6 by using the <b>Up/Down</b> buttons.</li> <li>If the video and audio between the TV and your Soundbar are not synchronised, select <b>AUDIO SYNC</b> in Sound Settings, and then set audio delay between 0~300 milliseconds by using the <b>Up/Down</b> buttons. (Except "USB" mode)</li> <li>Audio Sync is only supported in some functions.</li> </ul>
<p><b>3</b></p>	 <b>Surround</b>	<p>The Surround Sound function adds depth and a sense of space to sound. Each time you press this button, ON and OFF alternate.</p> <ul style="list-style-type: none"> <li><b>ON</b> : Play sound over all the speakers.</li> <li><b>OFF</b> : You can hear the sound of the original source channel from several speakers.</li> </ul>
<p><b>4</b></p>	 <b>SOUND MODE</b>	<p>You can select the desired sound effect by choosing <b>STANDARD</b>, <b>MUSIC</b>, <b>CLEAR VOICE</b>, <b>SPORTS</b>, or <b>MOVIE</b>.</p> <ul style="list-style-type: none"> <li><b>DRC (Dynamic Range Control)</b> Lets you apply dynamic range control to Dolby Digital tracks. If you press and hold the <b>SOUND MODE</b> button while in standby mode, DRC (Dynamic Range Control) turns on or off. With the DRC turned on, loud sound is reduced. (The sound may be distorted.)</li> </ul>
<p><b>5</b></p>	 <b>Source</b>	<p>Press to select a source connected to the Soundbar.</p> <ul style="list-style-type: none"> <li><b>BT PAIRING mode</b> To turn on "BT PAIRING" mode in "BT" mode, press and hold the  (<b>Source</b>) button for more than 5 seconds. See page 14 for details.</li> </ul>

<p><b>6</b></p>	 <p>Play / Pause</p>	<p>Press the ►   button to pause a music file temporarily. If you press the button again, the music file plays.</p>
<p><b>7</b></p>	 <p>Up/Down/ Left/Right</p>	 <p><b>Press the indicated areas to select Up/Down/Left/Right.</b></p> <p>Press Up/Down/Left/Right on the button to select or set functions.</p> <ul style="list-style-type: none"> <li>• <b>Repeat</b> To use the Repeat function in “USB” mode, press the <b>Up</b> button.</li> <li>• <b>Music Skip</b> Press the <b>Right</b> button to select the next music file. Press the <b>Left</b> button to select the previous music file.</li> <li>• <b>Anynet+ / Auto Power Link</b> You can turn Anynet+ and Auto Power Link on or off. Anynet+ and Auto Power Link are controlled by the <b>Right</b> and <b>Left</b> buttons respectively. <ul style="list-style-type: none"> <li>– Anynet+ : If the Soundbar is connected to a Samsung TV through an HDMI cable, you can control your Soundbar with a Samsung TV remote control. Press and hold the <b>Right</b> button for 5 seconds to toggle Anynet+ ON and OFF.</li> <li>– Auto Power Link : If the Soundbar is connected to your TV through a digital optical cable, the Soundbar can automatically turn on when you turn on your TV. Press and hold the <b>Left</b> button for 5 seconds to toggle Auto Power Link ON and OFF.</li> <li>– Anynet+ / Auto Power Link are set to ON by default.</li> </ul> </li> </ul>
<p><b>8</b></p>	 <p><b>Bluetooth POWER</b></p>	<p>Press to turn the Bluetooth POWER function on and off. When the Bluetooth POWER function is on, “<b>ON-BLUETOOTH POWER</b>” appears in the Soundbar’s display.</p> <ul style="list-style-type: none"> <li>• <b>Bluetooth POWER function</b> : If the Soundbar is in standby mode and the Bluetooth POWER function is On, when you turn on a previously connected Bluetooth device, the Soundbar automatically turns on and connects via Bluetooth to the device.</li> <li>• If you press the <b>Bluetooth POWER</b> button again to turn off the BT function, “<b>OFF-BLUETOOTH POWER</b>” appears in the Soundbar’s display.</li> <li>• If the “<b>D.IN</b>” mode is on and the Soundbar is connected to a Samsung smart TV released in 2017 or later, the Soundbar can be controlled with the TV remote control. In this mode, you cannot turn off Bluetooth POWER.</li> </ul>

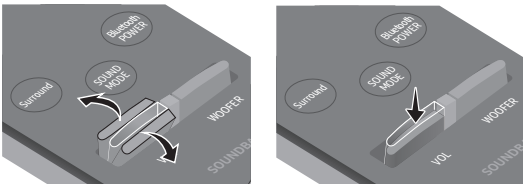
<p><b>9</b></p>  <p><b>WOOFER</b></p>	 <p>Push the button up or down to adjust the volume of the subwoofer to -12 or -6 to +6. Pressing the button reverts the subwoofer volume to level 0.</p>
<p><b>10</b></p>  <p><b>VOL</b></p>	 <p>Push the button up or down to adjust the volume.</p> <ul style="list-style-type: none"> <li>• <b>Mute</b> Press the <b>VOL</b> button to mute the sound. Press it again to unmute the sound.</li> </ul>

## Adjusting the Soundbar volume with a TV remote control

Use the TV menu to set the TV speaker on a Samsung TV to external speakers.  
(For more information, see the TV's user manual.)

- After installing the Soundbar, you can adjust the Soundbar's volume using the IR remote control that came with a Samsung TV. (If you do not want to use this function, when the Soundbar is on, press and hold the **Surround** button for 5 seconds. "OFF-TV REMOTE" appears in the Soundbar's display and the function turns off.)  
To adjust the volume using only the Samsung TV remote control, press and hold the **Surround** button for more than 5 seconds until "SAMSUNG-TV REMOTE" appears in the Soundbar display.
  - Each time the **Surround** button is held for 5 seconds, the mode switches in the following order: "SAMSUNG-TV REMOTE" (Default mode) → "OFF-TV REMOTE" → "ALL-TV REMOTE".
- To adjust the Soundbar volume with the remote control that came with a TV made by a third party manufacturer, turn the Soundbar on, press and hold the **Surround** button for 5 seconds ("OFF-TV REMOTE" appears on the Soundbar's display), release the **Surround** button, and then press and hold the **Surround** button again for more than 5 seconds. ("ALL-TV REMOTE" appears on the Soundbar's display.)
  - This function may not be available, depending on the remote control.
  - For manufacturers that support this feature, refer to the FULL MANUAL ([www.samsung.com/support](http://www.samsung.com/support)).
  - This volume control function works with IR TV remotes only. It does not work with Bluetooth TV remotes (remotes that require pairing).

# 09 INSTALLING THE WALL MOUNT

## Installation Precautions

- Install on a vertical wall only.
- Do not install in a place with high temperature or humidity.
- Verify whether the wall is strong enough to support the product's weight. If not, reinforce the wall or choose another installation point.
- Purchase and use the fixing screws or anchors appropriate for the kind of wall you have (plaster board, iron board, wood, etc.). If possible, fix the support screws into wall studs.
- Purchase wall mounting screws according to the type and thickness of the wall you want to mount the Soundbar on.
  - Diameter: M5
  - Length: 35 mm or longer recommended.
- Connect cables from the unit to external devices before you install the Soundbar on the wall.
- Make sure the unit is turned off and unplugged before you install it. Otherwise, it may cause an electric shock.

## Wallmount Components



Wall Mount Guide



Holder-Screw (2 EA)

Screw (2EA)

Bracket-Wall Mount L

Bracket-Wall Mount R

- Place the **Wall Mount Guide** against the wall surface.
  - The **Wall Mount Guide** must be level.
  - If your TV is mounted on the wall, install the Soundbar at least 5 cm below the TV.

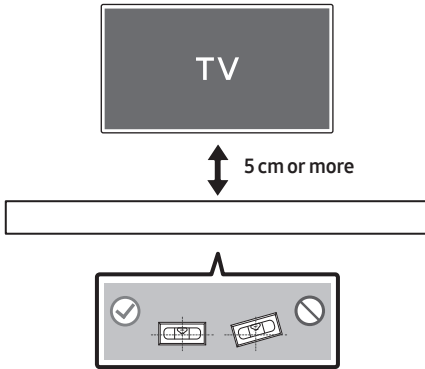

- Align the Paper Template's **Centre Line** with the centre of your TV (if you are mounting the Soundbar below your TV), and then fix the **Wall Mount Guide** to the wall using tape.
  - If you are not mounting below a TV, place the **Centre Line** in the centre of the installation area.

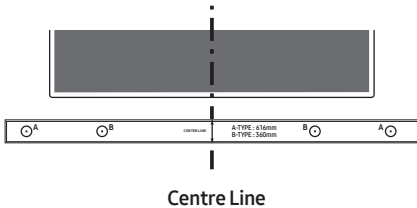

- Push a pen tip or sharpened pencil tip through the centre of the **A-TYPE** images on each end of the Guide to mark the holes for the supporting screws, and then remove the **Wall Mount Guide**.

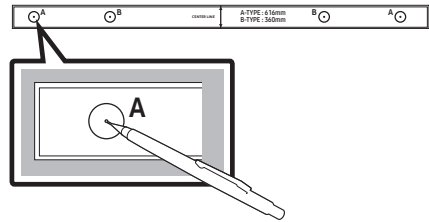

- Using an appropriately sized drill bit, drill a hole in the wall at each marking.
  - If the markings do not correspond to the positions of studs, make sure you insert appropriate anchors or mollys into the holes before you insert the support screws. If you use anchors or mollys, make sure the holes you drill are large enough for the anchors or mollys you use.
- Push a screw (not supplied) through each **Holder-Screw**, and then screw each screw firmly into a support screw hole.

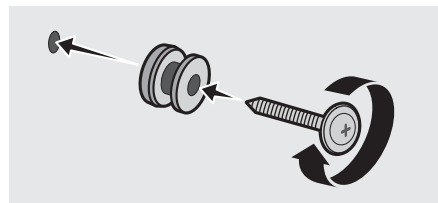

- Use the two **Screws** (M4 x L12) to attach both **Bracket-Wall Mount L** and **R** to the Soundbar's bottom.  
For a proper fit, make sure to align the bumps on the Soundbar to the holes on the brackets.

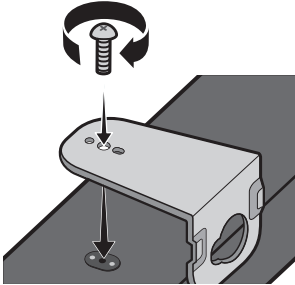

- When assembling, make sure the hanger part of the **Bracket-Wall Mounts** are located behind the rear of the Soundbar.

Rear of Soundbar

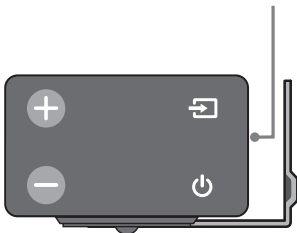

Right end of Soundbar

- The left and right mounts are different shapes. Make sure to position them correctly.



Wall Mount R

Wall Mount L

- Install the Soundbar with the attached **Bracket-Wall Mounts** by hanging the **Bracket-Wall Mounts** on the **Holder-Screws** on the wall.

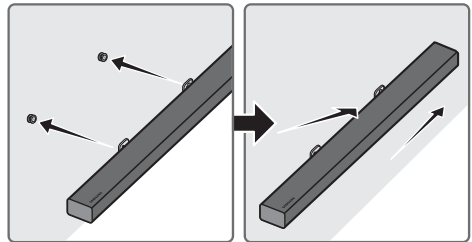

- Slightly tilt the Soundbar to insert both **Holder-Screw** heads into **Bracket-Wall Mount** holes. Push the Soundbar in the direction of the arrow to make sure both sides are firmly fixed.

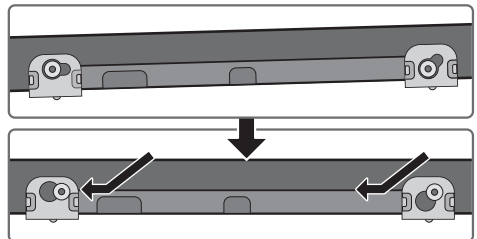

## Detaching the Soundbar from the Wall

1. To separate the Soundbar from the wall mount, push it in the direction of arrow, tilt it up slightly, and then pull it away from the wall as shown.

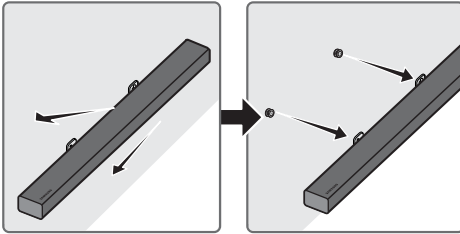

- Do not hang onto the installed unit and avoid striking or dropping the unit.
- Secure the unit firmly to the wall so that it does not fall off. If the unit falls off, it may cause an injury or damage the product.
- When the unit is installed on a wall, please make sure that children do not pull any of the connecting cables, as this may cause it to fall.
- For the optimal performance of a wall mount installation, install the speaker system at least 5 cm below the TV, if the TV is mounted on the wall.
- For your safety, if you do not mount the unit on the wall, install it on a secure, flat surface where it is unlikely to fall.

# 10 TROUBLESHOOTING

Before seeking assistance, check the following.

## **The unit will not turn on.**

### **Is the power cord plugged into the outlet?**

- Connect the power plug to the outlet.

## **A function does not work when the button is pressed.**

### **Is there static electricity in the air?**

- Disconnect the power plug and connect it again.

## **Sound dropouts occur in BT mode.**

- See the Bluetooth connection sections on pages 9 and 14.

## **Sound is not produced.**

### **Is the Mute function on?**

- Press the **VOL** button to cancel the function.

### **Is the volume set to minimum?**

- Adjust the Volume.

## **The remote control does not work.**

### **Are the batteries drained?**

- Replace with new batteries.

### **Is the distance between the remote control and Soundbar main unit too far?**

- Move the remote control closer to the Soundbar main unit.

## **The red LED on the subwoofer blinks and the subwoofer is not producing sound.**

### **This issue can occur if the subwoofer is not connected to the Soundbar main unit.**

- Try to connect your subwoofer again. (See page 5.)

## **The subwoofer drones and vibrates noticeably.**

### **Try to adjust the vibration of your subwoofer.**

- Push the **WOOFER** button on your remote control up or down to adjust the subwoofer volume. (between -12, -6 ~ +6).

## 11 LICENCE

---



Manufactured under license from Dolby Laboratories. Dolby, Dolby Audio, Pro Logic, and the double-D symbol are trademarks of Dolby Laboratories.

---



For DTS patents, see <http://patents.dts.com>. Manufactured under license from DTS Licensing Limited. DTS, the Symbol, DTS in combination with the Symbol, and DTS Digital Surround are registered trademarks or trademarks of DTS, Inc. in the United States and/or other countries. © DTS, Inc. All Rights Reserved.

---



The terms HDMI and HDMI High-Definition Multimedia Interface, and the HDMI Logo are trademarks or registered trademarks of HDMI Licensing LLC in the United States and other countries.

---

## 12 OPEN SOURCE LICENCE NOTICE

To send inquiries and requests regarding open sources, contact Samsung via Email ([oss.request@samsung.com](mailto:oss.request@samsung.com)).

## 13 IMPORTANT NOTES ABOUT SERVICE

- Figures and illustrations in this User Manual are provided for reference only and may differ from actual product appearance.
- An administration fee may be charged if either
  - (a) an engineer is called out at your request and there is no defect with the product (i.e. where the user manual has not been read).
  - (b) you bring the unit to a repair centre and there is no defect with the product (i.e. where the user manual has not been read).
- You will be informed of the administration fee amount before a technician visits.

# 14 SPECIFICATIONS AND GUIDE

## Specifications

GENERAL	USB		5V/0.5A
	Weight	Soundbar Main Unit	2.6 kg
		Subwoofer (PS-WM30)	7.2 kg
	Dimensions (W x H x D)	Soundbar Main Unit	1010.5 x 54.0 x 87.5 mm
		Subwoofer (PS-WM30)	200.0 x 392.0 x 378.0 mm
	Operating Temperature Range		+5°C to +35°C
Operating Humidity Range		10 % ~ 75 %	
AMPLIFIER	Rated Output power	Soundbar Main Unit	30W x 6, 6 ohm
		Subwoofer (PS-WM30)	160W, 3 ohm
Supported play formats			LPCM 2ch, Dolby Audio™ (supporting Dolby® Digital), DTS
Wireless device output power		BT max transmitter power	100mW at 2.4GHz – 2.4835GHz
		SRD max transmitter power	25mW at 5.725GHz – 5.825GHz

### NOTES

- Samsung Electronics Co., Ltd reserves the right to change the specifications without notice.
- Weight and dimensions are approximate.
- For more information about the power supply and power consumption, refer to the label attached to the product. (Label : Bottom of the Soundbar Main Unit)

Overall Standby Power Consumption (W)		2.7W
Bluetooth	Port deactivation method	Press the “Bluetooth POWER” button on the remote control when “BT” mode.

- Hereby, Samsung Electronics, declares that this equipment is in compliance with Directive 2014/53/EU.  
The full text of the EU declaration of conformity is available at the following internet address: <http://www.samsung.com> go to Support > Search Product Support and enter the model name.  
This equipment may be operated in all EU countries.





### **[Correct disposal of batteries in this product]**

#### **(Applicable in countries with separate collection systems)**

This marking on the battery, manual or packaging indicates that the batteries in this product should not be disposed of with other household waste at the end of their working life. Where marked, the chemical symbols Hg, Cd or Pb indicate that the battery contains mercury, cadmium or lead above the reference levels in EC Directive 2006/66.

If batteries are not properly disposed of, these substances can cause harm to human health or the environment.

To protect natural resources and to promote material reuse, please separate batteries from other types of waste and recycle them through your local, free battery return system.



### **Correct Disposal of This Product (Waste Electrical & Electronic Equipment)**

#### **(Applicable in countries with separate collection systems)**

This marking on the product, accessories or literature indicates that the product and its electronic accessories (e.g. charger, headset, USB cable) should not be disposed of with other household waste at the end of their working life. To prevent possible harm to the environment or human health from uncontrolled waste disposal, please separate these items from other types of waste and recycle them responsibly to promote the sustainable reuse of material resources.

Household users should contact either the retailer where they purchased this product, or their local government office, for details of where and how they can take these items for environmentally safe recycling.









Business users should contact their supplier and check the terms and conditions of the purchase contract. This product and its electronic accessories should not be mixed with other commercial wastes for disposal.

For information on Samsung's environmental commitments and product specific regulatory obligations e.g. REACH, WEEE, Batteries, visit:  
[http://www.samsung.com/uk/aboutsamsung/samsungelectronics/corporatecitizenship/data\\_corner.html](http://www.samsung.com/uk/aboutsamsung/samsungelectronics/corporatecitizenship/data_corner.html)

# ИНФОРМАЦИЯ ЗА БЕЗОПАСНОСТ

## МЕРКИ ЗА БЕЗОПАСНОСТ

ЗА ДА НАМАЛИТЕ РИСКА ОТ ТОКОВ УДАР, НЕ СВАЛЯЙТЕ КАПАКА (ИЛИ ЗАДНИЯ КАПАК). ВЪТРЕ НЯМА ЧАСТИ, ПРЕДНАЗНАЧЕНИ ЗА ОБСЛУЖВАНЕ ОТ ПОТРЕБИТЕЛЯ. ЗА СЕРВИЗНО ОБСЛУЖВАНЕ СЕ ОБРЪЩАЙТЕ КЪМ КВАЛИФИЦИРАН СЕРВИЗЕН ПЕРСОНАЛ.

	<b>ВНИМАНИЕ</b> <b>РИСК ОТ ТОКОВ УДАР ДА НЕ СЕ ОТВАРЯ</b>	
	Този символ показва, че вътре има високо напрежение. Опасно е да осъществявате какъвто и да е било контакт с вътрешната част на продукта.	
	Този символ показва, че в продукта е включена важна документация за работата и поддръжката.	
	Продукт от клас II: Този символ показва, че не е необходима връзка за безопасност към земята (заземяване).	
	АС напрежение: Този символ показва, че номиналното напрежение, маркирано с този символ, е АС напрежение.	
	DC напрежение: Този символ показва, че номиналното напрежение, маркирано с този символ, е DC напрежение.	
	Внимание, направете справка в инструкциите за използване: Този символ инструктира потребителя да направи справка в ръководството на потребителя за допълнителна информация за безопасността.	

## ПРЕДУПРЕЖДЕНИЕ

- За да намалите риска от пожар или електрически шок, не излагайте апаратурата на дъжд или влага.

## ВНИМАНИЕ

- ЗА ДА ИЗБЕГНЕТЕ ТОКОВ УДАР, ПОСТАВЕТЕ ЩЕПСЕЛА В ПОДХОДЯЩ КОНТАКТ, КАТО ГО ВКЛЮЧИТЕ ДОКРАЙ.
- Апаратурата трябва винаги да бъде свързана към променливотоков източник на захранване със защитна заземителна връзка.
- За да изключите прибора от захранването, издърпайте щепсела от контакта. Поради тази причина, контактът трябва да бъде удобен.
- Апаратът не бива да бъде излаган на капене или пръски. Не поставяйте предмети, пълни с течности, напр. вази, върху уреда.
- За да изключите напълно уреда, трябва да извадите щепсела на захранващия кабел от контакта. Следователно щепселът на захранващия кабел трябва да бъде лесно достъпен по всяко време.

# ПРЕДПАЗНИ МЕРКИ

1. Погрижете се променливото електрозахранване във вашия дом да съответства на идентификационния стикер, който е поставен на гърба на вашия продукт. Инсталирайте своя продукт хоризонтално, върху подходяща основа (мебел), с достатъчно място около него за вентилация 7-10 см. Внимавайте да не бъдат покрити вентилационните отвори. Не поставяйте устройството върху усилватели или друго оборудване, което може да се нагорещи. Устройството е предназначено за непрекъсната употреба. За да изключите напълно устройството, извадете адаптера за променлив ток от стенния контакт. Извадете щепсела на устройството от контакта, ако възнамерявате да не го използвате дълъг период от време.
2. По време на гръмотевични бури изваждайте щепсела на електрозахранването от контакта. Пикове на напрежение, дължащи се на мълнии, могат да повредят уреда.
3. Не излагайте уреда на пряка слънчева светлина или други източници на топлина. Това може да доведе до прегряване и неизправност на уреда.
4. Пазете уреда от влага (напр. вази) и прекомерна топлина (напр. камина), или оборудване, което създава силни магнитни или електрически полета. Извадете щепсела от контакта на електрозахранването. Продуктът не е предназначен за промишлена употреба. Използвайте този продукт само за лично ползване. Ако продуктът или дискът са били съхранявани на студено, възможно е да се образува конденз. Ако транспортирате уреда през зимата, изчакайте приблизително 2 часа докато уреда достигне стайна температура, преди да го използвате.

5. Батериите, които се използват в този продукт, съдържат химикали, които са вредни за околната среда. Не изхвърляйте батериите с общите домакински отпадъци. Не изхвърляйте батериите в огън. Не създавайте късо напрежение, не разглобявайте и не прегрявайте батериите. Ако батериите не се сменят правилно, има опасност от експлозия. Сменяйте само със същия тип или еквивалентни.

## ЗА ТОВА РЪКОВОДСТВО

Ръководството на потребителя има две части: това обикновено РЪКОВОДСТВО НА ПОТРЕБИТЕЛЯ и подробното ПЪЛНО РЪКОВОДСТВО, което можете да изтеглите.



### РЪКОВОДСТВО НА ПОТРЕБИТЕЛЯ

Прочетете това ръководство за инструкции за безопасност, информация за монтиране на продукта, компоненти, свързване и спецификации на продукта.



### ПЪЛНО РЪКОВОДСТВО

Можете да осъществите достъп до центъра за обслужване на клиенти, като сканирате QR кода. За да видите ръководството на компютъра си или на мобилно устройство, изтеглете ръководството във формат на документ от уебсайта. (<http://www.samsung.com/support>)

Дизайнът и спецификациите подлежат на промяна без предизвестие.

# СЪДЪРЖАНИЕ

<b>01</b>	<b>Проверка на компонентите</b>	<b>2</b>
	Поставяне на батерии преди използване на дистанционното управление (батерии AA X 2)	2
<b>02</b>	<b>Преглед на продукта</b>	<b>3</b>
	Преден панел/Десен панел на Soundbar	3
	Долен панел на Soundbar	3
<b>03</b>	<b>Свързване на Soundbar</b>	<b>4</b>
	Свързване на електрическото захранване	4
	Свързване на Soundbar към суббуфера	5
	– Автоматично свързване между суббуфера и Soundbar	5
	– Ръчно свързване на суббуфера, ако автоматичното свързване е неуспешно	6
<b>04</b>	<b>Свързване към вашия телевизор</b>	<b>7</b>
	Метод 1. Свързване чрез кабел	7
	– Свързване чрез оптичен кабел	7
	– Свързване на телевизор чрез HDMI кабел	8
	Метод 2. Безжично свързване	9
	– Свързване на телевизор чрез Bluetooth	9
<b>05</b>	<b>Свързване на външно устройство</b>	<b>11</b>
	Свързване чрез оптичен или аналогов аудио (AUX) кабел	11
	Свързване чрез HDMI кабел	12
<b>06</b>	<b>Свързване на USB</b>	<b>13</b>
	Актуализиране на софтуер	13

<b>07</b>	<b>Свързване на мобилно устройство</b>	<b>14</b>
	Свързване чрез Bluetooth	14
<b>08</b>	<b>Използване на дистанционното управление</b>	<b>15</b>
	Как да използвате дистанционното управление	15
	Настройване на силата на звука на Soundbar чрез дистанционно управление на телевизор	17
<b>09</b>	<b>Монтиране на конзолата за стена</b>	<b>18</b>
	Предпазни мерки при монтаж	18
	Компоненти за стенен монтаж	18
	Демонтиране на Soundbar от стената	21
<b>10</b>	<b>Отстраняване на неизправности</b>	<b>22</b>
<b>11</b>	<b>Лиценз</b>	<b>23</b>
<b>12</b>	<b>Бележка за лиценза за отворен код</b>	<b>23</b>
<b>13</b>	<b>Важни бележки за обслужването</b>	<b>23</b>
<b>14</b>	<b>Спецификации и ръководство</b>	<b>24</b>
	Спецификация	24

# 01 ПРОВЕРКА НА КОМПОНЕНТИТЕ



Основно устройство на Soundbar

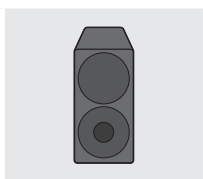

Субуфер



Дистанционно управление/  
Батерии

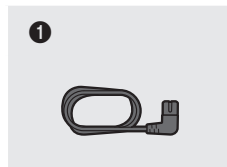

1

Захранващ кабел  
(Субуфер)

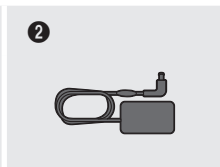

2

AC/DC адаптер  
(Основно  
устройство)

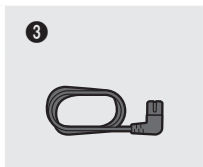

3

Захранващ кабел  
(AC/DC адаптер)

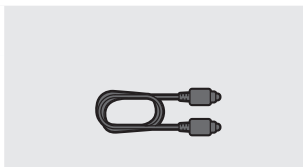

Оптически кабел

- Стъпките за свързване на захранването са обозначени (1, 2, 3). За допълнителна информация относно свързването на захранването вижте страница 4.
- За компоненти за монтиране на Soundbar към стената вижте страница 18.
- Микро USB към USB адаптерът и HDMI кабелите се продават отделно. За да ги закупите, се свържете със сервизен център на Samsung или с център за обслужване на клиенти на Samsung.

## Поставяне на батерии преди използване на дистанционното управление (батерии AA X 2)

Плъзнете капачето на гнездото за батерии по посока на стрелката, докато го отстраните изцяло. Поставете 2 батерии AA (1,5 V), като ги ориентирате така, че поляритетът им да е правилен. Плъзнете отново капачето на гнездото за батериите на мястото му.

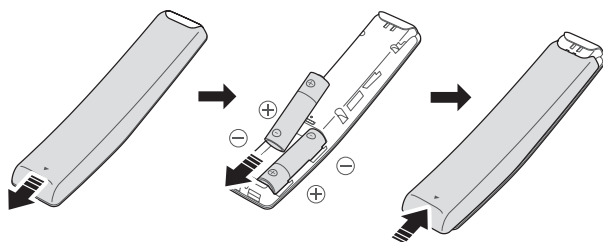

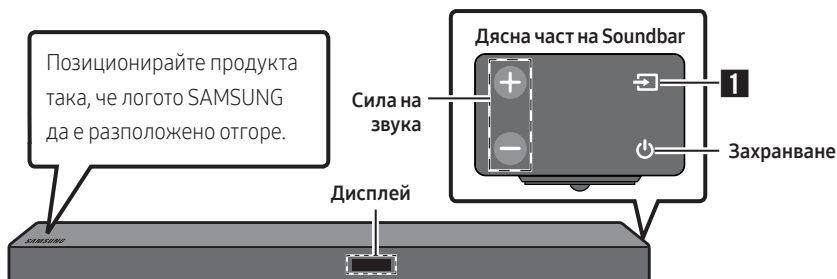

## 02 ПРЕГЛЕД НА ПРОДУКТА

### Преден панел/Десен панел на Soundbar

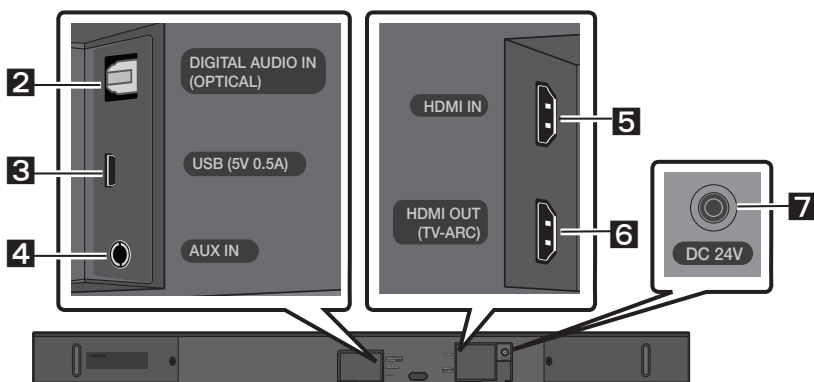

### Долен панел на Soundbar



<b>1</b>	<b>Източник</b>	Избира входящия режим на източника. (D.IN / AUX / HDMI / BT / USB) <ul style="list-style-type: none"><li>За да включите режим „BT PAIRING“, променете източника към режим „BT“ и след това натиснете и задръжете бутона  (Източник) за повече от 5 секунди.</li></ul>
<b>2</b>	<b>D.IN</b>	Свържете към цифровия (оптичен) изход на външно устройство.
<b>3</b>	<b>USB</b>	Свържете USB устройство тук, за да възпроизведете музикални файлове на USB устройството чрез Soundbar.
<b>4</b>	<b>AUX</b>	Свържете към аналоговия изход на външно устройство.
<b>5</b>	<b>HDMI IN</b>	Въвежда цифрови видео- и аудиосигнали едновременно чрез HDMI кабел. Свържете към HDMI изход на външно устройство.
<b>6</b>	<b>HDMI OUT</b>	Свържете към HDMI (ARC) жак на телевизор.
<b>7</b>	<b>DC 24V</b>	Свържете AC/DC адаптера. (Вход за захранване)

## 03 СВЪРЗВАНЕ НА SOUNDBAR

### Свързване на електрическото захранване

Използвайте компонентите на захранването (1, 2, 3), за да свържете устройствата към електрически контакти в следния ред: 1.) **Субуфер** → 2.) **Основно устройство на Soundbar**. Вижте илюстрациите по-долу.

- За допълнителна информация относно необходимото електрозахранване и консумация на енергия вижте етикета, поставен на продукта. (Етикет: долна част на основното устройство на Soundbar)

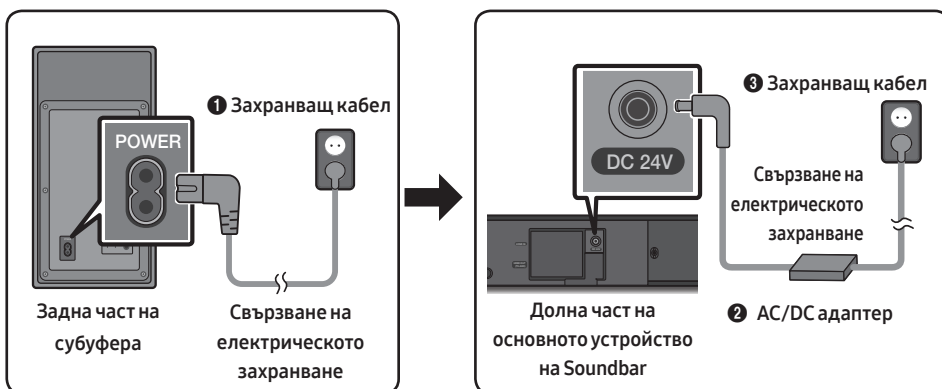

- Уверете се, че AC/DC адаптерът е поставен хоризонтално върху маса или на пода. Ако поставите AC/DC адаптера така, че да виси с входа за AC кабела ориентиран нагоре, в адаптера може да проникне вода или други чужди частици и това да причини неизправност на адаптера.

## Свързване на Soundbar към суббуфера

Когато суббуферът е свързан, можете да се наслаждавате на наситен басов звук.

### Автоматично свързване между суббуфера и Soundbar

Когато включите захранването, след като свържете захранващите кабели към Soundbar и към суббуфера, суббуферът се свързва автоматично към Soundbar.

- Когато автоматичното сдвояване приключи, сините индикатори в задната част на суббуфера се включват.

### Светлинни LED индикатори в задната част на суббуфера

LED индикатори	Състояние	Описание	Разделителна способност
Синьо	Вкл.	Успешно свързване (нормална работа)	-
	Мига	Възстановяване на връзката	Проверете дали захранващият кабел на основното устройство на Soundbar е свързан правилно или изчакайте известно време. (Ако мигането продължава, опитайте се ръчно да свържете суббуфера. Вижте страница 6.)
Червено	Вкл.	Готовност (основното устройство на Soundbar се е изключило)	Проверете дали захранващият кабел на основното устройство на Soundbar е свързан правилно.
		Свързването е неуспешно	Свържете отново. Вижте инструкциите за ръчно свързване на страница 6.
Червено и синьо	Мига	Неизправност	Вижте информацията за връзка със сервизен център на Samsung в ръководството.

## Ръчно свързване на суббуфера, ако автоматичното свързване е неуспешно

### Проверете, преди да извършите ръчно свързване

- Проверете дали захранващите кабели на Soundbar и на суббуфера са свързани правилно.
- Уверете се, че Soundbar е включен.

1. Натиснете и задръжте **ID SET** в задната част на суббуфера най-малко за 5 секунди.  
Червеният индикатор отзад на суббуфера се изключва и синият индикатор премигва.

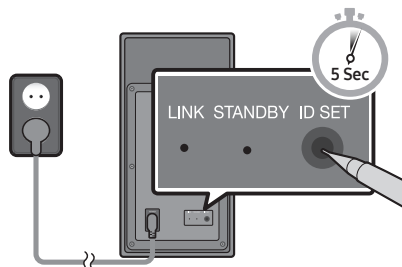

Задна част на суббуфера

2. Изключете Soundbar.
3. Натиснете и задръжте бутона **VOL** на дистанционното управление най-малко за 5 секунди, докато Soundbar е изключен (OFF).
4. Съобщението за **ID SET** се появява на дисплея на Soundbar за 1,3 секунди и след това изчезва.

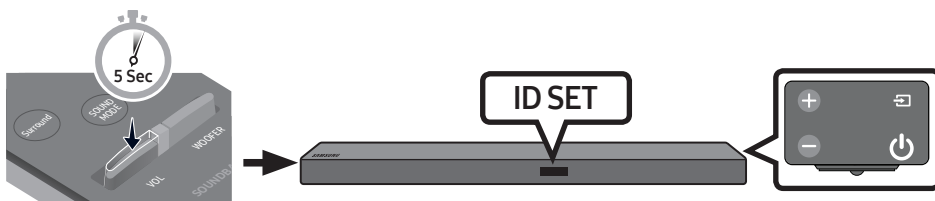

5. Когато синият индикатор на суббуфера мига, включете захранването на Soundbar, като натиснете бутона **⏻ (Захранване)** отдясно на основното устройство или на дистанционното управление.
6. Когато връзката се установи успешно, синият индикатор в задната част на суббуфера спира да мига и започва да свети постоянно.
  - Ако процесът на свързване е неуспешен, синият индикатор ще мига непрекъснато. Преминете към Стъпка 1 и започнете отначало.

За да постигнете истински безжичен съраунд звук, свържете комплекта безжични задни високоговорители на Samsung (SWA-8500S) към своя Soundbar (продава се отделно). За допълнителна информация вижте ръководството за комплекта безжични задни високоговорители на Samsung.

# 04 СВЪРЗВАНЕ КЪМ ВАШИЯ ТЕЛЕВИЗОР

Можете да слушате звука на телевизора от своя Soundbar чрез кабелна или безжична връзка.

- Когато саундбарът е свързан към избрани телевизори Samsung, той може да се управлява посредством дистанционното управление на телевизора.
  - При използване на оптичен кабел тази функция може да се поддържа от смарт телевизори Samsung, модели 2017 г., които поддържат Bluetooth.
  - Освен това тази функция ви позволява да използвате менюто на телевизора, за да задавате полето на звука и различни настройки, както и силата на звука и заглушаването на звука.

## Метод 1. Свързване чрез кабел

### Свързване чрез оптичен кабел

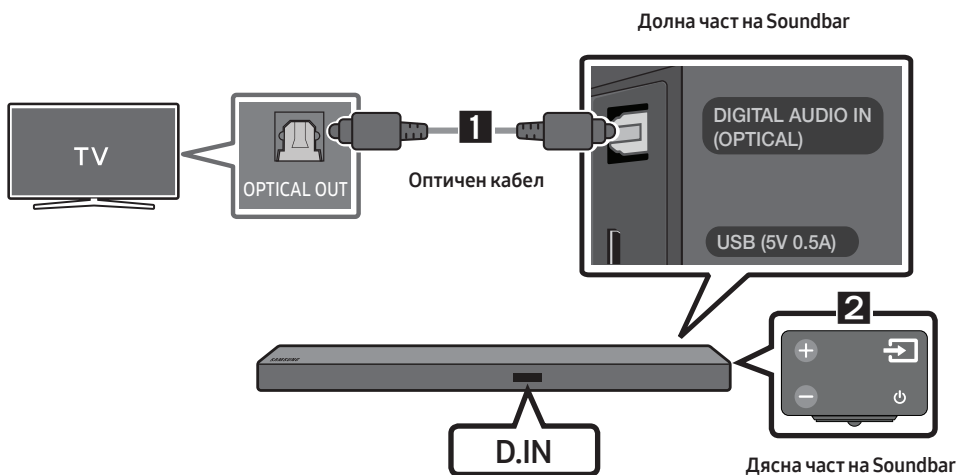

1. Свържете жака **DIGITAL AUDIO IN (OPTICAL)** на Soundbar към жака OPTICAL OUT на телевизора чрез цифров оптичен кабел.
2. Натиснете бутона  (**Източник**) на панела отдясно или на дистанционното управление и след това изберете режим „D.IN“.
  - Когато Soundbar е свързан към смарт телевизор Samsung, излязъл на пазара след 2017 г. функцията Bluetooth POWER се включва автоматично, за да може Soundbar да се управлява посредством дистанционното управление на телевизора. (Вижте страница 16 за подробна информация относно функцията Bluetooth POWER.)

## Auto Power Link

Връзката за автоматично захранване включва автоматично Soundbar, когато телевизорът се включи.

1. Свържете Soundbar и телевизора чрез цифров оптичен кабел.
2. Натиснете бутона  (**Източник**) на панела отдясно или на дистанционното управление и след това изберете режим „D.IN“.
3. Натиснете бутона **Наляво** на дистанционното управление за 5 секунди, за да включите или изключите Auto Power Link.
  - Връзката за автоматично захранване по подразбиране е с настройка ON. (За да изключите тази функция, изключете автоматичното захранване, като използвате Soundbar.)
  - В зависимост от свързаното устройство е възможно Auto Power Link да не функционира.
  - Тази функция е налична само в режим „D.IN“.



## Свързване на телевизор чрез HDMI кабел

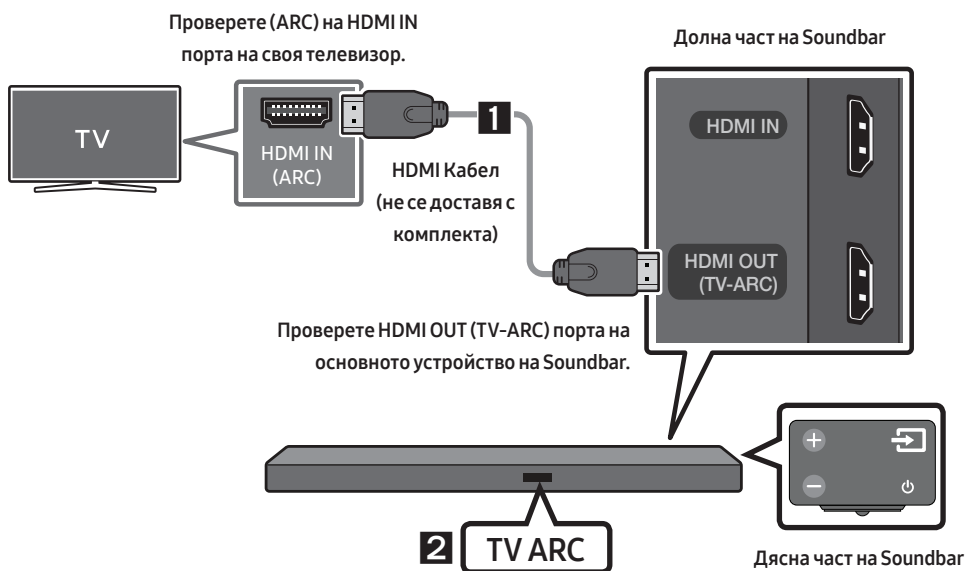

1. При включени Soundbar и телевизор свържете HDMI кабела (не е доставен), както е показано на фигурата.
2. „TV ARC“ се появява на екрана на дисплея на основното устройство на Soundbar и Soundbar възпроизвежда звука на телевизора.
  - Ако звукът на телевизора не се чува, натиснете бутона  (**Източник**) на дистанционното управление или в дясната страна на Soundbar, за да превключите в режим „D.IN“. На екрана се извеждат последователно „D.IN“ и „TV ARC“ и се възпроизвежда звукът на телевизора.

- Ако „**TV ARC**“ не се извежда на екрана на дисплея на основното устройство на Soundbar, проверете дали кабелът е свързан към правилния порт.
- Използвайте бутоните за сила на звука на дистанционното управление на телевизора, за да промените силата на звука на Soundbar.

## Метод 2. Безжично свързване

### Свързване на телевизор чрез Bluetooth

Когато телевизорът е свързан чрез Bluetooth, можете да слушате стерео звук, без да има хаос с кабелите.

- Само един телевизор може да бъде свързан в даден момент.



### Първоначално свързване

1. Натиснете бутона  (**Източник**) на панела отдясно или на дистанционното управление и след това изберете режим „**BT**“.
2. Сменете „**BT**“ с „**BT PAIRING**“.
  - Ако се появи „**BT READY**“, натиснете и задръжте бутона  (**Източник**) на панела отдясно на Soundbar или на дистанционното управление за повече от 5 секунди, за да се изведе „**BT PAIRING**“.
3. Изберете режима Bluetooth на телевизора. (За допълнителна информация вижте ръководството на телевизора.)
4. Изберете „**[AV] Samsung Soundbar Mxxx M-Series**“ от списъка на екрана на телевизора. Наличният Soundbar се обозначава с „**Need Pairing**“ или „**Paired**“ в списъка на Bluetooth устройствата на телевизора. За да свържете Soundbar, изберете съобщението и установете връзка.
  - Когато телевизорът се свърже, **[Име на телевизор]** → „**BT**“ се появява на предния дисплей на Soundbar.
5. Вече можете да чувате звука на телевизора от Soundbar.

### Ако устройството не успее да се свърже

- Ако предходно свързаният Soundbar (напр. „**[AV] Samsung Soundbar Mxxx M-Series**“) се появява в списъка, изтрийте го.
- В режим „**BT**“ натиснете и задръжте бутона  (**Източник**) за повече от 5 секунди на панела отдясно на Soundbar или на дистанционното управление, за да превключите към режим „**BT PAIRING**“. След това изберете „**[AV] Samsung Soundbar Mxxx M-Series**“ от списъка за търсене на телевизора.

## Какво означава състоянието BT READY и BT PAIRING?

- **BT READY** : В този режим можете да търсите предходно свързвани телевизори или да се свързвате към Soundbar от предходно свързвано мобилно устройство.
- **BT PAIRING** : В този режим можете да се свържете към ново устройство. (Докато сте в режим „BT“, натиснете и задръжте бутона  (Източник) за повече от 5 секунди в дясната част на Soundbar или на дистанционното управление).

## БЕЛЕЖКИ

- Ако бъдете подканени да въведете PIN код, докато свързвате Bluetooth устройство, въведете <0000>.
- В режим на Bluetooth свързване, Bluetooth връзката ще се изгуби, ако разстоянието между Soundbar и Bluetooth устройството надвишава 10 м.
- Soundbar се изключва автоматично след 5 минути в състояние Готовност.
- Soundbar може да не извърши правилно Bluetooth търсене или свързване при следните обстоятелства:
  - Ако около Soundbar има силно електромагнитно поле.
  - Ако няколко Bluetooth устройства са сдвоени едновременно към Soundbar.
  - Ако Bluetooth устройството е изключено, не е на мястото си или е в неизправност.
- Електронните устройства могат да причинят радиосмущения. Устройствата, които генерират електромагнитни вълни, например микровълнови фурни, безжични LAN устройства и др., трябва да бъдат далеч от основното устройство на Soundbar.

## Изключване на Soundbar от телевизора

Натиснете бутона  (Източник) на панела отдясно или на дистанционното управление и превключете към който и да е режим, различен от „BT“.

- Разкачването отнема време, защото телевизорът трябва да получи отговор от Soundbar. (Необходимото време може да се различава в зависимост от модела на телевизора.)
- За да отмените автоматичното Bluetooth свързване между саундбара и телевизора, натиснете бутона  (Възпроизвеждане/Пауза) на дистанционното управление за 5 секунди в състояние „BT READY“. (Превключване Вкл. → Изкл.)

# 05 СВЪРЗВАНЕ НА ВЪНШНО УСТРОЙСТВО

Свържете към външно устройство чрез кабелна или безжична мрежа, за да възпроизведете звука на външното устройство чрез Soundbar.

## Свързване чрез оптичен или аналогов аудио (AUX) кабел

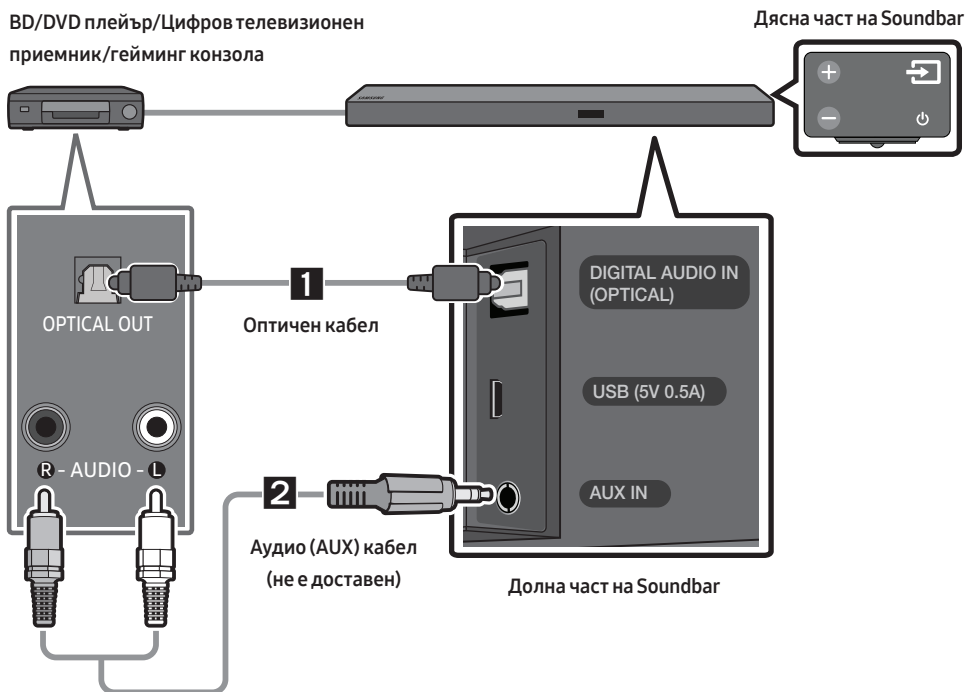

### 1 Оптичен кабел

- 1 Свържете **DIGITAL AUDIO IN (OPTICAL)** на основното устройство към жака OPTICAL OUT на устройството източник, като използвате цифров оптичен кабел.
- 2 Изберете режим „**D.IN**“, като натиснете бутона  (**Източник**) на панела отдясно или на дистанционното управление.

### 2 Аудио (AUX) кабел

- 1 Свържете **AUX IN** (Аудио) на основното устройство към жака AUDIO OUT на устройството източник, като използвате аудио кабел.
- 2 Изберете режим „**AUX**“, като натиснете бутона  (**Източник**) на панела отдясно или на дистанционното управление.

## Свързване чрез HDMI кабел

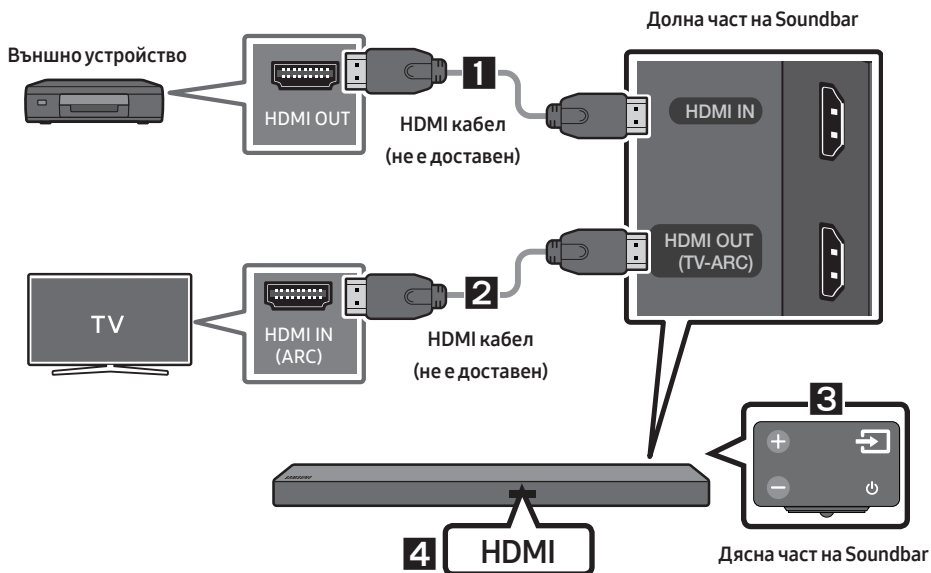

1. Свържете HDMI кабел (не е доставен) от жака **HDMI IN** в задната част на продукта към жака HDMI OUT на цифровото устройство.
2. Свържете HDMI кабел (не е доставен) от жака **HDMI OUT (TV-ARC)** в задната част на продукта към жака HDMI IN на телевизора.
3. Натиснете бутона  (**Източник**) на панела отдясно или на дистанционното управление и след това изберете режим „HDMI“.
4. Режимът „HDMI“ се извежда на дисплея на Soundbar и се възпроизвежда звук.

## 06 СВЪРЗВАНЕ НА USB

Можете да възпроизведате музикални файлове от устройство за съхранение чрез Soundbar.

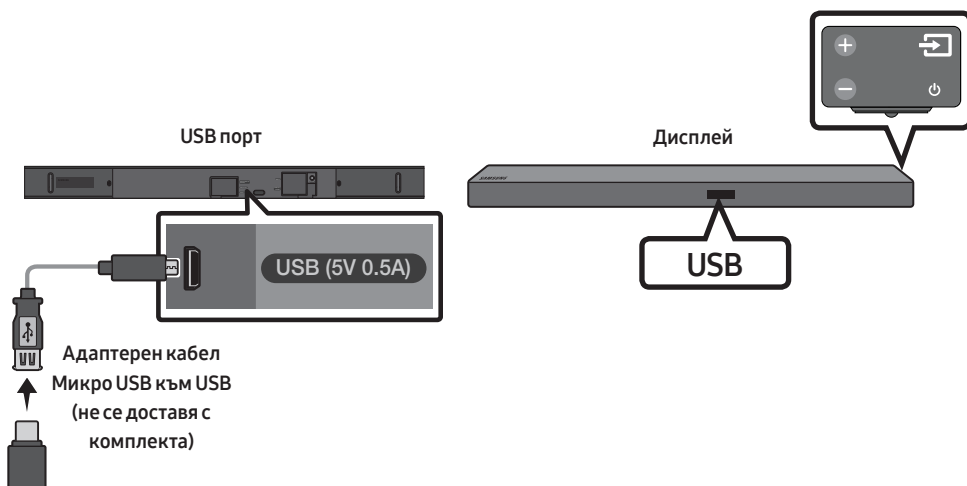

1. Свържете адаптерния кабел Микро USB към USB с мъжки USB 2.0 Micro USB конектор (тип B) в единия край и стандартен женски 2.0 USB конектор (тип A) в другия край към микро USB конектора на Soundbar.
  - Адаптерният кабел Микро USB към USB се продава отделно. За да го закупите, се свържете със сервизен център на Samsung или с център за обслужване на клиенти на Samsung.
2. Свържете своето USB устройство към женския край на адаптерния кабел.
3. Натиснете бутона  (Източник) на панела отдясно или на дистанционното управление и след това изберете режим „USB“.
4. „USB“ се появява на екрана на дисплея.
5. Възпроизвеждате музикални файлове от устройство за съхранение чрез Soundbar.
  - Soundbar се изключва автоматично (Автоматично изключване), ако не е свързано USB устройство за повече от 5 минути.

### Актуализиране на софтуер

**Samsung може да предложи актуализации на системния фърмуер на Soundbar в бъдеще.**

Ако се предлага актуализация, можете да актуализирате фърмуера, като свържете USB устройство с актуализацията на фърмуера, съхранена в него, към USB порта на вашия Soundbar. За допълнителна информация относно изтеглянето на файлове с актуализации, посетете уебсайта на Samsung Electronics на адрес [www.samsung.com](http://www.samsung.com) → Support. След това въведете или изберете модела на своя Soundbar, изберете Софтуер и приложения и след това Изтегляния. Името на опцията може да се различава.

# 07 СВЪРЗВАНЕ НА МОБИЛНО УСТРОЙСТВО



## Свързване чрез Bluetooth

Когато мобилно устройство е свързано чрез Bluetooth, можете да слушате стерео звук, без да има хаос с кабелите.

- Не можете да свързвате повече от едно Bluetooth устройство в даден момент.



### Първоначално свързване

1. Натиснете бутона  (Източник) на панела отдясно или на дистанционното управление и след това изберете режим „BT“.
2. Сменете „BT“ с „BT PAIRING“.
  - Ако се появи „BT READY“, натиснете и задръжте бутона  (Източник) на панела отдясно на Soundbar или на дистанционното управление за повече от 5 секунди, за да се изведе „BT PAIRING“.
3. Изберете „[AV] Samsung Soundbar Mxxx M-Series“ от списъка.
  - Когато Soundbar е свързан към Bluetooth устройството, [Име на Bluetooth устройство] → „BT“ се появява на предния дисплей.
4. Възпроизвеждайте музикални файлове от устройство, свързано чрез Bluetooth, през Soundbar.

### Ако устройството не успее да се свърже

- Ако предходно свързаният Soundbar (напр. „[AV] Samsung Soundbar Mxxx M-Series“) се появи в списъка, изтрийте го.
- В режим „BT“ натиснете и задръжте бутона  (Източник) за повече от 5 секунди на панела отдясно на Soundbar или на дистанционното управление, за да превключите към режим „BT PAIRING“. След това изберете „[AV] Samsung Soundbar Mxxx M-Series“ от списъка за търсене на Bluetooth устройството.

За повече информация относно Bluetooth връзките вижте „Свързване на телевизор чрез Bluetooth“ на страници 9 ~ 10.



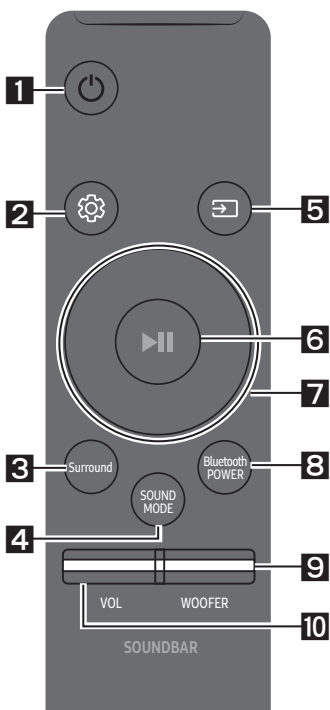

# 08 ИЗПОЛЗВАНЕ НА ДИСТАНЦИОННОТО УПРАВЛЕНИЕ

## Как да използвате дистанционното управление



<p><b>1</b></p>  <p>Захранване</p>	<p>Включва и изключва Soundbar.</p>
<p><b>2</b></p>  <p>Контрол на звука</p>	<p>Можете да избирате между <b>TREBLE</b>, <b>BASS</b> или <b>AUDIO SYNC</b>.</p> <ul style="list-style-type: none"> <li>За да управлявате силата на високите или басовите тонове, изберете <b>TREBLE</b> или <b>BASS</b> в настройките на звука и след това регулирайте силата на звука между -6~+6, като използвате бутоните <b>Нагоре/Надолу</b>.</li> <li>Ако звукът и картината между телевизора и вашия Soundbar не са синхронизирани, изберете <b>AUDIO SYNC</b> в настройките на звука и след това задайте забавяне на звука между 0~300 милисекунди, като използвате бутоните <b>Нагоре/Надолу</b>. (С изключение на режим „<b>USB</b>“)</li> <li>Audio Sync се поддържа само при някои функции.</li> </ul>
<p><b>3</b></p>  <p>Surround</p>	<p>Функцията за съраунд звук добавя дълбочина и усещане за пространство към звука. При всяко натискане на този бутон се редува ON и OFF.</p> <ul style="list-style-type: none"> <li>ON : Възпроизвеждане на звук от всички високоговорители.</li> <li>OFF : Можете да чуете звука на канал на оригиналния източник от няколко високоговорителя.</li> </ul>

<p><b>4</b></p>  <p>SOUND MODE</p>	<p>Можете да изберете желания звук ефект, като изберете <b>STANDARD</b>, <b>MUSIC</b>, <b>CLEAR VOICE</b>, <b>SPORTS</b> или <b>MOVIE</b>.</p> <ul style="list-style-type: none"> <li><b>DRC (Dynamic Range Control)</b> Позволява да прилагате контрол на динамичния диапазон към записи със звук Dolby Digital. Ако натиснете и задържите бутона <b>SOUND MODE</b>, докато сте в режим на готовност, DRC (Контролът на динамичния диапазон) се включва или се изключва. Когато DRC е включен, силният звук се намалява. (Звукът може да е изкривен.)</li> </ul>
<p><b>5</b></p>  <p>Източник</p>	<p>Натиснете, за да изберете източник, свързан към Soundbar.</p> <ul style="list-style-type: none"> <li><b>Режим BT PAIRING</b> За да включите режим „<b>BT PAIRING</b>“ в режим „<b>BT</b>“, натиснете и задържете бутона  (<b>Източник</b>) за повече от 5 секунди. Вижте страница 14 за подробна информация.</li> </ul>

<p><b>6</b></p>  <p>Възпроизвеждане/ Пауза</p>	<p>Натиснете бутона <b>▶  </b>, за да прекъснете временно музикален файл. Ако натиснете бутона отново, музикалният файл се възпроизвежда</p>
<p><b>7</b></p>  <p>Нагоре/ Надолу/ Наляво/ Надясно</p>	 <p><b>Натиснете обозначените области, за да изберете Нагоре/Надолу/Наляво/Надясно.</b></p> <p>Натиснете Нагоре/Надолу/Наляво/Надясно на бутона, за да изберете или настройвате функции.</p> <ul style="list-style-type: none"> <li>• <b>Повторение</b> За да използвате функцията за повторение в режим „USB“, натиснете бутона <b>Нагоре</b>.</li> <li>• <b>Прескачане на музика</b> Натиснете бутона <b>Надясно</b>, за да изберете следващия музикален файл. Натиснете бутона <b>Наляво</b>, за да изберете с предходния музикален файл.</li> <li>• <b>Anynet+ / Auto Power Link</b> Можете да включвате или изключвате Anynet+ и Auto Power Link. Anynet+ и Auto Power Link се управляват съответно от бутоните <b>Надясно</b> и <b>Наляво</b>. <ul style="list-style-type: none"> <li>– Anynet+ : Ако Soundbar е свързан към телевизор Samsung чрез HDMI кабел, можете да управлявате своя Soundbar с дистанционното управление на телевизора Samsung. Натиснете и задръжте бутона <b>Надясно</b> за 5 секунди, за да превключите Anynet+ към между ON и OFF.</li> <li>– Auto Power Link : Ако Soundbar е свързан към вашия телевизор чрез цифров оптичен кабел, Soundbar може да се включва автоматично, когато включвате телевизора си. Натиснете и задръжте бутона <b>Наляво</b> за 5 секунди, за да превключите Auto Power Link към ON и OFF.</li> <li>– Anynet+ / Auto Power Link по подразбиране са настроени към ON.</li> </ul> </li> </ul>
<p><b>8</b></p>  <p>Bluetooth POWER</p>	<p>Натиснете, за да включите и изключите функцията Bluetooth POWER. Когато функцията Bluetooth POWER е включена, на дисплея на Soundbar се появява „ON-BLUETOOTH POWER“.</p> <ul style="list-style-type: none"> <li>• <b>Функция Bluetooth POWER</b> : Ако Soundbar е в режим на готовност, функцията Bluetooth POWER е включена, когато включите предходно свързано Bluetooth устройство, Soundbar автоматично се включва и се свързва чрез Bluetooth към устройството.</li> <li>• Ако натиснете отново бутона <b>Bluetooth POWER</b>, за да изключите BT функцията, „OFF-BLUETOOTH POWER“, се появява на дисплея на Soundbar.</li> <li>• Ако режимът „D.IN“ е включен и Soundbar е свързан към смарт телевизор Samsung, излязъл на пазара след 2017 г., Soundbar може да се управлява посредством дистанционното управление на телевизора. В този режим не можете да изключите Bluetooth POWER.</li> </ul>

<p><b>9</b></p>	 <p><b>WOOFER</b></p>	 <p>Натиснете бутона нагоре или надолу, за да регулирате силата на звука на субуфера до -12 или -6 до +6. Натискането на бутона връща силата на звука на субуфера към ниво 0.</p>
<p><b>10</b></p>	 <p><b>VOL</b></p>	 <p>Натиснете бутона нагоре или надолу, за да настроите силата на звука.</p> <ul style="list-style-type: none"> <li>• <b>Заглушаване на звука</b> Натиснете бутона <b>VOL</b>, за да заглушите звука. Натиснете го отново, за да отмените заглушаването.</li> </ul>

## Настройване на силата на звука на Soundbar чрез дистанционно управление на телевизор

Използвайте менюто на телевизора, за да зададете за високоговорителите на телевизора Samsung настройка за външни високоговорители.

(За допълнителна информация вижте ръководството на потребителя за телевизора.)

- След като инсталирате Soundbar, можете да настроите силата на звука на Soundbar, като използвате инфрачервеното дистанционно управление, доставено с телевизора Samsung. (Ако не желаете да използвате тази функция, когато Soundbar е включен, натиснете и задръжте бутона **Surround** за 5 секунди. На дисплея на Soundbar се появява „OFF-TV REMOTE“ и функцията се изключва.)

За да регулирате силата на звука, като използвате само дистанционното управление на телевизора Samsung, натиснете и задръжте бутона **Surround** за повече от 5 секунди, докато „SAMSUNG-TV REMOTE“ се появи на дисплея на Soundbar.

- Всеки път, когато бутонът **Surround** бъде натиснат и задържан за 5 секунди, режимът се превключва в следния ред: „SAMSUNG-TV REMOTE“(Режим по подразбиране) → „OFF-TV REMOTE“ → „ALL-TV REMOTE“.

- За да регулирате силата на звука на Soundbar с дистанционното управление, доставено с телевизор, произведен от трета страна производител, включете Soundbar, натиснете и задръжте бутона **Surround** за 5 секунди („OFF-TV REMOTE“ се появява на дисплея на Soundbar), освободете бутона **Surround** и след това натиснете и задръжте бутона **Surround** отново за повече от 5 секунди. („ALL-TV REMOTE“ се появява на дисплея на Soundbar.)
  - Тази функция може да не е налична в зависимост от дистанционното управление.
  - За да разберете кои производители поддържат тази функция, се консултирайте с ПЪЛНОТО РЪКОВОДСТВО ([www.samsung.com/support](http://www.samsung.com/support)).
  - Тази функция за контрол на звука работи само с инфрачервени дистанционни управления за телевизор. Тя не работи с Bluetooth дистанционни управления за телевизор (дистанционни управления, които изискват сдвояване).

# 09 МОНТИРАНЕ НА КОНЗОЛАТА ЗА СТЕНА

## Предпазни мерки при монтаж

- Монтирайте само към вертикална стена.
- Не монтирайте на място с висока температура или влажност.
- Проверете дали стената е достатъчно здрава, за да издържи тежестта на продукта. Ако не е, подсилете стената или изберете друго място за монтаж.
- Купете и използвайте крепежни винтове или анкерни болтове, подходящи за съответната стена (гипсокартон, железобетон, дърво и т.н.). Ако е възможно, закрепете опорните винтове към гредите на стената.
- Купете винтовете за монтиране към стена според вида и дебелината на стената, към която желаете да монтирате Soundbar.
  - Диаметър: М5
  - Дължина: Препоръчва се дължина 35 мм или повече.
- Свържете кабелите от устройството към външни устройства, преди да монтирате Soundbar към стената.
- Уверете се, че устройството е изключено и щепселът му е изваден от електрическия контакт, преди да го монтирате. В противен случай то може да причини токов удар.

## Компоненти за стенен монтаж



### Водач за монтиране на стена



Държач-винт (2 бр.)



Винт (2 бр.)

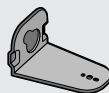

Скоба за монтаж на  
стена Л

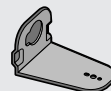

Скоба за монтаж на  
стена Д

1. Поставете **Водач за монтиране на стена** върху повърхността на стената.

- **Водач за монтиране на стена** трябва да е равен.
- Ако телевизорът ви е монтиран към стената, монтирайте Soundbar най-малко на 5 cm под телевизора.

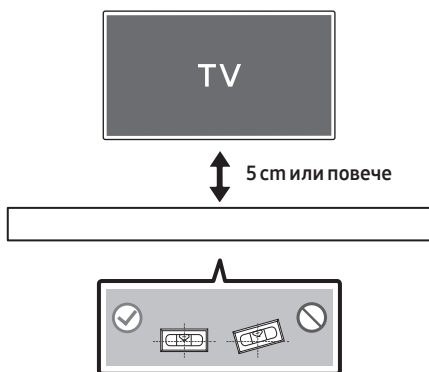

2. Подравнете **Централна линия** на хартиения шаблон към центъра на телевизора (ако монтирате Soundbar под телевизора) и след това фиксирайте **Водач за монтиране на стена** към стената с помощта на тиксо.

- Ако не монтирате под телевизор, поставете **Централна линия** в центъра на зоната за монтиране.

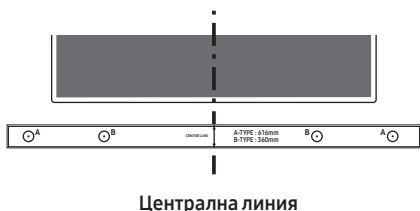

3. Маркирайте с върха на химикал или подострен молив през центъра на изображенията от **A-TYPE** във всеки край на Водача, за да отбележите отворите за опорните винтове, след това отстранете **Водач за монтиране на стена**.

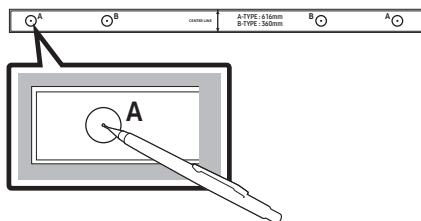

4. Като използвате свредло с подходящ размер, пробийте отвор в стената върху всяка маркировка.

- Ако маркировките не съвпадат на позициите на гредите, поставете подходящи анкери или дюбели в отворите, преди да поставите опорните винтове. Ако използвате анкери или дюбели, уверете се, че отворите, които пробивате, са достатъчно големи за анкерите или дюбелите, които ползвате.

5. Вкарайте винт (не е доставен) през всеки **Държач-винт** и след това завинтете всеки винт здраво в отвора за опорен винт.

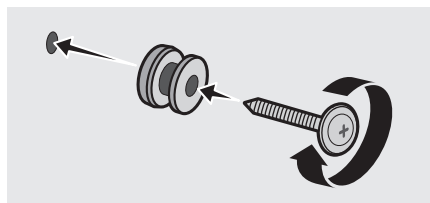

6. Използвайте двата **Винта** (M4 x L12), за да закрепите **Скоба за монтаж на стена Л и Д** към дъното на Soundbar. За правилното поставяне подредете издатините на Soundbar към отворите на скобите.

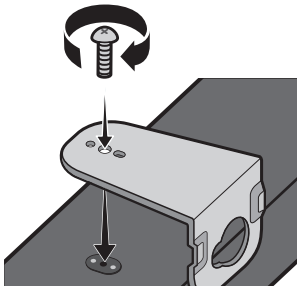

- При сглобяването се уверете, че закачалката на **Конзоли за окачване на стена** е разположена зад задната част на Soundbar.

Задна част на Soundbar

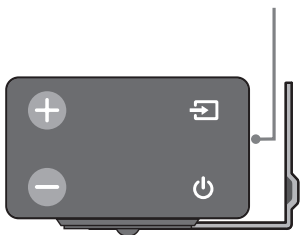

Десен край на Soundbar

- Лявата и дясната конзола са с различна форма. Поставете ги правилно.



Конзола за стена Д

Конзола за стена Л

7. Монтирайте Soundbar с прикрепените **Конзоли за окачване на стена**, като закачите **Конзоли за окачване на стена** на **Държач-винтовете** на стената.

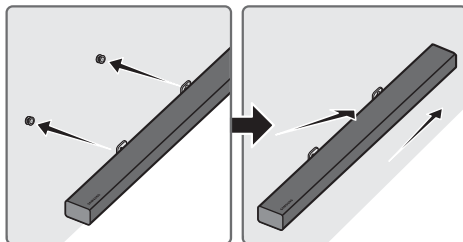

- Леко наклонете Soundbar, за да вкарате двете глави на **Държач-винт** в отворите на **Конзола за окачване на стена**. Натиснете Soundbar по посоката на стрелката, за да се уверите, че двете страни са закрепени здраво.

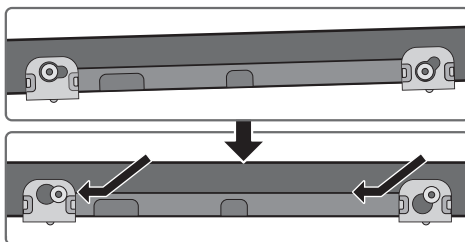

## Демонтиране на Soundbar от стената

1. За да отделите Soundbar от стената, бутнете го по посоката на стрелката, наклонете го леко и след това го дръпнете далеч от стената, както е показано

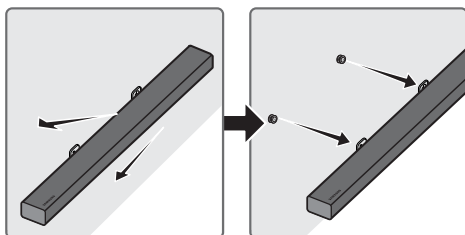

- Не окачвайте нищо на монтираното устройство и внимавайте да не ударите или изпуснете устройството.
- Закрепете устройството здраво към стената, за да не падне. Ако устройството падне, това може да причини нараняване или повреда на продукта.
- Когато устройството е монтирано към стена, се уверете, че не е възможно деца да дърпат свързващите кабели, тъй като това може да събори устройството.
- За оптимална ефективност на стенния монтаж монтирайте високоговорителната система най-малко на 2 инча (5 cm) под телевизора, ако той е монтиран към стената.
- С оглед на вашата безопасност, ако не монтирате устройството към стената, монтирайте го на стабилна, равна повърхност, където няма вероятност да падне.

# 10 ОТСТРАНЯВАНЕ НА НЕИЗПРАВНОСТИ

Преди да поискате сервизно обслужване, проверете следното.

## Устройството не се включва.

### Захранващият кабел включен ли е в електрическия контакт?

- Свържете захранващия щепсел към електрическия контакт.

## Дадена функция не работи, когато се натисне бутонът.

### Има ли статично електричество във въздуха?

- Изключете щепсела на захранващия кабел от контакта и след това го включете отново.

## В режим BT се появяват прекъсвания на звука.

- Вижте разделите за Bluetooth свързване на страници 9 и 14.

## Не се възпроизвежда звук.

### Активирана ли е функцията за заглушаване на звука?

- Натиснете бутона **VOL**, за да отмените функцията.

### Настроен ли е звукът към минимум?

- Настройте силата на звука.

## Дистанционното управление не работи.

### Изтощени ли са батериите?

- Заменете с нови батерии.

### Разстоянието между дистанционното управление и основното устройство на Soundbar твърде голямо ли е?

- Доближете дистанционното управление до основното устройство на Soundbar.

## Червеният LED индикатор на суббуфера мига и суббуферът не възпроизвежда звук.

### Това може да се случи, ако суббуферът не е свързан към основното устройство на Soundbar.

- Опитайте се отново да свържете суббуфера. (Вижте страница 5.)

## Суббуферът бръмчи и вибрира осезаемо.

### Опитайте се да коригирате вибрацията на суббуфера.

- Натиснете бутона **WOOFER** на дистанционното управление нагоре или надолу, за да настроите силата на звука на суббуфера. (между -12, -6 ~ +6).

## 11 ЛИЦЕНЗ

---



Manufactured under license from Dolby Laboratories. Dolby, Dolby Audio, Pro Logic, and the double-D symbol are trademarks of Dolby Laboratories.

---



For DTS patents, see <http://patents.dts.com>. Manufactured under license from DTS Licensing Limited. DTS, the Symbol, DTS in combination with the Symbol, and DTS Digital Surround are registered trademarks or trademarks of DTS, Inc. in the United States and/or other countries. © DTS, Inc. All Rights Reserved.

---



The terms HDMI and HDMI High-Definition Multimedia Interface, and the HDMI Logo are trademarks or registered trademarks of HDMI Licensing LLC in the United States and other countries.

---

## 12 БЕЛЕЖКА ЗА ЛИЦЕНЗА ЗА ОТВОРЕН КОД

За изпращане на запитвания и заявки във връзка с източниците с отворен код се свържете със Samsung чрез имейл ([oss.request@samsung.com](mailto:oss.request@samsung.com)).

## 13 ВАЖНИ БЕЛЕЖКИ ЗА ОБСЛУЖВАНЕТО

- Цифрите и илюстрациите в това ръководство за потребителя са предоставени само за справка и могат да се различават от действителния изглед на изделието.
- Же да се начисли такса за администриране, ако:
  - (a) е извикан техник по ваше настояване и няма дефект в продукта (т.е. не сте прочели ръководството за потребителя)
  - (b) занесете уреда в сервизен център и няма дефект в продукта (т.е. не сте прочели ръководството за потребителя).
- Сумата за тази такса за администриране ще ви бъде съобщена, преди да се извърши каквато и да е било работа или посещение вкъщи.

# 14 СПЕЦИФИКАЦИИ И РЪКОВОДСТВО

## Спецификация

ОБЩА ЧАСТ	USB		5 V/0,5 A
	Тегло	Основно устройство на Soundbar	2,6 кг
		Субуфер (PS-WM30)	7,2 кг
	Размери (Ш x В x Д)	Основно устройство на Soundbar	1010,5 x 54,0 x 87,5 мм
		Субуфер (PS-WM30)	200,0 x 392,0 x 378,0 мм
	Диапазон на работна температура		+5 °C до +35 °C
Диапазон на работна влажност		10 % до 75 %	
УСИЛВАТЕЛ	Изходяща мощност	Основно устройство на Soundbar	30 W x 6, 6 OHM
		Субуфер (PS-WM30)	160 W, 3 OHM
Поддържани формати за възпроизвеждане			LPCM 2ch, Dolby Audio™ (поддържа Dolby® Digital), DTS
Изходна мощност на безжичното устройство	Макс. мощност на предавателя при Bluetooth връзка		100 mW при 2,4 GHz – 2,4835 GHz
	Макс. мощност на предавателя при SRD връзка		25 mW при 5,725 GHz – 5,825 GHz

### БЕЛЕЖКИ

- Samsung Electronics Co., Ltd си запазва правото да променя спецификацията без предизвестие.
- Теглото и размерите са приблизителни.
- За допълнителна информация относно храненето и потреблението на електроенергия направете справка с етикета, поставен на продукта. (Етикет: долна част на основното устройство на Soundbar)

Обща консумация на енергия в режим на готовност (W)		2,7 W
Bluetooth	Метод за деактивиране на порт	Натиснете бутона „Bluetooth POWER“ на дистанционното управление при режим „BT“.

- С настоящото Samsung Electronics декларира, че това оборудване съответства на Директива 2014/53/ЕС. Пълният текст на ЕС декларацията за съответствие можете да намерите на следния интернет адрес: <http://www.samsung.com> – отворете Поддръжка > Търсене в „Поддръжка на продуктите“ и въведете името на модела. С това оборудване може да се работи във всички държави от ЕС.





### [Правилно изхвърляне на батериите в този продукт]

#### **(Налично в страни със системи за разделно сметосъбиране)**

Това обозначение върху батерията, ръководството или опаковката, показва, че батериите в този продукт не бива да се изхвърлят с другите битови отпадъци в края на техния полезен живот. Където са маркирани, химическите символи Hg, Cd или Pb показват, че батериата съдържа живак, кадмий или олово над контролните нива в Директива 2006/66 на ЕО.

Ако батериите не се изхвърлят правилно, тези вещества могат да предизвикат увреждане на човешкото здраве или на околната среда.

За да предпазите природните ресурси и за да съдействате за многократната употреба на материалните ресурси, моля отделяйте батериите от другите видове отпадъчни продукти и ги рециклирайте посредством Вашата локална система за безплатно връщане на батерии.



### **Правилно третиране на изделието след края на експлоатационния му живот (Отпадъци, представляващи електрическо и електронно оборудване)**

#### **(Налично в страни със системи за разделно сметосъбиране)**

Този знак, поставен върху изделието, негови принадлежности или печатни материали, означава, че продуктът и принадлежностите (например зарядно устройство, слушалки, USB кабел) не бива да се изхвърлят заедно с другите битови отпадъци, когато изтече експлоатационният му живот. Отделяйте тези устройства от другите видове отпадъци и ги предавайте за рециклиране. Спазвайки това правило не излагате на опасност здравето на други хора и предпазвате околната среда от замърсяване, предизвикано от неконтролно изхвърляне на отпадъци. Освен това, подобно отговорно поведение създава възможност за повторно (екологично съобразно) използване на материалните ресурси.

Домашните потребители трябва да се свържат с търговеца на дребно, от когото са закупили изделието, или със съответната местна държавна агенция, за да получат подробни инструкции къде и кога могат да занесат тези устройства за рециклиране, безопасно за околната среда.

Корпоративните потребители следва да се свържат с доставчика си и да проверят условията на договора за покупка. Това изделие и неговите електронни принадлежности не бива да се смесват с другите отпадъци на търговското предприятие.









За информация относно ангажиментите на Samsung по отношение на околната среда и специфичните за продукта регулаторни задължения, например REACH, WEEE, батерии, посетете: [http://www.samsung.com/uk/aboutsamsung/samsungelectronics/corporatecitizenship/data\\_corner.html](http://www.samsung.com/uk/aboutsamsung/samsungelectronics/corporatecitizenship/data_corner.html)

# SIGURNOSNE INFORMACIJE

## SIGURNOSNA UPOZORENJA

DA BISTE SMANJILI OPASNOST OD ELEKTRIČNOG UDARA, NE ODSTRANJUJTE POKLOPAC (ILI POLEĐINU).

U UNUTRAŠNOSTI NEMA DIJELOVA KOJE MOŽE SERVISIRATI KORISNIK. PREPUSTITE SERVISIRANJE KVALIFICIRANOM SERVISNOM OSOBLJU.

 <b>OPREZ</b>  <b>OPASNOST OD ELEKTRIČNOG UDARA NE OTVARAJTE</b>	
	Ovaj simbol znači da je struja u unutrašnjosti visokog napona. Opasno je dolaziti u bilo kakav doticaj s unutarnjim sklopovima proizvoda.
	Ovaj simbol naznačuje da je uz uređaj priložena važna dokumentacija o njegovom radu i održavanju.
	Proizvod II. razreda: Ovaj simbol označava da nije potrebna sigurnosna veza s uzemljenjem.
	AC napon: Ovaj simbol označava da nazivni napon označen navedenim simbolom predstavlja AC napon.
	DC napon: Ovaj simbol označava da nazivni napon označen navedenim simbolom predstavlja DC napon.
	Oprez, pogledajte upute za upotrebu: Ovaj simbol upućuje korisnika da potraži dodatne informacije u pogledu sigurnosti u korisničkom priručniku.

## UPOZORENJE

- Da biste smanjili opasnost od požara ili električnog udara, ne izlažite uređaj kiši ili vlazi.

## OPREZ

- DA BISTE SPRIJEČILI ELEKTRIČNI UDAR, NAMJESTITE ŠIROKE KONTAKTE UTIKAČA U ŠIROK UTOR, UMETNUT DO KRAJA.
- Ovaj uređaj treba uvijek biti spojen na utičnicu izmjenične struje sa zaštitnim uzemljenjem.
- Da biste isključili uređaj iz struje, morate izvući utikač iz strujne utičnice. Stoga strujni utikač treba biti spreman za rad.
- Ne izlažite ovaj uređaj kapanju ili prskanju tekućina. Ne stavljajte predmete pune tekućine, poput vaza, na uređaj.
- Da biste potpuno isključili ovaj uređaj, morate izvući utikač za napajanje iz zidne utičnice. Stoga utikač mora uvijek biti lako dostupan.

# MJERE OPREZA

1. Osigurajte da napajanje izmjeničnom strujom u vašem domaćinstvu odgovara identifikacijskoj naljepnici koja se nalazi na poleđini proizvoda. Proizvod postavite vodoravno na prikladnu površinu (namještaj) s dovoljno prostora za ventilaciju 7–10 cm. Pobrinite se da ventilacijski otvori ne budu prekriveni. Ne postavljajte jedinicu na pojačala ili drugu opremu koja se grije. Ova jedinica dizajnirana je za neprekidnu uporabu. Za potpuno isključivanje jedinice izvucite strujni utikač iz zidne utičnice. Ako ne namjeravate upotrebljavati jedinicu dulje vrijeme, izvucite utikač.
2. Za vrijeme olujnog nevremena izvucite utikač za napajanje izmjeničnom strujom iz zidne utičnice. Vršni naponi zbog munja mogu oštetiti uređaj.
3. Ne izlažite uređaj izravnoj sunčevoj svjetlosti ili drugim izvorima topline. To može dovesti do pregrijavanja i kvara uređaja.
4. Zaštitite proizvod od vlage (npr. vaze) i prekomjerne topline (npr. kamin) ili od opreme koja stvara jaka magnetska ili električna polja. Isključite kabel za napajanje iz izvora napajanja izmjeničnom strujom ako jedinica neispravno radi. Proizvod nije namijenjen za industrijsku uporabu. On je namijenjen samo za osobnu uporabu. Ako su proizvod ili disk pohranjeni na niskim temperaturama, može doći do kondenzacije. Ako tijekom zime prenosite jedinicu, pričekajte oko 2 sata kako bi jedinica prije uporabe dosegla sobnu temperaturu.

5. Baterije korištene s ovim proizvodom sadržavaju kemikalije koje su štetne za okoliš. Ne odlažite baterije s otpadom kućanstva. Baterije nemojte bacati u vatru. Nemojte kratko spajati, rastavljati, ili pregrijavati baterije. U slučaju zamjene neodgovarajućim baterijama postoji opasnost od eksplozije. Baterije mijenjajte samo baterijama iste ili ekvivalentne vrste.

## O OVOM PRIRUČNIKU

Korisnički priručnik ima dva dijela: ovaj jednostavni KORISNIČKI PRIRUČNIK i detaljni POTPUNI PRIRUČNIK koji možete preuzeti.



### KORISNIČKI PRIRUČNIK

Pogledajte ovaj priručnik za sigurnosne upute, instalaciju proizvoda, komponente, povezivanje i specifikacije proizvoda.



### POTPUNI PRIRUČNIK

Možete pristupiti centru službe za korisnike skeniranjem koda QR. Kako biste vidjeli priručnik na vašem računalu ili mobilnom uređaju preuzmite ga s mrežne stranice u obliku dokumenta.

(<http://www.samsung.com/support>)

Dizajn i specifikacije mogu se promijeniti bez prethodne najave.

# SADRŽAJ

<b>01</b>	<b>Provjera Komponenti</b>	<b>2</b>
	Umetanje baterija prije upotrebe daljinskog upravljača (AA baterije X 2)	2
<b>02</b>	<b>Pregled Proizvoda</b>	<b>3</b>
	Prednja ploča / Ploča na desnoj strani uređaja Soundbar	3
	Donja ploča uređaja Soundbar	3
<b>03</b>	<b>Spajanje Uređaja Soundbar</b>	<b>4</b>
	Spajanje na dovod električne energije	4
	Spajanje uređaja Soundbar s uređajem Subwoofer	5
	– Automatsko povezivanje između subwoofera i uređaja Soundbar	5
	– Ručno povezivanje subwoofera ako automatsko povezivanje ne uspije	6
<b>04</b>	<b>Povezivanje s Vašim Televizorom</b>	<b>7</b>
	Metoda 1 Povezivanje pomoću kabela	7
	– Povezivanje pomoću optičkog kabela	7
	– Povezivanje televizora pomoću kabela HDMI	8
	Metoda 2 Bežično povezivanje	9
	– Povezivanje na televizor putem Bluetootha	9
<b>05</b>	<b>Povezivanje s Vanjskim Uređajem</b>	<b>11</b>
	Povezivanje pomoću optičkog ili analognog audio kabela (AUX)	11
	Povezivanje pomoću HDMI kabela	12
<b>06</b>	<b>Spajanje Uređaja USB</b>	<b>13</b>
	Ažuriranje Softvera	13

<b>07</b>	<b>Povezivanje s Mobilnim Uređajem</b>	<b>14</b>
	Povezivanje putem Bluetootha	14
<b>08</b>	<b>Korištenje Daljinskog Upravljača</b>	<b>15</b>
	Kako upotrebljavati daljinski upravljač	15
	Prilagođavanje glasnoće uređaja Soundbar pomoću daljinskog upravljača TV-a.	17
<b>09</b>	<b>Postavljanje Zidnog Nosača</b>	<b>18</b>
	Mjere opreza prilikom postavljanja	18
	Komponente za zidnu montažu	18
	Uklanjanje uređaja Soundbar sa zida	21
<b>10</b>	<b>Rješavanje Problema</b>	<b>22</b>
<b>11</b>	<b>Licenca</b>	<b>23</b>
<b>12</b>	<b>Obavijest o Licenci za Uporabu Softvera Otvorenog Koda</b>	<b>23</b>
<b>13</b>	<b>Važna Napomena Vezana uz Servis</b>	<b>23</b>
<b>14</b>	<b>Tehnički Podaci i Vodič</b>	<b>24</b>
	Tehnički podaci	24

# 01 PROVJERA KOMPONENTI

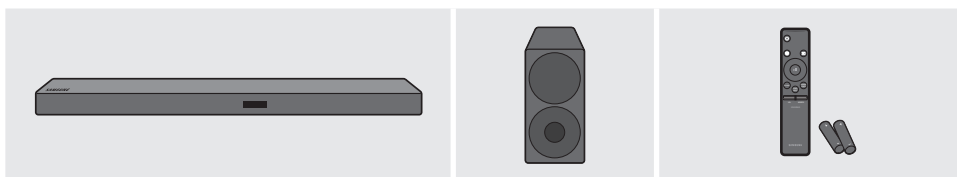

Glavna jedinica Soundbar

Subwoofer

Daljinski upravljač / Baterije

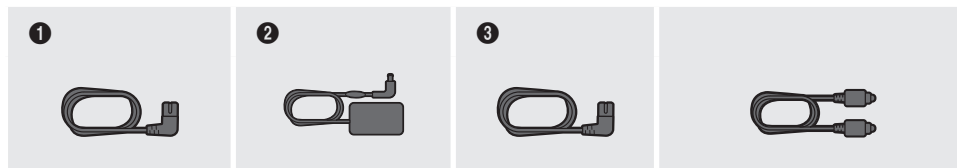

1  
Kabel za napajanje  
(Subwoofer)

2  
AC/DC adapter  
(Glavna jedinica)

3  
Kabel za napajanje  
(AC/DC adapter)

Optički kabel

- Koraci za povezivanje napajanja označeni su (1, 2, 3). Za više informacija o povezivanju napajanja pogledajte stranicu 4.
- Za komponente za postavljanje Soundbara na zid pogledajte stranicu 18.
- Micro USB za USB prilagodnik i HDMI kabeli prodaju se zasebno. Za kupnju kontaktirajte Samsungov servisni centar ili korisničku podršku.

## Umetanje baterija prije upotrebe daljinskog upravljača (AA baterije X 2)

Povucite poklopac baterije u smjeru strelice dok se u potpunosti ne otvori. Umetnite 2 AA baterije (1,5 V) usmjerene tako da im je polaritet ispravan. Povucite poklopac baterije natrag na mjesto.

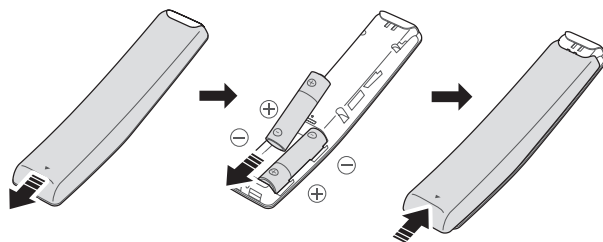

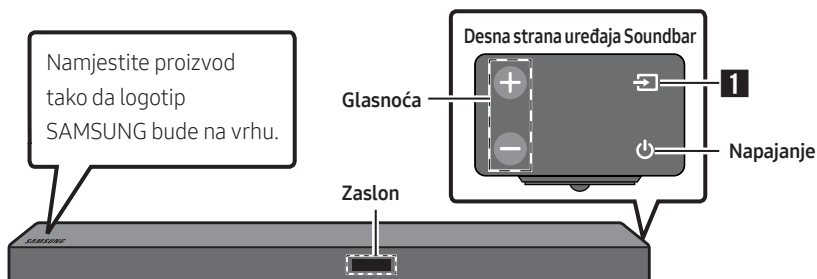

## 02 PREGLED PROIZVODA

### Prednja ploča / Ploča na desnoj strani uređaja Soundbar

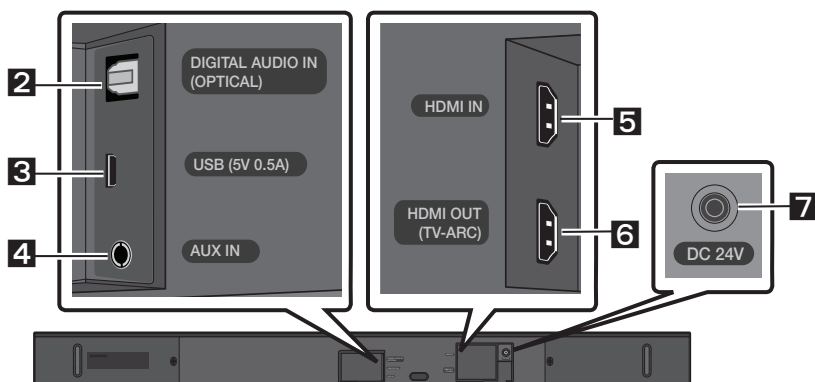

### Donja ploča uređaja Soundbar



<b>1</b>	Izvor	Odabir načina unosa izvora. ( <b>D.IN</b> / <b>AUX</b> / <b>HDMI</b> / <b>BT</b> / <b>USB</b> ) <ul style="list-style-type: none"><li>• Za uključivanje načina „<b>BT PAIRING</b>” promijenite izvor u način „<b>BT</b>”, a zatim pritisnite i držite gumb  (<b>izvor</b>) duže od 5 sekundi.</li></ul>
<b>2</b>	D.IN	Povežite na digitalni (optički) izlaz vanjskog uređaja.
<b>3</b>	USB	Povežite USB uređaj kako biste reproducirali glazbu s uređaja USB pomoću uređaja Soundbar.
<b>4</b>	AUX	Povežite na analogni izlaz vanjskog uređaja.
<b>5</b>	HDMI IN	Unosi digitalne video i audio signale istovremeno pomoću kabela HDMI. Povežite na izlaz HDMI vanjskog uređaja.
<b>6</b>	HDMI OUT	Povežite s priključkom HDMI (ARC) na televizoru.
<b>7</b>	DC 24V	Spojite AC/DC adapter. (Ulaz napajanja)

## 03 SPAJANJE UREĐAJA SOUNDBAR

### Spajanje na dovod električne energije

Upotrijebite komponente napajanja (1, 2, 3) kako biste spojili jedinice na električne utičnice sljedećim redoslijedom: **1.) Subwoofer** → **2.) Glavna jedinica Soundbar**. Pogledajte ilustracije ispod.

- Za više informacija o napajanju i potrošnji energije pogledajte naljepnicu na proizvodu.  
(Naljepnica: Podnožje glavne jedinice Soundbar)

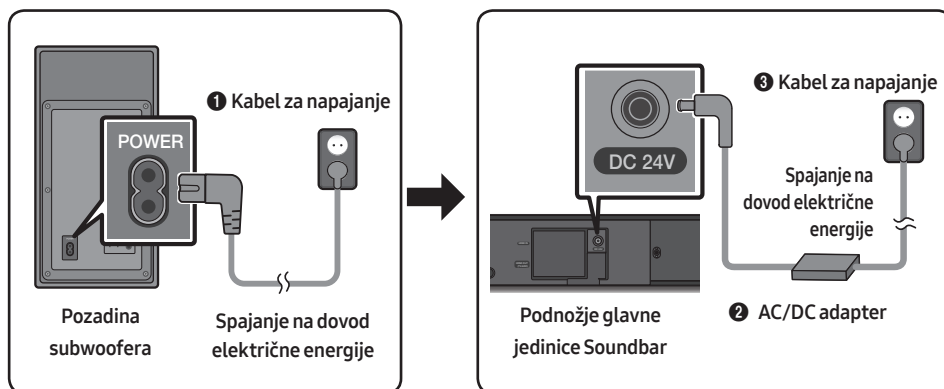

- AC/DC adapter mora stajati u ravnom položaju na stolu ili na podu. Ako stavite AC/DC adapter tako da visi s ulaznim kablom usmjerenim prema gore, voda ili drugi strani predmeti mogu ući u adapter i uzrokovati kvar.

## Spajanje uređaja Soundbar s uređajem Subwoofer

Kad je subwoofer priključen možete uživati u bogatom basu.

### Automatsko povezivanje između subwoofera i uređaja Soundbar

Kad uključite napajanje nakon priključivanja kabela za napajanje na Soundbar i subwoofer, subwoofer će se automatski povezati sa Soundbarom.

- Kada se automatsko uparivanje završi, uključuju se plavi indikatori na pozadini subwoofera.

### Indikatorska svjetla LED na stražnjoj strani Subwoofera

LED	Status	Opis	Rezolucija
Plavo	Uključeno	Uspješno povezano (normalan rad)	-
	Treperi	Obnavljanje veze	Provjerite je li kabel za napajanje na glavnoj jedinici Soundbara ispravno povezan ili malo pričekajte. (Ako se treperenje nastavi pokušajte ručno povezati subwoofer. Pogledajte stranici 6.)
Crveno	Uključeno	Pripravnost (glavna jedinica Soundbara je isključena)	Provjerite je li kabel za napajanje na glavnoj jedinici Soundbara ispravno povezan.
		Povezivanje neuspjelo	Povežite ponovno. Pogledajte upute za ručno povezivanje na stranici 6.
Crveno i plavo	Treperi	Kvar	Pogledajte informacije za kontaktiranje Samsungovog servisnog centra u priručniku.

## Ručno povezivanje subwoofera ako automatsko povezivanje ne uspije

### Provjerite prije izvršavanja ručnog povezivanja

- Provjerite jesu li kabeli napajanja za Soundbar i subwoofer pravilno spojeni.
  - Provjerite je li Soundbar uključen.
1. Pritisnite i držite **ID SET** na pozadini subwoofera najmanje 5 sekundi.  
Crveni se indikator na pozadini subwoofera isključuje, a plavi indikator treperi.

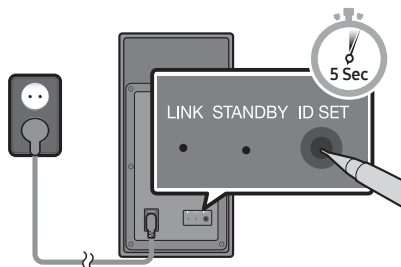

Pozadina subwoofera

2. Isključite Soundbar.
3. Pritisnite i držite gumb **VOL** na daljinskom upravljaču najmanje 5 sekundi dok je Soundbar isključen (OFF).
4. Poruka **ID SET** pojavljuje se na zaslonu Soundbara 1,3 sekunde, a zatim nestaje.

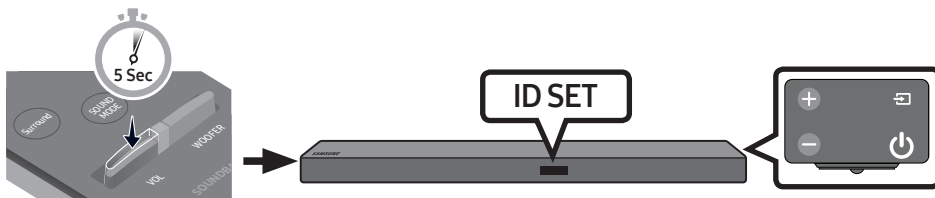

5. Uključite napajanje uređaja Soundbar pritiskom na gumb **⏻ (Napajanje)** na desnoj strani glavne jedinice ili na daljinskom upravljaču dok treperi plavi indikator na subwooferu.
6. Nakon što je veza uspješno uspostavljena plavi pokazatelj na pozadini subwoofera će prestati treperiti i neprestano će svijetliti.
  - Ako postupak povezivanja ne uspije plavi indikator će neprestano treperiti. Idite na korak 1 i počnite ispočetka.

**Povežite Samsungov bežični komplet sa stražnjim zvučnikom (SWA-8500S) s vašim zvučnikom Soundbar kako biste proširili zvuk na istinsko bežično prostorno ozvučenje (prodaje se odvojeno). Za više informacija pogledajte priručnik za Samsungov bežični komplet sa stražnjim zvučnikom.**

# 04 POVEZIVANJE S VAŠIM TELEVIZOROM

Čujte zvuk TV-a na Soundbaru pomoću žične ili bežične veze.

- Kada je povezan s odabranim televizorima Samsung, sustavom Soundbar može se upravljati daljinskim upravljačem televizora.
  - Pri uporabi optičkog kabela ovu funkciju mogu podržavati pametni televizori Samsung s funkcijom Bluetooth koji su proizvedeni 2017. godine.
  - Ova funkcija vam omogućava uporabu izbornika TV-a za prilagođavanje zvučnog polja i različitih postavki kao što su glasnoća i isključivanje zvuka.

## Metoda 1 Povezivanje pomoću kabela

### Povezivanje pomoću optičkog kabela

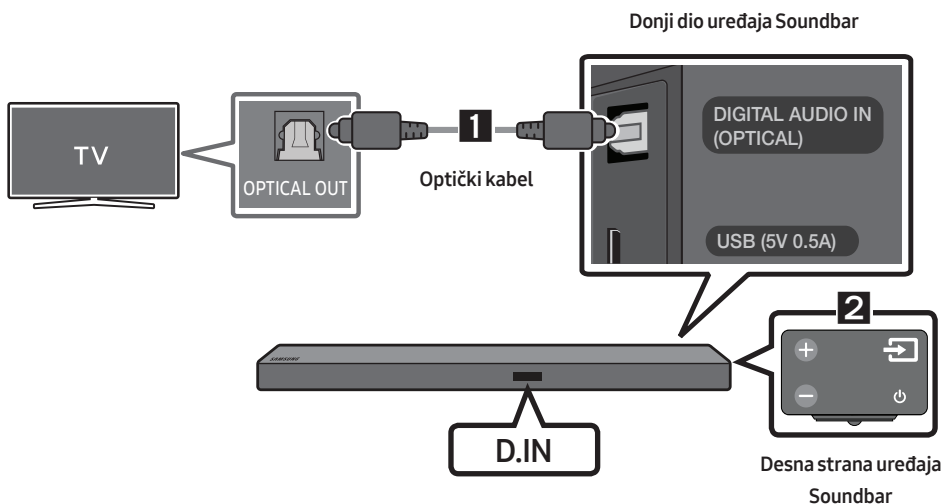

1. Spojite priključak **DIGITAL AUDIO IN (OPTICAL)** na uređaju Soundbar u priključak **OPTICAL OUT** televizora pomoću digitalnog optičkog kabela.
2. Pritisnite gumb  (**Izvor**) na ploči zdesna ili na daljinskom upravljaču, a zatim odaberite način „**D.IN**“.
  - Kad je Soundbar povezan sa Samsungovim smart TV-om iz 2017. ili kasnije, funkcija Bluetooth POWER se automatski uključuje kako bi se omogućilo upravljanje Soundbarom pomoću daljinskog upravljača televizora.  
(Za detalje o funkciji Bluetooth POWER pogledajte stranicu 16.)

## Auto Power Link

Auto Power Link automatski uključuje Soundbar kad je TV uključen.

1. Spojite Soundbar i televizor pomoću digitalnog optičkog kabela.
2. Pritisnite gumb  (**Izvor**) na ploči zdesna ili na daljinskom upravljaču, a zatim odaberite „D.IN”.
3. Pritisnite gumb **Lijevo** na daljinskom upravljaču 5 sekundi za uključivanje ili isključivanje opcije Auto Power Link.
  - Auto Power Link postavljeno je na ON prema zadanim postavkama. (Za isključivanje ove funkcije isključite Auto Power pomoću Soundbara.)
  - Ovisno o povezanom uređaju Auto Power Link možda neće raditi.
  - Ova je funkcija dostupna samo u načinu „D.IN”.



## Povezivanje televizora pomoću kabela HDMI

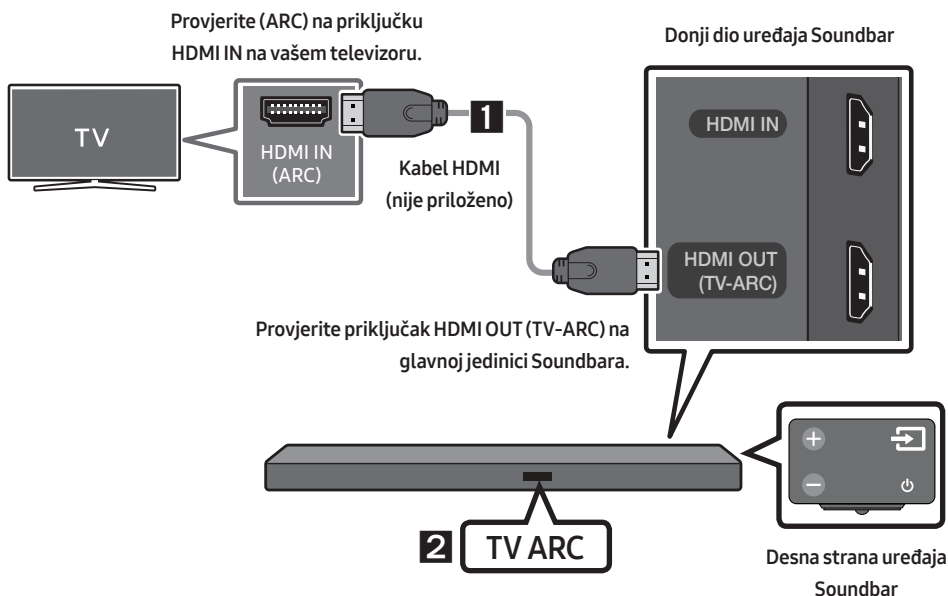

1. S uključenim Soundbarom i TV-om priključite kabel HDMI (nije priložen) kao što je prikazano na slici.
2. „TV ARC” se prikazuje u prozoru zaslona glavne jedinice Soundbar i zvuk televizora se reproducira pomoću Soundbara.
  - Ako se zvuk televizora ne čuje, pritisnite gumb  (**Izvor**) na daljinskom upravljaču na desnoj strani Soundbara kako biste promijenili način u „D.IN”. Na zaslonu se prikazuju „D.IN” i „TV ARC” u nizu i zvuk s televizora se reproducira.

- Ako se „TV ARC” ne prikazuje u prozoru zaslona glavne jedinice Soundbar, provjerite je li kabel priključen u ispravan priključak.
- Upotrijebite gumbе za prilagođavanje glasnoće na daljinskom upravljaču TV-a kako biste promijenili glasnoću na uređaju Soundbar.

## Metoda 2 Bežično povezivanje



### Povezivanje na televizor putem Bluetootha

Kad je televizor povezan pomoću Bluetootha možete čuti stereo zvuk bez gnjavaže s kabelima.

- Samo jedan televizor može biti priključen u određenom trenutku.



### Početno povezivanje

1. Pritisnite gumb  (**Izvor**) na ploči zdesna ili na daljinskom upravljaču, a zatim odaberite „BT”.
2. Promijenite „BT” u „BT PAIRING”.
  - Ako se pojavi natpis „BT READY” pritisnite i držite gumb  (**Izvor**) na ploči na desnoj strani uređaja Soundbar ili na daljinskom upravljaču dulje od 5 sekundi kako bi se prikazalo „BT PAIRING”.
3. Odaberite način Bluetooth na TV-u. (Za više informacija pogledajte korisnički priručnik TV-a.)
4. Odaberite „[AV] Samsung Soundbar Mxxx M-Series” s popisa na zaslonu televizora. Dostupni Soundbar je prikazan kao „Need Pairing” ili „Paired” na popisu uređaja Bluetootha. Za priključivanje na Soundbar odaberite poruku i uspostavite vezu.
  - Kad je televizor priključen na prednjem zaslonu Soundbara pojavljuje se [Naziv TV-a] → „BT”.
5. Sad možete slušati zvuk s televizora pomoću Soundbara.

### Ako se uređaj ne poveže

- Ako se prethodno povezan unos Soundbara (tj. „[AV] Samsung Soundbar Mxxx M-Series”) pojavi na popisu, obrišite ga.
- U načinu „BT” pritisnite i držite gumb  (**Izvor**) duže od 5 sekundi na desnoj strani Soundbara ili na daljinskom upravljaču kako biste promijenili način u „BT PAIRING”. Zatim odaberite „[AV] Samsung Soundbar Mxxx M-Series” s popisa pretraživanja na televizoru.

## Što znače statusi BT READY i BT PAIRING?

- **BT READY** : U ovom načinu možete pretraživati prethodno povezivane TV uređaje ili se povezati na uređaj Soundbar s mobilnog uređaja koji je već bio povezan.
- **BT PAIRING** : U ovom načinu možete se povezati s novim uređajem. (Dok ste u načinu „BT” pritisnite i držite gumb  (Izvor) duže od 5 sekundi na desnoj strani Soundbara ili na daljinskom upravljaču).

## NAPOMENE

- Ako vam je potreban PIN prilikom povezivanja uređaja Bluetooth upišite <0000>.
- U načinu povezivanja Bluetoothom veza će se prekinuti ako udaljenost između uređaja Soundbar i uređaja Bluetooth prijeđe 10 m.
- Uređaj Soundbar se automatski isključuje nakon 5 minuta u stanju pripravnosti.
- Moguće je da uređaj Soundbar neće ispravno izvršiti pretraživanje i spajanje na Bluetooth u sljedećim okolnostima:
  - Ako postoji snažno električno polje oko Soundbara.
  - Ako je više uređaja Bluetooth istovremeno upareno sa Soundbarom.
  - Ako je uređaj Bluetooth isključen, nije na mjestu, ili je u kvaru.
- Elektronički uređaji mogu prouzročiti radijske smetnje. Uređaji koji proizvode elektromagnetske valove moraju se držati podalje od glavne jedinice Soundbar – npr., mikrovalne pećnice, bežični LAN uređaji itd.

## Prekidanje veze između uređaja Soundbar i TV-a

Pritisnite gumb  (Izvor) na ploči zdesna ili na daljinskom upravljaču, a zatim promijenite u bilo koji način osim „BT”.

- Prekidanje veze traje jer TV mora primiti odgovor od uređaja Soundbar. (Potrebno vrijeme je različito, ovisno o modelu TV-a.)
- Da biste poništili automatsko povezivanje putem Bluetooth funkcije između sustava Soundbar i televizora, pritisnite gumb **▶II (Reprodukcija/Pauza)** Na daljinskom upravljaču na 5 sekundi u stanju „BT READY”. (Prebacivanje iz stanja Uključeno → Isključeno)

# 05 POVEZIVANJE S VANJSKIM UREĐAJEM

Povežite s vanjskim uređajem pomoću žične ili bežične mreže kako biste reproducirali zvuk vanjskog uređaja putem Soundbara.

## Povezivanje pomoću optičkog ili analognog audio kabela (AUX)

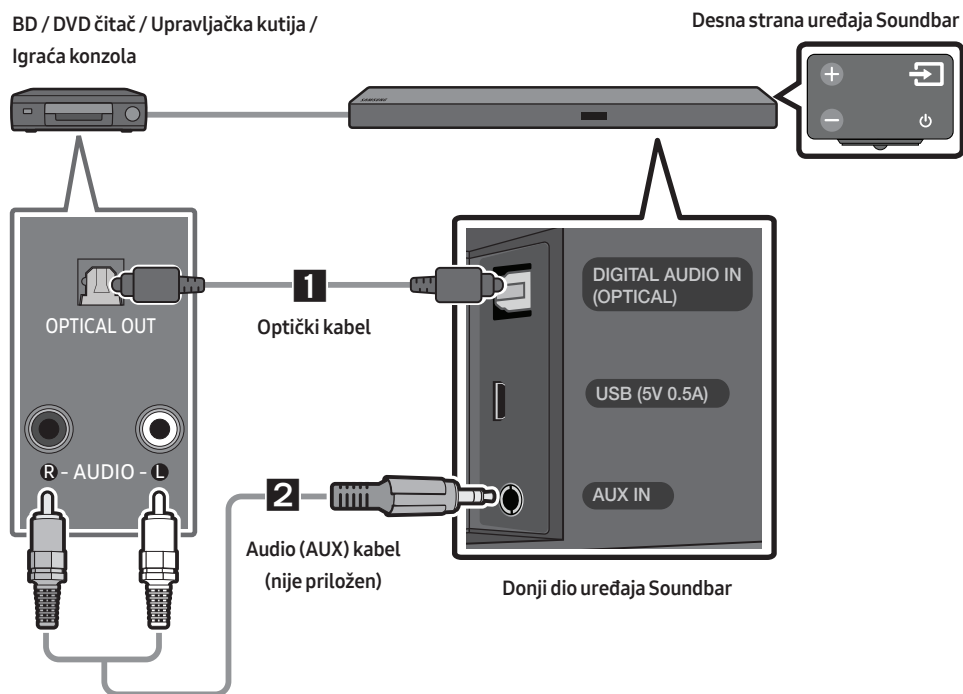

### 1 Optički kabel

- 1 Spojite priključak **DIGITAL AUDIO IN (OPTICAL)** na glavnoj jedinici u priključak OPTICAL OUT izvornog uređaja pomoću digitalnog optičkog kabela.
- 2 Odaberite način „D.IN” pritiskom na gumb  (**Izvor**) na desnoj strani ploče ili na daljinskom upravljaču.

### 2 Audio (AUX) kabel

- 1 Spojite **AUX IN** (Audio) na glavnu jedinicu u priključak AUDIO OUT izvornog uređaja pomoću audio kabela.
- 2 Odaberite način „AUX” pritiskom na gumb  (**Izvor**) na desnoj strani ploče ili na daljinskom upravljaču.

## Povezivanje pomoću HDMI kabela

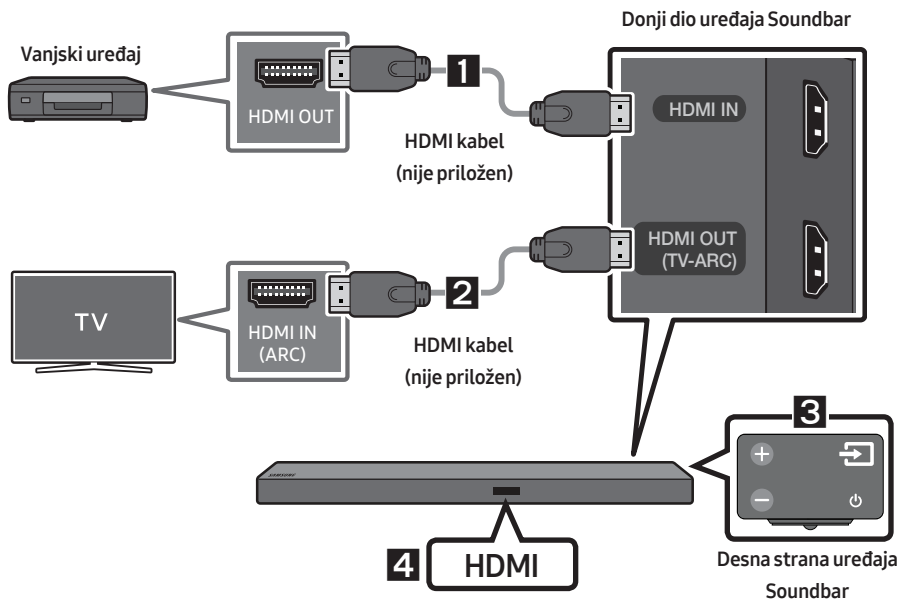

1. Spojite HDMI kabel (nije priloženo) iz priključka **HDMI IN** na pozadini proizvoda u priključak HDMI OUT na digitalnom uređaju.
2. Spojite HDMI kabel (nije priložen) iz priključka **HDMI OUT (TV-ARC)** na pozadini proizvoda u priključak HDMI IN na vašem TV-u.
3. Pritisnite gumb  (**Izvor**) na ploči zdesna ili na daljinskom upravljaču, a zatim odaberite „**HDMI**“.
4. „**HDMI**“ način prikazuje se na zaslonu uređaja Soundbar te se reproducira zvuk.

## 06 SPAJANJE UREĐAJA USB

Možete reproducirati glazbene datoteke s uređaja za pohranu USB pomoću uređaja Soundbar.

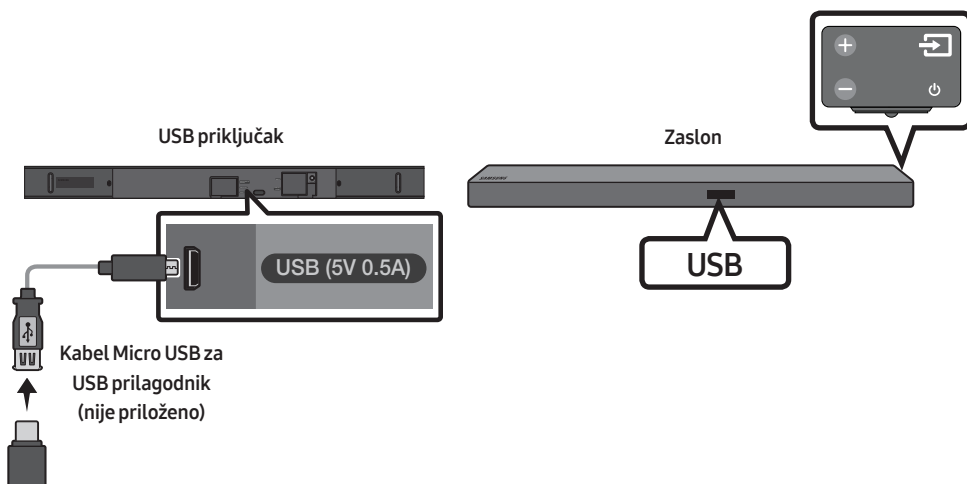

1. Spojite kabel Micro USB za USB prilagodnik s muškim priključkom Micro USB 2.0 (tip B) s jedne strane i standardnim ženskim priključkom 2.0 USB (tip A) s druge strane s Micro USB priključkom na uređaju Soundbar.
  - Kabel Micro USB za USB prilagodnik prodaje se zasebno. Za kupnju kontaktirajte Samsungov servisni centar ili korisničku podršku.
2. Spojite USB uređaj sa ženskim krajem adapterskog kabela.
3. Pritisnite gumb  (**Izvor**) na ploči zdesna ili na daljinskom upravljaču, a zatim odaberite „**USB**“.
4. „**USB**“ se pojavljuje na zaslonu.
5. Reproducirajte glazbene datoteke s uređaja za pohranu USB pomoću uređaja Soundbar.
  - Pokud není zařízení USB připojeno déle než 5 minut, zařízení Soundbar se automaticky vypne (Automatické vypnutí).

### Ažuriranje Softvera

**Samsung može pružiti ažuriranje upravljačkog softvera sustava Soundbar u budućnosti.**

Ako je ponuđeno ažuriranje, možete ažurirati opremu povezivanjem uređaja USB na kojem je pohranjeno ažuriranje s priključkom za USB na vašem uređaju Soundbar.

Za više informacija o preuzimanju dokumenata za ažuriranje pogledajte mrežnu stranicu Samsung Electronics na ([www.samsung.com](http://www.samsung.com) → Support).

Poté zadejte nebo vyberte model vašeho zařízení Soundbar, vyberte možnost Software a aplikace a potom Ke stažení. Naziv opcije može se razlikovati.

# 07 POVEZIVANJE S MOBILNIM UREĐAJEM



## Povezivanje putem Bluetootha

Kad je mobilni uređaj povezan pomoću Bluetootha možete čuti stereo zvuk bez gnjavaže s kabelima.

- Ne možete povezati više od jednog uređaja pomoću Bluetootha istovremeno.



### Početno povezivanje

1. Pritisnite gumb  (**Izvor**) na ploči zdesna ili na daljinskom upravljaču, a zatim odaberite „BT”.
2. Promijenite „BT” u „BT PAIRING”.
  - Ako se pojavi natpis „BT READY” pritisnite i držite gumb  (**Izvor**) na ploči na desnoj strani uređaja Soundbar ili na daljinskom upravljaču dulje od 5 sekundi kako bi se prikazalo „BT PAIRING”.
3. Odaberite „[AV] Samsung Soundbar Mxxx M-Series” s popisa.
  - Kad je uređaj Soundbar povezan s uređajem Bluetooth na prednjem zaslonu pojavljuje se [Naziv uređaja Bluetooth] → „BT”.
4. Reproducirajte glazbene datoteke s uređaja povezanog pomoću Bluetootha s uređajem Soundbar.

### Ako se uređaj ne poveže

- Ako se prethodno povezan unos Soundbara (tj. „[AV] Samsung Soundbar Mxxx M-Series”) pojavi na popisu, obrišite ga.
- U načinu „BT” pritisnite i držite gumb  (**Izvor**) duže od 5 sekundi na desnoj strani Soundbara ili na daljinskom upravljaču kako biste promijenili način u „BT PAIRING”. Zatim odaberite „[AV] Samsung Soundbar Mxxx M-Series” s popisa pretraživanja uređaja Bluetooth.



**Više informacija o Bluetooth povezivanju potražite u odjeljku „Povezivanje na televizor putem Bluetootha” na stranicama 9 ~ 10.**



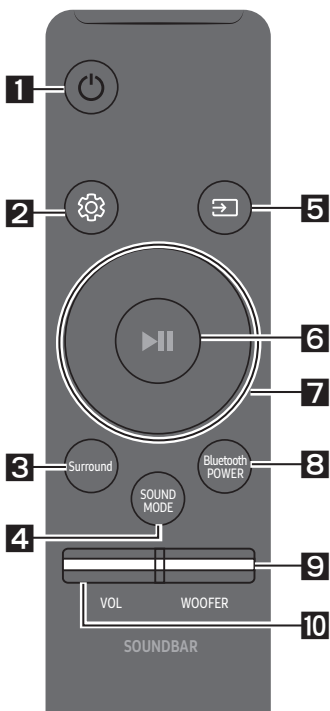

# 08 KORIŠTENJE DALJINSKOG UPRAVLJAČA

## Kako upotrebljavati daljinski upravljač



<p><b>1</b></p>	 <p>Napajanje</p>	<p>Uključuje i isključuje uređaj Soundbar.</p>
<p><b>2</b></p>	 <p>Upravljanje zvukom</p>	<p>Možete odabrati <b>TREBLE</b>, <b>BASS</b> ili <b>AUDIO SYNC</b>.</p> <ul style="list-style-type: none"> <li>• Za upravljanje glasnoćom visokih ilil dubokih tonova odaberite <b>TREBLE</b> ili <b>BASS</b> u Postavkama zvuka, a zatim namjestite glasnoću između -6~+6 pomoću gumba <b>Gore/Dolje</b>.</li> <li>• Ako video i audio između televizora i zvučnika Soundbar nisu usklađeni, u postavkama zvuka odaberite <b>AUDIO SYNC</b>, a zatim namjestite odgodu zvuka između 0~300 milisekundi pomoću gumba <b>Gore/Dolje</b>. (Osim u načinu „USB“)</li> <li>• Samo neke funkcije podržavaju značajku Sinkronizacije zvuka.</li> </ul>
<p><b>3</b></p>	 <p>Surround</p>	<p>Funkcija Surround zvuk dodaje dubinu i prostornost zvuku.</p> <p>Svaki put kada pritisnete ovaj gumb, izmjenjuju se ON i OFF.</p> <ul style="list-style-type: none"> <li>• ON : Zvuk se reproducira na svim zvučnicima.</li> <li>• OFF : Možete čuti zvuk izvornog kanala s nekoliko zvučnika.</li> </ul>

<p><b>4</b></p>	 <p>SOUND MODE</p>	<p>Možete odabrati željeni efekt zvuka odabirom <b>STANDARD</b>, <b>MUSIC</b>, <b>CLEAR VOICE</b>, <b>SPORTS</b>, ili <b>MOVIE</b>.</p> <ul style="list-style-type: none"> <li>• <b>DRC (Dynamic Range Control)</b> Omogućuje vam primjenu upravljanja dinamičkim rasponom na Dolby Digital zvuk. Ako pritisnete i držite gumb <b>SOUND MODE</b> dok ste u načinu mirovanja, DRC (Dynamic Range Control) se uključuje ili isključuje. Kad je DRC uključen glasni zvukovi su stišani. (Zvuk može biti iskrivljen.)</li> </ul>
<p><b>5</b></p>	 <p>Izvor</p>	<p>Pritisnite za odabir izvora povezanog s uređajem Soundbar.</p> <ul style="list-style-type: none"> <li>• <b>Način BT PAIRING</b> Za uključivanje načina „<b>BT PAIRING</b>“ u funkciji <b>BT</b> pritisnite i držite gumb  (<b>Izvor</b>) više od 5 sekundi. Za detalje pogledajte stranicu 14.</li> </ul>

<p><b>6</b></p>  <p>Reprodukcija/ Pauza</p>	<p>Pritisnite gumb ►   za privremeno zaustavljanje glazbene datoteke. Ako ponovno pritisnete gumb glazbena datoteka će se nastaviti reproducirati.</p>
<p><b>7</b></p>  <p>Gore/Dolje/ Lijevo/Desno</p>	 <p><b>Pritisnite označene površine za odabir Gore/Dolje/Lijevo/Desno.</b></p> <p>Pritisnite Gore/Dolje/Lijevo/Desno na gumbu za odabir ili postavljanje funkcija.</p> <ul style="list-style-type: none"> <li>• <b>Ponavljanje</b> Za uporabu funkcije Ponavljanje u načinu „USB” pritisnite gumb <b>Gore</b>.</li> <li>• <b>Preskakanje glazbe</b> Pritisnite gumb <b>Desno</b> za odabir sljedeće glazbene datoteke. Pritisnite gumb <b>Lijevo</b> za odabir prethodne glazbene datoteke.</li> <li>• <b>Anynet+ / Auto Power Link</b> Anynet+ i Auto Power Link možete uključiti ili isključiti. Anynet+ i Auto Power Link kontrolira se gumbima <b>Desno</b> i <b>Lijevo</b>. <ul style="list-style-type: none"> <li>– Anynet+ : Ako je uređaj Soundbar povezan sa Samsungovim TV-om pomoću HDMI kabela možete upravljati svojim uređajem Soundbar pomoću daljinskog upravljača Samsungovog TV-a. Pritisnite i držite gumb <b>Desno</b> 5 sekundi da biste promijenili Anynet+ na ON i OFF.</li> <li>– Auto Power Link : Ako je spojen s vašim televizorom preko digitalnog optičkog kabela, Soundbar se može automatski uključiti kada uključite televizor. Pritisnite i držite gumb <b>Lijevo</b> 5 sekundi kako biste promijenili Auto Power Link na ON i OFF.</li> <li>– Anynet+ / Auto Power Link postavljeno je na ON prema zadanim postavkama.</li> </ul> </li> </ul>
<p><b>8</b></p>  <p>Bluetooth POWER</p>	<p>Pritisnite kako biste uključili ili isključili funkciju Bluetooth POWER. Kad je značajka Bluetooth POWER uključena, pojavljuje se natpis „ON-BLUETOOTH POWER” na zaslonu uređaja Soundbar.</p> <ul style="list-style-type: none"> <li>• <b>Značajka Bluetooth POWER</b> : Ako je uređaj Soundbar u načinu mirovanja i značajka Bluetooth POWER je uključena, kad uključite prethodno povezani Bluetooth uređaj Soundbar će se automatski uključiti i povezati s uređajem pomoću Bluetootha.</li> <li>• Ako ponovno pritisnete gumb <b>Bluetooth POWER</b> za isključivanje značajke BT, na zaslonu se pojavljuje natpis „OFF-BLUETOOTH POWER”.</li> <li>• Kad je način „D.IN” uključen i Soundbar je povezan sa Samsungovim smart TV-om u prodaji nakon 2017., Soundbarom se može upravljati pomoću daljinskog upravljača televizora. U ovom načinu ne možete isključiti Bluetooth POWER.</li> </ul>

<p><b>9</b></p>  <p><b>WOOFER</b></p>	 <p>Gurnite gumb prema gore ili prema dolje za namještanje glasnoće subwoofera na -12 ili od -6 do +6. Pritiskom na gumb glasnoća subwoofera vraća se na razinu 0.</p>
<p><b>10</b></p>  <p><b>VOL</b></p>	 <p>Gurnite gumb prema dolje ili prema gore za namještanje glasnoće.</p> <ul style="list-style-type: none"> <li>• <b>Isključi zvuk</b> Pritisnite gumb <b>VOL</b> za isključivanje zvuka. Pritisnite ga ponovo kako biste uključili zvuk.</li> </ul>

## Prilagođavanje glasnoće uređaja Soundbar pomoću daljinskog upravljača TV-a.

Upotrijebite izbornik televizora za namještanje zvučnika televizora na Samsungovom TV-u na vanjske zvučnike. (Za više informacija pogledajte korisnički priručnik TV-a.)

- Nakon instaliranja uređaja Soundbar možete prilagoditi njegovu glasnoću pomoću IC daljinskog upravljača koji ste dobili uz Samsung TV. (Ako ne želite iskoristiti ovu mogućnost, kad je Soundbar uključen pritisnite i držite gumb **Surround** 5 sekundi. „OFF-TV REMOTE” pojavljuje se na zaslonu Soundbara i funkcija se isključuje.)  
Kako biste prilagodili glasnoću pomoću daljinskog upravljača Samsungovog TV-a pritisnite i držite gumb **Surround** duže od 5 sekundi dok se na zaslonu ne pojavi „SAMSUNG-TV REMOTE”.
  - Svaki put kad se gumb **Surround** drži 5 sekundi, način se mijenja sljedećim redoslijedom: „SAMSUNG-TV REMOTE” (zadani način) → „OFF-TV REMOTE” → „ALL-TV REMOTE”.
- Za prilagođavanje glasnoće Soundbara pomoću daljinskog upravljača koji ste dobili s TV-om drugog proizvođača, uključite Soundbar, pritisnite i držite gumb **Surround** 5 sekundi („OFF-TV REMOTE” se pojavljuje na zaslonu Soundbara), pustite gumb **Surround**, a zatim ponovno pritisnite i držite gumb **Surround** duže od 5 sekundi. (Na zaslonu uređaja Soundbar pojavljuje se poruka „ALL-TV REMOTE”).
  - Ova mogućnost možda nije dostupna, ovisno o daljinskom upravljaču.
  - Za proizvođače koji podržavaju ovu mogućnost pogledajte POTPUNI PRIRUČNIK ([www.samsung.com/support](http://www.samsung.com/support)).
  - Ova mogućnost upravljanja jačinom zvuka radi isključivo s IR daljinskim upravljačima televizora. Ne radi s Bluetooth daljinskim upravljačima (upravljačima za koje je potrebno uparivanje).

# 09 POSTAVLJANJE ZIDNOG NOSAČA

## Mjere opreza prilikom postavljanja

- Postavite isključivo na okomiti zid.
- Ne postavljajte na mjesto s visokom temperaturom ili vlažnosti.
- Provjerite je li zid dovoljno čvrst za podržavanje težine proizvoda. Ako nije, ojačajte zid ili odaberite drugo mjesto za postavljanje.
- Kupite i upotrijebite vijke za učvršćivanje koji odgovaraju vrsti zida (gipsani, željezni, drveni itd.)  
Ako je moguće postavite vijke nosača u nosače zida.
- Kupite vijke za postavljanje na zid u skladu s vrstom i debljinom zida na koji želite postaviti Soundbar.
  - Promjer: M5
  - Dužina: preporučuje se L 35 mm ili duža
- Spojite kabele s uređaja na vanjske uređaje prije nego što postavite Soundbar na zid.
- Uređaj treba biti isključen i odspojen iz napajanja prije nego ga postavite. U suprotnom, može dovesti do strujnog udara.

## Komponente za zidnu montažu



Vodilica zidnog nosača



Vijak držača  
(2 komada)



Vijak (2 komada)

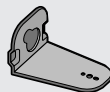

Zidni nosač L

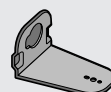

Zidni nosač D

1. Stavite **Vodilicu zidnog nosača** na zid.
  - **Vodilicu zidnog nosača** mora biti u ravni.
  - Ako je vaš televizor postavljen na zid, postavite Soundbar barem 5 cm ispod televizora.

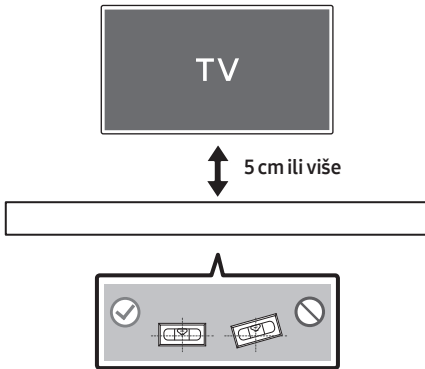

2. Poravnajte **Središnju liniju** predloška papira sa sredinom televizora (ako postavljate Soundbar ispod televizora), a zatim postavite **Vodilicu zidnog nosača** na zid pomoću trake.
  - Ako ne postavljate ispod televizora, postavite **Središnju liniju** u sredinu područja za postavljanje.

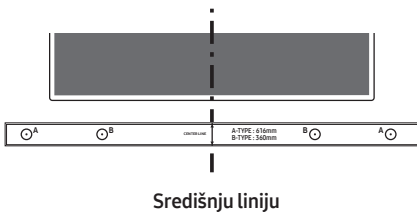

3. Gurnite vrh olovke kroz sredinu slika **A-TYPE** na svakoj strani Vodilice kao oznaku otvora za potporne vijke, a zatim uklonite **Vodilicu zidnog nosača**.

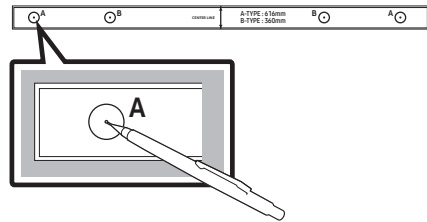

4. Pomoću svrdla odgovarajuće veličine izbušite otvor u zidu na svakoj oznaci.
  - Ako oznake ne odgovaraju položajima usadnih vijaka, provjerite jeste li umetnuli odgovarajuće tiple u otvore prije umetanja potpornih vijaka. Ako ste upotrijebili tiple, provjerite jesu li otvori koje ste izbušili dovoljno veliki za te tiple.
5. Gurnite vijak (nije priložen) kroz svaki **Nosivi vijak**, a zatim čvrsto zategnite svaki vijak u otvor potpornog vijka.

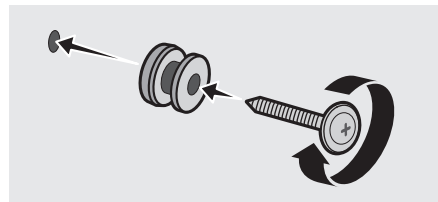

6. Upotrijebite dva **Vijka** (M4 x L12) za pričvršćivanje **Zidni nosač L i D** na dno uređaja Soundbar.
- Za ispravno postavljanje obavezno osigurajte da su udubine na uređaju Soundbar u ravni sa otvorima na nosaču.

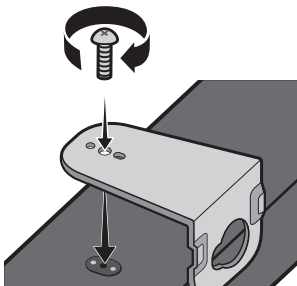

- Prilikom sastavljanja provjerite nalaze li se vješajući dijelovi **Zidnih nosača** iza pozadine uređaja Soundbar.

**Stražnja strana uređaja Soundbar**

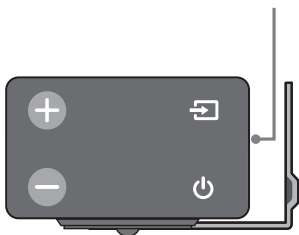

**Desni kraj uređaja Soundbar**

- Lijevi i desni nosač imaju različite oblike. Postavite ih ispravno.



**Zidni nosač D**

**Zidni nosač L**

7. Montirajte Soundbar s priloženim **Zidnim nosačem** tako da objesite **Zidnim nosačem** na **Nosive vijke** na zidu.

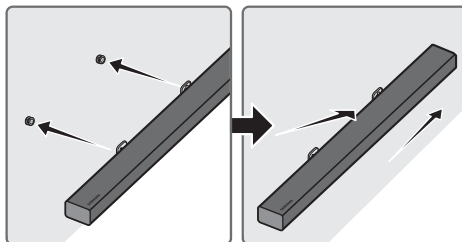

- Lagano nakosite Soundbar kako biste umetnuli glave oba **Nosiva vijka** u otvore **Zidni nosač**. Gurnite Soundbar u smjeru strelice kako biste osigurali da su obje strane čvrsto pričvršćene.

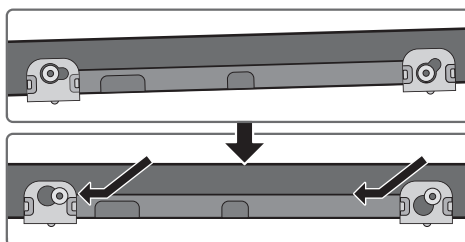

## Uklanjanje uređaja Soundbar sa zida

1. Za odvajanje uređaja Soundbar sa zidnog nosača, gurnite ga u smjeru strelice, blago ga nagnite prema gore, a zatim ga povucite od zida kako je prikazano.

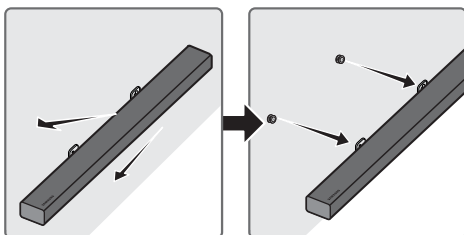

- Nemojte se pridržavati za postavljenu jedinicu i izbjegavajte udaranje ili ispuštanje jedinice.
- Dobro učvrstite jedinicu na zid kako ne bi pala. Ako jedinica padne, može izazvati ozljedu ili oštetiti proizvod.
- Kad je jedinica postavljena na zid pazite da djeca ne povlače priključne kabele jer to može dovesti do pada.
- Za optimalnu učinkovitost zidnog držača postavite sustav zvučnika barem 5 cm ispod televizora ako je televizor postavljen na zid.
- Zbog vaše sigurnosti, ako ne postavljate jedinicu na zid, postavite je na sigurnu, ravnu površinu s koje neće pasti.

# 10 RJEŠAVANJE PROBLEMA

Prije traženja pomoći provjerite sljedeće.

## Jedinica se ne uključuje.

### Je li kabel za napajanje priključen u utičnicu?

- Spojite kabel za napajanje s utičnicom.

## Funkcija ne radi kad se pritisne gumb.

### Ima li statičkog elektriciteta u zraku?

- Odspojite kabel za napajanje i ponovno ga spojite.

## Dolazi do prekida zvuka u načinu BT.

- Pogledajte odjeljke za povezivanje pomoću Bluetootha na stranicama 9 i 14.

## Zvuk se ne proizvodi.

### Je li uključena funkcija Mute (Isključi zvuk)?

- Pritisnite gumb **VOL** za isključivanje funkcije.

### Je li glasnoća postavljena na minimum?

- Prilagodite glasnoću.

## Daljinski upravljač ne radi.

### Jesu li baterije ispražnjene?

- Zamijenite novim baterijama.

### Je li udaljenost između daljinskog upravljača i glavne jedinice Soundbar prevelika?

- Premjestite daljinski upravljač bliže glavnoj jedinici Soundbar.

## Crvena lampica LED na subwooferu treperi i subwoofer ne proizvodi zvuk.

### Ovaj se problem može pojaviti ako subwoofer nije spojen s glavnom jedinicom Soundbar.

- Pokušajte ponovno povezati svoj subwoofer. (Pogledajte stranicu 5.)

## Subwoofer značajno zuji i vibrira.

### Pokušajte prilagoditi vibraciju svog subwoofera.

- Pritisnite gumb **WOOFER** prema gore ili dolje na vašem daljinskom upravljaču kako biste prilagodili glasnoću subwoofera. (između -12, -6 ~ +6).

## 11 LICENCA

---



Manufactured under license from Dolby Laboratories. Dolby, Dolby Audio, Pro Logic, and the double-D symbol are trademarks of Dolby Laboratories.

---



For DTS patents, see <http://patents.dts.com>. Manufactured under license from DTS Licensing Limited. DTS, the Symbol, DTS in combination with the Symbol, and DTS Digital Surround are registered trademarks or trademarks of DTS, Inc. in the United States and/or other countries. © DTS, Inc. All Rights Reserved.

---



The terms HDMI and HDMI High-Definition Multimedia Interface, and the HDMI Logo are trademarks or registered trademarks of HDMI Licensing LLC in the United States and other countries.

---

## 12 OBAVIJEST O LICENCI ZA UPORABU SOFTVERA OTVORENOG KODA

Za slanje upita i zahtjeva u vezi otvorenih izvora obratite se tvrtki Samsung putem e-pošte ([oss.request@samsung.com](mailto:oss.request@samsung.com)).

## 13 VAŽNA NAPOMENA VEZANA UZ SERVIS

- Slike u ovom korisničkom priručniku služe kao samo kao referenca i mogu se razlikovati od stvarnog izgleda proizvoda.
- Moguća je naplata administrativne pristojbe u slučaju
  - (a) poziva inženjera na vaš zahtjev, a nema oštećenja na proizvodu (tj. ako niste pročitali korisnički priručnik)
  - (b) da donesete jedinicu na popravak u servis, a nema oštećenja na proizvodu (tj. ako niste pročitali korisnički priručnik)
- S visinom administrativne pristojbe bit ćete upoznati prije poduzimanja bilo kakvih radnji ili kućnog posjeta.

# 14 TEHNIČKI PODACI I VODIČ

## Tehnički podaci

OPĆENITO	USB		5V/0,5A
	Težina	Glavna jedinica Soundbar	2,6 kg
		Subwoofer (PS-WM30)	7,2 kg
	Dimenzije (Š x V x D)	Glavna jedinica Soundbar	1010,5 x 54,0 x 87,5 mm
		Subwoofer (PS-WM30)	200,0 x 392,0 x 378,0 mm
	Raspon radne temperature		+5°C do +35°C
Raspon vlažnosti		10 % ~ 75 %	
POJAČALO	Nazivna izlazna snaga	Glavna jedinica Soundbar	30W x 6, 6 ohm
		Subwoofer (PS-WM30)	160W, 3 ohm
Podržani formati za reprodukciju			LPCM 2ch, Dolby Audio™ (podržava Dolby® Digital), DTS
Izlazna snaga bežičnog uređaja	Maks. snaga BT odašiljača		100mW pri 2,4GHz – 2,4835GHz
	Maks. snaga SRD odašiljača		25mW pri 5,725GHz – 5,825GHz

### NAPOMENE

- Samsung Electronics Co., Ltd pridržava pravo promjene specifikacija bez prethodne obavijesti.
- Težina i dimenzije su približni.
- Za više informacija o napajanju i potrošnji energije pogledajte naljepnicu na proizvodu.  
(Oznaka : Podnožje Glavne Jedinice Soundbar)

Ukupna potrošnja energije u stanju mirovanja (W)		2,7W
Bluetooth	Način isključivanja ulaza	Pritisnite gumb „Bluetooth POWER” na daljinskom upravljaču kada je u načinu rada „BT”.

- Tvrtka Samsung Electronics ovime izjavljuje da je ovaj proizvod usklađen sa zahtjevima Direktive 2014/53/EU.  
Potpuni tekst Izjave o usklađenosti sa zahtjevima EU-a dostupan je na sljedećoj web-adresi: <http://www.samsung.com>, idite na Podrška > Pretraživanje podrške za proizvod i unesite naziv modela.  
Ova oprema smije se upotrebljavati u svim zemljama EU-a.





### [Ispravno odlaganje baterija iz ovog proizvoda]

#### **(Primjenjivo Primjenjuje se u zemljama s posebnim sustavima za prikupljanje otpada)**

Ova oznaka na bateriji, priručniku ili pakiranju ukazuje na to da se istrošene baterije iz ovog proizvoda ne smiju odlagati s ostalim kućanskim otpadom. Kemijski simboli Hg, Cd ili Pb označuju da baterija sadrži živu, kadmij ili olovo u količinama višim od referentnih razina navedenih u dokumentu Europske unije "EC Directive 2006/66". Ukoliko baterije nisu ispravno odložene, navedene tvari mogu narušiti zdravlje ljudi ili naštetiti okolišu.

Radi zaštite prirodnih resursa i promicanja ponovne upotrebe materijala, molimo vas da odvojite baterije od ostalih vrsta otpada i reciklirajte ih putem lokalnog, besplatnog sustava za odlaganje baterija.



### Ispravno odlaganje proizvoda (Električni i elektronički otpad)

#### **(Primjenjivo Primjenjuje se u zemljama s posebnim sustavima za prikupljanje otpada)**

Ova oznaka na proizvodu, dodatnoj opremi ili u literaturi ukazuje na to da se proizvod i njegova elektronička oprema (npr., punjač, slušalice, USB kabel) ne bi trebali odlagati s ostalim kućanskim otpadom na kraju radnog vijeka. Da biste spriječili moguću štetu za okoliš ili ljudsko zdravlje nekontroliranim odlaganjem otpada, odvojite ovaj predmet od ostalih vrsta otpada i odgovorno reciklirajte kako biste promicali održivu ponovnu upotrebu materijalnih resursa.

Korisnici u kućanstvima trebali bi kontaktirati prodavača kod kojega su kupili proizvod ili ured lokalne vlasti za pojedinosti o tome gdje i kako se ovaj predmet može odnijeti kako bi recikliranje bilo sigurno za okoliš.

Korisnici u tvrtkama trebaju kontaktirati dobavljača i provjeriti uvjete i odredbe kupovnog ugovora. Ovaj proizvod i njegova elektronička oprema ne smije se miješati s drugim komercijalnim otpadom.

Informacije o obvezama tvrtke Samsung u pogledu zaštite okoliša i određenim zakonskim obvezama u vezi s proizvodom, npr. REACH, WEEE, baterije, možete potražiti na adresi:

[http://www.samsung.com/uk/aboutsamsung/samsungelectronics/corporatecitizenship/data\\_corner.html](http://www.samsung.com/uk/aboutsamsung/samsungelectronics/corporatecitizenship/data_corner.html)

# BEZPEČNOSTNÍ INFORMACE

## BEZPEČNOSTNÍ VAROVÁNÍ

ABYSTE PŘEDEŠLI RIZIKU ÚRAZU ELEKTRICKÝM PROUDEM, NEODNÍMEJTE ZADNÍ KRYT PŘÍSTROJE.

UVNITŘ PŘÍSTROJE NEJSOU ŽÁDNÁ SERVISNÍ MÍSTA. OPRAVU SVĚŘTE KVALIFIKOVANÉMU SERVISNÍMU TECHNIKOVÍ.

## VAROVÁNÍ

- Tento přístroj musí být vždy připojen k síťové zásuvce, která je řádně uzemněna.

## VÝSTRAHA

- ABYSTE PŘEDEŠLI RIZIKU ÚRAZU ELEKTRICKÝM PROUDEM, ZASUŇTE ŠIROKOU ČÁST VIDLICE SÍŤOVÉ ZÁSTRČKY DO ŠIROKÉHO VÝŘEZU AŽ NA DORAZ.
- Tento přístroj musí být vždy připojen k síťové zásuvce, která je řádně uzemněna.
- Pro odpojování přístroje od sítě je třeba odpojit síťový napájecí kabel ze síťové zástrčky, a z tohoto důvodu musí být tato zástrčka snadno přístupná.
- Nevystavujte tento přístroj kapající nebo stříkající vodě. Neumistujte na přístroj nádoby naplněné kapalinou, například vázy.
- Pro úplné vypnutí přístroje je nutné vytáhnout napájecí zásuvku ze zástrčky. Napájecí zásuvka proto musí být vždy dobře přístupná.

<b>VÝSTRAHA</b> RIZIKO ÚRAZU ELEKTRICKÝM PROUDEM. NEOTEVÍREJTE!	
	Tento symbol znamená, že součásti uvnitř jsou pod vysokým napětím. Jakýkoli kontakt s vnitřní částí přístroje je nebezpečný.
	Tento symbol označuje, že k tomuto přístroji byla přiložena důležitá dokumentace týkající se provozu a údržby.
	Výrobek třídy II: Tento symbol indikuje, že zařízení nevyžaduje ochranné elektrické uzemnění.
	Střídavé napětí (AC): Tento symbol indikuje, že jmenovité napětí označené tímto symbolem je střídavé napětí.
	Stejnoseměrné napětí (DC): Tento symbol indikuje, že jmenovité napětí označené tímto symbolem je stejnosměrné napětí.
	Upozornění, nahlédněte do pokynů k použití: Tento symbol radí uživateli, aby nahlédl do uživatelské příručky, kde najde další informace související s bezpečností.

# BEZPEČNOSTNÍ OPATŘENÍ

1. Ujistěte se, že zásuvky střídavého proudu ve vašem domě odpovídají údajům na identifikačním štítku umístěném na zadní straně přístroje.  
Přístroj instalujte ve vodorovné poloze na vhodný podklad (např. nábytek) s dostatečným prostorem okolo pro větrání 7 – 10 cm. Neblokujte ventilační otvory.  
Neumísťujte přístroj na zesilovače ani jiná zařízení, která se mohou zahřívat. Přístroj je navržen pro nepřetržitě používání.  
Pro úplné vypnutí přístroje odpojte napájecí zástrčku od zásuvky. Pokud se chystáte přístroj delší dobu nepoužívat, odpojte jej od zásuvky.
2. Během bouřky odpojte zástrčku napájecího kabelu ze zásuvky elektrorozvodné sítě.  
Napětové špičky způsobené blesky by mohly přístroj poškodit.
3. Přístroj nevystavujte přímému slunečnímu světlu nebo jiným zdrojům tepla. Hrozí přehřátí a následná porucha přístroje.
4. Přístroj chraňte před vlhkostí (např. vázy) a horkem (např. krb) a neumísťujte jej do blízkosti zdrojů silných magnetických nebo elektrických polí. V případě poruchy přístroje odpojte napájecí kabel od elektrorozvodné sítě. Přístroj není určen k průmyslovému využití. Používejte jej pouze pro osobní účely.  
Pokud byl přístroj uložen v chladném prostředí, může dojít ke kondenzaci. Při přepravě přístroje v zimním období počkejte před jeho opětovným použitím přibližně 2 hodiny, než získá pokojovou teplotu.

5. Baterie používaná v tomto přístroji obsahuje chemikálie, které mohou poškodit životní prostředí. Nevyhazujte použité baterie do běžného domovního odpadu. Nevyhazujte baterie do ohně. Nezkratujte, nerozebírejte nebo nepřehřívejte baterie. V případě nesprávné výměny baterie hrozí riziko výbuchu. Baterii vyměňujte pouze za baterii stejného typu.

## O PŘÍRUČCE

Uživatelská příručka má dvě části: tato UŽIVATELSKÁ PŘÍRUČKA v tištěné podobě a podrobná KOMPLETNÍ PŘÍRUČKA, kterou si můžete stáhnout.



### UŽIVATELSKÁ PŘÍRUČKA

Tato příručka obsahuje bezpečnostní pokyny, informace o instalaci výrobku, součástech, připojeních a specifikaci výrobku.



### KOMPLETNÍ PŘÍRUČKA

Po naskenování QR kódu můžete získat přístup do střediska zákaznické podpory. Chcete-li si tuto příručku zobrazit na svém počítači nebo mobilním telefonu, stáhněte si ji z webu ve formátu dokumentu.  
(<http://www.samsung.com/support>)

Změny konstrukce a specifikace bez předchozího upozornění jsou vyhrazeny.

# OBSAH

<b>01</b>	<b>Kontrola součástí</b>	<b>2</b>
	Vložení baterií do dálkového ovladače (2 tužkové baterie AA)	2
<b>02</b>	<b>Popis výrobku</b>	<b>3</b>
	Přední panel / pravý panel zařízení Soundbar	3
	Dolní panel zařízení Soundbar	3
<b>03</b>	<b>Připojení zařízení Soundbar</b>	<b>4</b>
	Připojení napájení	4
	Připojení zařízení Soundbar k subwooferu	5
	– Automatické propojení subwooferu se zařízením Soundbar	5
	– Ruční připojení subwooferu při selhání automatického připojení	6
<b>04</b>	<b>Připojení k televizoru</b>	<b>7</b>
	Metoda 1: Připojení pomocí kabelu	7
	– Připojení pomocí optického kabelu	7
	– Připojení televizoru pomocí kabelu HDMI	8
	Metoda 2: Bezdrátové připojení	9
	– Připojení televizoru přes Bluetooth	9
<b>05</b>	<b>Připojení externího zařízení</b>	<b>11</b>
	Připojení pomocí optického či analogového audio kabelu (AUX)	11
	Připojení pomocí kabelu HDMI	12
<b>06</b>	<b>Připojení zařízení USB</b>	<b>13</b>
	Aktualizace softwaru	13

<b>07</b>	<b>Připojení mobilního zařízení</b>	<b>14</b>
	Připojení přes Bluetooth	14
<b>08</b>	<b>Používání dálkového ovladače</b>	<b>15</b>
	Jak používat dálkový ovladač	15
	Nastavení hlasitosti zařízení Soundbar pomocí dálkového ovladače	17
<b>09</b>	<b>Instalace sady pro upevnění na stěnu</b>	<b>18</b>
	Bezpečnostní opatření při montáži	18
	Součásti pro upevnění na stěnu	18
	Sejmutí zařízení Soundbar ze stěny	21
<b>10</b>	<b>Řešení problémů</b>	<b>22</b>
<b>11</b>	<b>Licence</b>	<b>23</b>
<b>12</b>	<b>Poznámka k licenci otevřeného softwaru</b>	<b>23</b>
<b>13</b>	<b>Důležité upozornění k servisu</b>	<b>23</b>
<b>14</b>	<b>Technické údaje a další informace</b>	<b>24</b>
	Technické údaje	24

# 01 KONTROLA SOUČÁSTÍ

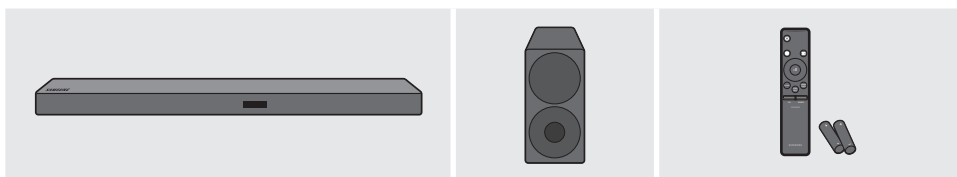

Hlavní jednotka Soundbar

Subwoofer

Dálkový ovladač / baterie

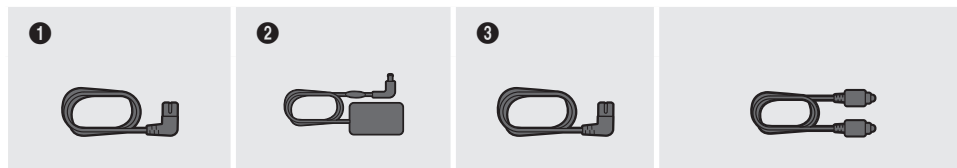

1



Napájecí kabel  
(Subwoofer)

2



AC/DC adaptér  
(Hlavní jednotka)

3



Napájecí kabel  
(AC/DC adaptér)



Optický kabel

- Pořadí pro připojení jednotlivých součástí napájení je označeno čísly **(1, 2, 3)**. Další informace o připojení napájení najdete na straně 4.
- Součásti pro upevnění zařízení Soundbar na stěnu najdete na straně 18.
- Adaptér z microUSB–USB a kabely HDMI se prodávají samostatně. Chcete-li si jej zakoupit, obraťte se na servisní středisko společnosti Samsung nebo na oddělení péče o zákazníky společnosti Samsung.

## Vložení baterií do dálkového ovladače (2 tužkové baterie AA)

Sundejte kryt baterií ve směru šipky. Do ovladače vložte 2 baterie AA (1,5 V) s ohledem na správnou polaritu. Zasuňte kryt baterií zpět na místo.

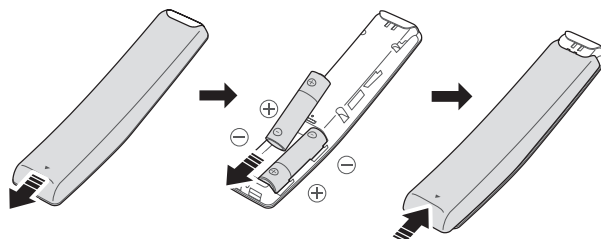

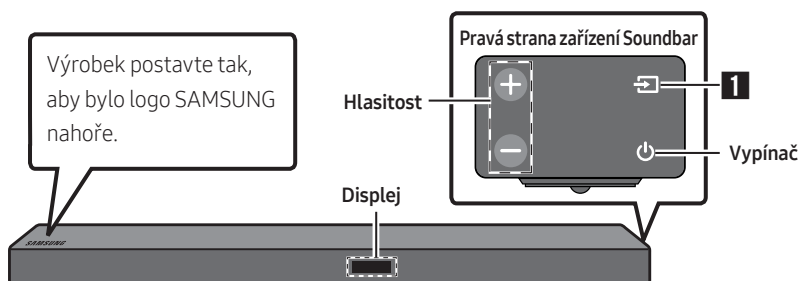

## 02 POPIS VÝROBKU

### Přední panel / pravý panel zařízení Soundbar

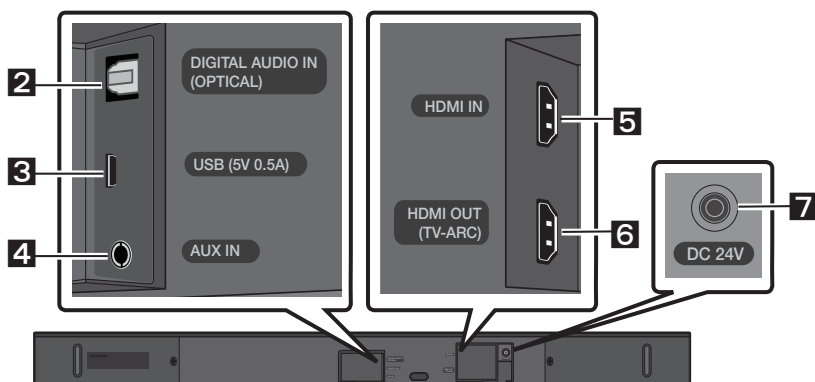

### Dolní panel zařízení Soundbar



<b>1</b>	Zdroj	Slouží k výběru režimu vstupního zdroje. ( <b>D.IN</b> / <b>AUX</b> / <b>HDMI</b> / <b>BT</b> / <b>USB</b> ) • Chcete-li zapnout režim „ <b>BT PAIRING</b> “, změňte zdroj na režim „ <b>BT</b> “ a stiskněte a déle než 5 sekund podržte tlačítko  ( <b>Zdroj</b> ).
<b>2</b>	D.IN	Slouží k připojení k digitálnímu (optickému) výstupu externího zařízení.
<b>3</b>	USB	Slouží k připojení zařízení USB, ze kterého můžete přehrávat hudební soubory prostřednictvím zařízení Soundbar.
<b>4</b>	AUX	Slouží k připojení k analogovému výstupu externího zařízení.
<b>5</b>	HDMI IN	Umožňuje současné vysílání signálů digitálního videa a zvuku přes kabel HDMI. Slouží k připojení k výstupu HDMI externího zařízení.
<b>6</b>	HDMI OUT	Slouží k připojení ke konektoru HDMI (ARC) na televizoru.
<b>7</b>	DC 24V	Slouží k připojení napájecího AC/DC adaptéru. (Vstup napájení)

# 03 PŘIPOJENÍ ZAŘÍZENÍ SOUNDBAR

## Připojení napájení

Pomocí součástí napájení (❶, ❷, ❸) zapojte jednotky do elektrických zásuvek v následujícím pořadí:

**1.) Subwoofer → 2.) Hlavní jednotka Soundbar.** Viz následující obrázky.

- Další informace týkající se požadovaného napájení a spotřeby energie naleznete na štítku výrobku. (Štítek: Spodní strana hlavní jednotky Soundbar)

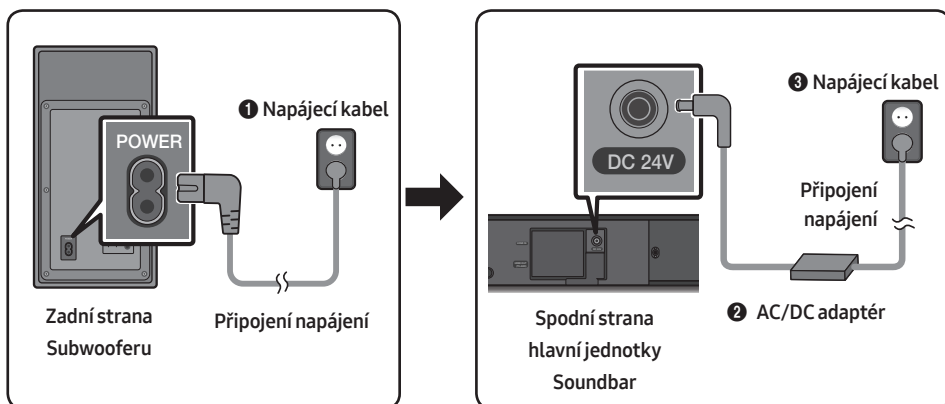

- Zajistěte, aby byl AC/DC adaptér umístěn na stole nebo na podlaze. Pokud AC/DC adaptér umístíte tak, že visí a vstup kabelu AC směřuje nahoru, může do adaptéru vniknout voda nebo jiné cizí látky a způsobit jeho závadu.

## Připojení zařízení Soundbar k subwooferu

Po připojení subwooferu můžete poslouchat zvuk s výraznými basy.

### Automatické propojení subwooferu se zařízením Soundbar

Jakmile po připojení napájecích kabelů do zařízení Soundbar a subwooferu zapnete napájení, subwoofer se automaticky připojí k zařízení Soundbar.

- Po dokončení automatického párování se rozsvítí modré kontrolky na zadní straně subwooferu.

### Kontrolky LED na zadní straně subwooferu

LED	Stav	Popis	Řešení
Modrá	Svítí	Úspěšně připojeno (normální provoz)	-
	Bliká	Obnovení připojení	Zkontrolujte, zda je k hlavní jednotce Soundbar správně zapojen napájecí kabel, nebo chvíli počkejte. (Pokud kontrolka stále bliká, zkuste připojit subwoofer ručně. Pokyny naleznete na straně 6.)
Červená	Svítí	Pohotovostní režim (s vypnutou hlavní jednotkou Soundbar)	Zkontrolujte, zda je k hlavní jednotce Soundbar správně zapojen napájecí kabel.
		Připojení se nezdařilo	Připojte se znovu. Pokyny k ručnímu připojení najdete na straně 6.
Červená a modrá	Bliká	Závada	Kontaktujte servisní středisko společnosti Samsung (kontaktní údaje najdete v této příručce).

## Ruční připojení subwooferu při selhání automatického připojení

### Kontrola před provedením ručního připojení

- Zkontrolujte, zda jsou správně připojeny napájecí kabely zařízení Soundbar a subwooferu.
  - Zkontrolujte, zda je zařízení Soundbar zapnuto.
1. Stiskněte a alespoň na 5 sekund podržte tlačítko **ID SET** na zadní straně subwooferu. Červená kontrolka na zadní straně subwooferu zhasne a začne blikat modrá kontrolka.

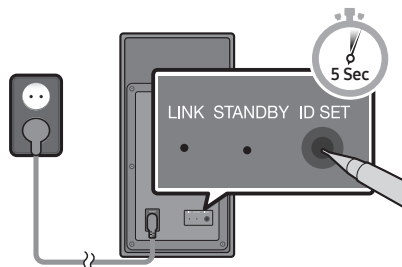

Zadní strana Subwooferu

2. Vypněte zařízení Soundbar.
3. Když je zařízení Soundbar vypnuté (OFF), stiskněte na dálkovém ovladači tlačítko **VOL** a alespoň 5 sekund ho podržte.
4. Na displeji zařízení Soundbar se na 1,3 s zobrazí zpráva **ID SET** a opět zmizí.

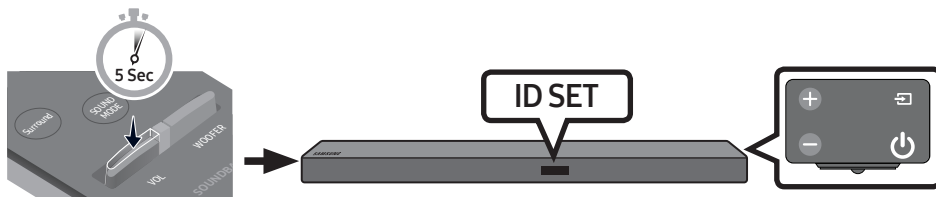

5. Pokud bliká modrá kontrolka na zadní straně subwooferu, zapněte zařízení Soundbar stisknutím tlačítka **(Vypínač)** na pravé straně hlavní jednotky nebo na dálkovém ovladači.
6. Po úspěšném propojení přestane modrá kontrolka na zadní straně subwooferu blikat a bude nepřetržitě svítit.
  - Pokud se proces připojení nezdařil, bude modrá kontrolka nepřetržitě blikat. Přejděte na krok 1 a zkuste připojení znovu.

**Po připojení sady bezdrátových zadních reproduktorů Samsung (SWA-8500S) (prodává se samostatně) k zařízení Soundbar dosáhnete skutečného prostorového zvuku. Další informace naleznete v příručce k sadě bezdrátových zadních reproduktorů Samsung.**

# 04 PŘIPOJENÍ K TELEVIZORU

Zvuk televizoru můžete ze zařízení Soundbar poslouchat prostřednictvím kabelového nebo bezdrátového připojení.

- Pokud je zařízení Soundbar připojeno k vybraným televizorům Samsung, je možné jej ovládat dálkovým ovladačem televizoru.
  - Při použití kabelu optického kabelu mohou tuto funkci podporovat televizory Samsung Smart TV z roku 2017, které podporují funkci Bluetooth.
  - Tato funkce vám rovněž umožňuje pomocí nabídky televizoru upravit zvukové pole a různá nastavení včetně hlasitosti a ztlumení zvuku.

## Metoda 1: Připojení pomocí kabelu

### Připojení pomocí optického kabelu

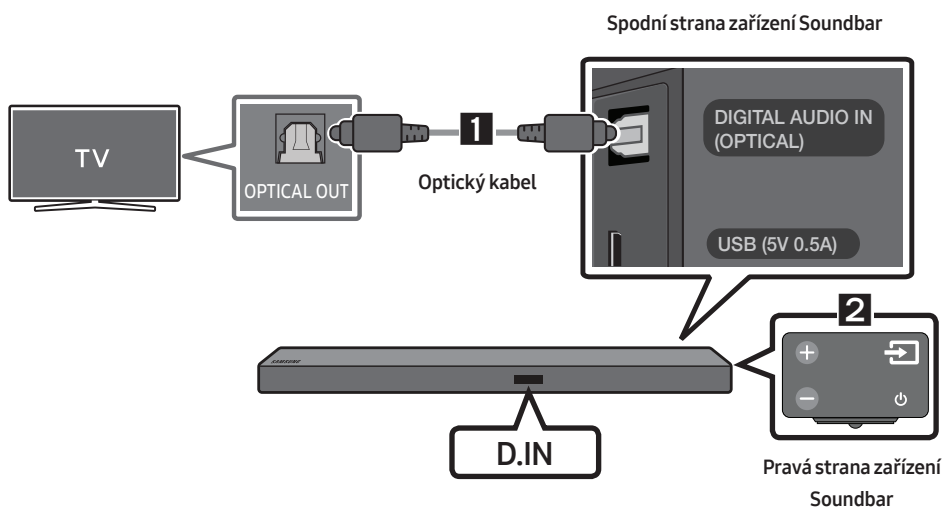

1. Pomocí digitálního optického kabelu propojte konektor **DIGITAL AUDIO IN (OPTICAL)** na zařízení Soundbar s konektorem OPTICAL OUT na televizoru.
2. Na pravém panelu nebo na dálkovém ovladači stiskněte tlačítko  (**Zdroj**) a vyberte režim „**D.IN**“.
  - Pokud je zařízení Soundbar připojeno k televizoru Samsung Smart TV, který byl uveden na trh po roce 2017, automaticky se zapne funkce Bluetooth POWER, která umožňuje ovládat zařízení Soundbar dálkovým ovladačem televizoru (podrobnosti o funkci Bluetooth POWER najdete na straně 16).

## Auto Power Link

Funkce Auto Power Link umožňuje zapnout televizor současně se zařízením Soundbar.

1. Pomocí digitálního optického kabelu propojte zařízení Soundbar s televizorem.
2. Na pravém panelu nebo na dálkovém ovladači stiskněte tlačítko  (**Zdroj**) a vyberte režim „D.IN“.
3. Stisknutím tlačítka **Vlevo** na dálkovém ovladači na 5 sekund můžete zapnout nebo vypnout funkci Auto Power Link.
  - Funkce Auto Power Link je ve výchozím nastavení zapnutá (ON) (chcete-li tuto funkci vypnout, vyprňte na zařízení Soundbar funkci Auto Power).
  - V závislosti na připojeném zařízení nemusí funkce Auto Power Link fungovat.
  - Tato funkce je k dispozici pouze v režimu „D.IN“.



## Připojení televizoru pomocí kabelu HDMI

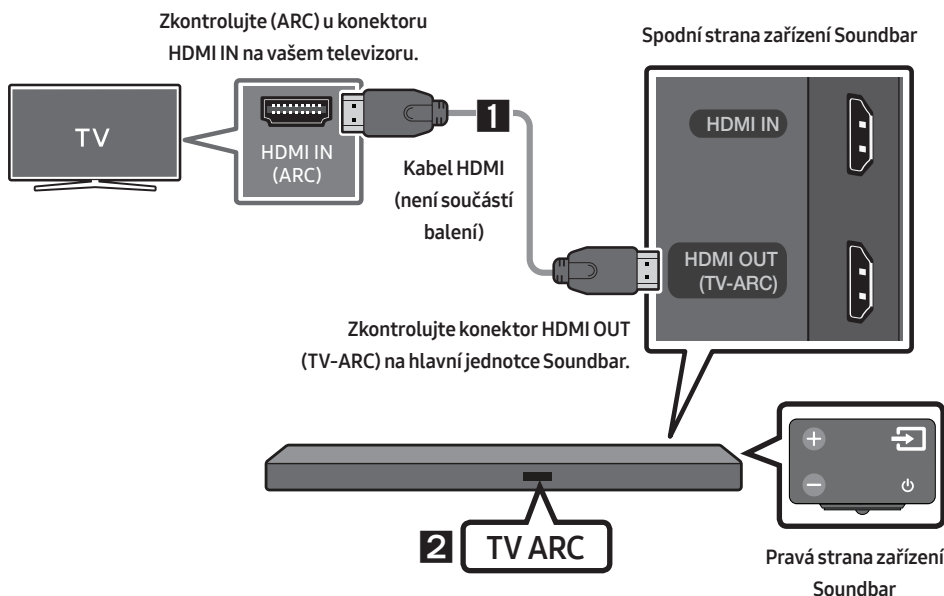

1. Zapněte zařízení Soundbar a televizor a podle obrázku připojte kabel HDMI (není součástí balení).
2. Na displeji hlavní jednotky Soundbar se zobrazí „TV ARC“ a zařízení Soundbar začne přehrávat zvuk z televizoru.
  - Pokud není zvuk televizoru slyšet, přepněte pomocí tlačítka  (**Zdroj**) na dálkovém ovladači nebo na pravé straně zařízení Soundbar do režimu „D.IN“. Na obrazovce se postupně objeví „D.IN“ a „TV ARC“ a zařízení Soundbar začne přehrávat zvuk z televizoru.

- Pokud se na displeji hlavní jednotky Soundbar nezobrazí „TV ARC“, zkontrolujte, zda je kabel zapojen do správného konektoru.
- Pomocí tlačítek hlasitosti na dálkovém ovladači televizoru můžete měnit úroveň hlasitosti zařízení Soundbar.

## Metoda 2: Bezdrátové připojení



### Připojení televizoru přes Bluetooth

Pokud k zařízení Soundbar připojíte přes Bluetooth televizor, můžete poslouchat stereofonní zvuk bez zbytečně překážejících kabelů.

- Současně lze připojit pouze jeden televizor.



### První připojení

1. Na pravém panelu nebo na dálkovém ovladači stiskněte tlačítko  (Zdroj) a vyberte režim „BT“.
2. Změňte „BT“ na „BT PAIRING“.
  - Pokud se na displeji zobrazí „BT READY“, stiskněte na pravém panelu zařízení Soundbar nebo na dálkovém ovladači tlačítko  (Zdroj) a déle než 5 sekund je podržte. Zobrazí se „BT PAIRING“.
3. Na televizoru zvolte režim Bluetooth (další informace najdete v příručce k televizoru).
4. Na obrazovce televizoru vyberte ze seznamu možnost „[AV] Samsung Soundbar Mxxx M-Series“. V seznamu zařízení Bluetooth na obrazovce televizoru je dostupné zařízení Soundbar označeno zprávou „Need Pairing“ nebo „Paired“. Chcete-li zařízení Soundbar připojit, vyberte tuto zprávu a vytvořte připojení.
  - Po připojení televizoru se na předním displeji zařízení Soundbar zobrazí [Název televizoru] → „BT“.
5. Nyní uslyšíte ze zařízení Soundbar zvuk televizoru.

### Pokud se připojení zařízení nezdaří

- Pokud se v seznamu objeví dříve připojené zařízení Soundbar (např. „[AV] Samsung Soundbar Mxxx M-Series“), odstraňte je.
- V režimu „BT“ stiskněte na pravém panelu zařízení Soundbar nebo na dálkovém ovladači tlačítko  (Zdroj) a podržte je déle než 5 sekund. Tím dojde k přepnutí do režimu „BT PAIRING“. Na obrazovce televizoru vyberte ze seznamu vyhledaných položek možnost „[AV] Samsung Soundbar Mxxx M-Series“.

## Co znamená stav BT READY a BT PAIRING?

- **BT READY** : V tomto režimu můžete vyhledávat dříve připojené televizory nebo se můžete připojit k zařízení Soundbar z dříve připojeného mobilního zařízení.
- **BT PAIRING** : V tomto režimu se můžete připojit k novému zařízení (V režimu „BT“ stiskněte na pravé straně zařízení Soundbar nebo na dálkovém ovladači tlačítko  (Zdroj) a podržte je déle než 5 sekund.)

## POZNÁMKY

- Budete-li při připojování zařízení Bluetooth vyzváni k zadání PIN kódu, zadejte <0000>.
- Pokud bude v režimu připojení přes Bluetooth vzdálenost mezi zařízením Soundbar a zařízením Bluetooth větší než 10 metrů, dojde ke ztrátě připojení.
- Zařízení Soundbar se po 5 minutách ve stavu Ready automaticky vypne.
- Vyhledávání nebo připojení přes Bluetooth nemusí u zařízení Soundbar fungovat v těchto případech:
  - V okolí zařízení Soundbar je silné elektrické pole.
  - Se zařízením Soundbar je současně spárováno několik zařízení Bluetooth.
  - Zařízení Bluetooth je vypnuto, není na svém místě nebo má poruchu.
- Elektronická zařízení mohou působit vysokofrekvenční rušení. Zařízení, která generují elektromagnetické vlnění (např. součásti mikrovlnných a bezdrátových sítí), musí být mimo dosah hlavní jednotky Soundbar.

## Odpojení zařízení Soundbar od televizoru

Na pravém panelu nebo na dálkovém ovladači stiskněte tlačítko  (Zdroj) a vyberte jiný režim než „BT“.

- Vzhledem k tomu, že televizor musí přijmout od zařízení Soundbar odezvu, bude odpojení chvíli trvat (požadovaný čas se může lišit v závislosti na modelu televizoru).
- Chcete-li zrušit automatické připojení přes Bluetooth mezi Soundbarem a televizorem, stiskněte na dálkovém ovladači na 5 sekund tlačítko  (Přehrát/Pozastavit) ve stavu „BT READY“.  
(Přepnutí mezi Zapnuto → Vypnuto)

# 05 PŘIPOJENÍ EXTERNÍHO ZAŘÍZENÍ

Připojte se k externímu zařízení prostřednictvím kabelové nebo bezdrátové sítě a přehrávejte zvuk ze zařízení Soundbar.

## Připojení pomocí optického či analogového audio kabelu (AUX)

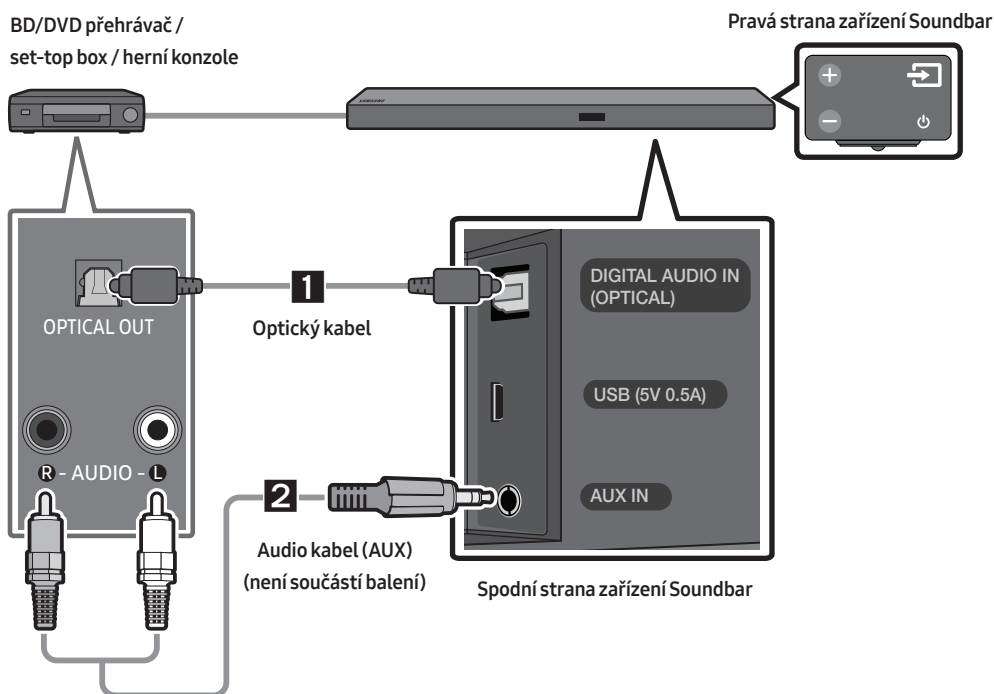

### 1 Optický kabel

- 1 Pomocí digitálního optického kabelu propojte konektor **DIGITAL AUDIO IN (OPTICAL)** na hlavní jednotce s konektorem OPTICAL OUT na zdrojovém zařízení.
- 2 Pomocí tlačítka  (**Zdroj**) na pravém panelu nebo na dálkovém ovladači zvolte režim „**D.IN**“.

### 2 Audio kabel (AUX)

- 1 Pomocí audio kabelu propojte konektory **AUX IN** (Audio) na hlavní jednotce a AUDIO OUT na zdrojovém zařízení.
- 2 Pomocí tlačítka  (**Zdroj**) na pravém panelu nebo na dálkovém ovladači zvolte režim „**AUX**“.

## Připojení pomocí kabelu HDMI

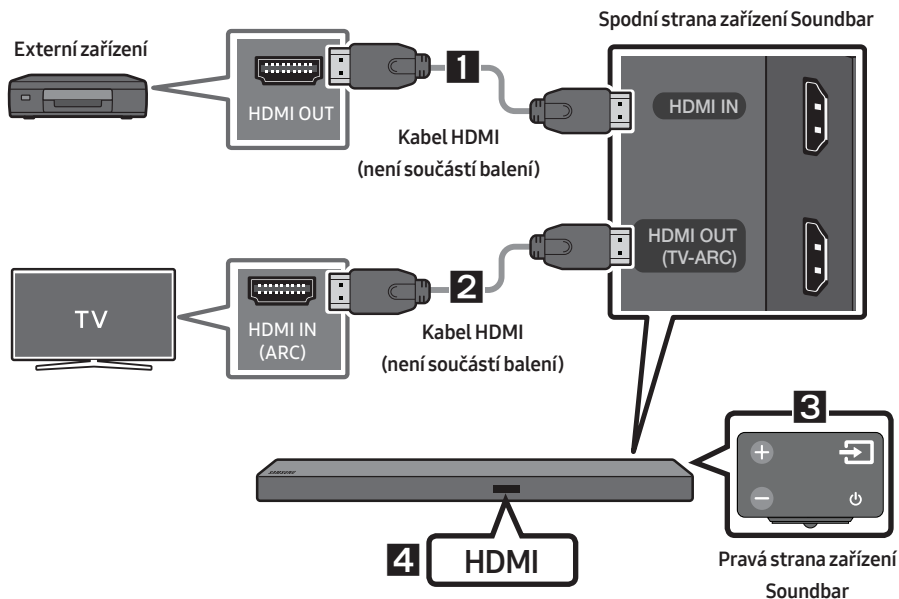

1. Pomocí kabelu HDMI (není součástí balení) propojte konektor **HDMI IN** na zadní straně výrobku s konektorem HDMI OUT na digitálním zařízení.
2. Pomocí kabelu HDMI (není součástí balení) propojte konektor **HDMI OUT (TV-ARC)** na zadní straně výrobku s konektorem HDMI IN na vašem televizoru.
3. Na pravém panelu nebo na dálkovém ovladači stiskněte tlačítko  (**Zdroj**) a vyberte režim „HDMI“.
4. Na displeji zařízení Soundbar se zobrazí Režim „HDMI“ a zařízení začne přehrávat zvuk.

# 06 PŘIPOJENÍ ZAŘÍZENÍ USB

Pomocí zařízení Soundbar můžete přehrávat hudební soubory uložené na paměťových zařízeních USB.

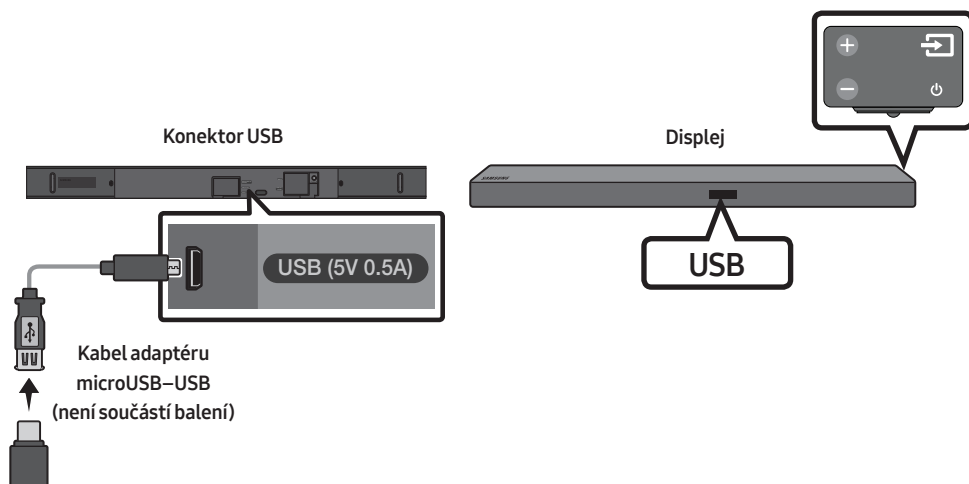

1. Připojte kabel adaptéru microUSB-USB se zástrčkou microUSB (typ B, USB 2.0) na jednom konci a standardní zásuvkou USB 2.0 (typ A) na druhém konci do konektoru microUSB na zařízení Soundbar.
  - Kabel adaptéru microUSB-USB se prodává samostatně. Chcete-li si jej zakoupit, obraťte se na servisní středisko společnosti Samsung nebo na oddělení péče o zákazníky společnosti Samsung.
2. Do zásuvky USB kabelu adaptéru připojte své zařízení USB.
3. Na pravém panelu nebo na dálkovém ovladači stiskněte tlačítko  (**Zdroj**) a vyberte režim „USB“.
4. Na displeji se zobrazí „USB“.
5. Nyní můžete prostřednictvím zařízení Soundbar přehrávat hudební soubory z paměťového zařízení USB.
  - Pokud není zařízení USB připojeno déle než 5 minut, zařízení Soundbar se automaticky vypne (Automatické vypnutí).

## Aktualizace softwaru

### Společnost Samsung může v budoucnu vydat aktualizace firmwaru pro zařízení Soundbar.

Je-li aktualizace k dispozici, připojte zařízení USB, na kterém je tato aktualizace firmwaru uložena, ke konektoru USB na zařízení Soundbar a můžete firmware aktualizovat.

Další informace o stahování souborů aktualizací najdete na webu společnosti Samsung Electronics ([www.samsung.com](http://www.samsung.com) → Support). Poté zadejte nebo vyberte model vašeho zařízení Soundbar, vyberte možnost Software a aplikace a potom Ke stažení. Názvy položek v možnostech se mohou měnit.

# 07 PŘIPOJENÍ MOBILNÍHO ZAŘÍZENÍ



## Připojení přes Bluetooth

Pokud k zařízení Soundbar připojíte přes Bluetooth mobilní zařízení, můžete poslouchat stereofonní zvuk bez zbytečně překážejících kabelů.

- Současně lze připojit nejvýše jedno zařízení Bluetooth.



### První připojení

1. Na pravém panelu nebo na dálkovém ovladači stiskněte tlačítko  (Zdroj) a vyberte režim „BT“.
2. Změňte „BT“ na „BT PAIRING“.
  - Pokud se na displeji zobrazí „BT READY“, stiskněte na pravém panelu zařízení Soundbar nebo na dálkovém ovladači tlačítko  (Zdroj) a déle než 5 sekund je podržte. Zobrazí se „BT PAIRING“.
3. Vyberte ze seznamu možnost „[AV] Samsung Soundbar Mxxx M-Series“.
  - Po připojení zařízení Soundbar k zařízení Bluetooth se na čelním displeji zobrazí [Název zařízení Bluetooth] → „BT“.
4. Nyní můžete prostřednictvím zařízení Soundbar přehrávat hudební soubory ze zařízení připojeného přes Bluetooth.

### Pokud se připojení zařízení nezdaří



- Pokud se v seznamu objeví dříve připojené zařízení Soundbar (např. „[AV] Samsung Soundbar Mxxx M-Series“, odstraňte je.
- V režimu „BT“ stiskněte na pravém panelu zařízení Soundbar nebo na dálkovém ovladači tlačítko  (Zdroj) a podržte je déle než 5 sekund. Tím dojde k přepnutí do režimu „BT PAIRING“. Na obrazovce televizoru vyberte ze seznamu vyhledaných zařízení Bluetooth možnost „[AV] Samsung Soundbar Mxxx M-Series“.



Další informace o připojeních přes Bluetooth najdete v části „Připojení televizoru přes Bluetooth“ na straně 9–10.

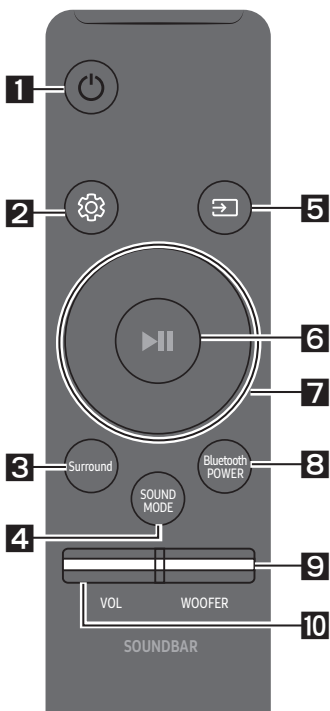



# 08 POUŽÍVÁNÍ DÁLKOVÉHO OVLADAČE



## Jak používat dálkový ovladač



1	 Vypínač	Slouží k zapnutí a vypnutí zařízení Soundbar.
2	 Ovládání zvuku	K dispozici máte tyto možnosti: <b>TREBLE, BASS</b> nebo <b>AUDIO SYNC</b> . <ul style="list-style-type: none"> <li>• Chcete-li ovládat úroveň výšek a basů, vyberte v Nastavení zvuku možnost <b>TREBLE</b> nebo <b>BASS</b> a pomocí tlačítek <b>Nahoru/Dolů</b> nastavte hodnotu hlasitosti v rozmezí -6 až +6.</li> <li>• Nemá-li obraz a zvuk televizoru a zařízení Soundbar synchronizován, vyberte v Nastavení zvuku možnost <b>AUDIO SYNC</b> a pomocí tlačítek <b>Nahoru/Dolů</b> nastavte zpoždění na hodnotu 0–300 milisekund (není k dispozici v režimu „<b>USB</b>“).</li> <li>• Služba Audio Sync je podporována pouze u některých funkcí.</li> </ul>
3	 Surround	Funkce Prostorový zvuk přidává zvuku hloubku a prostorový pocit. Při stisknutí tlačítka se zobrazí buď ON nebo OFF. <ul style="list-style-type: none"> <li>• ON : Přehrávání zvuku prostřednictvím všech reproduktorů.</li> <li>• OFF : Zvuk z původního zdrojového kanálu můžete slyšet z několika reproduktorů.</li> </ul>

4	 SOUND MODE	Požadovaný zvukový efekt si můžete vybrat z možností <b>STANDARD, MUSIC, CLEAR VOICE, SPORTS</b> nebo <b>MOVIE</b> . <ul style="list-style-type: none"> <li>• <b>DRC (Dynamic Range Control)</b>              Umožňuje použít řízení dynamického rozsahu obsahu Dolby Digital. Funkce DRC (Dynamic Range Control) můžete zapnout nebo vypnout tak, že v pohotovostním režimu stisknete a podržíte tlačítko <b>SOUND MODE</b>. Po zapnutí funkce DRC dojde ke ztišení hlasitého zvuku (zvuk může být zkreslený).</li> </ul>
5	 Zdroj	Pomocí tohoto tlačítka můžete vybrat zdroj připojený k zařízení Soundbar. <ul style="list-style-type: none"> <li>• <b>Režim BT PAIRING</b>              Chcete-li aktivovat režim „<b>BT PAIRING</b>“ v režimu „<b>BT</b>“, stiskněte a déle než 5 sekund podržte tlačítko  (<b>Zdroj</b>). Podrobnosti najdete na straně 14.</li> </ul>

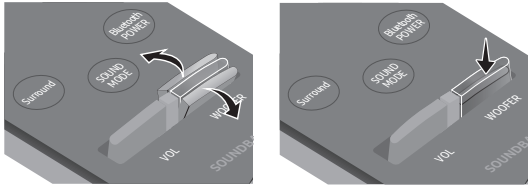
<p><b>6</b></p>  <p><b>Přehrát/ Pozastavit</b></p>	<p>Stisknutím tlačítka ► dočasně pozastavíte přehrávání hudebního souboru. Dalším stisknutím tohoto tlačítka bude přehrávání hudebního souboru pokračovat.</p>
<p><b>7</b></p>  <p><b>Nahoru/Dolů/ Vlevo/Vpravo</b></p>	 <p><b>Stisknutím uvedených míst zvolte možnost Nahoru/Dolů/ Vlevo/Vpravo.</b></p> <p>Pomocí možností Nahoru/Dolů/Vlevo/Vpravo na tomto tlačítku můžete vybírat a nastavovat funkce.</p> <ul style="list-style-type: none"> <li>• <b>Opakování</b> Chcete-li použít funkci opakování v režimu „USB“, stiskněte tlačítko <b>Nahoru</b>.</li> <li>• <b>Přeskočení skladby</b> Stisknutím tlačítka <b>Vpravo</b> vyberete další hudební soubor. Stisknutím tlačítka <b>Vlevo</b> vyberete předchozí hudební soubor.</li> <li>• <b>Anynet+ / Auto Power Link</b> Funkce Anynet+ a Auto Power Link se dají zapnout nebo vypnout. Funkce Anynet+ a Auto Power Link lze ovládat pomocí tlačítek <b>Vpravo</b> a <b>Vlevo</b>. <ul style="list-style-type: none"> <li>– Anynet+ : Je-li zařízení Soundbar připojeno k televizoru Samsung kabelem HDMI, můžete je dálkovým ovladačem tohoto televizoru ovládat. Stisknutím a podržením tlačítka <b>Vpravo</b> na 5 sekund můžete přepínat mezi zapnutím (ON) a vypnutím (OFF) funkce Anynet+.</li> <li>– Auto Power Link : Je-li zařízení Soundbar připojeno k vašemu televizoru digitálním optickým kabelem, může se zapínat automaticky při zapnutí televizoru. Stisknutím a podržením tlačítka <b>Vlevo</b> na 5 sekund můžete přepínat mezi zapnutím (ON) a vypnutím (OFF) funkce Auto Power Link.</li> <li>– Funkce Anynet+ / Auto Power Link jsou ve výchozím nastavení zapnuty (ON).</li> </ul> </li> </ul>
<p><b>8</b></p>  <p><b>Bluetooth POWER</b></p>	<p>Pomocí tohoto tlačítka můžete zapínat nebo vypínat funkci Bluetooth POWER. Je-li funkce Bluetooth POWER zapnuta, zobrazí se na displeji zařízení Soundbar zpráva „ON-BLUETOOTH POWER“.</p> <ul style="list-style-type: none"> <li>• <b>Funkce Bluetooth POWER</b> : Pokud je zapnuta funkce Bluetooth POWER a zařízení Soundbar je v pohotovostním režimu, zařízení Soundbar se po zapnutí dříve připojeného zařízení Bluetooth automaticky zapne a připojí se k němu přes Bluetooth.</li> <li>• Pokud dalším stisknutím tlačítka <b>Bluetooth POWER</b> vypnete funkci BT, zobrazí se na displeji zařízení Soundbar zpráva „OFF-BLUETOOTH POWER“.</li> <li>• Pokud je zapnutý režim „D.IN“ a zařízení Soundbar je připojeno k televizoru Samsung Smart TV, který byl uveden na trh po roce 2017, je možné je ovládat dálkovým ovladačem televizoru. V tomto režimu nelze funkci Bluetooth POWER vypnout.</li> </ul>

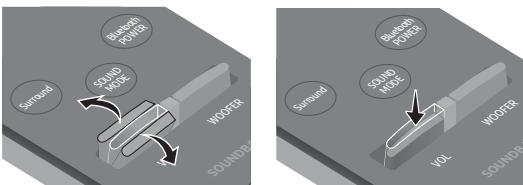
<p><b>9</b></p>  <p><b>WOOFER</b></p>	 <p>Pohybem tohoto tlačítka nahoru nebo dolů můžete nastavit hlasitost subwooferu na -12 nebo -6 až +6. Stisknutím tlačítka vrátíte hlasitosti subwooferu na hodnotu 0.</p>
<p><b>10</b></p>  <p><b>VOL</b></p>	 <p>Pohybem tohoto tlačítka nahoru nebo dolů můžete nastavit hlasitost.</p> <ul style="list-style-type: none"> <li>• <b>Ztlumit</b> Stisknutím tlačítka <b>VOL</b> ztlumíte zvuk. Dalším stisknutím tlačítka zvuk opět zapnete.</li> </ul>

## Nastavení hlasitosti zařízení Soundbar pomocí dálkového ovladače

V nabídce televizoru nastavte reproduktor televizoru Samsung na možnost externích reproduktorů (další informace najdete v uživatelské příručce k televizoru).

- Po dokončení instalace zařízení Soundbar můžete nastavit jeho hlasitost pomocí IR dálkového ovladače, který je dodáván s televizorem Samsung. (Pokud nechcete tuto funkci používat při zapnutém zařízení Soundbar, stiskněte a podržte na 5 sekund tlačítko **Surround**. Na displeji zařízení Soundbar se zobrazí „OFF-TV REMOTE“ a funkce se vypne.)  
Chcete-li nastavit hlasitost pouze pomocí dálkového ovladače televizoru Samsung, stiskněte tlačítko **Surround** a podržte je déle než 5 sekund tak, aby se na displeji zařízení Soundbar zobrazila zpráva „SAMSUNG-TV REMOTE“.
- Vždy, když na 5 sekund podržíte tlačítko **Surround**, dojde k přepnutí režimu v tomto pořadí: „SAMSUNG-TV REMOTE“ (výchozí režim) → „OFF-TV REMOTE“ → „ALL-TV REMOTE“.
- Zde je postup, jak nastavit hlasitost zařízení Soundbar pomocí dálkového ovladače dodávaného s televizorem jiného výrobce: Zapněte zařízení Soundbar a 5 sekund podržte tlačítko **Surround** (na displeji zařízení Soundbar se zobrazí zpráva „OFF-TV REMOTE“), uvolněte tlačítko **Surround** a poté je znovu na déle než 5 sekund podržte. (na displeji zařízení Soundbar se zobrazí zpráva „ALL-TV REMOTE“.)
- Tato funkce nemusí být v závislosti na dálkovém ovladači k dispozici.
- Seznam výrobců, kteří tuto funkci podporují, najdete v KOMPLETNÍ PŘÍRUČCE ([www.samsung.com/support](http://www.samsung.com/support)).
- Tato funkce ovládání hlasitosti funguje pouze s IR dálkovými ovladači televizorů. S Bluetooth dálkovými ovladači televizorů nefunguje (ovladače vyžadující spárování).

# 09 INSTALACE SADY PRO UPEVNĚNÍ NA STĚNU

## Bezpečnostní opatření při montáži

- Montáž provádějte pouze na svislou stěnu.
- Zařízení neinstalujte v místě s vysokou teplotou a vlhkostí.
- Zkontrolujte, zda je zeď dostatečně silná, aby výrobek unesla. Pokud ne, zeď vyztužte nebo zvolte pro montáž jiné místo.
- Je třeba zakoupit a používat upevňovací šrouby nebo kotvy, které se hodí pro typ vaší zdi (sádkarton, železná deska, dřevo atd.). Nosné šrouby upevněte pokud možno do hmoždinek.
- Upevňovací šrouby do zdi je třeba zakoupit podle typu a tloušťky zdi, na kterou chcete zařízení Soundbar namontovat.
  - Průměr: M5
  - Délka: doporučená délka alespoň 35 mm
- Před montáží zařízení Soundbar na zeď připojte kabely z jednotky do externích zařízení.
- Před montáží zkontrolujte, zda je jednotka vypnuta a odpojena. V opačném případě by mohlo dojít k úrazu elektrickým proudem.

## Součásti pro upevnění na stěnu



Šablona pro upevnění na stěnu



Držák šroubu (2 ks)



Šroub (2 ks)

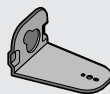

Nástěnný držák L

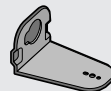

Nástěnný držák P

1. Přiložte na plochu stěny **Šablona pro upevnění na stěnu**.

- **Šablona pro upevnění na stěnu** musí být umístěna vodorovně.
- Je-li televizor zavěšen na stěně, musí být zařízení Soundbar namontováno alespoň 5 cm pod ním.

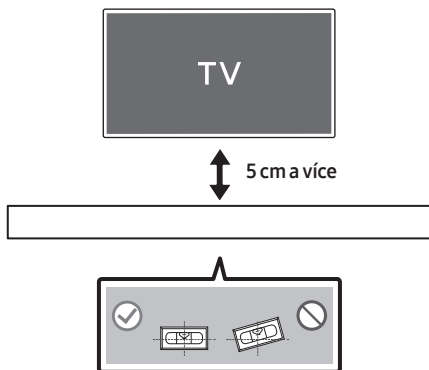

2. Vyrovnajte **Osa** papírové šablony se středem televizoru (pokud montujete zařízení Soundbar pod televizor) a lepicí páskou přilepte na zeď **Šablona pro upevnění na stěnu**.

- Pokud zařízení nemontujete pod televizor, umístěte **Osa** do středu montážní oblasti.

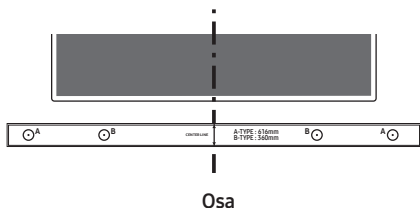

3. Do středu otvorů **A-TYPE** na obou stranách šablony udělejte špičkou pera nebo ořezané tužky značky pro otvory pro nosné šrouby a potom **Šablona pro upevnění na stěnu** sundejte.

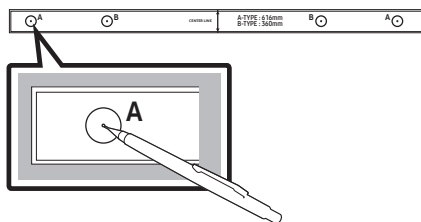

4. V místě každé značky vyvrtejte do stěny vrtákem vhodné velikosti otvor.

- Pokud značky neodpovídají poloze čepů, ujistěte se před vložením nosných šroubů, že jste do otvorů vložili vhodné kotvy nebo hmoždinky. Používáte-li kotvy nebo hmoždinky, ujistěte se, že vyvrtané otvory jsou pro ně dostatečně velké.

5. Každým **Držák šroubu** prostrčte šroub a jednotlivé šrouby pevně zašroubujte do otvorů pro nosné šrouby.

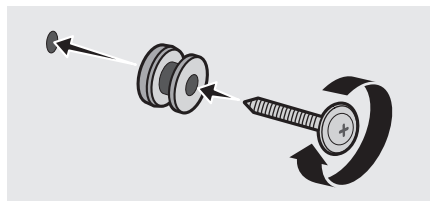

6. Pomocí dvou **Šroubů** (M4 x L12) upevněte oba **Nástěnný držák L** a **P** ke spodní části zařízení Soundbar. Aby vše správně pasovalo, vyrovnejte výstupky na zařízení Soundbar s otvory na držácích.

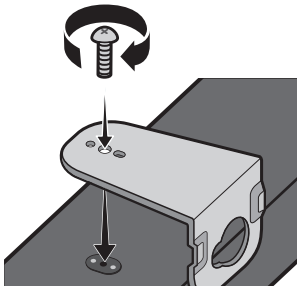

- Během montáže se ujistěte, že jsou za zadní částí zařízení Soundbar umístěna závěsná součást **Nástěnných držáků**.

Zadní strana zařízení Soundbar

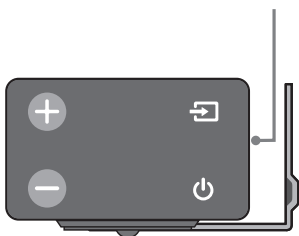

Pravý okraj zařízení Soundbar

- Pravý a levý držák mají různý tvar. Přesvědčte se o jejich správném umístění.



Nástěnný držák P

Nástěnný držák L

7. Montáž zařízení Soundbar provedte tak, že zavěsíte přiložené **Nástěnných držáků** na **Držáky šroubů** na stěně.

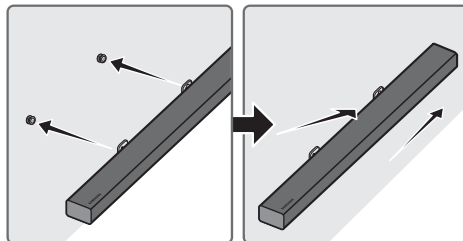

- Zařízení Soundbar mírně nakloňte, abyste mohli zasunout oba čepy **Držák šroubu** do otvorů **Nástěnný držák**. Zatlačením na zařízení Soundbar ve směru šipky se ujistěte, že jsou obě strany řádně upevněny.

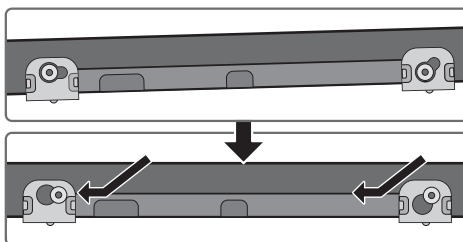

## Sejmutí zařízení Soundbar ze stěny

1. Chcete-li zařízení Soundbar sejmut z nástěnného držáku, zatlačte na ně ve směru šipky a sundejte je ze stěny podle náčrtu.

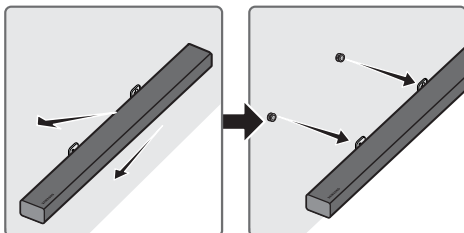

- Nezavěšujte na nainstalovanou jednotku žádné předměty a zabraňte úderům do jednotky nebo jejímu shození.
- Jednotku na stěnu řádně upevněte, aby nemohlo dojít k jejímu pádu. V případě pádu jednotky můžete dojít ke zranění nebo poškození výrobku.
- Pokud je jednotka namontována na stěnu, nedovolte dětem tahat za připojené kabely. Mohlo by dojít k pádu jednotky.
- Je-li televizor zavěšen na stěně, je z hlediska optimální montáže nástěnných držáků nutné instalovat reproduktorový systém alespoň 5 cm od spodní hrany televizoru.
- Pokud nemontujete jednotku na stěnu, nainstalujte ji z důvodu vaší vlastní bezpečnosti na bezpečnou a rovnou plochu, kde nehrozí riziko pádu.

# 10 ŘEŠENÍ PROBLÉMŮ

Dříve, než se obrátíte na servis, zkontrolujte níže uvedené.

## Jednotka nejde zapnout.

### Je napájecí kabel připojen do zásuvky?

- Zapojte zástrčku napájecího kabelu do zásuvky.

## Po stisknutí tlačítka nefunguje příslušná funkce.

### Je ve vzduchu statická elektřina?

- Vytáhněte zástrčku napájecího kabelu ze zásuvky a poté ji znovu zapojte.

## V režimu BT dochází k výpadkům zvuku.

- Příslušné informace najdete v částech týkajících se připojení přes Bluetooth na straně 9 a 14.

## Ze zařízení Soundbar není slyšet zvuk.

### Je zapnuta funkce Ztlumit?

- Stisknutím tlačítka VOL tuto funkci zrušíte.

### Je hlasitost nastavena na minimální úroveň?

- Nastavte hlasitost.

## Dálkový ovladač nefunguje.

### Nejsou vybité baterie?

- Vyměňte baterie za nové.

### Není vzdálenost mezi dálkovým ovladačem a hlavní jednotkou Soundbar příliš velká?

- Přejděte s dálkovým ovladačem blíže k hlavní jednotce Soundbar.

## Ze subwooferu není slyšet zvuk a bliká na něm červená kontrolka LED.

### Tato situace nastává, když subwoofer není připojen k hlavní jednotce Soundbar.

- Pokuste se subwoofer znovu připojit. (Pokyny naleznete na straně 5.)

## Subwoofer vydává hučivý zvuk a viditelně se chvěje.

### Pokuste se chvění subwooferu snížit.

- Pohybem tlačítka WOOFER na dálkovém ovladači nahoru nebo dolů nastavte hlasitost subwooferu (v rozmezí -12, -6 až +6).

## 11 LICENCE

---



Manufactured under license from Dolby Laboratories. Dolby, Dolby Audio, Pro Logic, and the double-D symbol are trademarks of Dolby Laboratories.

---



For DTS patents, see <http://patents.dts.com>. Manufactured under license from DTS Licensing Limited. DTS, the Symbol, DTS in combination with the Symbol, and DTS Digital Surround are registered trademarks or trademarks of DTS, Inc. in the United States and/or other countries. © DTS, Inc. All Rights Reserved.

---



The terms HDMI and HDMI High-Definition Multimedia Interface, and the HDMI Logo are trademarks or registered trademarks of HDMI Licensing LLC in the United States and other countries.

---

## 12 POZNÁMKA K LICENCI OTEVŘENÉHO SOFTWARE

Máte-li dotazy ohledně otevřeného softwaru, kontaktujte společnost Samsung na e-mailové adrese ([oss.request@samsung.com](mailto:oss.request@samsung.com)).

## 13 DŮLEŽITÉ UPOZORNĚNÍ K SERVISU

- Obrázky a ilustrace v této uživatelské příručce jsou pouze informativní a mohou se lišit od vlastního vzhledu přístroje.
- Může být účtován režijní poplatek, pokud
  - (a) požádáte o výjezd technika a není zjištěna vada přístroje (např. příčinou potíží bylo to, že jste si nepřečetli tuto příručku)
  - (b) odevzdáte přístroj v servisním středisku a není zjištěna vada přístroje (např. příčinou potíží bylo to, že jste si nepřečetli tuto příručku)
- Výše režijního poplatku vám bude sdělena před zahájením práce v servisu nebo před návštěvou technika u vás.

# 14 TECHNICKÉ ÚDAJE A DALŠÍ INFORMACE

## Technické údaje

OBEČNÉ	USB		5V/0,5A
	Hmotnost	Hlavní jednotka Soundbar	2,6 kg
		Subwoofer (PS-WM30)	7,2 kg
	Rozměry (Š x V x H)	Hlavní jednotka Soundbar	1010,5 x 54,0 x 87,5 mm
		Subwoofer (PS-WM30)	200,0 x 392,0 x 378,0 mm
	Rozsah provozních teplot		+5°C až +35°C
Rozsah provozní vlhkosti		10 % ~ 75 %	
ZESILOVAČ	Jmenovitý výstupní výkon	Hlavní jednotka Soundbar	30W x 6, 6 ohm
		Subwoofer (PS-WM30)	160W, 3 ohm
Podporované formáty pro přehrávání			LPCM 2ch, Dolby Audio™ (podporuje Dolby® Digital), DTS
Výstupní výkon bezdrátového zařízení	Maximální výkon vysílače (Bluetooth)		100mW při 2,4GHz – 2,4835GHz
	Maximální výkon vysílače (SRD)		25mW při 5,725GHz – 5,825GHz

### POZNÁMKY

- Společnost Samsung Electronics Co., Ltd si vyhrazuje právo změnit specifikace bez upozornění.
- Hmotnost a rozměry jsou přibližné.
- Další informace týkající se napájení a spotřeby energie naleznete na štítku na produktu.  
(Štítek: Spodní strana hlavní jednotky Soundbar)

Celkový příkon v pohotovostním režimu (W)		2,7W
Bluetooth	Metoda deaktivace portu	V režimu „BT“ stiskněte na dálkovém ovládacím tlačítku „Bluetooth POWER“.

- Společnost Samsung Electronics tímto prohlašuje, že toto zařízení splňuje požadavky směrnice 2014/53/EU.  
Úplné znění EU prohlášení o shodě najdete na následující internetové adrese:  
<http://www.samsung.com>. Přejděte do části Podpora,  
klikněte na Zadejte modelové číslo a zadejte název vašeho modelu.  
Toto zařízení může být provozováno ve všech zemích EU.





### [Správná likvidace baterií v tomto výrobku]

#### **(Platí pro země se systémem odděleného sběru)**

Tato značka na baterii, návodu nebo obalu znamená, že baterie v tomto výrobku nesmí být na konci své životnosti likvidovány společně s jiným domovním odpadem. Případně vyznačené symboly chemikálií Hg, Cd nebo Pb upozorňují na to, že baterie obsahuje rtuť, kadmium nebo olovo v množství překračujícím referenční úrovně stanovené směrnicí ES 2006/66.

Pokud baterie nejsou správně zlikvidovány, mohou tyto látky poškodit zdraví osob nebo životní prostředí. Pro ochranu přírodních zdrojů a pro podporu opakovaného využívání materiálů oddělte, prosím, baterie od ostatních typů odpadu a nechte je recyklovat prostřednictvím místního bezplatného systému zpětného odběru baterií.



### **Správná likvidace výrobku (Elektrický & elektronický odpad)**

#### **(Platí pro země se systémem odděleného sběru)**

Toto označení na výrobku, jeho příslušenství nebo dokumentaci znamená, že výrobek a jeho elektronické příslušenství (například nabíječku, náhlavní sadu, USB kabel) je po skončení životnosti zakázáno likvidovat jako běžný komunální odpad. Možným negativním dopadům na životní prostředí nebo lidské zdraví způsobeným nekontrolovanou likvidací zabráníte oddělením zmíněných produktů od ostatních typů odpadu a jejich zodpovědnou recyklací za účelem udržitelného využívání druhotných surovin.

Uživatelé z řad domácností by si měli od prodejce, u něhož produkt zakoupili, nebo u příslušného městského úřadu vyžádat informace, kde a jak mohou tyto výrobky odevzdat k bezpečné ekologické recyklaci.

Podnikoví uživatelé by měli kontaktovat dodavatele a zkontrolovat všechny podmínky kupní smlouvy. Tento výrobek a jeho elektronické příslušenství nesmí být likvidován spolu s ostatním průmyslovým odpadem.

Informace o závazcích společnosti Samsung v oblasti životního prostředí a dodržování zákonných povinností v souvislosti s jednotlivými produkty, jako je např. REACH, OEEZ, baterie, najdete na: [http://www.samsung.com/uk/aboutsamsung/samsungelectronics/corporatecitizenship/data\\_corner.html](http://www.samsung.com/uk/aboutsamsung/samsungelectronics/corporatecitizenship/data_corner.html)

# SICHERHEITSINFORMATIONEN

## HINWEISE ZUR SICHERHEIT

ZUR VERMEIDUNG VON STROMSCHLÄGEN DARF DIESES GERÄT NICHT GEÖFFNET WERDEN. ES ENTHÄLT KEINE BAUTEILE, DIE VOM BENUTZER GEWARTET ODER REPARIERT WERDEN KÖNNEN. WARTUNGS- UND REPARATURARBEITEN DÜRFEN NUR VON FACHPERSONAL AUSGEFÜHRT WERDEN.

	<b>ACHTUNG</b> <b>GEFAHR ELEKTRISCHER SCHLÄGE! GERÄT NICHT ÖFFNEN!</b>	
	Dieses Symbol zeigt an, dass im Inneren Hochspannung vorhanden ist. Es ist gefährlich, Teile im Inneren dieses Bildschirms zu berühren.	
	Dieses Symbol weist darauf hin, dass diesem Gerät wichtige Anweisungen zum Betrieb und zur Wartung beigefügt sind.	
	Produkt der Klasse-II: Dieses Symbol zeigt an, dass das Gerät keinen elektrischen Erdungsanschluss (Masse) benötigt.	
	Wechselspannung: Dieses Symbol zeigt an, dass es sich bei der mit diesem Symbol gekennzeichneten Nennspannung um eine Wechselspannung handelt.	
	Gleichspannung: Dieses Symbol zeigt an, dass es sich bei der mit diesem Symbol gekennzeichneten Nennspannung um eine Gleichspannung handelt.	
	Achtung! Gebrauchsanweisung beachten: Dieses Symbol weist den Benutzer an, weitere sicherheitsrelevante Informationen der Gebrauchsanweisung zu entnehmen.	

## WARNUNG

- Setzen Sie das Gerät nicht Nässe oder Feuchtigkeit aus, um die Gefahr eines Brandes bzw. eines elektrischen Schlags zu vermeiden.

## ACHTUNG

- UM ELEKTRISCHE SCHLÄGE ZU VERMEIDEN, RICHTEN SIE DEN BREITEN KONTAKTSTIFT DES STECKERS AN DEM BREITEN STECKPLATZ AUS, UND STECKEN SIE DEN STECKER VOLL EIN.
- Dieses Gerät darf nur an eine Netzsteckdose mit Schutzerdung angeschlossen werden.
- Um das Gerät vom Netzbetrieb zu trennen, muss der Stecker aus der Netzsteckdose gezogen werden. Deshalb sollte der Netzstecker jederzeit zugänglich und leicht trennbar sein.
- Das Gerät keinem Spritz- oder Tropfwasser aussetzen. Keine mit Flüssigkeit gefüllten Behälter, wie Vasen auf das Gerät stellen.
- Um das Gerät vollständig auszuschalten, muss der Netzstecker aus der Steckdose gezogen werden. Somit muss der Netzstecker immer bequem erreichbar sein.

# HINWEISE

1. Stellen Sie sicher, dass die Stromversorgung in Ihrem Haus den auf der Rückseite Ihres Produkts angegebenen Anforderungen entspricht. Stellen Sie Ihr Produkt horizontal auf einer geeigneten Unterlage (Möbel) auf, so dass rundherum ausreichend Platz 7-10 cm zur Belüftung bleibt. Achten Sie darauf, dass die Belüftungsöffnungen nicht abgedeckt sind. Stellen Sie das Gerät nicht auf Verstärker oder andere Geräte, die heiß werden können. Das Gerät ist für Dauerbetrieb eingerichtet. Um das Gerät vollständig auszuschalten, den Stecker aus der Steckdose ziehen. Ziehen Sie den Netzstecker des Geräts wenn Sie beabsichtigen, es für längere Zeit nicht zu nutzen.
2. Ziehen Sie bei Gewittern das Stromkabel aus der Steckdose. Durch Blitze verursachte Spannungsspitzen können zur Beschädigung des Geräts führen.
3. Halten Sie das Gerät von direkter Sonneneinstrahlung oder anderen Wärmequellen fern. Dies kann zu einer Überhitzung führen und zu einer Fehlfunktion des Geräts führen.
4. Schützen Sie das Produkt vor Feuchtigkeit (z. B. Vasen), übermäßiger Hitze (z. B. Kamine) oder Geräten, die starke magnetische oder elektrische Felder erzeugen. Trennen Sie das Netzkabel bei Fehlfunktionen des Geräts von der Stromversorgung. Ihr Produkt ist nicht für den gewerblichen Einsatz vorgesehen. Verwenden Sie dieses Produkt nur für den privaten Bereich. Wenn Ihr Produkt oder die CD bei kalten Temperaturen aufbewahrt wurden, kann Kondensation auftreten. Wenn Sie das Gerät bei kalten Temperaturen transportiert haben, warten Sie mit der Inbetriebnahme circa 2 Stunden, bis das Gerät Raumtemperatur erreicht hat.

5. Die in diesem Produkt verwendeten Batterien enthalten umweltschädliche Chemikalien. Entsorgen Sie die Batterien nicht im Hausmüll. Entsorgen Sie Batterien niemals in einem Feuer. Schließen Sie die Batterien nicht kurz, zerlegen und überhitzen Sie sie nicht. Bei unsachgemäßem Austausch von Batterien besteht Explosionsgefahr. Setzen Sie nur Batterien des gleichen oder eines gleichwertigen Typs ein.

## ÜBER DIESES HANDBUCH

Das Benutzerhandbuch hat zwei Teile: dieses einfache BENUTZERHANDBUCH auf Papier und ein detailliertes VOLLSTÄNDIGES HANDBUCH, welches Sie herunterladen können.



### BENUTZERHANDBUCH

Siehe dieses Handbuch für Sicherheitshinweise, Produktinstallation, Komponenten, Verbindungen und Produktspezifikationen.



### VOLLSTÄNDIGES HANDBUCH

Sie können durch Scannen des QR-Codes Zugang zum Kunden-Support-Center erhalten. Um das Handbuch auf Ihrem PC oder Mobilgerät zu konsultieren, Laden Sie das Handbuch als Dokument von der Webseite herunter. (<http://www.samsung.com/support>)

Design und technische Daten können sich ohne vorherige Ankündigung ändern.

# INHALT

<b>01</b>	<b>Überprüfen der Komponenten</b>	<b>2</b>
	Einlegen der Batterien vor der Verwendung der Fernbedienung (AA-Batterien X 2)	2
<b>02</b>	<b>Produktübersicht</b>	<b>3</b>
	Vorderseite / rechte Seite der Soundbar	3
	Unterseite der Soundbar	3
<b>03</b>	<b>Anschliessen der Soundbar</b>	<b>4</b>
	Stromanschluss	4
	Verbinden der Soundbar mit den Subwoofer	5
	– Automatische Verbindung zwischen Subwoofer und Soundbar	5
	– Manuelles Verbinden des Subwoofers bei Fehlschlagen der automatischen Verbindung	6
<b>04</b>	<b>Anschluss an ihr Fernsehgerät</b>	<b>7</b>
	Methode 1. Verbindung mit einem Kabel	7
	– Verbindung mit einem optischen Kabel	7
	– Einen Fernseher über ein HDMI-Kabel verbinden	8
	Methode 2. Drahtlose Verbindung	9
	– Verbindung eines Fernsehers per Bluetooth	9
<b>05</b>	<b>Verbindung Mit Einem Externen Gerät Herstellen</b>	<b>11</b>
	Verbindung mit einem optischen oder analogen Audio (AUX)-Kabel	11
	Über ein HDMI-Kabel verbinden	12
<b>06</b>	<b>Anschliessen eines USB</b>	<b>13</b>
	Softwareaktualisierung	13

<b>07</b>	<b>Anschliessen eines Mobilgeräts</b>	<b>14</b>
	Anschließen per Bluetooth	14
<b>08</b>	<b>Verwenden der Fernbedienung</b>	<b>15</b>
	So verwenden Sie die Fernbedienung	15
	Anpassen der Soundbar-Lautstärke mit einer TV-Fernbedienung	17
<b>09</b>	<b>Installieren der Wandhalterung</b>	<b>18</b>
	Vorsichtsmaßnahmen für die Installation	18
	Komponenten für die Anbringung an der Wand	18
	Soundbar von der Wand abnehmen	21
<b>10</b>	<b>Fehlerbehebung</b>	<b>22</b>
<b>11</b>	<b>Lizenz</b>	<b>23</b>
<b>12</b>	<b>Bekanntmachung zu Open Source Lizenzen</b>	<b>23</b>
<b>13</b>	<b>Wichtige Hinweise zum Kundendienst</b>	<b>23</b>
<b>14</b>	<b>Spezifikationen und Leitfaden</b>	<b>24</b>
	Technische daten	24

# 01 ÜBERPRÜFEN DER KOMPONENTEN

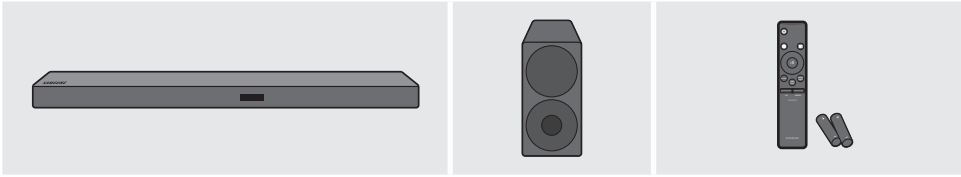

Soundbar-Hauptgerät

Subwoofer

Fernbedienung / Batterien

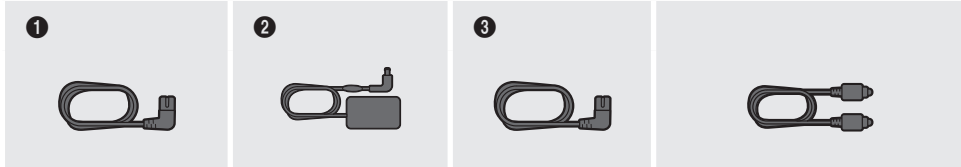

1  
Stromkabel  
(Subwoofer)

2  
Netzadapter  
(Hauptgerät)

3  
Stromkabel  
(Netzadapter)

Optisches Kabel

- Die Stromanschlusskomponenten sind gekennzeichnet (1, 2, 3). Weitere Informationen zu den Stromanschlüssen finden Sie auf Seite 4.
- Siehe Seite 18 zu den Wandhalterungskomponenten.
- Micro-USB-auf-USB-Adapter- und HDMI-Kabel sind separat erhältlich. Wenden Sie sich hierzu an ein Samsung Servicezentrum oder den Kundendienst von Samsung.

## Einlegen der Batterien vor der Verwendung der Fernbedienung (AA-Batterien X 2)

Schieben Sie den Batteriedeckel in Pfeilrichtung, bis er vollständig entfernt ist.

Legen Sie 2 AA-Batterien (1,5V) so ausgerichtet ein, dass ihre Polarität richtig ist. Schieben Sie den Batteriedeckel wieder vollständig zurück.

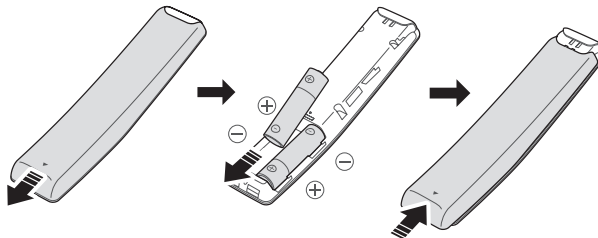

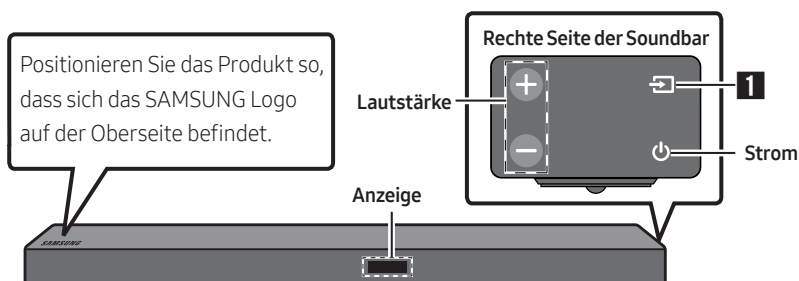

# 02 PRODUKTÜBERSICHT

## Vorderseite / rechte Seite der Soundbar

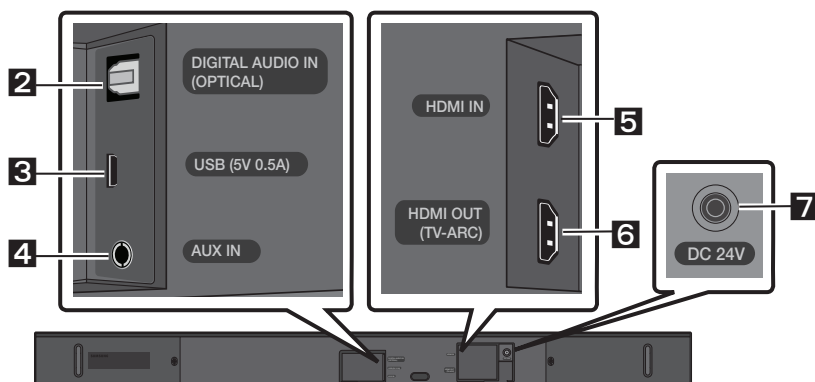

## Unterseite der Soundbar



<b>1</b>	<b>Quelle</b>	Wählt den Quelleneingangsmodus aus. ( <b>D.IN / AUX / HDMI / BT / USB</b> ) <ul style="list-style-type: none"> <li>Zum Einschalten des Modus „<b>BT PAIRING</b>“ schalten Sie die Quelle auf den Modus „<b>BT</b>“ um und halten Sie dann die taste  (<b>Quelle</b>) länger als 5 Sekunden lang gedrückt.</li> </ul>
<b>2</b>	<b>D.IN</b>	An den digitalen (optischen) Ausgang eines externen Geräts anschließen.
<b>3</b>	<b>USB</b>	Hier ein USB-Gerät anschließen, um Musikdateien auf dem USB-Gerät über die Soundbar wiederzugeben.
<b>4</b>	<b>AUX</b>	An den analogen Ausgang eines externen Geräts anschließen.
<b>5</b>	<b>HDMI IN</b>	Gibt digitale Video- und Audiosignale über ein HDMI-Kabel simultan ein. An den HDMI-Ausgang eines externen Geräts anschließen.
<b>6</b>	<b>HDMI OUT</b>	An die HDMI (ARC)-Buchse an einem Fernseher anschließen.
<b>7</b>	<b>DC 24V</b>	Den Netzadapter anschließen. (Stromversorgungseingang)

# 03 ANSCHLIESSEN DER SOUNDBAR

## Stromanschluss

Verwenden Sie die Stromkomponenten (❶, ❷, ❸) um die Geräte in der folgenden Reihenfolge an Steckdosen anzuschließen: **1.) Subwoofer → 2.) Soundbar-Hauptgerät.**

Siehe die nachfolgenden Abbildungen.

- Weitere Informationen zur benötigten Stromversorgung und zum Stromverbrauch finden Sie auf dem Etikett am Gerät. (Etikett: Unterseite des Soundbar-Hauptgeräts)

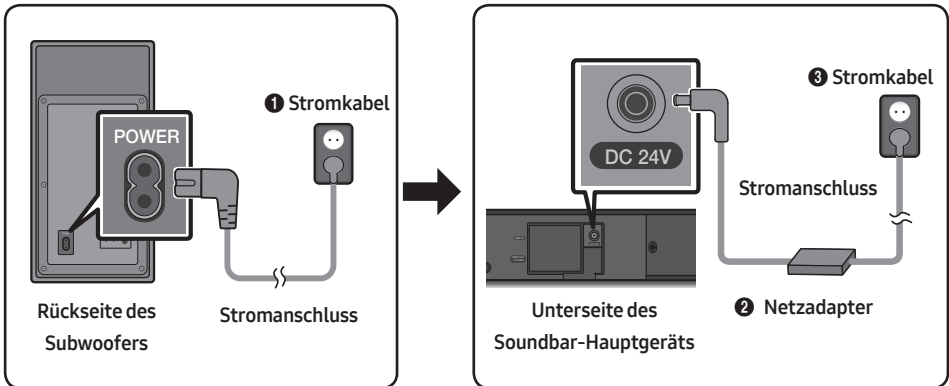

- Achten Sie darauf, dass der Netzadapter flach auf einem Tisch oder dem Fußboden liegt. Wenn Sie den Netzadapter in hängender Position mit dem Netzkabeleingang nach oben platzieren, könnten Wasser oder sonstige Fremdstoffe in den Adapter gelangen und zu Fehlfunktionen führen.

# Verbinden der Soundbar mit den Subwoofer

Wenn der Subwoofer verbunden ist, können Sie einen vollen Bass-Ton genießen.

## Automatische Verbindung zwischen Subwoofer und Soundbar

Wenn Sie den Strom einschalten, nachdem Sie die Stromkabel an die Soundbar und den Subwoofer angeschlossen haben, wird der Subwoofer automatisch mit der Soundbar verbunden.

- Wenn die automatische Kopplung abgeschlossen ist, leuchten die blauen Anzeigelichter auf der Rückseite des Subwoofers auf.

## LED-Anzeigelichter auf der Rückseite des Subwoofers

LED	Status	Beschreibung	Abhilfe
Blau	Ein	Erfolgreich verbunden (normaler Betrieb)	-
	Blinkend	Verbindung wird wieder hergestellt	Prüfen Sie, ob das Stromkabel richtig am Soundbar-Hauptgerät angeschlossen ist oder warten Sie einige Zeit. (Falls das Blinken andauert, versuchen Sie, den Subwoofer manuell anzuschließen. Weitere Informationen finden Sie auf Seite 6.)
Rot	Ein	Standby (bei ausgeschaltetem Soundbar-Hauptgerät)	Prüfen Sie, ob das Stromkabel richtig am Soundbar-Hauptgerät angeschlossen ist.
		Verbindung fehlgeschlagen	Erneut verbinden. Siehe die Anweisungen zur manuellen Verbindung auf Seite 6.
Rot und blau	Blinkend	Fehlfunktion	Siehe die Kontaktinformationen für das Samsung Servicezentrum in dem Handbuch.

## Manuelles Verbinden des Subwoofers bei Fehlschlägen der automatischen Verbindung

### Überprüfen Sie dies, bevor Sie die manuelle Verbindung ausführen

- Überprüfen Sie, ob die Stromkabel der Soundbar und des Subwoofers richtig angeschlossen sind.
  - Stellen Sie sicher, dass die Soundbar eingeschaltet ist.
1. Halten Sie **ID SET** auf der Rückseite des Subwoofers mindestens 5 Sekunden lang gedrückt.  
Die rote Anzeigeleuchte auf der Rückseite des Subwoofers erlischt und die blaue Anzeigeleuchte blinkt.

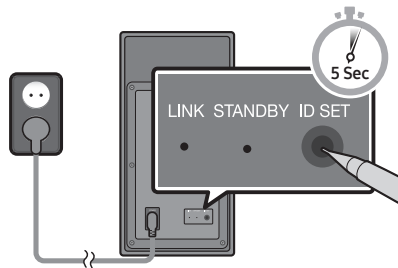

Rückseite des Subwoofers

2. Schalten Sie die Soundbar aus.
3. Halten Sie die Taste **VOL** auf der Fernbedienung mindestens 5 Sekunden lang gedrückt, während die Soundbar ausgeschaltet ist (OFF).
4. Für 1,3 Sekunden erscheint nun die Meldung **ID SET** in der Anzeige der Soundbar und erlischt dann.

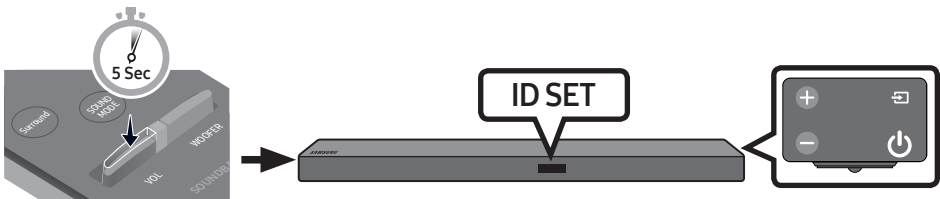

5. Wenn die blaue Anzeigeleuchte an dem Subwoofer blinkt, schalten Sie die Stromversorgung der Soundbar durch Drücken der **⏻ (Strom)**-Taste auf der rechten Seite der Haupteinheit oder der Fernbedienung ein.
6. Wenn die Verbindung erfolgreich hergestellt ist, blinkt die blaue Anzeige auf der Rückseite des Subwoofers nicht mehr, sondern leuchtet ständig.
  - Falls der Verbindungsvorgang fehlschlägt, blinkt die blaue Anzeige durchgehend.  
Gehen Sie zu Schritt 1 und starten Sie erneut.

**Erweitern Sie das System um echten drahtlosen Surround-Sound, indem Sie das Drahtlose Rücklautsprecherkit (SWA-8500S) von Samsung an Ihre Soundbar anschließen (separat erhältlich). Für weitere Informationen siehe die Anleitung für das Drahtlose Rücklautsprecherkit von Samsung.**

# 04 ANSCHLUSS AN IHR FERNSEHGERÄT

Hören Sie den TV-Ton durch kabelgebundene oder kabellose Verbindungen über Ihre Soundbar.

- Wenn die Soundbar an einen ausgewählten Samsung TV angeschlossen ist, kann die Soundbar über die Fernbedienung des Fernsehers bedient werden.
  - Bei der Verwendung eines optischen Kabels kann diese Funktion von Bluetooth-fähigen 2017 Samsung Smart TVs unterstützt werden.
  - Mit dieser Funktion können Sie auch das TV-Menü verwenden, um das Klangfeld und verschiedene Einstellungen sowie die Lautstärke und die Stummschaltung anzupassen.

## Methode 1. Verbindung mit einem Kabel

### Verbindung mit einem optischen Kabel

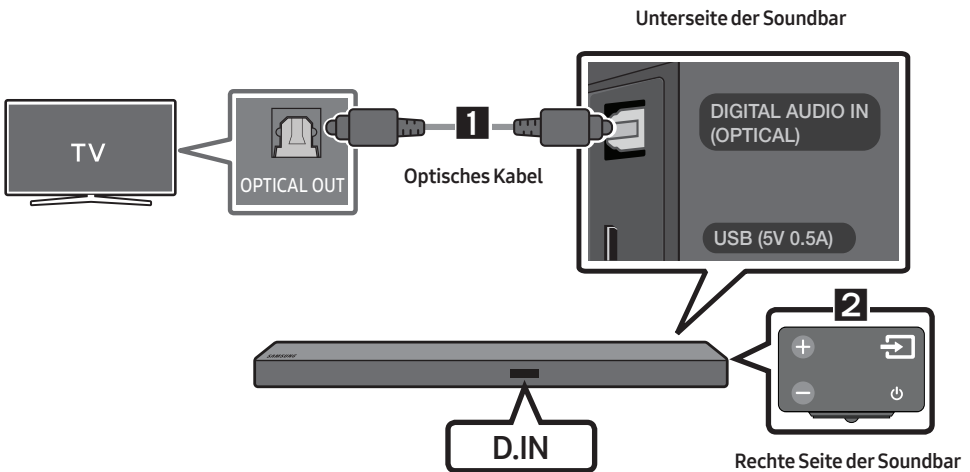

1. Verbinden Sie den Anschluss **DIGITAL AUDIO IN (OPTICAL)** der Soundbar über ein optisches Digitalkabel mit dem Anschluss **OPTICAL OUT** des Fernsehers.
2. Drücken Sie die Taste  (**Quelle**) auf der rechten Seite oder der Fernbedienung und wählen Sie dann den Modus „**D.IN**“.
  - Wenn die Soundbar an einen Samsung Smart TV angeschlossen ist, der nach 2017 veröffentlicht wurde, wird die Bluetooth POWER-Funktion automatisch eingeschaltet, um die Steuerung der Soundbar mit der TV-Fernbedienung zu ermöglichen. (Siehe Seite 16 zu Einzelheiten über Bluetooth POWER.)

## Auto Power Link

Auto Power Link wird automatisch eingeschaltet, wenn der Fernseher eingeschaltet wird.

1. Verbinden Sie die Soundbar über ein optisches Digitalkabel mit einem Fernseher.
2. Drücken Sie die Taste  (**Quelle**) auf der rechten Seite oder der Fernbedienung und wählen Sie dann den Modus „**D.IN**“.
3. Halten Sie die Taste **Links** auf der Fernbedienung 5 Sekunden lang gedrückt, um die Auto Power Link-Funktion zu aktivieren bzw. zu deaktivieren.
  - Die Auto Power Link-Funktion ist automatisch auf ON eingestellt. (Um diese Funktion auszuschalten, schalten Sie Auto Power mit der Soundbar aus.)
  - Je nach dem angeschlossenen Gerät könnte Auto Power Link nicht funktionieren.
  - Diese Funktion ist nur im Modus „**D.IN**“ verfügbar.



## Einen Fernseher über ein HDMI-Kabel verbinden

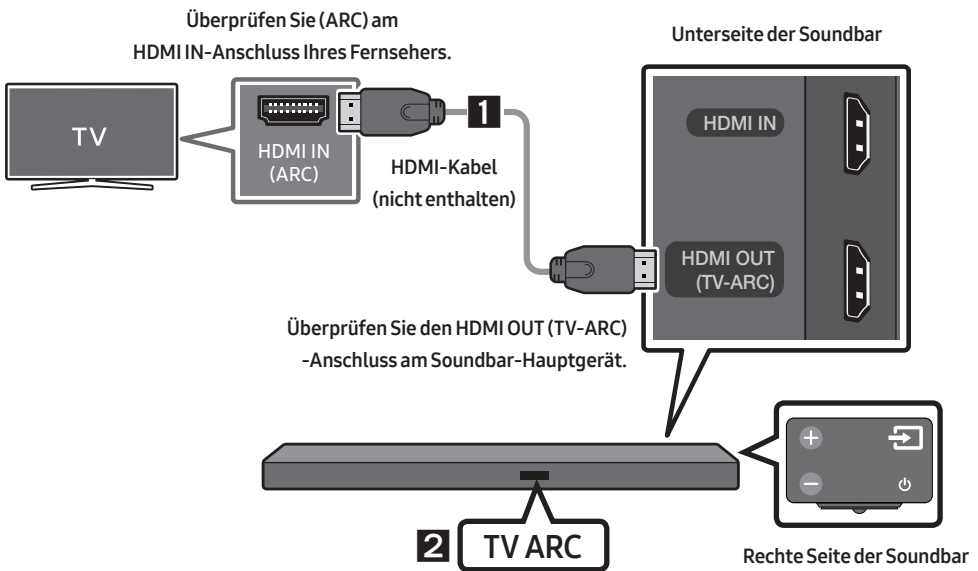

1. Bei eingeschalteter Soundbar und eingeschaltetem Fernseher das HDMI-Kabel (nicht mitgeliefert) wie in der Abbildung gezeigt anschließen.
2. Das Anzeigefenster des Soundbar-Hauptgeräts zeigt „**TV ARC**“ an und die Soundbar gibt den TV-Ton wieder.
  - Falls der TV-Ton nicht zu hören ist, drücken Sie die  (**Quelle**)-Taste auf der Fernbedienung oder auf der rechten Seite der Soundbar, um zum Modus „**D.IN**“ umzuschalten. Der Bildschirm zeigt der Reihe nach „**D.IN**“ und „**TV ARC**“ an und der TV-Ton wird wiedergegeben.

- Wenn im Displayfenster des Soundbar-Hauptgeräts „TV ARC“ nicht angezeigt wird, stellen Sie sicher, dass das Kabel an den korrekten Anschluss angeschlossen ist.
- Ändern Sie die Lautstärke der Soundbar mit den Lautstärketasten an der TV-Fernbedienung.

## Methode 2. Drahtlose Verbindung



### Verbindung eines Fernsehers per Bluetooth

Wenn ein Fernseher über Bluetooth verbunden wird, können Sie einen Stereoton ohne lästige Kabel hören.

- Es kann nur ein Fernseher gleichzeitig verbunden werden.



### Die erste Verbindung

1. Drücken Sie die Taste  (**Quelle**) auf der rechten Seite oder der Fernbedienung und wählen Sie dann den Modus „BT“.
2. Ändern Sie „BT“ zu „BT PAIRING“.
  - Falls „BT READY“ angezeigt wird, halten Sie die Taste  (**Quelle**) auf der rechten Seite der Soundbar oder auf der Fernbedienung für länger als 5 Sekunden gedrückt, um „BT PAIRING“ anzuzeigen.
3. Wählen Sie den Bluetooth-Modus an dem Fernseher aus. (Weitere Informationen finden Sie im Handbuch des Fernsehers.)
4. Wählen Sie „[AV] Samsung Soundbar Mxxx M-Series“ aus der Liste auf dem Bildschirm des Fernseher aus.
 

Eine verfügbare Soundbar wird durch „Need Pairing“ oder „Paired“ auf der Bluetooth-Geräteliste des Fernsehers angezeigt. Zum Verbinden der Soundbar wählen Sie die Meldung und stellen Sie eine Verbindung her.

  - Wenn der Fernseher verbunden ist, erscheint [Name des Fernsehers] → „BT“ auf der vorderen Anzeige des Fernsehers.
5. Sie können den TV-Ton jetzt aus der Soundbar hören.

### Falls das Gerät nicht verbunden werden kann

- Falls die Auflistung der zuvor verbundenen Soundbar (z. B. „[AV] Samsung Soundbar Mxxx M-Series“) in der Liste erscheint, löschen Sie sie.
- Halten Sie im Modus „BT“ die Taste  (**Quelle**) länger als 5 Sekunden auf der rechten Seite der Soundbar oder auf der Fernbedienung gedrückt, um zum Modus „BT PAIRING“ umzuschalten. Wählen Sie dann „[AV] Samsung Soundbar Mxxx M-Series“ aus der Suchliste des Fernsehers aus.

## Welchen Status haben BT READY und BT PAIRING?

- **BT READY** : In diesem Modus können Sie nach zuvor verbundenen Fernsehern suchen oder eine Verbindung der Soundbar über ein zuvor verbundenes Mobilgerät herstellen.
- **BT PAIRING** : In diesem Modus können Sie eine Verbindung mit einem neuen Gerät herstellen. (Halten Sie im Modus „BT“ die Taste  (Quelle) länger als 5 Sekunden auf der rechten Seite der Soundbar oder auf der Fernbedienung gedrückt.)

## HINWEISE

- Falls sie beim Verbinden mit einem Bluetooth-Gerät nach einem PIN-Code gefragt werden, geben Sie <0000> ein.
- Im Bluetooth-Verbindungsmodus geht die Bluetooth-Verbindung verloren, wenn der Abstand zwischen der Soundbar und dem Bluetooth-Gerät 10 m überschreitet.
- Die Soundbar schaltet sich nach 5 Minuten im Bereitschaftszustand automatisch aus.
- Die Soundbar könnte unter den folgenden Umständen die Bluetooth-Suche oder -Verbindung eventuell nicht korrekt ausführen:
  - Wenn die Soundbar von einem starken elektrischen Feld umgeben ist.
  - Falls mehrere Bluetooth-Geräte gleichzeitig mit der Soundbar gekoppelt werden.
  - Wenn das Bluetooth-Gerät ausgeschaltet ist, sich nicht an der richtigen Stelle befindet oder nicht funktioniert.
- Elektronische Geräte können Funkstörungen verursachen. Elektromagnetische Wellen erzeugende Geräte müssen vom Soundbar-Hauptgerät ferngehalten werden - z. B. Mikrowellen, WLAN-Geräte etc.

## Trennen der Soundbar vom Fernseher

Drücken Sie die Taste  (Quelle) auf der rechten Seite oder der Fernbedienung und schalten Sie zu einem beliebigen Modus außer „BT“ um.

- Das Trennen dauert einige Zeit, da der Fernseher ein Antwortsignal von der Soundbar empfangen muss. (Die benötigte Zeit kann je nach Fernsehmodell unterschiedlich sein.)
- Zum Abbrechen der automatischen Bluetooth-Verbindung zwischen der Soundbar und dem Fernseher drücken Sie die **▶II (Wiedergabe/Pause)** -Taste auf der Fernbedienung 5 Sekunden lang im „BT READY“-Status. (Schalten Sie um zwischen Aktiviert → Deaktiviert)

# 05 VERBINDUNG MIT EINEM EXTERNEN GERÄT HERSTELLEN

Über ein kabelgebundenes oder kabelloses Netzwerk mit einem externen Gerät verbinden, um den Ton des externen Geräts über die Soundbar wiederzugeben.

## Verbindung mit einem optischen oder analogen Audio (AUX)-Kabel

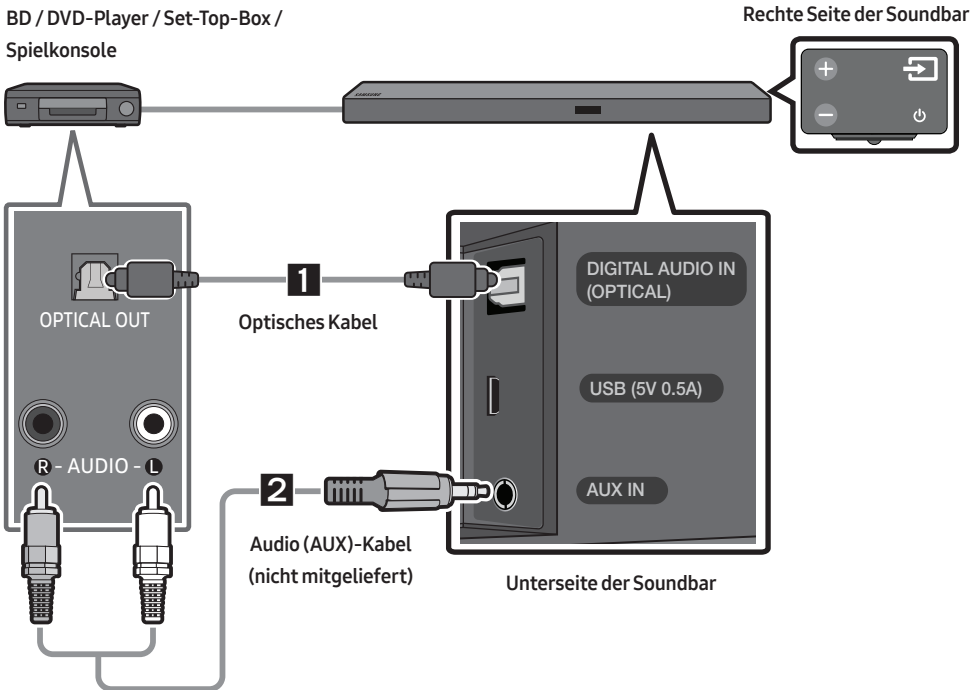

### 1 Optisches Kabel

- 1 Verbinden Sie den Anschluss **DIGITAL AUDIO IN (OPTICAL)** am Hauptgerät über ein optisches Digitalkabel mit dem Anschluss **OPTICAL OUT** des Quellgeräts.
- 2 Wählen Sie den Modus „**D.IN**“ durch Drücken der Taste (**Quelle**) auf der rechten Seite oder der Fernbedienung.

### 2 Audio (AUX)-Kabel

- 1 Verbinden Sie den Anschluss **AUX IN** (Audio) am Hauptgerät über ein Audiokabel mit dem Anschluss **AUDIO OUT** des Quellgeräts.
- 2 Wählen Sie den Modus „**AUX**“ durch Drücken der Taste (**Quelle**) auf der rechten Seite oder der Fernbedienung.

# Über ein HDMI-Kabel verbinden

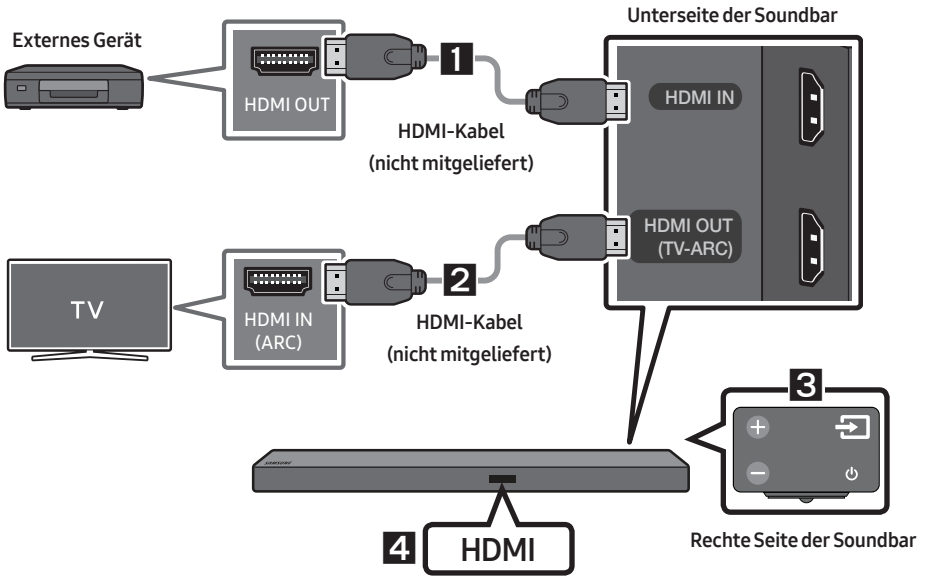

1. Verbinden Sie den Anschluss **HDMI IN** auf der Rückseite des Geräts über ein HDMI-Kabel (nicht enthalten) mit dem Anschluss **HDMI OUT** Ihres Digitalgeräts.
2. Verbinden Sie den Anschluss **HDMI OUT (TV-ARC)** auf der Rückseite des Geräts über ein HDMI-Kabel (nicht enthalten) mit dem Anschluss **HDMI IN** Ihres Fernsehers.
3. Drücken Sie die Taste  (**Quelle**) auf der rechten Seite oder der Fernbedienung und wählen Sie dann den Modus „**HDMI**“.
4. Der Modus „**HDMI**“ wird auf dem Anzeigefeld der Soundbar angezeigt und der Ton wird wiedergegeben.

# 06 ANSCHLIESSEN EINES USB

Sie können Musikdateien, die sich auf Speichergeräten befinden, über die Soundbar wiedergeben.

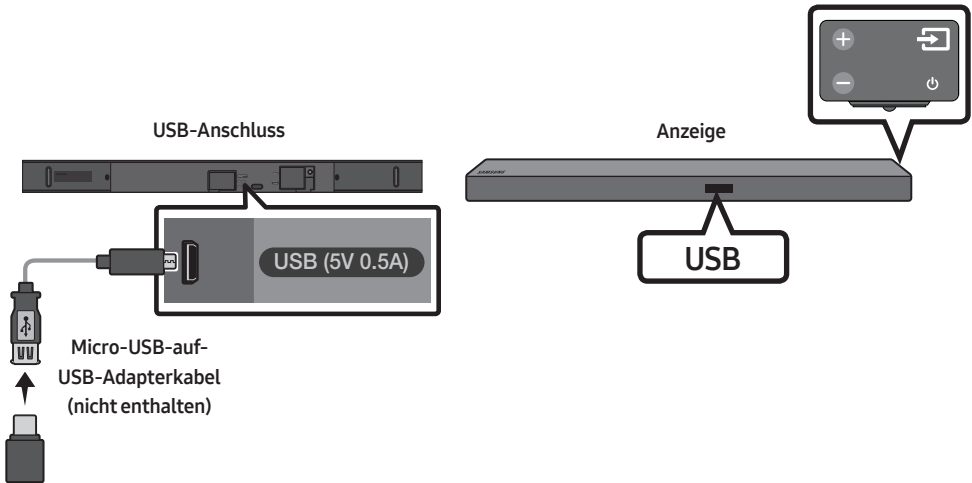

1. Verbinden Sie ein Micro-USB-auf-USB-Adapterkabel mit einem Micro-USB-2.0-Stecker (Typ B) an einem Ende und einer Standard-USB-2.0-Buchse (Typ A) am anderen Ende mit dem Micro-USB-Anschluss Ihrer Soundbar.
  - Das Micro-USB-auf-USB-Adapterkabel ist separat erhältlich. Wenden Sie sich hierzu an ein Samsung Servicezentrum oder den Kundendienst von Samsung.
2. Verbinden Sie das USB-Gerät mit der Buchse des Adapterkabels.
3. Drücken Sie die Taste  (**Quelle**) auf der rechten Seite oder der Fernbedienung und wählen Sie dann „USB“.
4. Auf dem Anzeigebildschirm wird „USB“ angezeigt.
5. Musikdateien vom Speichergerät über die Soundbar wiedergeben.
  - Die Soundbar wird automatisch ausgeschaltet (Automatische Abschaltung), wenn länger als 5 Minuten kein USB-Gerät angeschlossen wurde.

## Softwareaktualisierung

### Samsung kann in Zukunft Aktualisierungen für das Firmwaresystem der Soundbar anbieten.

Wenn eine Aktualisierung angeboten wird, können Sie die Firmware aktualisieren, indem Sie ein USB-Gerät mit der darauf gespeicherten Firmware-Aktualisierung an den USB-Anschluss der Soundbar anschließen. Weitere Informationen zum Herunterladen der Aktualisierungsdateien finden Sie auf der Samsung Electronics Webseite unter ([www.samsung.com](http://www.samsung.com) → Support). Geben Sie dann das Modell Ihrer Soundbar ein oder wählen Sie es aus, wählen Sie Software & Anwendungen und dann Downloads. Der Name der Option kann variieren.

# 07 ANSCHLIESSEN EINES MOBILGERÄTS

## Anschließen per Bluetooth

Wenn ein Mobilgerät über Bluetooth verbunden wird, können Sie einen Stereoton ohne lästige Kabel hören.

- Sie können nicht mehr als ein Bluetooth-Gerät gleichzeitig verbinden.



### Die erste Verbindung

1. Drücken Sie die Taste (**Quelle**) auf der rechten Seite oder der Fernbedienung und wählen Sie dann „BT“.
2. Ändern Sie „BT“ zu „BT PAIRING“.
  - Falls „BT READY“ angezeigt wird, halten Sie die Taste (**Quelle**) auf der rechten Seite der Soundbar oder auf der Fernbedienung für länger als 5 Sekunden gedrückt, um „BT PAIRING“ anzuzeigen.
3. Wählen Sie „[AV] Samsung Soundbar Mxxx M-Series“ aus der Liste aus.
  - Wenn eine Soundbar mit dem Bluetooth-Gerät verbunden ist, wird [Bluetooth-Gerätename] → „BT“ in der vorderen Anzeige angezeigt.
4. Geben Sie Musikdateien auf dem über Bluetooth verbundenen Gerät über die Soundbar aus.

### Falls das Gerät nicht verbunden werden kann

- Falls die Auflistung der zuvor verbundenen Soundbar (z. B. „[AV] Samsung Soundbar Mxxx M-Series“) in der Liste erscheint, löschen Sie sie.
- Halten Sie im Modus „BT“ die Taste (**Quelle**) länger als 5 Sekunden auf der rechten Seite der Soundbar oder auf der Fernbedienung gedrückt, um zum Modus „BT PAIRING“ umzuschalten. Wählen Sie dann „[AV] Samsung Soundbar Mxxx M-Series“ aus der Suchliste des Bluetooth-Geräts aus.



Weitere Informationen zu Bluetooth-Verbindungen finden Sie unter „Verbindung eines Fernsehers per Bluetooth“ auf den Seiten 9 ~ 10.



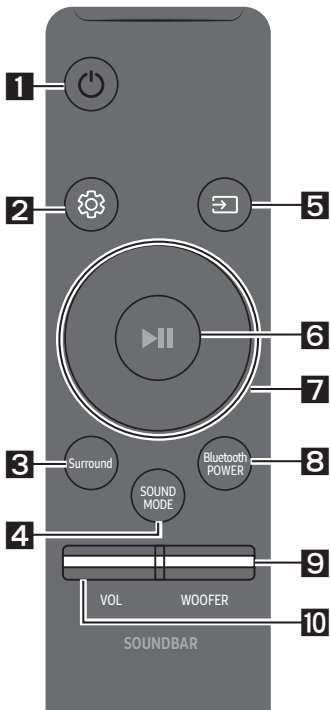

# 08 VERWENDEN DER FERNBEDIENUNG



## So verwenden Sie die Fernbedienung



<p><b>1</b></p>	 <b>Strom</b>	<p>Schaltet die Soundbar ein und aus.</p>
<p><b>2</b></p>	 <b>Klangsteuerung</b>	<p>Sie können unter <b>TREBLE</b>, <b>BASS</b>, oder <b>AUDIO SYNC</b> auswählen.</p> <ul style="list-style-type: none"> <li>Um die Lautstärke der Höhen oder des Basses zu regeln, wählen Sie in den Sound-Einstellungen <b>TREBLE</b> oder <b>BASS</b>. Passen Sie dann die Lautstärke mithilfe der Tasten <b>Oben/Unten</b> zwischen -6~+6 an.</li> <li>Wenn Video und Audio zwischen dem Fernseher und der Soundbar nicht synchron ist, wählen Sie in den Soundeinstellungen <b>AUDIO SYNC</b> aus und legen dann mithilfe der Tasten <b>Oben/Unten</b> eine Audioverzögerung zwischen 0 und 300 Millisekunden fest. (Außer „<b>USB</b>“-Modus)</li> <li>Audio Sync wird nur bei einigen Funktionen unterstützt.</li> </ul>
<p><b>3</b></p>	 <b>Surround</b>	<p>Die Surroundton-Funktion verleiht dem Ton Tiefe und Raumgefühl. Bei jedem Drücken dieser Taste wird zwischen ON und OFF gewechselt.</p> <ul style="list-style-type: none"> <li>ON : Ton über alle Lautsprecher ausgeben.</li> <li>OFF : Sie können den Ton des Kanals der Originalquelle aus mehreren Lautsprechern hören.</li> </ul>

<p><b>4</b></p>	 <b>SOUND MODE</b>	<p>Sie können den gewünschten Toneffekt durch Wahl von <b>STANDARD</b>, <b>MUSIC</b>, <b>CLEAR VOICE</b>, <b>SPORTS</b>, oder <b>MOVIE</b> auswählen.</p> <ul style="list-style-type: none"> <li><b>DRC (Dynamic Range Control)</b> DRC-Funktion (Dynamic Range Control) auf Dolby Digital-Tracks anwenden. Wenn Sie die <b>SOUND MODE</b>-Taste im Standby-Modus gedrückt halten, wird DRC (Dynamic Range Control) ein- oder ausgeschaltet. Bei aktiviertem DRC wird lauter Ton reduziert. (Der Ton könnte verzerrt werden.)</li> </ul>
<p><b>5</b></p>	 <b>Quelle</b>	<p>Drücken Sie dies, um eine an die Soundbar angeschlossene Quelle auszuwählen.</p> <ul style="list-style-type: none"> <li><b>Modus BT PAIRING</b> Zum Einschalten des „<b>BT PAIRING</b>“-Modus im „<b>BT</b>“-Modus halten Sie die taste  (<b>Quelle</b>) länger als 5 Sekunden lang gedrückt. Siehe Seite 14 für Einzelheiten.</li> </ul>

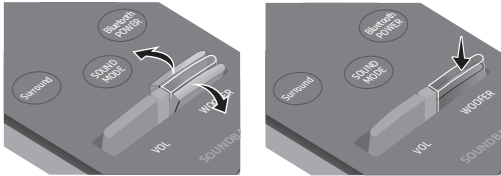
<p><b>6</b></p>	 <p>Wiedergabe / Pause</p>	<p>Drücken Sie die ►  -Taste, um eine Musikdatei vorübergehend anzuhalten. Wenn Sie die Taste erneut drücken, wird die Musikdatei wiedergegeben</p>
<p><b>7</b></p>	 <p>Oben/Unten/ Links/Rechts</p>	 <p><b>Drücken Sie die angegebenen Bereiche zum Auswählen von Oben/Unten/Links/Rechts.</b></p> <p>Drücken Sie Oben/Unten/Links/Rechts auf der Taste zum Auswählen oder Einstellen von Funktionen.</p> <ul style="list-style-type: none"> <li>• <b>Wiederholen</b> Zum Verwenden der Wiederholungsfunktion im „USB“-Modus drücken Sie die <b>Oben</b>-Taste.</li> <li>• <b>Musiktitel überspringen</b> Drücken Sie die Taste <b>Rechts</b>, um die nächste Musikdatei auszuwählen. Drücken Sie die Taste <b>Links</b>, um die vorherige Musikdatei auszuwählen.</li> <li>• <b>Anynet+ / Auto Power Link</b> Sie können Anynet+ und Auto Power Link ein- oder ausschalten. Anynet+ und Auto Power Link werden jeweils durch die Taste <b>Rechts</b> und <b>Links</b> geregelt. <ul style="list-style-type: none"> <li>– Anynet+ : Wenn die Soundbar über ein HDMI-Kabel an einen Samsung Fernseher angeschlossen ist, können Sie die Soundbar mit einer Samsung TV-Fernbedienung steuern. Halten Sie die Taste <b>Rechts</b> 5 Sekunden lang gedrückt, um Anynet+ ON- und OFF.</li> <li>– Auto Power Link : Falls die Soundbar durch ein digitales optisches Kabel an Ihren Fernseher angeschlossen ist, kann die Soundbar automatisch eingeschaltet werden, wenn Sie Ihren Fernseher einschalten. Halten Sie die Taste <b>Links</b> 5 Sekunden lang gedrückt, um Auto Power Link auf ON und OFF zu stellen.</li> <li>– Die Funktionen Anynet+ / Auto Power Link sind automatisch auf ON eingestellt.</li> </ul> </li> </ul>
<p><b>8</b></p>	 <p>Bluetooth POWER</p>	<p>Drücken, um die Bluetooth POWER-Funktion zu aktivieren und zu deaktivieren. Wenn die Bluetooth POWER-Funktion aktiviert ist, wird in der Anzeige der Soundbar „ON-BLUETOOTH POWER“ angezeigt.</p> <ul style="list-style-type: none"> <li>• <b>Bluetooth POWER-Funktion</b> : Wenn sich die Soundbar im Standby-Modus befindet und die Bluetooth POWER-Funktion auf Ein steht, wird die Soundbar automatisch eingeschaltet und verbindet sich per Bluetooth mit dem Gerät, wenn Sie ein zuvor verbundenes Bluetooth-Gerät einschalten.</li> <li>• Wenn Sie erneut die <b>Bluetooth POWER</b>-Taste drücken, um die BT-Funktion auszuschalten, erscheint „OFF-BLUETOOTH POWER“ in der Anzeige der Soundbar.</li> <li>• Wenn der „<b>D.IN</b>“-Modus eingeschaltet ist und die Soundbar an einen Samsung Smart TV angeschlossen ist, der nach 2017 veröffentlicht wurde, kann die Soundbar mit der TV-Fernbedienung gesteuert werden. In diesem Modus können Sie Bluetooth POWER nicht ausschalten.</li> </ul>

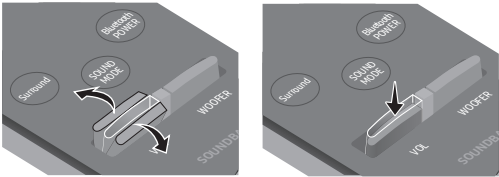
<p><b>9</b></p>	 <p><b>WOOFER</b></p>	 <p>Drücken Sie die Taste nach oben oder unten, um die Lautstärke des Subwoofers auf -12 oder auf -6 bis +6 einzustellen. Durch Drücken der Taste wird die Subwoofer-Lautstärke auf die Stufe 0 zurückgesetzt.</p>
<p><b>10</b></p>	 <p><b>VOL</b></p>	 <p>Drücken Sie die Taste nach oben oder unten, um die Lautstärke einzustellen.</p> <ul style="list-style-type: none"> <li>• <b>Stummschaltung</b> Drücken Sie die Taste <b>VOL</b>, um den Ton stumm zu schalten. Drücken Sie sie erneut, um den Ton wieder einzuschalten.</li> </ul>

## Anpassen der Soundbar-Lautstärke mit einer TV-Fernbedienung

Verwenden Sie das Menü des Fernsehers, um den Lautsprecher des Fernsehers auf externe Lautsprecher einzustellen. (Weitere Informationen finden Sie im Benutzerhandbuch des Fernsehers.)

- Nach der Installation der Soundbar können Sie die Lautstärke der Soundbar mit der IR-Fernbedienung anpassen, die mit dem Samsung Fernseher mitgeliefert wurde.  
(Falls Sie diese Funktion nicht verwenden wollen, wenn die Soundbar eingeschaltet ist, halten Sie die **Surround**-Taste für 5 Sekunden gedrückt. In der Anzeige der Soundbar wird „**OFF-TV REMOTE**“ angezeigt und die Funktion wird ausgeschaltet.)  
Um die Lautstärke nur mit der Samsung TV-Fernbedienung anzupassen, halten Sie die **Surround**-Taste länger als 5 Sekunden gedrückt, bis „**SAMSUNG-TV REMOTE**“ in der Anzeige der Soundbar erscheint.
  - Jedes Mal, wenn die **Surround**-Taste für 5 Sekunden gedrückt gehalten wird, wird der Modus in der folgenden Reihenfolge umgeschaltet: „**SAMSUNG-TV REMOTE**“ (Standardmodus) → „**OFF-TV REMOTE**“ → „**ALL-TV REMOTE**“.
- Um die Lautstärke der Soundbar mit der Fernbedienung des Fernsehers eines Drittherstellers anzupassen, schalten Sie die Soundbar ein, halten Sie die **Surround**-Taste für 5 Sekunden gedrückt (in der Anzeige der Soundbar wird „**OFF-TV REMOTE**“ angezeigt), lassen Sie die **Surround**-Taste los und halten Sie dann die **Surround**-Taste erneut länger als 5 Sekunden gedrückt. In der Anzeige der Soundbar wird „**ALL-TV REMOTE**“ angezeigt.
  - Diese Funktion ist je nach Fernbedienung eventuell nicht verfügbar.
  - Siehe das VOLLSTÄNDIGE HANDBUCH ([www.samsung.com/support](http://www.samsung.com/support)) für Hersteller, die diese Funktion unterstützen.
  - Diese Funktion zur Lautstärkesteuerung funktioniert nur mit IR-TV-Fernbedienungen. Sie funktioniert nicht mit Bluetooth-TV-Fernbedienungen (Fernbedienungen, bei denen eine Kopplung notwendig ist).

# 09 INSTALLIEREN DER WANDHALTERUNG

## Vorsichtsmaßnahmen für die Installation

- Installieren Sie nur an einer vertikalen Wand.
- Installieren Sie nicht an einem Ort mit hoher Temperatur oder Feuchtigkeit.
- Überprüfen Sie, ob die Wand stark genug ist, um das Gewicht des Produkts zu tragen. Falls nicht, verstärken Sie die Wand oder wählen Sie einen anderen Installationsort.
- Kaufen und verwenden Sie Befestigungsschrauben oder Verankerungen, die für Ihre Wandart geeignet sind (Gipskartonplatte, Eisenplatte, Holz, etc.). Fixieren Sie die Befestigungsschrauben falls möglich mit Wandverankerungen.
- Kaufen Sie Schrauben für die Wandmontage entsprechend der Art und der Dicke der Wand, an der Sie die Soundbar montieren wollen.
  - Durchmesser: M5
  - Länge: 35 mm oder länger empfohlen.
- Schließen Sie die Kabel vom Gerät an externe Geräte an, bevor sie die Soundbar an der Wand installieren.
- Stellen Sie sicher, dass das Gerät ausgeschaltet und der Netzstecker gezogen ist, bevor Sie es installieren. Andernfalls kann es zu einem elektrischen Schlag kommen.

## Komponenten für die Anbringung an der Wand



Montagehilfe für die Wandhalterung



Aufhängungsschraube  
(2 Stck.)



Schraube (2 Stck.)

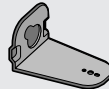

Wandhalterung L

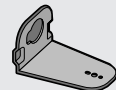

Wandhalterung R

- Platzieren Sie die **Montagehilfe für die Wandhalterung** an der Wand.
  - Die **Montagehilfe für die Wandhalterung** muss waagrecht positioniert sein.
  - Falls Ihr Fernseher an der Wand befestigt ist, installieren Sie die Soundbar mindestens 5 cm unterhalb des Fernsehers.

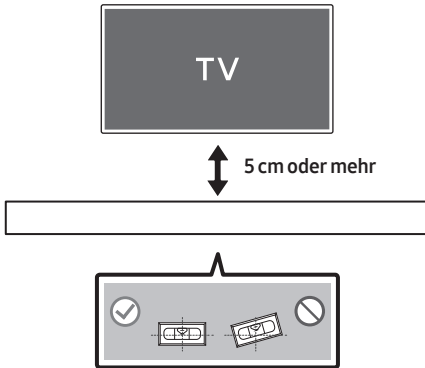

- Achten Sie darauf, dass sich die **Mittellinie** der Papierschablone in der Mitte des Fernsehers befindet (wenn Sie die Soundbar unter dem Fernseher montieren). Befestigen Sie die **Montagehilfe für die Wandhalterung** dann mit Klebeband an der Wand.
  - Wenn Sie die Soundbar nicht unter einem Fernseher montieren, stellen Sie sicher, dass sich die **Mittellinie** in der Mitte des Montagebereichs befindet.

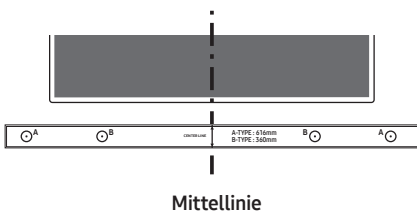

- Drücken Sie die Spitze eines Stifts oder einen spitzen Bleistift durch die Mitte der **A-TYPE**-Bilder an beiden Enden der Montagehilfe, um die Löcher für die Aufhängungsschrauben zu markieren. Entfernen Sie dann die **Montagehilfe für die Wandhalterung**.

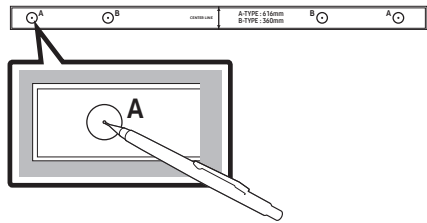

- Bohren Sie mit einem geeigneten Bohrer an jeder Markierung ein Loch in die Wand.
  - Wenn die Markierungen nicht den Positionen der Halterungsbolzen entsprechen, achten Sie darauf, geeignete Dübel oder Molly-Dübel in die Löcher einzuführen, bevor Sie die Aufhängungsschrauben einführen. Wenn Sie Dübel oder Molly-Dübel verwenden, achten Sie darauf, dass die gebohrten Löcher für die verwendeten Dübel oder Molly-Dübel groß genug sind.
- Stecken Sie eine Schraube (nicht enthalten) durch jede **Aufhängungsschraube** und drehen Sie dann jede Schraube in einem Aufhängungsschraubenloch.

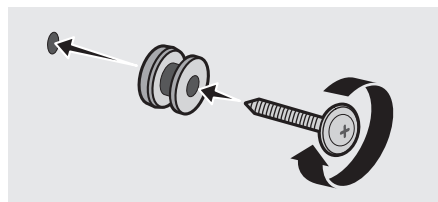

6. Verwenden Sie die beiden **Schrauben** (M4 x L12) um die **Wandhalterung L** und **R** an der Unterseite der Soundbar zu befestigen. Achten Sie für sicheren Halt darauf, dass die Dellen auf der Soundbar in die Hervorhebungen in den Halterungen eingepasst sind.

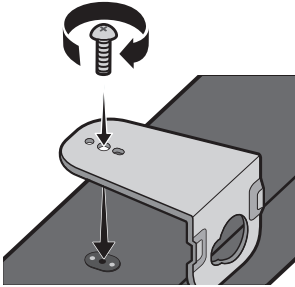

- Achten Sie beim Zusammenbau darauf, dass sich die Aufhängungsteile der **Wandhalterungen** hinter der Rückseite der Soundbar befinden.

Rückseite der Soundbar

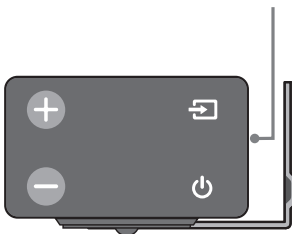

Rechtes Ende der Soundbar

- Die linke und rechte Halterung haben eine unterschiedliche Form. Achten Sie darauf, sie korrekt zu positionieren.



Wandhalterung R

Wandhalterung L

7. Montieren Sie die Soundbar mithilfe der befestigten **Wandhalterungen**, indem Sie die **Wandhalterungen** an die **Aufhängungsschrauben** an der Wand hängen.

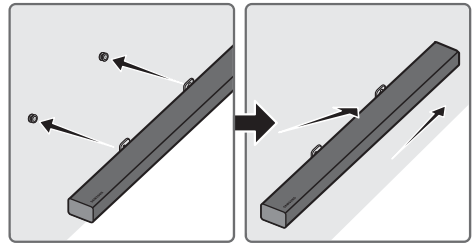

- Kippen Sie die Soundbar leicht, um beide **Aufhängungsschrauben**-Köpfe in die Löcher der **Wandhalterung** einzuführen. Schieben Sie die Soundbar in Richtung des Pfeils, um sicherzustellen, dass beide Seiten fest montiert sind.

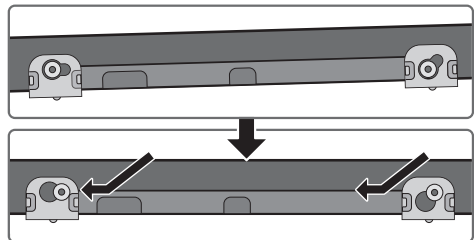

# Soundbar von der Wand abnehmen

1. Um die Soundbar von der Wandhalterung zu entfernen, schieben Sie sie in Richtung des Pfeils, neigen Sie sie leicht nach oben und nehmen Sie sie dann wie dargestellt von der Wand ab.

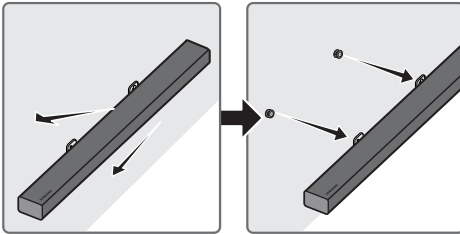

- Stützen Sie sich nicht auf dem installierten Gerät ab und vermeiden Sie Erschütterungen oder das Fallenlassen des Geräts.
- Befestigen Sie das Gerät sicher an der Wand, damit es nicht herunterfällt. Wenn das Gerät herunterfällt, kann es zu Verletzungen oder Schäden am Produkt kommen.
- Wenn das Gerät an einer Wand installiert ist, vergewissern Sie sich bitte, dass die Kinder nicht an einem der Anschlusskabel ziehen, da dies zum Herunterfallen führen kann.
- Für die optimale Leistung der Wandhalterungsinstallation installieren Sie das Lautsprechersystem mindestens 5 cm unterhalb des Fernsehers, falls der Fernseher an einer Wand befestigt ist.
- Wenn Sie das Gerät nicht an der Wand installieren, installieren Sie es zu Ihrer eigenen Sicherheit auf einer sicheren, flachen Oberfläche, von der es nicht herunterfallen kann.

# 10 FEHLERBEHEBUNG

Bevor Sie sich an den Kundendienst wenden, überprüfen Sie bitte die folgenden Punkte.

## **Das Gerät wird nicht eingeschaltet.**

### **Ist das Stromkabel an die Steckdose angeschlossen?**

- Schließen Sie den Netzstecker an die Steckdose an.

## **Eine Funktion funktioniert nicht, wenn die Taste gedrückt wird.**

### **Gibt es statische Elektrizität in der Luft?**

- Trennen Sie den Netzstecker und schließen Sie ihn erneut an.

## **Im BT-Modus kommt es zu Tonaussetzern.**

- Siehe die Abschnitte zur Bluetooth-Verbindung auf Seite 9 und 14.

## **Es wird kein Ton wiedergegeben.**

### **Ist die Stummschaltfunktion aktiviert?**

- Drücken Sie die Taste **VOL**, um die Funktion zu deaktivieren.

### **Ist die Lautstärke auf das Minimum eingestellt?**

- Passen Sie die Lautstärke an.

## **Die Fernbedienung funktioniert nicht.**

### **Sind die Batterien leer?**

- Tauschen Sie sie gegen neue aus.

### **Ist der Abstand zwischen Fernbedienung und Soundbar-Hauptgerät zu groß?**

- Gehen Sie mit der Fernbedienung näher an das Soundbar-Hauptgerät heran.

## **Die rote LED am Subwoofer blinkt und der Subwoofer gibt keinen Ton wider.**

**Dieses Problem kann auftreten, wenn der Subwoofer nicht an das Soundbar-Hauptgerät angeschlossen ist.**

- Versuchen Sie, Ihren Subwoofer erneut anzuschließen. (Weitere Informationen finden Sie auf Seite 5.)

## **Der Subwoofer dröhnt und vibriert spürbar.**

### **Versuchen Sie, die Vibration Ihres Subwoofers anzupassen.**

- Drücken Sie die Taste **WOOFER** an Ihrer Fernbedienung nach oben oder unten, um die Lautstärke des Subwoofers anzupassen. (zwischen -12, -6 ~ +6).

## 11 LIZENZ

---



Manufactured under license from Dolby Laboratories. Dolby, Dolby Audio, Pro Logic, and the double-D symbol are trademarks of Dolby Laboratories.

---



For DTS patents, see <http://patents.dts.com>. Manufactured under license from DTS Licensing Limited. DTS, the Symbol, DTS in combination with the Symbol, and DTS Digital Surround are registered trademarks or trademarks of DTS, Inc. in the United States and/or other countries. © DTS, Inc. All Rights Reserved.

---



The terms HDMI and HDMI High-Definition Multimedia Interface, and the HDMI Logo are trademarks or registered trademarks of HDMI Licensing LLC in the United States and other countries.

---

## 12 BEKANNTMACHUNG ZU OPEN SOURCE LIZENZEN

Wenn Sie Fragen bezüglich des Themas Open Source haben, wenden Sie sich bitte per E-Mail unter der Adresse an Samsung ([oss.request@samsung.com](mailto:oss.request@samsung.com)).

## 13 WICHTIGE HINWEISE ZUM KUNDENDIENST

- Die Abbildungen in dieser Anleitung dienen nur als Referenz und können sich vom aktuellen Produkt unterscheiden.
- Es kann eine Gebühr erhoben werden, wenn:
  - (a) Ein Techniker auf Ihre Anfrage bestellt wird und am Gerät kein Defekt vorliegt (z. B. weil Sie diese Bedienungsanleitung nicht gelesen haben).
  - (b) Sie das Gerät in einer Reparaturwerkstatt abgegeben haben und am Gerät kein Defekt vorliegt (z. B. weil Sie diese Bedienungsanleitung nicht gelesen haben).
- Die Höhe dieser Gebühr wird Ihnen mitgeteilt, bevor irgendwelche Arbeiten durchgeführt werden oder der Hausbesuch erfolgt.

# 14 SPEZIFIKATIONEN UND LEITFADEN

## Technische daten

ALLGEMEIN	USB		5V/0,5A
	Gewicht	Soundbar-Hauptgerät	2,6 kg
		Subwoofer (PS-WM30)	7,2 kg
	Abmessungen (B × H × T)	Soundbar-Hauptgerät	1010,5 × 54,0 × 87,5 mm
		Subwoofer (PS-WM30)	200,0 × 392,0 × 378,0 mm
	Betriebstemperatur		+5°C bis +35°C
Zulässige Luftfeuchtigkeit		10 % ~ 75 %	
AMPLIFIER	Nennausgangsleistung	Soundbar-Hauptgerät	30W × 6, 6 ohm
		Subwoofer (PS-WM30)	160W, 3 ohm
Unterstützte Wiedergabeformate			LPCM 2ch, Dolby Audio™ (unterstützt Dolby® Digital), DTS
Ausgangsleistung des Drahtlosgeräts	BT max. Transmitterleistung	100mW bei 2,4GHz – 2,4835GHz	
	SRD max. Transmitterleistung	25mW bei 5,725GHz – 5,825GHz	

### HINWEISE

- Samsung Electronics Co., Ltd behält sich das Recht auf unangekündigte Änderungen vor.
- Gewicht und Abmessungen können von den Angaben abweichen.
- Weitere Informationen zur benötigten Stromversorgung und zum Stromverbrauch finden Sie auf dem Etikett am Gerät. (Etikett: Unterseite des Soundbar-Hauptgeräts)

Gesamtstromverbrauch im Bereitschaftszustand (W)		2,7W
Bluetooth	Anschlussdeaktivierungsmethode	Drücken Sie die „Bluetooth POWER“-Taste auf der Fernbedienung im „BT“-Modus.

- Samsung Electronics erklärt hiermit, dass dieses Gerät der Richtlinie 2014/53/EU entspricht.  
Der vollständige Text der EU-Konformitätserklärung ist unter folgender Internetadresse abrufbar: <http://www.samsung.com> geben Sie unter Support > Produktsupport suchen den Modellnamen ein.  
Dieses Gerät kann in allen EU-Ländern betrieben werden.





### **[Korrekte Entsorgung der Batterien dieses Produkts]**

#### **(Gilt für Länder mit Abfalltrennsystemen)**

Die Kennzeichnung auf der Batterie bzw. auf der dazugehörigen Dokumentation oder Verpackung gibt an, dass die Batterie zu diesem Produkt nach seiner Lebensdauer nicht zusammen mit dem normalen Haushaltsmüll entsorgt werden darf. Wenn die Batterie mit den chemischen Symbolen Hg, Cd oder Pb gekennzeichnet ist, liegt der Quecksilber-, Cadmium- oder Blei-Gehalt der Batterie über den in der EG-Richtlinie 2006/66 festgelegten Referenzwerten. Wenn Batterien nicht ordnungsgemäß entsorgt werden, können sie der menschlichen Gesundheit bzw. der Umwelt schaden.

Bitte helfen Sie, die natürlichen Ressourcen zu schützen und die nachhaltige Wiederverwertung von stofflichen Ressourcen zu fördern, indem Sie die Batterien von anderen Abfällen getrennt über Ihr örtliches kostenloses Altbatterie- Rücknahmesystem entsorgen.



### **Korrekte Entsorgung von Altgeräten (Elektroschrott)**

#### **(Gilt für Länder mit Abfalltrennsystemen)**

Die Kennzeichnung auf dem Produkt, Zubehörteilen bzw. auf der dazugehörigen Dokumentation gibt an, dass das Produkt und Zubehörteile (z. B. Ladegerät, Kopfhörer, USB-Kabel) nach ihrer Lebensdauer nicht zusammen mit dem normalen Haushaltsmüll entsorgt werden dürfen. Entsorgen Sie dieses Gerät und Zubehörteile bitte getrennt von anderen Abfällen, um der Umwelt bzw. der menschlichen Gesundheit nicht durch unkontrollierte Müllbeseitigung zu schaden. Helfen Sie mit, das Altgerät und Zubehörteile fachgerecht zu entsorgen, um die nachhaltige Wiederverwertung von stofflichen Ressourcen zu fördern. Private Nutzer wenden sich an den Händler, bei dem das Produkt gekauft wurde, oder kontaktieren die zuständigen Behörden, um in Erfahrung zu bringen, wo Sie das Altgerät bzw. Zubehörteile für eine umweltfreundliche Entsorgung abgeben können.









Gewerbliche Nutzer wenden sich an ihren Lieferanten und gehen nach den Bedingungen des Verkaufsvertrags vor. Dieses Produkt und elektronische Zubehörteile dürfen nicht zusammen mit anderem Gewerbemüll entsorgt werden.

Für Informationen über die Umweltverpflichtungen und produktspezifischen regulatorischen Verpflichtungen von Samsung wie z. B. REACH, WEEE, Batterien, besuchen Sie:  
[http://www.samsung.com/uk/aboutsamsung/samsungelectronics/corporatecitizenship/data\\_corner.html](http://www.samsung.com/uk/aboutsamsung/samsungelectronics/corporatecitizenship/data_corner.html)

# OHUTUSTEAVE

## HOIATUSED

ELEKTRILÖÖGIOHU VÄHENDAMISEKS ÄRGE EEMALDAGE KAANT (EGA TAGAPANEELI). SEADMES POLE KASUTAJA HOOLDATAVAID OSI. HOOLDAMISEKS PÖÖRDUGE KVALIFITSEERITUD TEENINDUSTÖÖTAJATE POOLE.

	<b>ETTEVAATUST!</b> <b>MITTE AVADA,</b> <b>ELEKTRILÖÖGIOHT</b>	
	See sümbol tähendab, et seade sisaldab kõrgepinge all olevaid osi. Toote mis tahes seosmiste osade puudutamine on ohtlik.	
	See sümbol tähendab, et seadmega on kaasas selle kasutamist ja hooldamist puudutav oluline dokumentatsioon.	
	II klassi toode: selle sümboliga tähistatud toode ei nõua ohutuks ühendamiseks elektrimaandust.	
	Vahelduvvoolupinge: selle sümboliga tähistatud nimipinge on vahelduvvoolupinge.	
	Alalisvoolupinge: selle sümboliga tähistatud nimipinge on alalisvoolupinge.	
	Ettevaatust, vaadake kasutusjuhendit: see sümbol annab teada, et kasutaja peab täpsemat ohutusteavet vaatama kasutusjuhendist.	

## HOIATUS

- Tulekahju- või elektrilöögiohu vähendamiseks ei tohi seade kokku puutuda vihmavee ega niiskusega.

## ETTEVAATUST!

- ELEKTRILÖÖGI VÄLTIMISEKS PANGE PISTIKU LAI HARU TÄIELIKULT LAIA PILUSSE.
- Seade peab alati olema ühendatud kaitsemaandusega vahelduvvoolu pistikupespa.
- Seadme lahtiühendamiseks toiteallikast tuleb pistik elektrikontaktist välja tõmmata. Seetõttu peab toitepistik olema alati kergesti juurdepääsetav.
- Vältige seadme kokkupuudet veetilkade või -pritsmetega. Ärge pange seadmele vedelikega täidetud anumaid, nt vaase.
- Seadme täielikult väljalülitamiseks peate toitepistiku seinakontaktist välja tõmbama. Seetõttu peab toitepistik alati olema kergesti juurdepääsetav.

# ETTEVAATUSABINÕUD

1. Veenduge, et teie maja vahelduvvoolu-toiteallikas vastaks toote tagaküljel asuval identifitseerimiskleebisel toodud toitenõuetele. Paigaldage toode horisontaalselt sobivale alusele (mööbliesemele), jättes ventileerimiseks piisavalt ruumi (7–10 cm). Veenduge, et ventilatsioonivad poleks kaetud. Ärge asetage seadet võimenditele ega muudele seadmetele, mis võivad muutuda kuumaks. See seade on mõeldud pidevaks kasutamiseks. Seadme täielikult väljalülitamiseks eemaldage vahelduvvoolupistik elektrikontaktist. Eemaldage seade vooluvõrgust, kui te ei kavatse seda pikemat aega kasutada.
2. Äikesetormi ajal eemaldage vahelduvvoolupistik elektrikontaktist. Äikesest tingitud pingetipud võivad seadet kahjustada.
3. Ärge hoidke seadet otsese päikesevalguse käes ega muude soojusallikate lähedal. See võib põhjustada ülekuumenemist ja seadme riket.
4. Kaitske toodet niiskuse (nt lillevaasid) ja liigse kuumuse (nt kolderuum) või seadmete eest, mis loovad tugevaid magnet- või elektrivälju. Seadme rikke korral eemaldage toitekaabel vahelduvvoolu-toiteallikast. Toode ei ole mõeldud tööstuslikuks kasutuseks. See on mõeldud ainult isiklikuks kasutamiseks. Kui toodet on hoitud madalal temperatuuril, võib tekkida kondensatsioon. Kui transpordite seadet talvisel ajal, siis oodake enne kasutamist umbes kaks tundi, kuni seade on saavutanud toatemperatuuri.

5. Tootega kasutatavad patareid sisaldavad keskkonnale kahjulikke kemikaale. Ärge visake patareid olmeprügisse. Ärge visake kasutatud patareid tulle. Ärge laske patareidel lühistuda, ärge võtke neid koost lahti ega laske neil üle kuumeneda. Patarei valesti paigaldamisel tekib plahvatusoht. Asendage ainult sama või samaväärset tüüpi patareiga.

## TEAVE SELLE JUHENDI KOHTA

Kasutusjuhend koosneb kahest osast: sellest paberkanjal lihtsast KASUTUSJUHENDIST ja põhjalikumast TÄIELIKUST KASUTUSJUHENDIST, mille saab alla laadida.



### KASUTUSJUHEND

See kasutusjuhend käsitleb ohutussuuniseid, teavet toote paigaldamise, komponentide ja ühenduste kohta ning toote tehnilisi andmeid.



### TÄIELIK JUHEND

Klienditoekeskusesse pääsemiseks skannige QR-koodi. Juhendi vaatamiseks arvutis või mobiilsideseadmes laadige see veebisaidilt dokumendivormingus alla. (<http://www.samsung.com/support>)

Disain ja tehnilised andmed võivad muutuda ilma ette teatamata.

# SISUKORD

<b>01</b>	<b>Komponentide Kontrollimine</b>	<b>2</b>
	Patareide sisestamine enne kaugjuhtimispuldi kasutamist (2 AA-patareid)	2
<b>02</b>	<b>Toote Ülevaade</b>	<b>3</b>
	Soundbari esipaneel / parempoolne paneel	3
	Soundbari alumine paneel	3
<b>03</b>	<b>Soundbari Ühendamine</b>	<b>4</b>
	Elektritoite ühendamine	4
	Soundbari ühendamine bassikõlariga	5
	– Bassikõlari ja Soundbari automaatne ühendamine	5
	– Bassikõlari käsitsi ühendamine, kui automaatne ühendamine nurjub	6
<b>04</b>	<b>Teleriga Ühendamine</b>	<b>7</b>
	1. meetod. Ühendamine kaabliga	7
	– Ühendamine optilise kaabliga	7
	– Teleri ühendamine HDMI-kaabli kaudu	8
	2. meetod. Ühendamine juhtmevabalt	9
	– Teleri ühendamine Bluetoothi kaudu	9
<b>05</b>	<b>Välisseadme Ühendamine</b>	<b>11</b>
	Ühendamine optilise või analoog-helikaabli (AUX) kaudu	11
	Ühendamine HDMI-kaabli kaudu	12
<b>06</b>	<b>USB-Seadme Ühendamine</b>	<b>13</b>
	Tarkvara-Värskendus	13

<b>07</b>	<b>Mobiilsideseadme Ühendamine</b>	<b>14</b>
	Ühendamine Bluetoothi kaudu	_____ 14
<b>08</b>	<b>Kaugjuhtimispuldi Kasutamine</b>	<b>15</b>
	Kuidas kaugjuhtimispulti kasutada?	_____ 15
	Soundbari helitugevuse reguleerimine teleri kaugjuhtimispuldiga	_____ 17
<b>09</b>	<b>Seinakinnituse Paigaldamine</b>	<b>18</b>
	Ettevaatusabinõud paigaldamisel	_____ 18
	Seinakinnituse komponendid	_____ 18
	Soundbari eemaldamine seinalt	_____ 21
<b>10</b>	<b>Veaotsing</b>	<b>22</b>
<b>11</b>	<b>Litsents</b>	<b>23</b>
<b>12</b>	<b>Avatud Lähtekoodi Litsentsi Teatis</b>	<b>23</b>
<b>13</b>	<b>Oluline Teenusega Seotud Märkus</b>	<b>23</b>
<b>14</b>	<b>Tehnilised Andmed ja Teave</b>	<b>24</b>
	Tehnilised andmed	_____ 24

# 01 KOMPONENTIDE KONTROLLIMINE

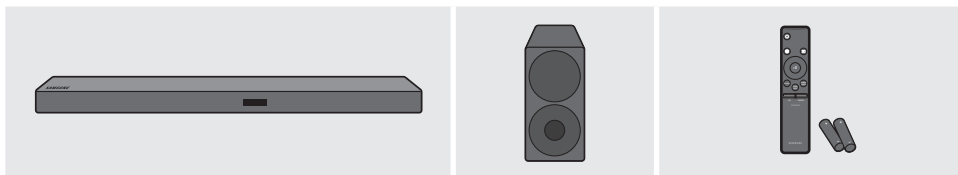

Soundbari põhiseade

Bassikõlar

Kaugjuhtimispuul/patareid

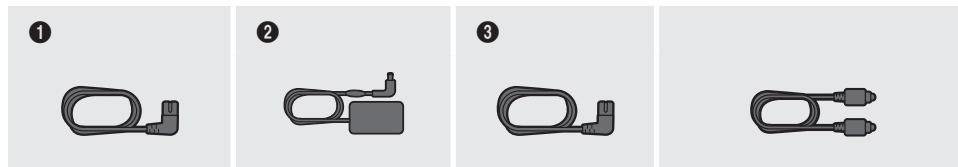

1



Toitejuhe  
(bassikõlar)

2



Vahelduvvoolu-/  
alalisvooluadapter  
(põhiseade)

3



Toitejuhe  
(Vahelduvvoolu-/  
alalisvooluadapter)



Optiline kaabel

- Toiteühenduse sammud on märgistatud (1, 2, 3). Lisateavet toiteühenduste kohta vt lk 4.
- Teavet Soundbari seinakinnituste kohta vt lk 18.
- Mikro-USB ja USB vahelist adapterit ning HDMI-kaablit müüakse eraldi. Ostmiseks võtke ühendust Samsungi teeninduskeskusega või Samsungi klienditeenindusega.

## Patareide sisestamine enne kaugjuhtimispuuldi kasutamist (2 AA-patareid)

Lükake patareipesa katet noole suunas, kuni see on täielikult eemaldatud. Sisestage 2 AA-tüüpi patareid (1,5 V) õige polaarsusega. Lükake patareipesa kate tagasi oma kohale.

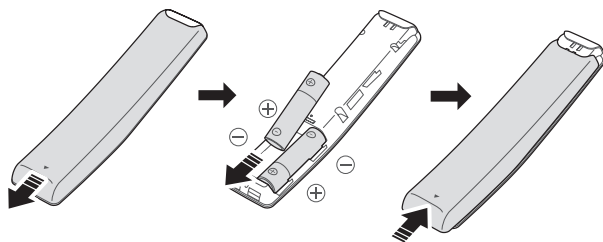

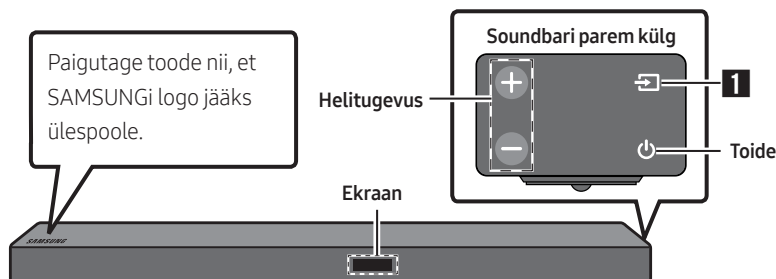

## 02 TOOTE ÜLEVAADE

### Soundbari esipaneel / parempoolne paneel

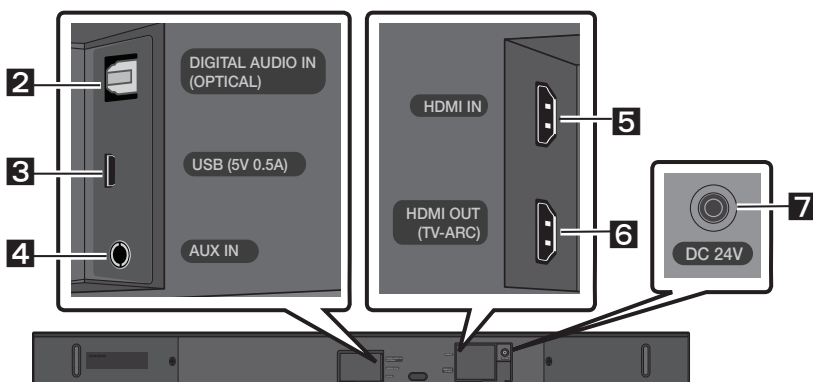

### Soundbari alumine paneel



<b>1</b>	Allikas	Valib allika sisendrežiimi. (D.IN / AUX / HDMI / BT / USB) <ul style="list-style-type: none"><li>Režiimi „BT PAIRING“ sisselülitamiseks valige allikaks „BT“ ning seejärel vajutage ja hoidke all nuppu  (Allikas) kauem kui 5 sekundit.</li></ul>
<b>2</b>	D.IN	Saate ühendada välisseadme digitaalse (optilise) väljundiga.
<b>3</b>	USB	Saate ühendada USB-seadme ja esitada Soundbari kaudu USB-seadmes olevaid musikafile.
<b>4</b>	AUX	Saate ühendada välisseadme analoogväljundiga.
<b>5</b>	HDMI IN	Sisestab samal ajal digitaalseid video- ja helisignaale, kasutades selleks HDMI-kaablit. Saate ühendada välisseadme HDMI-väljundiga.
<b>6</b>	HDMI OUT	Saate ühendada teleri HDMI (ARC) pesaga.
<b>7</b>	DC 24V	Saate ühendada vahelduvvoolu-/alalisvooluadapteri. (toitesisend)

# 03 SOUNDBARI ÜHENDAMINE

## Elektritoite ühendamine

Kasutage toitekomponente (1, 2, 3) et ühendada seadmed pistikupesadega järgmises järjestuses.

1.) Bassikõlar → 2.) Soundbari põhiseade. Vaadake allolevaid jooniseid.

- Teavet vajaliku elektritoite ja voolutarbe kohta leiate tootel olevalt sildilt.  
(Silt: Soundbari põhiseadme alaosa.)

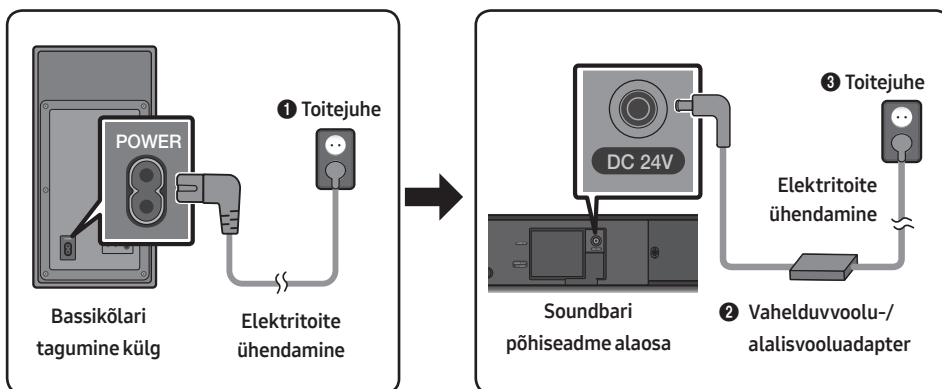

- Veenduge, et vahelduvvoolu-/alalisvooluadapter oleks kindlalt laual või pörandal. Kui panete adapteri nii, et see on rippuvas asendis, vahelduvvoolu-/alalisvooluadapteri sisend ülespoole, võivad adapterisse sattuda vesi või muud võõrkehed ja põhjustada adapteri talitlushäireid.

## Soundbari ühendamine bassikõlariga

Kui bassikõlar on ühendatud, saate nautida rikkalikku bassiheli.

### Bassikõlari ja Soundbari automaatne ühendamine

Kui lülitate pärast Soundbari ja bassikõlari toitekaablite ühendamist toite sisse, ühendatakse bassikõlar automaatselt Soundbariga.

- Kui automaatne sidumine on lõpetatud, süttivad bassikõlari taga olevad sinised näidikud.

### LED-näidikud bassikõlari tagaküljel

LED	Olek	Kirjeldus	Lahendus
Sinine	Põleb	Edukalt ühendatud (tavatöö)	-
	Vilgub	Ühenduse taastamine	Kontrollige, kas Soundbari põhiseadme toitekaabel on korralikult ühendatud või oodake veidi. (Kui vilkumine ei lõpe, proovige bassikõlar käsitsi ühendada. Vt lk 6.)
Punane	Põleb	Ooterežiim (kui Soundbari põhiseade on välja lülitatud)	Kontrollige, kas Soundbari põhiseadme toitekaabel on korralikult ühendatud.
		Ühendamine ebaõnnestus	Ühendage uuesti. Vt käsitsi ühendamise suuniseid lk 6.
Punane ja sinine	Vilgub	Tõrge	Vt juhendist Samsungi teeninduskeskuse kontaktandmeid.

## Bassikõlari käsitsi ühendamine, kui automaatne ühendamine nurjub

### Enne käsitsi ühendamist kontrollige järgmist.

- Kontrollige, kas Soundbari ja bassikõlari toitekaablid on korralikult ühendatud.
- Veenduge, et Soundbar oleks sisse lülitatud.

1. Hoidke bassikõlari taga olevat nuppu **ID SET** vähemalt 5 sekundit vajutatuna. Bassikõlari taga olev punane näidik kustub ja sinine näidik vilgub.

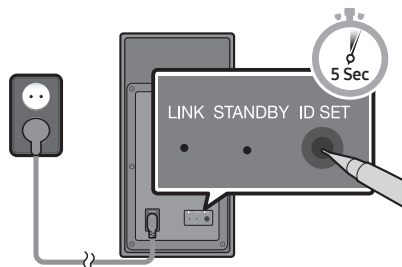

Bassikõlari tagumine külg

2. Lülitage Soundbar välja.
3. Kui Soundbar on välja OFF, vajutage ja hoidke kaugjuhtimispuldil nuppu **VOL** vähemalt 5 sekundit all.
4. Soundbari ekraanile ilmub 1,3 sekundiks teade **ID SET** ja kaob seejärel.

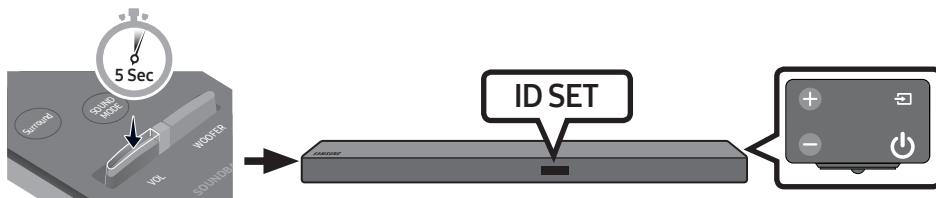

5. Kui bassikõlari sinine näidik vilgub, lülitage Soundbari toide sisse, vajutades põhiseadme paremal küljel või kaugjuhtimispuldil nuppu **(Toide)**.
6. Kui ühendus on edukalt loodud, siis bassikõlari taga olev sinine näidik ei vilgu enam, vaid jääb põlema.
  - Kui ühendamine ebaõnnestub, vilgub sinine näidik pidevalt. Minge 1. etapi juurde tagasi ja alustage uuesti.

Minge üle tõelisele juhtmevabale ruumilisele helile, ühendades Soundbariga Samsungi juhtmevaba tagumise kõlarikomplekti (SWA-8500S) (müüakse eraldi).

Lisateavet vt Samsungi juhtmevaba tagumise kõlarikomplekti juhendist.

# 04 TELERIGA ÜHENDAMINE

Saate kuulata teleri heli Soundbari kaudu juhtmega või juhtmevaba ühendusega.

- Kui Soundbar on valitud Samsungi teleriga ühendatud, saab Soundbari teleri kaugjuhtimispuldi abil juhtida.
  - Valguskaabli kasutamise korral toetavad seda funktsiooni 2017. aasta Samsungi nutitelerid, mis toetavad Bluetoothi.
  - See funktsioon võimaldab kasutada ka teleri menüüd, et reguleerida helivälja ja erinevaid seadeid ning lisaks helitugevust ja -vaigistust.

## 1. meetod. Ühendamine kaabliga

### Ühendamine optilise kaabliga

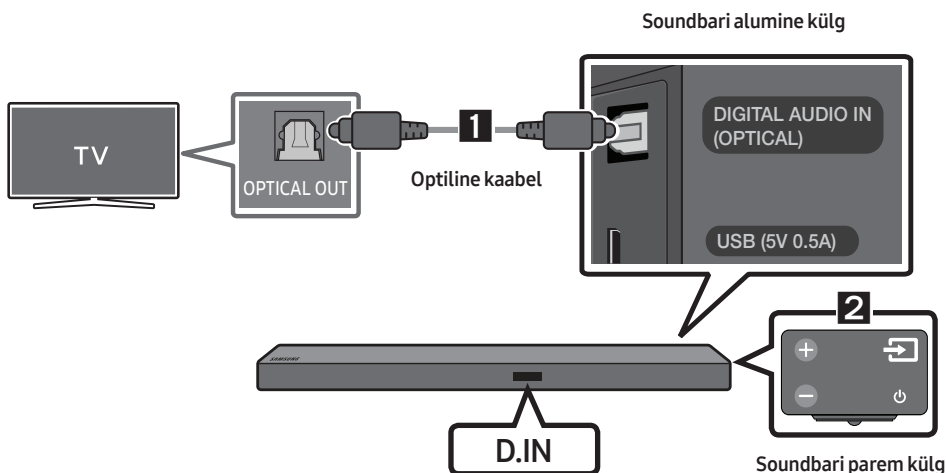

1. Ühendage Soundbari pesa **DIGITAL AUDIO IN (OPTICAL)** digitaalse optilise kaabli abil teleri pesaga OPTICAL OUT.
2. Vajutage parempoolsel paneelil või kaugjuhtimispuldil nuppu  (**Allikas**) ja seejärel valige režiim „D.IN“.
  - Kui Soundbar on ühendatud Samsungi Smart TV-ga, mis on antud välja 2017. aastal või hiljem, lülitub funktsioon Bluetooth POWER automaatselt sisse, et Soundbari saaks juhtida teleri kaugjuhtimispuldiga. (Lisateavet funktsiooni Bluetooth POWER kohta vt lk 16.)

## Auto Power Link

Auto Power Link lülitab Soundbari teleri sisselülitamisel automaatselt sisse.

1. Ühendage Soundbar ja teler digitaalse optilise kaabli abil.
2. Vajutage parempoolsel paneelil või kaugjuhtimispuldil nuppu  (**Allikas**) ja seejärel valige režiim „D.IN“.
3. Hoidke kaugjuhtimispuldil **Vasakut** nuppu 5 sekundit all, et lülitada Auto Power Link sisse või välja.
  - Auto Power Link on vaikimisi sisse lülitatud.  
(Selle funktsiooni väljalülitamiseks lülitage automaatne toide Soundbari kaudu välja.)
  - Olenevalt ühendatud seadmest ei pruugi Auto Power Link toimida.
  - See funktsioon on saadaval ainult režiimis „D.IN“.



## Teleri ühendamise HDMI-kaabli kaudu

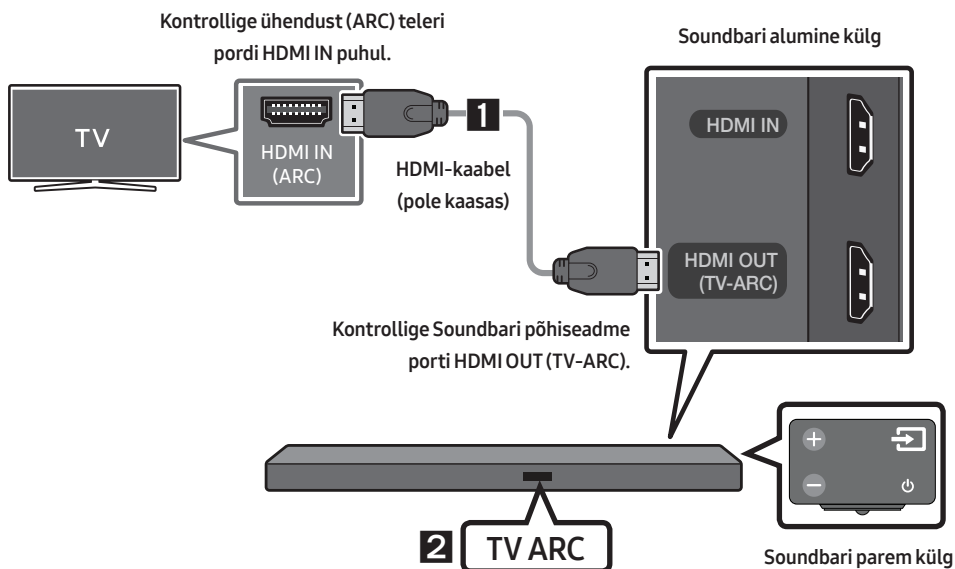

1. Kui Soundbar ja teler on sisse lülitatud, ühendage HDMI-kaabel (pole kaasas), nagu on joonisel näidatud.
2. Soundbari põhiseadme ekraanil kuvatakse „TV ARC“ ja Soundbar esitab teleri heli.
  - Kui teleri heli pole kuulda, vajutage kaugjuhtimispuldil või Soundbari paremal küljel nuppu  (**Allikas**) et lülituda režiimi „D.IN“. Ekraanil kuvatakse järjest „D.IN“ ja „TV ARC“ ning esitatakse teleri heli.

- Kui Soundbari põhiseadme ekraanil ei kuvata teadet „TV ARC“, siis kontrollige, kas kaabel on ühendatud õige pordiga.
- Kasutage teleri kaugjuhtimispuldi helitugevuse nuppe Soundbari helitugevuse muutmiseks.

## 2. meetod. Ühendamine juhtmevabalt



### Teleri ühendamine Bluetoothi kaudu

Kui teler on ühendatud Bluetoothi kaudu, saate kuulata stereoheli ilma tülivate kaabliteta.

- Korraga saab ühendada ainult ühe teleri.



### Esmakordne ühendamine

1. Vajutage parempoolsel paneelil või kaugjuhtimispuldil nuppu  (**Allikas**) ja seejärel valige „BT“.
2. Valige „BT“ asemel „BT PAIRING“.
  - Kui ekraanile ilmub „BT READY“, vajutage ja hoidke Soundbari parempoolsel paneelil või kaugjuhtimispuldil all nuppu  (**Allikas**) kauem kui 5 sekundit, et kuvada teade „BT PAIRING“.
3. Valige teleris Bluetooth-režiim. (Lisateavet vt teleri kasutusjuhendist.)
4. Valige teleri ekraanil kuvatavast loendist „[AV] Samsung Soundbar Mxxx M-Series“. Saadaolev Soundbar on kuvatud teleri Bluetooth-seadmete loendis teatega „Need Pairing“ või „Paired“. Soundbari ühendamiseks valige teade ja looge ühendus.
  - Kui teler on ühendatud, ilmub Soundbari eesmisele ekraanile teade **[Teleri Nimi]** → „BT“.
5. Nüüd kuulete Soundbari kaudu teleri heli.

### Kui seadme ühendamine ebaõnnestub

- Kui loendis kuvatakse eelnevalt ühendatud Soundbar (nt „[AV] Samsung Soundbar Mxxx M-Series“), siis kustutage see.
- Vajutage ja hoidke režiimis „BT“ Soundbari parempoolsel paneelil või kaugjuhtimispuldil all nuppu  (**Allikas**) kauem kui 5 sekundit, et lülituda režiimi „BT PAIRING“. Seejärel valige teleri otsinguloendist „[AV] Samsung Soundbar Mxxx M-Series“.

## Mida tähendavad olekud BT READY ja BT PAIRING?

- **BT READY** : selles režiimis saate otsida varem ühendatud telereid või luua ühenduse Soundbariga eelnevalt ühendatud mobiilsideseadme kaudu.
- **BT PAIRING** : selles režiimis saate luua ühenduse uue seadmega. (Vajutage ja hoidke režiimis „BT“ Soundbari parempoolsel paneelil või kaugjuhtimispuldil all nuppu  (Allikas) kauem kui 5 sekundit.)

## MÄRKUSED

- Kui teilt küsitakse Bluetooth-seadmega ühendamisel PIN-koodi, sisestage <0000>.
- Bluetooth-ühendus katkeb Bluetooth-ühenduse režiimis, kui kaugus Soundbari ja Bluetooth-seadme vahel ületab 10 m.
- Soundbar lülitub automaatselt välja pärast 5 minutit olekus Valmis.
- Soundbar ei pruugi Bluetooth-otsingut või -ühendust õigesti sooritada järgmistel tingimustel.
  - Soundbari ümber on tugev elektriväli.
  - Soundbariga on samal ajal seotud mitu Bluetooth-seadet.
  - Bluetooth-seade on välja lülitatud, ei ole paigas või ei toimi õigesti.
- Elektroonilised seadmed võivad põhjustada raadiohäireid. Seadmeid, mis tekitavad elektromagnetilisi laineid (nt mikrolaineahjud, juhtmevabad LAN-seadmed jne), tuleb Soundbari põhiseadmest eemal hoida.

## Soundbari ja teleri ühenduse katkestamine

Vajutage parempoolsel paneelil või kaugjuhtimispuldil nuppu  (Allikas) ja valige mis tahes režiim peale „BT“.

- Ühenduse katkestamine võtab aega, kuna teler peab saama Soundbarilt vastuse. (Selleks kuluv aeg võib olenevalt teleri mudelist erineda.)
- Soundbari ja teleri vahel automaatse Bluetooth-ühenduse tühistamiseks vajutage kaugjuhtimispuldil olekus „BT READY“ 5 sekundit nuppu **▶II (Esitamine/Peatamine)**. (Valige Sees → Väljas)

# 05 VÄLISSEADME ÜHENDAMINE

Looge välisseadmega juhtmega või juhtmevaba võrgu kaudu ühendus, et esitada välisseadme heli Soundbari kaudu.

## Ühendamine optilise või analoog-helikaabli (AUX) kaudu

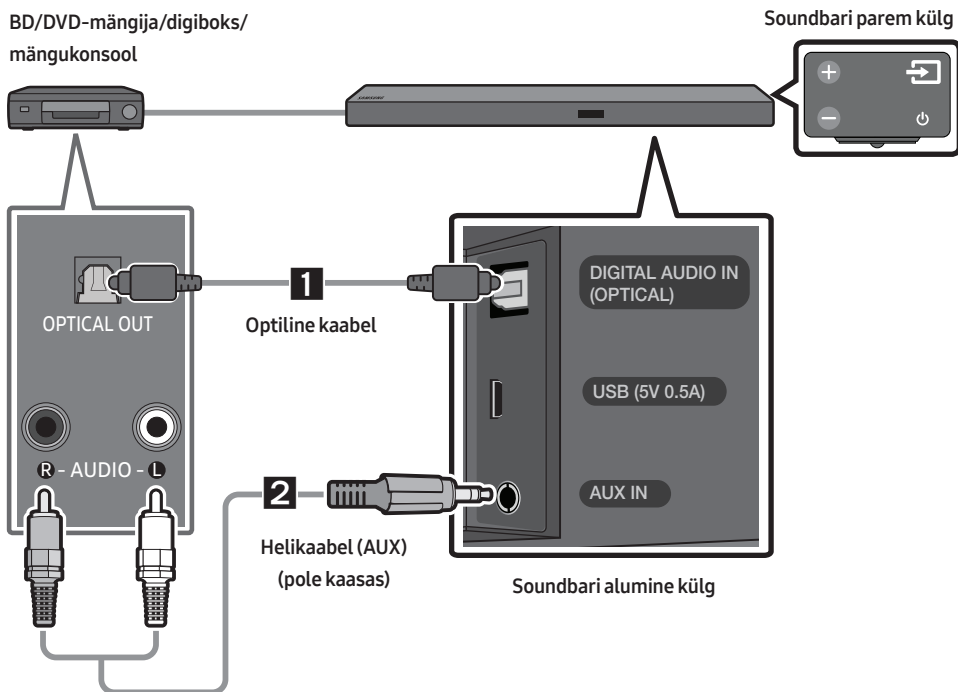

### 1 Optiline kaabel

- 1 Ühendage põhiseadme pesa **DIGITAL AUDIO IN (OPTICAL)** digitaalse optilise kaabli kaudu allikaseadme pesaga OPTICAL OUT.
- 2 Valige režiim „**D.IN**“, vajutades parempoolsel paneelil või kaugjuhtimispuldil nuppu (**Allikas**).

### 2 Helikaabel (AUX)

- 1 Ühendage põhiseadme pesa **AUX IN** (Heli) helikaabli kaudu allikaseadme pesaga AUDIO OUT.
- 2 Valige režiim „**AUX**“, vajutades parempoolsel paneelil või kaugjuhtimispuldil nuppu (**Allikas**).

## Ühendamine HDMI-kaabli kaudu

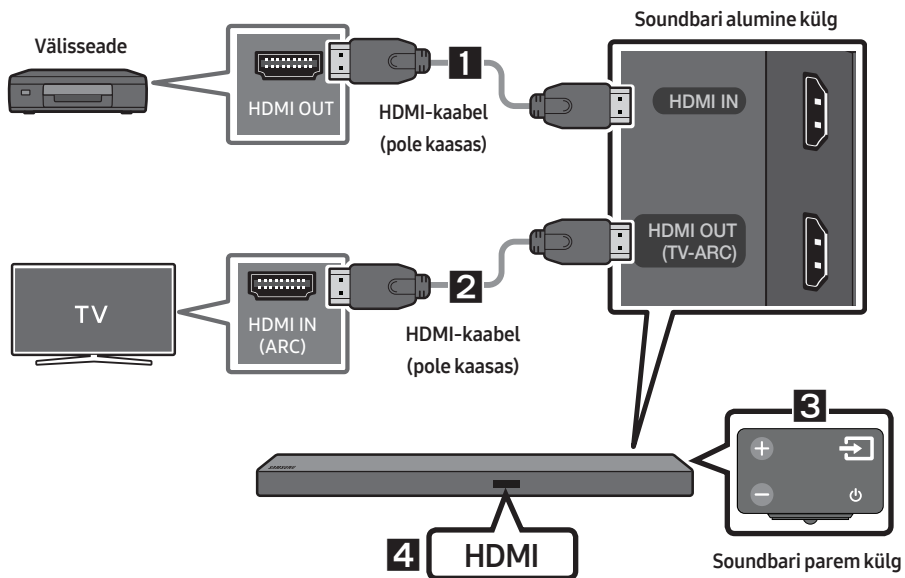

1. Ühendage toote tagaküljel olev pesa **HDMI IN** HDMI-kaabli (pole kaasas) kaudu digitaalseadme pesaga HDMI OUT.
2. Ühendage toote tagaküljel olev pesa **HDMI OUT (TV-ARC)** HDMI-kaabli (pole kaasas) kaudu teleri pesaga HDMI IN.
3. Vajutage parempoolsel paneelil või kaugjuhtimispuldil nuppu  (**Allikas**) ja seejärel valige „HDMI“.
4. Soundbari ekraanil kuvatakse režiim „HDMI“ ja esitatakse heli.

# 06 USB-SEADME ÜHENDAMINE

Saate esitada Soundbari kaudu mäluseadmetes olevaid muusikafaile.

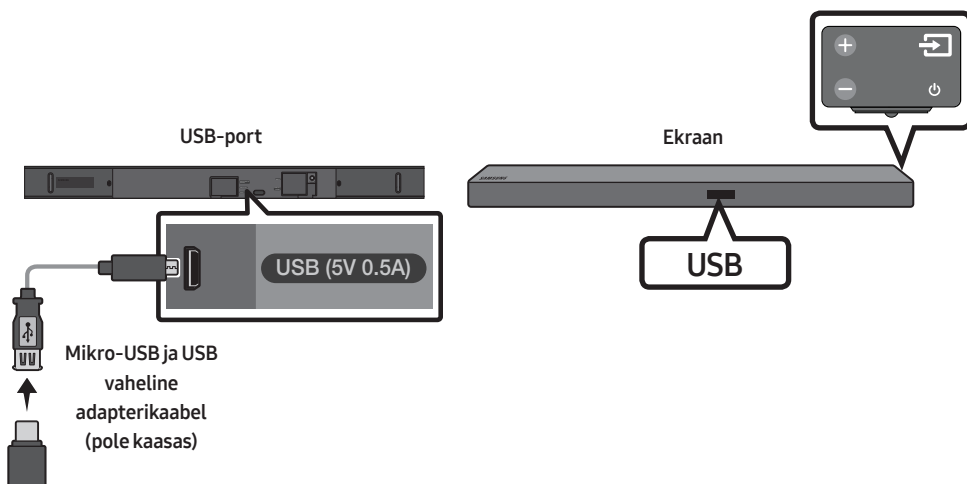

1. Ühendage mikro-USB ja USB vaheline adapterikaabel, mille ühes otsas on USB 2.0 mikro-USB-pistik (B-tüüpi) ja teises otsas standardne 2.0 USB-pesa (A-tüüpi), Soundbari mikro-USB-pesaga.
  - Mikro-USB ja USB vahelist adapterikaablit müüakse eraldi. Ostmiseks võtke ühendust Samsungi teeninduskeskusega või Samsungi klienditeenindusega.
2. Ühendage USB-seade adapterkaabli pesaotsaga.
3. Vajutage parempoolsel paneelil või kaugjuhtimispuldil nuppu  (**Allikas**) ja seejärel valige „**USB**“.
4. Ekraanil kuvatakse teade „**USB**“.
5. Saate esitada Soundbari kaudu mäluseadmetes olevaid muusikafaile.
  - Soundbar lülitub automaatselt välja (Toite automaatne väljalülitamine), kui vähemalt 5 minuti jooksul ei ole olnud ühendatud ühtki USB-seadet.

## Tarkvara-Värskendus

**Samsung võib pakkuda tulevikus värskendusi Soundbari süsteemi püsivara jaoks.**

Kui värskendust pakutakse, saate püsivara värskendada, ühendades USB-seadme, millele püsivara värskendus on salvestatud, oma Soundbari USB-porti.

Lisateavet värskendusfailide allalaadimise kohta leiate Samsung Electronicsi veebisaidilt ([www.samsung.com](http://www.samsung.com) → Support).

Seejärel sisestage või valige oma Soundbari mudel, valige Tarkvara ja rakendused ning seejärel Allalaadimised. Suvandi nimi võib olla teine.

# 07 MOBIILSIDESEADME ÜHENDAMINE



## Ühendamine Bluetoothi kaudu

Kui mobiilside seade on ühendatud Bluetoothi kaudu, saate kuulata stereoheli ilma tülivate kaabliteta.

- Korraga saab ühendada ainult ühe Bluetooth-seadme.



### Esmakordne ühendamine

1. Vajutage parempoolsel paneelil või kaugjuhtimispuldil nuppu  (**Allikas**) ja seejärel valige „BT“.
2. Valige „BT“ asemel „BT PAIRING“.
  - Kui ekraanile ilmub „BT READY“, vajutage ja hoidke Soundbari parempoolsel paneelil või kaugjuhtimispuldil all nuppu  (**Allikas**) kauem kui 5 sekundit, et kuvada teade „BT PAIRING“.
3. Valige loendist „[AV] Samsung Soundbar Mxxx M-Series“.
  - Kui Soundbar on Bluetooth-seadmega ühendatud, kuvatakse eesmisel ekraanil teade [Bluetooth-seadme nimi] → „BT“.
4. Saate esitada Bluetoothi kaudu ühendatud seadmes olevaid muusikafailide Soundbari kaudu.

### Kui seadme ühendamine ebaõnnestub

- Kui loendis kuvatakse eelnevalt ühendatud Soundbar (nt „[AV] Samsung Soundbar Mxxx M-Series“), siis kustutage see.
- Vajutage ja hoidke režiimis „BT“ Soundbari parempoolsel paneelil või kaugjuhtimispuldil all nuppu  (**Allikas**) kauem kui 5 sekundit, et lülitada režiimi „BT PAIRING“. Seejärel valige Bluetooth-seadmete otsinguloendist „[AV] Samsung Soundbar Mxxx M-Series“.

Rohkem teavet Bluetooth-ühenduste kohta leiate jaotisest „Teleri ühendamine Bluetoothi kaudu“ lehekülgedel 9 – 10.



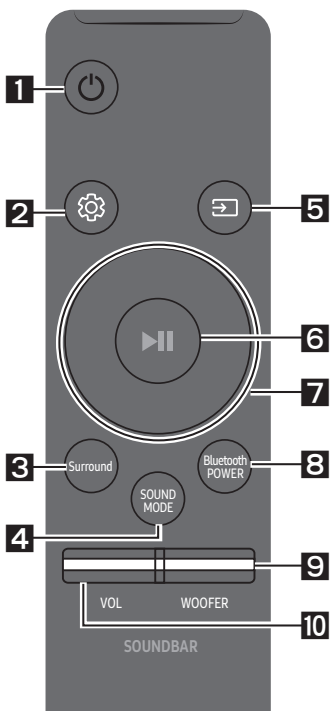

# 08 KAUGJUHTIMISPULDI KASUTAMINE



## Kuidas kaugjuhtimispulti kasutada?



1	 <b>Toide</b>	Heliriba sisse- ja väljalülitamiseks.
2	 <b>Heli juhtimine</b>	Saate valida suvandi <b>TREBLE, BASS</b> , või <b>AUDIO SYNC</b> . <ul style="list-style-type: none"> <li>• Kõrgete toonide või bassi helitugevuse juhtimiseks valige heliseadetes suvand <b>TREBLE</b> või <b>BASS</b> ja seejärel reguleerige helitugevust vahemikus -6 kuni +6, kasutades <b>Ülemist/Alumist</b> nuppu.</li> <li>• Kui teleri ja Soundbari vaheline video ja heli ei ole sünkroonis, valige heliseadetest suvand <b>AUDIO SYNC</b> ja seadke heliviivitus vahemikku 0–300 ms, kasutades <b>Ülemist/ Alumist</b> nuppu. (V.a režiimis „USB“.)</li> <li>• Valikut Heli sünkroonimine toetatakse ainult mõne funktsiooni puhul.</li> </ul>
3	 <b>Surround</b>	Ruumilise heli funktsioon lisab helile sügavus- ja ruumiefekti. Iga kord nupule vajutamisel vahelduvad ON ja OFF. <ul style="list-style-type: none"> <li>• ON : heli esitatakse kõigist kõlaritest.</li> <li>• OFF : kuulete originaalallika kanali heli mitmest kõlarist.</li> </ul>

4	 <b>SOUND MODE</b>	Saate valida soovitud heliefekti, valides suvandi <b>STANDARD, MUSIC, CLEAR VOICE, SPORTS</b> , või <b>MOVIE</b> . <ul style="list-style-type: none"> <li>• <b>DRC (Dynamic Range Control)</b>                Võimaldab rakendada Dolby Digitali lugudele dünaamikadiapasooni juhtimise. Kui vajutate ja hoiate ooterežiimis all nuppu <b>SOUND MODE</b>, lülitub DRC (Dynamic Range Con) sisse või välja. Kui DRC (Dynamic Range Con) on sisse lülitatud, vähendatakse valju heli.(Heli võib olla moonutatud.)</li> </ul>
5	 <b>Allikas</b>	Vajutage heliribaga ühendatud allika valimiseks. <ul style="list-style-type: none"> <li>• <b>Režiim BT PAIRING</b>                Režiimi „<b>BT PAIRING</b>“ sisselülitamiseks režiimis „<b>BT</b>“ vajutage ja hoidke all nuppu  (<b>Allikas</b>) kauem kui 5 sekundit. Vt üksikasju lk 14.</li> </ul>

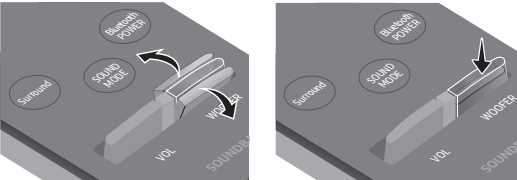
<p><b>6</b></p>	 <p><b>Esitamine/ peatamine</b></p>	<p>Vajutage muusikafaili ajutiseks peatamiseks nuppu ►  . Muusika esitamise jätkamiseks vajutage nuppu uuesti.</p>
<p><b>7</b></p>	 <p><b>Üles/Alla/ Vasakule/ Paremale</b></p>	 <p><b>Vajutage tähistatud aladele, et valida Üles/Alla/Vasakule/ Paremale.</b></p> <p>Vajutage nupul Üles/Alla/Vasakule/Paremale, et valida või seada funktsioone.</p> <ul style="list-style-type: none"> <li>• <b>Kordamine</b> Kordamisfunktsiooni kasutamiseks režiimis „USB“ vajutage <b>Üles</b> nuppu.</li> <li>• <b>Muusika vahelejätmine</b> Vajutage <b>Paremale</b> nuppu, et valida järgmine muusikafail. Vajutage <b>Vasakule</b> nuppu, et valida eelmine muusikafail.</li> <li>• <b>Anynet+ / Auto Power Link</b> Saate funktsiooni Anynet+ ja Auto Power Link sisse või välja lülitada. Funktsiooni Anynet+ ja Auto Power Link saab juhtida vastavalt <b>Paremale</b> ja <b>Vasakule</b> nupuga. <ul style="list-style-type: none"> <li>– Anynet+ : kui Soundbar on ühendatud Samsungi teleriga HDMI-kaabli kaudu, saate juhtida Soundbari Samsungi teleri kaugjuhtimispuldiga. Funktsiooni Anynet+ ON- ja OFF hoidke nuppu <b>Paremale</b> ligikaudu 5 sekundit all.</li> <li>– Auto Power Link : kui Soundbar on ühendatud teleriga digitaalse optilise kaabli kaudu, saab Soundbar teleri sisselülitamisel automaatselt sisse lülituda. Funktsiooni Auto Power Link ON- või OFF hoidke nuppu <b>Vasak</b> ligikaudu 5 sekundit all.</li> <li>– Anynet+ / Auto Power Link on vaikimisi ON lülitatud.</li> </ul> </li> </ul>
<p><b>8</b></p>	 <p><b>Bluetooth POWER</b></p>	<p>Vajutage, et lülitada funktsioon Bluetooth POWER sisse või välja. Kui funktsioon Bluetooth POWER on sisse lülitatud, kuvatakse Soundbari ekraanil „ON-BLUETOOTH POWER“.</p> <ul style="list-style-type: none"> <li>• <b>Funktsioon Bluetooth POWER</b> : kui Soundbar on ooterežiimis ja funktsioon Bluetooth POWER on sisse lülitatud ning lülitate sisse eelnevalt ühendatud Bluetooth-seadme, lülitub Soundbar automaatselt sisse ja loob Bluetoothi kaudu seadmega ühenduse.</li> <li>• Kui vajutate uuesti nuppu <b>Bluetooth POWER</b>, et funktsioon BT välja lülitada, kuvatakse Soundbari ekraanil teade „OFF-BLUETOOTH POWER“.</li> <li>• Kui režiim „D.IN“ on sisse lülitatud ja Soundbar on ühendatud Samsungi Smart TV-ga, mis on antud välja 2017. aastal või hiljem, saab Soundbari juhtida teleri kaugjuhtimispuldiga. Selles režiimis ei saa funktsiooni Bluetooth POWER välja lülitada.</li> </ul>

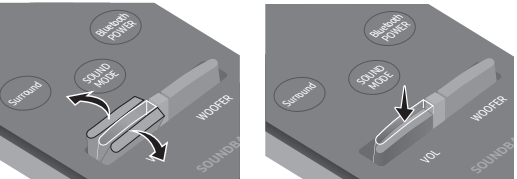
<p><b>9</b></p>  <p><b>WOOFER</b></p>	
	<p>Liigutage seda nuppu üles või alla bassikõlari helitugevuse reguleerimiseks vahemikus -12 või -6 kuni +6. Nupu vajutamine ennistab kõlari helitugevuse tasemele 0.</p>
<p><b>10</b></p>  <p><b>VOL</b></p>	
	<p>Liigutage seda nuppu üles või alla helitugevuse reguleerimiseks.</p> <ul style="list-style-type: none"> <li>• <b>Vaigistamine</b> Vajutage heli vaigistamiseks nuppu <b>VOL</b>. Vajutage uuesti vaigistuse väljalülitamiseks.</li> </ul>

## Soundbari helitugevuse reguleerimine teleri kaugjuhtimispuldiga

### Kasutage teleri menüüd, et valida Samsungi teleri kõlariks välised kõlarid.

#### (Lisateavet vt teleri kasutusjuhendist.)

- Pärast Soundbari paigaldamist saate reguleerida Soundbari helitugevust, kasutades Samsungi teleriga kaasasolevat infrapuna-kaugjuhtimispulti. (Kui te ei soovi seda funktsiooni kasutada, kui Soundbar on sisse lülitatud, vajutage ja hoidke nuppu **Surround** all 5 sekundit. Soundbari ekraanil kuvatakse teade „**OFF-TV REMOTE**“ ja funktsioon lülitub välja.)  
Helitugevuse reguleerimiseks ainult Samsungi teleri kaugjuhtimispuldiga vajutage ja hoidke all nuppu **Surround** kauem kui 5 sekundit, kuni Soundbari ekraanil kuvatakse teade „**SAMSUNG-TV REMOTE**“.  
– Iga kord nupu **Surround** 5 sekundit vajutatuna hoidmisel vahetub režiim järgmises järjestuses:  
„**SAMSUNG-TV REMOTE**“ (vaikerežiim) → „**OFF-TV REMOTE**“ → „**ALL-TV REMOTE**“.
- Soundbari helitugevuse reguleerimiseks muu tootja teleriga kaasasoleva kaugjuhtimispuldiga lülitage Soundbar sisse, vajutage ja hoidke all nuppu **Surround** 5 sekundit (Soundbari ekraanil kuvatakse teade „**OFF-TV REMOTE**“), vabastage nupp **Surround** ning seejärel vajutage uuesti ja hoidke all nuppu **Surround** kauem kui 5 sekundit. (Soundbari ekraanil kuvatakse teade „**ALL-TV REMOTE**“.)  
– See funktsioon ei pruugi olenevalt kaugjuhtimispuldist saada olla.  
– Tootjate nägemiseks, kes seda funktsiooni toetavad, vt TÄIELIKKU KASUTUSJUHENDIT ([www.samsung.com/support](http://www.samsung.com/support)).  
– See helitugevuse juhtimise funktsioon töötab ainult telerite infrapuna-kaugjuhtimispultidega. See ei tööta telerite Bluetooth-kaugjuhtimispultidega (mis vajavad sidumist).

# 09 SEINAKINNITUSE PAIGALDAMINE

## Ettevaatusabinõud paigaldamisel

- Paigaldage ainult vertikaalsele seinale.
- Ärge paigaldage seda kõrge temperatuuri või niiskustasemega kohta.
- Kontrollige, kas sein on toote raskuse kandmiseks piisavalt tugev. Kui ei ole, siis tugevdage seina või valige muu paigalduskoht.
- Ostke ja kasutage kinnituskruvisid või -ankruid, mis on mõeldud kasutamiseks teie seina materjaliga (kipsplaat, metallplaat, puitsein jne). Võimaluse korral kinnitage tugikruvid tüüblitega.
- Ostke seinakinnituse kruvid, mis sobivad Soundbari paigaldamiseks valitud seina paksuse ja tüübiga.
  - Läbimõõt: M5
  - Pikkus: soovitatavalt vähemalt 35 mm.
- Enne Soundbari seinale paigaldamist ühendage selle kaablid välisseadmetega.
- Enne seadme paigaldamist veenduge, et see oleks välja lülitatud ja vooluvõrgust lahutatud. Vastasel juhul võib see põhjustada elektrilöögi.

## Seinakinnituse komponendid

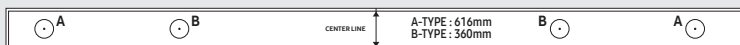

### Seinakinnitusjuhik



Hoidikruvi (2 tk)



Kruvi (2 tk)

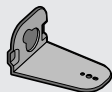

Seinakinnituskronstein L

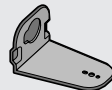

Seinakinnituskronstein R

1. Asetage **Seinakinnitusjuhik** vastu seinapinda.
  - **Seinakinnitusjuhik** peab olema loodis.
  - Kui teler on seinale kinnitatud, paigaldage Soundbar vähemalt 5 cm telerist allapoole.

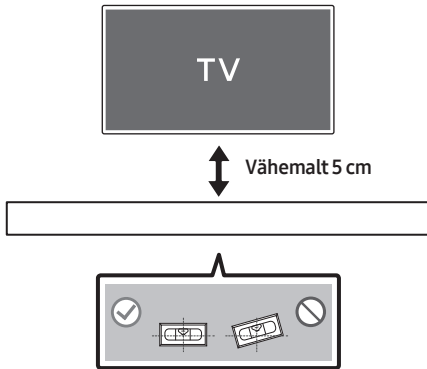

2. Joondage pabermalli **Keskjoon** teleri keskjoonega (kui paigaldate Soundbari teleri alla) ja seejärel kinnitage **Seinakinnitusjuhik** teibiga seinale.
  - Kui te ei paigalda teleri alla, seadke **Keskjoon** paigalduskoha keskohta.

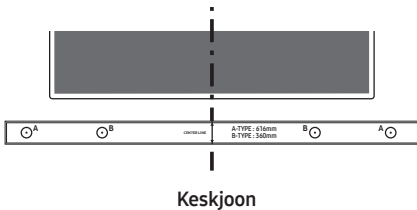

3. Suruge pastapliatsi või teritatud pliatsi ots läbi juhiku mõlemas otsas oleva **A-TYPE** kujutise keskkoha, et märkida tugikruvide asukoht, seejärel eemaldage **Seinakinnitusjuhik**.

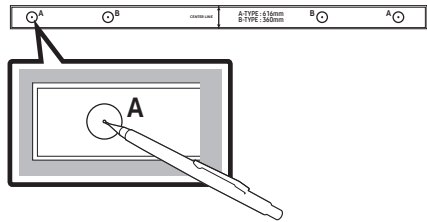

4. Kasutades sobiva suurusega puuri, puurige kummagi märgistuse kohale seinasse auk.
  - Kui märgistused ei vasta tihtvite asendile, siis kinnitage enne tugikruvide sisestamist aukudesse kindlasti sobivad tüüblid. Tüüblite kasutamisel veenduge, et puuritavad augud oleksid kasutatavate tüüblite jaoks piisavalt suured.
5. Lükake kruvi (pole kaasas) läbi iga **Hoidikkruvi** ja seejärel keerake kõik kruvid kindlalt tugikruvi aukudesse.

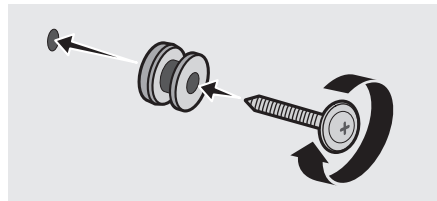

6. Kinnitage **Seinakinnituskronstein L ja R** kahe **Kruvi** (M4 x L12) abil Soundbari põhjale. Täpseks sobitamiseks joondage heliribal olevad aukudega.

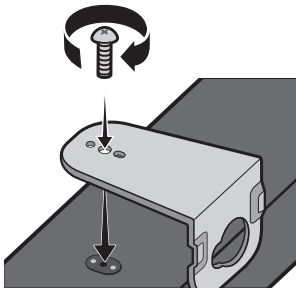

- Kokkupanekul veenduge, et **Seinakinnituskronstein** riputusosad jääksid Soundbari taha.

Soundbari tagakülg

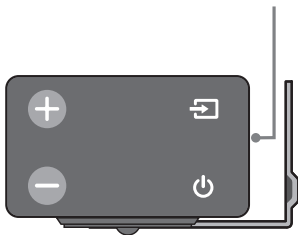

Heliriba parempoolne ots

- Vasak- ja parempoolne kinnitus on erineva kujuga. Paigutage need kindlasti õigesti.



Seinakinnitus R

Seinakinnitus L

7. Paigaldage Soundbar koos selle külge kinnitatud **Seinakinnituskronstein**, riputades **Seinakinnituskronstein** seinal olevatele **Hoidikkruvi**.

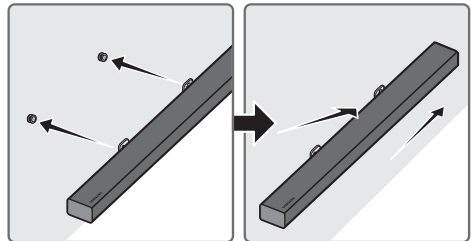

- Kallutage veidi Soundbari, et sisestada mõlema **Hoidikkruvi** pea **Seinakinnituskronstein** avadesse. Lükake Soundbari noole suunas, et kontrollida, kas mõlemad küljed on tugevasti kinni.

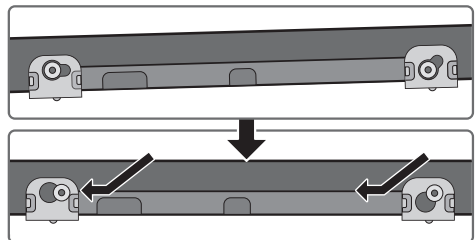

## Soundbari eemaldamine seinalt

1. Soundbari eemaldamiseks seinakinnitusest suruge seda noole suunas, kallutage veidi üles ja seejärel tõmmake seinalt eemale, nagu on joonisel näidatud.

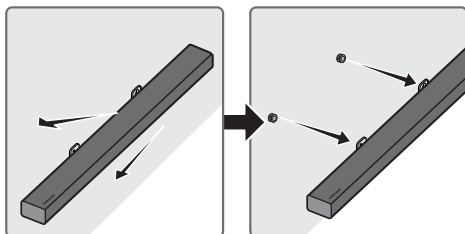

- Ärge riputage paigaldatud seadmele esemeid ja vältige selle löömist või mahapillamist.
- Kinnitage seade tugevasti seinale, et see maha ei kukuks. Kui seade kukub maha, võib see tekitada vigastusi või seadet kahjustada.
- Kui seade on seinale paigaldatud, siis tagage, et lapsed ei tõmbaks ühendusjuhtmeid, kuna selle tagajärjel võib seade maha kukkuda.
- Seinakinnituse parima jõudluse tagamiseks paigaldage kõlarisüsteem vähemalt 5 cm telerist allapoole, kui teler on paigaldatud seinale.
- Kui te ei paigalda seadet seinale, siis ohutu kasutuse tagamiseks paigutage see kindlale tasasele pinnale, kust see ei saa maha kukkuda.

# 10 VEAOTSING

Enne hoolduse taotlemist kontrollige järgmist.

## Seade ei lülitu sisse.

### Kas toitejuhe on ühendatud pistikupessa?

→ Ühendage toitepistik pistikupessa.

## Mõni funktsioon ei tööta nupu vajutamisel.

### Kas õhus on staatilist elektrit?

→ Eemaldage toitepistik ja ühendage see uuesti.

## Režiimis BT esineb helikatkestusi.

→ Vt Bluetooth-ühenduse jaotisi lk 9 ja 14.

## Heli ei esitata.

### Kas vaigistusfunktsioon on sisse lülitatud?

→ Funktsiooni tühistamiseks vajutage nuppu VOL.

### Kas helitugevus on seatud miinimumi peale?

→ Reguleerige helitugevust.

## Kaugjuhtimispuul ei tööta.

### Kas patareid on tühjad?

→ Sisestage uued patareid.

### Kas kaugjuhtimispuul on Soundbari põhiseadmest liiga kaugel?

→ Liigutage kaugjuhtimispuul Soundbari põhiseadmele lähemale.

## Bassikõlaril olev punane LED-tuli vilgub ja bassikõlarist ei tule heli.

### See probleem võib tekkida, kui bassikõlar ei ole ühendatud Soundbari põhiseadmega.

→ Proovige bassikõlar uuesti ühendada. (Vt lk 5.)

## Bassikõlar undab ja vibreerib märgatavalt.

### Proovige reguleerida bassikõlari vibratsiooni.

→ Vajutage kaugjuhtimispuul nuppu WOOFER üles või alla, et reguleerida bassikõlari helitugevust. (vahemikus -12, -6 kuni +6).

## 11 LITSENTS

---



Manufactured under license from Dolby Laboratories. Dolby, Dolby Audio, Pro Logic, and the double-D symbol are trademarks of Dolby Laboratories.

---



For DTS patents, see <http://patents.dts.com>. Manufactured under license from DTS Licensing Limited. DTS, the Symbol, DTS in combination with the Symbol, and DTS Digital Surround are registered trademarks or trademarks of DTS, Inc. in the United States and/or other countries. © DTS, Inc. All Rights Reserved.

---



The terms HDMI and HDMI High-Definition Multimedia Interface, and the HDMI Logo are trademarks or registered trademarks of HDMI Licensing LLC in the United States and other countries.

---

## 12 AVATUD LÄHTEKOODI LITSENTSI TEATIS

Avatud lähtekoodidega seotud päringute ja taotluste saamiseks võtke Samsungiga ühendust meili teel ([oss.request@samsung.com](mailto:oss.request@samsung.com)).

## 13 OLULINE TEENUSEGA SEOTUD MÄRKUS

- Selles kasutusjuhendis toodud pildid ja joonised on vaid viiteks ning võivad toote tegelikust välimusest erineda.
- Rakenduda võivad administratiivtasud, kui
  - (a) kutsute välja tehniku ja tootel ei ole defekti (kasutusjuhendit pole loetud),
  - (b) viite seadme hoolduskeskusse ja tootel ei ole defekti (kasutusjuhendit pole loetud).
- Administratiivtasu antakse teile teada enne tehniku visiiti.

# 14 TEHNILISED ANDMED JA TEAVE

## Tehnilised andmed

ÜLDINE	USB		5V/0,5A
	Mass	Soundbari põhiseade	2,6 kg
		Bassikõlar (PS-WM30)	7,2 kg
	Mõõtmed (L × K × S)	Soundbari põhiseade	1010,5 × 54,0 × 87,5 mm
		Bassikõlar (PS-WM30)	200,0 × 392,0 × 378,0 mm
	Töötemperatuuri vahemik		+5°C kuni +35°C
Õhuniiskuse vahemik		10 % ~ 75 %	
VÕIMENDI	Nimiväljundvõimsus	Soundbari põhiseade	30W x 6, 6 ohm
		Bassikõlar (PS-WM30)	160W, 3 ohm
Toetatud esitamismvormingud			LPCM 2ch, Dolby Audio™ (toetab Dolby® Digital), DTS
Juhtmevaba seadme väljundvõimsus		BT maksimaalne saatja võimsus	100 mW 2,4 GHz – 2,4835 GHz korral
		SRD maksimaalne saatja võimsus	25 mW 5,725 GHz – 5,825 GHz korral

## MÄRKUSED

- Samsung Electronics Co., Ltd jätab endale õiguse tehnilisi andmeid ette teatamata muuta.
- Mass ja mõõtmed on ligikaudsed.
- Teavet toiteallika ja voolutarbe kohta leiate toote sildilt. (Silt : Soundbari põhiseadme alaosa)

Üldine voolutarve puhkerežiimis (W)		2,7W
Bluetooth	Pordi inaktiveerimise meetod	Vajutage kaugjuhtimispuldil nuppu „Bluetooth POWER“, kui kasutate režiimi „BT“

- Käesolevaga teatab Samsung Electronics, et see seade on kooskõlas direktiiviga 2014/53/EL.

Euroopa Liidu vastavusdeklaratsiooni täistekst on saadaval internetiaadressil:

<http://www.samsung.com>, avage Leia tootetugi > Otsi tugi ja sisestage toote nimi. Seda seadet võib kasutada kõigis Euroopa Liidu riikides.





### [Selle toote patareide õige lõppkäitlemine]

#### **(Kehtib eraldi jäätmekogumissüsteemidega riikides)**

Selline märgistus patareil, kasutusjuhendil või pakendil viitab sellele, et selles tootes sisalduvaid patareisid ei tohi tööea lõpus kasutusest kõrvaldada koos muude olmejäätmetega. Patareil olev keemiliste sümbolite Hg, Cd või Pb märgistus näitab, et patarei elavhõbeda-, kaadmiumi- või pliisisaldus on üle EÜ direktiivis 2006/66 nimetatud etalontaseme. Kui patareisid ei visata nõuetekohaselt ära, võivad need ained kahjustada inimeste tervist või keskkonda.

Loodusvarade kaitsmiseks ja materjalide taaskasutamise soodustamiseks eraldage patareid muudest jäätmetest ning lõppkäideldge need kohaliku tasuta patareitagastussüsteemi kaudu.



### Selle toote õige lõppkäitlemine (Elektri- ja elektrooniliste seadmete jäätmed)

#### **(Kehtib eraldi jäätmekogumissüsteemidega riikides)**

Selline märgistus tootel, tarvikutel või kirjanduses viitab sellele, et toodet ja selle elektroonilisi tarvikuid (nt laadijat, peakomplekti, USB-kaablit) ei tohi tööea lõpus kasutusest kõrvaldada koos teiste olmejäätmetega. Selleks et vältida jäätmekäitluse käigus keskkonna või inimeste tervise kahjustamist, eraldage need seadmed muud tüüpi jäätmetest ja suunake need vastutustundlikult ringlusse, et edendada materjalivarude jätkusuutlikku taaskasutust.

Kodukasutajad peavad võtma ühendust kas edasimüüjaga, kellelt nad toote ostsid, või kohaliku omavalitsusega, et saada lisateavet selle kohta, kuhu ja kuidas on võimalik viia seadmed keskkonnahoidlikuks taaskasutuseks.

Ärikasutajad peavad võtma ühendust tarnijaga ja kontrollima ostulepingu tingimusi. Seda toodet ja selle elektroonilisi tarvikuid ei tohi panna muude äritegevuses tekkivate jäätmete hulka.









Teavet Samsungi keskkonnavalaste kohustuste ja tootespetsiifiliste sätestatud kohustuste kohta, nagu REACH, WEEE, akud, vt järgmiselt aadressilt:

<http://www.samsung.com/ee/aboutsamsung/samsungelectronics/corporatecitizenship/environment.html>

# INFORMATIONS RELATIVES À LA SÉCURITÉ

## AVERTISSEMENTS

POUR ÉVITER LES RISQUES DE CHOC ÉLECTRIQUE, NE DÉMONTÉZ PAS LE CAPOT. L'APPAREIL NE CONTIENT PAS DE PIÈCES RÉPARABLES PAR L'UTILISATEUR ; S'ADRESSER À UN SERVICE APRÈS-VENTE QUALIFIÉ.

 <b>ATTENTION</b>  <b>RISQUE DE CHOC ÉLECTRIQUE. NE PAS OUVRIR</b>	
	Ce symbole indique que ce produit est alimenté par haute tension. Il est dangereux de toucher la moindre pièce située à l'intérieur de ce produit.
	Ce symbole indique qu'une documentation importante relative au fonctionnement et à l'entretien est fournie avec le produit.
	Produit de classe II : ce symbole indique qu'aucun branchement de sécurité à la terre (prise de terre) n'est requis.
	Tension CA : ce symbole indique que la tension nominale indiquée par le symbole est une tension CA.
	Tension CC : ce symbole indique que la tension nominale indiquée par le symbole est une tension CC.
	Mise en garde, Consulter le mode d'emploi : ce symbole avertit l'utilisateur qu'il doit consulter le manuel d'utilisation pour en savoir plus sur les informations relatives à la sécurité.

## AVERTISSEMENT

- Afin de diminuer les risques d'incendie ou de choc électrique, n'exposez pas cet appareil à la pluie ou à l'humidité.

## ATTENTION

- POUR PRÉVENIR LES CHOCS ÉLECTRIQUES, BRANCHEZ LA FICHE AU FOND, EN PRENANT SOIN D'INSÉRER LA TIGE LARGE DANS LA FENTE LARGE.
- Cet appareil doit toujours être branché à une prise terre.
- Pour déconnecter l'appareil du circuit principal, la prise doit être débranchée de la prise principale ; il est de ce fait nécessaire que la prise principale soit facile d'accès.
- Évitez toute projection d'eau sur l'appareil. Ne posez jamais d'objet contenant un liquide (ex : un vase) dessus.
- Pour éteindre complètement l'appareil, vous devez retirer le cordon d'alimentation de la prise murale. Par conséquent, le cordon d'alimentation doit être facilement accessible à tout moment.

# PRÉCAUTIONS

1. Assurez-vous que l'alimentation électrique de votre maison est conforme à la plaque d'identification située au dos de votre produit. Posez votre produit à plat sur un meuble stable en veillant à laisser un espace de 7 à 10 cm autour de l'appareil afin d'assurer une ventilation correcte de celui-ci. Faites attention à ne pas obstruer les orifices de ventilation. Ne posez pas l'ensemble sur un amplificateur ou un autre appareil susceptible de chauffer. Cet ensemble est conçu pour une utilisation en continu. Pour entièrement éteindre l'appareil, débranchez la fiche CA de la prise murale. Débranchez l'appareil si vous envisagez de ne pas l'utiliser durant une longue période.
2. En cas d'orage, débranchez la fiche de l'appareil de la prise murale. Les surtensions occasionnées par l'orage pourraient endommager votre appareil.
3. N'exposez pas l'ensemble aux rayons directs du soleil ou à toute autre source de chaleur. Ceci pourrait entraîner une surchauffe et un dysfonctionnement de l'appareil.
4. Protégez le produit de l'humidité (comme les vases) et d'une chaleur excessive (comme une cheminée) ou de tout équipement capable de créer des champs magnétiques ou électriques. Débranchez le câble d'alimentation en cas de dysfonctionnement. Votre produit n'est pas prévu pour un usage industriel. Ce produit ne peut être utilisé qu'à des fins personnelles. Une condensation peut se former si le produit ou un disque a été stocké à basse température. Si vous devez transporter l'ensemble pendant l'hiver, attendez environ 2 heures que l'appareil ait atteint la température de la pièce avant de l'utiliser.

5. Les piles utilisées dans ce produit peuvent contenir des produits chimiques dangereux pour l'environnement. Ne jetez pas les piles dans votre poubelle habituelle. Ne vous débarrassez pas des piles en les faisant brûler. Ne court-circuitez pas, ne désassemblez pas ni ne faites pas surchauffer les batteries. Le remplacement incorrect de la batterie entraîne un risque d'explosion. Ne la remplacez que par une batterie du même type.

## À PROPOS DE CE MANUEL

Le manuel d'utilisateur est composé de deux parties : ce MANUEL D'UTILISATEUR sur papier et un MANUEL COMPLET détaillé à télécharger.



### MANUEL D'UTILISATEUR

Consultez ce manuel pour en savoir plus sur les consignes de sécurité, l'installation du produit, les connexions et les spécifications du produit.



### MANUEL COMPLET

Vous pouvez accéder au centre d'assistance client en scannant le code QR. Pour consulter le manuel sur votre PC ou appareil mobile, téléchargez le manuel sous forme de document depuis le site Web. (<http://www.samsung.com/support>)

La présentation et les spécifications peuvent faire l'objet de modifications sans préavis.

# SOMMAIRE

<b>01</b>	<b>Contrôle des Composants</b>	<b>2</b>
	Insertion des piles avant l'utilisation de la télécommande (Piles AA X 2)	2
<b>02</b>	<b>Présentation du Produit</b>	<b>3</b>
	Panneau avant / Panneau côté droit de la Soundbar	3
	Panneau inférieur de la Soundbar	3
<b>03</b>	<b>Connexion de la Soundbar</b>	<b>4</b>
	Connexion de l'alimentation électrique	4
	Connexion de la Soundbar au Caisson de basse	5
	– Connexion automatique entre le Caisson de basse et la Soundbar	5
	– Connexion manuelle du Caisson de basse si la connexion automatique échoue	6
<b>04</b>	<b>Connexion à votre Téléviseur</b>	<b>7</b>
	Méthode 1. Connexion avec un câble	7
	– Connexion à l'aide d'un câble optique	7
	– Connexion d'un téléviseur à l'aide d'un câble HDMI	8
	Méthode 2. Connexion sans fil	9
	– Connexion à un téléviseur via Bluetooth	9
<b>05</b>	<b>Connexion à un Appareil Externe</b>	<b>11</b>
	Connexion à l'aide d'un câble audio Optique ou Analogique (AUX)	11
	Connexion à l'aide d'un câble HDMI	12
<b>06</b>	<b>Connexion d'un Périphérique USB</b>	<b>13</b>
	Mise à jour du Logiciel	13

<b>07</b>	<b>Connexion à un Appareil Mobile</b>	<b>14</b>
	Connexion via Bluetooth	14
<b>08</b>	<b>Utilisation de la télécommande</b>	<b>15</b>
	Comment utiliser la télécommande	15
	Réglage du volume de la Soundbar avec une télécommande de téléviseur	17
<b>09</b>	<b>Installation du Support Mural</b>	<b>18</b>
	Précautions d'installation	18
	Composants de fixation au mur	18
	Retrait de la Soundbar du mur	21
<b>10</b>	<b>Dépannage</b>	<b>22</b>
<b>11</b>	<b>Licence</b>	<b>23</b>
<b>12</b>	<b>Avis de Licence Libre</b>	<b>23</b>
<b>13</b>	<b>Remarque Importante à Propos du Service</b>	<b>23</b>
<b>14</b>	<b>Spécifications et Guide</b>	<b>24</b>
	Spécifications	24

# 01 CONTRÔLE DES COMPOSANTS

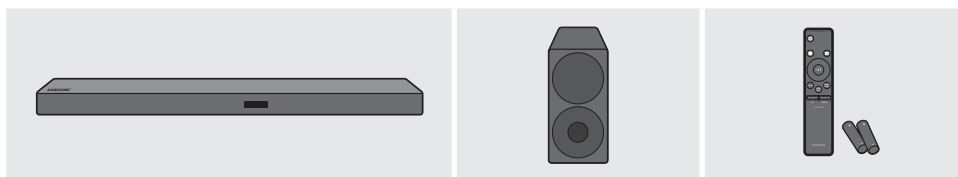

Unité principale Soundbar

Caisson de basse

Télécommande/Piles

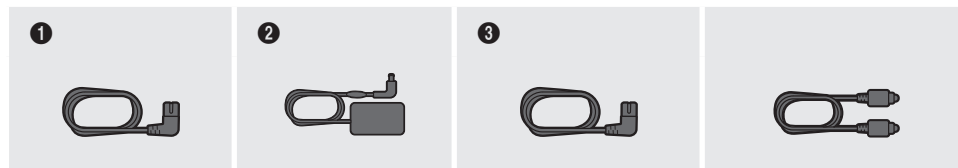

1  
Cordon d'alimentation  
(Caisson de basse)

2  
Adaptateur CA/CC  
(Unité principale)

3  
Cordon d'alimentation  
(Adaptateur CA/CC)

4  
Câble optique

- Les étapes de connexion de l'alimentation sont étiquetées (1, 2, 3). Pour plus d'informations sur les connexions de l'alimentation, consultez la page 4.
- Pour les composants de fixation murale de la Soundbar, consultez la page 18.
- Les câbles adaptateur Micro USB à USB et HDMI sont vendus séparément. Pour l'achat, contactez un Centre de service Samsung ou le Service client de Samsung.

## Insertion des piles avant l'utilisation de la télécommande (Piles AA X 2)

Faites glisser le couvercle des piles dans la direction de la flèche jusqu'à ce qu'il soit complètement retiré. Insérez 2 piles AA (1,5 V) orientées de sorte que la polarité soit correcte. Remettez le couvercle en le faisant glisser dans sa position.

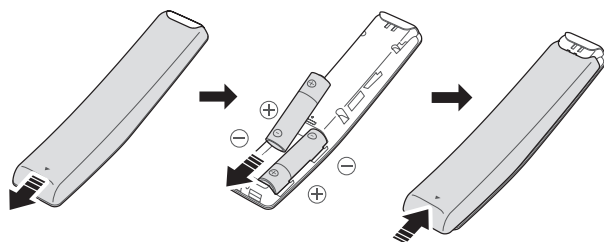

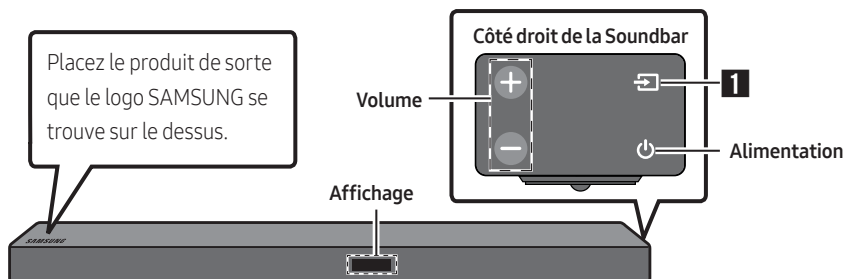

## 02 PRÉSENTATION DU PRODUIT

### Panneau avant / Panneau côté droit de la Soundbar

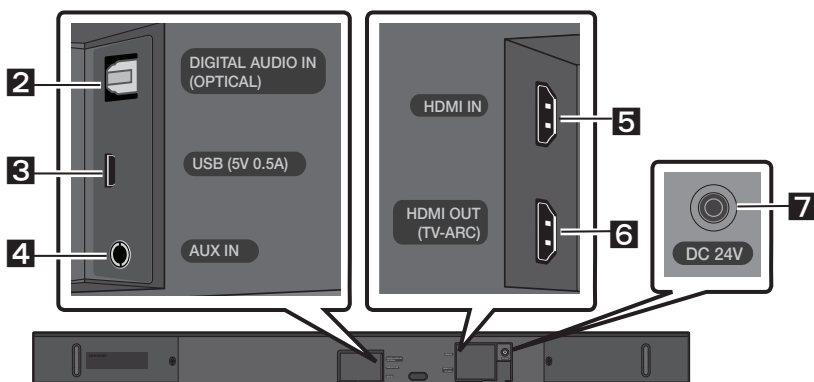

### Panneau inférieur de la Soundbar



<b>1</b>	<b>Source</b>	Sélectionne le mode d'entrée de la source. ( <b>D.IN / AUX / HDMI / BT / USB</b> ) <ul style="list-style-type: none"> <li>Pour activer le mode «<b>BT PAIRING</b>», changez la source sur le mode «<b>BT</b>», puis appuyez et maintenez enfoncée la touche  (<b>Source</b>) pendant plus de 5 secondes.</li> </ul>
<b>2</b>	<b>D.IN</b>	Permet de connecter la sortie numérique (optique) d'un appareil externe.
<b>3</b>	<b>USB</b>	Permet de connecter un périphérique USB pour lire des fichiers musicaux sur le périphérique USB via la Soundbar.
<b>4</b>	<b>AUX</b>	Permet de connecter la sortie numérique analogique d'un appareil externe.
<b>5</b>	<b>HDMI IN</b>	Permet l'entrée de signaux numériques vidéo et audio simultanément à l'aide du câble HDMI. Permet de connecter la sortie HDMI d'un appareil externe.
<b>6</b>	<b>HDMI OUT</b>	Permet de connecter une prise jack HDMI (ARC) sur un téléviseur.
<b>7</b>	<b>DC 24V</b>	Permet de connecter l'adaptateur CA/CC. (Entrée d'alimentation électrique)

## 03 CONNEXION DE LA SOUNDBAR

### Connexion de l'alimentation électrique

Utilisez les composants d'alimentation (❶, ❷, ❸) pour connecter les unités aux prises électriques dans l'ordre suivant : 1.) Caisson de basse → 2.) Unité principale Soundbar. Reportez-vous aux illustrations ci-dessous.

- Pour plus d'informations sur l'alimentation et la consommation électriques requises, reportez-vous à l'étiquette collée sur le produit. (Étiquette : Partie inférieure de l'unité principale Soundbar)

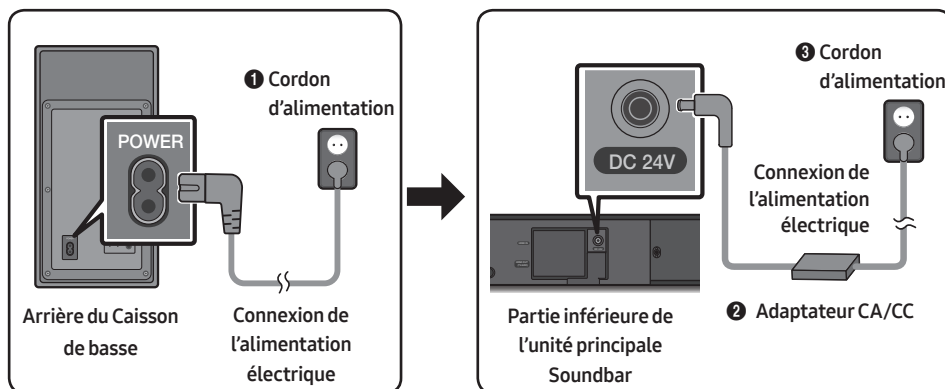

- Veillez à poser l'adaptateur CA/CC à plat sur une table ou sur le sol. Si l'adaptateur CA/CC pend et que l'entrée du cordon CA est située face vers le haut, de l'eau ou d'autres substances étrangères risquent de pénétrer dans l'adaptateur et d'entraîner des dysfonctionnements.

## Connexion de la Soundbar au Caisson de basse

Lorsque le Caisson de basse est connecté, vous pouvez profiter de la puissance sonore des graves.

### Connexion automatique entre le Caisson de basse et la Soundbar

Lorsque vous mettez l'appareil sous tension après avoir connecté les câbles d'alimentation à la Soundbar et au Caisson de basse, le Caisson de basse est automatiquement connecté à la Soundbar.

- Une fois l'appariement automatique effectué, les indicateurs bleus situés à l'arrière du Caisson de basse s'allument.

### Témoins indicateurs LED sur l'arrière du Caisson de basse

LED	État	Description	Résolution
Bleu	Activé	Connexion réussie (fonctionnement normal)	-
	Clignotement	Récupération de la connexion	Vérifiez si le câble d'alimentation sur l'unité principale Soundbar est connecté correctement ou attendez un moment. (Si le clignotement continue, essayez de connecter manuellement le Caisson de basse. Voir page 6.)
Rouge	Activé	En veille (avec l'unité principale de la Soundbar éteinte)	Vérifiez que le câble d'alimentation sur l'unité principale Soundbar est connecté correctement.
		Échec de la connexion	Reconnectez. Reportez-vous aux instructions sur la connexion manuelle à la page 6.
Rouge et bleu	Clignotement	Dysfonctionnement	Reportez-vous aux informations de contact du Centre de service Samsung dans le manuel.

## Connexion manuelle du Caisson de basse si la connexion automatique échoue

### À vérifier avant d'effectuer la connexion manuelle

- Vérifiez que les câbles d'alimentation pour la Soundbar et le Caisson de basse sont connectés correctement.
  - Assurez-vous que la Soundbar est allumée.
1. Appuyez sur la touche **ID SET** à l'arrière du Caisson de basse, et maintenez-la enfoncée pendant au moins 5 secondes.  
L'indicateur rouge à l'arrière du Caisson de basse s'éteint et l'indicateur bleu clignote.

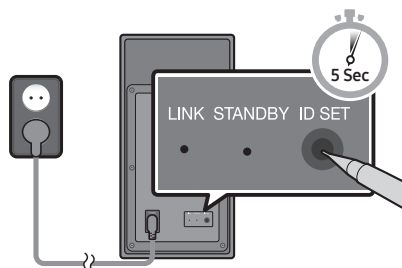

Arrière du Caisson de basse

2. Éteignez la Soundbar.
3. Appuyez sur la touche **VOL** de la télécommande, et maintenez-la enfoncée pendant au moins 5 secondes, avec la Soundbar éteinte (OFF).
4. Le message **ID SET** s'affiche sur l'écran de la Soundbar pendant 1,3 secondes, puis disparaît.

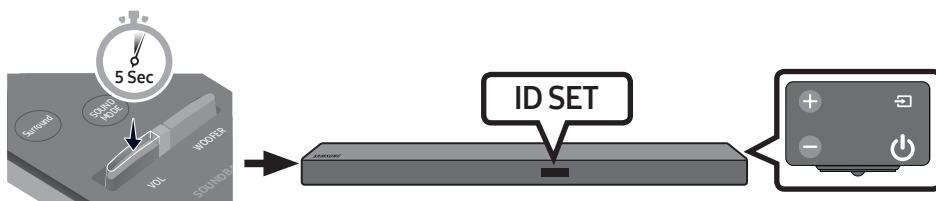

5. Quand l'indicateur bleu sur le Caisson de basse clignote, mettez la Soundbar sous tension en appuyant sur la touche **⏻ (Alimentation)** sur le côté droit de l'unité principale ou sur la télécommande.
6. Lorsque la connexion est établie avec succès, l'indicateur bleu situé sur l'arrière du Caisson de basse cesse de clignoter et reste allumé.
  - Si le procédé de connexion échoue, l'indicateur bleu clignote en continu. Passez à l'étape 1 et recommencez.

**Passez au vrai son surround sans fil en connectant votre kit d'enceintes arrière sans fil Samsung (SWA-8500S) à votre Soundbar (vendue séparément). Pour plus d'informations, reportez-vous au manuel du kit d'enceintes arrière sans fil Samsung.**

# 04 CONNEXION À VOTRE TÉLÉVISEUR

Écoutez le son du téléviseur depuis la Soundbar via des connexions câblées ou sans fil.

- Lorsque la Soundbar est connectée à un téléviseur Samsung TV sélectionné, la Soundbar peut être contrôlée à l'aide de la télécommande du téléviseur.
  - Lorsque vous utilisez un câble optique, cette fonction peut être prise en charge par les téléviseurs Samsung Smart TV 2017 qui prennent en charge le Bluetooth.
  - Cette fonction vous permet également d'utiliser le menu du téléviseur pour ajuster le champ sonore et de nombreux réglages ainsi que le volume et la coupure du son.

## Méthode 1. Connexion avec un câble

### Connexion à l'aide d'un câble optique

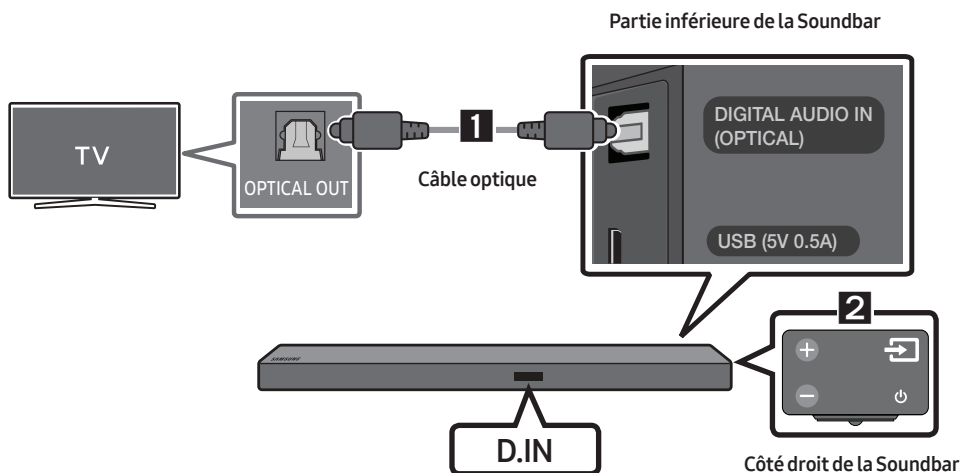

1. Raccordez la prise **DIGITAL AUDIO IN (OPTICAL)** de la Soundbar à la prise **OPTICAL OUT** du téléviseur à l'aide d'un câble optique numérique.
2. Appuyez sur la touche (**Source**) sur le panneau côté droit ou la télécommande puis sélectionnez le mode «**D.IN**».
  - Lorsque la Soundbar est connectée à un téléviseur Samsung Smart TV après 2017, la fonction Bluetooth **POWER** s'allume automatiquement pour activer la Soundbar et permettre le contrôle avec la télécommande du téléviseur. (Reportez-vous à la page 16 pour les détails sur Bluetooth **POWER**.)

## Auto Power Link

Le Auto Power Link active la Soundbar lorsque le téléviseur est mis sous tension.

1. Raccordez la Soundbar au téléviseur à l'aide d'un câble optique numérique.
2. Appuyez sur la touche  (**Source**) sur le panneau côté droit ou la télécommande puis sélectionnez «**D.IN**».
3. Appuyez sur la touche **Gauche** de la télécommande pendant 5 secondes pour activer ou désactiver le Auto Power Link.
  - Par défaut, le Auto Power Link est réglé sur ON.  
(Pour désactiver cette fonction, désactivez l'alimentation automatique à l'aide de la Soundbar.)
  - Selon l'appareil connecté, il se peut que le Auto Power Link ne fonctionne pas.
  - Cette fonction est disponible uniquement en mode «**D.IN**».



## Connexion d'un téléviseur à l'aide d'un câble HDMI

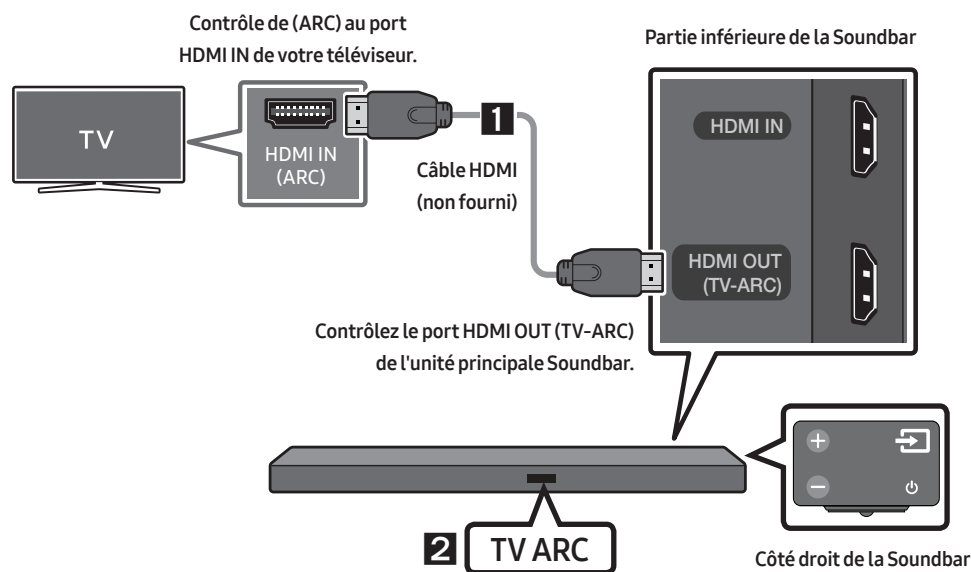

1. Avec la Soundbar et le téléviseur allumés, connectez le câble HDMI (non fourni) tel qu'illustré.
2. «**TV ARC**» apparaît sur la fenêtre d'affichage de l'unité principale Soundbar et vous pouvez entendre le son du téléviseur.
  - Si le son du téléviseur est inaudible, appuyez sur la touche  (**Source**) de la télécommande ou le côté droit de la Soundbar pour passer au mode «**D.IN**». L'écran affiche successivement «**D.IN**» et «**TV ARC**», et vous pouvez entendre le son du téléviseur.

- Si «**TV ARC**» n'apparaît pas sur la fenêtre d'affichage de l'unité principale Soundbar, vérifiez que le câble est connecté au bon port.
- Utilisez les touches de volume sur la télécommande du téléviseur pour modifier le volume de la Soundbar.

## Méthode 2. Connexion sans fil

### Connexion à un téléviseur via Bluetooth

Lorsqu'un téléviseur est connecté à l'aide de Bluetooth, vous pouvez écouter le son stéréo sans tracas de câblage.

- Seul un téléviseur à la fois peut être connecté.



### Connexion initiale

1. Appuyez sur la touche  (**Source**) sur le panneau côté droit ou la télécommande puis sélectionnez «**BT**».
2. Changez «**BT**» sur «**BT PAIRING**».
  - Si «**BT READY**» apparaît, appuyez et maintenez enfoncée la touche  (**Source**) sur le panneau côté droit de la Soundbar ou sur la télécommande pendant plus de 5 secondes pour afficher «**BT PAIRING**».
3. Sélectionnez le mode Bluetooth sur le téléviseur. (Pour plus d'informations, reportez-vous au manuel du téléviseur.)
4. Sélectionnez «**[AV] Samsung Soundbar Mxxx M-Series**» dans la liste sur l'écran du téléviseur. Une Soundbar disponible est indiquée «**Need Pairing**» ou «**Paired**» dans la liste des appareils Bluetooth sur le téléviseur. Pour connecter la Soundbar, sélectionnez le message et établissez la connexion.
  - Lorsque le téléviseur est connecté, **[Nom du téléviseur]** → «**BT**» apparaît sur l'affichage avant de la Soundbar.
5. Vous pouvez maintenant entendre le son du téléviseur depuis la Soundbar.

### Si la connexion de l'appareil échoue

- Si la liste de Soundbar connectées précédemment (par ex. «**[AV] Samsung Soundbar Mxxx M-Series**» apparaît dans la liste, supprimez-la.
- En mode «**BT**», appuyez et maintenez enfoncée la touche  (**Source**) pendant plus de 5 secondes sur le panneau côté droit de la Soundbar ou de la télécommande pour passer au mode «**BT PAIRING**». Ensuite, sélectionnez «**[AV] Samsung Soundbar Mxxx M-Series**» dans la liste de recherche du téléviseur.

## Que signifient les états BT READY et BT PAIRING?

- **BT READY** : Dans ce mode, vous pouvez rechercher les téléviseurs connectés précédemment ou connecter la Soundbar à partir d'un appareil mobile connecté précédemment.
- **BT PAIRING** : Dans ce mode, vous pouvez procéder à la connexion à un nouvel appareil.  
(En mode «BT», appuyez et maintenez enfoncée la touche  (Source) pendant plus de 5 secondes sur le côté droit de la Soundbar ou de la télécommande.)

## REMARQUES

- Si un code PIN est demandé lors de la connexion d'un appareil Bluetooth, saisissez <0000>.
- En mode de connexion Bluetooth, la connexion Bluetooth sera perdue si la distance entre la Soundbar et l'appareil Bluetooth dépasse 10 m.
- La Soundbar s'éteint automatiquement après 5 minutes en état Prêt.
- Il se peut que la Soundbar ne puisse pas effectuer correctement la recherche Bluetooth ou la connexion dans les circonstances suivantes:
  - En cas de champ électrique puissant autour de la Soundbar.
  - En cas d'appariement simultané de plusieurs appareils Bluetooth avec la Soundbar.
  - Si l'appareil Bluetooth est éteint, non installé, ou présente un dysfonctionnement.
- Les appareils qui génèrent des ondes électromagnétiques doivent être conservés à distance de l'unité principale Soundbar - par ex. des micro-ondes, des appareils LAN sans fil, etc.

## Déconnexion de la Soundbar à partir du téléviseur

Appuyez sur la touche  (Source) sur le panneau côté droit ou la télécommande puis passez à n'importe quel mode sauf «BT».

- La déconnexion prend du temps parce que le téléviseur doit recevoir une réponse de la Soundbar.  
(Le temps requis peut varier selon le modèle de téléviseur.)
- Pour annuler la connexion Bluetooth automatique entre la Soundbar et le téléviseur, appuyez sur la touche **▶II (Lecture/Pause)** sur la télécommande pendant 5 secondes en mode «BT READY».  
(Commuter Activé → Désactivé)

# 05 CONNEXION À UN APPAREIL EXTERNE

Raccordez un appareil externe via un réseau câblé ou sans fil pour écouter le son de l'appareil externe via la Soundbar.

## Connexion à l'aide d'un câble audio Optique ou Analogique (AUX)

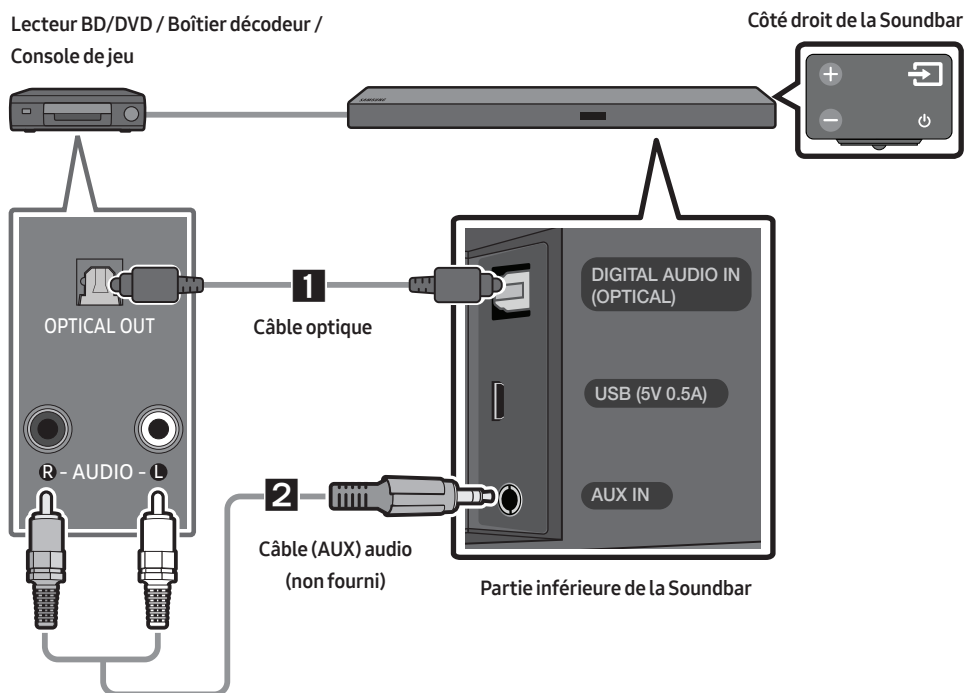

### 1 Câble optique

- 1 Raccordez **DIGITAL AUDIO IN (OPTICAL)** de l'unité principale à la prise OPTICAL OUT de l'appareil source à l'aide d'un câble optique numérique.
- 2 Sélectionnez le mode «**D.IN**» en appuyant sur la touche  (**Source**) sur le panneau côté droit ou sur la télécommande.

### 2 Câble (AUX) audio

- 1 Raccordez **AUX IN** (Audio) de l'unité principale à la prise AUDIO OUT de l'appareil source à l'aide d'un câble audio.
- 2 Sélectionnez le mode «**AUX**» en appuyant sur la touche  (**Source**) sur le panneau côté droit ou sur la télécommande.

## Connexion à l'aide d'un câble HDMI

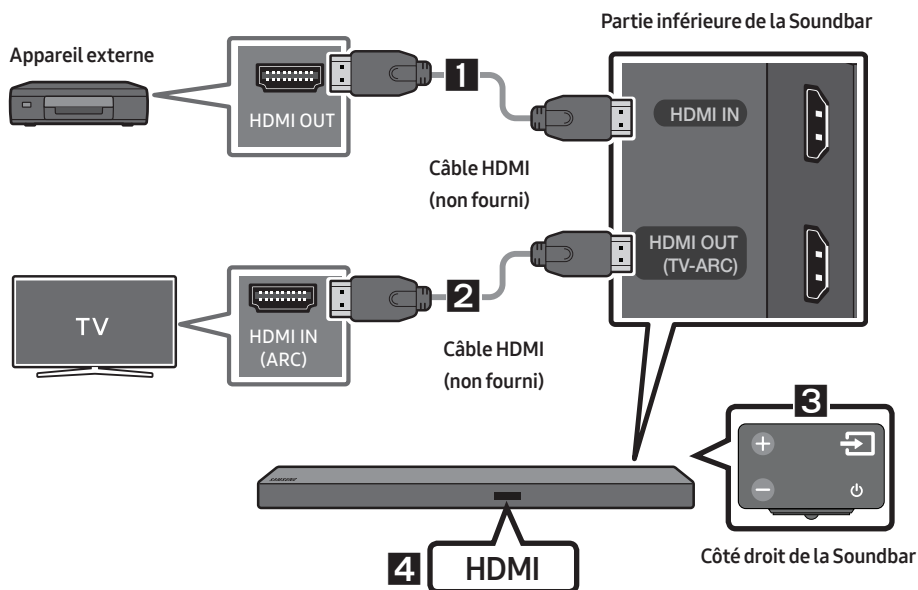

1. Raccordez un câble HDMI (non fourni) de la prise **HDMI IN** au dos du produit à la prise HDMI OUT de votre appareil numérique.
2. Raccordez un câble HDMI (non fourni) de la prise **HDMI OUT (TV-ARC)** au dos du produit à la prise HDMI IN de votre téléviseur.
3. Appuyez sur la touche  (**Source**) sur le panneau côté droit ou la télécommande puis sélectionnez «**HDMI**».
4. Le mode «**HDMI**» s'affiche sur le panneau d'affichage de la Soundbar et vous pouvez entendre le son.

# 06 CONNEXION D'UN PÉRIPHÉRIQUE USB

Vous pouvez lire des fichiers musicaux situés sur les périphériques de stockage USB via la Soundbar.

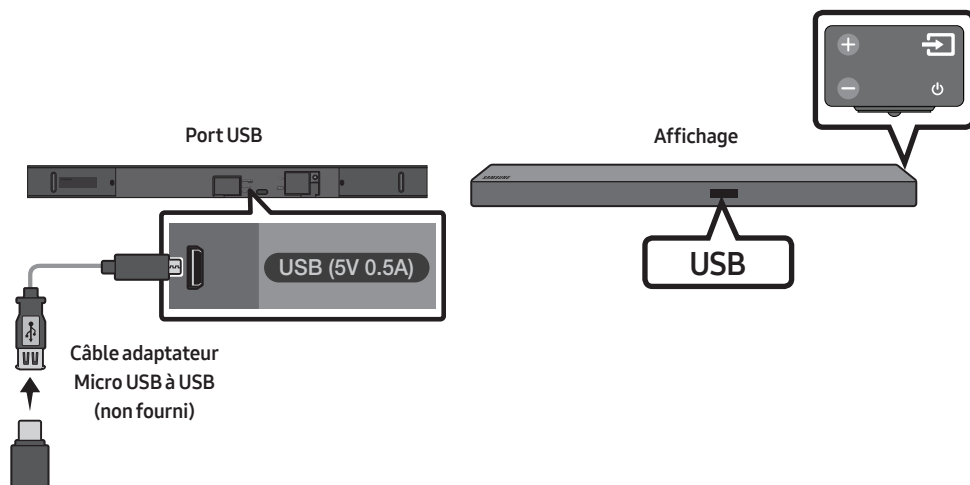

1. Raccordez un câble adaptateur Micro USB à USB avec une fiche USB 2.0 mâle Micro USB (Type B) à une extrémité et avec une prise USB 2.0 femelle standard (Type A) à l'autre extrémité à la prise Micro USB de la Soundbar.
  - Le câble adaptateur Micro USB à USB est vendu séparément. Pour l'achat, contactez un Centre de service Samsung ou le Service client de Samsung.
2. Raccordez votre périphérique USB à l'extrémité femelle du câble adaptateur.
3. Appuyez sur la touche  (**Source**) sur le panneau côté droit ou la télécommande puis sélectionnez «**USB**».
4. «**USB**» apparaît sur l'écran d'affichage.
5. Lisez des fichiers musicaux depuis le périphérique de stockage USB via la Soundbar.
  - La Soundbar s'éteint automatiquement (Arrêt automatique) si aucun périphérique USB n'a été connecté pendant plus de 5 minutes.

## Mise à jour du Logiciel

**Samsung peut proposer des mises à jour pour le microprogramme du système de la Soundbar prochainement.**

Si une mise à jour est proposée, vous pouvez mettre à jour le microprogramme en connectant le périphérique USB contenant la mise à jour du microprogramme enregistré au port USB de votre Soundbar.

Pour plus d'informations sur comment télécharger des fichiers de mise à jour, rendez-vous sur le site Samsung Electronics ([www.samsung.com](http://www.samsung.com) → Support).

Ensuite, saisissez ou sélectionnez le modèle de votre Soundbar, sélectionnez Software & Apps, puis Downloads. Le nom de l'option peut varier.

# 07 CONNEXION À UN APPAREIL MOBILE



## Connexion via Bluetooth

Lorsqu'un appareil est connecté à l'aide de Bluetooth, vous pouvez écouter le son stéréo sans tracas de câblage.

- Vous ne pouvez pas connecter plus d'un appareil Bluetooth en même temps.



### Connexion initiale

1. Appuyez sur la touche  (**Source**) sur le panneau côté droit ou la télécommande puis sélectionnez «**BT**».
2. Changez «**BT**» sur «**BT PAIRING**».
  - Si «**BT READY**» apparaît, appuyez et maintenez enfoncée la touche  (**Source**) sur le panneau côté droit de la Soundbar ou sur la télécommande pendant plus de 5 secondes pour afficher «**BT PAIRING**».
3. Sélectionnez «**[AV] Samsung Soundbar Mxxx M-Series**» dans la liste.
  - Lorsqu'une Soundbar est connectée à l'appareil Bluetooth, **[Nom de l'appareil Bluetooth]** → «**BT**» apparaît sur l'affichage avant.
4. Lisez des fichiers musicaux à partir de l'appareil, connecté via Bluetooth, via la Soundbar.

### Si la connexion de l'appareil échoue







- Si la liste de Soundbar connectées précédemment (par ex. «**[AV] Samsung Soundbar Mxxx M-Series**» apparaît dans la liste, supprimez-la.
- En mode «**BT**», appuyez et maintenez enfoncée la touche  (**Source**) pendant plus de 5 secondes sur le panneau côté droit de la Soundbar ou de la télécommande pour passer au mode «**BT PAIRING**». Ensuite, sélectionnez «**[AV] Samsung Soundbar Mxxx M-Series**» dans la liste de recherche d'appareil Bluetooth.

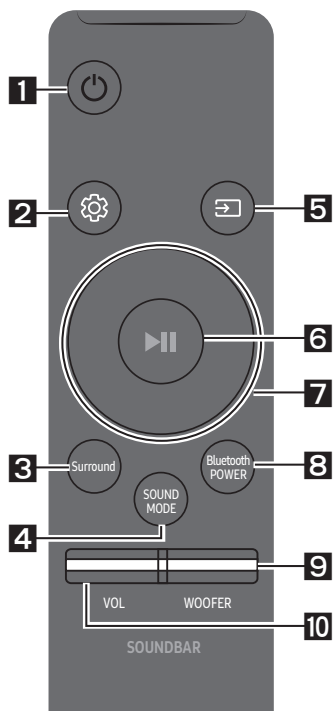



Pour plus d'informations sur les connexions Bluetooth, reportez-vous à « Connexion à un téléviseur via Bluetooth » aux pages 9 ~ 10.



# 08 UTILISATION DE LA TÉLÉCOMMANDE

## Comment utiliser la télécommande

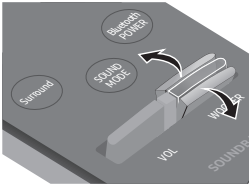
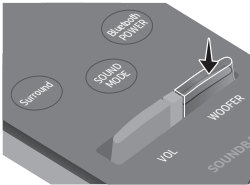

<p><b>1</b></p>	 <b>Alimentation</b>	<p>Allume et éteint la Soundbar.</p>
<p><b>2</b></p>	 <b>Commande sonore</b>	<p>Vous pouvez sélectionner parmi <b>TREBLE</b>, <b>BASS</b>, ou <b>AUDIO SYNC</b>.</p> <ul style="list-style-type: none"> <li>• Pour contrôler le volume des aigus et des graves, sélectionnez <b>TREBLE</b> ou <b>BASS</b> dans les paramètres audio, puis réglez le volume, de -6 à +6, à l'aide des touches <b>Haut/Bas</b>.</li> <li>• Si l'image et le son ne sont pas synchronisés entre votre téléviseur et la Soundbar, sélectionnez <b>AUDIO SYNC</b> dans les paramètres audio, puis réglez le décalage audio, de 0 à 300 millisecondes, à l'aide des touches <b>Haut/Bas</b>. (Sauf le mode «<b>USB</b>»)</li> <li>• La synchronisation audio n'est prise en charge que par certaines fonctions.</li> </ul>
<p><b>3</b></p>	 <b>Surround</b>	<p>La fonction de son surround renforce l'étendue du son et lui donne une plus grande sensation d'espace.</p> <p>Les modes ON et OFF alternent à chaque pression de cette touche.</p> <ul style="list-style-type: none"> <li>• ON : Diffuse du son à travers toutes les enceintes.</li> <li>• OFF : Vous pouvez entendre le son d'un canal source original depuis plusieurs enceintes.</li> </ul>
<p><b>4</b></p>	 <b>SOUND MODE</b>	<p>Vous pouvez sélectionner l'effet sonore souhaité en choisissant parmi <b>STANDARD</b>, <b>MUSIC</b>, <b>CLEAR VOICE</b>, <b>SPORTS</b>, ou <b>MOVIE</b>.</p> <ul style="list-style-type: none"> <li>• <b>DRC (Dynamic Range Control)</b>              Vous permet d'effectuer une commande de plage dynamique des pistes Dolby Digital. Si vous appuyez et maintenez enfoncée la touche <b>SOUND MODE</b> pendant le mode de veille, le DRC (Dynamic Range Control) s'active ou se désactive. Avec la fonction DRC activée, le bruit est réduit. (Le son peut être déformé.)</li> </ul>
<p><b>5</b></p>	 <b>Source</b>	<p>Appuyez pour sélectionner une source connectée à la Soundbar.</p> <ul style="list-style-type: none"> <li>• <b>Mode BT PAIRING</b>              Pour activer le mode «<b>BT PAIRING</b>» en mode «<b>BT</b>», appuyez et maintenez enfoncée la touche  (<b>Source</b>) pendant plus de 5 secondes. Reportez-vous à la page 14 pour les détails.</li> </ul>

<p><b>6</b></p>  <p>Lecture / Pause</p>	<p>Appuyez sur la touche <b>▶  </b> pour mettre le fichier musical temporairement en pause. Si vous appuyez à nouveau sur la touche, le fichier musical est lu.</p>
<p><b>7</b></p>  <p>Haut/Bas/ Gauche/ Droite</p>	 <p>Appuyez sur les zones indiquées pour sélectionner Haut/Bas/ Gauche/Droite.</p> <p>Appuyez sur Haut/Bas/Gauche/Droite sur la touche pour sélectionner ou paramétrer les fonctions.</p> <ul style="list-style-type: none"> <li>• <b>Répétition</b> Pour utiliser la fonction de répétition en mode «USB», appuyez sur la touche <b>Haut</b>.</li> <li>• <b>Saut de fichier musical</b> Appuyez sur la touche <b>Droite</b> pour sélectionner le fichier musical suivant. Appuyez sur la touche <b>Gauche</b> pour sélectionner le fichier musical précédent.</li> <li>• <b>Anynet+ / Auto Power Link</b> Vous pouvez activer ou désactiver Anynet+ et le Auto Power Link. Les fonctions Anynet+ et de Auto Power Link sont contrôlées respectivement par les touches <b>Droite</b> et <b>Gauche</b>. <ul style="list-style-type: none"> <li>– Anynet+ : Si la Soundbar est connectée à un téléviseur Samsung via un câble HDMI, vous pouvez contrôler votre Soundbar avec une télécommande de téléviseur Samsung. Appuyez sur la touche <b>Droite</b> et maintenez-la enfoncée pendant 5 secondes pour ON ou OFF Anynet+.</li> <li>– Auto Power Link : Si la Soundbar est connectée au téléviseur par un câble optique numérique, la Soundbar peut s'allumer automatiquement lors de la mise sous tension de votre téléviseur. Appuyez et maintenez enfoncée la touche <b>Gauche</b> pendant environ 5 secondes pour basculer le Auto Power Link sur ON et OFF.</li> <li>– Par défaut, Anynet+ / Auto Power Link sont réglés sur ON.</li> </ul> </li> </ul>
<p><b>8</b></p>  <p>Bluetooth POWER</p>	<p>Appuyez sur cette touche pour activer et désactiver la fonction Bluetooth POWER. Lorsque la fonction d'alimentation Bluetooth est activée, l'indication «ON-BLUETOOTH POWER» s'affiche sur l'affichage de la Soundbar.</p> <ul style="list-style-type: none"> <li>• <b>Fonction Bluetooth POWER</b> : Si la Soundbar est en mode de veille et la fonction Bluetooth POWER est activée, lorsque vous allumez un appareil Bluetooth connecté précédemment, la Soundbar s'allume automatiquement et se connecte à l'appareil via Bluetooth.</li> <li>• Si vous appuyez de nouveau sur la touche <b>Bluetooth POWER</b> pour désactiver la fonction BT, «OFF-BLUETOOTH POWER» apparaît sur l'affichage de la Soundbar.</li> <li>• Lorsque le mode «D.IN» est activé et la Soundbar est connectée à un téléviseur Samsung Smart TV sorti en 2017 ou ultérieur, la Soundbar peut être contrôlée avec la télécommande du téléviseur. Dans ce mode, vous ne pouvez pas désactiver Bluetooth POWER.</li> </ul>

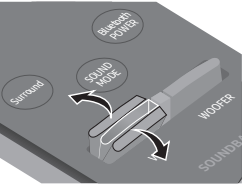
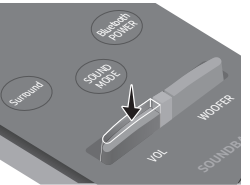
<p><b>9</b></p>  <p><b>WOOFER</b></p>	  <p>Appuyez sur les touches haut ou bas pour régler le volume du caisson de basse sur -12 ou de -6 à +6.</p> <p>Appuyez sur la touche remet le volume du caisson de basse sur le niveau 0.</p>
<p><b>10</b></p>  <p><b>VOL</b></p>	  <p>Appuyez sur les touches haut ou bas pour régler le volume.</p> <ul style="list-style-type: none"> <li>• <b>Coupure de son</b> Appuyez sur la touche <b>VOL</b> pour couper le son. Appuyez de nouveau sur cette touche pour activer le son.</li> </ul>

## Réglage du volume de la Soundbar avec une télécommande de téléviseur

Utilisez le menu du téléviseur pour régler l'enceinte TV d'un téléviseur Samsung sur les enceintes externes. (Pour plus d'informations, reportez-vous au manuel d'utilisateur du téléviseur.)

- Après avoir installé la Soundbar, vous pouvez régler le volume de la Soundbar à l'aide de la télécommande IR fournie avec le téléviseur Samsung. (Si vous ne voulez pas utiliser cette fonction, une fois la Soundbar activée, appuyez et maintenez enfoncée la touche **Surround** pendant 5 secondes. «**OFF-TV REMOTE**» apparaît sur l'affichage de la Soundbar et la fonction se désactive.) Pour régler le volume en utilisant uniquement la télécommande du téléviseur Samsung, appuyez et maintenez enfoncée la touche **Surround** pendant plus de 5 secondes jusqu'à ce que «**SAMSUNG-TV REMOTE**» apparaisse sur l'affichage de la Soundbar.
  - Chaque fois que la touche **Surround** est enfoncée pendant 5 secondes, le mode commute dans l'ordre suivant: «**SAMSUNG-TV REMOTE**» (Mode par défaut) → «**OFF-TV REMOTE**» → «**ALL-TV REMOTE**».
- Pour régler le volume de la Soundbar avec la télécommande fournie avec un téléviseur d'un fabricant tiers, allumez la Soundbar, appuyez et maintenez enfoncée la touche **Surround** pendant 5 secondes («**OFF-TV REMOTE**» apparaît sur l'écran de la Soundbar), relâchez la touche **Surround**, puis appuyez et maintenez à nouveau enfoncée la touche **Surround** pendant plus de 5 secondes. (Le message «**ALL-TV REMOTE**» s'affiche sur l'écran de la Soundbar.)
  - La disponibilité de cette fonction dépend de la télécommande.
  - Pour les fabricants qui prennent en charge cette fonction, reportez-vous au MANUEL COMPLET ([www.samsung.com/support](http://www.samsung.com/support)).
  - Cette fonction de contrôle du volume fonctionne uniquement avec les télécommandes IR de téléviseur. Elle ne fonctionne pas avec les télécommandes Bluetooth de téléviseur (une télécommande qui nécessite un appariement).

# 09 INSTALLATION DU SUPPORT MURAL

## Précautions d'installation

- Installez sur un mur vertical uniquement.
- N'installez pas dans un endroit à température élevée ou humide.
- Vérifiez si le mur est suffisamment robuste pour supporter le poids du produit.  
Sinon, renforcez le mur ou choisissez un autre point d'installation.
- Achetez et utilisez les vis de fixation ou les ancrages appropriés pour le type de mur dont vous disposez (plaque de plâtre, plaque métallique, bois, etc.). Si possible, fixez les vis portantes dans les poteaux.
- Achetez les vis de support mural selon le type et l'épaisseur du mur sur lequel vous souhaitez monter la Soundbar.
  - Diamètre: M5
  - Longueur: 35 mm ou plus recommandés.
- Connectez les câbles depuis l'unité aux appareils externes avant d'installer la Soundbar sur le mur.
- Assurez-vous que l'unité est éteinte et débranchée avant de l'installer. Sinon, cela pourrait provoquer un choc électrique.

## Composants de fixation au mur



### Guide de fixation murale



Vis de fixation  
(2 pièces)



Vis (2 pièces)

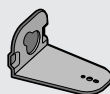

Support de fixation  
murale G

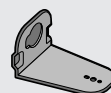

Support de fixation  
murale D

- Placez le **Guide de fixation murale** contre le mur.
  - Le **Guide de fixation murale** doit être de niveau.
  - Si votre téléviseur est monté sur le mur, installez la Soundbar à au moins 5 cm sous le téléviseur.

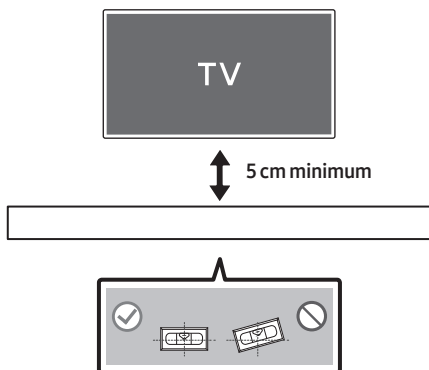

- Alignez la **Ligne centrale** du modèle papier et le centre de votre téléviseur (si vous fixez la Soundbar sous votre téléviseur), puis fixez le **Guide de fixation murale** au mur avec du ruban adhésif.
  - Si vous ne fixez pas la Soundbar sous un téléviseur, placez la **Ligne centrale** au centre de la zone d'installation.

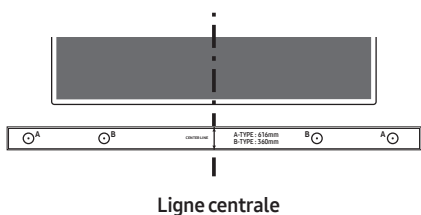

- Appuyez avec la pointe d'un stylo ou d'un crayon bien taillé au centre des images **A-TYPE** à chaque extrémité du guide pour marquer les trous des vis portantes, puis retirez le **Guide de fixation murale**.

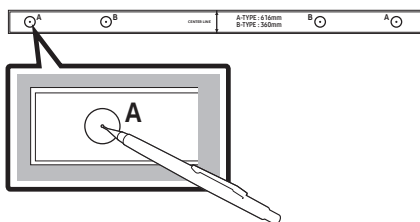

- À l'aide d'une mèche appropriée, faites un trou dans le mur au niveau de chaque marque.
  - Si les marques ne correspondent pas aux positions des poteaux muraux, veillez à insérer les ancrages ou les chevilles Molly appropriées dans les trous avant d'insérer les vis portantes. Si vous utilisez des ancrages ou des chevilles Molly, pensez à percer des trous suffisamment larges pour les accueillir.
- Enfoncez une vis (non fournie) dans chaque **Vis de fixation**, puis vissez fermement chaque vis dans un trou pour vis portante.

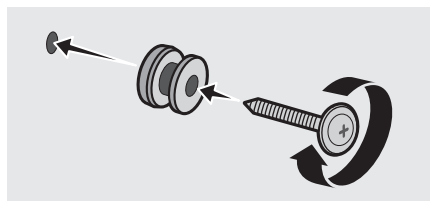

6. Utilisez les deux **Vis** (M4 x L12) pour fixer le **Support de fixation murale G** et **D** à l'arrière de la Soundbar.
- Pour une bonne fixation, veillez à aligner les excroissances de la Soundbar et les trous des supports.

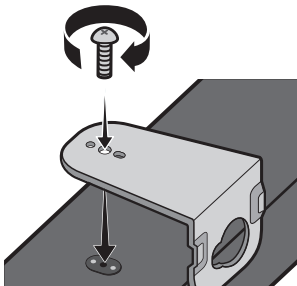

- Lors de l'assemblage, veillez à ce que l'accroche des **Support de fixation murale** se trouve sur l'arrière de la Soundbar.

Arrière de la Soundbar

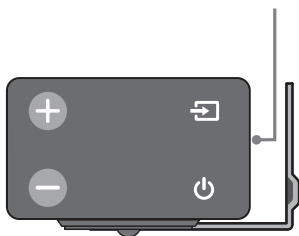

Extrémité droite de la Soundbar

- Les fixations droite et gauche ont des formes différentes. Veillez à bien les positionner.



Fixation murale D

Fixation murale G

7. Installez la Soundbar, sur laquelle sont fixés les **Supports de fixation murale**, en accrochant les **Supports de fixation murale** sur les **Vis de fixation** sur le mur.

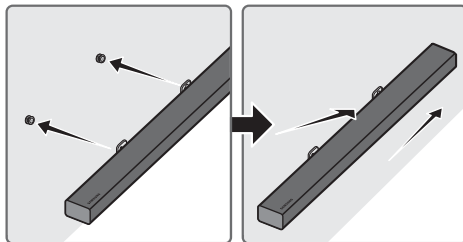

- Inclinez légèrement la Soundbar pour insérer les deux têtes de **Vis de fixation** dans les trous du **Support de fixation murale**. Poussez la Soundbar dans la direction de la flèche pour bien fixer les deux côtés.

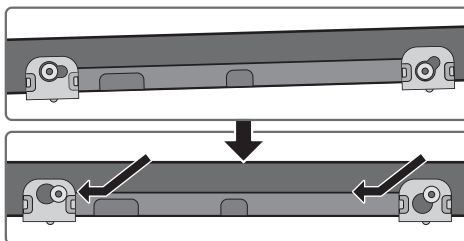

## Retrait de la Soundbar du mur

1. Pour retirer la Soundbar de la fixation murale, poussez-la dans la direction de la flèche, inclinez-la légèrement et retirez-la du mur comme indiqué sur l'image.

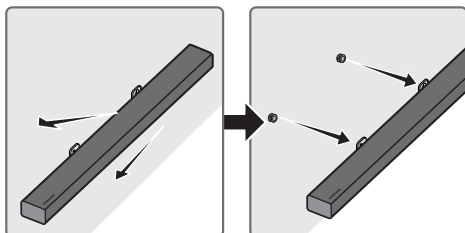

- Ne la suspendez pas à l'unité installée et évitez de heurter ou de faire chuter l'unité.
- Fixez solidement l'unité au mur afin qu'elle ne bascule pas. Si l'unité bascule, cela pourrait causer une blessure ou endommager le produit.
- Lorsque l'unité est installée sur un mur, veillez à ce que les enfants ne tirent pas sur les câbles de connexion, car cela pourrait provoquer une chute.
- Pour un rendement optimal de l'installation au mur, installez le système d'enceintes à au moins 5 cm sous le téléviseur, si le téléviseur est monté sur un mur.
- Pour votre sécurité, si vous ne montez pas l'unité sur un mur, installez-la sur une surface plate et solide où elle ne risque pas de tomber.

# 10 DÉPANNAGE

Avant de contacter l'assistance, veuillez lire ce qui suit.

## L'unité ne s'allume pas.

### Le cordon d'alimentation est-il branché dans la prise murale?

→ Branchez la fiche secteur sur la prise.

## Une fonction ne répond pas lorsque la touche est enfoncée.

### De l'électricité statique est-elle présente dans l'air?

→ Débranchez la fiche secteur et rebranchez-la.

## Des distorsions sonores se font entendre en mode BT.

→ Consultez les sections sur la connexion Bluetooth aux pages 9 et 14.

## Aucun son n'est produit.

### La fonction de coupure du son est-elle activée ?

→ Appuyez sur la touche **VOL** pour annuler cette fonction.

### Le volume est-il réglé à son minimum ?

→ Réglez le volume.

## La télécommande ne fonctionne pas.

### Les piles sont-elle usées ?

→ Remplacez avec des piles neuves.

### Est-ce que la distance entre la télécommande et l'unité principale Soundbar est trop grande ?

→ Rapprochez la télécommande de l'unité principale Soundbar.

## La LED rouge sur le caisson de basse clignote et le caisson de basse ne produit aucun son.

### Ce problème peut se produire si le caisson de basse n'est pas connecté à l'unité principale Soundbar.

→ Essayez de reconnecter votre caisson de basse. (Voir page 5.)

## Le caisson de basse bourdonne et vibre considérablement.

### Essayez de régler les vibrations de votre caisson de basse.

→ Poussez la touche **WOOFER** de votre télécommande vers le haut ou le bas pour régler le volume du caisson de basse. (-12, de -6 à +6).

## 11 LICENCE

---



Manufactured under license from Dolby Laboratories. Dolby, Dolby Audio, Pro Logic, and the double-D symbol are trademarks of Dolby Laboratories.

---



For DTS patents, see <http://patents.dts.com>. Manufactured under license from DTS Licensing Limited. DTS, the Symbol, DTS in combination with the Symbol, and DTS Digital Surround are registered trademarks or trademarks of DTS, Inc. in the United States and/or other countries. © DTS, Inc. All Rights Reserved.

---



The terms HDMI and HDMI High-Definition Multimedia Interface, and the HDMI Logo are trademarks or registered trademarks of HDMI Licensing LLC in the United States and other countries.

---

## 12 AVIS DE LICENCE LIBRE

Pour toute requête et demande concernant les sources ouvertes, contactez Samsung via e-mail à l'adresse ([oss.request@samsung.com](mailto:oss.request@samsung.com)).

## 13 REMARQUE IMPORTANTE À PROPOS DU SERVICE

- Les figures et les illustrations du présent Manuel d'utilisation sont fournies à titre de référence uniquement et peuvent différer de l'apparence du produit réel.
- Des frais supplémentaires pourront vous être facturés dans les cas suivants :
  - (a) Vous demandez l'intervention d'un ingénieur, mais il s'avère que l'appareil ne présente aucune anomalie (par ex. vous n'avez pas lu ce Manuel d'utilisation).
  - (b) Vous portez l'unité à un centre de réparation, mais il s'avère que celle-ci ne présente aucune défaillance (par ex. vous n'avez pas lu ce Manuel d'utilisation).
- Le montant de ces frais administratifs vous sera notifié avant que tout travail ou toute visite à votre domicile ne soit effectuée).

# 14 SPÉCIFICATIONS ET GUIDE

## Spécifications

GÉNÉRAL	USB		5V/0,5A
	Poids	Unité principale Soundbar	2,6 kg
		Caisson de basse (PS-WM30)	7,2 kg
	Dimensions (L x H x P)	Unité principale Soundbar	1010,5 x 54,0 x 87,5 mm
		Caisson de basse (PS-WM30)	200,0 x 392,0 x 378,0 mm
	Plage de températures en fonctionnement		de +5 à +35 °C
Plage d'humidité en fonctionnement		de 10 ~ 75 %	
AMPLIFICATEUR	Puissance de sortie nominale	Unité principale Soundbar	30W x 6, 6 ohm
		Caisson de basse (PS-WM30)	160W, 3 ohm
Formats de lecture pris en charge			LPCM 2ch, Dolby Audio™ (prise en charge de Dolby® Digital), DTS
Puissance de sortie de l'appareil sans fil	Puissance de transmission BT max.		100 mW à 2,4 GHz – 2,4835 GHz
	Puissance de transmission SRD max.		25 mW à 5,725 GHz – 5,825 GHz

### REMARQUES

- Samsung Electronics Co., Ltd se réserve le droit de modifier les caractéristiques sans préavis.
- Le poids et les dimensions sont approximatifs.
- Pour plus d'informations sur l'alimentation et la consommation électriques, reportez-vous à l'étiquette collée sur le produit. (Étiquette : Bas de l'Unité Principale Soundbar)

Consommation électrique totale en veille (W)		2,7W
Bluetooth	Méthode de désactivation du port	Appuyez sur la touche « <b>Bluetooth POWER</b> » sur la télécommande en mode « <b>BT</b> ».

- Samsung Electronics déclare par la présente que cet équipement est conforme à la directive 2014/53/UE.

Le texte complet de la déclaration de conformité de l'UE est disponible à l'adresse Internet suivante : <http://www.samsung.com>, puis allez dans Assistance > Sélectionner un produit et saisissez le nom de modèle.

Cet équipement peut fonctionner dans tous les pays de l'Union européenne.





### [Élimination des batteries de ce produit]

#### **(Applicable aux pays disposant de systèmes de collecte séparés)**

Le symbole sur la batterie, le manuel ou l'emballage indique que les batteries de ce produit ne doivent pas être éliminées en fin de vie avec les autres déchets ménagers. L'indication éventuelle des symboles chimiques Hg, Cd ou Pb signifie que la batterie contient des quantités de mercure, de cadmium ou de plomb supérieures aux niveaux de référence stipulés dans la directive CE 2006/66.

Si les batteries ne sont pas correctement éliminées, ces substances peuvent porter préjudice à la santé humaine ou à l'environnement.

Afin de protéger les ressources naturelles et d'encourager la réutilisation du matériel, veuillez à séparer les batteries des autres types de déchets et à les recycler via votre système local de collecte gratuite des batteries.



### Les bons gestes de mise au rebut de ce produit (Déchets d'équipements électriques & électroniques)

#### **(Applicable aux pays disposant de systèmes de collecte séparés)**

Ce symbole sur le produit, ses accessoires ou sa documentation indique que ni le produit, ni ses accessoires électroniques usagés (chargeur, casque audio, câble USB, etc.) ne peuvent être jetés avec les autres déchets ménagers. La mise au rebut incontrôlée des déchets présentant des risques environnementaux et de santé publique, veuillez séparer vos produits et accessoires usagés des autres déchets. Vous favoriserez ainsi le recyclage de la matière qui les compose dans le cadre d'un développement durable.









Les particuliers sont invités à contacter le magasin leur ayant vendu le produit ou à se renseigner auprès des autorités locales pour connaître les procédures et les points de collecte de ces produits en vue de leur recyclage. Les entreprises et particuliers sont invités à contacter leurs fournisseurs et à consulter les conditions de leur contrat de vente. Ce produit et ses accessoires ne peuvent être jetés avec les autres déchets.

Pour obtenir des informations sur les engagements environnementaux de Samsung et sur les obligations réglementaires spécifiques à l'appareil, par ex. la réglementation REACH WEEE, rendez-vous sur : [http://www.samsung.com/uk/aboutsamsung/samsungelectronics/corporatecitizenship/data\\_corner.html](http://www.samsung.com/uk/aboutsamsung/samsungelectronics/corporatecitizenship/data_corner.html)

# ΠΛΗΡΟΦΟΡΙΕΣ ΓΙΑ ΤΗΝ ΑΣΦΑΛΕΙΑ

## ΠΡΟΕΙΔΟΠΟΙΗΣΕΙΣ ΓΙΑ ΤΗΝ ΑΣΦΑΛΕΙΑ

ΓΙΑ ΝΑ ΠΕΡΙΟΡΙΣΕΤΕ ΤΟΝ ΚΙΝΔΥΝΟ ΗΛΕΚΤΡΟΠΛΗΞΙΑΣ ΜΗΝ ΑΦΑΙΡΕΙΤΕ ΤΟ ΠΙΣΩ ΚΑΛΥΜΜΑ. Η ΣΥΣΚΕΥΗ ΔΕΝ ΠΕΡΙΕΧΕΙ ΕΞΑΡΤΗΜΑΤΑ ΠΟΥ ΜΠΟΡΟΥΝ ΝΑ ΕΠΙΣΚΕΥΑΣΤΟΥΝ ΑΠΟ ΤΟ ΧΡΗΣΤΗ. ΓΙΑ ΤΙΣ ΕΡΓΑΣΙΕΣ ΣΥΝΤΗΡΗΣΗΣ ΕΜΠΙΣΤΕΥΘΕΙΤΕ ΕΞΕΙΔΙΚΕΥΜΕΝΟ ΠΡΟΣΩΠΙΚΟ.

 <b>ΠΡΟΣΟΧΗ</b>  <b>ΚΙΝΔΥΝΟΣ ΗΛΕΚΤΡΟΠΛΗΞΙΑΣ</b> <b>ΜΗΝ ΑΝΟΙΓΕΤΕ</b>	
	Αυτό το σύμβολο υποδεικνύει ότι υπάρχει υψηλή τάση στο εσωτερικό της συσκευής. Είναι επικίνδυνο να έρχεστε σε επαφή με οποιοδήποτε εσωτερικό εξάρτημα αυτού του προϊόντος.
	Αυτό το σύμβολο υποδεικνύει ότι αυτό το προϊόν συνοδεύεται από σημαντικά έντυπα αναφορικά με τη λειτουργία και τη συντήρηση.
	Προϊόν κατηγορίας II: Αυτό το σύμβολο υποδεικνύει ότι δεν απαιτείται σύνδεση ασφαλείας με την ηλεκτρική γείωση.
	Τάση εναλλασσόμενου ρεύματος: Αυτό το σύμβολο υποδεικνύει ότι η ονομαστική τάση που επισημαίνεται με το σύμβολο είναι τάση εναλλασσόμενου ρεύματος.
	Τάση συνεχούς ρεύματος: Αυτό το σύμβολο υποδεικνύει ότι η ονομαστική τάση που επισημαίνεται με το σύμβολο είναι τάση συνεχούς ρεύματος.
	Προσοχή, συμβουλευτείτε τις οδηγίες χρήσης: Αυτό το σύμβολο καθοδηγεί το χρήστη να συμβουλευτεί το εγχειρίδιο χρήσης για περαιτέρω πληροφορίες σχετικά με την ασφάλεια.

## ΠΡΟΕΙΔΟΠΟΙΗΣΗ

- Μην εκθέτετε τη συσκευή σε βροχή ή υγρασία, προκειμένου να μειώσετε τον κίνδυνο πυρκαγιάς ή ηλεκτροπληξίας.

## ΠΡΟΣΟΧΗ

- ΓΙΑ ΝΑ ΑΠΟΦΥΓΕΤΕ ΤΗΝ ΗΛΕΚΤΡΟΠΛΗΞΙΑ, ΤΟΠΟΘΕΤΗΣΤΕ ΟΛΟΚΛΗΡΟ ΤΟ ΠΛΑΤΥ ΤΜΗΜΑ ΤΟΥ ΦΙΣ ΣΤΟ ΠΛΑΤΥ ΤΜΗΜΑ ΤΗΣ ΠΡΙΖΑΣ.
- Η συσκευή αυτή θα πρέπει πάντα να συνδέεται σε δίκτυο AC με προστατευτική σύνδεση γείωσης.
- Για να αποσυνδέσετε τη συσκευή από το ρεύμα, θα πρέπει να τραβήξετε το βύσμα από την πρίζα, κατά συνέπεια η πρίζα θα πρέπει να είναι κατάλληλη.
- Μην εκθέτετε αυτή τη συσκευή σε σταγόνες ή πιτσιλιίσματα υγρών. Μην τοποθετείτε δοχεία γεμάτα με υγρό, όπως βάζα, επάνω στη συσκευή.
- Για να απενεργοποιήσετε πλήρως αυτή τη συσκευή, θα πρέπει να αποσυνδέσετε το φως ρεύματος από την πρίζα. Για το λόγο αυτόν, το φως ρεύματος θα πρέπει να είναι εύκολα και άμεσα προσπελάσιμο συνεχώς.

# ΠΡΟΦΥΛΑΞΕΙΣ

1. Βεβαιωθείτε ότι η παροχή εναλλασσόμενου ρεύματος του σπιτιού σας είναι συμβατή με τις προδιαγραφές που αναγράφονται στην ετικέτα αναγνώρισης που υπάρχει στο πίσω μέρος του προϊόντος. Τοποθετήστε το προϊόν οριζόντια, σε κατάλληλη βάση (έπιπλο), προβλέποντας αρκετό χώρο γύρω της για εξαερισμό 7~10 εκατοστά. Βεβαιωθείτε ότι οι οπές αερισμού δεν είναι καλυμμένες. Μην τοποθετείτε τη μονάδα επάνω σε ενισχυτές ή άλλον εξοπλισμό, ο οποίος ενδέχεται να θερμανθεί. Αυτή η μονάδα έχει σχεδιαστεί για συνεχή χρήση. Για να απενεργοποιήσετε πλήρως τη μονάδα, αποσυνδέστε το φιν εναλλασσόμενου ρεύματος από την πρίζα. Αποσυνδέστε τη μονάδα αν σκοπεύετε να την αφήσετε αχρησιμοποίητη για μεγάλο χρονικό διάστημα.
2. Κατά τη διάρκεια καταιγίδων, αποσυνδέστε το φιν από την πρίζα ρεύματος. Απότομες κορυφές της τάσης τροφοδοσίας λόγω κεραυνών μπορεί να προκαλέσουν βλάβη στη μονάδα.
3. Μην εκθέτετε την συσκευή σε άμεσο ηλιακό φως ή άλλες πηγές θερμότητας. Μπορεί να προκληθεί υπερθέρμανση και δυσλειτουργία της μονάδας.
4. Προστατέψτε τη συσκευή από υγρασία (π.χ. ανθοδοχεία) και υπερβολική ζέση (π.χ. τζάκι) ή από εξοπλισμό που προκαλεί ισχυρά μαγνητικά ή ηλεκτρικά πεδία (π.χ. ηχεία). Αποσυνδέστε το καλώδιο ρεύματος από την παροχή ρεύματος σε περίπτωση που το προϊόν παρουσιάζει κάποια δυσλειτουργία. Το προϊόν δεν προορίζεται για βιομηχανική χρήση. Προορίζεται αποκλειστικά για προσωπική χρήση. Ενδέχεται να προκύψει συμπίκνωση υγρασίας εάν το προϊόν ή ο δίσκος βρίσκονται σε περιβάλλον με σε χαμηλές θερμοκρασίες. Εάν κατά τη διάρκεια του Χειμώνα πρέπει να μεταφέρετε τη μονάδα σε άλλον χώρο, περιμένετε περίπου για 2 ώρες ώστε να επανέλθει σε θερμοκρασία δωματίου προτού τη θέσετε σε λειτουργία.

5. Οι μπαταρίες που χρησιμοποιεί το προϊόν περιέχει χημικά που είναι επικίνδυνα για το περιβάλλον. Μην απορρίπτετε τις μπαταρίες μαζί με τα υπόλοιπα οικιακά απορρίμματα. Μην απορρίπτετε τις μπαταρίες σε φωτιά. Μην βραχυκυκλώνετε, μην απουναρμολογείτε και μην υπερθερμαίνετε τις μπαταρίες. Υπάρχει κίνδυνος έκρηξης αν αντικαταστήσετε εσφαλμένα την μπαταρία. Αντικαταστήστε μόνο με μπαταρία ίδιου ή ισοδύναμου τύπου.

## ΠΛΗΡΟΦΟΡΙΕΣ ΓΙΑ ΤΟ ΠΑΡΟΝ ΕΓΧΕΙΡΙΔΙΟ

Το εγχειρίδιο αποτελείται από δύο μέρη: το παρόν απλό έντυπο ΕΓΧΕΙΡΙΔΙΟ ΧΡΗΣΗΣ και ένα λεπτομερές ΠΛΗΡΕΣ ΕΓΧΕΙΡΙΔΙΟ το οποίο διατίθεται προς λήψη ηλεκτρονικά.



### ΕΓΧΕΙΡΙΔΙΟ ΧΡΗΣΗΣ

Ανατρέξτε στο παρόν εγχειρίδιο για οδηγίες ασφαλείας, εγκατάσταση του προϊόντος, εξαρτήματα, συνδέσεις και προδιαγραφές του προϊόντος.



### ΠΛΗΡΕΣ ΕΓΧΕΙΡΙΔΙΟ

Μπορείτε να μεταβείτε στο κέντρο υποστήριξης πελατών σαρώνοντας τον κωδικό QR. Για να δείτε το εγχειρίδιο στον υπολογιστή ή στη φορητή συσκευή σας, πραγματοποιήστε τη λήψη του εγχειριδίου (ως έγγραφο) από την τοποθεσία web. (<http://www.samsung.com/support>)

Η σχεδίαση και οι προδιαγραφές μπορούν να αλλάξουν χωρίς προηγούμενη ειδοποίηση.

# ΠΕΡΙΕΧΟΜΕΝΑ

<b>01</b>	<b>Ελεγχος των εξαρτημάτων</b>	<b>2</b>
	Τοποθέτηση των μπαταριών πριν από τη χρήση του τηλεχειριστηρίου (2 μπαταρίες AA)	2
<b>02</b>	<b>Επισκοπήση προϊόντος</b>	<b>3</b>
	Εμπρός / Δεξί πλαίσιο του Soundbar	3
	Κάτω πλαίσιο του Soundbar	3
<b>03</b>	<b>Συνεση του Soundbar</b>	<b>4</b>
	Σύνδεση του ρεύματος	4
	Σύνδεση του Soundbar στο υπογούφερ	5
	– Αυτόματη σύνδεση του υπογούφερ με το Soundbar	5
	– Σε περίπτωση αποτυχίας της αυτόματης σύνδεσης του υπογούφερ, πραγματοποιήστε τη σύνδεση χειροκίνητα	6
<b>04</b>	<b>Συνδεση στην τηλεοραση</b>	<b>7</b>
	Μέθοδος 1. Σύνδεση με καλώδιο	7
	– Σύνδεση με καλώδιο οπτικών ινών	7
	– Σύνδεση τηλεόρασης με καλώδιο HDMI	8
	Μέθοδος 2. Ασύρματη σύνδεση	9
	– Σύνδεση τηλεόρασης μέσω Bluetooth	9
<b>05</b>	<b>Συνδεση εξωτερικης συσκευης</b>	<b>11</b>
	Σύνδεση με καλώδιο οπτικών ινών ή αναλογικό καλώδιο ήχου (AUX)	11
	Σύνδεση μέσω καλωδίου HDMI	12
<b>06</b>	<b>Συνδεση συσκευης USB</b>	<b>13</b>
	Ενημερωση λογισμικου	13

<b>07</b>	<b>Συνδεση φορητης συσκευης</b>	<b>14</b>
	Σύνδεση μέσω Bluetooth	14
<b>08</b>	<b>Χρηση τηλεχειριστηριου</b>	<b>15</b>
	Πώς να χρησιμοποιείται το τηλεχειριστήριο;	15
	Ρυθμίστε την ένταση ήχου του Soundbar με ένα τηλεχειριστήριο τηλεόρασης	17
<b>09</b>	<b>Εγκατασταση βασης τοιχου</b>	<b>18</b>
	Προφυλάξεις εγκατάστασης	18
	Εξαρτήματα τοποθέτησης στον τοίχο	18
	Αφαίρεση του Soundbar από τον τοίχο	21
<b>10</b>	<b>Αντιμετωπιση προβληματων</b>	<b>22</b>
<b>11</b>	<b>Αδεια</b>	<b>23</b>
<b>12</b>	<b>Ειδοποίηση για τις άδειες χρήσης λογισμικού ανοιχτού κώδικα</b>	<b>23</b>
<b>13</b>	<b>Σημαντικη σημειωση σχετικα με το σερβις</b>	<b>23</b>
<b>14</b>	<b>Προδιαγραφες και οδηγιες</b>	<b>24</b>
	Προδιαγραφες	24

# 01 ΕΛΕΓΧΟΣ ΤΩΝ ΕΞΑΡΤΗΜΑΤΩΝ

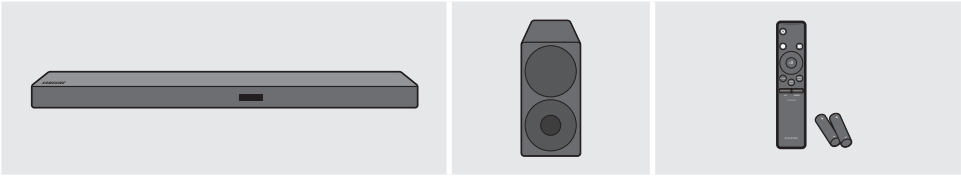

Κύρια μονάδα του Soundbar

Υπογούφερ

Τηλεχειριστήριο / Μπαταρίες

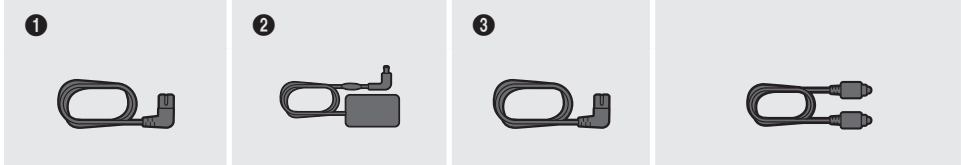

1



Καλώδιο τροφοδοσίας (Υπογούφερ)

2

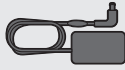

Τροφοδοτικό AC/DC (Κύρια μονάδα)

3



Καλώδιο τροφοδοσίας (Τροφοδοτικό AC/DC)



Καλώδιο οπτικών ινών

- Τα βήματα για τη σύνδεση της τροφοδοσίας επισημαίνονται με ετικέτες (1, 2, 3). Για περισσότερες πληροφορίες σχετικά με τη σύνδεση τροφοδοσίας, ανατρέξτε στη σελίδα 4.
- Για τα εξαρτήματα τοποθέτησης του Soundbar σε τείχος, ανατρέξτε στη σελίδα 18.
- Ο προσαρμογέας Micro USB σε USB καθώς και τα καλώδια HDMI πωλούνται ξεχωριστά. Για πληροφορίες αγοράς, επικοινωνήστε με ένα Κέντρο σέρβις ή με το τμήμα Εξυπηρέτησης πελατών της Samsung.

## Τοποθέτηση των μπαταριών πριν από τη χρήση του τηλεχειριστηρίου (2 μπαταρίες AA)

Σύρετε το κάλυμμα της μπαταρίας προς την κατεύθυνση του βέλους μέχρι να αφαιρεθεί. Τοποθετήστε 2 μπαταρίες AA (1,5 V) φροντίζοντας για το σωστό προσανατολισμό των πόλων τους. Σύρετε το κάλυμμα της μπαταρίας στη θέση του.

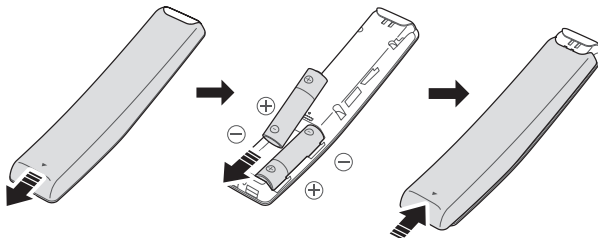

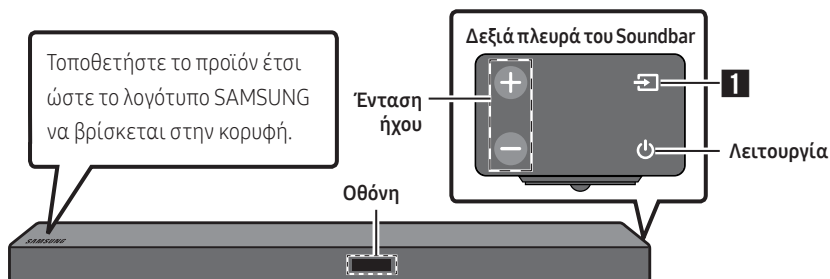

## 02 ΕΠΙΣΚΟΠΗΣΗ ΠΡΟΪΟΝΤΟΣ

### Εμπρός / Δεξιά πλαίσιο του Soundbar

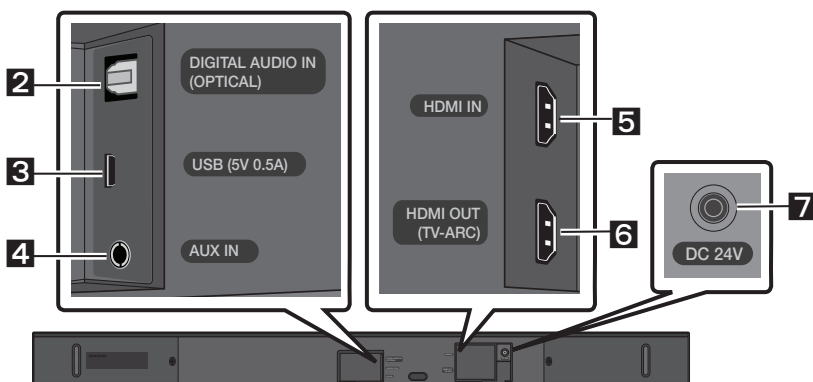

### Κάτω πλαίσιο του Soundbar



<b>1</b>	Πηγή	Επιλογή λειτουργίας εισόδου πηγής. ( <b>D.IN</b> / <b>AUX</b> / <b>HDMI</b> / <b>BT</b> / <b>USB</b> ) <ul style="list-style-type: none"><li>Για να ενεργοποιήσετε τη λειτουργία «<b>BT PAIRING</b>», αλλάξτε την πηγή σε λειτουργία «<b>BT</b>» και, στη συνέχεια, πατήστε για παραπάνω από 5 δευτερόλεπτα το κουμπί  (Πηγή).</li></ul>
<b>2</b>	D.IN	Συνδέστε σε ψηφιακή (οπτική) έξοδο μια εξωτερική συσκευή.
<b>3</b>	USB	Συνδέστε εδώ μια συσκευή USB για αναπαραγωγή μουσικών αρχείων που βρίσκονται στη συσκευή USB μέσω του Soundbar.
<b>4</b>	AUX	Συνδέστε σε αναλογική έξοδο μια εξωτερική συσκευή.
<b>5</b>	HDMI IN	Ταυτόχρονη είσοδος ψηφιακών σημάτων εικόνας και ήχου μέσω καλωδίου HDMI. Συνδέστε σε έξοδο HDMI μια εξωτερική συσκευή.
<b>6</b>	HDMI OUT	Συνδέεται στην υποδοχή HDMI (ARC) μιας τηλεόρασης.
<b>7</b>	DC 24V	Συνδέεται στο τροφοδοτικό AC/DC. (Είσοδος παροχής τροφοδοσίας)

## 03 ΣΥΝΕΣΗ ΤΟΥ SOUNDBAR

### Σύνδεση του ρεύματος

Χρησιμοποιήστε τα εξαρτήματα τροφοδοσίας (❶, ❷, ❸) για να συνδέσετε τις μονάδες στις πρίζες τηρώντας την ακόλουθη σειρά: **1.) Υπογούφερ** → **2.) Κύρια μονάδα του Soundbar**. Ανατρέξτε στην παρακάτω εικόνα:

- Για περισσότερες πληροφορίες σχετικά με το απαιτούμενο ρεύμα και την κατανάλωση ενέργειας, ανατρέξτε στην ετικέτα που βρίσκεται πάνω στο προϊόν. (Ετικέτα: Κάτω μέρος της κύριας μονάδας του Soundbar)

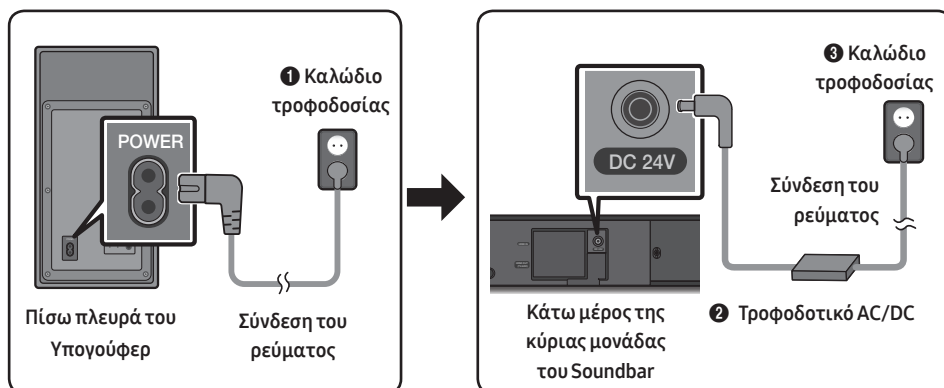

- Φροντίστε να τοποθετήσετε το τροφοδοτικό AC/DC οριζόντια σε τραπέζι ή δάπεδο. Εάν το τροφοδοτικό AC/DC κρέμεται και η είσοδος του καλωδίου AC είναι στραμμένη προς τα πάνω, ενδέχεται να εισέλθει νερό ή άλλα ξένα σώματα στο εσωτερικό του τροφοδοτικού και να προκληθεί βλάβη στη λειτουργία του.

## Σύνδεση του Soundbar στο υπογούφερ

Μόλις συνδεθεί το υπογούφερ, θα απολαμβάνετε ήχο με πλούσια μπάσα.

### Αυτόματη σύνδεση του υπογούφερ με το Soundbar

Αμέσως μετά την ενεργοποίηση της τροφοδοσίας και αφού συνδέσετε τα καλώδια τροφοδοσίας του Soundbar και το υπογούφερ, το υπογούφερ συνδέεται αυτόματα στο Soundbar.

- Όταν ολοκληρωθεί η αυτόματη ζεύξη, ανάβουν οι μπλε ενδείξεις στην πίσω πλευρά του υπογούφερ.

### Ενδεικτικές λυχνίες LED στην πίσω πλευρά του Υπογούφερ

ΛΥΧΝΙΑ LED	Κατάσταση	Περιγραφή	Επίλυση
Μπλε	Ενεργή	Επιτυχία σύνδεσης (κανονική λειτουργία)	-
	Αναβοσβήνει	Ανάκτηση σύνδεσης	Ελέγξτε εάν έχει συνδεθεί σωστά το καλώδιο τροφοδοσίας στην κύρια μονάδα του Soundbar ή περιμένετε λίγο. (Εάν η λυχνία εξακολουθεί να αναβοσβήνει, δοκιμάστε να συνδέσετε το υπογούφερ χειροκίνητα. Ανατρέξτε στη σελίδα 6.)
Κόκκινη	Ενεργή	Αναμονή (με απενεργοποιημένη την κύρια μονάδα του Soundbar)	Ελέγξτε εάν έχει συνδεθεί σωστά το καλώδιο τροφοδοσίας στην κύρια μονάδα του Soundbar.
		Αποτυχία σύνδεσης	Συνδέστε ξανά. Ανατρέξτε στις οδηγίες για μη αυτόματη σύνδεση στη σελίδα 6.
Κόκκινη και μπλε	Αναβοσβήνει	Δυσλειτουργία	Αναζητήστε στο εγχειρίδιο τα στοιχεία επικοινωνίας του Κέντρου σέρβις της Samsung

## Σε περίπτωση αποτυχίας της αυτόματης σύνδεσης του υπογούφερ, πραγματοποιήστε τη σύνδεση χειροκίνητα

### Πριν από τη χειροκίνητη σύνδεση, ελέγξτε το υπογούφερ

- Ελέγξτε εάν τα καλώδια τροφοδοσίας του Soundbar και του υπογούφερ είναι συνδεδεμένα σωστά.
- Βεβαιωθείτε ότι το Soundbar είναι ενεργοποιημένο.

1. Πατήστε για τουλάχιστον 5 δευτερόλεπτα την επιλογή **ID SET** στην πίσω πλευρά του υπογούφερ.

Σβήνει η κόκκινη ένδειξη στο πίσω μέρος του υπογούφερ και αναβοσβήνει η μπλε ένδειξη.

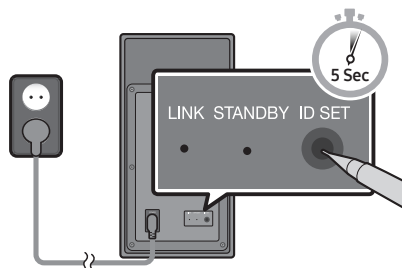

Πίσω πλευρά του Υπογούφερ

2. Απενεργοποιήστε το Soundbar.
3. Πατήστε για τουλάχιστον 5 δευτερόλεπτα το κουμπί **VOL** στο τηλεχειριστήριο με απενεργοποιημένο το Soundbar (OFF).
4. Στην οθόνη του Soundbar εμφανίζεται για 1,3 δευτερόλεπτα το μήνυμα **ID SET** και έπειτα σβήνει.

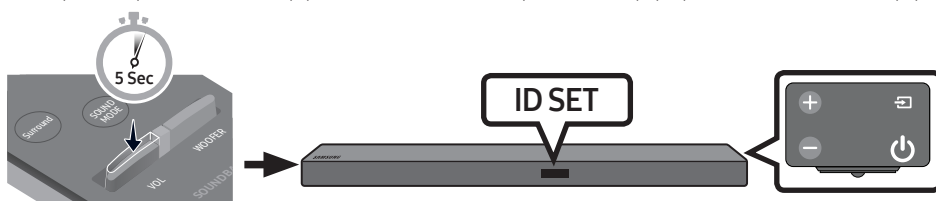

5. Όταν η μπλε ένδειξη του υπογούφερ αρχίσει να αναβοσβήνει, ενεργοποιήστε το Soundbar πατώντας το κουμπί **⏻ (Λειτουργία)** στη δεξιά πλευρά της κύριας μονάδας ή στο τηλεχειριστήριο.
6. Όταν επιτευχθεί η σύνδεση, η μπλε φωτεινή ένδειξη στην πίσω πλευρά του υπογούφερ σταματάει να αναβοσβήνει και ανάβει σταθερά με μπλε χρώμα.
  - Εάν αποτύχει η διαδικασία της σύνδεσης, η μπλε ενδεικτική λυχνία θα αναβοσβήνει αδιάλειπτα. Επιστρέψτε στο Βήμα 1 και επαναλάβετε τη διαδικασία.

**Αναβαθμίστε την ποιότητα του ήχου σε ασύρματο ήχο surround συνδέοντας στο Soundbar το κιτ ασύρματου πίσω ηχείου Samsung (SWA-8500S) (πωλείται ξεχωριστά). Για περισσότερες πληροφορίες, ανατρέξτε στο εγχειρίδιο του κιτ ασύρματου πίσω ηχείου Samsung.**

## 04 ΣΥΝΔΕΣΗ ΣΤΗΝ ΤΗΛΕΟΡΑΣΗ

Ακούστε τον ήχο της τηλεόρασης από το Soundbar μέσω ενσύρματης ή ασύρματης σύνδεσης.

- Όταν το Soundbar είναι συνδεδεμένο σε κάποια από τις επιλεγμένες τηλεοράσεις Samsung, μπορεί να ελεγχθεί μέσω του τηλεχειριστηρίου της τηλεόρασης.
  - Όταν χρησιμοποιείτε καλώδιο οπτικών ινών, η λειτουργία αυτή μπορεί να υποστηριχθεί από Smart TV Samsung του 2017 με υποστήριξη Bluetooth.
  - Αυτή η λειτουργία σας επιτρέπει επίσης να χρησιμοποιείτε το μενού της τηλεόρασής σας για να προσαρμόσετε το πεδίο ήχου και διάφορες ρυθμίσεις, καθώς και την ένταση και τη σίγασή του.

### Μέθοδος 1. Σύνδεση με καλώδιο

#### Σύνδεση με καλώδιο οπτικών ινών

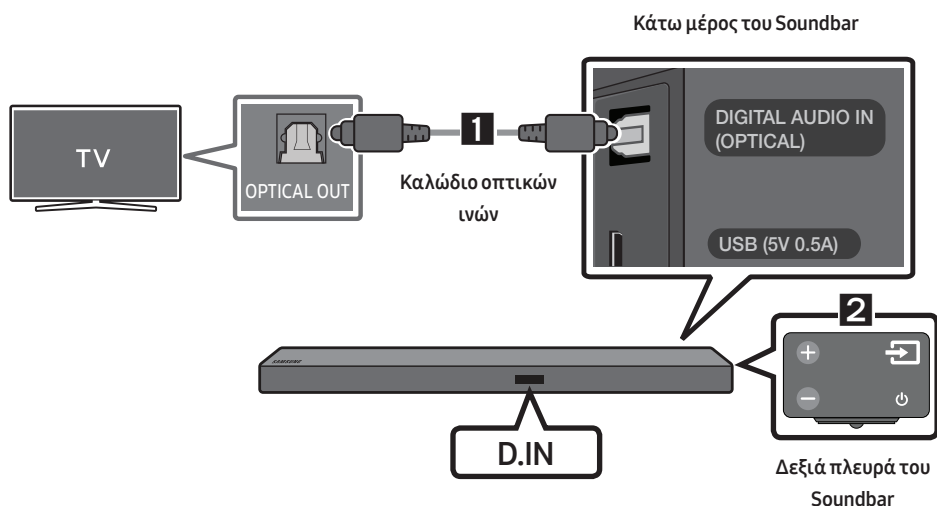

1. Συνδέστε την υποδοχή **DIGITAL AUDIO IN (OPTICAL)** του Soundbar με την υποδοχή OPTICAL OUT της τηλεόρασης με ψηφιακό καλώδιο οπτικών ινών.
2. Πατήστε το κουμπί  (**Πηγή**) στο δεξί πλαίσιο ή το τηλεχειριστήριο και, στη συνέχεια, επιλέξτε τη λειτουργία «**D.IN**».
  - Όταν συνδέετε το Soundbar σε μια Smart TV της Samsung που κυκλοφόρησε μετά το 2017, ενεργοποιείται αυτόματα η λειτουργία Bluetooth POWER, προκειμένου να είναι εφικτός ο χειρισμός του Soundbar από το τηλεχειριστήριο της τηλεόρασης. (Ανατρέξτε στη σελίδα 16 για λεπτομέρειες σχετικά με τη λειτουργία Bluetooth POWER).

## Auto Power Link

Η λειτουργία Auto Power Link ενεργοποιεί αυτόματα το Soundbar όταν ενεργοποιείται η τηλεόραση.

1. Συνδέστε το Soundbar και μια τηλεόραση με ψηφιακό καλώδιο οπτικών ινών.
2. Πατήστε το κουμπί  (Πηγή) στο δεξί πλαίσιο ή το τηλεχειριστήριο και, στη συνέχεια, επιλέξτε τη λειτουργία «D.IN».
3. Πατήστε το **Αριστερά** κουμπί στο τηλεχειριστήριο για 5 δευτερόλεπτα, για να ενεργοποιήσετε ή να απενεργοποιήσετε τη λειτουργία Auto Power Link.
  - Η λειτουργία Auto Power Link είναι ON από προεπιλογή. (Για να απενεργοποιήσετε αυτή τη λειτουργία, απενεργοποιήστε τη λειτουργία Αυτόματη τροφοδοσία χρησιμοποιώντας το Soundbar).
  - Ανάλογα με τη συνδεδεμένη συσκευή, η λειτουργία Auto Power Link (Σύνδεση αυτόματης τροφοδοσίας) ενδέχεται να μη λειτουργεί.
  - Αυτή η δυνατότητα διατίθεται μόνο στη λειτουργία «D.IN».



## Σύνδεση τηλεόρασης με καλώδιο HDMI

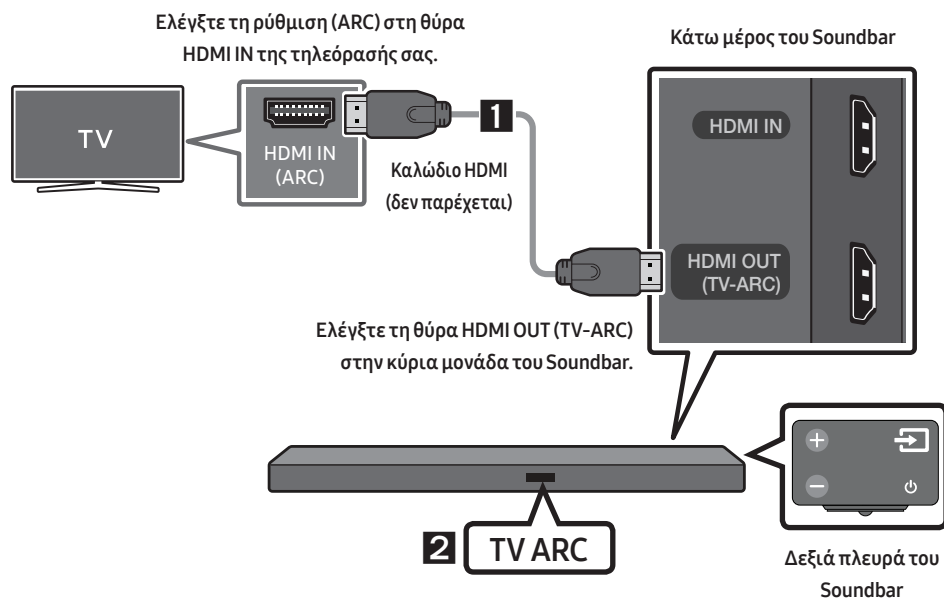

1. Με ενεργοποιημένο το Soundbar και την τηλεόραση, συνδέστε το καλώδιο HDMI (δεν παρέχεται) όπως απεικονίζεται στο σχήμα.
2. Στο παράθυρο της οθόνης στην κύρια μονάδα του Soundbar εμφανίζεται η ένδειξη «TV ARC» και ακούγεται ο ήχος της τηλεόρασης.
  - Εάν ο ήχος της τηλεόρασης δεν ακούγεται, πατήστε το κουμπί  (Πηγή) στο τηλεχειριστήριο ή στη δεξιά πλευρά του Soundbar για να ενεργοποιήσετε τη λειτουργία «D.IN». Στην οθόνη εμφανίζονται διαδοχικά οι ενδείξεις «D.IN» και «TV ARC» και ακούγεται ο ήχος της τηλεόρασης.

- Εάν στην οθόνη της κύριας μονάδας του Soundbar δεν εμφανιστεί η ένδειξη «TV ARC», βεβαιωθείτε ότι το καλώδιο έχει συνδεθεί στη σωστή θύρα.
- Χρησιμοποιήστε τα πλήκτρα έντασης ήχου στο τηλεχειριστήριο της τηλεόρασης για να αλλάξετε την ένταση ήχου στο Soundbar.

## Μέθοδος 2. Ασύρματη σύνδεση



### Σύνδεση τηλεόρασης μέσω Bluetooth

Όταν συνδέεται μια τηλεόραση μέσω Bluetooth, μπορείτε να ακούτε στερεοφωνικό ήχο χωρίς τη δυσκολία των καλωδίων.

- Μπορεί να συνδέεται μόνο μία τηλεόραση τη φορά.



### Αρχική σύνδεση

1. Πατήστε το κουμπί  (Πηγή) στο δεξί πλαίσιο ή το τηλεχειριστήριο και, στη συνέχεια, επιλέξτε τη λειτουργία «BT».
2. Αλλάξτε τη λειτουργία «BT» σε λειτουργία «BT PAIRING».
  - Εάν εμφανίζεται η ένδειξη «BT READY», πατήστε για παραπάνω από 5 δευτερόλεπτα το κουμπί  (Πηγή) στο δεξί πλαίσιο του Soundbar ή στο τηλεχειριστήριο για να εμφανιστεί η ένδειξη «BT PAIRING».
3. Στην τηλεόραση επιλέξτε τη λειτουργία Bluetooth. (Για περισσότερες πληροφορίες, ανατρέξτε στο εγχειρίδιο της τηλεόρασης).
4. Στη λίστα που εμφανίζεται στην οθόνη της τηλεόρασης επιλέξτε «[AV] Samsung Soundbar Mxxx M-Series».
 

Το διαθέσιμο Soundbar υποδεικνύεται με την ένδειξη «Need Pairing» ή «Paired» στη λίστα συσκευών Bluetooth της τηλεόρασης.

Για να συνδεθείτε στο Soundbar, επιλέξτε το μήνυμα και πραγματοποιήστε τη σύνδεση.

  - Όταν η τηλεόραση είναι συνδεδεμένη, στην μπροστινή οθόνη του Soundbar εμφανίζεται η ένδειξη «[Όνομα τηλεόρασης] → BT».
5. Πλέον μπορείτε να ακούτε τον ήχο της τηλεόρασης από το Soundbar.

### Εάν η σύνδεση της συσκευής αποτύχει

- Εάν στη λίστα εμφανίζεται η καταχώριση του Soundbar που είχε συνδεθεί προγενέστερα (π.χ. «[AV] Samsung Soundbar Mxxx M-Series», διαγράψτε την.
- Στη λειτουργία «BT», πατήστε για παραπάνω από 5 δευτερόλεπτα το κουμπί  (Πηγή) που βρίσκεται στο δεξί πλαίσιο του Soundbar ή στο τηλεχειριστήριο για να ενεργοποιήσετε τη λειτουργία «BT PAIRING». Στη συνέχεια, από τη λίστα αναζήτησης της τηλεόρασης επιλέξτε «[AV] Samsung Soundbar Mxxx M-Series».

## Τι σημαίνει η λειτουργία «BT READY» και «BT PAIRING».

- **BT READY** : Σε αυτήν τη λειτουργία, μπορείτε να αναζητήσετε τηλεοράσεις που είχαν συνδεθεί προγενέστερα ή να συνδεθείτε στο Soundbar από μια φορητή συσκευή που είχε συνδεθεί προγενέστερα.
- **BT PAIRING** : Σε αυτήν τη λειτουργία μπορείτε να συνδεθείτε σε μια νέα συσκευή. (Ενώ είστε στη λειτουργία «BT», πατήστε για παραπάνω από 5 δευτερόλεπτα το κουμπί  (Πηγή) που βρίσκεται στη δεξιά πλευρά του Soundbar ή στο τηλεχειριστήριο).

## ΣΗΜΕΙΩΣΕΙΣ

- Εάν σας ζητηθεί κωδικός PIN κατά τη σύνδεση μιας συσκευής Bluetooth, καταχωρίστε <0000>.
- Στη λειτουργία σύνδεσης Bluetooth, η σύνδεση Bluetooth θα χαθεί εάν η απόσταση μεταξύ του Soundbar και της συσκευής Bluetooth ξεπερνάει τα 10 μέτρα.
- Το Soundbar απενεργοποιείται αυτόματα όταν παραμένει σε κατάσταση “Ετοιμο” για 5 λεπτά.
- Το Soundbar μπορεί να μην πραγματοποιήσει αναζήτηση του Bluetooth ή να μη συνδεθεί σωστά υπό τις παρακάτω συνθήκες:
  - Εάν υπάρχει ισχυρό ηλεκτρικό πεδίο γύρω από το Soundbar.
  - Εάν υπάρχει ταυτόχρονη ζεύξη πολλών συσκευών Bluetooth με το Soundbar.
  - Εάν η συσκευή Bluetooth είναι απενεργοποιημένη, εκτός της θέσης της ή δυσλειτουργεί.
- Οι ηλεκτρονικές συσκευές ενδέχεται να προκαλούν παρεμβολές. Διατηρείτε μακριά από την κύρια μονάδα του Soundbar συσκευές που δημιουργούν ηλεκτρομαγνητικά κύματα, π.χ. φούρνους μικροκυμάτων, ασύρματες συσκευές LAN κ.λπ.

## Αποσύνδεση του Soundbar από την τηλεόραση

Πατήστε το κουμπί  (Πηγή) στο δεξί πλαίσιο ή το τηλεχειριστήριο και μεταβείτε σε οποιαδήποτε λειτουργία εκτός της «BT».

- Για την αποσύνδεση απαιτείται χρόνος, επειδή η τηλεόραση πρέπει να λάβει απόκριση από το Soundbar. (Ο απαιτούμενος χρόνος ενδέχεται να διαφέρει ανάλογα με το μοντέλο της τηλεόρασης).
- Για την κατάργηση της αυτόματης σύνδεσης Bluetooth ανάμεσα στο Soundbar και την τηλεόραση, πατήστε το κουμπί **▶II (Αναπαραγωγή/Παύση)** στο τηλεχειριστήριο για 5 δευτερόλεπτα σε κατάσταση «BT READY». [Εναλλαγή Ενεργοποίησης → Απενεργοποίησης]

# 05 ΣΥΝΔΕΣΗ ΕΞΩΤΕΡΙΚΗΣ ΣΥΣΚΕΥΗΣ

Συνδέστε το Soundbar σε μια εξωτερική συσκευή μέσω ενσύρματου ή ασύρματου δικτύου για αναπαραγωγή του ήχου της εξωτερικής συσκευής από το Soundbar.

## Σύνδεση με καλώδιο οπτικών ινών ή αναλογικό καλώδιο ήχου (AUX)

Συσκευή αναπαραγωγής BD / DVD /  
Δέκτης δορυφορικής τηλεόρασης /  
Κονσόλα παιχνιδιών

Δεξιά πλευρά του Soundbar

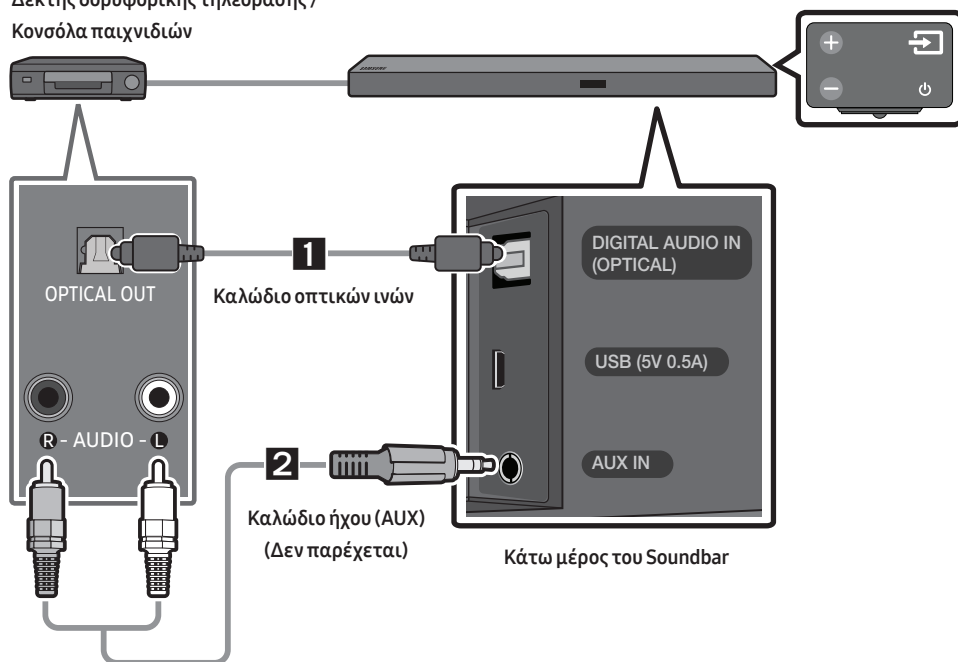

### 1 Καλώδιο οπτικών ινών

- 1 Συνδέστε την υποδοχή **DIGITAL AUDIO IN (OPTICAL)** της κύριας μονάδας με την υποδοχή **OPTICAL OUT** της συσκευής πηγής χρησιμοποιώντας ένα ψηφιακό καλώδιο οπτικών ινών.
- 2 Επιλέξτε τη λειτουργία «**D.IN**» πατώντας το κουμπί  (Πηγή) στο δεξί πλαίσιο ή στο τηλεχειριστήριο.

### 2 Καλώδιο ήχου (AUX)

- 1 Συνδέστε την υποδοχή **AUX IN** (Ήχος) της κύριας μονάδας με την υποδοχή **AUDIO OUT** της συσκευής πηγής χρησιμοποιώντας καλώδιο ήχου.
- 2 Επιλέξτε τη λειτουργία «**AUX**» πατώντας το κουμπί  (Πηγή) στο δεξί πλαίσιο ή στο τηλεχειριστήριο.

## Σύνδεση μέσω καλωδίου HDMI

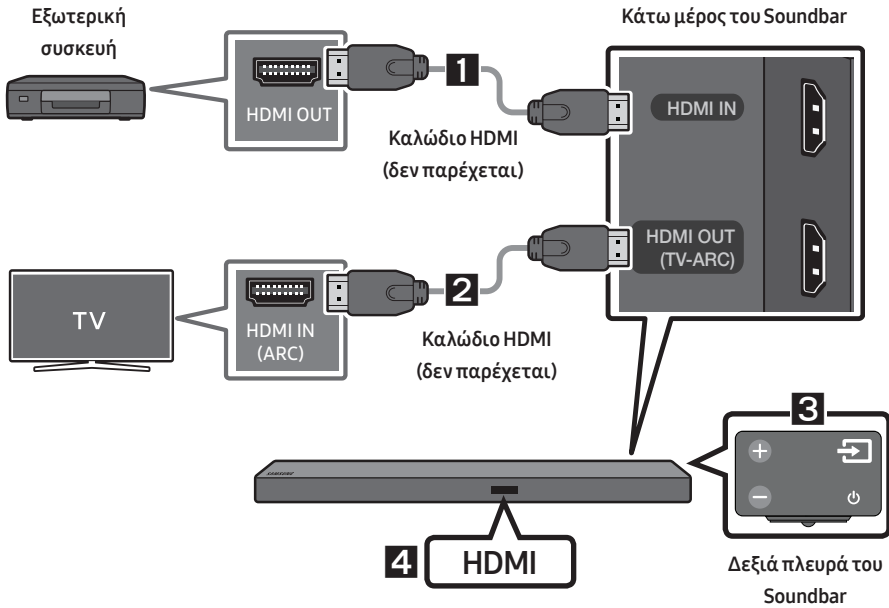

1. Συνδέστε ένα καλώδιο HDMI (δεν παρέχεται) από την υποδοχή **HDMI IN** στην πίσω πλευρά του προϊόντος στην υποδοχή HDMI OUT της ψηφιακής συσκευής σας.
2. Συνδέστε ένα καλώδιο HDMI (δεν παρέχεται) από την υποδοχή **HDMI OUT (TV-ARC)** στην πίσω πλευρά του προϊόντος στην υποδοχή HDMI IN της τηλεόρασής σας.
3. Πατήστε το κουμπί  (**Πηγή**) στο δεξί πλαίσιο ή το τηλεχειριστήριο και, στη συνέχεια, επιλέξτε τη λειτουργία «**HDMI**».
4. Η λειτουργία «**HDMI**» εμφανίζεται στην οθόνη του Soundbar και αναπαράγεται ο ήχος.

## 06 ΣΥΝΔΕΣΗ ΣΥΣΚΕΥΗΣ USB

Μπορείτε να αναπαραγάγετε αρχεία μουσικής που βρίσκονται σε συσκευές αποθήκευσης USB μέσω του Soundbar.

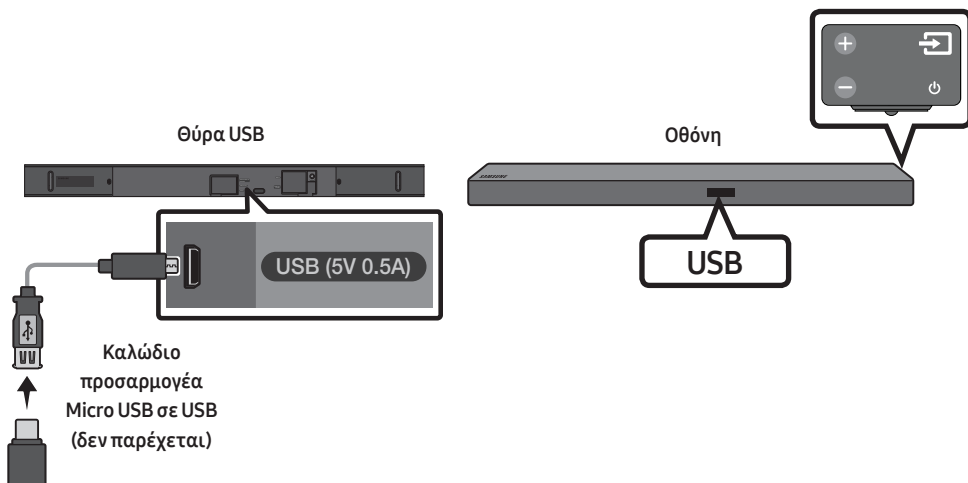

1. Συνδέστε ένα καλώδιο προσαρμογέα Micro USB σε USB με αρσενικό βύσμα USB 2.0 Micro USB (Τυπου B) στο ένα άκρο και τυπική θηλυκή υποδοχή USB 2.0 (Τυπου A) στο άλλο άκρο στην υποδοχή micro USB του Soundbar.
  - Το καλώδιο προσαρμογέα Micro USB σε USB πωλείται ξεχωριστά. Για πληροφορίες αγοράς, επικοινωνήστε με ένα Κέντρο σέρβις ή με το τμήμα Εξυπηρέτησης πελατών της Samsung.
2. Συνδέστε την υποδοχή USB στο θηλυκό άκρο του καλωδίου προσαρμογέα.
3. Πατήστε το κουμπί  (Πηγή) στο δεξιό πλαίσιο ή το τηλεχειριστήριο και, στη συνέχεια, επιλέξτε τη λειτουργία «USB».
4. Στην οθόνη εμφανίζεται η ένδειξη «USB».
5. Αναπαραγάγετε αρχεία μουσικής από τη συσκευή αποθήκευσης USB μέσω του Soundbar.
  - Το Soundbar απενεργοποιείται αυτόματα (Αυτόματη απενεργοποίηση) εάν δεν συνδεθεί καμία συσκευή USB για παραπάνω από 5 λεπτά.

### Ενημέρωση λογισμικού

**Στο μέλλον η Samsung ενδέχεται να εκδώσει ενημερώσεις για το υλικολογισμικό του συστήματος του Soundbar.**

Σε περίπτωση έκδοσης ενημέρωσης, μπορείτε να ενημερώσετε το υλικολογισμικό συνδέοντας στη θύρα USB του Soundbar μια συσκευή USB με αποθηκευμένη την ενημέρωση του υλικολογισμικού.

Για περισσότερες πληροφορίες για τον τρόπο λήψης των αρχείων ενημέρωσης, μεταβείτε στην τοποθεσία web της Samsung Electronics στη διεύθυνση [www.samsung.com](http://www.samsung.com) → Support.

Στη συνέχεια, πληκτρολογήστε ή επιλέξτε το μοντέλο του Soundbar, επιλέξτε «Λογισμικό και εφαρμογές» και, στη συνέχεια, «Λήψεις». Το όνομα της επιλογής μπορεί να διαφέρει.

# 07 ΣΥΝΔΕΣΗ ΦΟΡΗΤΗΣ ΣΥΣΚΕΥΗΣ



## Σύνδεση μέσω Bluetooth

Όταν συνδέεται μια φορητή συσκευή μέσω Bluetooth, μπορείτε να ακούτε στερεοφωνικό ήχο χωρίς τη δυσκολία των καλωδίων.

- Δεν μπορείτε να συνδέετε περισσότερες από μία συσκευές Bluetooth τη φορά.



### Αρχική σύνδεση

1. Πατήστε το κουμπί  (Πηγή) στο δεξί πλαίσιο ή το τηλεχειριστήριο και, στη συνέχεια, επιλέξτε τη λειτουργία «BT».
2. Αλλάξτε τη λειτουργία «BT» σε λειτουργία «BT PAIRING».
  - Εάν εμφανίζεται η ένδειξη «BT READY», πατήστε για παραπάνω από 5 δευτερόλεπτα το κουμπί  (Πηγή) στο δεξί πλαίσιο του Soundbar ή στο τηλεχειριστήριο για να εμφανιστεί η ένδειξη «BT PAIRING».
3. Επιλέξτε «[AV] Samsung Soundbar Mxxx M-Series» από τη λίστα.
  - Όταν στη συσκευή Bluetooth συνδέεται ένα Soundbar, στην μπροστινή οθόνη εμφανίζεται η ένδειξη «[Όνομα συσκευής Bluetooth] → BT».
4. Αναπαραγάγετε τα αρχεία μουσικής από τη συνδεδεμένη μέσω Bluetooth συσκευή μέσω του Soundbar.

### Εάν η σύνδεση της συσκευής αποτύχει

- Εάν στη λίστα εμφανίζεται η καταχώριση του Soundbar που είχε συνδεθεί προγενέστερα (π.χ. «[AV] Samsung Soundbar Mxxx M-Series», διαγράψτε την.
- Στη λειτουργία «BT», πατήστε για παραπάνω από 5 δευτερόλεπτα το κουμπί  (Πηγή) που βρίσκεται στο δεξί πλαίσιο του Soundbar ή στο τηλεχειριστήριο για να ενεργοποιήσετε τη λειτουργία «BT PAIRING». Στη συνέχεια, από τη λίστα αναζήτησης της συσκευής Bluetooth επιλέξτε «[AV] Samsung Soundbar Mxxx M-Series».





Για περισσότερες πληροφορίες σχετικά με τις συνδέσεις Bluetooth, ανατρέξτε στην ενότητα «Σύνδεση τηλεόρασης μέσω Bluetooth» στις σελίδες 9-10.

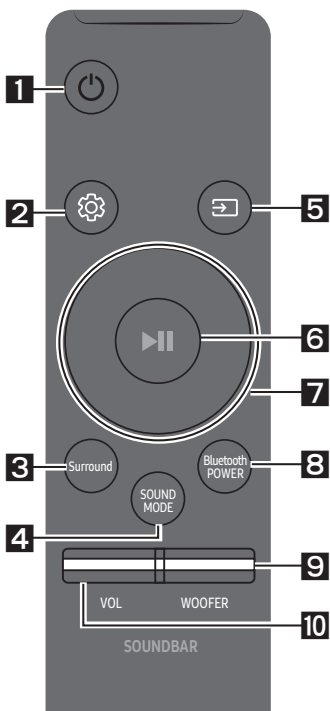

# 08 ΧΡΗΣΗ ΤΗΛΕΧΕΙΡΙΣΤΗΡΙΟΥ

## Πώς να χρησιμοποιείται το τηλεχειριστήριο;

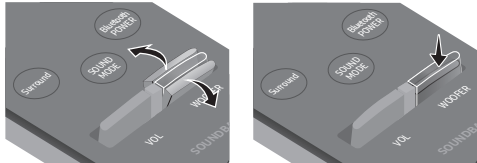

<p><b>1</b></p>	 <p>Λειτουργία</p>	<p>Ενεργοποίηση και απενεργοποίηση του Soundbar.</p>
<p><b>2</b></p>	 <p>Έλεγχος ήχου</p>	<p>Πατήστε για να επιλέξετε <b>TREBLE</b>, <b>BASS</b> ή <b>AUDIO SYNC</b>.</p> <ul style="list-style-type: none"> <li>Για να ελέγξετε τα πρίμα ή τα μπάσα του ήχου, επιλέξτε <b>TREBLE</b> ή <b>BASS</b> στις Ρυθμίσεις ήχου και, στη συνέχεια, προσαρμόστε τον ήχο μεταξύ <b>-6~+6</b> χρησιμοποιώντας τα κουμπιά <b>Επάνω/Κάτω</b>.</li> <li>Εάν η εικόνα και ο ήχος μεταξύ τηλεόρασης και Soundbar δεν είναι συγχρονισμένα, επιλέξτε <b>AUDIO SYNC</b> στις Ρυθμίσεις ήχου. Στη συνέχεια, ορίστε την καθυστέρηση ήχου μεταξύ <b>0~300</b> κλασμάτων του δευτερολέπτου χρησιμοποιώντας τα κουμπιά <b>Επάνω/Κάτω</b>. (Εξαιρείται η λειτουργία «<b>USB</b>»).</li> <li>Η δυνατότητα Συγχρονισμού ήχου υποστηρίζεται μόνο σε ορισμένες λειτουργίες.</li> </ul>
<p><b>3</b></p>	 <p>Surround</p>	<p>Η λειτουργία ήχου Surround προσθέτει βάθος και μια αίσθηση χώρου στον ήχο. Με κάθε πάτημα αυτού του κουμπιού, πραγματοποιείται εναλλαγή μεταξύ ON και OFF.</p> <ul style="list-style-type: none"> <li>ON : Αναπαραγωγή ήχου σε όλα τα ηχεία.</li> <li>OFF : Μπορείτε να ακούτε τον ήχο του καναλιού της αρχικής πηγής από πολλά ηχεία.</li> </ul>
<p><b>4</b></p>	 <p>SOUND MODE</p>	<p>Μπορείτε να επιλέξετε το επιθυμητό ηχητικό εφέ επιλέγοντας <b>STANDARD</b>, <b>MUSIC</b>, <b>CLEAR VOICE</b>, <b>SPORTS</b> ή <b>MOVIE</b>.</p> <ul style="list-style-type: none"> <li><b>DRC (Dynamic Range Control)</b> Σας επιτρέπει να εφαρμόσετε έλεγχο δυναμικού εύρους σε κομμάτια Dolby Digital. Εάν πατήσετε παρατεταμένα το κουμπί <b>SOUND MODE</b> στη λειτουργία αναμονής, ενεργοποιείται ή απενεργοποιείται το DRC (Έλεγχος δυναμικού εύρους). Με ενεργοποιημένο το DRC, ο δυνατός ήχος μειώνεται. (Ο ήχος μπορεί να παραμορφωθεί).</li> </ul>
<p><b>5</b></p>	 <p>Πηγή</p>	<p>Πατήστε για να επιλέξετε μια πηγή που είναι συνδεδεμένη στο Soundbar.</p> <ul style="list-style-type: none"> <li><b>Λειτουργία BT PAIRING</b> Για να ενεργοποιήσετε τη λειτουργία «<b>BT PAIRING</b>» στη λειτουργία «<b>BT</b>», πατήστε για παραπάνω από 5 δευτερόλεπτα το κουμπί  (Πηγή). Για λεπτομέρειες, ανατρέξτε στη σελίδα 14.</li> </ul>

<p><b>6</b></p>  <p><b>Αναπαραγωγή / Παύση</b></p>	<p>Πατήστε το κουμπί <b>▶  </b> για να θέσετε σε παύση την αναπαραγωγή ενός μουσικού αρχείου. Εάν πατήσετε το κουμπί ξανά, η αναπαραγωγή του μουσικού αρχείου θα συνεχιστεί.</p>
<p><b>7</b></p>  <p><b>Επάνω/Κάτω/ Αριστερά/ Δεξιά</b></p>	 <p><b>Πατήστε τις υποδεικνυμένες περιοχές για να επιλέξετε Επάνω/Κάτω/Αριστερά/Δεξιά.</b></p> <p>Πατήστε Επάνω/Κάτω/Αριστερά/Δεξιά στο κουμπί για να επιλέξετε ή να ορίσετε λειτουργίες.</p> <ul style="list-style-type: none"> <li>• <b>Επανάληψη</b> Για να χρησιμοποιήσετε τη λειτουργία επανάληψης, στη λειτουργία «<b>USB</b>», πατήστε το κουμπί <b>Επάνω</b>.</li> <li>• <b>Παράκαμψη μουσικής</b> Πατήστε το κουμπί <b>Δεξιά</b> για αναπαραγωγή του επόμενου μουσικού αρχείου. Πατήστε το κουμπί <b>Αριστερά</b> για αναπαραγωγή του προηγούμενου μουσικού αρχείου.</li> <li>• <b>Anynet+ / Auto Power Link</b> Μπορείτε να ενεργοποιείτε ή να απενεργοποιείτε τις λειτουργίες Anynet+ και Auto Power Link. Ο χειρισμός των λειτουργιών Anynet+ και Auto Power Link πραγματοποιείται με το πάτημα των κουμπιών <b>Δεξιά</b> και <b>Αριστερά</b> αντίστοιχα. <ul style="list-style-type: none"> <li>– Anynet+ : Εάν το Soundbar είναι συνδεδεμένο σε μια τηλεόραση Samsung μέσω καλωδίου HDMI, μπορείτε να χειρίζεστε το Soundbar με το τηλεχειριστήριο της τηλεόρασής σας. Πατήστε για 5 δευτερόλεπτα το κουμπί <b>Δεξιά</b> για ενεργοποίηση (ON) και απενεργοποίηση (OFF) της λειτουργίας Anynet+.</li> <li>– Auto Power Link : Σε περίπτωση σύνδεσης του Soundbar στην τηλεόρασή σας μέσω ψηφιακού καλωδίου οπτικών ινών, το Soundbar μπορεί να ενεργοποιηθεί αυτόματα όταν ενεργοποιείτε την τηλεόραση. Πατήστε για 5 δευτερόλεπτα το κουμπί <b>Αριστερά</b> για ενεργοποίηση (ON) και απενεργοποίηση (OFF) της λειτουργίας Auto Power Link.</li> <li>– Οι λειτουργίες Anynet+ / Auto Power Link είναι ενεργοποιημένες (ON) από προεπιλογή.</li> </ul> </li> </ul>
<p><b>8</b></p>  <p><b>Bluetooth POWER</b></p>	<p>Πατήστε για ενεργοποίηση και απενεργοποίηση της λειτουργίας Bluetooth POWER. Όταν είναι ενεργοποιημένη η λειτουργία Bluetooth POWER, στην οθόνη του Soundbar εμφανίζεται η ένδειξη «<b>ON-BLUETOOTH POWER</b>».</p> <ul style="list-style-type: none"> <li>• <b>Λειτουργία Bluetooth POWER</b> : Εάν το Soundbar βρίσκεται σε λειτουργία αναμονής και η λειτουργία Bluetooth POWER είναι ενεργοποιημένη, όταν ενεργοποιείτε μια συσκευή Bluetooth που είχε συνδεθεί προγενέστερα, το Soundbar ενεργοποιείται αυτόματα και συνδέεται στη συσκευή μέσω Bluetooth.</li> <li>• Εάν πατήσετε ξανά το κουμπί <b>Bluetooth POWER</b> για να απενεργοποιήσετε τη λειτουργία BT, στην οθόνη του Soundbar εμφανίζεται η ένδειξη «<b>OFF-BLUETOOTH POWER</b>».</li> <li>• Εάν είναι ενεργοποιημένη η λειτουργία «<b>D.IN</b>» και το Soundbar είναι συνδεδεμένο σε μια Smart TV της Samsung που κυκλοφόρησε μετά το 2017, ο χειρισμός του Soundbar μπορεί να πραγματοποιείται από το τηλεχειριστήριο της τηλεόρασης.</li> </ul>

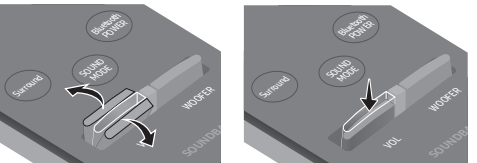
<p><b>9</b></p>	 <p><b>WOOFER</b></p>	 <p>Πατήστε το κουμπί επάνω ή κάτω για να ρυθμίσετε την ένταση του υπογούφερ σε -12 ή -6 έως +6. Με το πάτημα του κουμπιού επαναφέρετε την ένταση του υπογούφερ στο 0.</p>
<p><b>10</b></p>	 <p><b>VOL</b></p>	 <p>Πατήστε το κουμπί επάνω ή κάτω για να ρυθμίσετε την ένταση.</p> <ul style="list-style-type: none"> <li>• <b>Σίγαση</b> Πατήστε το κουμπί <b>VOL</b> για σίγαση του ήχου. Πατήστε ξανά για να καταργήσετε τη σίγαση ήχου.</li> </ul>

## Ρυθμίστε την ένταση ήχου του Soundbar με ένα τηλεχειριστήριο τηλεόρασης

Χρησιμοποιήστε το μενού της τηλεόρασης για να ορίσετε το ηχείο της τηλεόρασης σε μια τηλεόραση Samsung σε εξωτερικά ηχεία. (Για περισσότερες πληροφορίες, ανατρέξτε στο εγχειρίδιο χρήσης της τηλεόρασης).

- Μετά την εγκατάσταση του Soundbar, μπορείτε να ρυθμίσετε την ένταση ήχου του με το τηλεχειριστήριο IR που μιας τηλεόρασης Samsung. (Εάν δεν θέλετε να χρησιμοποιήσετε αυτήν τη λειτουργία, πατήστε για 5 δευτερόλεπτα το κουμπί **Surround** όταν είναι ενεργοποιημένο το Soundbar. Στην οθόνη του Soundbar εμφανίζεται η ένδειξη «**OFF-TV REMOTE**» και η λειτουργία απενεργοποιείται). Για να ρυθμίσετε την ένταση ήχου χρησιμοποιώντας μόνο το τηλεχειριστήριο της τηλεόρασης Samsung, πατήστε για παραπάνω από 5 δευτερόλεπτα το κουμπί **Surround** έως ότου στην οθόνη του Soundbar εμφανιστεί η ένδειξη «**SAMSUNG-TV REMOTE**».
  - Κάθε φορά που το κουμπί **Surround** πατιέται για 5 δευτερόλεπτα, η λειτουργία αλλάζει με την εξής σειρά: «**SAMSUNG-TV REMOTE**» (Προεπιλεγμένη λειτουργία) → «**OFF-TV REMOTE**» → «**ALL-TV REMOTE**».
- Για να ρυθμίσετε την ένταση ήχου του Soundbar με το τηλεχειριστήριο μιας τηλεόρασης τρίτου κατασκευαστή, ενεργοποιήστε το Soundbar, πατήστε για 5 δευτερόλεπτα το κουμπί **Surround** (στην οθόνη του Soundbar εμφανίζεται η ένδειξη «**OFF-TV REMOTE**», αφήστε το κουμπί **Surround** και, στη συνέχεια, πατήστε ξανά για παραπάνω από 5 δευτερόλεπτα το κουμπί **Surround**. (Στην οθόνη του Soundbar εμφανίζεται η ένδειξη «**ALL-TV REMOTE**».)
  - Αυτή η λειτουργία μπορεί να μην είναι διαθέσιμη, ανάλογα με το τηλεχειριστήριο.
  - Για τους κατασκευαστές που υποστηρίζουν αυτήν τη λειτουργία, ανατρέξτε στο ΠΛΗΡΕΣ ΕΓΧΕΙΡΙΔΙΟ ([www.samsung.com/support](http://www.samsung.com/support)).
  - Αυτή η λειτουργία ελέγχου έντασης ήχου λειτουργεί μόνο με τηλεχειριστήρια IR. Δεν λειτουργεί με τηλεχειριστήρια Bluetooth (τηλεχειριστήρια που απαιτούν ζεύξη).

# 09 ΕΓΚΑΤΑΣΤΑΣΗ ΒΑΣΗΣ ΤΟΙΧΟΥ

## Προφυλάξεις εγκατάστασης

- Εγκαταστήστε μόνο σε κατακόρυφο τοίχο.
- Μην εγκαθιστάτε σε σημείο με υψηλή θερμοκρασία ή υγρασία.
- Βεβαιωθείτε εάν ο τοίχος είναι κατάλληλος για να αντέξει το βάρος του προϊόντος. Εάν δεν είναι, ενισχύστε τον τοίχο ή επιλέξτε άλλο σημείο εγκατάστασης.
- Προμηθευτείτε και χρησιμοποιήστε βίδες στήριξης ή στηρίγματα κατάλληλα για τον τοίχο σας (γυψοσανίδα, σιδηροκατασκευή, ξύλο κ.λπ.). Εάν είναι εφικτό, στερεώστε τις βίδες στα στηρίγματα του τοίχου.
- Προμηθευτείτε βίδες στερέωσης στον τοίχο ανάλογα με τον τύπο και το πάχος του τοίχου στον οποίο θέλετε να στερεώσετε το Soundbar.
  - Διάμετρος: M5
  - Μήκος: Συνιστάται μήκος 35 mm ή μεγαλύτερο
- Συνδέστε τα καλώδια από τη μονάδα προς τις εξωτερικές συσκευές πριν τοποθετήσετε το Soundbar στον τοίχο.
- Βεβαιωθείτε ότι η μονάδα είναι απενεργοποιημένη και αποσυνδεδεμένη από την πρίζα πριν ξεκινήσετε τις εργασίες τοποθέτησής της. Διαφορετικά, ενδέχεται να προκληθεί ηλεκτροπληξία.

## Εξαρτήματα τοποθέτησης στον τοίχο



### Οδηγός επιτοίχιας στήριξης



Βίδα στερέωσης  
(2 τεμάχια)



Βίδα (2 τεμάχια)

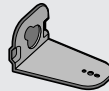

Βραχίονας επιτοίχιας  
στήριξης – Α

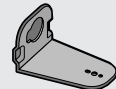

Βραχίονας επιτοίχιας  
στήριξης – Δ

1. Τοποθετήστε τον **Οδηγός επιτοίχιας στήριξης** στην επιφάνεια του τοίχου.
  - Ο **Οδηγός επιτοίχιας στήριξης** πρέπει να εφάπτεται στον τοίχο.
  - Εάν η τηλεόρασή σας έχει τοποθετηθεί στον τοίχο, τοποθετήστε το Soundbar σε απόσταση τουλάχιστον 5 cm κάτω από την τηλεόραση.

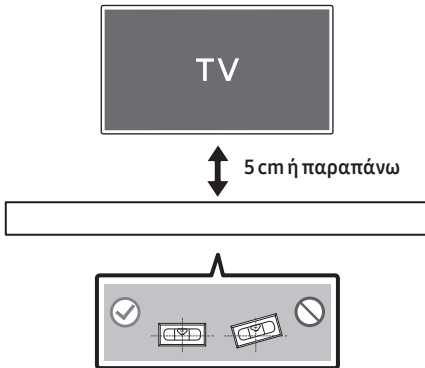

2. Ευθυγραμμίστε την **Κεντρική γραμμή** του έντυπου προτύπου με το κέντρο της τηλεόρασής σας (εάν στερεώνετε το Soundbar κάτω από την τηλεόραση) και, στη συνέχεια, στερεώστε τον **Οδηγός επιτοίχιας στήριξης** στον τοίχο χρησιμοποιώντας αυτοκόλλητη ταινία.
  - Εάν δεν το στερεώνετε κάτω από την τηλεόραση, τοποθετήστε την **Κεντρική γραμμή** στο κέντρο της περιοχής τοποθέτησης.

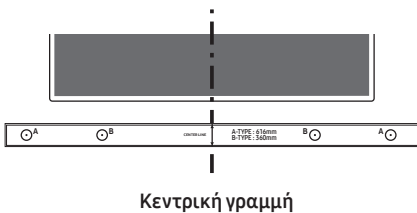

3. Πιέστε με την μύτη ενός στυλό ή ενός ξυσμένου μολυβιού στο κέντρο των εικόνων **A-TYPE** σε κάθε άκρο του οδηγού, για να σημειώσετε τις οπές που προορίζονται για τις βίδες στήριξης και, στη συνέχεια, αφαιρέστε τον **Οδηγός επιτοίχιας στήριξης**.

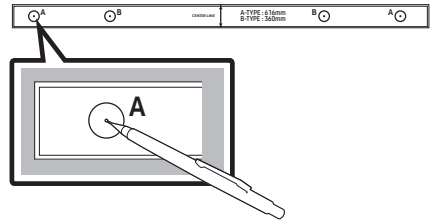

4. Χρησιμοποιήστε το κατάλληλο μέγεθος μύτης τρυπανιού για ανοίξετε μια οπή στον τοίχο σε κάθε σημάδι.
  - Εάν τα σημάδια δεν αντιστοιχούν στις θέσεις των στηριγμάτων, βεβαιωθείτε ότι έχετε τοποθετήσει στηρίγματα στις οπές πριν τοποθετήσετε τις βίδες στερέωσης. Εάν χρησιμοποιείτε στηρίγματα, βεβαιωθείτε ότι οι οπές που δημιουργείτε είναι αρκετά μεγάλες για τα συγκεκριμένα στηρίγματα.
5. Πιέστε μια βίδα (δεν παρέχεται) μέσα σε κάθε **Βίδα στερέωσης** και, στη συνέχεια, βιδώστε την κάθε βίδα μέσα στην οπή της βίδας συγκράτησης.

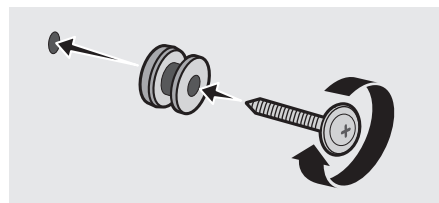

6. Χρησιμοποιήστε τις δύο **Βίδες** (M4 x L12) για να συνδέσετε τους **Βραχίονας επιτοίχιας στήριξης – Α** και **Δ** στην κάτω πλευρά του Soundbar.

Για σωστή στερέωση, βεβαιωθείτε ότι έχετε ευθυγραμμίσει τις διατρήσεις στο Soundbar με τις οπές στους βραχίονες.

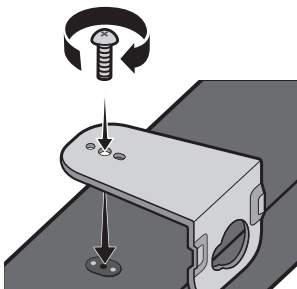

- Κατά τη συναρμολόγηση, βεβαιωθείτε ότι τα εξαρτήματα στήριξης των **Βραχιόνων επιτοίχιας στήριξης** βρίσκονται πίσω από το Soundbar.

**Πίσω πλευρά του Soundbar**

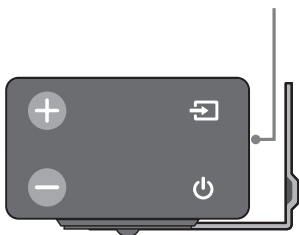

**Δεξιά πλευρά του Soundbar**

- Τα εξαρτήματα στήριξης στην αριστερή και τη δεξιά πλευρά έχουν διαφορετικό σχήμα. Βεβαιωθείτε ότι τα έχετε τοποθετήσει σωστά.



**Επιτοίχια στήριξη - Δ**

**Επιτοίχια στήριξη - Α**

7. Τοποθετήστε το Soundbar έχοντας συνδέσει τον **Βραχιόνων επιτοίχιας στήριξης** κρεμώντας τον βραχίονα επιτοίχιας στήριξης στις **Βραχιόνων επιτοίχιας στήριξης** στον τοίχο.

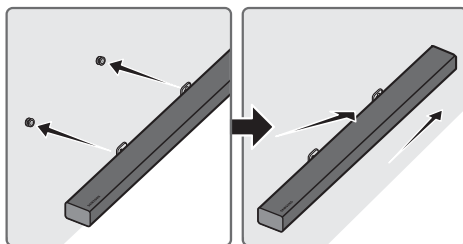

- Γείρετε ελαφρώς το Soundbar για να τοποθετήσετε τις κεφαλές και των δύο **Βίδα στερέωσης** στις οπές του **Βραχίονα επιτοίχιας στήριξης**. Σπρώξτε το Soundbar προς την κατεύθυνση του βέλους για να βεβαιωθείτε ότι και οι δύο πλευρές έχουν στερεωθεί καλά.

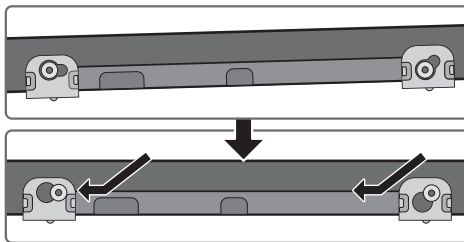

# Αφαίρεση του Soundbar από τον τοίχο

1. Για να αφαιρέσετε το Soundbar από το εξάρτημα επιτοίχιας στήριξης, σπρώξτε το προς την κατεύθυνση του βέλους και, στη συνέχεια, τραβήξτε το από τον τοίχο, όπως φαίνεται στην εικόνα.

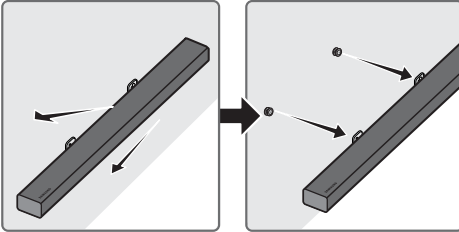

- Μην κρεμάτε στην τοποθετημένη μονάδα και αποφύγετε να χτυπάτε ή να πετάτε τη μονάδα.
- Στερεώστε καλά τη μονάδα στον τοίχο ώστε να μην πέσει. Σε περίπτωση πτώσης της, μπορεί να προκληθεί τραυματισμός ή ζημιά στο προϊόν.
- Όταν η μονάδα τοποθετηθεί σε τοίχο, φροντίστε ώστε τα παιδιά να μην τραβάνε κανένα από τα καλώδια, καθώς αυτό μπορεί να προκαλέσει την πτώση της.
- Για βέλτιστη απόδοση κατά την επιτοίχια εγκατάσταση, τοποθετήστε το σύστημα ηχείων σε απόσταση τουλάχιστον 5 εκ. κάτω από την τηλεόραση, σε περίπτωση που η τηλεόραση είναι συνδεδεμένη σε τοίχο.
- Για τη δική σας ασφάλεια, εάν δεν τοποθετήσετε τη μονάδα στον τοίχο, τοποθετήστε την σε μια ασφαλή, επίπεδη επιφάνεια από όπου δεν κινδυνεύει να πέσει.

# 10 ΑΝΤΙΜΕΤΩΠΙΣΗ ΠΡΟΒΛΗΜΑΤΩΝ

Προτού ζητήσετε βοήθεια, ελέγξτε τα παρακάτω.

## Η μονάδα δεν ενεργοποιείται.

**Είναι συνδεδεμένο το καλώδιο στην πρίζα;**

→ Συνδέστε το καλώδιο ρεύματος στην πρίζα.

## Μια λειτουργία δεν ανταποκρίνεται όταν πατιέται το κουμπί.

**Υπάρχει στατικός ηλεκτρισμός στην ατμόσφαιρα;**

→ Αποσυνδέστε το καλώδιο και συνδέστε το ξανά.

## Παρουσιάζονται διακοπές ήχου στη λειτουργία BT.

→ Ανατρέξτε στις ενότητες σχετικά με τη σύνδεση Bluetooth στις σελίδες 9 και 14.

## Δεν παράγεται ήχος.

**Μήπως είναι ενεργοποιημένη η λειτουργία σίγασης;**

→ Πατήστε το κουμπί **VOL** για να ακυρώσετε τη λειτουργία.

**Είναι η ένταση ήχου ρυθμισμένη στην ελάχιστη βαθμίδα;**

→ Ρυθμίστε την ένταση ήχου.

## Το τηλεχειριστήριο δεν λειτουργεί.

**Έχουν εξαντληθεί οι μπαταρίες;**

→ Αντικαταστήστε με καινούργιες μπαταρίες.

**Μήπως η απόσταση μεταξύ του τηλεχειριστηρίου και της κύριας μονάδας του Soundbar είναι πολύ μεγάλη;**

→ Μετακινήστε το τηλεχειριστήριο πιο κοντά στην κύρια μονάδα του Soundbar.

## Αναβοσβήνει η κόκκινη λυχνία LED στο υπογούφερ και το υπογούφερ δεν αναπαράγει ήχο.

**Το πρόβλημα αυτό μπορεί να προκύψει όταν το υπογούφερ δεν είναι συνδεδεμένο στην κύρια μονάδα του Soundbar.**

→ Δοκιμάστε να συνδέσετε ξανά το υπογούφερ. (Ανατρέξτε στη σελίδα 5.)

## Το υπογούφερ βουίζει και δονείται.

**Δοκιμάστε να ρυθμίσετε τη δόνηση του υπογούφερ.**

→ Πατήστε το κουμπί **WOOFER** στο τηλεχειριστήριό σας προς τα επάνω ή κάτω, για να ρυθμίσετε την ένταση ήχου του υπογούφερ. (μεταξύ -12, -6 ~ +6).

## 11 ΑΔΕΙΑ

---



Manufactured under license from Dolby Laboratories. Dolby, Dolby Audio, Pro Logic, and the double-D symbol are trademarks of Dolby Laboratories.

---



For DTS patents, see <http://patents.dts.com>. Manufactured under license from DTS Licensing Limited. DTS, the Symbol, DTS in combination with the Symbol, and DTS Digital Surround are registered trademarks or trademarks of DTS, Inc. in the United States and/or other countries. © DTS, Inc. All Rights Reserved.

---



The terms HDMI and HDMI High-Definition Multimedia Interface, and the HDMI Logo are trademarks or registered trademarks of HDMI Licensing LLC in the United States and other countries.

---

## 12 ΕΙΔΟΠΟΙΗΣΗ ΓΙΑ ΤΙΣ ΑΔΕΙΕΣ ΧΡΗΣΗΣ ΛΟΓΙΣΜΙΚΟΥ ΑΝΟΙΧΤΟΥ ΚΩΔΙΚΑ

Για να στείλετε ερωτήσεις και αιτήματα σχετικά με λογισμικό ανοιχτού κώδικα, επικοινωνήστε με τη Samsung μέσω ηλεκτρονικού ταχυδρομείου ([oss.request@samsung.com](mailto:oss.request@samsung.com)).

## 13 ΣΗΜΑΝΤΙΚΗ ΣΗΜΕΙΩΣΗ ΣΧΕΤΙΚΑ ΜΕ ΤΟ ΣΕΡΒΙΣ

- Οι εικόνες που υπάρχουν σε αυτό το εγχειρίδιο χρήσης παρέχονται μόνο για αναφορά και ενδέχεται να διαφέρουν σε σχέση με την πραγματική εμφάνιση του προϊόντος.
- Ενδέχεται να υπάρξει χρέωση για διαχειριστικές δαπάνες σε περίπτωση που συμβεί ένα από τα παρακάτω:
  - (a) αν κληθεί ένας τεχνικός κατόπιν αιτήματός σας, χωρίς να διαπιστωθεί κάποιο ελάττωμα στο προϊόν (δηλαδή αν αμελήσατε να διαβάσετε αυτό το εγχειρίδιο χρήσης).
  - (b) αν προσκομίσετε τη μονάδα σε ένα κέντρο επισκευών, χωρίς να διαπιστωθεί κάποιο ελάττωμα στο προϊόν (δηλαδή αν αμελήσατε να διαβάσετε αυτό το εγχειρίδιο χρήσης).
- Θα ενημερωθείτε για το ακριβές ποσό αυτής της χρέωσης πριν από την πραγματοποίηση οποιασδήποτε εργασίας ή κατ' οίκον επίσκεψης.

# 14 ΠΡΟΔΙΑΓΡΑΦΕΣ ΚΑΙ ΟΔΗΓΙΕΣ

## Προδιαγραφές

ΓΕΝΙΚΑ	USB		5 V/0,5 A
	Βάρος	Κύρια μονάδα του Soundbar	2,6 kg
		Υπογούφερ (PS-WM30)	7,2 kg
	Διαστάσεις (Π x Υ x Β)	Κύρια μονάδα του Soundbar	1010,5 x 54,0 x 87,5 mm
		Υπογούφερ (PS-WM30)	200,0 x 392,0 x 378,0 mm
	Θερμοκρασία λειτουργίας		+5 °C έως +35 °C
Υγρασία λειτουργίας		10 % έως 75 %	
ΕΝΙΣΧΥΤΗΣ	Ονομαστική τιμή ισχύος εξόδου	Κύρια μονάδα του Soundbar	30 W x 6, 6 OHM
		Υπογούφερ (PS-WM30)	160 W, 3 OHM
Υποστηριζόμενες μορφές αναπαραγωγής			LPCM 2 καναλιών, Dolby Audio™ (υποστηρίζει Dolby® Digital), DTS
Ισχύς εξόδου ασύρματης συσκευής	Μέγιστη ισχύς μετάδοσης BT		100 mW στα 2,4 GHz – 2,4835 GHz
	Μέγιστη ισχύς μετάδοσης SRD		25 mW στα 5,725 GHz – 5,825 GHz

### ΣΗΜΕΙΩΣΕΙΣ

- Η εταιρεία Samsung Electronics Co., Ltd επιφυλάσσει του δικαιώματος να τροποποιεί τις προδιαγραφές χωρίς ειδοποίηση.
- Οι τιμές βάρους και πλευρών είναι κατά προσέγγιση.
- Για περισσότερες πληροφορίες σχετικά με την τροφοδοσία και την κατανάλωση ενέργειας, ανατρέξτε στην ετικέτα που βρίσκεται πάνω στο προϊόν. (Ετικέτα: Κάτω μέρος της κύριας μονάδας του Soundbar)

Συνολική κατανάλωση ενέργειας (W) σε κατάσταση αναμονής		2,7 W
Bluetooth	Μέθοδος απενεργοποίησης θύρας	Πατήστε στο τηλεχειριστήριο το κουμπί "Bluetooth POWER" όταν βρίσκεστε σε λειτουργία "BT".

- Η Samsung Electronics δηλώνει ότι ο εν λόγω εξοπλισμός συμμορφώνεται με την οδηγία 2014/53/EK.  
Το πλήρες κείμενο της δήλωσης συμμόρφωσης ΕΕ διατίθεται στην ακόλουθη διεύθυνση: <http://www.samsung.com>. Επιλέξτε Υποστήριξη > Αναζήτηση υποστήριξης προϊόντος και εισαγάγετε το όνομα του μοντέλου. Ο εξοπλισμός μπορεί να λειτουργήσει σε όλες τις χώρες της ΕΕ.





### [Σωστή απόρριψη των μπαταριών αυτού του προϊόντος]

#### **(Ισχύει σε χώρες με ξεχωριστά συστήματα συλλογής)**

Αυτή η επισήμανση πάνω στη μπαταρία, το εγχειρίδιο ή τη συσκευασία υποδεικνύει ότι οι μπαταρίες αυτού του προϊόντος δεν πρέπει να απορρίπτονται μαζί με άλλα οικιακά απορρίμματα στο τέλος του κύκλου ζωής τους. Όπου υπάρχουν, τα χημικά σύμβολα Hg, Cd ή Pb υποδεικνύουν ότι η μπαταρία περιέχει υδράργυρο, κάδμιο ή μόλυβδο πάνω από τα επίπεδα αναφοράς της Ευρωπαϊκής Οδηγίας 2006/66.

Αν οι μπαταρίες δεν απορριφθούν σωστά, αυτές οι ουσίες ενδέχεται να προκαλέσουν βλαβερές συνέπειες στην ανθρώπινη υγεία ή το περιβάλλον.

Παρακαλούμε διαχωρίζετε τις μπαταρίες από άλλους τύπους απορριμμάτων και ανακυκλώνετε τις μέσω του τοπικού σας, δωρεάν συστήματος ανακύκλωσης μπαταριών, για την προστασία των φυσικών πόρων και την προώθηση της επαναχρησιμοποίησης υλικών.



### **Σωστή Απόρριψη αυτού του Προϊόντος (Απόβλητα Ηλεκτρικού & Ηλεκτρονικού Εξοπλισμού)**

#### **(Ισχύει σε χώρες με ξεχωριστά συστήματα συλλογής)**

Αυτό το σήμα που εμφανίζεται επάνω στο προϊόν, στα εξαρτήματά του ή στα εγχειρίδια που το συνοδεύουν, υποδεικνύει ότι το προϊόν και τα ηλεκτρονικά του εξαρτήματα (π.χ. φορτιστής, ακουστικά, καλώδιο USB) δεν θα πρέπει να ρίπτονται μαζί με τα υπόλοιπα οικιακά απορρίμματα μετά το τέλος του κύκλου ζωής τους. Προκειμένου να αποφευχθούν ενδεχόμενες βλαβερές συνέπειες στο περιβάλλον ή την υγεία εξαιτίας της ανεξέλεγκτης διάθεσης απορριμμάτων, σας παρακαλούμε να διαχωρίσετε αυτά τα προϊόντα από άλλους τύπους απορριμμάτων και να τα ανακυκλώσετε, ώστε να βοηθήσετε στην βιώσιμη επαναχρησιμοποίηση των υλικών πόρων.

Οι οικιακοί χρήστες θα πρέπει να έλθουν σε επικοινωνία είτε με το κατάστημα απ' όπου αγόρασαν αυτό το προϊόν, είτε με τις κατά τόπους υπηρεσίες, προκειμένου να πληροφορηθούν τις λεπτομέρειες σχετικά με τον τόπο και τον τρόπο με τον οποίο μπορούν να δώσουν αυτά τα προϊόντα για ασφαλή προς το περιβάλλον ανακύκλωση.

Οι επιχειρήσεις-χρήστες θα πρέπει να έλθουν σε επαφή με τον προμηθευτή τους και να ελέγξουν τους όρους και τις προϋποθέσεις του συμβολαίου αγοράς. Αυτό το προϊόν και τα ηλεκτρονικά του εξαρτήματα δεν θα πρέπει να αναμειγνύονται με άλλα συνηθισμένα απορρίμματα προς διάθεση.

Για πληροφορίες σχετικά με τις περιβαλλοντικές δεσμεύσεις της Samsung και τις κανονιστικές υποχρεώσεις για συγκεκριμένα προϊόντα, π.χ. REACH, WEEE και μπαταρίες, επισκεφτείτε τη διεύθυνση: [http://www.samsung.com/uk/aboutsamsung/samsungelectronics/corporatecitizenship/data\\_corner.html](http://www.samsung.com/uk/aboutsamsung/samsungelectronics/corporatecitizenship/data_corner.html)

# BIZTONSÁGI ÓVINTÉZKEDÉSEK

## BIZTONSÁGI ELŐÍRÁSOK

AZ ÁRAMÜTÉS VESZÉLYÉNEK ELKERÜLÉSE ÉRDEKÉBEN NE VEGYE LE A KÉSZÜLÉK BURKOLATÁT.

A KÉSZÜLÉK BELSEJÉBEN NINCSEN OLYAN ALKATRÉSZ, AMELYET HÁZILAG LEHETNE JAVÍTANI.





A KÉSZÜLÉK JAVÍTÁSÁT BÍZZA SZAKEMBERRE.

## FIGYELMEZTETÉS

- A tűz és áramütés veszélyének elkerülése érdekében ne tegye ki a készüléket csapadéknak, nedvességnek.

## FIGYELEM

- AZ ÁRAMÜTÉS ELKERÜLÉSE ÉRDEKÉBEN A HÁLÓZATI CSATLAKOZÓT TELJESEN TOLJA BE A CSATLAKOZÓALJZATBA.
- Ezt a berendezést mindig váltóáramú aljzathoz csatlakoztassa védővezeték csatlakozással.
- A berendezés hálózatról való leválasztásához, a dugót ki kell húzni a hálózati aljzathoz, ezért a hálózati dugónak bármikor használatra készen kell állni.
- Ne tegye ki a készüléket csepegő vagy felcsapódó víznek. Ne helyezzen vízzel teli edényeket, például vázát a készülékre.
- Kapcsolja ki a teljesen a készüléket és húzza ki a konnektorból. Ezért a tápkábel dugójának mindig könnyen elérhetőnek kell lennie.

	<b>FIGYELEM</b> <b>FESZÜLTSG ALATT! NE NYISSA KI A BURKOLATOT!</b>	
	Ez a jel a készülék belsejében uralkodó magasfeszültségre figyelmeztet. Semmiképpen ne érjen a készülék belsejében található alkatrészekhez. Veszélyes.	
	Ez a jel azt jelzi, hogy a terméket olyan fontos információkkal látták el, amelyek az üzemeltetésre és karbantartásra vonatkoznak.	
	II. osztályú termék: Ez a szimbólum azt jelzi, hogy nincs szükség biztonsági elektromos földelésre.	
	Váltakozó áramú feszültség : Ez a szimbólum azt jelzi, hogy a vele jelölt névleges feszültség váltakozó áramú.	
	Egyenáramú feszültség : Ez a szimbólum azt jelzi, hogy a vele jelölt névleges feszültség egyenáramú.	
	Vigyázat! Olvassa el a használati utasításokat: Ez a szimbólum arra hívja fel a figyelmet, hogy el kell olvasni a felhasználói kézikönyv biztonságra vonatkozó tudnivalóit.	

# BIZTONSÁGI ÓVINTÉZKEDÉSEK

1. Ellenőrizze, hogy a háztartásban rendelkezésre álló tápfeszültség megegyezik a készülék hátulján feltüntetettel. Helyezze el a készüléket vízszintesen megfelelő felületre (bútorra), és hagyjon mellette elegendő helyet a szellőzéshez 7-10 cm. Ne takarja le a szellőzőnyílásokat. Ne helyezze a készüléket erősítőre vagy egyéb készülékre, amely melegek lehet. A készülék folyamatos használatra készült. A készülék áramtalanításához húzza ki a csatlakozót a konnektorból. Áramtalanítsa a készüléket, ha hosszabb ideig nem használja.
2. Vihar alatt húzza ki a dugót a konnektorból. A villámok miatt keletkező feszültséglökések tönkretelhetik a készüléket.
3. Ne tegye ki a készüléket közvetlen napfénynek vagy hőforrásnak. Ez túlmelegedéshez és meghibásodáshoz vezethet.
4. Tartsa távol a készüléket a nedvességtől (vízzel teli váza) és a túlzott hőtől (pl. radiátor), illetve az erős mágneses vagy elektromos mezőt gerjesztő eszközöktől. Meghibásodás esetén húzza ki a dugót a konnektorból. A termék nem ipari használatra készült. Csak személyes használatra tervezték. Ha hideg környezetből meleg környezetbe viszi, páralecsapódás keletkezhet. Ha télen szállítja a készüléket, várjon kb. 2 órát, amíg a készülék átveszi a szobahőmérsékletet.

5. A készülék által használt elemek környezetre káros vegyi anyagokat tartalmaznak. Ne dobja az elemeket a háztartási szemétkébe. Az elemeket ne dobja tűzbe. Ne zárja rövidre, szerelje szét vagy melegítse túl az elemeket. Az akkumulátor nem megfelelően végzett cseréje robbanást okozhat. Csak azonos vagy egyenértékű típusúra cserélje.

## A KÉZIKÖNYVRŐL

A felhasználói kézikönyv két részből áll: az egyszerű, papíralapú FELHASZNÁLÓI KÉZIKÖNYV, valamint a részletes TELJES KÉZIKÖNYV, amelyet letölthet.



### FELHASZNÁLÓI KÉZIKÖNYV

Ebben a kézikönyvben a biztonsági utasítások, terméktelepítés, részegységek, csatlakoztatások és termékspecifikációk találhatóak.



### TELJES KÉZIKÖNYV

Az ügyféltámogatási központot a QR-kód beszkenyelésével érheti el.

A kézikönyv megtekintéséhez számítógépen vagy mobilszközön, töltsse le a kézikönyvet dokumentum formátumban a honlapról. (<http://www.samsung.com/support>)

A megjelenés és a termékjellemzők előzetes figyelmeztetés nélkül is változhatnak.

# TARTALOMJEGYZÉK

<b>01</b>	<b>Részegységek Ellenőrzése</b>	<b>2</b>
	Az elemek behelyezése a távirányító használata előtt (2 db AA elem)	2
<b>02</b>	<b>A Termék Áttekintése</b>	<b>3</b>
	Soundbar Előlap / Jobb Oldali Panel	3
	Soundbar Alsó Panel	3
<b>03</b>	<b>A Soundbar Csatlakoztatása</b>	<b>4</b>
	A Tápellátáshoz Történő Csatlakoztatás	4
	A Soundbar csatlakoztatása a mélysugárzóhoz	5
	– A mélysugárzó és a Soundbar automatikus kapcsolódása	5
	– A mélysugárzó kézi csatlakoztatása, ha az automatikus csatlakoztatás nem sikerült	6
<b>04</b>	<b>Csatlakoztatás a Televízióhoz</b>	<b>7</b>
	1. Módszer Csatlakoztatás Kábellel	7
	– Csatlakoztatás Optikai Kábellel	7
	– Televízió csatlakoztatása HDMI-kábellel	8
	2. Módszer Vezeték nélküli Csatlakozás	9
	– Televízió csatlakoztatása Bluetooth-on keresztül	9
<b>05</b>	<b>Csatlakoztatás Külső Eszközhöz</b>	<b>11</b>
	Csatlakoztatás Optikai vagy Analóg Audio (AUX) Kábellel	11
	Csatlakoztatás HDMI-kábellel	12
<b>06</b>	<b>USB Csatlakoztatása</b>	<b>13</b>
	Szoftverfrissítés	13

<b>07</b>	<b>Mobileszköz Csatlakoztatása</b>	<b>14</b>
	Csatlakozás Bluetooth-on Keresztül	14
<b>08</b>	<b>A Távvezérlő Használata</b>	<b>15</b>
	A Távvezérlő Használatának Módja	15
	A Soundbar hangerejének szabályozása a televízió távvezérlőjével	17
<b>09</b>	<b>A Fali Konzol Felszerelése</b>	<b>18</b>
	Óvintézkedések a felszerelés során	18
	Fali konzol komponensek	18
	A Soundbar leszerelése a falról	21
<b>10</b>	<b>Hibaelhárítás</b>	<b>22</b>
<b>11</b>	<b>Szabadalmak</b>	<b>23</b>
<b>12</b>	<b>Nyílt Forráskódú Licenc Megjegyzés</b>	<b>23</b>
<b>13</b>	<b>Fontos Megjegyzés a Szervizzel Kapcsolatban</b>	<b>23</b>
<b>14</b>	<b>Műszaki Adatok és Útmutató</b>	<b>24</b>
	Műszaki adatok	24

# 01 RÉSZEGYSÉGEK ELLENŐRZÉSE

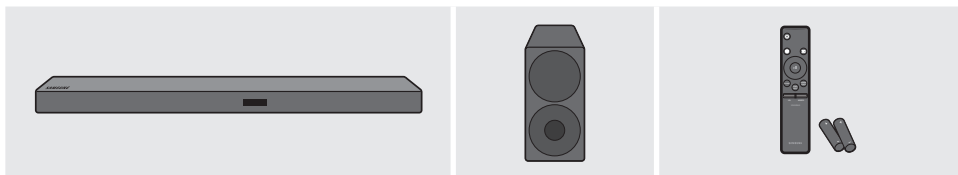

Soundbar Központi Egység

Mélyszugárzó

Távírányító / Elemek

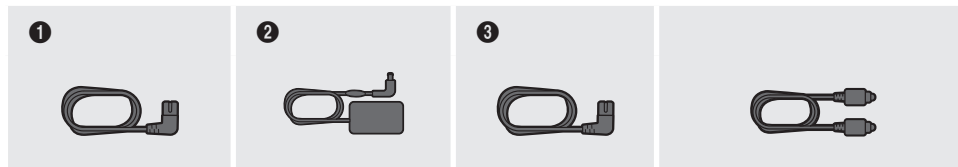

1

2

3

Hálózati kábel  
(Mélyszugárzó)

AC/DC adapter  
(Központi Egység)

Hálózati kábel  
(AC/DC adapter)

Optikai kábel

- A hálózati csatlakoztatás lépései az **(1, 2, 3)** címkével vannak ellátva.  
A hálózati csatlakoztatással kapcsolatos további tájékoztatásért lásd az 4. oldalt.
- A Soundbar fali felszerelésének részegységeiért lásd a 18. oldalt.
- A Mikro USB-USB adapter kábelek, valamint a HDMI kábelek külön kaphatóak.  
A vásárláshoz vegye fel a kapcsolatot a Samsung Szervizközponttal vagy a Samsung Vevőszolgálattal.

## Az elemek behelyezése a távirányító használata előtt (2 db AA elem)

Csúsztassa az elemek fedelét a nyíl irányába, amíg teljesen el nem távolítható.

Helyezzen be 2 db AA elemet (1,5V) oly módon, hogy a polaritás megfelelő legyen. Csúsztassa vissza az elemek fedelét.

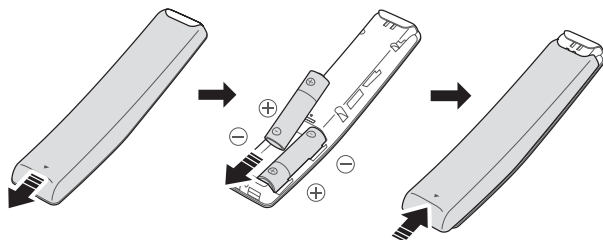

# 02 A TERMÉK ÁTTEKINTÉSE

## Soundbar Előlap / Jobb Oldali Panel

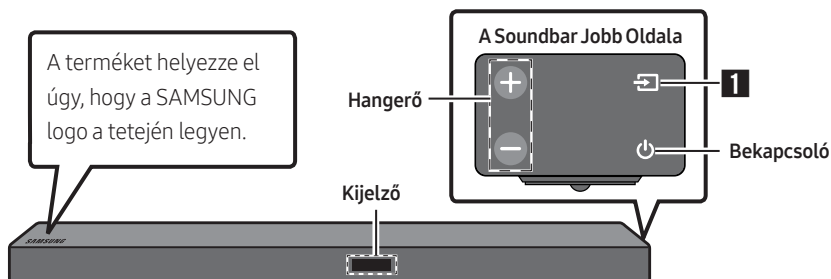

## Soundbar Alsó Panel

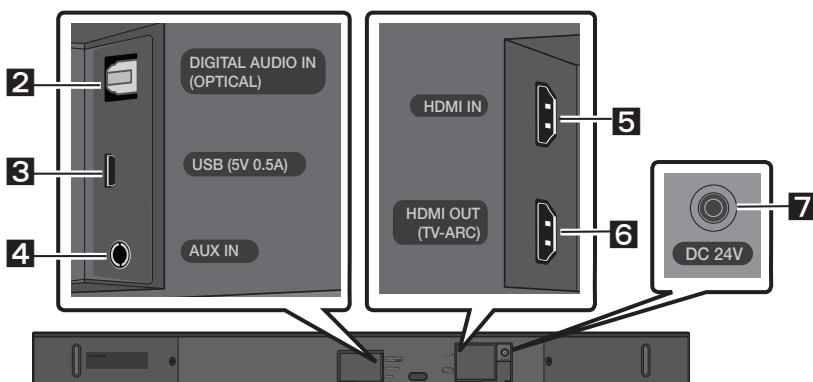

<b>1</b>	<b>Forrás</b>	A bemeneti jelforrás mód kiválasztása. ( <b>D.IN / AUX / HDMI / BT / USB</b> ) <ul style="list-style-type: none"><li>A „<b>BT PAIRING</b>” mód bekapcsolásához váltsa a jelforrást „<b>BT</b>” módra, majd tartsa lenyomva legalább 5 másodpercig a <b>(Forrás)</b> gombot.</li></ul>
<b>2</b>	<b>D.IN</b>	Egy külső eszköz digitális (optikai) kimenetének csatlakoztatásához.
<b>3</b>	<b>USB</b>	Csatlakoztasson ide egy USB eszközt, hogy az USB eszközön levő hangfájlokat a Soundbaron keresztül játszhasssa le.
<b>4</b>	<b>AUX</b>	Egy külső eszköz analóg kimenetének csatlakoztatásához.
<b>5</b>	<b>HDMI IN</b>	Digitális videó és audio jelek bemenete, egyidejűleg HDMI kábellel csatlakoztatott eszközök számára. Egy külső eszköz HDMI kimenetének csatlakoztatásához.
<b>6</b>	<b>HDMI OUT</b>	Egy televízió HDMI (ARC) csatlakozójának csatlakoztatásához.
<b>7</b>	<b>DC 24V</b>	Csatlakoztassa az AC/DC adaptert. (Áramforrás Be)

# 03 A SOUNDBAR CSATLAKOZTATÁSA

## A Tápellátáshoz Történő Csatlakoztatás

Használja a részegységeket (1, 2, 3) az eszközök konnektorokhoz való csatlakoztatásához, az alábbi sorrendben: **1.) Mélysugárzó** → **2.) Soundbar Központi Egység.** Lásd az alábbi illusztrációkat.

- A szükséges áramellátással és energiafelhasználással kapcsolatos további információért olvassa el a terméken található címkét. (Címke: Soundbar Központi Egység alja)

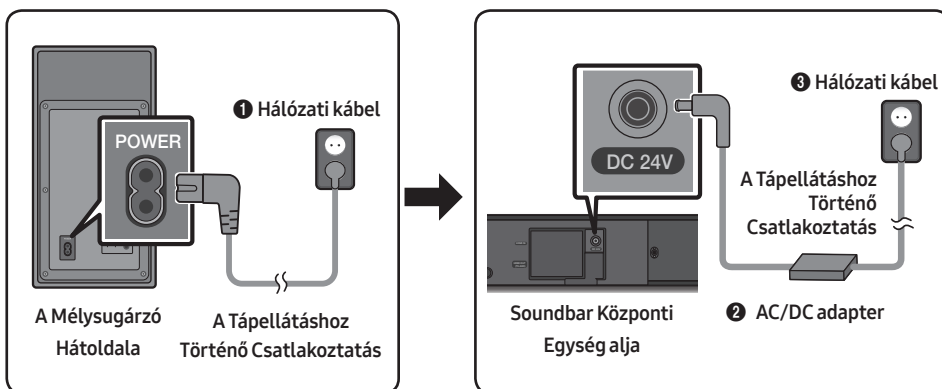

- Ügyeljen arra, hogy az AC/DC-adaptert vízszintes helyzetben helyezze az asztalra vagy a padlóra. Ha az AC/DC adaptert úgy helyezi el, hogy a levegőben lóg, és az AC vezeték felfelé néz, akkor víz vagy egyéb idegen anyagok juthatnak be az adapterbe, és ez az adapter hibás működéséhez vezethet.

## A Soundbar csatlakoztatása a mélysugárzóhoz

Ha mélysugárzót csatlakoztatja, akkor telt basszushangzást élvezhet.

### A mélysugárzó és a Soundbar automatikus kapcsolódása

Amikor bekapcsolja a készüléket, miután csatlakoztatta a tápkábeleket a Soundbarhoz és a mélysugárzóhoz, a mélysugárzó automatikusan csatlakozik a Soundbarhoz.

- Ha az automatikus párosítás befejeződött, akkor a mélysugárzó hátoldalán levő kék jelzőfények világítani kezdenek.

### A mélysugárzó hátoldalán levő LED jelzőfény világít

LED	Állapot	Leírás	Megoldás
Kék	Be	Sikeres csatlakozás (normál működés)	-
	Villog	A kapcsolat helyreállítása	Ellenőrizze, hogy a Soundbar központi egység tápkábele megfelelően lett-e csatlakoztatva, vagy várjon egy ideig. (Ha a villogás folytatódik, próbálja manuálisan csatlakoztatni a mélysugárzót. Lásd a 6. oldalt.)
Piros	Be	Készenlét (a Soundbar központi egység ki van kapcsolva)	Ellenőrizze, hogy a Soundbar központi egység tápkábele megfelelően lett-e csatlakoztatva.
		A csatlakozás nem sikerült	Csatlakozzon újra. Lásd a 6. oldalon a manuális csatlakoztatásról szóló instrukciókat.
Piros és kék	Villog	Hiba	A Samsung Szervizközpont elérhetőségét a kézikönyvben találja.

## A mélysugárzó kézi csatlakoztatása, ha az automatikus csatlakoztatás nem sikerült

### A manuális csatlakoztatás előtt ellenőrizze az alábbiakat

- Ellenőrizze, hogy a Soundbar és a mélysugárzó tápkábele megfelelően lett-e csatlakoztatva.
- Ellenőrizze, hogy a Soundbar be van-e kapcsolva.

1. Tartsa lenyomva legalább 5 másodpercig az **ID SET** gombot a mélysugárzó hátoldalán.  
A mélysugárzó hátoldalán levő piros jelzőfény kikapcsol, és a kék jelzőfény villog.

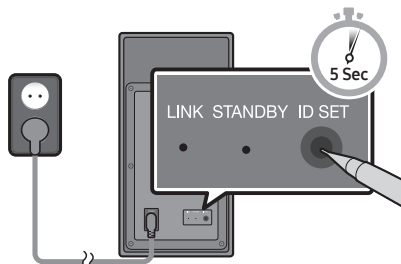

A Mélysugárzó Hátoldala

2. Kapcsolja ki a Soundbart.
3. Tartsa lenyomva legalább 5 másodpercig a **VOL** gombot a távirányítón, mielőtt a Soundbar ki van kapcsolva (OFF).
4. A Soundbar kijelzőjén 1,3 másodpercre megjelenik, majd eltűnik az **ID SET** üzenet.

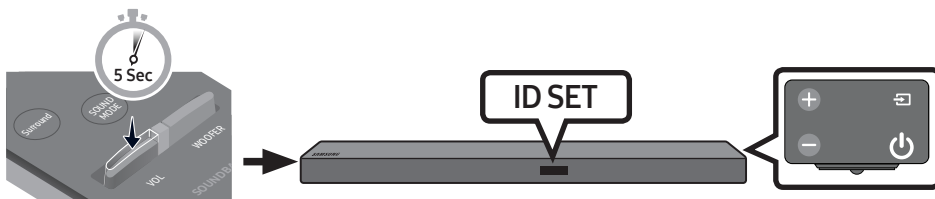

5. Ha a mélysugárzó hátoldalán levő kék jelzőfény villog, kapcsolja be a Soundbar tápellátását a központi egység jobb oldalán vagy a távirányítón levő **⏻ (Bekapcsoló)** gomb megnyomásával.
6. Ha sikeresen létrejött a kapcsolódás, a mélysugárzó hátoldalán található kék jelzőfény abbahagyja a villogást és folyamatosan világít.
  - Ha a csatlakozási folyamat sikertelen, a kék jelzőfény folyamatosan villog. Lépjen az 1. Lépésre, és kezdje újra.

**Növelje a valódi vezeték nélküli térhangzást, miután csatlakoztatta a Samsung vezeték nélküli hátsó hangszórórendszert (SWA-8500S) a Soundbarhoz (Külön vásárolható meg). A vezeték nélküli hátsó hangszóró készlettel kapcsolatos további információkat a termék kézikönyvében találja.**

# 04 CSATLAKOZTATÁS A TELEVÍZIÓHOZ

A televízió hangját a Soundbaron keresztül hallgathatja, vezetékes vagy vezeték nélküli csatlakozással.

- Ha a Soundbar a kiválasztott Samsung TV-khez van csatlakoztatva, akkor a Soundbar a TV távirányítójával vezérelhető.
  - Amennyiben optikai kábelt használ, akkor ezt a funkciót támogatják a 2017-es Samsung Smart Tv-k, amelyek támogatják a Bluetooth funkciót.
  - A funkció azt is lehetővé teszi, hogy a televízió menüjének használatával állítsa be a hangteret és a további beállításokat, valamint a hangerőt és a némítást.

## 1. Módszer Csatlakoztatás Kábellel

### Csatlakoztatás Optikai Kábellel

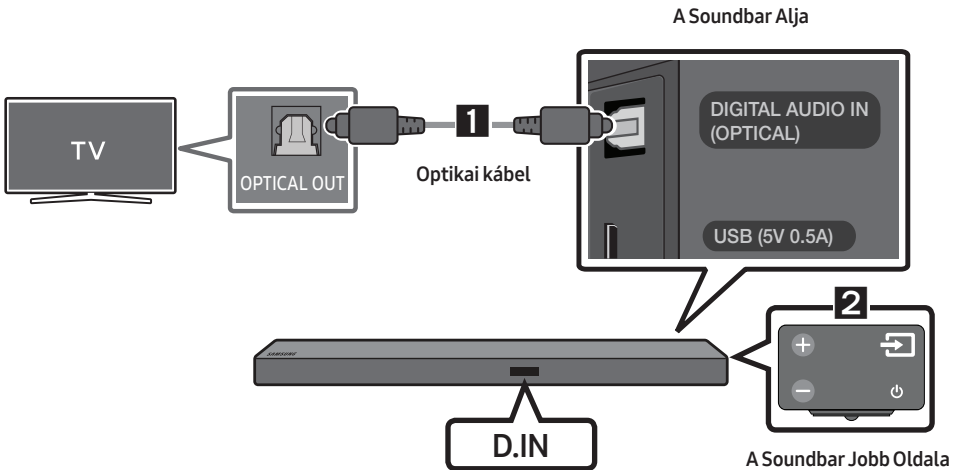

1. Csatlakoztassa a Soundbaron levő **DIGITAL AUDIO IN (OPTICAL)** csatlakozót a televízió OPTICAL OUT csatlakozójához egy digitális optikai kábellel.
2. Nyomja meg a  **(Forrás)** gombot a jobb oldali panelen, vagy a távirányítón, és válassza a „**D.IN**” módot.
  - Ha a Soundbar egy 2017-ben vagy később megjelent Samsung okostelevisióhoz van csatlakoztatva, a Bluetooth POWER funkció automatikusan bekapcsol, hogy a Soundbar a televízió távirányítójával vezérelhető legyen. (A Bluetooth POWER funkció részleteit lásd a 16. oldalon.)

## Auto Power Link

Az Auto Power Link funkció automatikusan bekapcsolja a Soundbart, ha a televíziót bekapcsolják.

1. Csatlakoztassa a Soundbart a televízióhoz egy digitális optikai kábellel.
2. Nyomja meg a  (Forrás) gombot a jobb oldali panelen, vagy a távirányítón, és válassza a „D.IN” módot.
3. Tartsa lenyomva 5 másodpercig a távirányító **Bal** gombját, az Auto Power Link funkció be- vagy kikapcsolásához.
  - Az Auto Power Link funkció alapértelmezésként ON állásban van. (A funkció kikapcsolásához kapcsolja be az Automatikus Bekapcsolást a Soundbar használatával.)
  - A csatlakoztatott eszköztől függően előfordulhat, hogy az Auto Power Link funkció nem működik.
  - Ez a funkció csak a „D.IN” módban érhető el.



## Televízió csatlakoztatása HDMI-kábellel

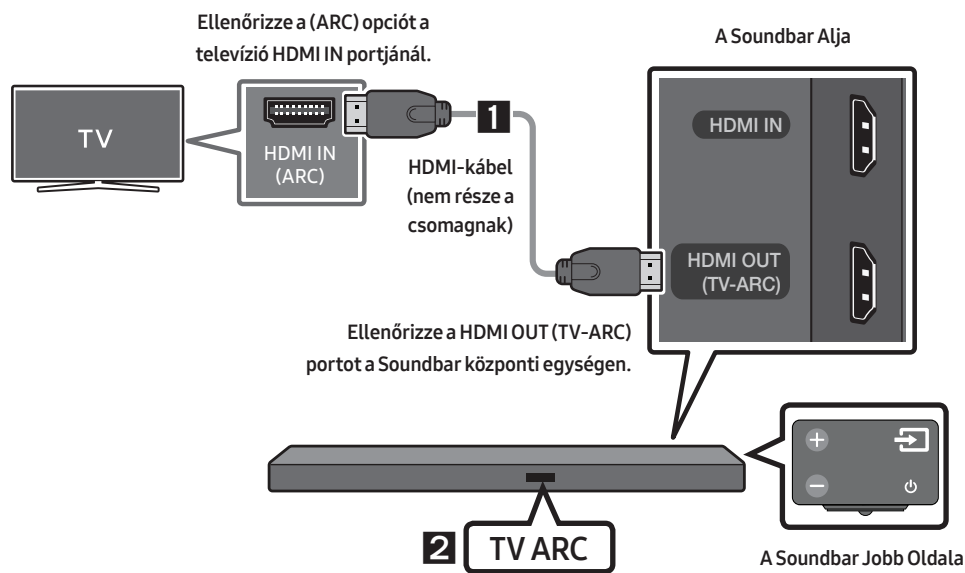

1. A Soundbar és a televízió bekapcsolt állapota mellett csatlakoztassa a HDMI kábelt (nem része a csomagnak), az ábrán látható módon.
2. A „TV ARC” jelenik meg a Soundbar központi egység kijelzőablakán, és a Soundbar a televízió hangját játssza le.
  - Ha a televízióknak nincs hangja, nyomja meg a  (Forrás) gombot a távvezérlőn, vagy a Soundbar jobb oldalán, hogy „D.IN” módra válthasson. A képernyő a „D.IN” és a „TV ARC” feliratot jeleníti meg, és a televízió hangja kerül lejátszásra.

- Ha a „TV ARC” nem jelenik meg a Soundbar központi egység kijelzőablakán, akkor ellenőrizze, hogy a kábel a megfelelő porthoz van-e csatlakoztatva.
- A televízió távirányítójának hangerő gombjaival módosíthatja a Soundbar hangerejét.

## 2. Módszer Vezeték nélküli Csatlakozás



### Televízió csatlakoztatása Bluetooth-on keresztül

Ha televíziót csatlakoztat Bluetooth-on keresztül, akkor a kábelezés nehézségei nélkül hallgathatja a sztereó hangot.

- Egyszerre csak egy televízió csatlakoztatható.



### Az első csatlakoztatás

1. Nyomja meg a  (Forrás) gombot a jobb oldali panelen, vagy a távirányítón, és válassza a „BT” módot.
2. Váltson „BT” módról „BT PAIRING” módra.
  - Ha a „BT READY” megjelenik, tartsa lenyomva legalább 5 másodpercig a  (Forrás) gombot a távvezérlőn, vagy a Soundbar jobb oldalán, a „BT PAIRING” megjelenítéséhez.
3. Válassza ki a Bluetooth módot a televízión. (Bővebb információkat a televízió kézikönyvében talál.)
4. Válassza az „[AV] Samsung Soundbar Mxxx M-Series” opciót a televízió képernyőjén levő listán. A rendelkezésre álló Soundbar „Need Pairing” vagy „Paired” felirattal van megjelölve a televízió Bluetooth eszköz listáján. A Soundbarhoz való csatlakozáshoz válassza ki az üzenetet, és hozzon létre kapcsolatot.
  - Ha a televízió csatlakoztatva van, a [TV Név] → „BT” jelenik meg a Soundbar elülső kijelzőjén.
5. Most már hallhatja a televízió hangját a Soundbarból.

### Ha az eszköz csatlakozása nem sikerült

- Ha a korábban csatlakoztatott Soundbar tétel (pl. „[AV] Samsung Soundbar Mxxx M-Series” jelenik meg a listán, törölje azt.
- „BT” módban tartsa lenyomva legalább 5 másodpercig a  (Forrás) gombot a távvezérlőn, vagy a Soundbar jobb oldalán, a „BT PAIRING” módba történő lépéshez. Majd válassza az „[AV] Samsung Soundbar Mxxx M-Series” opciót a televízió keresési listáján.

## Mi a BT READY és a BT PAIRING státusz?

- **BT READY** : Ebben a módban megkeresheti a korábban csatlakoztatott televíziókat, vagy a Soundbarhoz csatlakozhat egy korábban csatlakoztatott mobilkészülékről.
- **BT PAIRING** : Ebben a módban egy új eszközhöz csatlakozhat. („BT” módban tartsa lenyomva legalább 5 másodpercig a  (Forrás) gombot a távvezérlőn, vagy a Soundbar jobb oldalán.)

## MEGJEGYZÉSEK

- Ha Bluetooth eszköz csatlakoztatásakor be kell írnia a PIN-kódot, írja be a <0000> számot.
- Bluetooth-kapcsolati módban a Bluetooth-kapcsolat megszűnik, ha a távolság a Soundbar és a Bluetooth eszköz között 10 m-nél nagyobb lesz.
- Az Soundbar 5 perc után automatikusan kikapcsol a Kész állapotban.
- Előfordulhat, hogy a következő körülmények között a Soundbar nem tudja elvégezni megfelelően a Bluetooth keresést és csatlakoztatást:
  - Ha erős elektromos mező van a Soundbar körül.
  - Ha egyszerre több Bluetooth eszközt csatlakoztat a Soundbarhoz.
  - Ha a Bluetooth eszköz ki van kapcsolva, nincs a helyén, vagy hibásan működik.
- Az elektronikus eszközök elektromos interferenciát okozhatnak.  
Az elektromágneses hullámokat generáló eszközöket tartsa távol a Soundbar központi egységtől  
- pl. mikrohullámú sütők, vezeték nélküli LAN eszközök, stb.

## A Soundbar leválasztása a televízióról

Nyomja meg a  (Forrás) gombot a jobb oldali panelen, vagy a távirányítón, és váltson „BT” módról egy másik módra.

- A televízió egy rövid ideig válaszra vár a Soundbartól, mielőtt bontaná a kapcsolatot.  
(A bontáshoz szükséges idő a televízió modelljétől függően eltérő lehet.)
- Ha a Soundbar és a TV közötti automatikus Bluetooth csatlakozást törölni kívánja, tartsa lenyomva 5 másodpercig a  (Lejátszás/Szünet) gombot a távirányítón „BT READY” állapotban. (Váltás Be → Ki)

# 05 CSATLAKOZTATÁS KÜLSŐ ESZKÖZHÖZ

Csatlakoztasson külső eszközt vezetékes vagy vezeték nélküli hálózaton keresztül, hogy a külső eszköz hangját lejátszhassa a Soundbaron.

## Csatlakoztatás Optikai vagy Analóg Audio (AUX) Kábellel

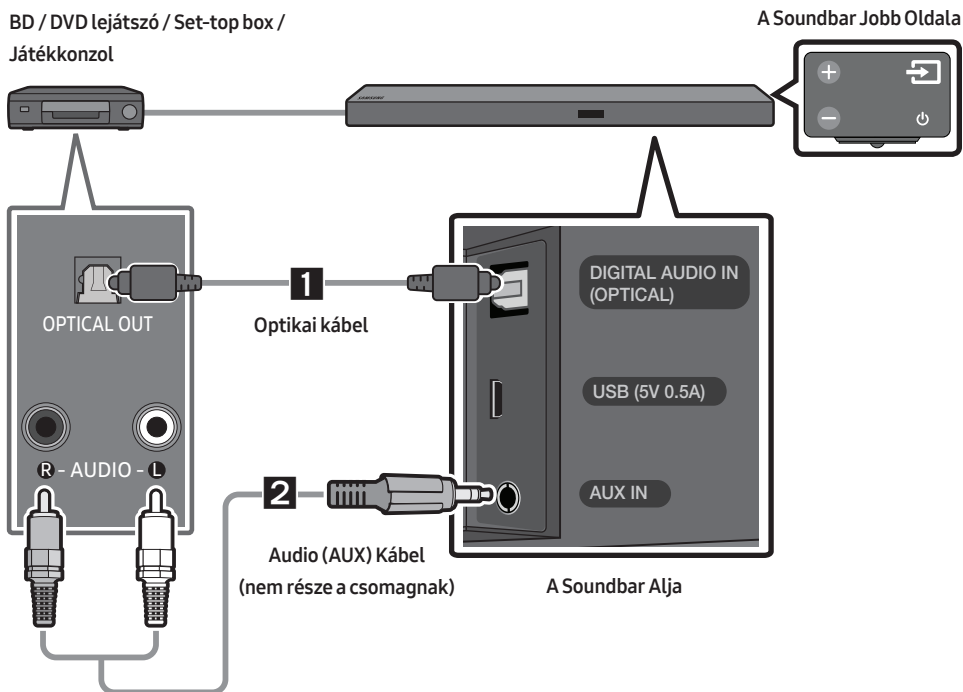

### 1 Optikai kábel

- 1 Csatlakoztassa a központi egységen levő **DIGITAL AUDIO IN (OPTICAL)** csatlakozót a Forráseszköz OPTICAL OUT csatlakozójához egy digitális optikai kábellel.
- 2 Válassza a „D.IN” módot a  (Forrás) gomb megnyomásával a jobb oldali panelen, vagy a távirányítón.

### 2 Audio (AUX) Kábel

- 1 Csatlakoztassa a központi egységen levő **AUX IN** (Audio) csatlakozót a Forráseszköz AUDIO OUT csatlakozójához egy audio kábellel.
- 2 Válassza az „AUX” módot, a  (Forrás) gomb megnyomásával a jobb oldali panelen, vagy a távirányítón.

## Csatlakoztatás HDMI-kábellel

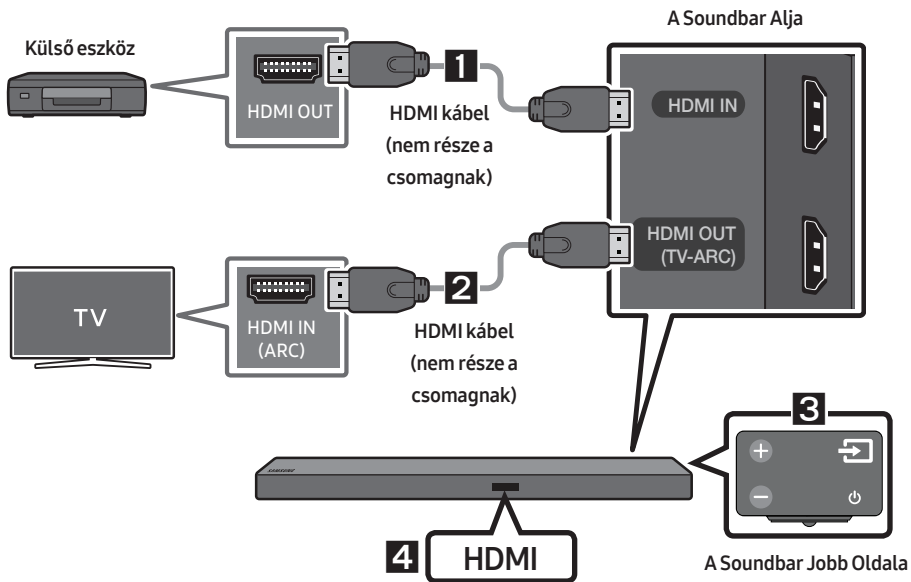

1. Csatlakoztasson egy HDMI kábelt (nem része a csomagnak) a készülék hátoldalán levő **HDMI IN** csatlakozóból a digitális eszközén levő HDMI OUT csatlakozóhoz.
2. Csatlakoztasson egy HDMI kábelt (nem része a csomagnak) a készülék alján levő **HDMI OUT (TV-ARC)** csatlakozóból a televízió levő HDMI IN csatlakozóhoz.
3. Nyomja meg a  (**Forrás**) gombot a jobb oldali panelen, vagy a távirányítón, és válassza a „HDMI” módot.
4. A „HDMI” mód megjelenik a Soundbar kijelzőjén és hang hallható.

# 06 USB CSATLAKOZTATÁSA

Lejátszhatók USB adathordozón található zenefájlok a Soundbaron keresztül.

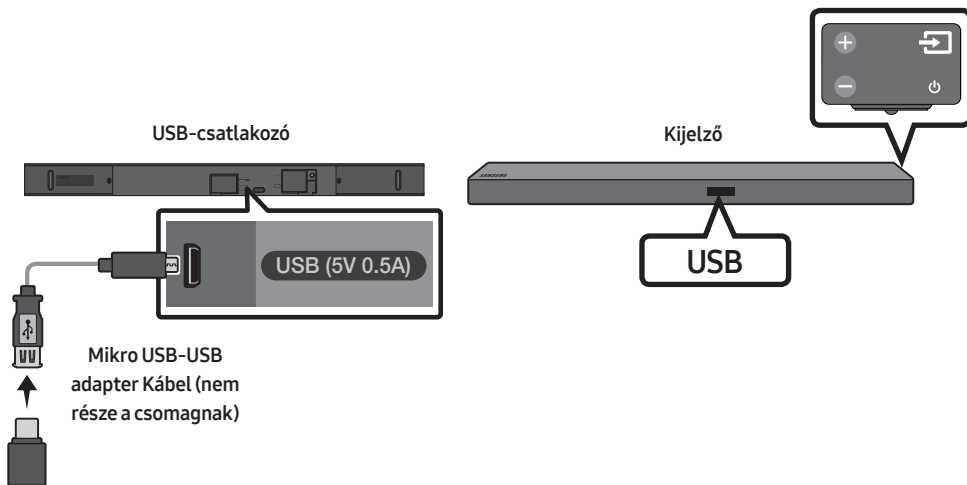

1. Csatlakoztasson egy Mikro USB-USB adapter kábelt egy dugós USB 2.0 Mikro USB csatlakozóval (B típus) a Soundbaron levő Mikro USB csatlakozó egyik végéhez, és egy szabványos hüvelyes 2.0 USB csatlakozót (A típus) a másik végéhez.
  - A Mikro USB-USB adapter Kábel külön kapható. A vásárláshoz vegye fel a kapcsolatot a Samsung Szervizközponttal vagy a Samsung Vevőszolgálattal.
2. Csatlakoztassa az USB eszközt az adapter kábel hüvelyes végéhez.
3. Nyomja meg a  (**Forrás**) gombot a jobb oldali panelen, vagy a távirányítón, és válassza az „USB” módot.
4. Az „USB” felirat jelenik meg a kijelzőn.
5. Lejátszhat USB adathordozón levő zenefájlokat a Soundbaron keresztül.
  - A Soundbar automatikusan kikapcsol (Automatikus Kikapcsolás), ha nincs USB eszköz csatlakoztatva több, mint 5 percig.

## Szoftverfrissítés

**Előfordulhat, hogy a Samsung a jövőben szoftverfrissítéseket biztosít a Soundbar rendszer eszközszoftveréhez.**

Ha rendelkezésre áll frissítés, frissítheti az eszközszoftvert, ha a frissítést tartalmazó USB eszközt csatlakoztatja a Soundbar USB portjához.

A frissítés fájl letöltésével kapcsolatos további információkért látogasson el a Samsung Electronics honlapjára a ([www.samsung.com](http://www.samsung.com) → Support) címen.

Majd adja meg vagy válassza ki a Soundbar modelljét válassza a Szoftver és Alkalmazások pontot, majd a Letöltések pontot.

# 07 MOBILESZKÖZ CSATLAKOZTATÁSA



## Csatlakozás Bluetooth-on Keresztül

Ha mobileszközt csatlakoztat Bluetooth-on keresztül, akkor a kábelezés nehézségei nélkül hallgathatja a sztereó hangot.

- Egyszerre csak egy Bluetooth eszköz csatlakoztatható.



### Az első csatlakoztatás

1. Nyomja meg a  (Forrás) gombot a jobb oldali panelen, vagy a távirányítón, és válassza a „BT” módot.
2. Váltson „BT” módról „BT PAIRING” módra.
  - Ha a „BT READY” megjelenik, tartsa lenyomva legalább 5 másodpercig a  (Forrás) gombot a távvezérlőn, vagy a Soundbar jobb oldalán, a „BT PAIRING” megjelenítéséhez.
3. Válassza az „[AV] Samsung Soundbar Mxxx M-Series” opciót a listán.
  - Ha egy Soundbar csatlakoztatva van a Bluetooth eszközhöz, a [Bluetooth Eszköz Név] → „BT” jelenik meg az elülső kijelzőn.
4. Lejátszhatja a Bluetooth-on keresztül csatlakoztatott eszközön levő zenefájlokat a Soundbaron keresztül.

### Ha az eszköz csatlakozása nem sikerült

- Ha a korábban csatlakoztatott Soundbar tétel (pl. „[AV] Samsung Soundbar Mxxx M-Series” jelenik meg a listán, törölje azt.
- „BT” módban tartsa lenyomva legalább 5 másodpercig a  (Forrás) gombot a távvezérlőn, vagy a Soundbar jobb oldalán, a „BT PAIRING” módba történő lépéshez. Majd válassza az „[AV] Samsung Soundbar Mxxx M-Series” opciót a Bluetooth eszköz keresési listáján.





**A Bluetooth-csatlakozásokkal kapcsolatos további információkért tekintse meg a „Televízió csatlakoztatása Bluetooth-on keresztül” című részt a 9 ~ 10. oldalon.**

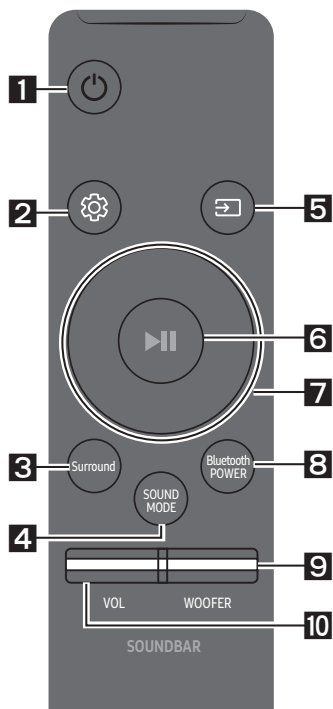

# 08 A TÁVVEZÉRLŐ HASZNÁLATA

## A Távvezérlő Használatának Módja

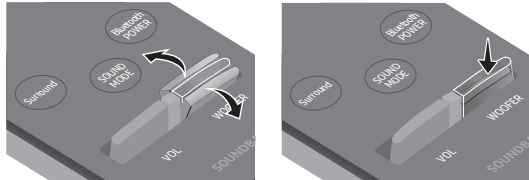

<p><b>1</b></p>	 <p>Bekapcsoló</p>	<p>A Soundbar be- és kikapcsolása.</p>
<p><b>2</b></p>	 <p>Hangvezérlés</p>	<p>A <b>TREBLE</b>, <b>BASS</b>, vagy <b>AUDIO SYNC</b> lehetőségeket választhatja ki.</p> <ul style="list-style-type: none"> <li>A magas vagy mély hangok hangerejének vezérléséhez a Hangbeállítások menüpontból válassza ki a <b>TREBLE</b> vagy a <b>BASS</b> opciót, és állítsa be a hangerőt -6- és +6 értékek között az <b>Fel/Le</b> gombok segítségével.</li> <li>Ha a televízió és a Soundbar videó és audio jele nincs szinkronban, válassza ki az <b>AUDIO SYNC</b> funkciót a Hangbeállítások menüből, és állítsa az audio késleltetést 0~300 milliszekundum közé az <b>Fel/Le</b> gombok segítségével. (Kivéve „<b>USB</b>” mód)</li> <li>Az Audio Szinkron csak bizonyos funkciók esetén van támogatva.</li> </ul>
<p><b>3</b></p>	 <p>Surround</p>	<p>A Térhatású Hang mélységet és térérzetet ad a hangnak.</p> <p>A gomb minden megnyomásával válthat a ON és OFF opció között.</p> <ul style="list-style-type: none"> <li>ON : Hang lejátszása az összes hangszórón keresztül.</li> <li>OFF : Az eredeti forrás csatorna hangját számos hangszóróból hallhatja.</li> </ul>
<p><b>4</b></p>	 <p>SOUND MODE</p>	<p>A kívánt hangeffektust kiválaszthatja a <b>STANDARD</b>, <b>MUSIC</b>, <b>CLEAR VOICE</b>, <b>SPORTS</b>, vagy <b>MOVIE</b> választásával.</p> <ul style="list-style-type: none"> <li><b>DRC (Dynamic Range Control)</b> A Dolby Digital sávok dinamikus tartományvezérlésének alkalmazását teszi lehetővé. Ha lenyomva tartja a <b>SOUND MODE</b> gombot kb. 5 másodpercig készenlét módban, a DRC (Dynamic Range Control) funkció be- vagy kikapcsol. A DRC bekapcsolt állapotában a hangosra állított hang halkabbá válik. (A hang torzulhat.)</li> </ul>
<p><b>5</b></p>	 <p>Forrás</p>	<p>Nyomja meg a Soundbarhoz csatlakoztatott jelforrás kiválasztásához.</p> <ul style="list-style-type: none"> <li><b>BT PAIRING</b> mód A „<b>BT PAIRING</b>” mód bekapcsolásához „<b>BT</b> módban, tartsa lenyomva legalább 5 másodpercig a  (<b>Forrás</b>) gombot. A részleteket lásd a 14. oldalon.</li> </ul>

<p><b>6</b></p>  <p>Lejátszás / Szünet</p>	<p>A zenei fájl ideiglenes leállításához nyomja meg a <b>▶  </b> gombot. Ha újra megnyomja a gombot, a zenei fájl lejátszásra kerül.</p>
<p><b>7</b></p>  <p>Fel/Le/Balra/ Jobbra</p>	 <p><b>Nyomja meg a jelzett területeket a Fel/Le/Balra/Jobbra kiválasztásához.</b></p> <p>Nyomja meg a Fel/Le/Balra/Jobbra opciót a gombon, a funkciók kiválasztásához vagy beállításához.</p> <ul style="list-style-type: none"> <li>• <b>Ismétlés</b> Az Ismétlés funkció használatához „USB” módban, nyomja meg az <b>Fel</b> gombot.</li> <li>• <b>Zene Átugrása</b> Nyomja meg a <b>Jobbra</b> gombot a következő zenei fájl kiválasztásához. Nyomja meg a <b>Balra</b> gombot az előző zenei fájl kiválasztásához.</li> <li>• <b>Anynet+ / Auto Power Link</b> Az Anynet+ és az Auto Power Link funkciót be- vagy kikapcsolhatja. Az Anynet+ és az Auto Power Link vezérlése a <b>Jobbra</b> illetve <b>Balra</b> gombokkal történik. <ul style="list-style-type: none"> <li>– Anynet+ : Ha HDMI kábelen keresztül csatlakoztatta a Samsung Tv-t a Soundbarhoz, akkor a Soundbart a Samsung TV távvezérlővel irányíthatja. Tartsa lenyomva legalább 5 másodpercig a <b>Jobbra</b> gombot az Anynet+ ON- és OFF.</li> <li>– Auto Power Link : Ha a Soundbar digitális optikai kábellel van csatlakoztatva a televízióhoz, akkor automatikusan be tud kapcsolni, ha a televíziót bekapcsolja. Tartsa lenyomva legalább 5 másodpercig a <b>Balra</b> gombot az Auto Power Link ON- és OFF.</li> <li>– Az Anynet+ / Auto Power Link funkció alapértelmezésként ON állásban van.</li> </ul> </li> </ul>
<p><b>8</b></p>  <p>Bluetooth POWER</p>	<p>Nyomja meg a Bluetooth POWER funkció be- és kikapcsolásához. Ha a Bluetooth POWER funkció be van kapcsolva, a Soundbar kijelzőjén az „ON-BLUETOOTH POWER” jelenik meg.</p> <ul style="list-style-type: none"> <li>• <b>Bluetooth POWER funkció</b> : Ha a Soundbar készenléti módban van, és a Bluetooth POWER funkció be van kapcsolva, akkor ha egy korábban párosított Bluetooth eszközt bekapcsol, akkor a Soundbar automatikusan bekapcsol és Bluetooth-on keresztül az eszközhöz csatlakozik.</li> <li>• Ha ismét megnyomja a <b>Bluetooth POWER</b> gombot a BT funkció kikapcsolásához, a Soundbar kijelzőjén az „OFF-BLUETOOTH POWER” jelenik meg.</li> <li>• Ha a „D.IN” mód be van kapcsolva, és a Soundbar egy 2017-ben vagy később megjelent Samsung okostelevízióhoz van csatlakoztatva, a Soundbar a televízió távirányítójával vezérelhető. Ebben a módban nem kapcsolhatja ki a Bluetooth POWER funkciót.</li> </ul>

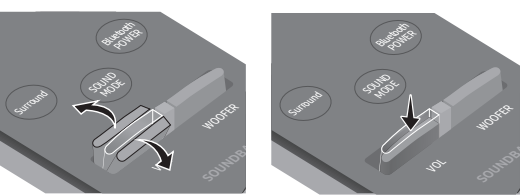
<p><b>9</b></p>	 <p><b>WOOFER</b></p>	 <p>Nyomja meg a gombot felfelé vagy lefelé, hogy beállítsa a mélysugárzó hangerejét -12 vagy -6 - +6 értékre. Ha megnyomja a gombot, akkor ezzel visszaállítja a mélysugárzó hangerejét a 0 szintre.</p>
<p><b>10</b></p>	 <p><b>VOL</b></p>	 <p>Nyomja meg a gombot felfelé vagy lefelé, hogy beállítsa a hangerőt.</p> <ul style="list-style-type: none"> <li>• <b>Némítás</b> Nyomja meg a <b>VOL</b> gombot a hang némításához. Nyomja meg újra a hang némításának megszüntetéséhez.</li> </ul>

## A Soundbar hangerejének szabályozása a televízió távvezérlőjével

A televízió menüjében Samsung TV esetén állítsa a televízió hangszóróját külső hangszóróra. (Bővebb információkat a televízió felhasználói kézikönyvében talál.)

- A Soundbar telepítését követően a Soundbar hangerejét a Samsung TV-hez tartozó IR távirányítóval állíthatja be. (Ha nem kívánja ezt a funkciót használni, amikor a Soundbar be van kapcsolva, akkor tartsa lenyomva 5 másodpercig a **Surround** gombot. A Soundbar kijelzőjén az „**OFF-TV REMOTE**” jelenik meg, és a funkció kikapcsol.) Ha csak a Samsung TV távirányítójával kívánja a hangerőt szabályozni, akkor tartsa lenyomva legalább 5 másodpercig a **Surround** gombot, amíg a „**SAMSUNG-TV REMOTE**” meg nem jelenik a Soundbar kijelzőjén.
  - A **Surround** gomb minden egyes 5 másodpercig történő megnyomásával az alábbi sorrendben változik az üzemmód: „**SAMSUNG-TV REMOTE**” (Alapértelmezett mód) → „**OFF-TV REMOTE**” → „**ALL-TV REMOTE**”.
- A Soundbar hangerejének szabályozásához egy harmadik fél által gyártott TV távirányítójával, kapcsolja be a Soundbart, tartsa lenyomva 5 másodpercig a **Surround** gombot (az „**OFF-TV REMOTE**” jelenik meg a Soundbar kijelzőjén.), engedje el a **Surround** gombot, majd újra lenyomva legalább 5 másodpercig a **Surround** gombot. (A Soundbar kijelzőjén megjelenik az „**ALL-TV REMOTE**” felirat.)
  - Előfordulhat, hogy ez a funkció nem érhető el, a távirányítótól függően.
  - funkciót támogató gyártók listáját a TELJES KÉZIKÖNYV tartalmazza ([www.samsung.com/support](http://www.samsung.com/support)).
  - Ez a hangerővezérlési funkció csak IR TV távirányítókkal működik. Nem működik Bluetooth TV távirányítókkal (párosítást igénylő távirányítók).

# 09 A FALI KONZOL FELSZERELÉSE

## Óvintézkedések a felszerelés során

- Csak függőleges falra szerelje.
- Ne telepítse a terméket magas hőmérsékletű vagy magas páratartalmú helyre.
- Ellenőrizze, hogy elég erős-e a fal a készülék súlyának megtartására.
- Ellenkező esetben a telepítés előtt erősítse meg a falat, vagy válasszon másik telepítési helyet.
- Vásároljon és használjon a falnak megfelelő rögzítőcsavarokat és horgonyokat (gipszkarton, vaslemez, fa, stb.). Ha lehetséges, a rögzítőcsavarokat tiplikbe csavarja.
- Vásároljon rögzítőcsavarokat azon fal vastagságának és típusának megfelelően, amelyekre a Soundbart felszerelni tervezi.
  - Átmérő: M5
  - Hossz: 35 mm vagy hosszabb javasolt.
- A Soundbar falra történő felszerelése előtt csatlakoztassa kábeleket az egységtől a külső készülékekhez.
- A telepítés előtt kapcsolja ki és húzza ki a hálózathoz a készüléket. Ellenkező esetben áramütést okozhat.

## Fali konzol komponensek

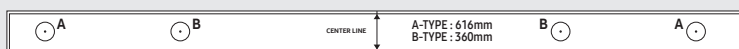

Falikonzol sín



Tartócsavar (2 db)



Csavar (2 db)

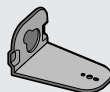

Fali Konzol B

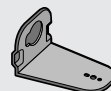

Fali konzol J

- Helyezze a **Falikonzol sánt** a fal felszínére.
  - A **Falikonzol sánt** szintbe hozva kell elhelyezni.
  - Amennyiben a TV a falra van felszerelve, a készüléket legalább 5 cm-el a TV alá helyezze el.

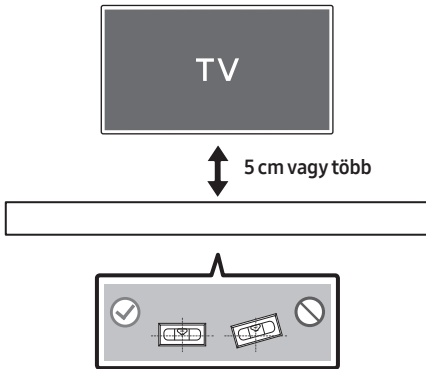

- Igazítsa a papírsablon **Középső vonalát** a televízió közepéhez (ha a Soundbart a televízió alá szereli fel), majd rögzítse a **Falikonzol sánt** a falra ragasztószalaggal.
  - Ha a felszerelés nem televízió alá történik, akkor igazítsa a **Középső vonalát** a felszerelési terület közepéhez.

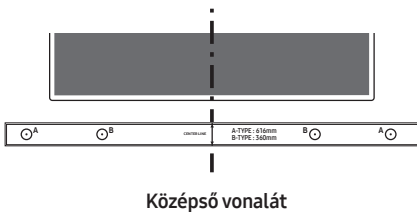

- Nyomjon egy tollhegyet vagy hegyes ceruzát az **A-TYPE** képek közepén keresztül, a sánt mindkét végén, hogy megjelölhesse a lyukakat a tartócsavarok számára, majd távolítsa el a **Falikonzol sánt**.

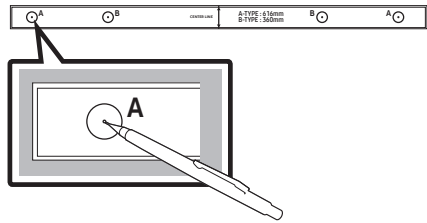

- Egy megfelelő méretű fúrószárral fúrjon lyukat a falba minden jelölésnél.
  - Ha a jelölések nem egyeznek meg a csomkok pozíciójával, akkor mindenképpen illesszen be megfelelő horgonyokat vagy tipliket a lyukakba, mielőtt behelyezné a tartócsavarokat. Ha horgonyokat vagy tipliket használ, akkor győződjön meg arról, hogy a kifúrt lyukak elég nagyok-e a használni kívánt horgonyokhoz vagy tiplikhez.
- Nyomjon egy csavart (nem része a csomagnak) valamennyi **Tartócsavar** keresztül, majd csavarozza mindegyik csavart szorosan a tartócsavar lyukakba.

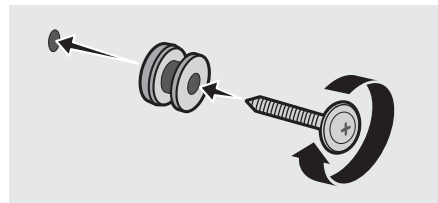

6. Használjon két **Csavar** (M4 x L12) a **Fali Konzol J** és **B** felerősítéséhez a Soundbar aljára. A megfelelő illeszkedés érdekében győződjön meg arról, hogy a Soundbar kidudorodásait a konzolok lyukaihoz igazítja-e.

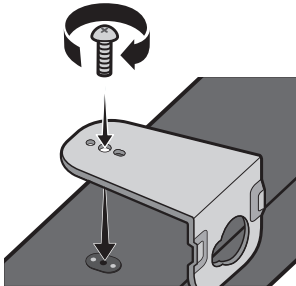

- Az összeszerelés során győződjön meg arról, hogy a **Fali Konzol** felfüggesztő része a Soundbar hátoldala mögött legyen.

A Soundbar hátoldala

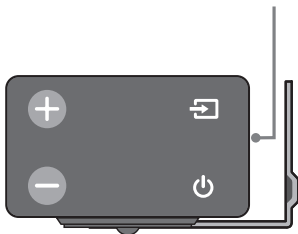

A Soundbar jobb széle

- A bal és jobb konzolok eltérő alakúak. Győződjön meg arról, hogy megfelelően helyezte-e el ezeket.



Fali Konzol J

Fali Konzol B

7. Szerelje fel a Soundbart a mellékelt **Fali Konzol**, a **Fali Konzol** felfüggesztésével a falon levő **Tartócsavar**.

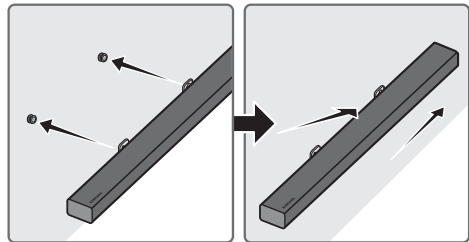

- Enyhén döntse meg a Soundbart, hogy mindkét **Tartócsavar** fejet beilleszthesse a **Fali Konzol** lyukaiba. Nyomja a Soundbart a nyíl irányában, és győződjön meg arról, hogy mindkét oldal szorosan rögzítve lett-e.

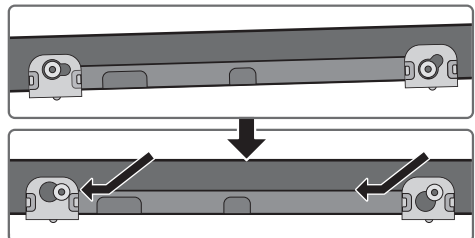

## A Soundbar leszerelése a falról

1. A Soundbar falikonzolról történő leszereléséhez nyomja a nyíl irányában, döntse enyhén felfelé, majd az ábrán látható módon húzza el a faltól.

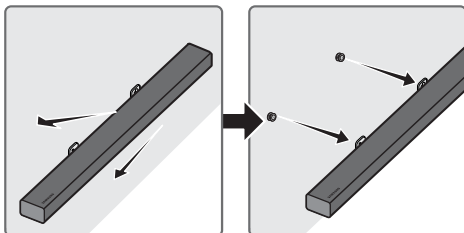

- Ne akasszon semmit a felszerelt készülékre, és ne tegye ki ütések hatásának, és ne ejtse le.
- Rögzítse a készüléket biztonságosan a falra, hogy nehogy lezuhanhasson. Ha a készülék lezuhan, személyi sérülést okozhat, vagy a készülék károsodhat.
- Ha a készüléket falra szereli, figyeljen arra, hogy gyermekek ne húzhassák a kábeleket, mert a készülék lezuhanhat.
- Az optimális teljesítmény érdekében falra szerelésnél szerelje a hangszórórendszert legalább 5 cm-el a TV alá, ha a TV a falra van szerelve.
- Az Ön biztonsága érdekében, ha a készüléket nem a falra rögzíti, akkor helyezze biztonságos, sík felületre, ahol nem tud leesni.

# 10 HIBAELHÁRÍTÁS

Mielőtt segítséget kérne, ellenőrizze a következőket:

## A készülék nem kapcsol be.

### A hálózati kábel be van dugva a konnektorba?

→ A hálózati kábelt csatlakoztassa a konnektorba.

## Egy funkció nem működik a gomb megnyomásakor.

### Van statikus elektromosság a levegőben?

→ Húzza ki a dugót, majd csatlakoztassa újra.

## A hang időnként kihagy BT módban.

→ Lásd a Bluetooth csatlakozás szakaszokat a 9 és 14. laldon

## Nincs hang.

### Be van kapcsolva a némítás?

→ A VOL gombbal kapcsolja ki a funkciót.

### A hangerő minimumon van?

→ Állítsa be a hangerőt.

## Nem működik a távvezérlő.

### Lemerültek az elemek?

→ Helyezzen be új elemeket.

### Túl nagy a távolság a távirányító és a Soundbar központi egység között?

→ Vigye a távirányítót közelebb a Soundbar központi egységhez.

## A piros LED a mélysugárzón villog és a mélysugárzó nem ad ki hangot.

Ez a probléma akkor merülhet fel, ha a mélysugárzó nincsen csatlakoztatva a Soundbar központi egységhez.

→ Próbálja meg újra csatlakoztatni a mélysugárzót. (Lásd a 5. oldalt.)

## A mélysugárzó észrevehetően mozog és rezeg.

### Próbálja meg beállítani a mélysugárzó rezgését.

→ A mélysugárzó hangerejének beállításához nyomja fel vagy le a **WOOFER** gombot a távirányítón. (-12, -6 ~ +6 között)

## 11 SZABADALMAK

---



Manufactured under license from Dolby Laboratories. Dolby, Dolby Audio, Pro Logic, and the double-D symbol are trademarks of Dolby Laboratories.

---



For DTS patents, see <http://patents.dts.com>. Manufactured under license from DTS Licensing Limited. DTS, the Symbol, DTS in combination with the Symbol, and DTS Digital Surround are registered trademarks or trademarks of DTS, Inc. in the United States and/or other countries. © DTS, Inc. All Rights Reserved.

---



The terms HDMI and HDMI High-Definition Multimedia Interface, and the HDMI Logo are trademarks or registered trademarks of HDMI Licensing LLC in the United States and other countries.

---

## 12 NYÍLT FORRÁSKÓDÚ LICENC MEGJEGYZÉS

A nyílt forráskódú projektekkel kapcsolatos kérdésekkel és kérésekkel érdeklődjön a Samsung e-mail címén ([oss.request@samsung.com](mailto:oss.request@samsung.com)).

## 13 FONTOS MEGJEGYZÉS A SZERVIZZEL KAPCSOLATBAN

- Az útmutatóban látható ábrák és illusztrációk csak referenciaként szolgálnak, és eltérhetnek a termék tényleges megjelenésétől.
- Adminisztrációs költséget számíthatunk fel, ha
  - (a) mérnöknek kell ellátogatnia otthonába és a termék nem hibásodott meg (a felhasználói kézikönyv elolvasásának elmulasztása esetén).
  - (b) a készüléket javítóműhelybe hozza, de nem hibásodott meg (a felhasználói kézikönyv elolvasásának elmulasztása esetén).
- A látogatás vagy a javítási munka megkezdése előtt tájékoztatjuk az adminisztrációs díj mértékéről.

# 14 MŰSZAKI ADATOK ÉS ÚTMUTATÓ

## Műszaki adatok

A 2/1984. (III. 10.) BkM-lpM sz. együttes rendelet alapján, mint forgalmazó tanúsítjuk, hogy a HW-M550 típusú készülék megfelel az alábbi műszaki jellemzőknek

ÁLTALÁNOS	USB		5 V/0,5 A
	Tömeg	Soundbar Központi Egység	2,6 kg
		Mélyszugárzó (PS-WM30)	7,2 kg
	Méretek (Szé x Ma x Mé)	Soundbar Központi Egység	1010,5 x 54,0 x 87,5 mm
		Mélyszugárzó (PS-WM30)	200,0 x 392,0 x 378,0 mm
	Működési hőmérséklet	+5 °C - +35 °C	
Páratartalom	10 % - 75 %		
ERŐSÍTŐ	Névleges teljesítmény	Soundbar Központi Egység	30 W x 6, 6 ohm
		Mélyszugárzó (PS-WM30)	160 W, 3 ohm
Támogatott lejátszási formátumok			LPCM 2ch, Dolby Audio™ (Dolby® Digital -t támogatja), DTS
Vezeték nélküli eszköz kimeneti teljesítmény	BT max jeladó teljesítmény		100 mW 2,4 GHz – 2,4835 GHz mellett
	SRD max jeladó teljesítmény		25 mW 5,725 GHz – 5,825 GHz mellett

## MEGJEGYZÉSEK

- A Samsung Electronics Co., Ltd fenntartja a jogot a műszaki adatok külön figyelmeztetés nélküli megváltoztatására.
- A súly- és méretadatok körülbelüli értékek.
- Az áramellátással és enegriafelhasználással kapcsolatos további információért olvassa el a terméken található címkét. (Címke : Soundbar Központi Egység alja)

Teljes Energiafogyasztás Kikapcsolt Állapotban (W)		2,7 W
Bluetooth	Port deaktiválási mód	Nyomja meg a „Bluetooth POWER” gombot a távirányítón, ha a készülék „BT” módban van.

- A Samsung Electronics ezennel kijelenti, hogy ez a berendezés megfelel a 2014/53/EK irányelv előírásainak.

Az EU megfelelőségi nyilatkozat az alábbi weboldalon olvasható:

<http://www.samsung.com>, lépjen be a Támogatás > Terméktámogatás keresése menübe, és írja be a modell nevét.

Ez a berendezés az EU összes országában működtethető.





### [A termékhez tartozó akkumulátorok megfelelő ártalmatlanítása]

#### **(A szelektív gyűjtő rendszerekkel rendelkező országokban használható)**

Az akkumulátoron, a kézikönyvön vagy a csomagoláson szereplő jelzés arra utal, hogy hasznos élettartama végén a terméket nem szabad egyéb háztartási hulladékkal együtt kidobni. Ahol szerepel a jelzés, a Hg, Cd vagy Pb kémiai elemjelölések arra utalnak, hogy az akkumulátor az EK 2006/66. Számú irányelvben rögzített referenciaszintet meghaladó mennyiségű higanyt, kadmiumot vagy ólmot tartalmaz.

Az akkumulátorok nem megfelelő kezelése esetén ezek az anyagok veszélyt jelenthetnek az egészségre vagy a környezetre.

A természeti erőforrások megóvása és az anyagok újrafelhasználásának ösztönzése érdekében kérjük, különítse el az akkumulátorokat a többi hulladéktól és vigye vissza a helyi, ingyenes akkumulátorleadó helyre.



#### **A termék hulladékba helyezésének módszere**

#### **(WEEE – Elektromos & elektronikus berendezések hulladékai)**

#### **(A szelektív gyűjtő rendszerekkel rendelkező országokban használható)**

Ez a jelzés a terméken, tartozékain vagy dokumentációján arra utal, hogy hasznos élettartama végén a terméket és elektronikus tartozékait (pl. töltőegység, fejhallgató, USB kábel) nem szabad háztartási hulladékkal együtt kidobni. A szabálytalan hulladékba helyezés által okozott környezet- és egészségkárosodás megelőzése érdekében ezeket a tárgyakat különítse el a többi hulladéktól, és felelősségteljesen gondoskodjon az újrahasonosításukról az anyagi erőforrások fenntartható újrafelhasználásának elősegítése érdekében.

A háztartási felhasználók a termék forgalmazójától vagy a helyi önkormányzati szervektől kérjenek tanácsot arra vonatkozóan, hová és hogyan vihetik el az elhasznált termékeket a környezetvédelmi szempontból biztonságos újrahasonosítás céljából.









Az üzleti felhasználók lépjenek kapcsolatba szállítójukkal, és vizsgálják meg az adásvételi szerződés feltételeit. Ezt a terméket és tartozékait nem szabad az egyéb közületi hulladékkal együtt kezelni.

A Samsung környezetvédelem iránti elkötelezettségével és termékspecifikus jogszabályi kötelezettségeivel kapcsolatban, pl. REACH, WEEE, Akkumulátorok, látogasson el az alábbi weboldalra: [http://www.samsung.com/uk/aboutsamsung/samsungelectronics/corporatecitizenship/data\\_corner.html](http://www.samsung.com/uk/aboutsamsung/samsungelectronics/corporatecitizenship/data_corner.html) weboldalra

# INFORMAZIONI SULLA SICUREZZA

## NORME PER LA SICUREZZA

PER RIDURRE I RISCHI DI FOLGORAZIONE, NON RIMUOVERE IL COPERCHIO (O IL RETRO), ALL'INTERNO NON VI SONO PARTI RIPARABILI DALL'UTENTE. PER L'ASSISTENZA TECNICA FARE RIFERIMENTO A PERSONALE QUALIFICATO.

 <b>ATTENZIONE</b>  <b>RISCHIO DI FOLGORAZIONE. NON APRIRE.</b>	
	Questo simbolo indica che all'interno sono presenti tensioni pericolose. E' pericoloso toccare in qualsiasi modo le parti interne di questo prodotto.
	Questo simbolo indica la disponibilità di informazioni importanti nella letteratura del prodotto relative al funzionamento e alla manutenzione del dispositivo.
	Prodotto di Classe II: Questo simbolo indica che il prodotto non necessita di una connessione di sicurezza alla terra.
	Tensione CA: Questo simbolo indica che la tensione contrassegnata con questo simbolo è di tipo CA.
	Tensione CC : Questo simbolo indica che la tensione contrassegnata con questo simbolo è di tipo CC.
	Attenzione, consultare le Istruzioni per l'uso: Questo simbolo indica all'utente la necessità di consultare il manuale dell'utente per ottenere ulteriori informazioni sulla sicurezza.

## AVVERTENZA

- Per ridurre i rischi d'incendio e di scosse elettriche non esporre l'apparecchio a pioggia o umidità.

## ATTENZIONE

- PER EVITARE SCOSSE ELETTRICHE, INSERIRE CORRETTAMENTE E COMPLETAMENTE LA SPINA.
  - Questo dispositivo deve essere sempre collegato ad una presa elettrica dotata di messa a terra di protezione.
  - Per scollegare il dispositivo dalla rete elettrica, lo spinotto deve essere estratto dalla presa, pertanto esso deve essere facilmente raggiungibile.
  - Non schizzare o gocciolare liquidi sull'apparecchio. Non sistemare oggetti pieni di liquidi, come dei vasi, sull'apparecchio.
  - Per spegnere completamente l'apparecchio, estrarre la spina di alimentazione dalla presa di rete.
- Di conseguenza, la spina di alimentazione deve essere facilmente e prontamente accessibile in qualsiasi momento.

# PRECAUZIONI

1. Verificare che le caratteristiche degli alimentatori CA presenti in casa corrispondano all'etichetta di identificazione posta sul retro del prodotto. Installare il prodotto orizzontalmente, su un supporto adeguato (mobile), verificando che vi sia spazio sufficiente per una corretta ventilazione 7 - 10 cm. Assicurarsi che le aperture di ventilazione non siano coperte. Non sistemare l'unità su amplificatori o altri dispositivi che possono diventare caldi. Questa unità è progettata per un uso continuo. Per spegnere completamente l'unità, scollegare il connettore CA dalla presa di rete. Scollegare l'unità dalla presa se si prevede di non utilizzarla per un periodo prolungato.
2. Durante i temporali, scollegare la spina di alimentazione dalla presa. I picchi di alta tensione provocati dai fulmini potrebbero danneggiare l'unità.
3. Non esporre l'unità alla luce diretta del sole o ad altre fonti di calore. Questo potrebbe causare il surriscaldamento e il malfunzionamento dell'unità.
4. Tenere il prodotto lontano da fonti di umidità (ad es. vasi) e calore eccessivo (ad es. fuoco) o da apparecchi che generano un forte campo magnetico o elettrico. In caso di malfunzionamento dell'unità, scollegare il cavo di alimentazione dalla presa di corrente. Il prodotto non è destinato all'uso industriale. Questo prodotto è destinato esclusivamente all'uso personale. Se il prodotto o il disco vengono conservati a basse temperature, potrebbe formarsi della condensa. Trasportando l'unità in inverno, attendere circa 2 ore prima di utilizzarla, in modo che ritorni a temperatura ambiente.

5. Le batterie utilizzate con questo prodotto contengono sostanze chimiche dannose per l'ambiente. Non smaltirle con i comuni rifiuti domestici. Non gettare le batterie nel fuoco. Non cortocircuitare, smontare o surriscaldare le batterie. Una installazione scorretta delle batterie può causarne l'esplosione. Sostituire solo con batterie dello stesso tipo o equivalenti.

## INFORMAZIONI SUL MANUALE

Il manuale utente è composto da due parti: il presente MANUALE UTENTE semplificato in formato cartaceo e un MANUALE COMPLETO dettagliato che è possibile scaricare.



### MANUALE UTENTE

Consultare questo manuale per istruzioni di sicurezza, informazioni sull'installazione del prodotto, i componenti, i collegamenti e le specifiche del prodotto.



### MANUALE COMPLETO

È possibile accedere al centro assistenza clienti scansionando il codice QR. Per visualizzare il manuale sul proprio PC o dispositivo mobile, scaricarlo dal sito in formato documento. (<http://www.samsung.com/support>)

Le caratteristiche e le specifiche sono soggette a modifiche senza preavviso.

# SOMMARIO

<b>01</b>	<b>Verifica dei componenti</b>	<b>2</b>
	Inserimento delle batterie prima dell'utilizzo del telecomando (2 batterie AA)	2
<b>02</b>	<b>Panoramica del prodotto</b>	<b>3</b>
	Pannello frontale / Pannello laterale destro della Soundbar	3
	Pannello inferiore della Soundbar	3
<b>03</b>	<b>Collegamento della Soundbar</b>	<b>4</b>
	Collegamento alla rete elettrica	4
	Collegamento della Soundbar al subwoofer	5
	– Connessione automatica tra il subwoofer e la Soundbar	5
	– Connessione manuale del subwoofer in caso di connessione automatica non riuscita	6
<b>04</b>	<b>Collegamento alla TV</b>	<b>7</b>
	Metodo 1. Collegamento mediante un cavo	7
	– Collegamento tramite un cavo ottico	7
	– Collegamento di una TV tramite un cavo HDMI	8
	Metodo 2. Connessione wireless	9
	– Connessione di una TV mediante Bluetooth	9
<b>05</b>	<b>Collegamento di un dispositivo esterno</b>	<b>11</b>
	Collegamento tramite un cavo audio (AUX) ottico o analogico	11
	Collegamento tramite un cavo HDMI	12
<b>06</b>	<b>Collegamento di un dispositivo USB</b>	<b>13</b>
	Aggiornamento del software	13

<b>07</b>	<b>Connessione di un dispositivo mobile</b>	<b>14</b>
	Connessione tramite Bluetooth	14
<b>08</b>	<b>Utilizzo del telecomando</b>	<b>15</b>
	Come utilizzare il telecomando	15
	Regolazione del volume della Soundbar tramite il telecomando di una TV	17
<b>09</b>	<b>Installazione del supporto a parete</b>	<b>18</b>
	Precauzioni per l'installazione	18
	Componenti per il montaggio a parete	18
	Rimozione della Soundbar dalla parete	21
<b>10</b>	<b>Risoluzione dei problemi</b>	<b>22</b>
<b>11</b>	<b>Licenza</b>	<b>23</b>
<b>12</b>	<b>Avviso di licenza open source</b>	<b>23</b>
<b>13</b>	<b>Nota importante sul servizio</b>	<b>23</b>
<b>14</b>	<b>Specifiche e guida</b>	<b>24</b>
	Specifiche	24

# 01 VERIFICA DEI COMPONENTI

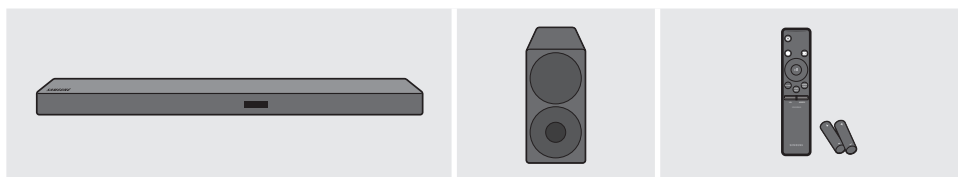

Unità principale della Soundbar

Subwoofer

Telecomando / Batterie

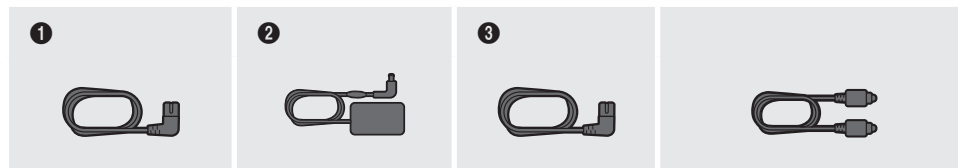

1

Cavo di alimentazione  
(Subwoofer)

2

Adattatore CA/CC  
(Unità principale)

3

Cavo di  
alimentazione  
(Adattatore CA/CC)

Cavo ottico

- I passaggi per il collegamento all'alimentazione sono contrassegnati (1, 2, 3). Per ulteriori informazioni sui collegamenti all'alimentazione, consultare la pagina 4.
- Per i componenti di montaggio a parete della Soundbar, consultare la pagina 18.
- I cavi adattatori da micro USB a USB e i cavi HDMI sono venduti separatamente. Per effettuarne l'acquisto, contattare un Centro servizi Samsung o l'Assistenza clienti Samsung.

## Inserimento delle batterie prima dell'utilizzo del telecomando (2 batterie AA)

Far scorrere il coperchio della batteria nella direzione della freccia fino alla completa rimozione. Inserire 2 batterie AA (1,5 V) orientate in maniera tale da rispettarne la polarità. Far scorrere il coperchio della batteria fino al raggiungimento della posizione iniziale.

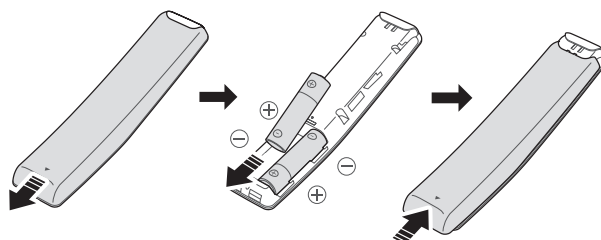

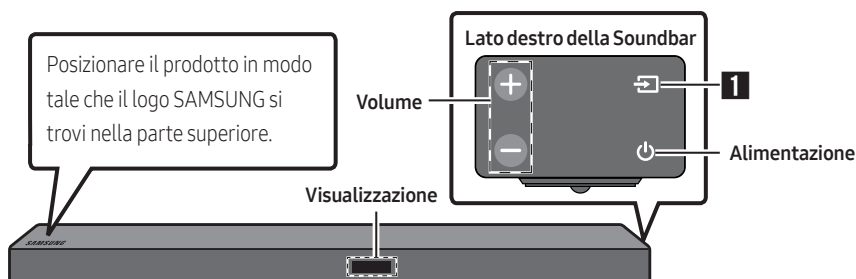

## 02 PANORAMICA DEL PRODOTTO

### Pannello frontale / Pannello laterale destro della Soundbar

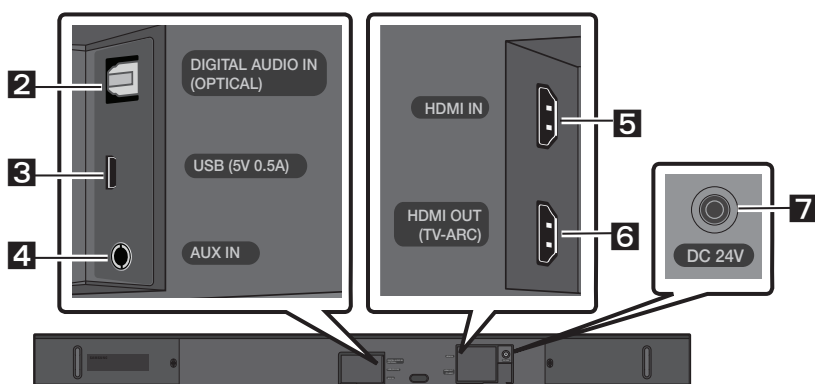

### Pannello inferiore della Soundbar



<b>1</b>	<b>Sorgente</b>	Consente di selezionare il modo di ingresso della sorgente. (D.IN / AUX / HDMI / BT / USB) <ul style="list-style-type: none"><li>Per attivare il modo "BT PAIRING", cambiare la sorgente passando al modo "BT", quindi tenere premuto il tasto  (Sorgente) per almeno 5 secondi.</li></ul>
<b>2</b>	<b>D.IN</b>	Collegare all'uscita digitale (ottica) di un dispositivo esterno.
<b>3</b>	<b>USB</b>	Collegare a un dispositivo USB per riprodurre file musicali sul dispositivo USB tramite la Soundbar.
<b>4</b>	<b>AUX</b>	Collegare all'uscita analogica di un dispositivo esterno.
<b>5</b>	<b>HDMI IN</b>	Consente l'ingresso di segnali audio e video contemporaneamente utilizzando un cavo HDMI. Collegare all'uscita HDMI di un dispositivo esterno.
<b>6</b>	<b>HDMI OUT</b>	Collegare alla presa jack HDMI (ARC) di una TV.
<b>7</b>	<b>DC 24V</b>	Collegare l'adattatore CA/CC. (Ingresso alimentazione)

# 03 COLLEGAMENTO DELLA SOUNDBAR

## Collegamento alla rete elettrica

Utilizzare nel seguente ordine i componenti di alimentazione (1, 2, 3) per collegare le unità alle prese elettriche: **1.) Subwoofer** → **2.) Unità principale della Soundbar**. Vedere le figure sottostanti.

- Per ulteriori informazioni sulla potenza elettrica assorbita e sul consumo di energia, vedere l'etichetta applicata al prodotto. (Etichetta: Fondo dell'unità principale della Soundbar)

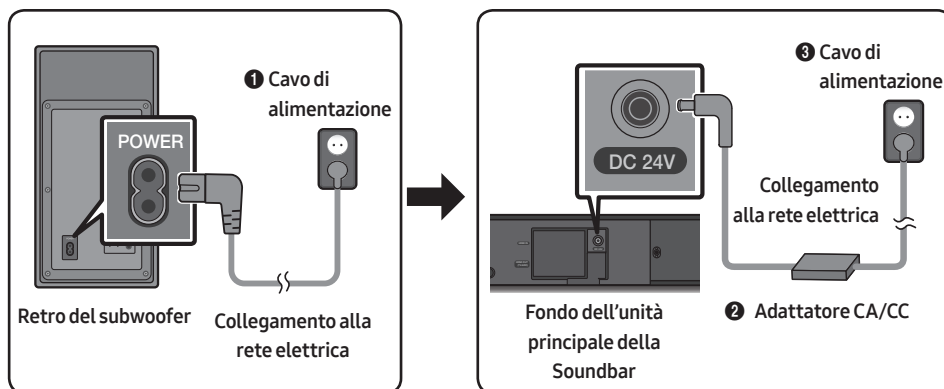

- Assicurarsi di poggiare l'adattatore CA/CC orizzontalmente su un tavolo o sul pavimento. Se si posiziona l'adattatore CA/CC in modo che penda con l'ingresso del cavo CA rivolto verso l'alto, acqua o altre sostanze estranee potrebbero penetrare nell'adattatore e causarne il malfunzionamento.

## Collegamento della Soundbar al subwoofer

Quando è collegato il subwoofer, vengono riprodotti potenti toni bassi.

### Connessione automatica tra il subwoofer e la Soundbar

Al momento dell'accensione dopo il collegamento dei cavi di alimentazione alla Soundbar e al subwoofer, il subwoofer si connette automaticamente alla Soundbar.

- Una volta completata l'associazione automatica, si accendono gli indicatori blu sul retro del subwoofer.

### Indicatori LED sul retro del subwoofer

LED	Stato	Descrizione	Soluzione
Blu	Acceso	Connessione riuscita (funzionamento normale)	-
	Lampeggiante	Ripristino della connessione	Verificare che il cavo di alimentazione sia collegato correttamente all'unità principale della Soundbar o attendere qualche istante. (Se continua a lampeggiare, provare a connettere manualmente il subwoofer. Consultare la pagina 6.)
Rosso	Acceso	Standby (con l'unità principale della Soundbar spenta)	Verificare che il cavo di alimentazione sia collegato correttamente all'unità principale della Soundbar.
		Connessione non riuscita	Procedere nuovamente alla connessione. Vedere le istruzioni relative alla connessione manuale a pagina 6.
Rosso e blu	Lampeggiante	Malfunzionamento	Consultare il manuale per i recapiti del Centro servizi Samsung.

## Connessione manuale del subwoofer in caso di connessione automatica non riuscita

### Controlli prima di effettuare la connessione manuale

- Verificare che i cavi di alimentazione della Soundbar e del subwoofer siano collegati correttamente.
- Assicurarsi che la Soundbar sia accesa.

1. Tenere premuto **ID SET** sul retro del subwoofer per almeno 5 secondi.  
L'indicatore rosso sul retro del diffusore si spegne e l'indicatore blu lampeggia.

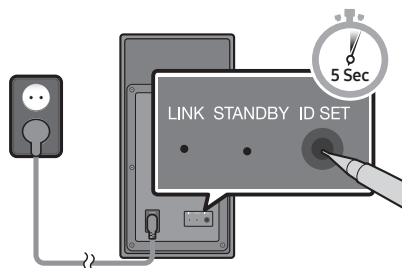

Retro del subwoofer

2. Spegnerne la Soundbar.
3. Tenere premuto il tasto **VOL** sul telecomando per almeno 5 secondi con la Soundbar spenta (OFF).
4. Il messaggio **ID SET** viene visualizzato sul display della Soundbar per 1,3 secondi, poi scompare.

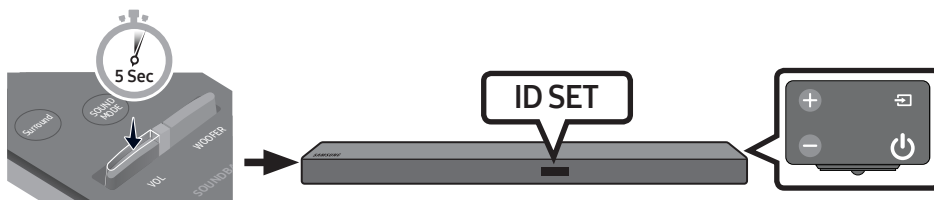

5. Quando l'indicatore blu del subwoofer lampeggia, accendere la Soundbar premendo il tasto **⏻ (Alimentazione)** sul lato destro dell'unità principale o sul telecomando.
6. Una volta stabilita con successo la connessione, l'indicatore blu sul retro del subwoofer smette di lampeggiare e rimane sempre acceso.
  - Se il processo di connessione non ha esito positivo, l'indicatore blu lampeggia in maniera continua. Tornare al passaggio 1 e ricominciare.

**Per provare il vero impianto audio surround wireless, collegare il kit di diffusori posteriori wireless Samsung (SWA-8500S) alla Soundbar (venduto separatamente). Per ulteriori informazioni, consultare il manuale del kit di diffusori posteriori wireless Samsung.**

## 04 COLLEGAMENTO ALLA TV

È possibile ascoltare l'audio della TV dalla Soundbar grazie a connessioni cablate o wireless.

- Quando la Soundbar è collegata a specifici modelli di televisore Samsung, è possibile controllarla utilizzando il telecomando della TV.
  - Utilizzando un cavo ottico, questa caratteristica è supportata dalle Smart TV Samsung del 2017 con supporto per il Bluetooth.
  - Questa funzione consente inoltre di utilizzare il menu della TV per regolare il campo sonoro e diverse impostazioni, oltre al volume e alla funzione di muto.

### Metodo 1. Collegamento mediante un cavo

#### Collegamento tramite un cavo ottico

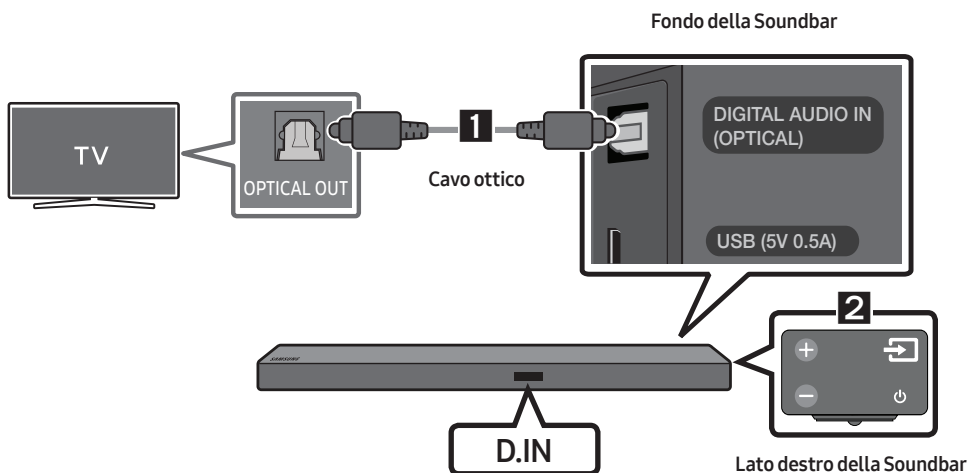

1. Collegare la presa jack **DIGITAL AUDIO IN (OPTICAL)** della Soundbar alla presa jack **OPTICAL OUT** della TV con un cavo ottico digitale.
2. Premere il tasto  (**Sorgente**) sul pannello laterale destro o sul telecomando, quindi selezionare il modo "D.IN".
  - Se la Soundbar è connessa a una smart TV Samsung rilasciata dopo il 2017, la funzione Bluetooth POWER si attiva automaticamente per consentire il controllo della Soundbar tramite il telecomando della TV. (Consultare la pagina 16 per i dettagli su Bluetooth POWER.)

## Auto Power Link

Auto Power Link accende automaticamente la Soundbar quando la TV è accesa.

1. Collegare la Soundbar e una TV con un cavo ottico digitale.
2. Premere il tasto  (**Sorgente**) sul pannello laterale destro o sul telecomando, quindi selezionare il modo **"D.IN"**.
3. Premere il tasto **Sinistra** del telecomando per 5 secondi per attivare o disattivare Auto Power Link.
  - Per impostazione predefinita, la funzione Auto Power Link è impostata su ON. (Per disattivare questa funzione, utilizzare la Soundbar.)
  - A seconda del dispositivo collegato, Auto Power Link potrebbe non funzionare.
  - Questa funzione è disponibile solamente nel modo **"D.IN"**.



## Collegamento di una TV tramite un cavo HDMI

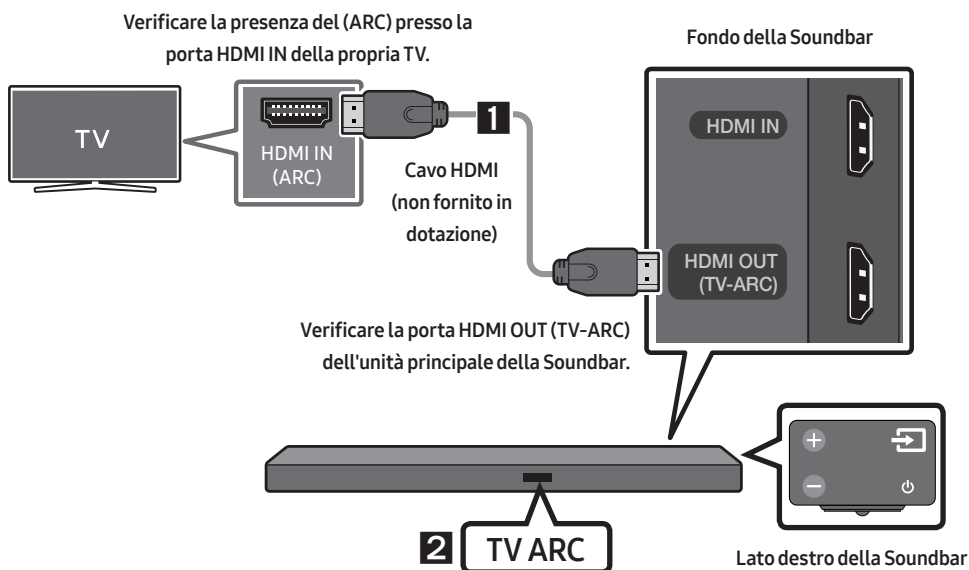

1. Con la Soundbar e la TV accese, collegare il cavo HDMI (non fornito in dotazione) come illustrato nella figura.
2. **"TV ARC"** compare nella finestra di visualizzazione dell'unità principale della Soundbar e la Soundbar riproduce l'audio della TV.
  - Se l'audio della TV è impercettibile, premere il tasto  (**Sorgente**) sul telecomando o sul lato destro della Soundbar per passare al modo **"D.IN"**. Sullo schermo vengono visualizzati **"D.IN"** e **"TV ARC"** in sequenza e viene riprodotto l'audio della TV.

- Se “**TV ARC**” non compare nella finestra di visualizzazione dell’unità principale della Soundbar, verificare che il cavo sia collegato alla porta corretta.
- Utilizzare i tasti del volume del telecomando della TV per regolare il volume della Soundbar.

## Metodo 2. Connessione wireless

### Connessione di una TV mediante Bluetooth

In caso di connessione di una TV mediante Bluetooth, è possibile percepire l’audio stereo senza i fastidi dovuti al cablaggio.

- È possibile connettere solo una TV alla volta.



### La connessione iniziale

1. Premere il tasto (**Sorgente**) sul pannello laterale destro o sul telecomando, quindi selezionare il modo “**BT**”.
2. Passare da “**BT**” a “**BT PAIRING**”.
  - Se viene visualizzato il messaggio “**BT READY**”, tenere premuto il tasto (**Sorgente**) sul pannello laterale destro della Soundbar o sul telecomando per almeno 5 secondi per visualizzare “**BT PAIRING**”.
3. Selezionare il modo Bluetooth sulla TV. (Per ulteriori informazioni, consultare il manuale della TV.)
4. Selezionare “[**AV**] **Samsung Soundbar Mxxx M-Series**” dall’elenco visualizzato nella schermata della TV. Una Soundbar disponibile è indicata con “**Need Pairing**” o “**Paired**” nell’elenco dei dispositivi Bluetooth della TV. Per connettersi alla Soundbar, selezionare il messaggio e stabilire una connessione.
  - Una volta connessa la TV, viene visualizzato il messaggio [**Nome TV**] → “**BT**” sul display frontale della Soundbar.
5. Ora è possibile percepire l’audio della TV dalla Soundbar.

### Se il dispositivo non riesce a connettersi

- Se la voce relativa alla Soundbar precedentemente connessa (ad es. “[**AV**] **Samsung Soundbar Mxxx M-Series**”) compare nell’elenco, cancellatela.
- Nel modo “**BT**”, tenere premuto il tasto (**Sorgente**) per almeno 5 secondi sul pannello laterale destro della Soundbar o sul telecomando per passare al modo “**BT PAIRING**”. Quindi, selezionare “[**AV**] **Samsung Soundbar Mxxx M-Series**” nell’elenco di ricerca della TV.

## Cosa sono gli stati BT READY e BT PAIRING?

- **BT READY** : In questo modo, è possibile cercare TV precedentemente connesse o connettersi alla Soundbar da un dispositivo mobile precedentemente connesso.
- **BT PAIRING** : In questo modo, è possibile connettersi a un nuovo dispositivo. (Mentre si è nel modo "BT", tenere premuto per almeno 5 secondi il tasto  (**Sorgente**) sul lato destro della Soundbar o sul telecomando.)

## NOTE

- Se viene richiesto un codice PIN durante la connessione a un dispositivo Bluetooth, immettere <0000>.
- Nel modo di connessione Bluetooth, la connessione Bluetooth viene persa se la distanza tra la Soundbar e il dispositivo Bluetooth supera i 10 m.
- La Soundbar si spegne automaticamente dopo 5 minuti nello stato Pronto.
- La Soundbar potrebbe non essere in grado di effettuare la ricerca o la connessione Bluetooth correttamente nelle seguenti condizioni:
  - Se la Soundbar è circondata da un potente campo elettrico.
  - Se si effettua l'associazione di diversi dispositivi Bluetooth con la Soundbar in contemporanea.
  - Se il dispositivo Bluetooth è spento, fuori posto o presenta malfunzionamenti.
- I dispositivi elettronici potrebbero causare interferenze radio. I dispositivi che generano onde elettromagnetiche, come ad esempio forni a microonde, LAN wireless e così via, devono essere tenuti lontano dall'unità principale della Soundbar.

## Disconnessione della Soundbar dalla TV

Premere il tasto  (**Sorgente**) sul pannello laterale destro o sul telecomando e passare a un modo qualunque eccetto "BT".

- La disconnessione richiede tempo perché la TV deve ricevere una risposta dalla Soundbar. (Il tempo necessario potrebbe variare a seconda del modello di TV.)
- Per annullare la connessione Bluetooth automatica tra la Soundbar e il TV, premere il tasto **▶II (Riproduci/Sospendi)** sul telecomando per 5 secondi in stato "BT READY". (Attivato → Disattivato)

# 05 COLLEGAMENTO DI UN DISPOSITIVO ESTERNO

È possibile connettersi a un dispositivo esterno tramite una rete cablata o wireless per riprodurre l'audio del dispositivo esterno tramite la Soundbar.

## Collegamento tramite un cavo audio (AUX) ottico o analogico

Lettore BD / DVD / Decoder /  
Console per videogiochi

Lato destro della Soundbar

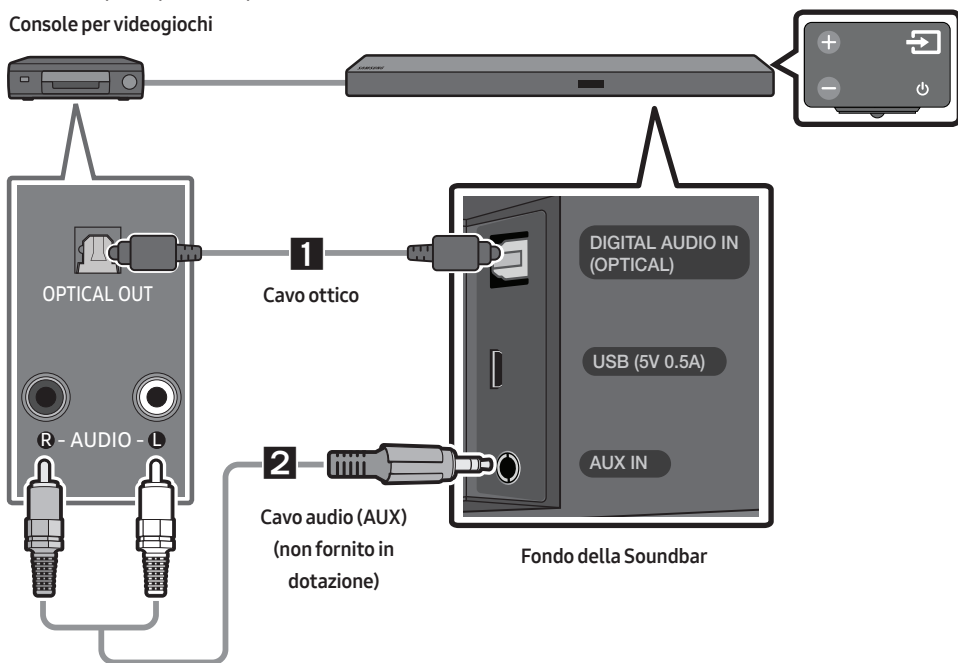

### 1 Cavo ottico

- 1 Collegare il **DIGITAL AUDIO IN (OPTICAL)** all'unità principale alla presa jack OPTICAL OUT del dispositivo sorgente utilizzando un cavo ottico digitale.
- 2 Selezionare il modo "**D.IN**" premendo il tasto (**Sorgente**) sul pannello laterale destro o sul telecomando.

### 2 Cavo audio (AUX)

- 1 Collegare l' **AUX IN** (Audio) dell'unità principale alla presa jack AUDIO OUT del dispositivo sorgente utilizzando un cavo audio.
- 2 Selezionare il modo "**AUX**" premendo il tasto (**Sorgente**) sul pannello laterale destro o sul telecomando.

## Collegamento tramite un cavo HDMI

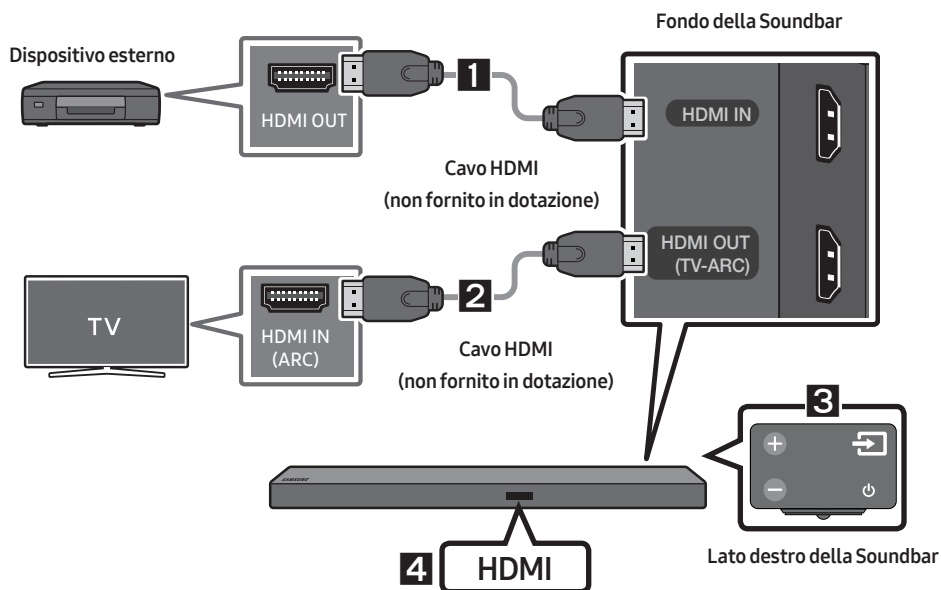

1. Collegare un cavo HDMI (non fornito in dotazione) dalla presa jack **HDMI IN**, situata sul retro del prodotto, alla presa jack HDMI OUT del dispositivo digitale.
2. Collegare un cavo HDMI (non fornito in dotazione) dalla presa jack **HDMI OUT (TV-ARC)**, situata sul retro del prodotto, alla presa jack HDMI IN della TV.
3. Premere il tasto  (**Sorgente**) sul pannello laterale destro o sul telecomando, quindi selezionare il modo "HDMI".
4. Il modo "HDMI" è visualizzato sul pannello display della Soundbar e l'audio viene riprodotto.

## 06 COLLEGAMENTO DI UN DISPOSITIVO USB

È possibile riprodurre tramite la Soundbar file musicali contenuti in dispositivi di memoria.

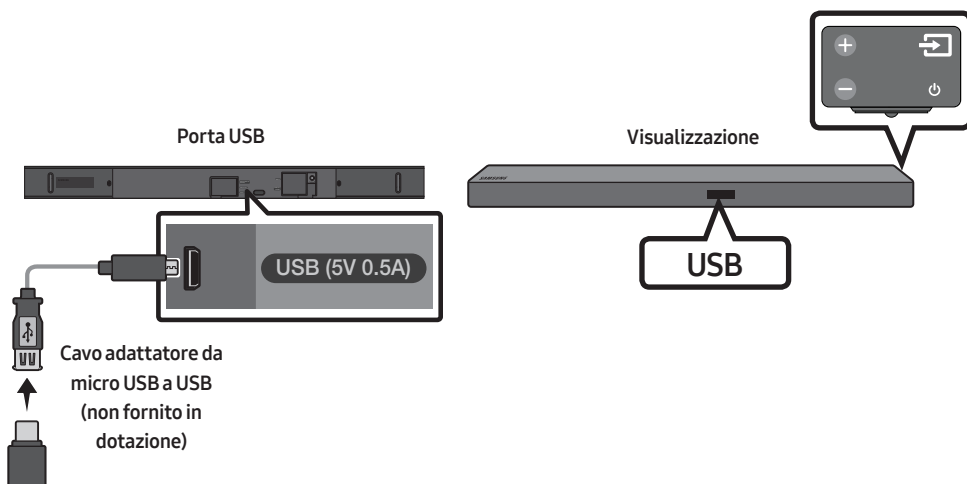

1. Collegare un cavo adattatore da micro USB a USB dotato di un connettore USB 2.0 Micro USB maschio (tipo B) da un lato e di un jack standard 2.0 USB femmina (tipo A) dall'altro lato alla presa jack micro USB della Soundbar.
  - Il cavo adattatore da micro USB a USB è venduto separatamente. Per effettuarne l'acquisto, contattare un Centro servizi Samsung o l'Assistenza clienti Samsung.
2. Collegare il dispositivo USB all'estremità femmina del cavo adattatore.
3. Premere il tasto  (**Sorgente**) sul pannello laterale destro o sul telecomando, quindi selezionare il modo "USB".
4. Nel display viene visualizzato "USB".
5. Riprodurre file musicali dal dispositivo di memoria tramite la Soundbar.
  - La Soundbar si spegne automaticamente (Spegnimento automatico disattivato) se non è stato collegato alcun dispositivo USB per più di 5 minuti.

### Aggiornamento del software

**In futuro Samsung potrebbe fornire aggiornamenti del firmware del sistema della Soundbar.**

Se viene messo a disposizione un aggiornamento, è possibile aggiornare il firmware collegando un dispositivo USB, su cui è stato preventivamente salvato l'aggiornamento del firmware, alla porta USB della Soundbar.

Per ulteriori informazioni su come scaricare i file di aggiornamento, visitare il sito Web Samsung Electronics all'indirizzo ([www.samsung.com](http://www.samsung.com) → Support). Quindi, inserire o selezionare il modello della Soundbar, selezionare Software & Apps, quindi Downloads. Il nome dell'opzione può variare.

# 07 CONNESSIONE DI UN DISPOSITIVO MOBILE

## Connessione tramite Bluetooth

In caso di connessione di un dispositivo mobile mediante Bluetooth, è possibile percepire l'audio stereo senza i fastidi dovuti al cablaggio.

- È possibile connettere solo un dispositivo Bluetooth alla volta.



### La connessione iniziale

1. Premere il tasto (Sorgente) sul pannello laterale destro o sul telecomando, quindi selezionare il modo "BT".
2. Passare da "BT" a "BT PAIRING".
  - Se viene visualizzato il messaggio "BT READY", tenere premuto il tasto (Sorgente) sul pannello laterale destro della Soundbar o sul telecomando per almeno 5 secondi per visualizzare "BT PAIRING".
3. Selezionare "[AV] Samsung Soundbar Mxxx M-Series" all'elenco visualizzato.
  - Quando una Soundbar è connessa al dispositivo Bluetooth, nel display frontale viene visualizzato il messaggio [Nome dispositivo Bluetooth] → "BT".
4. Riprodurre file musicali dal dispositivo, connesso tramite Bluetooth, tramite la Soundbar.

### Se il dispositivo non riesce a connettersi

- Se la voce relativa alla Soundbar precedentemente connessa (ad es. "[AV] Samsung Soundbar Mxxx M-Series") compare nell'elenco, cancellatela.
- Nel modo "BT", tenere premuto il tasto (Sorgente) per almeno 5 secondi sul pannello laterale destro della Soundbar o sul telecomando per passare al modo "BT PAIRING". Quindi, selezionare "[AV] Samsung Soundbar Mxxx M-Series" nell'elenco di ricerca del dispositivo Bluetooth.





Per maggiori informazioni sulle connessioni Bluetooth, fare riferimento a "Connessione di una TV mediante Bluetooth" alle pagine 9 e 10.

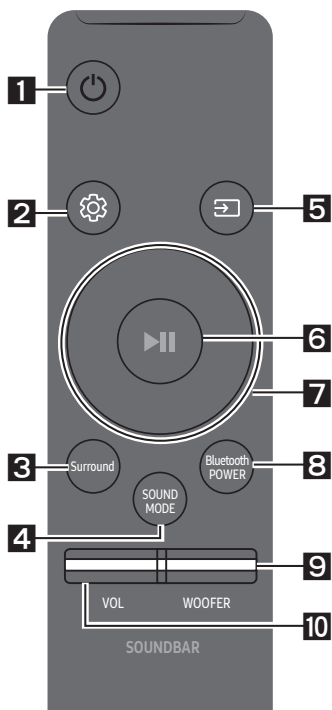

# 08 UTILIZZO DEL TELECOMANDO

## Come utilizzare il telecomando

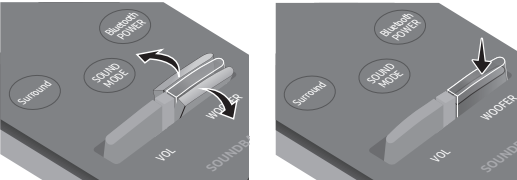

<p><b>1</b></p>	 <p><b>Alimentazione</b></p>	<p>Consente di accendere e spegnere la Soundbar.</p>
<p><b>2</b></p>	 <p><b>Controllo audio</b></p>	<p>È possibile selezionare <b>TREBLE</b>, <b>BASS</b> o <b>AUDIO SYNC</b>.</p> <ul style="list-style-type: none"> <li>Per controllare il volume dei suoni alti o bassi, selezionare <b>TREBLE</b> o <b>BASS</b> in Impostazioni audio, quindi regolare il volume tra -6~+6 utilizzando i tasti <b>Su/Giù</b>.</li> <li>Se il video e l'audio della TV e della Soundbar non sono sincronizzati, selezionare <b>AUDIO SYNC</b> in Impostazioni audio, quindi impostare il ritardo audio tra 0~300 millisecondi utilizzando i tasti <b>Su/Giù</b>. (Ad eccezione del modo "USB")</li> <li>Audio Sync è supportato soltanto in alcune funzioni.</li> </ul>
<p><b>3</b></p>	 <p><b>Surround</b></p>	<p>La funzione Audio surround conferisce al suono profondità e senso dello spazio. Ogni volta che si preme questo tasto, si alternano ON e OFF.</p> <ul style="list-style-type: none"> <li>ON : Consente di riprodurre l'audio in tutti i diffusori.</li> <li>OFF : Consente di udire l'audio del canale sorgente originale da diversi diffusori.</li> </ul>
<p><b>4</b></p>	 <p><b>SOUND MODE</b></p>	<p>Consente di selezionare l'effetto sonoro desiderato scegliendo tra <b>STANDARD</b>, <b>MUSIC</b>, <b>CLEAR VOICE</b>, <b>SPORTS</b> o <b>MOVIE</b>.</p> <ul style="list-style-type: none"> <li><b>DRC (Dynamic Range Control)</b> Consente di applicare il controllo della gamma dinamica alle tracce Dolby Digital. Tenendo premuto il tasto <b>SOUND MODE</b> mentre si è nel modo standby, DRC (Dynamic Range Control) si accende o si spegne. Se DRC è acceso, si riduce il volume dell'audio. (L'audio potrebbe essere distorto.)</li> </ul>
<p><b>5</b></p>	 <p><b>Sorgente</b></p>	<p>Premere per selezionare una sorgente collegata alla Soundbar.</p> <ul style="list-style-type: none"> <li><b>Modo BT PAIRING</b> Per attivare il modo "BT PAIRING" nel modo "BT", tenere premuto il tasto  (Sorgente) per più di 5 secondi. Per i dettagli, consultare la pagina 14.</li> </ul>

<p><b>6</b></p>	 <p>Riproduci / Sospendi</p>	<p>Premere il tasto ►   per sospendere temporaneamente la riproduzione di un file musicale. Premendo nuovamente il tasto, si riavvia la riproduzione</p>
<p><b>7</b></p>	 <p>Su/Giù/ Sinistra/ Destra</p>	 <p><b>Premere le aree indicate per selezionare Su/Giù/Sinistra/Destra.</b></p> <p>Premere Su/Giù/Sinistra/Destra sul tasto per selezionare o impostare funzioni.</p> <ul style="list-style-type: none"> <li>• <b>Ripeti</b> Per utilizzare la funzione Ripeti nel modo "USB", premere il tasto <b>Su</b>.</li> <li>• <b>Salta brano</b> Premere il tasto <b>Destra</b> per selezionare il file musicale successivo. Premere il tasto <b>Sinistra</b> per selezionare il file musicale precedente.</li> <li>• <b>Anynet+ / Auto Power Link</b> È possibile attivare o disattivare Anynet+ e Auto Power Link. Le funzioni Anynet+ e Auto Power Link sono controllate rispettivamente dai tasti <b>Destra</b> e <b>Sinistra</b>. <ul style="list-style-type: none"> <li>– Anynet+ : Se la Soundbar è collegata a una TV Samsung tramite un cavo HDMI, è possibile controllare la Soundbar mediante il telecomando della TV Samsung. Tenere premuto il tasto <b>Destra</b> per 5 secondi per cambiare lo stato della funzione Anynet+ da ON a OFF e viceversa.</li> <li>– Auto Power Link : Se la Soundbar è collegata alla TV tramite un cavo ottico digitale, la Soundbar può accendersi automaticamente all'accensione della TV. Tenere premuto il tasto <b>Sinistra</b> per 5 secondi per cambiare lo stato della funzione Auto Power Link da ON a OFF e viceversa.</li> <li>– Per impostazione predefinita, Anynet+ / Auto Power Link sono impostati su ON.</li> </ul> </li> </ul>
<p><b>8</b></p>	 <p>Bluetooth POWER</p>	<p>Premere per attivare o disattivare la funzione Bluetooth POWER. Quando la funzione Bluetooth POWER è attiva, sul display della Soundbar viene visualizzato "ON-BLUETOOTH POWER".</p> <ul style="list-style-type: none"> <li>• <b>Funzione Bluetooth POWER</b> : Se la Soundbar è nel modo standby e la funzione Bluetooth POWER è accesa, all'accensione di un dispositivo Bluetooth già connesso in precedenza la Soundbar si accende automaticamente e si connette al dispositivo tramite Bluetooth.</li> <li>• Premendo nuovamente il tasto <b>Bluetooth POWER</b> per disattivare la funzione BT, sul display della Soundbar viene visualizzato "OFF-BLUETOOTH POWER".</li> <li>• Se è attivo il modo "D.IN" e la Soundbar è connessa a una smart TV Samsung rilasciata dopo il 2017, è possibile controllare la Soundbar tramite il telecomando della TV. In questo modo, non è possibile disattivare Bluetooth POWER.</li> </ul>

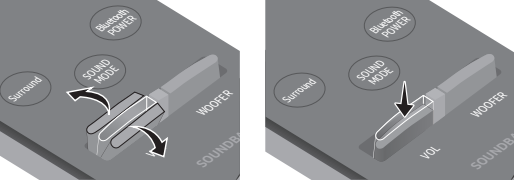
<p><b>9</b></p>  <p><b>WOOFER</b></p>	
	<p>Premere il tasto verso l'alto o verso il basso per regolare il volume del subwoofer da -12 o -6 a +6. Premendo il pulsante è possibile ripristinare il volume del subwoofer al livello 0.</p>
<p><b>10</b></p>  <p><b>VOL</b></p>	
	<p>Premere il tasto verso l'alto o verso il basso per regolare il volume.</p> <ul style="list-style-type: none"> <li>• <b>Muto</b> Premere il tasto <b>VOL</b> per disattivare l'audio. Premerlo nuovamente per riattivare l'audio.</li> </ul>

## Regolazione del volume della Soundbar tramite il telecomando di una TV

È possibile utilizzare il menu della TV per impostare il diffusore TV di una TV Samsung come diffusore esterno. (Per ulteriori informazioni, consultare il manuale utente della TV.)

- Dopo aver installato la Soundbar, è possibile regolare il volume della Soundbar utilizzando il telecomando a infrarossi fornito in dotazione con una TV Samsung. (Se non si desidera usufruire di questa opzione, è sufficiente tenere premuto il tasto **Surround** per 5 secondi quando la Soundbar è accesa. Sul display della Soundbar viene visualizzato il messaggio “OFF-TV REMOTE” e la funzione si disattiva.)

Per regolare il volume usando esclusivamente il telecomando della TV Samsung, tenere premuto il tasto **Surround** per almeno 5 secondi fino a che non viene visualizzato il messaggio “SAMSUNG-TV REMOTE” sul display della Soundbar.

- Ogni volta in cui si tiene premuto il tasto **Surround** per 5 secondi, il modo cambia con questa sequenza: “SAMSUNG-TV REMOTE” (Modo predefinito) → “OFF-TV REMOTE” → “ALL-TV REMOTE”.

- Per regolare il volume della Soundbar mediante il telecomando fornito in dotazione con una TV di un produttore terzo, accendere la Soundbar, tenere premuto il tasto **Surround** per 5 secondi (viene visualizzato il messaggio “OFF-TV REMOTE” sul display della Soundbar), rilasciare il tasto **Surround**, quindi tenere premuto nuovamente il tasto **Surround** per almeno 5 secondi.

(Sul display della Soundbar viene visualizzato “ALL-TV REMOTE”).

- Questa funzione potrebbe non essere disponibile a seconda del telecomando.
- Per l'elenco dei produttori che supportano questa funzione, consultare il MANUALE COMPLETO ([www.samsung.com/support](http://www.samsung.com/support)).
- Questa funzione di controllo del volume funziona solamente con il telecomandi TV a infrarossi. Non funziona con i telecomandi TV Bluetooth (telecomandi che richiedono l'associazione).

# 09 INSTALLAZIONE DEL SUPPORTO A PARETE

## Precauzioni per l'installazione

- Installare solamente su pareti verticali.
- Non installare in luoghi caratterizzati da alte temperature e livelli di umidità.
- Verificare che la parete sia sufficientemente robusta da sostenere il peso del prodotto. In caso contrario, provvedere a rinforzare la parete o scegliere un altro luogo di installazione.
- Acquistare e utilizzare viti e ancoraggi di fissaggio adatti alla tipologia di parete scelta (cartongesso, ferro, legno, ecc.). Se possibile, fissare le viti di supporto ai montanti della parete.
- Acquistare viti per il montaggio a parete a seconda della tipologia e dello spessore del muro su cui si intende montare la Soundbar.
  - Diametro: M5
  - Lunghezza: si consiglia 35 mm o maggiore.
- Collegare i cavi dall'unità ai dispositivi esterni prima di installare la Soundbar sulla parete.
- Assicurarsi che l'unità sia spenta e scollegata dalla rete elettrica prima di installarla. In caso contrario, potrebbe provocare scosse elettriche.

## Componenti per il montaggio a parete



### Guida per il montaggio a parete



Rondella di fissaggio  
(2x)



Vite (2x)

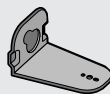

Supporto per  
montaggio a parete S

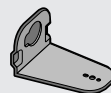

Supporto per  
montaggio a parete D

1. Posizionare la **Guida per il montaggio a parete** contro la superficie della parete.
  - La **Guida per il montaggio a parete** deve essere livellata.
  - Se la TV è montata sulla parete, installare la Soundbar almeno 5 cm sotto la TV.

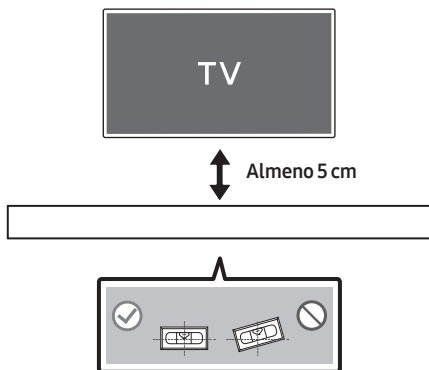

2. Allineare la **Linea centrale** della dima in carta con il centro della TV (in caso di montaggio della Soundbar sotto la TV), quindi fissare la **Guida per il montaggio a parete** alla parete con del nastro adesivo.
  - Se non si intende montare la Soundbar sotto una TV, posizionare la **Linea centrale** al centro dell'area di installazione.

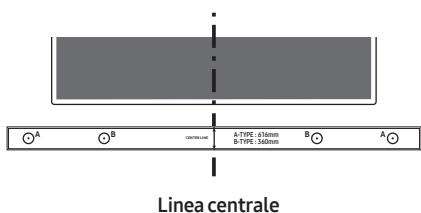

3. Con la punta di una penna o di una matita temperata forare il centro delle immagini **A-TYPE** su ciascuna estremità della guida per contrassegnare i punti destinati ai fori delle viti di supporto, quindi rimuovere la **Guida per il montaggio a parete**.

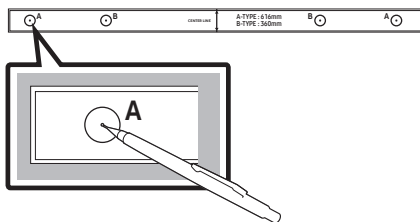

4. Utilizzando una punta da trapano delle giuste dimensioni, praticare un foro nella parete in corrispondenza di ciascun segno.
  - Se i segni non corrispondono alle posizioni di montanti, assicurarsi di inserire ancoraggi o tasselli appropriati nei fori prima di inserire le viti di supporto. Se si utilizzano ancoraggi o tasselli, assicurarsi che i fori praticati siano sufficientemente grandi da accogliere gli ancoraggi o i tasselli utilizzati.
5. Far passare una vite (non fornita in dotazione) attraverso ciascuna **Rondella di fissaggio**, quindi avvitare saldamente ciascuna vite in un apposito foro.

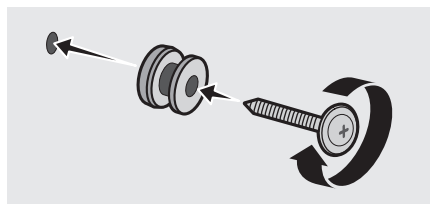

6. Utilizzare le due **Viti** (M4 x L12) per fissare sia il **Supporto per montaggio a parete S** che **D** alla parte inferiore della Soundbar. Per la massima precisione, assicurarsi di allineare le protuberanze della Soundbar ai fori dei supporti.

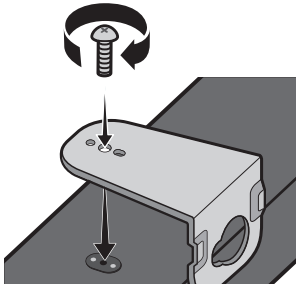

- Durante l'assemblaggio, assicurarsi che la parte a sospensione dei **Supporti per montaggio a parete** sia situata dietro la parte posteriore della Soundbar.

Retro della Soundbar

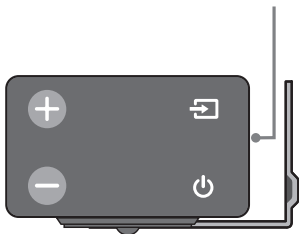

Estremità destra della Soundbar

- I supporti di sinistra e di destra hanno forme diverse. Assicurarsi di posizionarli correttamente.



Supporto a parete D

Supporto a parete S

7. Installare la Soundbar con gli annessi **Supporti per montaggio a parete** appendendo i **Supporti per montaggio a parete** alle **Rondelle di fissaggio** sulla parete.

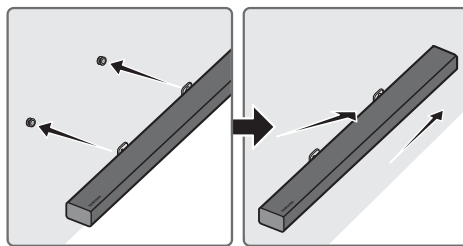

- Inclinare leggermente la Soundbar per inserire le teste di entrambe le **Rondella di fissaggio** nei fori dei **Supporto per montaggio a parete**. Spingere la Soundbar nella direzione indicata dalla freccia per assicurarsi che entrambi i lati siano saldamente fissati.

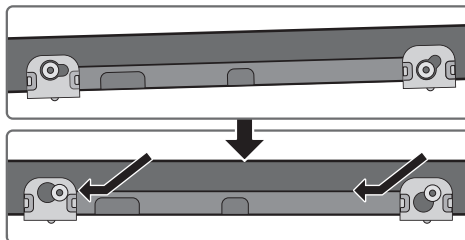

## Rimozione della Soundbar dalla parete

1. Per separare la Soundbar dal supporto a parete, spingerla nella direzione indicata dalla freccia, inclinarla leggermente verso l'alto, quindi allontanarla dalla parete come illustrato nell'immagine.

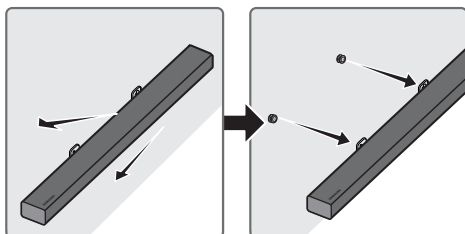

- Non aggrapparsi all'unità installata ed evitare di urtare o far cadere l'unità.
- Fissare saldamente l'unità alla parete in modo che non cada. In caso di caduta, l'unità può provocare lesioni o danneggiare il prodotto.
- Una volta installata l'unità sulla parete, accertarsi che i bambini non tirino i cavi di collegamento, perché se lo facessero l'unità potrebbe cadere.
- Per garantire le prestazioni ottimali di un'installazione a parete, installare l'impianto di diffusione almeno 5 cm sotto la TV, se la TV è montata a parete.
- Per motivi di sicurezza, se non si monta l'unità a parete, si raccomanda di installarla su una superficie piana e sicura, da dove è improbabile che cada.

# 10 RISOLUZIONE DEI PROBLEMI

Prima di contattare l'assistenza, controllare quanto segue.

## **L'unità non si accende.**

### **Il cavo di alimentazione è collegato alla presa?**

- Collegare la spina del cavo di alimentazione alla presa.

## **Una funzione non risponde quando viene premuto il tasto.**

### **È presente elettricità statica nell'aria?**

- Scollegare la spina del cavo di alimentazione e ricollegarla.

## **Si verificano interruzioni dell'audio nel modo BT.**

- Consultare le sezioni relative alla connessione Bluetooth, alle pagine 9 e 14.

## **Non viene riprodotto l'audio.**

### **La funzione Muto è attiva?**

- Premere il tasto **VOL** per annullare la funzione.

### **Il volume è impostato al minimo?**

- Regolare il volume.

## **Il telecomando non funziona.**

### **Le batterie sono esaurite?**

- Sostituirle con batterie nuove.

### **La distanza tra il telecomando e l'unità principale della Soundbar è troppa?**

- Avvicinare il telecomando all'unità principale della Soundbar.

## **Il LED rosso sul subwoofer lampeggia e il subwoofer non emette alcun suono.**

### **Il problema può verificarsi se il subwoofer non è collegato all'unità principale della Soundbar.**

- Provare a ricollegare il subwoofer. (Consultare la pagina 5.)

## **Il subwoofer emette un ronzio e vibra in modo evidente.**

### **Provare a regolare la vibrazione del subwoofer.**

- Premere il tasto **WOOFER** sul telecomando verso l'alto o verso il basso per regolare il volume del subwoofer. (tra -12, -6 ~ +6).

## 11 LICENZA

---



Manufactured under license from Dolby Laboratories. Dolby, Dolby Audio, Pro Logic, and the double-D symbol are trademarks of Dolby Laboratories.

---



For DTS patents, see <http://patents.dts.com>. Manufactured under license from DTS Licensing Limited. DTS, the Symbol, DTS in combination with the Symbol, and DTS Digital Surround are registered trademarks or trademarks of DTS, Inc. in the United States and/or other countries. © DTS, Inc. All Rights Reserved.

---



The terms HDMI and HDMI High-Definition Multimedia Interface, and the HDMI Logo are trademarks or registered trademarks of HDMI Licensing LLC in the United States and other countries.

---

## 12 AVVISO DI LICENZA OPEN SOURCE

Per inviare richieste e domande sulle open source, contattare Samsung tramite e-mail ([oss.request@samsung.com](mailto:oss.request@samsung.com)).

## 13 NOTA IMPORTANTE SUL SERVIZIO

- Le figure e le illustrazioni del presente manuale utente sono fornite soltanto come riferimento. Possono differire rispetto all'aspetto effettivo del prodotto.
- È possibile che vengano addebitate delle spese amministrative nei seguenti casi:
  - (a) l'uscita del tecnico in seguito a una chiamata non rileva difetti nel prodotto (ad es. nel caso l'utente abbia ommesso di leggere questo manuale utente).
  - (b) utente ha portato l'unità presso un centro di riparazione che non rileva difetti nel prodotto (ad es. nel caso l'utente abbia ommesso di leggere questo manuale utente).
- L'importo di tali spese amministrative verrà comunicato all'utente prima di eseguire una visita a domicilio o un eventuale intervento di manutenzione.

# 14 SPECIFICHE E GUIDA

## Specifiche

GENERALE	USB		5V/0,5A
	Peso	Unità principale della Soundbar	2,6 kg
		Subwoofer (PS-WM30)	7,2 kg
	Dimensioni (L x A x P)	Unità principale della Soundbar	1010,5 x 54,0 x 87,5 mm
		Subwoofer (PS-WM30)	200,0 x 392,0 x 378,0 mm
	Temperatura di esercizio		+5°C e +35°C
Umidità di esercizio		10 % e 75 %	
AMPLIFICATORE	Potenza di uscita nominale	Unità principale della Soundbar	30W x 6, 6 ohm
		Subwoofer (PS-WM30)	160W, 3 ohm
Formati di riproduzione supportati			LPCM 2ch, Dolby Audio™ (che supporta Dolby® Digital), DTS
Potenza in uscita del dispositivo wireless		Potenza max. trasmettitore BT	100 mW a 2,4 GHz - 2,4835 GHz
		Potenza max. trasmettitore SRD	25 mW a 5,725 GHz – 5,825 GHz

### NOTE

- Samsung Electronics Co., Ltd si riserva il diritto di modificare le specifiche senza preavviso.
- Peso e dimensioni sono approssimativi.
- Per ulteriori informazioni sull'alimentazione e il consumo di energia, vedere l'etichetta applicata al prodotto. (Etichetta : Fondo dell'Unità Principale della Soundbar)

Consumo energetico complessivo in standby (W)		2,7W
Bluetooth	Metodo di disattivazione porta	Premere il pulsante "Bluetooth POWER" del telecomando quando è selezionata la modalità "BT".

- Samsung Electronics dichiara che questa apparecchiatura è conforme alla Direttiva 2014/53/UE.

Il testo completo della Dichiarazione di conformità UE è disponibile al seguente indirizzo Internet: <http://www.samsung.com> > Supporto > Chiedi Supporto > Inserire il nome del modello. Questa apparecchiatura può essere utilizzata in tutte le nazioni dell'UE.





### **[Corretto smaltimento delle batterie del prodotto]**

#### **(Applicabile nei Paesi con sistemi di raccolta differenziata)**

Il simbolo riportato sulla batteria o sulla sua documentazione o confezione indica che le batterie di questo prodotto non devono essere smaltite con altri rifiuti al termine del ciclo di vita. Dove raffigurati, i simboli chimici Hg, Cd o Pb indicano che la batteria contiene mercurio, cadmio o piombo in quantità superiori ai livelli di riferimento della direttiva CE 2006/66.

Se le batterie non vengono smaltite correttamente, queste sostanze possono causare danni alla salute umana o all'ambiente.

Per proteggere le risorse naturali e favorire il riutilizzo dei materiali, separare le batterie dagli altri tipi di rifiuti e utilizzare il sistema di conferimento gratuito previsto nella propria area di residenza.



### **Corretto smaltimento del prodotto (rifiuti elettrici ed elettronici)**

#### **(Applicabile nei Paesi con sistemi di raccolta differenziata)**

Il simbolo riportato sul prodotto, sugli accessori o sulla documentazione indica che il prodotto e i relativi accessori elettronici (quali caricabatterie, cuffia e cavo USB) non devono essere smaltiti con altri rifiuti al termine del ciclo di vita. Per evitare eventuali danni all'ambiente o alla salute causati dallo smaltimento dei rifiuti non corretto, si invita l'utente a separare il prodotto e i suddetti accessori da altri tipi di rifiuti, conferendoli ai soggetti autorizzati secondo le normative locali.

Gli utenti domestici, in alternativa alla gestione autonoma di cui sopra, potranno consegnare l'apparecchiatura che si desidera smaltire al rivenditore, al momento dell'acquisto di una nuova apparecchiatura di tipo equivalente. Presso i rivenditori di prodotti elettronici con superficie di vendita di almeno 400 m<sup>2</sup> è inoltre possibile consegnare gratuitamente, senza obbligo di acquisto, i prodotti elettronici da smaltire con dimensioni inferiori a 25 cm.

Gli utenti professionali (imprese e professionisti) sono invitati a contattare il proprio fornitore e verificare i termini e le condizioni del contratto di acquisto. Questo prodotto e i relativi accessori elettronici non devono essere smaltiti unitamente ad altri rifiuti commerciali.









Per informazioni sugli impegni ambientali assunti da Samsung e gli obblighi normativi specifici del prodotto, ad es. REACH, WEEE, batterie, visitare la pagina <http://www.samsung.com/it/aboutsamsung/sustainability/environment/our-commitment/data/>

# DROŠĪBAS INFORMĀCIJA

## DROŠĪBAS BRĪDINĀJUMI

LAI SAMAZINĀTU ELEKTRISKĀS STRĀVAS TRIECIENA RISKU, NENOŅEMIET PĀRSEGU (VAI KORPUSA AIZMUGURI).

IERĪCES IEKŠPUSĒ NEATRODAS NEVIENA DETAĻA, KURAS APKOPE BŪTU JĀVEIC LIETOTĀJAM. UZTICIET APKOPI KVALIFICĒTIEM APKOPES SPECIĀLISTIEM.

	<b>UZMANĪBU</b> <b>ELEKTRISKĀS STRĀVAS</b> <b>TRIECIENA RISKI!</b> <b>NEATVĒRT!</b>	
	Šis simbols norāda uz to, ka iekšpusē ir augsta voltāža. Jebkāda veida saskarsme ar jebkuru šī izstrādājuma iekšēju daļu ir bīstama.	
	Šis simbols norāda, ka izstrādājuma komplektācijā ir iekļauta svarīga literatūra par izmantošanu un apkopi.	
	II klases izstrādājums: šis simbols norāda, ka izstrādājumam nav nepieciešams drošības elektriskais savienojums ar zemi (zemējums).	
	Maiņstrāvas spriegums: šis simbols norāda, ka ar šo simbolu apzīmētais nominālais spriegums ir maiņstrāvas spriegums.	
	Līdzstrāvas spriegums: šis simbols norāda, ka ar šo simbolu apzīmētais nominālais spriegums ir līdzstrāvas spriegums.	
	Uzmanību, skatiet lietošanas instrukcijas: šis simbols norāda, ka lietotājam ir jākonsultējas ar lietotāja rokasgrāmatu, lai uzzinātu detalizētāku drošības informāciju.	

## BRĪDINĀJUMS

- lai samazinātu aizdegšanās vai elektriskās strāvas trieciena risku, šo ierīci nedrīkst pakļaut lietus vai mitruma iedarbībai.

## UZMANĪBU

- LAI NOVĒRSTU ELEKTRISKĀS STRĀVAS TRIECIENA RISKU, NOVIETOJIET SPRAUDŅA PLATO PLAKANO ZARU PRET SPRAUGU UN PILNĪBĀ IEVIETOJIET KONTAKTTAPU SPRAUGĀ.
- Šī ierīce vienmēr ir jāpievieno maiņstrāvas kontaktligzdai ar aizsargzemējuma savienojumu.
- Lai atvienotu ierīci no elektrotīkla, spraudnis ir jāatvieno no elektrotīkla kontaktligzdas, tāpēc elektrotīkla spraudnim ir jābūt viegli pieejamam.
- Sargājiet šo ierīci no pilošiem vai izšļakstītiem šķidrumiem. Uz ierīces nedrīkst novietot ar šķidrumu pildītus priekšmetus, piemēram, vāzes.
- Lai pilnībā izslēgtu šo ierīci, barošanas spraudnis ir jāatvieno no sienas kontaktligzdas. Šī iemesla dēļ barošanas spraudnim vienmēr ir jābūt viegli un ātri pieejamam.

# PIESARDZĪBAS PASĀKUMI

1. Pārlicinieties, ka maiņstrāvas barošanas avots jūsu mājās atbilst barošanas prasībām, kas ir norādītas uz identifikācijas uzlīmes, kura atrodas izstrādājuma aizmugurē. Novietojiet izstrādājumu horizontāli un uz piemērota pamata (mēbelēm), lai ap to būtu pietiekami daudz brīvas vietas ventilācijai (7–10 cm). Pārlicinieties, ka ventilācijas spraugas nav aizsegtas. Nenovietojiet ierīci uz pastiprinātājiem vai cita aprīkojuma, kas var sakarst. Šī ierīce nav paredzēta nepārtrauktai lietošanai. Lai ierīci pilnīgi izslēgtu, atvienojiet maiņstrāvas spraudni no sienas kontaktligzdas. Atvienojiet ierīci no elektrības, ja to nelietosiet ilgāku laika posmu.
2. Negaisa laikā atvienojiet maiņstrāvas spraudni no sienas kontaktligzdas. Sprieguma maksimālā līmeņa sasniegšana zibens dēļ var izraisīt ierīces bojājumus.
3. Nepakļaujiet ierīci tiešai saules staru vai citu siltuma avotu iedarbībai. Tas var izraisīt ierīces pārkaršanu un darbības traucējumus.
4. Sargājiet izstrādājumu no mitruma avotiem (piemēram, vāzēm) un pārmērīga karstuma (piemēram, kamīna) vai aprīkojuma, kas rada spēcīgu magnētisko vai elektrisko lauku. Atvienojiet barošanas vadu no maiņstrāvas avota, ja ierīces darbība ir traucēta. Šis izstrādājums nav paredzēts lietošanai rūpnieciskos apstākļos. Tas ir paredzēts tikai personiskai lietošanai. Ja izstrādājums tiek glabāts zemā temperatūrā, var izveidoties kondensācija. Ja ziemas laikā transportējat šo ierīci, nogaidiet aptuveni divas stundas pēc tās novietošanas telpā, līdz ierīce ir telpas temperatūrā, un tikai pēc tam to lietojiet.

5. Šajā izstrādājumā izmantotās baterijas satur ķīmiskas vielas, kas ir kaitīgas videi. Neizmetiet baterijas sadzīves atkritumos. Neizmetiet baterijas ugunī. Nepievienojiet baterijas išslēgumam, neizjauciet un nepārkarsējiet tās. Ja baterija tiek nepareizi nomainīta, pastāv sprādziena risks. Nomainiet bateriju tikai pret līdzvērtīgu bateriju.

## PAR ŠO ROKASGRĀMATU

Šai lietotāja rokasgrāmatai ir divas daļas: šī vienkāršā papīra LIETOTĀJA ROKASGRĀMATA un detalizētā PILNĀ ROKASGRĀMATA, ko varat lejupielādēt.



### LIETOTĀJA ROKASGRĀMATA

Skatiet šo rokasgrāmata, lai uzzinātu par drošības norādījumiem, izstrādājuma uzstādīšanu, komponentiem, savienojumiem un izstrādājuma specifikācijām.



### PILNĀ ROKASGRĀMATA

Lai piekļūtu klientu atbalsta centram, noskenējiet QR kodu. Lai skatītu šo rokasgrāmata savā personālajā datorā vai mobilajā ierīcē, lejupielādējiet rokasgrāmata dokumenta formātā no tīmekļa vietnes. (<http://www.samsung.com/support>)

Konstrukcija un specifikācijas var tikt mainītas bez iepriekšēja brīdinājuma.

# SATURS

<b>01</b>	<b>Komponentu pārbaude</b>	<b>2</b>
	Pirms tālvadības pults lietošanas ievietojiet tajā baterijas (2 AA baterijas)	2
<b>02</b>	<b>Izstrādājuma pārskats</b>	<b>3</b>
	Soundbar priekšējais panelis/labās puses panelis	3
	Soundbar apakšējais panelis	3
<b>03</b>	<b>Soundbar pievienošana</b>	<b>4</b>
	Pievienošana pie elektriskās strāvas	4
	Sistēmas Soundbar savienošana ar zemfrekvenču skaļruni	5
	– Automātiska savienojuma izveide starp zemfrekvenču skaļruni un sistēmu Soundbar	5
	– Zemfrekvenču skaļruņa manuāla pievienošana, ja automātiskā savienojuma izveide neizdodas	6
<b>04</b>	<b>Savienošana ar televizoru</b>	<b>7</b>
	1. metode Savienojuma izveide, izmantojot kabeli	7
	– Savienojuma izveide, izmantojot optisko kabeli	7
	– Savienojuma izveide ar televizoru, izmantojot HDMI kabeli	8
	2. metode Bezvadu savienojuma izveide	9
	– Savienojuma izveide ar televizoru, izmantojot Bluetooth	9
<b>05</b>	<b>Savienošana ar ārēju ierīci</b>	<b>11</b>
	Savienojuma izveide, izmantojot optisko vai analogo audio (AUX) kabeli	11
	Savienojuma izveide, izmantojot HDMI kabeli	12
<b>06</b>	<b>USB savienojuma izveide</b>	<b>13</b>
	Programmatūras atjaunināšana	13

<b>07</b>	<b>Savienojuma izveide ar mobilo ierīci</b>	<b>14</b>
	Savienošana, izmantojot Bluetooth	14
<b>08</b>	<b>Tālvadības pults lietošana</b>	<b>15</b>
	Kā lietot tālvadības pulti	15
	Sistēmas Soundbar skaļuma līmeņa regulēšana, izmantojot televizora tālvadības pulti	17
<b>09</b>	<b>Sienas stiprinājuma uzstādīšana</b>	<b>18</b>
	Piesardzības pasākumi uzstādīšanas laikā	18
	Sienas stiprinājuma komponenti	18
	Sistēmas Soundbar noņemšana no sienas	21
<b>10</b>	<b>Problēmu novēršana</b>	<b>22</b>
<b>11</b>	<b>Licence</b>	<b>23</b>
<b>12</b>	<b>Paziņojums par atvērtā pirmkoda licenci</b>	<b>23</b>
<b>13</b>	<b>Svarīga piezīme par apkopi</b>	<b>23</b>
<b>14</b>	<b>Specifikācijas un norādījumi</b>	<b>24</b>
	Specifikācijas	24

# 01 KOMPONENTU PĀRBAUDE



Soundbar galvenā ierīce

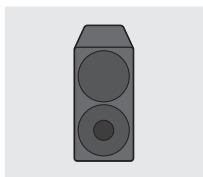

Zemfrekvenču  
skaļrunis



Tālvadības pults/Baterijas

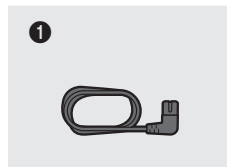

Barošanas vads  
(Zemfrekvenču  
skaļrunis)

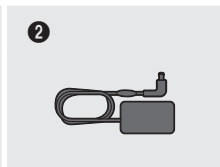

Maiņstrāvas/  
līdzstrāvas adapteris  
(Galvenā ierīce)

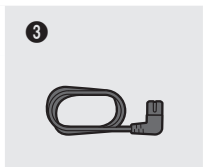

Barošanas vads  
(Maiņstrāvas/  
līdzstrāvas  
adapteris)

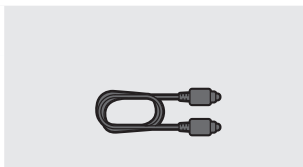

Optiskais kabelis

- Barošanas savienojumu izveides darbības ir apzīmētas (ar **1**, **2**, **3**). Papildinformāciju par barošanas savienojumiem skatiet 4. lpp.
- Informāciju par sistēmas Soundbar sienas stiprinājuma komponentiem skatiet 18. lpp.
- Mikro USB–USB adapteri un HDMI kabeļus var iegādāties atsevišķi. Lai tos iegādātos, sazinieties ar Samsung apkopes centru vai Samsung klientu apkalpošanas centru.

## Pirms tālvadības pults lietošanas ievietojiet tajā baterijas (2 AA baterijas)

Pabīdiet bateriju vāciņu bultiņas norādītajā virzienā, līdz tas ir pilnībā noņemts. Ievietojiet 2AA baterijas (1,5V) tā, lai to polaritāte atbilstu norādītajam virzienam. Pabīdiet bateriju vāciņu atpakaļ savā vietā.

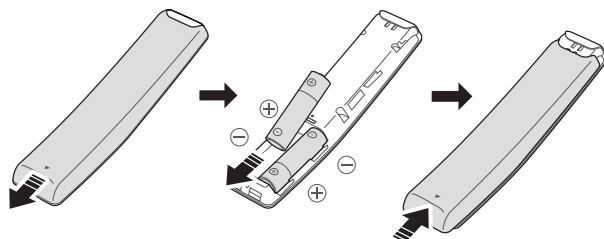

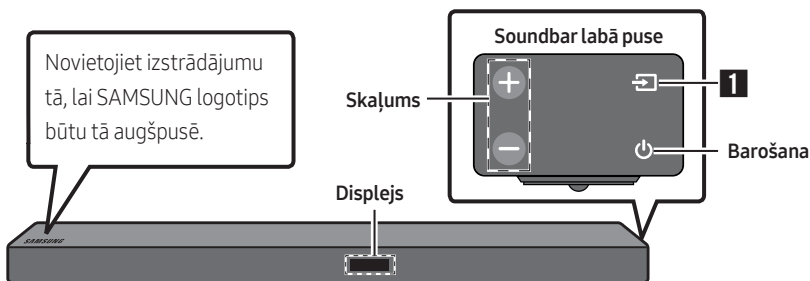

## 02 IZSTRĀDĀJUMA PĀRSKATS

### Soundbar priekšējais panelis/labās puses panelis

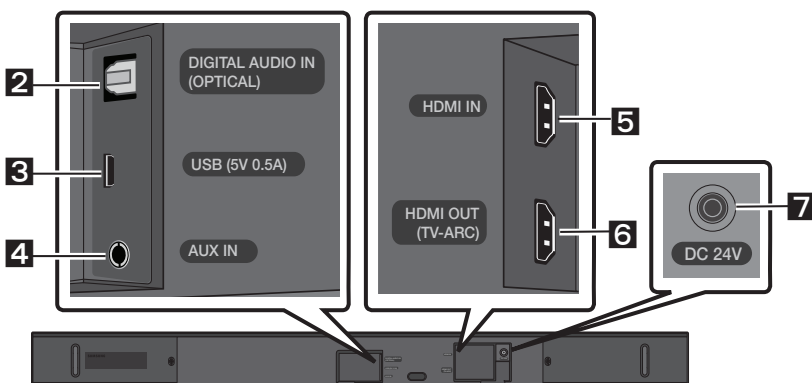

### Soundbar apakšējais panelis



<b>1</b>	<b>Avots</b>	Izvēlieties avota ievades režīmu. ( <b>D.IN / AUX / HDMI / BT / USB</b> ) <ul style="list-style-type: none"><li>ieslēdziet režīmu "BT PAIRING", pārslēdziet avotu uz režīmu "BT" un pēc tam nospiediet un ilgāk nekā 5 sekundes turiet nospiešanu pogu  (<b>Avots</b>).</li></ul>
<b>2</b>	<b>D.IN</b>	Savienojiet ar ārējas ierīces digitālās (optiskās) izejas ligzdu.
<b>3</b>	<b>USB</b>	Pievienojiet šeit USB ierīci, lai atskaņotu USB ierīcē saglabātos mūzikas failus, izmantojot sistēmu Soundbar.
<b>4</b>	<b>AUX</b>	Savienojiet ar ārējas ierīces analogās izejas ligzdu.
<b>5</b>	<b>HDMI IN</b>	Ļauj vienlaicīgi ievadīt digitālos video un audio signālus, izmantojot HDMI kabeli. Savienojiet ar ārējas ierīces HDMI izejas ligzdu.
<b>6</b>	<b>HDMI OUT</b>	Savienojiet ar televizora HDMI (ARC) ligzdu.
<b>7</b>	<b>DC 24V</b>	Pievienojiet maiņstrāvas/līdzstrāvas barošanas adapteri. (Elektriskās barošanas ieeja)

# 03 SOUNDBAR PIEVIENOŠANA

## Pievienošana pie elektriskās strāvas

Izmantojiet barošanas komponentus (1, 2, 3), lai savienotu ierīces ar elektrības kontaktligzdām šādā secībā: **1.) Zemfrekvenču skaļrunis** → **2.) Soundbar galvenā ierīce**. Skatiet tālāk redzamos attēlus.

- Papildinformāciju par elektroenerģiju un tās patēriņu skatiet etiķetē, kas ir pielīmēta izstrādājumam. (Etiķete: Soundbar galvenās ierīces apakšpuse)

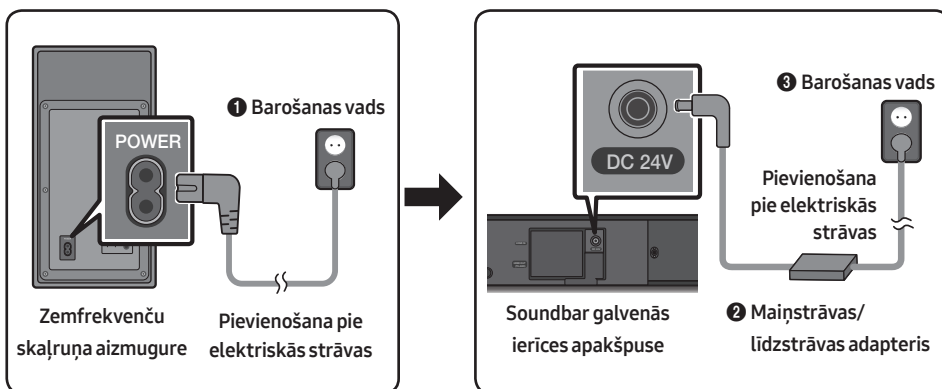

- Novietojiet maiņstrāvas/līdzstrāvas adapteri plakaniski uz galda vai grīdas. Ja novietosit maiņstrāvas/līdzstrāvas adapteri tā, ka tā maiņstrāvas vada ieejas pieslēgvietā ir vērsta uz augšu, adapteri varēs iekļūt ūdens vai citas neatbilstošas vielas, kas var izraisīt adaptera darbības traucējumus.

# Sistēmas Soundbar savienošana ar zemfrekvenču skaļruni

Ja ir pievienots zemfrekvenču skaļrunis, varat klausīties bagātīgu basa skaņu.

## Automātiska savienojuma izveide starp zemfrekvenču skaļruni un sistēmu Soundbar

Kad ieslēdzat barošanu pēc barošanas kabeļu pievienošanas sistēmai Soundbar un zemfrekvenču skaļrunim, zemfrekvenču skaļrunis automātiski tiek savienots ar sistēmu Soundbar.

- Kad automātiskā savienošana pāri ir pabeigta, zemfrekvenču skaļruņa aizmugurē iedegas zilie indikatori.

## Indikatori zemfrekvenču skaļruņa aizmugurē

Indikators	Statuss	Apraksts	Risinājums
Zils	Deg	Savienojums ir izveidots (normāla darbība)	-
	Mirgo	Mēģina no jauna izveidot savienojumu	Pārbaudiet, vai Soundbar galvenajai ierīcei ir pareizi pievienots barošanas kabelis, vai arī uzgaidiet kādu brīdi. (Ja indikators turpina mirgot, mēģiniet manuāli pievienot zemfrekvenču skaļruni. Skatiet 6. lpp.)
Sarkans	Deg	Gaidstāves režīms (Soundbar galvenā ierīce ir izslēgta)	Pārbaudiet, vai Soundbar galvenajai ierīcei ir pareizi pievienots barošanas kabelis.
		Savienojuma izveide neizdevās	Norādījumus par manuālu savienojumu izveidi skatiet 6. lpp.
Sarkans un Zils	Mirgo	Nepareiza darbība	Skatiet rokasgrāmatā Samsung apkopes centra kontaktinformāciju.

## Zemfrekvenču skaļruņa manuāla pievienošana, ja automātiskā savienojuma izveide neizdodas

### Pārbaude pirms manuāla savienojuma izveides

- Pārbaudiet, vai sistēmas Soundbar un zemfrekvenču skaļruņa barošanas kabeli ir pareizi pievienoti.
- Pārlicinieties, vai sistēma Soundbar ir ieslēgta.

1. Nospiediet zemfrekvenču skaļruņa aizmugurē esošo pogu **ID SET** un turiet to nospiestu vismaz 5 sekundes. Sarkanais indikators zemfrekvenču skaļruņa aizmugurē izslēdzas, un mirgo zilais indikators.

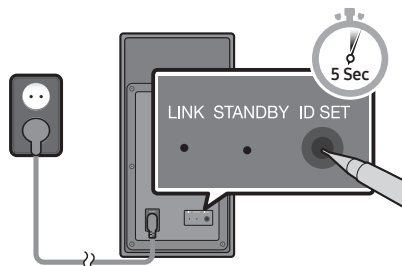

Zemfrekvenču skaļruņa aizmugure

2. Izslēdziet sistēmu Soundbar.
3. Nospiediet un vismaz 5 sekundes turiet nospiestu tālvadības pults pogu **VOL**, kad sistēma Soundbar ir izslēgta.
4. Sistēmas Soundbar displejā uz 1,3 sekundēm tiek parādīts ziņojums **ID SET** un pēc tam pazūd.

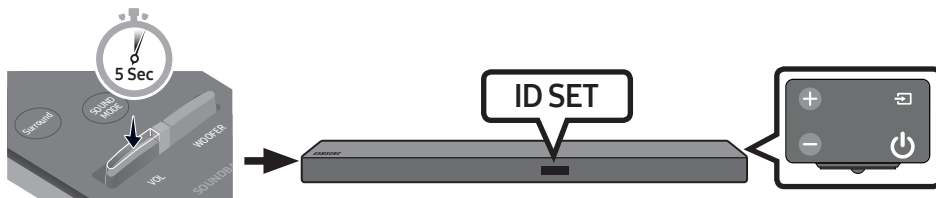

5. Kad zemfrekvenču skaļruņa zilais indikators sāk mirgot, ieslēdziet Soundbar barošanu, nospiežot pogu **⏻ (Barošana)** galvenās ierīces labajā pusē vai uz tālvadības pults.
6. Kad savienojuma izveide ir pabeigta, zilais indikators zemfrekvenču skaļruņa aizmugurē pārtrauc mirgot un deg pastāvīgi.
  - Ja savienojuma izveide nav izdevusies, zilais indikators mirgo. Atgriezieties pie 1. darbības un mēģiniet vēlreiz.

**Lai varētu klausīties nevainojamu telpisko skaņu, neveidojot vadu savienojumus, pievienojiet sistēmai Soundbar Samsung bezvadu aizmugurējo skaļruņu komplektu (SWA-8500S, var iegādāties atsevišķi.). Papildinformāciju skatiet Samsung bezvadu aizmugurējo skaļruņu komplekta rokasgrāmatā.**

# 04 SAVIENOŠANA AR TELEVIZORU

Lai televizora skaņu atskaņotu sistēmā Soundbar, izmantojiet vadu un bezvadu savienojumus.

- Kad sistēma Soundbar ir savienota ar izvēlēto Samsung televizoru, sistēmu Soundbar var vadīt ar televizora tālvadības pulti.
  - Ja tiek izmantots optiskais kabelis, šo funkciju atbalsta tie 2017. gada Samsung viedtelevizori, kas atbalsta funkciju Bluetooth.
  - Šī funkcija ļauj lietot arī televizora izvēlni, lai pielāgotu skaņas lauku un dažādus iestatījumus, tostarp arī skaļuma līmeni, kā arī izslēgt skaņu.

## 1. metode Savienojuma izveide, izmantojot kabeli

### Savienojuma izveide, izmantojot optisko kabeli

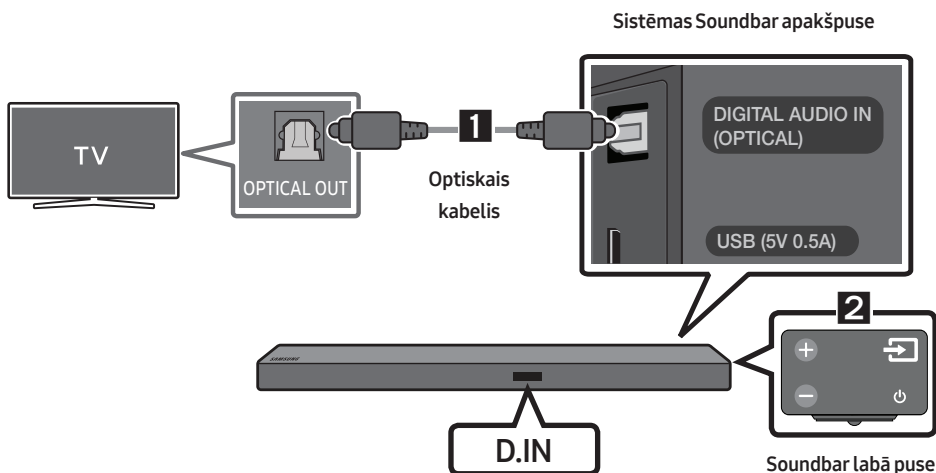

1. Savienojiet sistēmas Soundbar ligzdu **DIGITAL AUDIO IN (OPTICAL)** un TV ligzdu OPTICAL OUT, izmantojot digitālo optisko kabeli.
2. Uz labās puses paneļa vai tālvadības pults nospiediet pogu  (**Avots**) un pēc tam izvēlieties režīmu "D.IN".
  - Kad sistēma Soundbar ir savienota ar Samsung viedtelevizoru, kas ir izlaists pēc 2017. gada, automātiski tiek ieslēgta funkcija Bluetooth POWER, lai sistēmu Soundbar varētu vadīt, izmantojot televizoru tālvadības pulti. (Papildinformāciju par funkciju Bluetooth POWER skatiet 16.lpp.)

## Auto Power Link

Funkcija Auto Power Link automātiski ieslēdz sistēmu Soundbar, kad tiek ieslēgts televizors.

1. Savienojiet sistēmu Soundbar un televizoru, izmantojot digitālo optisko kabeli.
2. Uz labās puses paneļa vai tālvadības pults nospiediet pogu  (**Avots**) un pēc tam izvēlieties režīmu **"D.IN"**.
3. 5 sekundes turiet nospiestu tālvadības pults pogu **Pa kreisi**, lai ieslēgtu vai izslēgtu funkciju Auto Power Link.
  - Funkcija Auto Power Link pēc noklusējuma ir ieslēgta (ON).  
(Lai izslēgtu šo funkciju, izslēdziet automātisko strāvas padeves pieslēgšanu, izmantojot sistēmu Soundbar.)
  - Atkarībā no pievienotās ierīces funkcija Auto Power Link var nedarboties.
  - Šī funkcija ir pieejama tikai režīmā **"D.IN"**.



## Savienojuma izveide ar televizoru, izmantojot HDMI kabeli

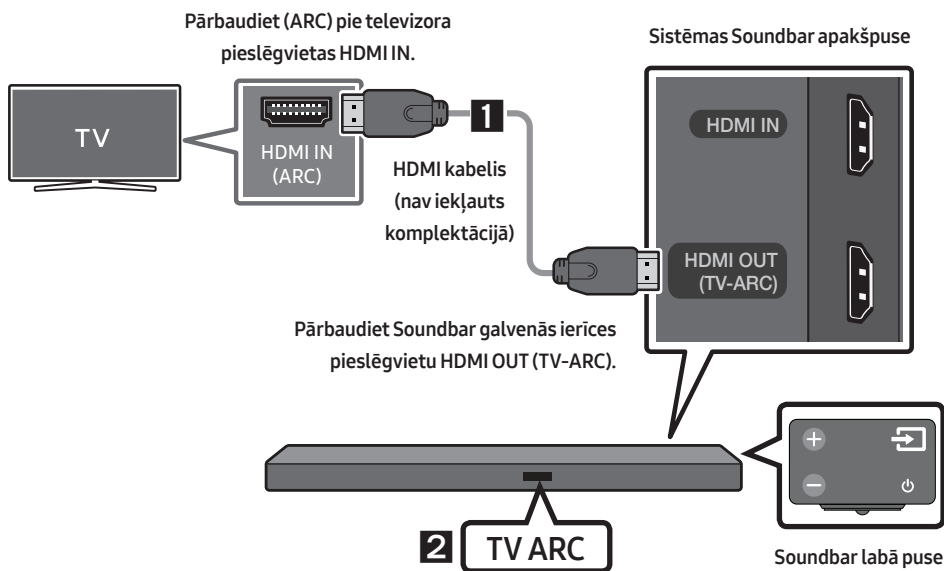

1. Kad sistēma Soundbar un televizors ir ieslēgti, pievienojiet tiem HDMI kabeli (nav iekļauts komplektācijā), kā parādīts attēlā.
2. Soundbar galvenās ierīces displeja logā tiek parādīts uzraksts **"TV ARC"** un sistēma Soundbar atskaņo televizora skaņu.
  - Ja televizora skaņa nav dzirdama, nospiediet sistēmas Soundbar labās puses vai tālvadības pults pogu  (**Avots**), lai pārslēgtos uz režīmu **"D.IN"**. Ekrānā secīgi tiek parādīti uzraksti **"D.IN"** un **"TV ARC"** un tiek atskaņota televizora skaņa.

- Ja Soundbar galvenās ierīces displeja logā netiek parādīts uzraksts “TV ARC”, pārbaudiet, vai kabelis ir savienots ar pareizo pieslēgvietu.
- Izmantojiet televizora tālvadības pults skaļuma līmeņa regulēšanas pogas, lai mainītu sistēmas Soundbar skaļuma līmeni.

## 2. metode Bezvadu savienojuma izveide

### Savienojuma izveide ar televizoru, izmantojot Bluetooth

Ja pievienosit televizoru, izmantojot Bluetooth, varēsīt klausīties stereo skaņu bez nekādiem kabeļu savienojumiem.

- Vienlaikus var pievienot tikai vienu televizoru.



### Sākotnējā savienojuma izveide

1. Uz labās puses paneļa vai tālvadības pults nospiediet pogu (**Avots**) un pēc tam izvēlieties režīmu “BT”.
2. Pārslēdziet “BT” uz “BT PAIRING”.
  - Ja tiek parādīts uzraksts “BT READY”, nospiediet un ilgāk nekā 5 sekundes turiet nospiestu pogu (**Avots**) uz sistēmas Soundbar labās puses paneļa vai tālvadības pults, lai tiktu parādīts uzraksts “BT PAIRING”.
3. Televizorā izvēlieties režīmu Bluetooth. (Papildinformāciju skatiet televizora rokasgrāmatā.)
4. Televizora ekrāna sarakstā izvēlieties “[AV] Samsung Soundbar Mxxx M-Series”. Pieejamā sistēma Soundbar televizora Bluetooth ierīču sarakstā ir norādīta ar uzrakstu “Need Pairing” vai “Paired”. Lai izveidotu savienojumu ar sistēmu Soundbar, izvēlieties ziņojumu un izveidojiet savienojumu.
  - Kad televizors ir pievienots, sistēmas Soundbar priekšējā displejā tiek parādīts uzraksts [Televizora nosaukums] → “BT”.
5. Tagad jūs varat klausīties televizora skaņu no Soundbar sistēmas.

### Ja ierīci neizdodas pievienot

- Ja sarakstā ir redzams iepriekš pievienotas sistēmas Soundbar nosaukums (piemēram, “[AV] Samsung Soundbar Mxxx M-Series”), izdzēsiet to.
- Režīmā “BT” uz sistēmas Soundbar labā paneļa vai tālvadības pults nospiediet un ilgāk nekā 5 sekundes turiet nospiestu pogu (**Avots**), lai pārslēgtos uz režīmu “BT PAIRING”. Pēc tam televizora meklēšanas sarakstā izvēlieties “[AV] Samsung Soundbar Mxxx M-Series”.

## Ko nozīmē statuss BT READY un BT PAIRING?

- **BT READY** : šajā režīmā jūs varat meklēt iepriekš pievienotus televizorus vai izveidot savienojumu ar sistēmu Soundbar no iepriekš pievienotas mobilās ierīces.
- **BT PAIRING** : šajā režīmā jūs varat izveidot savienojumu ar jaunu ierīci. (Režīmā “**BT**” uz sistēmas Soundbar labās puses vai tālvadības pults nospiediet un ilgāk nekā 5 sekundes turiet nospiestu pogu  (**Avots**).)

## PIEZĪMES

- Ja, izveidojot savienojumu ar Bluetooth ierīci, tiek pieprasīts PIN kods, ievadiet <0000>.
- Bluetooth savienojuma režīmā Bluetooth savienojums tiek pārtraukts, ja attālums starp sistēmu Soundbar un Bluetooth ierīci pārsniedz 10 metrus.
- Sistēma Soundbar automātiski izslēdzas, ja tās darbības statuss Gatavs ir ildzis 5 minūtes.
- Bluetooth ierīces meklēšana vai pareiza savienojuma izveidošana ar sistēmu Soundbar var nenotikt šādos gadījumos:
  - ja sistēmas Soundbar tuvumā pastāv spēcīgs elektriskais lauks;
  - ja sistēma Soundbar vienlaikus tiek savienota pāri ar vairākām Bluetooth ierīcēm;
  - ja Bluetooth ierīce ir izslēgta, nav pieejama vai radušies tās darbības traucējumi.
- Elektroniskās ierīces var radīt radiotraucējumus. Neļaujiet Soundbar galvenās ierīces tuvumā atrasties ierīcēm, kas rada elektromagnētiskos viļņus, piemēram, mikroviļņu krāsnīm, bezvadu lokālā tīkla ierīcēm un citām.

## Sistēmas Soundbar atvienošana no televizora

Uz labās puses paneļa vai tālvadības pults nospiediet pogu  (**Avots**) un pēc tam pārslēdzieties uz jebkuru režīmu, izņemot “**BT**”.

- Atvienošana ilgst noteiktu laiku, jo televizoram ir jāsaņem atbilde no sistēmas Soundbar. (Nepieciešamais laiks var atšķirties atkarībā no televizora modeļa.)
- Lai atceltu automātisku Bluetooth savienojuma izveidi starp skaņas paneli un televizoru, kad ir aktivizēts statuss “**BT READY**”, uz 5 sekundēm nospiediet pogu **▶II (Atskaņot/Pauzēt)** (pārslēdziet opciju Ieslēgts uz Izslēgts).

# 05 SAVIENOŠANA AR ĀRĒJU IERĪCI

Savienojiet ar ārējo ierīci, izmantojot vadu vai bezvadu tīklu, lai atskaņotu ārējās ierīces skaņu sistēmā Soundbar.

## Savienojuma izveide, izmantojot optisko vai analogo audio (AUX) kabeli

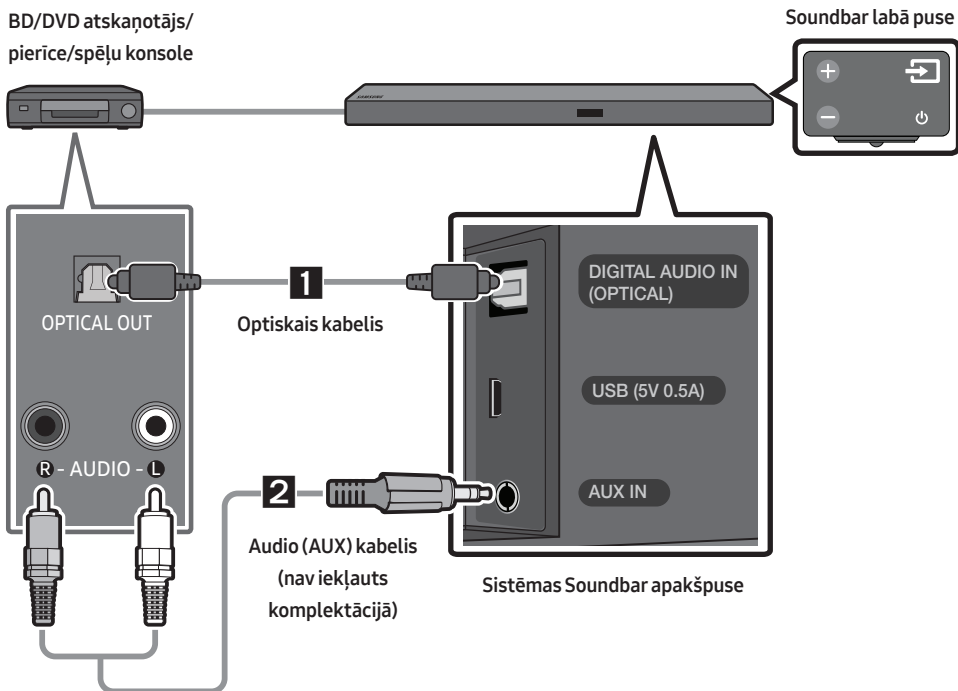

### 1 Optiskais kabelis

- 1 Savienojiet galvenās ierīces ligzdu **DIGITAL AUDIO IN (OPTICAL)** un avota ierīces ligzdu **OPTICAL OUT**, izmantojot digitālo optisko kabeli.
- 2 Izvēlieties režīmu **"D.IN"**, uz labās puses paneļa vai tālvadības pults nospiežot pogu  (**Avots**).

### 2 Audio (AUX) kabelis

- 1 Savienojiet galvenās ierīces ligzdu **AUX IN** (audio) ar avota ierīces ligzdu **AUDIO OUT**, izmantojot audio kabeli.
- 2 Izvēlieties režīmu **"AUX"**, uz labās puses paneļa vai tālvadības pults nospiežot pogu  (**Avots**).

## Savienojuma izveide, izmantojot HDMI kabeli

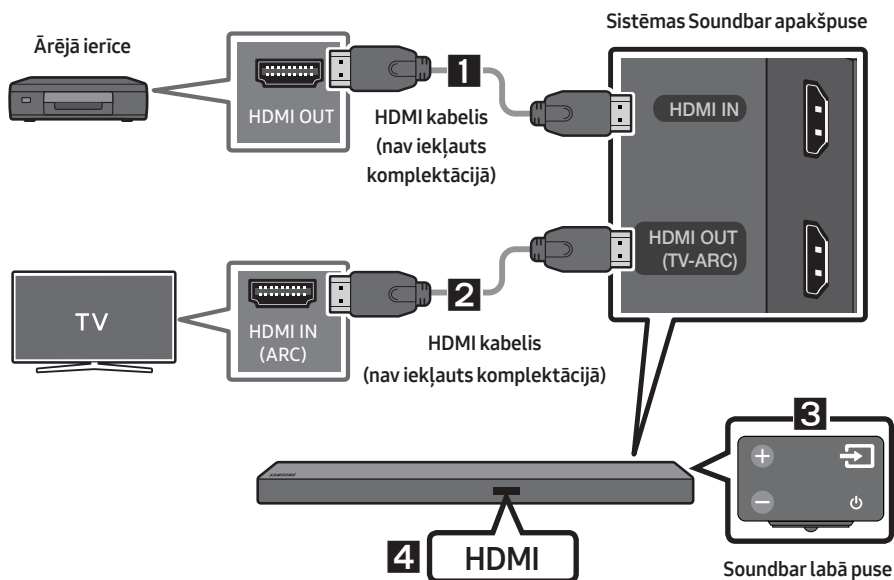

1. Iespraudiet HDMI kabeli (nav iekļauts komplektācijā) ligzdā **HDMI IN** izstrādājuma aizmugurē un digitālās ierīces ligzdā HDMI OUT.
2. Iespraudiet HDMI kabeli (nav iekļauts komplektācijā) ligzdā **HDMI OUT (TV-ARC)** izstrādājuma aizmugurē un televizora ligzdā HDMI IN.
3. Uz labās puses paneļa vai tālvadības pults nospiediet pogu  (**Avots**) un pēc tam izvēlieties režīmu **"HDMI"**.
4. Soundbar displeja panelī tiek parādīts izvēlētais režīms **"HDMI"** un tiek atskaņota skaņa.

# 06 USB SAVIENOJUMA IZVEIDE

Izmantojot sistēmu Soundbar, varat atskaņot mūzikas failus, kas ierakstīti USB atmiņas ierīcēs.

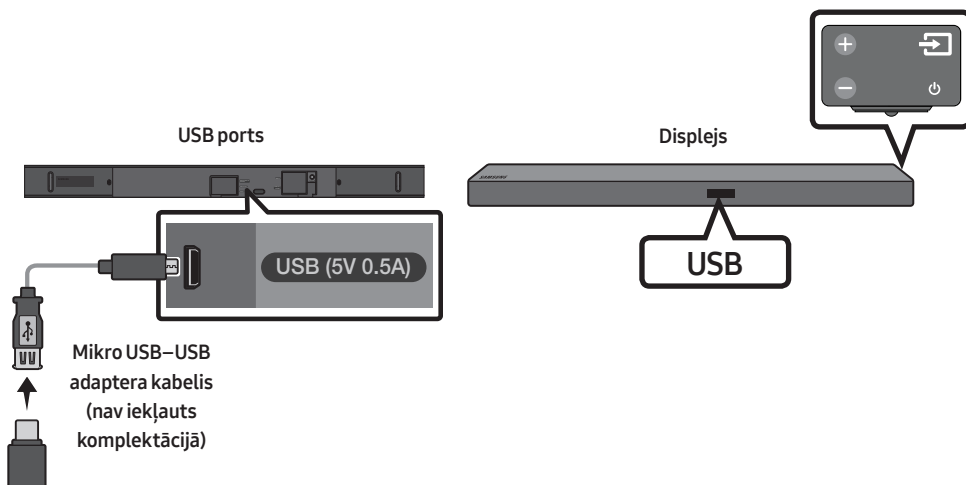

1. Pievienojiet sistēmas Soundbar mikro USB ligzdai mikro USB–USB adaptera kabeli, kura vienā galā ir USB 2.0 mikro USB spraudnis (B tipa), bet otrā galā ir standarta 2.0 USB ligzda (A tipa).
  - Mikro USB–USB adaptera kabeli var iegādāties atsevišķi. Lai to iegādātos, sazinieties ar Samsung apkopes centru vai Samsung klientu apkalpošanas centru.
2. Pievienojiet USB ierīci adaptera kabeļa ligzdas galam.
3. Uz labās puses paneļa vai tālvadības pults nospiediet pogu  (**Avots**) un pēc tam izvēlieties režīmu **“USB”**.
4. Displejā tiks parādīts uzraksts **“USB”**.
5. Izmantojot sistēmu Soundbar, atskaņojiet mūzikas failus, kas ierakstīti USB atmiņas ierīcēs.
  - Sistēma Soundbar izslēdzas automātiski (Automātiskā izslēgšana), ja USB ierīce ir pievienota ilgāk nekā 5 minūtes.

## Programmatūras atjaunināšana

**Uzņēmums Samsung turpmāk var piedāvāt sistēmas Soundbar aparātprogrammatūras atjauninājumus.**

Ja ir pieejams kāds atjauninājums, aparātprogrammatūru var atjaunināt, pievienojot USB ierīci ar tajā saglabāto aparātprogrammatūras atjauninājumu sistēmas Soundbar USB pieslēgvietai.

Papildinformāciju par atjauninājuma failu lejupielādi skatiet Samsung Electronics tīmekļa vietnē [www.samsung.com](http://www.samsung.com) → Support.

Pēc tam ievadiet vai izvēlieties savas sistēmas Soundbar modeli, izvēlieties opciju Programmatūra un programmas un pēc tam opciju Lejupielādes. Opciju nosaukumi var atšķirties.

# 07 SAVIENOJUMA IZVEIDE AR MOBILO IERĪCI



## Savienošana, izmantojot Bluetooth

Kad mobilā ierīce ir pievienota, izmantojot Bluetooth, jūs varat dzirdēt stereo skaņu bez jebkādām problēmām, ko sagādā kabeļu pievienošana.

- Vienlaikus var pievienot tikai vienu ierīci.



### Sākotnējā savienojuma izveide

1. Uz labās puses paneļa vai tālvadības pults nospiediet pogu  (**Avots**) un pēc tam izvēlieties režīmu **"BT"**.
2. Pārslēdziet **"BT"** uz **"BT PAIRING"**.
  - Ja tiek parādīts uzraksts **"BT READY"**, nospiediet un ilgāk nekā 5 sekundes turiet nospiestu pogu  (**Avots**) uz sistēmas Soundbar labās puses paneļa vai tālvadības pults, lai tiktu parādīts uzraksts **"BT PAIRING"**.
3. Sarakstā izvēlieties **"[AV] Samsung Soundbar Mxxx M-Series"**.
  - Kad sistēma Soundbar un Bluetooth ierīce ir savienotas, priekšējā displejā tiek parādīts uzraksts **[Bluetooth ierīces nosaukums] → "BT"**.
4. Atskaņojiet sistēmā Soundbar mūzikas failus no ierīces, kas ir pievienota, izmantojot Bluetooth.

### Ja ierīci neizdodas pievienot

- Ja sarakstā ir redzams iepriekš pievienotas sistēmas Soundbar nosaukums (piemēram, **"[AV] Samsung Soundbar Mxxx M-Series"**), izdzēsiet to.
- Režīmā **"BT"** uz sistēmas Soundbar labā paneļa vai tālvadības pults nospiediet un ilgāk nekā 5 sekundes turiet nospiestu pogu  (**Avots**), lai pārslēgtos uz režīmu **"BT PAIRING"**. Pēc tam Bluetooth ierīču meklēšanas sarakstā izvēlieties **"[AV] Samsung Soundbar Mxxx M-Series"**.

Plašāku informāciju par Bluetooth savienojumiem skatiet sadaļā **"Savienojuma izveide ar televizoru, izmantojot Bluetooth"** 9.–10. lpp.



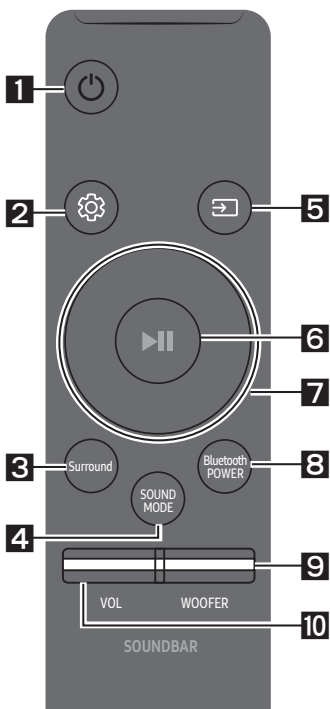

# 08 TĀLVADĪBAS PULTS LIETOŠANA



## Kā lietot tālvadības pulti



<p><b>1</b></p>	 <p>Ieslēgšana/ izslēgšana</p>	<p>Ieslēdziet un izslēdziet sistēmu Soundbar.</p>
<p><b>2</b></p>	 <p>Skaņas regulēšana</p>	<p>Varat izvēlēties šādas opcijas: <b>TREBLE</b>, <b>BASS</b> vai <b>AUDIO SYNC</b>.</p> <ul style="list-style-type: none"> <li>Lai pielāgotu diskanta vai basa skaņu, skaņas iestatījumos izvēlieties <b>TREBLE</b> vai <b>BASS</b> un pēc tam noregulējiet skaļumu no -6 līdz +6 ar <b>Augšpvrsto/Lejupvrsto</b> pogu.</li> <li>Ja televizora un sistēmas Soundbar video un audio signāli nav sinhronizēti, skaņas iestatījumos atlasiet <b>AUDIO SYNC</b> un pēc tam iestatiet audio aizkavi no 0 līdz 300 milisekundēm, izmantojot <b>Augšpvrsto/Lejupvrsto</b> pogu. (Neattiecas uz režīmu "USB".)</li> <li>Opciju Audio Sync atbalsta tikai dažas funkcijas.</li> </ul>
<p><b>3</b></p>	 <p>Surround</p>	<p>Telpiskas skaņas funkcija piešķir skaņai dziļumu un telpiskumu.</p> <p>Katru reizi nospiežot šo pogu, režīms tiek pārslēgts no ON uz OFF vai otrādi.</p> <ul style="list-style-type: none"> <li>ON : Atskaņojiet skaņu visos skaļruņos.</li> <li>OFF : Sākotnējā avota kanāla skaņa ir dzirdama tikai dažos skaļruņos.</li> </ul>

<p><b>4</b></p>	 <p>SOUND MODE</p>	<p>Vajadzīgo skaņas režīmu var iestatīt, izvēloties opcijas <b>STANDARD</b>, <b>MUSIC</b>, <b>CLEAR VOICE</b>, <b>SPORTS</b> vai <b>MOVIE</b>.</p> <ul style="list-style-type: none"> <li><b>DRC (Dynamic Range Control)</b> Šī funkcija nodrošina dinamiskā diapazona kontroli, kad atskaņojat Dolby Digital skaņas dziesmas. Ja gaidstāves režīmā nospiežat un turat pogu <b>SOUND MODE</b>, tiek ieslēgta vai izslēgta funkcija DRC (Dynamic Range Control). Kad DRC ir ieslēgta, skaļa skaņa tiek padarīta klusāka. (Skaņa var būt izkropļota.)</li> </ul>
<p><b>5</b></p>	 <p>Avots</p>	<p>Nospiediet šo pogu, lai atlasītu sistēmai Soundbar pievienoto avotu.</p> <ul style="list-style-type: none"> <li><b>Režīms BT PAIRING</b> Lai režīmā "BT" ieslēgtu režīmu "BT PAIRING" nospiediet un ilgāk nekā 5 sekundes turiet nospiestu pogu  (<b>Avots</b>). Papildinformāciju skatiet 14. lpp.</li> </ul>

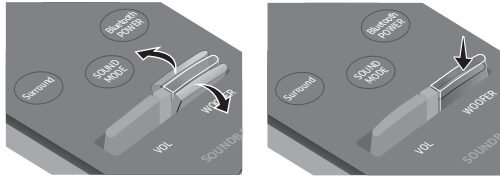
<p><b>6</b></p>  <p><b>Atskaņot/ pauzēt</b></p>	<p>Nospiediet pogu ►  , lai uz laiku apturētu mūzikas faila atskaņošanu. Vēlreiz nospiežot šo pogu, mūzikas fails tiek atskaņots.</p>
<p><b>7</b></p>  <p><b>Uz augšu/Uz leju/Pa kreisi/Pa labi</b></p>	 <p><b>Nospiediet norādītajās vietās, lai izvēlētos Uz augšu/Uz leju/ Pa kreisi/Pa labi.</b></p> <p>Nospiediet Uz augšu/Uz leju/Pa kreisi/Pa labi uz pogas, lai izvēlētos vai iestatītu funkcijas.</p> <ul style="list-style-type: none"> <li>• <b>Atkārtot</b> Lai atkārtot funkciju izmantotu režīmā "USB", nospiediet <b>Uz augšu</b> pogu.</li> <li>• <b>Mūzikas faila izlaidšana</b> Nospiediet <b>Pa labi</b> pogu, lai izvēlētos nākamo mūzikas failu. Nospiediet <b>Pa kreisi</b> pogu, lai izvēlētos iepriekšējo mūzikas failu.</li> <li>• <b>Anynet+ / Auto Power Link</b> Ieslēdziet vai izslēdziet funkcijas Anynet+ un Auto Power Link. Funkcijas Anynet+ un Auto Power Link tiek vadītas, izmantojot attiecīgi <b>Pa labi</b> un <b>Pa kreisi</b> pogu. <ul style="list-style-type: none"> <li>– Anynet+ : ja sistēma Soundbar ir savienota ar televizoru, izmantojot HDMI kabeli, sistēmu Soundbar varat regulēt, lietojot Samsung televizora tālvadības pulti. Nospiediet <b>Pa labi</b> pogu un turiet 5 sekundes, lai ieslēgtu (ON) vai izslēgtu (OFF) funkciju Anynet+.</li> <li>– Auto Power Link : Ja sistēma Soundbar ir savienota ar televizoru, izmantojot digitālo optisko kabeli, sistēma Soundbar var automātiski ieslēgties, kad ieslēdzat televizoru. Nospiediet un 5 sekundes turiet nospiestu <b>Pa kreisi</b> pogu, lai ieslēgtu (ON) vai izslēgtu (OFF) funkciju Auto Power Link.</li> <li>– Funkcija Anynet+/Auto Power Link pēc noklusējuma ir ieslēgta (ON).</li> </ul> </li> </ul>
<p><b>8</b></p>  <p><b>Bluetooth POWER</b></p>	<p>Nospiediet, lai ieslēgtu vai izslēgtu funkciju Bluetooth POWER. Ja funkcija Bluetooth POWER ir ieslēgta, sistēmas Soundbar displejā ir redzams uzraksts "ON-BLUETOOTH POWER".</p> <ul style="list-style-type: none"> <li>• <b>Funkcija Bluetooth POWER</b> : Ja sistēma Soundbar ir gaidstāves režīmā un funkcija Bluetooth POWER ir ieslēgta, kad jūs ieslēdzat iepriekš pievienotu Bluetooth ierīci, sistēma Soundbar automātiski ieslēdzas un izveido savienojumu ar šo ierīci, izmantojot Bluetooth.</li> <li>• Vēlreiz nospiežot pogu <b>Bluetooth POWER</b>, lai izslēgtu funkciju BT, sistēmas Soundbar displejā tiek parādīts uzraksts "OFF-BLUETOOTH POWER".</li> <li>• Kad ir ieslēgts režīms "D.IN" un sistēma Soundbar ir savienota ar pēc 2017. gada izlaistu Samsung viedtelevizoru, sistēmu Soundbar var vadīt, izmantojot televizoru tālvadības pulti. Šajā režīmā funkciju Bluetooth POWER nevar izslēgt.</li> </ul>

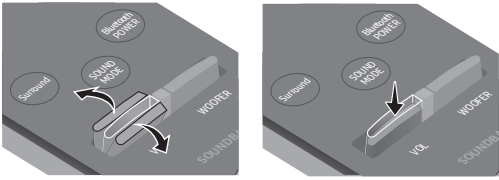
<p><b>9</b></p>  <p><b>WOOFER</b></p>	 <p>Nospiediet pogu uz augšu vai uz leju, lai noregulētu zemfrekvenču skaļruņa skaļuma līmeni līdz -12 vai no -6 līdz +6. Nospiežot šo pogu, basu skaļruņa skaņas līmenis tiek atiestatīts uz 0.</p>
<p><b>10</b></p>  <p><b>VOL</b></p>	 <p>Spiediet pogu uz augšu vai uz leju, lai pielāgotu skaļuma līmeni.</p> <ul style="list-style-type: none"> <li>• <b>Skaņas izslēgšana</b> Nospiediet pogu <b>VOL</b>, lai izslēgtu skaņu. Nospiediet to vēlreiz, lai atkal ieslēgtu skaņu.</li> </ul>

## Sistēmas Soundbar skaļuma līmeņa regulēšana, izmantojot televizora tālvadības pulti

Izmantojiet Samsung televizora izvēlni, lai ārējos skaļruņus iestatītu kā televizora skaļruņus. (Papildinformāciju skatiet televizora rokasgrāmatā.)

- Pēc sistēmas Soundbar uzstādīšanas, jūs varat regulēt tās skaļuma līmeni, izmantojot infrasarkanu tālvadības pulti, kas tika piegādāta kopā ar Samsung televizoru. (Ja nevēlaties lietot šo funkciju, kad sistēma Soundbar ir ieslēgta, nospiediet un 5 sekundes turiet nospiestu pogu **Surround**. Sistēmas Soundbar displejā tiek parādīts uzraksts “OFF-TV REMOTE” un šī funkcija tiek izslēgta.)  
Lai pielāgotu skaļuma līmeni, izmantojot tikai Samsung televizora tālvadības pulti, nospiediet un ilgāk nekā 5 sekundes turiet nospiestu pogu **Surround**, līdz sistēmas Soundbar displejā tiek parādīts uzraksts “SAMSUNG-TV REMOTE”.
  - Katru reizi, kad tiek nospiesta un 5 sekundes turēta poga **Surround**, darbības režīms tiek pārslēgts šādā secībā: “SAMSUNG-TV REMOTE” (Noklusējuma režīms) → “OFF-TV REMOTE” → “ALL-TV REMOTE”.
- Lai pielāgotu sistēmas Soundbar skaļuma līmeni ar tālvadības pulti, kas tika piegādāta kopā ar trešās puses izgatavotu televizoru, ieslēdziet sistēmu Soundbar, nospiediet un 5 sekundes turiet nospiestu pogu **Surround** (Soundbar displejā tiek parādīts uzraksts “OFF-TV REMOTE”), atlaidiet pogu **Surround** un pēc tam vēlreiz nospiediet un ilgāk nekā 5 sekundes turiet nospiestu pogu **Surround**. (Sistēmas Soundbar displejā tiek parādīts uzraksts “ALL-TV REMOTE”).
  - Atkarībā no tālvadības pults šī funkcija var nebūt pieejama.
  - Lai uzzinātu, kuri ražotāji atbalsta šo funkciju, skatiet PILNĀ ROKASGRĀMĀTA ([www.samsung.com/support](http://www.samsung.com/support)).
  - Šī skaļuma regulēšanas funkcija darbojas tikai ar infrasarkanajām televizora tālvadības pultīm. Tā nedarbojas ar Bluetooth televizora tālvadības pultīm (pultīm, kurām ir nepieciešama savienošana pāri).

# 09 SIENAS STIPRINĀJUMA UZSTĀDĪŠANA

## Piesardzības pasākumi uzstādīšanas laikā

- Uzstādiet stiprinājumu tikai pie vertikālas sienas.
- Neuzstādiet vietā, kurā ir augsta temperatūra vai augsts mitruma līmenis.
- Pārliedzieties, vai siena ir pietiekami izturīga, lai noturētu šī izstrādājuma svaru. Ja tā nav, nostipriniet sienu vai izvēlieties citu uzstādīšanas vietu.
- Iegādājieties un izmantojiet turētājskrūves vai enkurskrūves, kas ir piemērotas attiecīgajai sienai (sausais apmetums, metāls, koks utt.). Ja iespējams, stiprinājuma skrūves nostipriniet sienas balstos.
- Iegādājieties tādas sienas stiprinājuma skrūves, kas ir piemērotas tās sienas tipam un biezumam, pie kuras uzstādisit sistēmu Soundbar.
  - Diametrs: M5
  - Garums: ieteicams 35 mm vai garākas.
- Pirms sistēmas Soundbar uzstādīšanas uz sienas savienojiet tās kabelus ar ārējām ierīcēm.
- Pirms ierīces uzstādīšanas pārliedzieties, vai ierīce ir izslēgta un atvienota no elektrības. Pretējā gadījumā var tikt izraisīts elektriskās strāvas trieciens.

## Sienas stiprinājuma komponenti



Sienas stiprinājuma šablons



Turētājskrūve (2 gab.)



Skrūve (2 gab.)

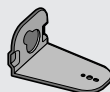

Sienas stiprinājuma  
kronšteins (kreisais)

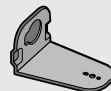

Sienas stiprinājuma  
kronšteins (labais)

1. Piespiediet **Sienas stiprinājuma šablons** pie sienas virsmas.

- **Sienas stiprinājuma šablons** ir jānovieto līdzeni.
- Ja televizors tiks stiprināts pie sienas, uzstādiet sistēmu Soundbar vismaz 5 cm zem televizora.

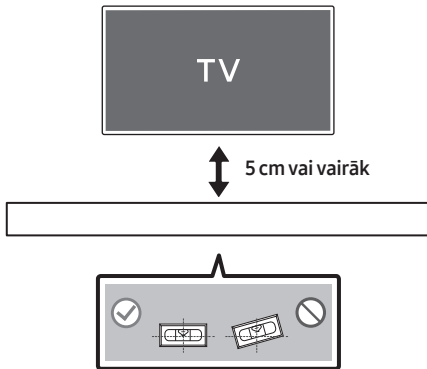

2. Izlīdziniet papīra šablona **Viduslīnija** ar televizora viduspunktu (ja uzstādāt sistēmu Soundbar zem televizora), un pēc tam piestipriniet **Sienas stiprinājuma šablons**, izmantojot līmlenti.

- Ja neuzstādāt sistēmu zem televizora, novietojiet **Viduslīnija** uzstādīšanas vietas vidū.

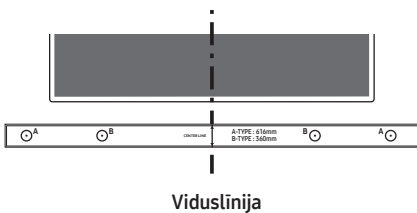

3. Ar pildspalvas vai uzasināta zīmuļa galu caurduriet ar **A-TYPE** apzīmēto attēlu viduspunktu katrā šablona galā, lai atzīmētu balsta skrūvju atveru vietas, un pēc tam noņemiet **sienas stiprinājuma šablonu**.

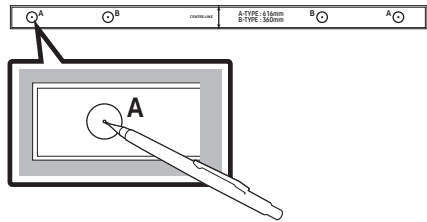

4. Izmantojot piemērota izmēra urbi, izurbiet sienā atveri katrā atzīmētajā vietā.

- Ja atzīmes neatbilst tapskrūvju novietojumam, pirms balsta skrūvju ieskrūvēšanas noteikti ievietojiet atverēs piemērotus enkurus vai saspiežamos stiprinājumus. Ja izmantojat enkurus vai saspiežamos stiprinājumus, izurbiet pietiekami lielas atveres, lai tajās varētu ievietot izmantotos enkurus vai saspiežamos stiprinājumus.

5. Izstumiet skrūvi (nav iekļauta komplektācijā) caur katru **Turētājskrūve** un pēc tam cieši ieskrūvējiet katru skrūvi balsta skrūves atverē.

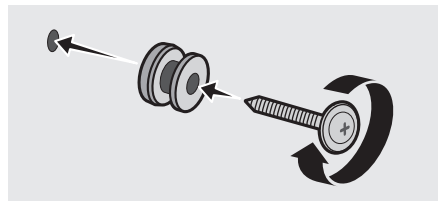

6. Izmantojiet divas **Skrūves** (M4 x L12), lai piestiprinātu **Kreisais** un **Labais puses Sienas stiprinājuma kronšteinu** sistēmas Soundbar apakšdaļai.

Lai sistēma pareizi piegultu, noteikti salāgojiet sistēmas Soundbar apakšdaļā esošos izciļņus ar kronšteinu atverēm.

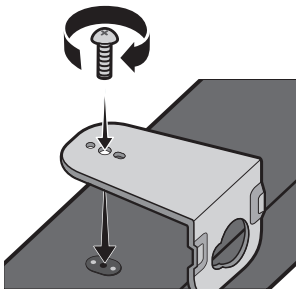

- Veicot montāžu, pārlicinieties, vai **Sienas stiprinājuma kronšteinu** izvirzītās daļas atrodas aiz sistēmas Soundbar aizmugures.

Sistēmas Soundbar aizmugure

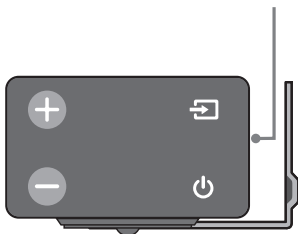

Sistēmas Soundbar labā mala

- Kreisā kronšteina forma atšķiras no labā kronšteina formas. Pārlicinieties, vai tie ir novietoti pareizi.



Sienas stiprinājuma kronšteins (labais)

Sienas stiprinājuma kronšteins (kreisais)

7. Uzstādiet sistēmu Soundbar ar tai piestiprinātajiem **Sienas stiprinājuma kronšteinu**, uzkarinot **Sienas stiprinājuma kronšteinu** uz sienā ieskrūvētajām **Skrūves** turētājs.

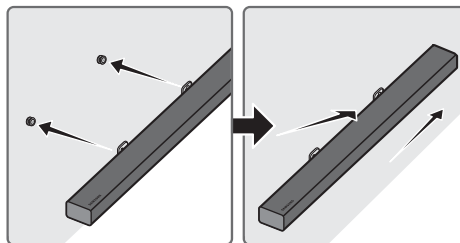

- Nedaudz sasveriet sistēmu Soundbar, lai ievietotu abu **Turētājskrūve** galviņas **Sienas stiprinājuma kronšteins** atverēs. Bīdīt sistēmu Soundbar ar bultiņu norādītajā virzienā, lai cieši nostiprinātu abas puses.

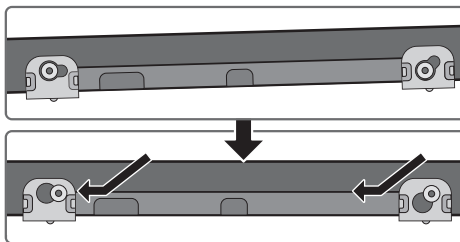

## Sistēmas Soundbar noņemšana no sienas

1. Lai sistēmu Soundbar noņemtu no sienas stiprinājuma, bīdīet sistēmu ar bultiņu norādītajā virzienā, mazliet sagāziet to un pēc tam velciet to prom no sienas, kā parādīts attēlā.

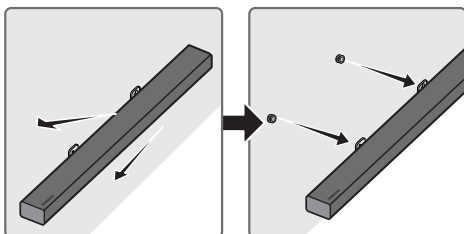

- Neatbalstieties pret uzstādīto ierīci un izvairieties no tās sasišanas vai nomešanas.
- Piestipriniet ierīci stingri pie sienas, lai tā nenokristu. Ja ierīce nokritis, var tikt radītas traumas vai ierīces var tikt sabojāta.
- Ja ierīce ir uzstādīta pie sienas, lūdzu, nodrošiniet, lai bērni nerautu savienojošos vadus, jo tādējādi ierīce var nokrist.
- Ja televizors ir piestiprināts pie sienas, uzstādiet skaļruņu sistēmu vismaz 5 cm zem televizora, lai izmantotu visas sienas stiprinājuma priekšrocības.
- Ja televizoru nestiprināt pie sienas, gādājiet par savu drošību, uzstādot to uz drošas un līdzenas virsmas, no kuras tas nevar viegli nokrist.

# 10 PROBLĒMU NOVĒRŠANA

Pirms meklējat palīdzību, pārbaudiet tālāk norādīto.

## Ierīci nevar ieslēgt.

### Vai barošanas kabelis ir pievienots kontaktligzdai?

- Pievienojiet barošanas kabeli kontaktligzdai.

## Nospiežot pogu, nedarbojas attiecīgā funkcija.

### Vai gaisā ir statiskā elektrība?

- Atvienojiet barošanas kabeli un vēlreiz pievienojiet to.

## BT režīmā rodas skaņas pārtraukumi.

- Skatiet sadaļas par Bluetooth savienojumu 9. un 14. lpp.

## Nav dzirdama skaņa.

### Vai ir ieslēgta skaņas izslēgšanas funkcija?

- Nospiediet pogu **VOL**, lai izslēgtu šo funkciju.

### Vai skaļums ir iestatīts uz minimālo līmeni?

- Noregulējiet skaļuma līmeni.

## Tālvadības pults nedarbojas.

### Vai baterijas nav tukšas?

- Ievietojiet jaunas baterijas.

### Vai attālums starp tālvadības pulti un Soundbar galveno ierīci nav pārāk liels?

- Novietojiet tālvadības pulti tuvāk Soundbar galvenajai ierīcei.

## Uz zemfrekvenču skaļruņa mirgo sarkanais indikators, un zemfrekvenču skaļrunis neskan.

### Šāda problēma var rasties, ja zemfrekvenču skaļrunis nav savienots ar Soundbar galveno ierīci.

- Mēģiniet vēlreiz izveidot savienojumu ar zemfrekvenču skaļruni. (Skatiet 5. lpp.)

## Zemfrekvenču skaļrunis ievērojami dūc un vibrē.

### Mēģiniet noregulēt zemfrekvenču skaļruņa vibrācijas līmeni.

- Nospiediet tālvadības pults pogu **WOOFER** uz augšu vai leju, lai noregulētu zemfrekvenču skaļruņa skaļuma līmeni (no -12, no -6 līdz +6).

## 11 LICENCE

---



Manufactured under license from Dolby Laboratories. Dolby, Dolby Audio, Pro Logic, and the double-D symbol are trademarks of Dolby Laboratories.

---



For DTS patents, see <http://patents.dts.com>. Manufactured under license from DTS Licensing Limited. DTS, the Symbol, DTS in combination with the Symbol, and DTS Digital Surround are registered trademarks or trademarks of DTS, Inc. in the United States and/or other countries. © DTS, Inc. All Rights Reserved.

---



The terms HDMI and HDMI High-Definition Multimedia Interface, and the HDMI Logo are trademarks or registered trademarks of HDMI Licensing LLC in the United States and other countries.

---

## 12 PAZIŅOJUMS PAR ATVĒRTĀ PIRMKODA LICENCI

Lai nosūtītu jautājumus un pieprasījumus par atvērto pirmkodu, sazinieties ar uzņēmumu Samsung pa e-pastu ([oss.request@samsung.com](mailto:oss.request@samsung.com)).

## 13 SVARĪGA PIEZĪME PAR APKOPI

- Shēmas un attēli šajā lietotāja rokasgrāmatā ir nodrošināti tikai atsaucei, un tie var atšķirties no faktiskā izstrādājuma izskata.
- Šādos gadījumos var tikt iekasēta administrēšanas maksa:
  - (a) pēc jūsu pieprasījuma tiek izsaukts inženieris, taču izstrādājums nav bojāts (t. i., ja neesat izlasījis šo lietotāja rokasgrāmatu);
  - (b) esat atnesis ierīci uz remonta centru, taču izstrādājums nav bojāts (t. i., ja neesat izlasījis šo lietotāja rokasgrāmatu).
- Jūs tiksiet informēts par administrēšanas maksas apmēru pirms speciālista ierašanās.

# 14 SPECIFIKĀCIJAS UN NORĀDĪJUMI

## Specifikācijas

VISPĀRĪGI	USB		5V/0,5A
	Svars	Soundbar galvenā ierīce	2,6 kg
		Zemfrekvenču skaļrunis (PS-WM30)	7,2 kg
	Izmēri (P x A x Dz)	Soundbar galvenā ierīce	1010,5 x 54,0 x 87,5 mm
		Zemfrekvenču skaļrunis (PS-WM30)	200,0 x 392,0 x 378,0 mm
	Darba temperatūras diapazons		+5°C līdz +35°C
Darba mitruma diapazons		10 % līdz 75 %	
PASTIPRINĀTĀJS	Nominālā izvades jauda	Soundbar galvenā ierīce	30W x 6, 6 ohm
		Zemfrekvenču skaļrunis (PS-WM30)	160W, 3 ohm
Atbalstītie atskaņošanas formāti			LPCM 2 kanālu, Dolby Audio™ (atbalsta Dolby® Digital), DTS
Bezvadu ierīces izejas jauda		BT raidītāja maksimālā jauda	100 mW, 2,4 GHz – 2,4835 GHz
		SRD raidītāja maksimālā jauda	25 mW, 5,725 GHz – 5,825 GHz

## PIEZĪMES

- Samsung Electronics Co., Ltd patur tiesības bez brīdinājuma veikt izmaiņas specifikācijās.
- Svars un izmēri ir norādīti aptuveni.
- Papildinformāciju par barošanas avotu un enerģijas patēriņu skatiet produktam pielimētajā etiķetē. (Etiķete: Soundbar galvenās ierīces apakšpuse)

Kopējais enerģijas patēriņš gaidstāves režīmā (W)		2,7W
Bluetooth	Pieslēgvietas deaktivizēšanas metode	Nospiediet tālvadības pults pogu "Bluetooth POWER", kad ir ieslēgts režīms "BT".

- Ar šo uzņēmums Samsung Electronics paziņo, ka šis aprīkojums atbilst Direktīvas 2014/53/ES prasībām. Pilns ES atbilstības deklarācijas teksts ir pieejams tīmekļa vietnē: <http://www.samsung.com>, izvēlieties Atbalsts > Meklēšanas atbalsts un ievadiet modeļa nosaukumu. Šo aprīkojumu drīkst lietot visās ES valstīs.





### [Pareiza atbrīvošanās no šī izstrādājuma baterijām]

#### **(Attiecas uz valstīm, kur tiek izmantotas atsevišķas savākšanas sistēmas.)**

Šis marķējums uz baterijas, rokasgrāmatas vai iepakojuma norāda, ka pēc šajā izstrādājumā ietverto bateriju kalpošanas laika beigām no tām nedrīkst atbrīvoties kopā ar sadzīves atkritumiem. Ja ir atzīmēti ķīmiskie simboli Hg, Cd vai Pb, baterija satur dzīvsudrabu, kadmiju vai svīnu tādā līmenī, kas pārsniedz Direktīvā 2006/66/EK noteiktos standartlīmeņus. Ja baterijas netiek pareizi izmestas, šīs vielas var nodarīt kaitējumu cilvēku veselībai vai videi.

Lai aizsargātu dabas resursus un veicinātu materiālu atkārtotu lietošanu, lūdzu, nodaliet baterijas no citu veidu atkritumiem un nododiet tās pārstrādei atbilstoši vietējai bezmaksas bateriju pārstrādes sistēmai.



### Pareiza atbrīvošanās no šī izstrādājuma (elektriskā un elektroniskā aprīkojuma atkritumi)

#### **(Attiecas uz valstīm, kur tiek izmantotas atsevišķas savākšanas sistēmas.)**

Šis marķējums uz izstrādājuma, piederumiem vai dokumentācijas norāda, ka pēc izstrādājuma kalpošanas laika beigām no izstrādājuma un tā elektroniskajiem piederumiem (piemēram, lādētāja, austiņām, USB kabeļa) nedrīkst atbrīvoties kopā ar sadzīves atkritumiem. Lai nepieļautu iespējamu kaitējumu apkārtējai videi vai cilvēku veselībai nekontrolētas atkritumu likvidēšanas dēļ, atdaliet šos priekšmetus no citu veidu atkritumiem un utilizējiet tos atbilstoši prasībām, tādējādi veicinot materiālo resursu ilgtspējīgu atkārtoto izmantošanu.

Lai saņemtu detalizētu informāciju par to, kur un kā var nogādāt šos priekšmetus, lai tos pārstrādātu videi draudzīgā veidā, māsasaimniecību lietotājiem ir jāsazinās ar mazumtirgotāju, no kura viņi iegādājās šo izstrādājumu, vai vietējo valsts iestādi.

Komerclietotājiem ir jāsazinās ar piegādātāju un jāiepazīstas ar pirkušanas līguma noteikumiem un nosacījumiem. Šo izstrādājumu un tā elektroniskos piederumus nedrīkst sajaukt ar citiem likvidējamiem uzņēmuma atkritumiem.

Informāciju par uzņēmuma Samsung saistībām vides aizsardzības jomā un ar izstrādājumu saistītajiem tiesību aktos noteiktajiem pienākumiem, piemēram, REACH, WEEE, Akumulatori, skatiet vietnē:  
[http://www.samsung.com/uk/aboutsamsung/samsungelectronics/corporatecitizenship/data\\_corner.html](http://www.samsung.com/uk/aboutsamsung/samsungelectronics/corporatecitizenship/data_corner.html)

# SAUGOS INFORMACIJA

## SAUGOS ĮSPĖJIMAI

NENUIMKITE DANGTELIO (ARBA GALINĖS DALIES), KAD SUMAŽINTUMĖTE ELEKTROS SMŪGIO PAVOJŲ.

ĮRENGINYJE NĖRA DALIŲ, KURIŲ TECHNINĘ PRIEŽIŪRĄ GALI ATLIKTI NAUDOTOJAS. DĖL TECHNINĖS PRIEŽIŪROS DARBŲ KREIPKITĖS Į KVALIFIKUOTUS TECHNINĖS PRIEŽIŪROS SPECIALISTUS.

<b>DĖMESIO</b> <b>ELEKTROS SMŪGIO PAVOJUS, NEATIDARYKITE</b>	
	
	Šis simbolis nurodo, kad viduje teka aukšta įtampa. Liestis su bet kokiomis vidinėmis gaminio dalimis yra pavojinga.
	Šis simbolis nurodo, kad televizorius pristatomas kartu su svarbia medžiaga apie jo veikimą ir techninę priežiūrą.
	Tai yra II klasės prietaisas. Šis simbolis rodo, kad prietaiso nebūtina įžeminti į saugų įžeminimo tinklą.
	Kintamosios srovės įtampa. Šis simbolis nurodo, kad viduje teka aukštoji įtampa, jos vertė nurodyta prie AC simbolio.
	Pastoviosios srovės įtampa. Šis simbolis nurodo, kad viduje teka aukštoji įtampa, jos vertė nurodyta prie DC simbolio.
	Dėmesio. Vadovaukitės naudojimo instrukcijomis. Šis simbolis rodo, kad būtina vadovautis naudojimo instrukcijomis, susijusiomis su sauga.

## ĮSPĖJIMAS

- Siekdami sumažinti gaisro arba elektros smūgio pavojų, saugokite šį įrenginį nuo lietaus arba drėgmės.

## DĖMESIO

- NORĖDAMI IŠVENGTI ELEKTROS SMŪGIO, PLATŲ KIŠTUKO KONTAKTŲ KIŠKITE Į PLAČIĄ LIZDO ANGĄ IR ĮSTUMKITE IKI GALO.
- Įrenginys visada turi būti prijungtas prie kintamosios srovės elektros lizdo naudojant apsauginę įžeminimo jungtį.
- Norint atjungti įrenginį nuo maitinimo tinklo, reikia ištraukti kištuką iš maitinimo tinklo lizdo, todėl maitinimo tinklo kištuką turi būti lengva naudoti.
- Saugokite, kad ant įrenginio neužlašėtų arba neužtikštų skysčio. Nedėkite ant įrenginio daiktų su skysčiais, pvz., vazų.
- Norėdami šį įrenginį išjungti, turite ištraukti maitinimo laido kištuką iš sieninio lizdo. Todėl maitinimo laido kištukas turi būti visada lengvai pasiekiamas.

# ATSARGUMO PRIEMONĖS

1. Įsitikinkite, kad kintamosios srovės maitinimo šaltinis jūsų namuose atitinka energijos reikalavimus, nurodytus ant galinėje gaminio pusėje esančio identifikavimo lipduko. Pastatykite gaminį horizontaliai ant tinkamo pagrindo (baldo), kad aplink būtų pakankamai vietos ventilacijai (7–10 cm). Patikrinkite, ar ventilacijos angos neuždengtos. Nedėkite įrenginio ant stiprintuvų arba kitos įrangos, kuri gali įkaisti. Šis įrenginys skirtas naudoti nuolat. Norėdami visiškai išjungti įrenginį, ištraukite kintamosios srovės laido kištuką iš sieninio elektros lizdo. Ištraukite maitinimo laido kištuką, jei planuojate įrenginio ilgą laiką nenaudoti.
2. Per perkūniją ištraukite kintamosios srovės laido kištuką iš sieninio elektros lizdo. Dėl žaibavimo padidėjusi įtampa gali įrenginį sugadinti.
3. Saugokite įrenginį nuo tiesioginių saulės spindulių ir kitų šilumos šaltinių. Dėl to gali perkaisti įrenginys ir sutrikti jo veikimas.
4. Saugokite gaminį nuo drėgmės (pvz., vazų) ir karščio pertekliaus (pvz., židinio) arba nuo įrangos, sukuriančios stiprius magnetinius ar elektrinius laukus. Atjunkite maitinimo laidą nuo kintamosios srovės šaltinio, jei įrenginys veikia netinkamai. Jūsų gaminys nėra skirtas pramoniniam naudojimui. Jis skirtas tik asmeniniam naudojimui. Galimas kondensacijos poveikis, jei gaminys buvo laikomas žemoje temperatūroje. Jei gabenote įrenginį žiemą, prieš naudodami palaukite maždaug 2 valandas, kol įrenginys iššils iki kambario temperatūros.

5. Baterijose, naudojamose su šiuo gaminiu, yra cheminių medžiagų, kurios yra kenksmingos aplinkai. Neišmeskite baterijų kartu su kitomis mišriomis buitinėmis atliekomis. Nemeskite baterijų į ugnį. Nesukelkite trumpojo jungimo, neardykite ar neperkaitinkite baterijų. Jei baterija pakeičiama netinkamai, kyla sprogimo pavojus. Naudokite tik tokias pačias arba atitinkamo tipo baterijas.

## APIE ŠĮ VADOVĄ

Naudotojo vadove yra dvi dalys: šis paprastas popierinis NAUDOTOJO VADOVAS ir IŠSAMUS VADOVAS, kurį galite atsisiųsti.



### NAUDOTOJO VADOVAS

Šiuo vadovu naudokitės saugumo instrukcijoms, gaminio montavimo nurodymams, komponentams, sujungimams ir gaminimo specifikacijos peržiūrei.



### IŠSAMUS VADOVAS

Klientų aptarnavimo centrą galite pasiekti nuskaitydami QR kodą. Jei vadovą norite peržiūrėti kompiuteryje arba mobiliajame įrenginyje, atsisiųskite vadovą dokumento formatu iš svetainės.

(<http://www.samsung.com/support>)

Dizainas ir specifikacijos gali būti keičiami be išankstinio įspėjimo.

# TURINYS

<b>01</b>	<b>Komponentų patikrinimas</b>	<b>2</b>
	Baterijų įdėjimas prieš pradėdant naudoti nuotolinio valdymo pultu (2 AA tipo baterijos)	2
<b>02</b>	<b>Gaminio apžvalga</b>	<b>3</b>
	Priekinis / dešinės pusės „Soundbar“ skydelis	3
	Apatinis „Soundbar“ skydelis	3
<b>03</b>	<b>„Soundbar“ prijungimas</b>	<b>4</b>
	Elektros šaltinio prijungimas	4
	„Soundbar“ prijungimas prie žemųjų dažnių garsiakalbio	5
	– Automatinis žemųjų dažnių garsiakalbio ir „Soundbar“ sujungimas	5
	– Žemųjų dažnių garsiakalbio prijungimas rankiniu būdu, jei nepavyksta prijungti automatiškai	6
<b>04</b>	<b>Prijungimas prie televizoriaus</b>	<b>7</b>
	1 būdas. Prijungimas naudojant kabelį	7
	– Prijungimas naudojant optinį kabelį	7
	– Televizoriaus prijungimas naudojant HDMI kabelį	8
	2 būdas. Prijungimas belaidžiu ryšiu	9
	– Televizoriaus prijungimas per „Bluetooth“	9
<b>05</b>	<b>Išorinio įrenginio prijungimas</b>	<b>11</b>
	Prijungimas naudojant optinį arba analoginio garso (AUX) kabelį	11
	Prijungimas naudojant HDMI kabelį	12
<b>06</b>	<b>USB prijungimas</b>	<b>13</b>
	Programinės įrangos naujinimas	13

<b>07</b>	<b>Mobiliojo įrenginio prijungimas</b>	<b>14</b>
	Prijungimas per „Bluetooth“	14
<b>08</b>	<b>Nuotolinio valdymo pulto naudojimas</b>	<b>15</b>
	Kaip naudotis nuotolinio valdymo pultu	15
	„Soundbar“ garsumo reguliavimas televizoriaus nuotolinio valdymo pultu	17
<b>09</b>	<b>Sienos laikiklio montavimas</b>	<b>18</b>
	Su įrengimu susijusios atsargumo priemonės	18
	Tvirtinimo prie sienos komponentai	18
	„Soundbar“ garsiakalbio nuėmimas nuo sienos	21
<b>10</b>	<b>Trikčių šalinimas</b>	<b>22</b>
<b>11</b>	<b>Licencija</b>	<b>23</b>
<b>12</b>	<b>Atvirosios programinės įrangos licencijos pranešimas</b>	<b>23</b>
<b>13</b>	<b>Svarbi pastaba apie techninę priežiūrą</b>	<b>23</b>
<b>14</b>	<b>Techniniai duomenys ir vadovas</b>	<b>24</b>
	Specifikacijos	24

# 01 KOMPONENTŲ PATIKRINIMAS

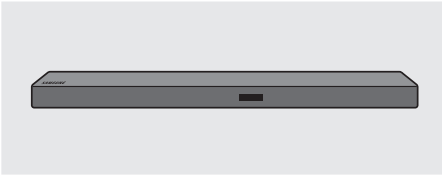

„Soundbar“ pagrindinis įrenginys

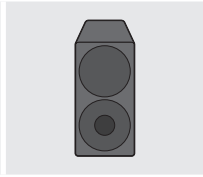

Žemųjų dažnių garsiakblis



Nuotolinio valdymo pultas / Maitinimo elementai



Maitinimo laidas (Žemųjų dažnių garsiakblis)

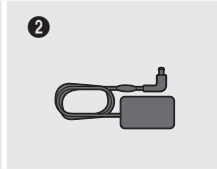

Kintamosios / nuolatinės srovės adapteris (Pagrindinis įrenginys)



Maitinimo laidas (Kintamosios / nuolatinės srovės adapteris)

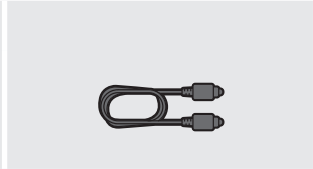

Optinis kabelis

- Maitinimo jungčių prijungimo veiksmai yra sužymėti (1, 2, 3). Jei reikia daugiau informacijos apie maitinimo jungčių prijungimą, žr. 4 psl.
- Informacija apie „Soundbar“ tvirtinimo prie sienos komponentus pateikiama 18 psl.
- USB mikrojungties į USB adapteris ir HDMI kabeliai parduodami atskirai. Norėdami įsigyti, kreipkitės į „Samsung“ techninės priežiūros arba „Samsung“ klientų aptarnavimo centrą.

## Baterijų įdėjimas prieš pradėnant naudoti nuotolinio valdymo pultu (2 AA tipo baterijos)

Pastumkite baterijų dangtelį rodyklės kryptimi, kol jis visiškai nusiims. 2 AA baterijas (1,5 V) įdėkite teisingai pasirinkdami poliškumo kryptį. Pastumkite baterijų dangtelį ir įstatykite atgal į vietą.

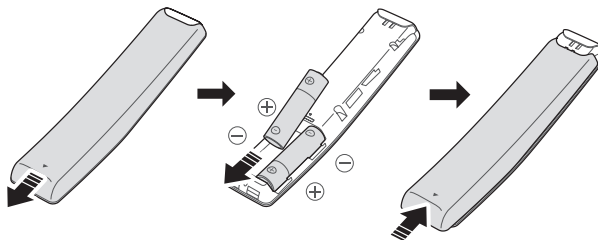

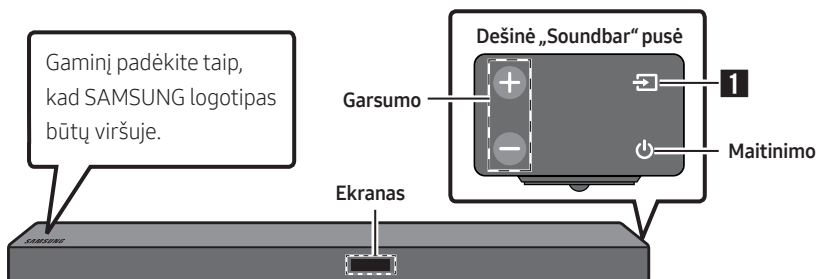

## 02 GAMINIO APŽVALGA

### Priekinis / dešinės pusės „Soundbar“ skydelis

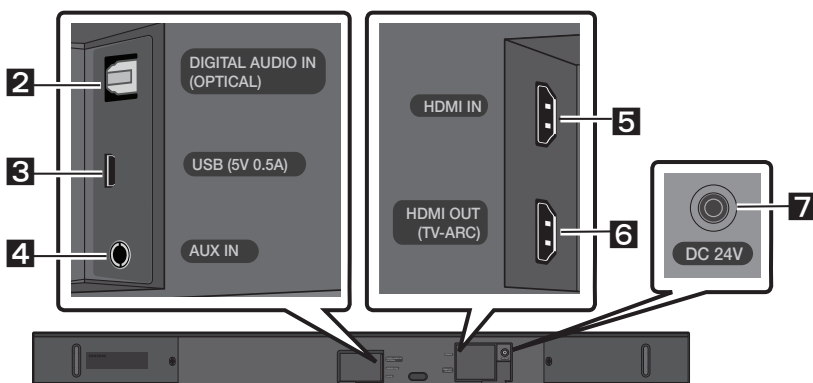

### Apatinis „Soundbar“ skydelis



<b>1</b>	Šaltinio	Pasirenkamas šaltinio įvesties režimas. (D.IN / AUX / HDMI / BT / USB) <ul style="list-style-type: none"><li>Jei norite įjungti režimą <b>BT PAIRING</b>, šaltinį perjunkite į režimą <b>BT</b>, tada paspauskite ir ilgiau nei 5 sek. palaikykite  (<b>Šaltinio</b>) mygtuką.</li></ul>
<b>2</b>	D.IN	Skirta prijungti prie išorinio įrenginio skaitmeninės (optinės) išvesties.
<b>3</b>	USB	Skirta USB įrenginių prijungti norint leisti muzikos failus iš USB įrenginio per „Soundbar“.
<b>4</b>	AUX	Skirta prijungti prie išorinio įrenginio analoginės išvesties.
<b>5</b>	HDMI IN	Primami skaitmeninio vaizdo ir garso signalai tuo pačiu metu, naudojant HDMI kabelį. Skirta prijungti prie išorinio įrenginio HDMI išvesties.
<b>6</b>	HDMI OUT	Skirta prijungti prie HDMI (ARC) lizdo televizoriuje.
<b>7</b>	DC 24V	Skirta kintamosios / nuolatinės srovės adapteriui prijungti. (Maitinimo šaltinio įvadas)

# 03 „SOUNDBAR“ PRIJUNGIMAS

## Elektros šaltinio prijungimas

Naudodami maitinimo šaltinio komponentus (1, 2, 3) įrenginius prie elektros maitinimo išvadų prijunkite tokią tvarka: 1.) Žemųjų dažnių garsiakalbis → 2.) „Soundbar“ pagrindinis įrenginys.

Žr. toliau pateikiamą iliustraciją.

- Jei reikia daugiau informacijos apie reikalingą elektros maitinimo šaltinį ir energijos sąnaudas, žr. prie gaminio priklijuotą etiketę. (Etiketė: „Soundbar“ pagrindinio įrenginio apačia)

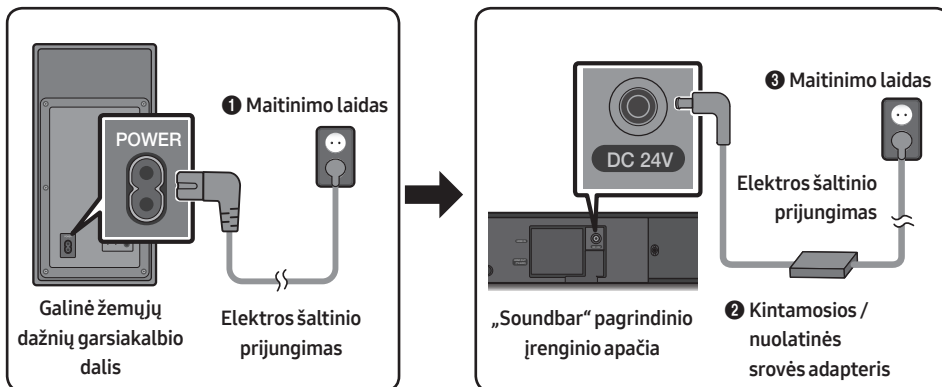

- Įsitikinkite, kad kintamosios / nuolatinės srovės adapteris padėtas ant stalo arba grindų. Jei kintamosios / nuolatinės srovės adapteris kabės, o kintamosios srovės laido įvadas bus pakreiptas į viršų, į adapterį gali patekti vandens arba kitų pašalinių medžiagų ir gali sutrikti adapterio veikimas.

## „Soundbar“ prijungimas prie žemųjų dažnių garsiakalbio

Prijungę žemųjų dažnių garsiakalbį galite mėgautis sodriais žemųjų dažnių garsais.

### Automatinis žemųjų dažnių garsiakalbio ir „Soundbar“ sujungimas

Kai prijungę maitinimo laidus prie „Soundbar“ ir žemųjų dažnių garsiakalbio įjungiate maitinimą, žemųjų dažnių garsiakalbis automatiškai prijungiamas prie „Soundbar“.

- Kai automatinis siejimas bus baigtas, įsijungs galinėje žemųjų dažnių garsiakalbio dalyje esantys mėlyni indikatoriai.

### LED indikatorių lemputės galinėje žemųjų dažnių garsiakalbio dalyje

LED	Būsena	Aprašas	Sprendimas
Mėlyna	Dega	Sėkmingai prisijungta (įprastas veikimas)	-
	Mirksi	Ryšys atkuriamas	Patikrinkite, ar maitinimo laidas tinkamai prijungtas prie pagrindinio „Soundbar“ įrenginio arba šiek tiek palaukite. (Jei mirksėti nenustoja, pabandykite žemųjų dažnių garsiakalbį prijungti rankiniu būdu. Žr. 6 psl.)
Raudona	Dega	Budėjimo režimas („Soundbar“ pagrindinis įrenginys išjungtas)	Patikrinkite, ar maitinimo laidas tinkamai prijungtas prie pagrindinio „Soundbar“ įrenginio.
		Nepavyko prisijungti	Prijunkite dar kartą. Žr. 6 psl. pateikiamas rankinio prijungimo instrukcijas.
Raudona ir mėlyna	Mirksi	Gedimas	Žr. vadove pateikiamą „Samsung“ techninės priežiūros centro kontaktinę informaciją

## Žemųjų dažnių garsiakalbio prijungimas rankiniu būdu, jei nepavyksta prijungti automatiškai

### Prieš jungdami rankiniu būdu patikrinkite

- Patikrinkite, ar tinkamai prijungti „Soundbar“ ir žemųjų dažnių garsiakalbio maitinimo laidai.
- Įsitikinkite, ar „Soundbar“ įjungtas.

1. Paspauskite ir bent 5 sekundes palaikykite galinėje žemųjų dažnių garsiakalbio dalyje esantį **ID SET**. Žemųjų dažnių garsiakalbio galinėje dalyje esantis raudonas indikatorius išsijungia ir pradeda mirksėti mėlynas indikatorius.

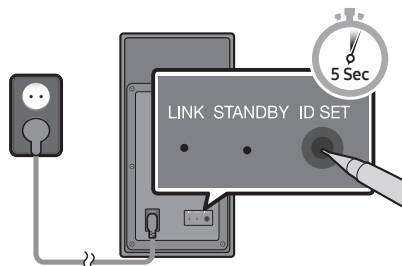

Galinė žemųjų dažnių garsiakalbio dalis

2. Išjunkite „Soundbar“.
3. Paspauskite ir bent 5 sekundes palaikykite nuotolinio valdymo pulto mygtuką **VOL**, kai „Soundbar“ yra išjungtas (OFF).
4. „Soundbar“ ekrane 1,3 sek. rodomas pranešimas **ID SET**, tada jis išnyksta.

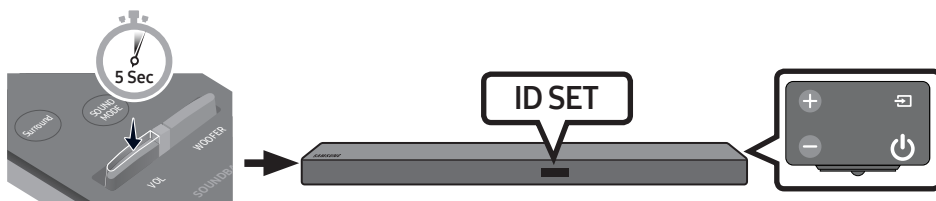

5. Kai mėlynas „Soundbar“ indikatorius mirksi, įjunkite maitinimą paspausdami  (Maitinimo) mygtuką, esantį dešiniojoje pagrindinio įrenginio pusėje arba ant nuotolinio valdymo pulto.
6. Kai sėkmingai užmezgamas ryšys, žemųjų dažnių garsiakalbio gale esantis mėlynas indikatorius nustoja mirksėti ir pradeda šviesti nuolat.
  - Jei prijungimo metu įvyks klaida, mėlynas indikatorius nepertraukiamai mirksės. Perekite prie 1 žingsnio ir pradėkite iš naujo.

Prie „Soundbar“ garsiakalbio prijungę „Samsung“ belaidžių galinių garsiakalbių komplektą (SWA-8500S), garsą išplėsite iki tikro belaidžio garso (parduodama atskirai). Jei reikia daugiau informacijos, žr. „Samsung“ belaidžio galinių garsiakalbių komplekto vadovą.

# 04 PRIJUNGIMAS PRIE TELEVIZORIAUS

Televizoriaus garsą leiskite per „Soundbar“ naudodami laidinę ar belaidę jungtį.

- Kai „Soundbar“ prijungiamas prie pasirinkto „Samsung“ televizoriaus, „Soundbar“ galima valdyti televizoriaus nuotolinio valdymo pultu.
  - Naudojant optinį laidą, šią funkciją gali palaikyti 2017 m. „Samsung Smart TV“ televizoriai, palaikantys „Bluetooth“.
  - Ši funkcija leidžia televizoriaus meniu reguliuoti garso lauką ir įvairius nustatymus, garsumą bei garsą nutildyti.

## 1 būdas. Prijungimas naudojant kabelį

### Prijungimas naudojant optinį kabelį

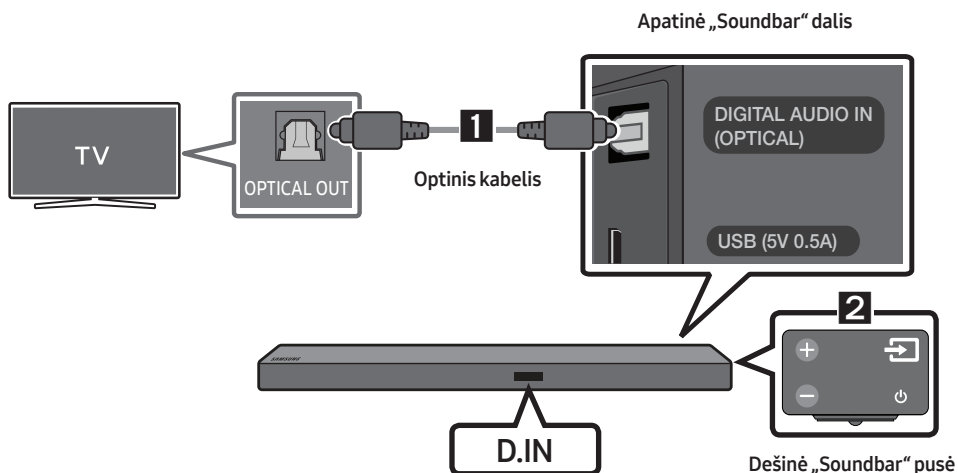

1. Sujunkite „Soundbar“ garsiakalbio lizdą **DIGITAL AUDIO IN (OPTICAL)** su televizoriaus lizdu **OPTICAL OUT** skaitmeniniu optiniu kabeliu.
2. Dešiniajame skydelyje arba nuotolinio valdymo pulte paspauskite **Šaltinio** mygtuką, tada pasirinkite režimą **D.IN**.
  - Kai „Soundbar“ prijungiamas prie po 2017 m. išleisto „Samsung Smart TV“ televizoriaus, automatiškai įjungiamas „Bluetooth POWER“ funkcija, kad „Soundbar“ būtų galima valdyti televizoriaus nuotolinio valdymo pultu. (Žr. 16 psl. dėl išsamios informacijos apie „Bluetooth POWER“)

## Auto Power Link

Auto Power Link funkcija automatiškai įjungia „Soundbar“, kai įjungiate televizorių.

1. Sujunkite „Soundbar“ garsiakalbį ir televizorių skaitmeniniu optiniu kabeliu.
2. Dešiniajame skydelyje arba nuotolinio valdymo pulte paspauskite  (Šaltinio) mygtuką, tada pasirinkite režimą **D.IN**.
3. Norėdami įjungti arba išjungti Auto Power Link funkciją, paspauskite ir 5 sek. palaikykite nuspaudę nuotolinio valdymo pulto mygtuką **Kairėn**.
  - Pagal numatytuosius nustatymus Auto Power Link funkcija yra ON. (Jei šią funkciją norite išjungti, išjunkite automatinio įjungimo funkciją naudodami „Soundbar“.)
  - Atsižvelgiant į prijungtą įrenginį, funkcija automatinio siejimo įjungus funkcija gali neveikti.
  - Ši funkcija veikia tik įjungus režimą **D.IN**.



## Televizoriaus prijungimas naudojant HDMI kabelį

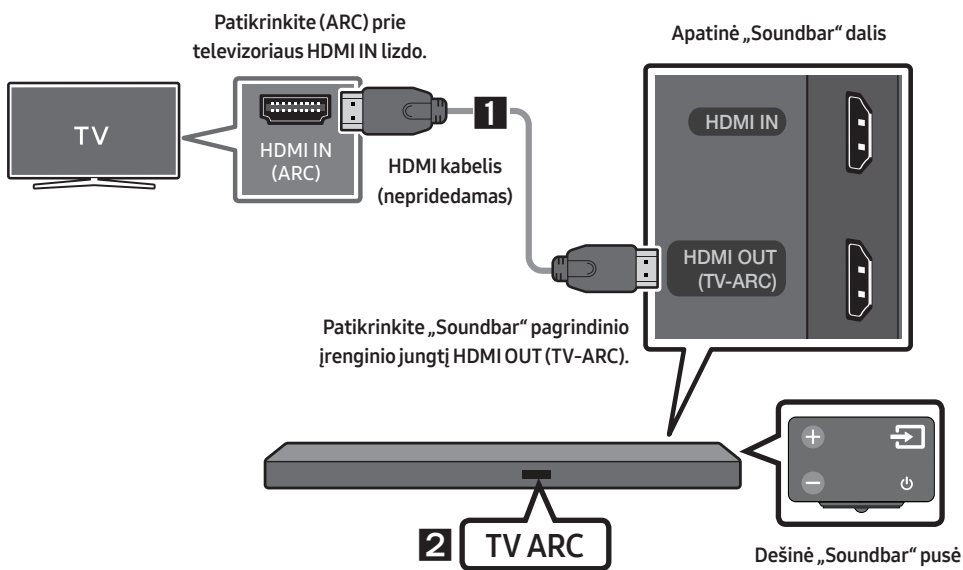

1. Įjungę „Soundbar“ ir televizorių prijunkite HDMI kabelį (nepridedamas), kaip parodyta paveikslėlyje.
2. „Soundbar“ pagrindinio įrenginio ekrane lange rodoma **TV ARC**, o per „Soundbar“ leidžiamas televizoriaus garsas
  - Jei televizoriaus garso nesigirdi, nuotolinio valdymo pulte arba dešiniajame „Soundbar“ šone paspauskite  (Šaltinio) mygtuką, kad įjungtumėte režimą **D.IN**. Ekrane paėliui rodoma **D.IN** ir **TV ARC**, tada pasigirsta televizoriaus garsas.

- Jei „Soundbar“ pagrindinio įrenginio ekrano lange nerodoma „TV ARC“, patikrinkite, ar kabelis prijungtas prie tinkamo lizdo.
- Naudodami garsumo reguliavimo mygtukus televizoriaus nuotolinio valdymo pulte pakeiskite „Soundbar“ garsumo lygį.

## 2 būdas. Prijungimas belaidžiu ryšiu



### Televizoriaus prijungimas per „Bluetooth“

Prijungę televizorių per „Bluetooth“ stereogarsu galite mėgautis be jokios laidų raizgalynės.

- Vienu metu galima prijungti tik vieną televizorių.



### Prijungimas pirmą kartą

1. Dešiniajame skydelyje arba nuotolinio valdymo pulte paspauskite  (Šaltinio) mygtuką, tada pasirinkite režimą **BT**.
2. **BT** perjunkite į **BT PAIRING**.
  - Jei ekrane parodoma **BT READY**, dešiniajame „Soundbar“ skydelyje ar nuotolinio valdymo pulte paspauskite ir 5 sek. palaikykite  (Šaltinio) mygtuką, kad būtų parodyta **BT PAIRING**.
3. Televizoriuje įjunkite „Bluetooth“ režimą. (Daugiau informacijos pateikiama televizoriaus vadove.)
4. Televizoriaus ekrane rodomame sąraše pasirinkite **[AV] Samsung Soundbar Mxxx M-Series**. Televizoriaus „Bluetooth“ įrenginių sąraše pasiekiamas „Soundbar“ žymimas **Need Pairing** arba **Paired**. Jei norite prisijungti prie „Soundbar“, pasirinkite pranešimą ir užmezgkite ryšį.
  - Kai televizorių prijungiate, „Soundbar“ priekiniame ekrane parodoma **[TV pavadinimas] → BT**.
5. Dabar per „Soundbar“ galite leisti televizoriaus garsą.

### Jei įrenginio nepavyksta prijungti

- Jei sąraše rodomas anksčiau prijungto „Soundbar“ įrašas (pvz., **[AV] Samsung Soundbar Mxxx M-Series**), ištrinkite jį.
- Veikiant **BT** režimui dešiniajame „Soundbar“ skydelyje arba nuotolinio valdymo pulte paspauskite ir ilgiau nei 5 sek. palaikykite  (Šaltinio) mygtuką, kad įjungtumėte režimą **BT PAIRING**. Tada televizoriaus paieškos sąraše pasirinkite **[AV] Samsung Soundbar Mxxx M-Series**.

## Ką reiškia BT READY ir BT PAIRING būseną?

- **BT READY** : Veikiant šiam režimui galite ieškoti anksčiau prijungtų televizorių arba prisijungti prie „Soundbar“ iš anksčiau prijungto mobiliojo įrenginio.
- **BT PAIRING** : Veikiant šiam režimui galite prisijungti prie naujo įrenginio. (Veikiant **BT** režimui dešiniajame „Soundbar“ šone arba nuotolinio valdymo pulte paspauskite ir ilgiau nei 5 sek. palaikykite  (**Šaltinio**) mygtuką.)

## PASTABOS

- Jei prijungiant „Bluetooth“ įrenginį prašoma įvesti PIN kodą, įveskite <0000>.
- Veikiant „Bluetooth“ ryšio režimui „Bluetooth“ ryšys nutrūks, jei atstumas tarp „Soundbar“ garsiakalbio ir „Bluetooth“ įrenginio viršys 10 metrų.
- Parengties būsenos „Soundbar“ automatiškai išsijungia po 5 minučių.
- „Soundbar“ gali neatlikti „Bluetooth“ paieškos tinkamai neužmegzti ryšio esant šioms aplinkybėms:
  - jei aplink „Soundbar“ yra stiprus elektros laukas;
  - jei su „Soundbar“ vienu metu susiejami keli „Bluetooth“ įrenginiai;
  - jei „Bluetooth“ įrenginys išjungtas, jo nėra arba sugedo.
- Naudojant elektroninius įrenginius gali atsirasti radijo trikdžių. Elektromagnetinės bangos sklaidžiantys įrenginiai turi būti laikomi toliau nuo „Soundbar“ pagrindinio įrenginio, taip pat nuo mikrobangų krosnelių, belaidžio LAN įrenginių ir pan.

## „Soundbar“ atjungimas nuo televizoriaus

Dešiniajame skydelyje arba nuotolinio valdymo pulte paspauskite  (**Šaltinio**) mygtuką ir įjunkite bet kurį kitą režimą nei **BT**.

- Atjungimas šiek tiek užtrunka, nes televizorius turi gauti atsakymą iš „Soundbar“. (Reikalingas laikas gali skirtis ir priklausyti nuo televizoriaus modelio.)
- Jei norite nutraukti automatinį „Bluetooth“ ryšį tarp „Soundbar“ ir televizoriaus, paspauskite ir 5 sek. palaikykite nuotolinio valdymo pulto mygtuką **▶II (Leisti/Pristabdyti)**, kai būseną yra **BT READY**. (Perjunkite Įjungti → Išjungti)

# 05 IŠORINIO ĮRENGINIO PRIJUNGIMAS

Kad per „Soundbar“ galėtumėte leisti išorinio įrenginio garsą, prie išorinio įrenginio prisijunkite naudodami laidinį arba belaidį tinklą.

## Prijungimas naudojant optinį arba analoginio garso (AUX) kabelį

BD / DVD leistuvas /  
priedėlis / žaidimų konsolė

Dešinė „Soundbar“ pusė

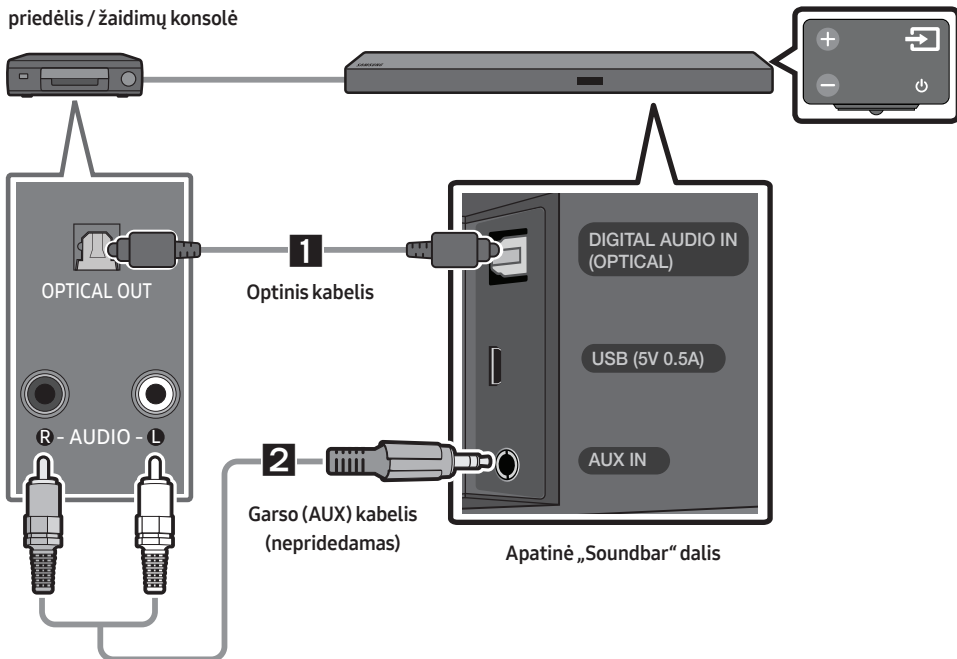

### 1 Optinis kabelis

- 1 Sujunkite pagrindinio įrenginio lizdą **DIGITAL AUDIO IN (OPTICAL)** ir šaltinio įrenginio lizdą OPTICAL OUT skaitmeniniu optiniu kabeliu.
- 2 Pasirinkite režimą **D.IN** dešiniajame skydelyje arba nuotolinio valdymo pulte paspausdami  (Šaltinio) mygtuką.

### 2 Garso (AUX) kabelis

- 1 Sujunkite pagrindinio įrenginio lizdą **AUX IN** (Garsas) ir šaltinio įrenginio lizdą AUDIO OUT garso kabeliu.
- 2 Pasirinkite režimą **AUX** dešiniajame skydelyje arba nuotolinio valdymo pulte paspausdami  (Šaltinio) mygtuką.

## Prijungimas naudojant HDMI kabelį

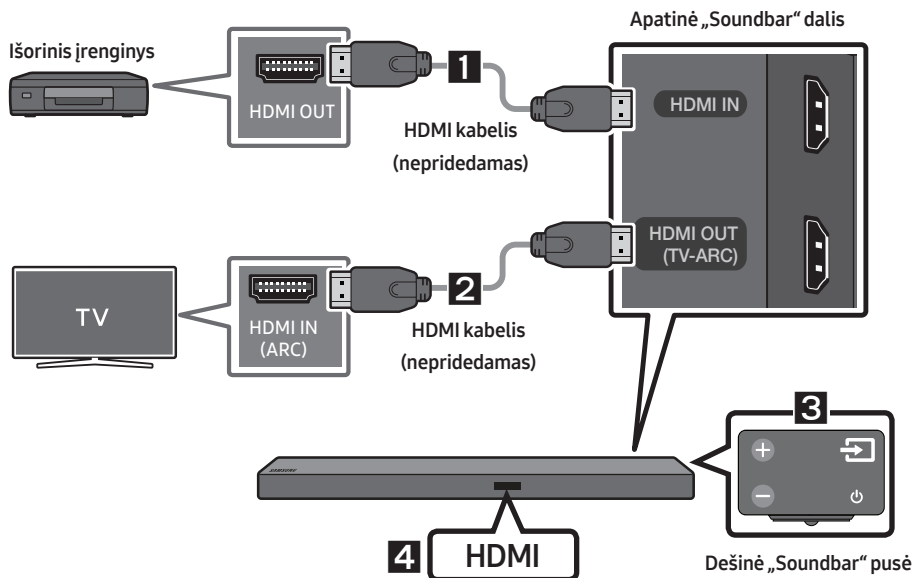

1. Vieną HDMI kabelio (nepridedamas) galą prijunkite prie gaminio užpakalinėje dalyje esančio lizdo **HDMI IN**, o kitą prie skaitmeninio įrenginio lizdo **HDMI OUT**.
2. Vieną HDMI kabelio (nepridedamas) galą prijunkite prie gaminio užpakalinėje dalyje esančio lizdo **HDMI OUT (TV-ARC)**, o kitą prie televizoriaus lizdo **HDMI IN**.
3. Dešiniajame skydelyje arba nuotolinio valdymo pulte paspauskite  (**Šaltinio**) mygtuką, tada pasirinkite režimą **HDMI**.
4. **HDMI** režimas rodomas „Soundbar“ ekrano skydelyje, o garisas leidžiamas.

## 06 USB PRIJUNGIMAS

Per „Soundbar“ galite leisti muzikos failus, esančius USB atminties įrenginiuose.

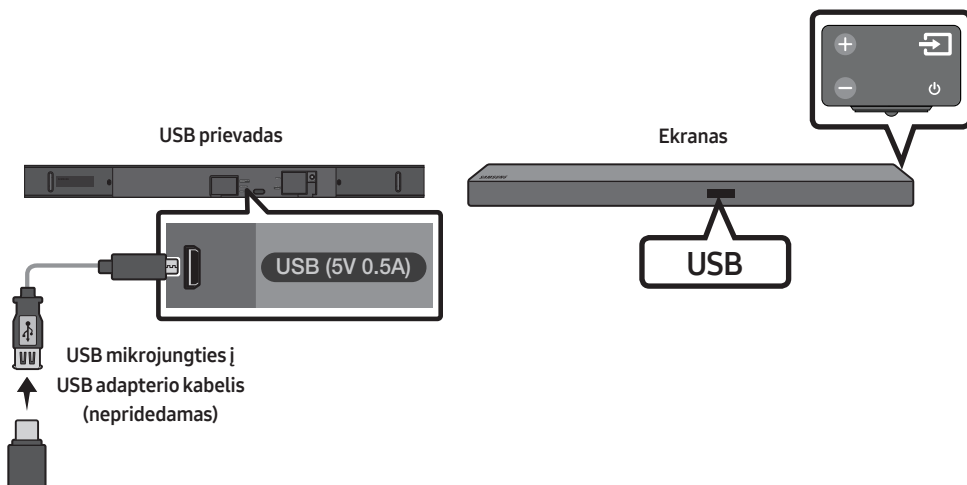

1. USB mikrojungties į USB adapterio kabelį su USB 2.0 mikrojungties USB kištuku (B tipo) viename gale ir standartinė 2.0 USB jungtimi (A tipo) kitame gale prijunkite prie „Soundbar“ USB mikrojungties lizdo.
  - USB mikrojungties į USB adapterio kabelis parduodamas atskirai. Norėdami įsigyti, kreipkitės į „Samsung“ techninės priežiūros arba „Samsung“ klientų aptarnavimo centrą.
2. Prijunkite USB įrenginį prie adapterio kabelio galo, kuriame yra lizdas.
3. Dešiniajame skydelyje arba nuotolinio valdymo pulte paspauskite  (**Šaltinio**) mygtuką, tada pasirinkite režimą **USB**.
4. Ekrane parodoma **USB**.
5. Per „Soundbar“ leiskite muzikos failus iš USB atminties įrenginių.
  - „Soundbar“ automatiškai išjungiamas (Automatinio maitinimo išjungimo funkcija), jei daugiau nei 5 minutes neprijungiamas joks USB įrenginys.

### Programinės įrangos naujinimas

**Ateityje „Samsung“ gali pasiūlyti „Soundbar“ sistemos programinės aparatinės įrangos naujinimų.**

Jei naujinimas siūlomas, galite atnaujinti programinę aparatinę įrangą USB įrenginį, kuriame yra programinės aparatinės įrangos naujinimas, prijungę prie „Soundbar“ USB prievado.

Jei reikia daugiau informacijos, kaip atsisiųsti naujinimo failus, eikite į „Samsung Electronics“ svetainę adresu ([www.samsung.com](http://www.samsung.com) → Support). Tada įveskite arba pasirinkite savo „Soundbar“ modelį, pasirinkite Programinės įrangą ir programas, tada – Atsisiuntimai. Parinkties pavadinimas gali skirtis.

# 07 MOBILIOJO ĮRENGINIO PRIJUNGIMAS



## Prijungimas per „Bluetooth“

Prijungę mobilųjį įrenginį per „Bluetooth“ stereogarsu galite mėgautis be jokios laidų raizgalynės.

- Vienu metu galima prijungti tik vieną „Bluetooth“ įrenginį.



## Prijungimas pirmą kartą

1. Dešiniajame skydelyje arba nuotolinio valdymo pulte paspauskite  (**Šaltinio**) mygtuką, tada pasirinkite režimą **BT**.
2. **BT** perjunkite į **BT PAIRING**.
  - Jei ekrane parodoma **BT READY**, dešiniajame „Soundbar“ skydelyje ar nuotolinio valdymo pulte paspauskite ir 5 sek. palaikykite  (**Šaltinio**) mygtuką, kad būtų parodyta **BT PAIRING**.
3. Sąraše pasirinkite **[AV] Samsung Soundbar Mxxx M-Series**.
  - Kai „Soundbar“ prijungiamas prie „Bluetooth“ įrenginio, priekiniame ekrane parodoma **[„Bluetooth“ įrenginio pavadinimas] → BT**.
4. Per „Soundbar“ leiskite muzikos failus iš įrenginio, kuris prijungtas per „Bluetooth“.

## Jeį įrenginio nepavyksta prijungti

- Jei sąraše rodomas anksčiau prijungto „Soundbar“ įrašas (pvz., **[AV] Samsung Soundbar Mxxx M-Series**), ištrinkite jį.
- Veikiant **BT** režimui dešiniajame „Soundbar“ skydelyje arba nuotolinio valdymo pulte paspauskite ir ilgiau bei 5 sek. palaikykite  (**Šaltinio**) mygtuką, kad įjungtumėte režimą **BT PAIRING**. Tada „Bluetooth“ įrenginių paieškos sąraše pasirinkite **[AV] Samsung Soundbar Mxxx M-Series**.





Jeį reikia daugiau informacijos apie prijungimą naudojant „Bluetooth“, žr. skyrių **„Televizoriaus prijungimas per „Bluetooth““ 9–10 psl.**

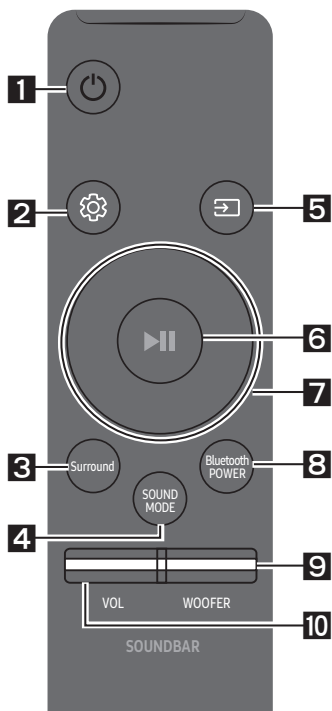

# 08 NUOTOLINIO VALDYMO PULTO NAUDOJIMAS

## Kaip naudotis nuotolinio valdymo pultu

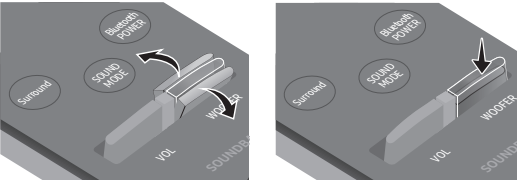

<p><b>1</b></p>	 <p>Maitinimas</p>	<p>Ijungia ir išjungia „Soundbar“ garsiakalbį.</p>
<p><b>2</b></p>	 <p>Garso valdymas</p>	<p>Galite pasirinkti <b>TREBLE</b>, <b>BASS</b> arba <b>AUDIO SYNC</b>.</p> <ul style="list-style-type: none"> <li>Norėdami reguliuoti aukštųjų arba žemųjų dažnių garsumą, garso nustatymų meniu pasirinkite <b>TREBLE</b> arba <b>BASS</b>, tada sureguliuokite garsumą <math>-6 \sim +6</math> naudodami mygtukus <b>Aukštyn / Žemyn</b>.</li> <li>Jei televizoriaus ir „Soundbar“ vaizdas ir garsas nėra sinchronizuoti, garso nustatymuose pasirinkite parinktį <b>AUDIO SYNC</b>, tada nustatykite garso delsą (nuo 0 iki 300 milisekundžių) naudodami mygtukus <b>Aukštyn / Žemyn</b>. (Išskyrus <b>USB</b> režimą)</li> <li>Garso sinchronizavimas palaikomas tik su kai kuriomis funkcijomis.</li> </ul>
<p><b>3</b></p>	 <p>Surround</p>	<p>Erdvinio garso funkcija suteikia garsui sodrumo ir erdvės pojūtį.</p> <p>Kaskart paspaudus šį mygtuką ON arba OFF.</p> <ul style="list-style-type: none"> <li>ON : Per visus garsiakalbius leidžiamas garsas.</li> <li>OFF : Per kelis garsiakalbius galite klausyti garso iš originalaus šaltinio kanalo.</li> </ul>
<p><b>4</b></p>	 <p>SOUND MODE</p>	<p>Pageidaujama garso efektą galite nustatyti pasirinkdami <b>STANDARD</b>, <b>MUSIC</b>, <b>CLEAR VOICE</b>, <b>SPORTS</b> arba <b>MOVIE</b>.</p> <ul style="list-style-type: none"> <li><b>DRC (Dynamic Range Control)</b></li> </ul> <p>Suteikia galimybę dinamiškai valdyti „Dolby Digital“ kokybės garso takelius. Jei veikiant budėjimo režimui paspausite ir palaikysite mygtuką <b>SOUND MODE</b>, įjungsitės arba išjungsitės DRC (Dynamic Range Control). Veikiant DRC stiprus garsas sumažinamas. (Garsas gali būti iškraipytas.)</p>
<p><b>5</b></p>	 <p>Šaltinio</p>	<p>Paspauskite norėdami pasirinkti prie „Soundbar“ prijungtą šaltinį.</p> <ul style="list-style-type: none"> <li><b>Režimas BT PAIRING</b></li> </ul> <p>Režimą <b>BT PAIRING</b> veikiant <b>BT</b> režimui galite įjungti paspausdami ir ilgiau nei 5 sek. palaikydami  (<b>Šaltinio</b>) mygtuką. Žr. 14 psl. pateiktą išsamią informaciją.</p>

<p><b>6</b></p>  <p>Leisti / Pristabdyti</p>	<p>Norėdami laikinai pristabdyti muzikos failo atkūrimą, paspauskite mygtuką ►  . Jei paspausite mygtuką dar kartą, muzikos failą paleisite.</p>
<p><b>7</b></p>  <p>Aukštyn / Žemyn / Kairėn / Dešinėn</p>	 <p><b>Paspaukę pažymėtas sritis pasirinkite Aukštyn / Žemyn / Kairėn / Dešinėn.</b></p> <p>Paspaukę mygtuką Aukštyn / Žemyn / Kairėn / Dešinėn pasirinkite arba nustatykite funkcijas.</p> <ul style="list-style-type: none"> <li>• <b>Kartojimas</b> Jei veikiančiam USB režimui norite naudoti kartojimo funkciją, paspauskite mygtuką <b>Aukštyn</b>.</li> <li>• <b>Muzikos perjungimas</b> Jei norite pasirinkti kitą muzikos failą, paspauskite mygtuką <b>Dešinėn</b>. Jei norite pasirinkti kitą muzikos failą, paspauskite mygtuką <b>Kairėn</b>.</li> <li>• <b>Anynet+ / Auto Power Link</b> Galite įjungti arba išjungti „Anynet+“ ir automatinio siejimo įjungus funkcijas. „Anynet+“ ir automatinio siejimo įjungus funkcijos valdomos atitinkamais mygtukais <b>Dešinėn</b> ir <b>Kairėn</b>. <ul style="list-style-type: none"> <li>– „Anynet+“: jei „Soundbar“ yra prijungtas prie „Samsung“ televizoriaus per HDMI kabelį, „Soundbar“ galite valdyti naudodami „Samsung“ televizoriaus nuotolinio valdymo pultą. Jei „Anynet+“ norite ON arba OFF, paspauskite ir 5 sekundes palaikykite mygtuką <b>Dešinėn</b>.</li> <li>– „Auto Power Link“: jei „Soundbar“ prie televizoriaus yra prijungtas skaitmeniniu optiniu kabeliu, „Soundbar“ gali automatiškai įsijungti, kai įjungiate televizorių. Paspauskite ir 5 sekundes palaikykite mygtuką <b>Kairėn</b>, kad „Auto Power Link“ funkciją ON arba OFF.</li> <li>– Pagal numatytuosius nustatymus „Anynet+“ ir automatinio siejimo įjungus funkcijos yra ON.</li> </ul> </li> </ul>
<p><b>8</b></p>  <p>Bluetooth POWER</p>	<p>Paspauskite, jei norite įjungti ar išjungti funkciją „Bluetooth POWER“.</p> <p>Kai įjungiamą funkcija „Bluetooth POWER“, „Soundbar“ ekrane pasirodo <b>ON-BLUE TOOTH POWER</b>.</p> <ul style="list-style-type: none"> <li>• <b>Funkcija „Bluetooth POWER“</b> : jei „Soundbar“ veikiant budėjimo režimu įjungiamą funkcija „Bluetooth POWER“, įjungus anksčiau prijungtą „Bluetooth“ įrenginį „Soundbar“ automatiškai įjungiamas ir prisijungia prie įrenginio per „Bluetooth“.</li> <li>• Jei mygtuką <b>Bluetooth POWER</b> paspausite dar kartą ir BT funkciją išjungsitė, „Soundbar“ ekrane pasirodys <b>OFF-BLUE TOOTH POWER</b>.</li> <li>• Jei įjungtas <b>D.IN</b> režimas, o „Soundbar“ yra prijungtas prie naujesnio nei 2017 m. „Samsung Smart TV“ televizoriaus modelio, „Soundbar“ galima valdyti naudojant televizoriaus nuotolinio valdymo pultą. Veikiant šiam režimui, „Bluetooth POWER“ negalima išjungti.</li> </ul>

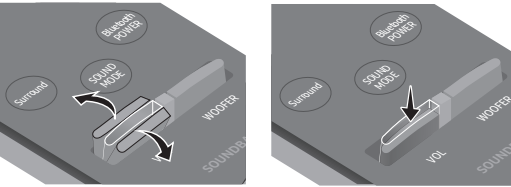
<p><b>9</b></p>  <p><b>WOOFER</b></p>	
	<p>Paspaudę mygtuką aukštyn arba žemyn koreguosite žemųjų dažnių garsiakalbio garsumą iki –12 arba nuo –6 iki +6. Paspaudus mygtuką, žemųjų dažnių garsiakalbio garsumo lygis grąžinamas į 0.</p>
<p><b>10</b></p>  <p><b>VOL</b></p>	
	<p>Paspaudę mygtuką aukštyn arba žemyn pakoreguosite garsumą.</p> <ul style="list-style-type: none"> <li>• <b>Nutildymas</b> Jei norite nutildyti garsą, paspauskite mygtuką <b>VOL</b>. Paspaudę jį dar kartą, garsą įjungsite.</li> </ul>

## „Soundbar“ garsumo reguliavimas televizoriaus nuotolinio valdymo pultu

### Televizoriaus meniu „Samsung“ televizoriaus garsiakalbius nustatykite kaip išorinius garsiakalbius. (Daugiau informacijos pateikiama televizoriaus naudotojo vadove.)

- Pastatę „Soundbar“ galite reguliuoti „Soundbar“ garsumą naudodami IR nuotolinio valdymo pultą, kurį gavote su „Samsung“ televizoriumi. (Jei šios funkcijos nenorite naudoti, įjungę „Soundbar“ paspauskite ir 5 sek. palaikykite mygtuką **Surround**. „Soundbar“ ekrane pasirodo **OFF-TV REMOTE**, o funkcija išjungiamą.)  
Jei garsumą norite valdyti tik „Samsung“ televizoriaus nuotolinio valdymo pultu, paspauskite ir ilgiau nei 5 sek. palaikykite mygtuką **Surround**, kol „Soundbar“ ekrane pasirodys **SAMSUNG-TV REMOTE**.
  - Kaskart 5 sek. palaikius mygtuką **Surround**, režimas perjungiamas tokia tvarka: **SAMSUNG-TV REMOTE** (numatytasis režimas) → **OFF-TV REMOTE** → **ALL-TV REMOTE**.
- Jei „Soundbar“ garsumą norite reguliuoti naudodami kito gamintojo televizoriaus nuotolinio valdymo pultą, įjunkite „Soundbar“, paspauskite ir 5 sek. palaikykite mygtuką **Surround** („Soundbar“ ekrane parodoma **OFF-TV REMOTE**), atleiskite mygtuką **Surround**, tada paspauskite ir ilgiau nei 5 sek. palaikykite mygtuką **Surround**. („Soundbar“ ekrane parodoma **ALL-TV REMOTE**.)
  - Ši funkcija gali neveikti, tai priklauso nuo nuotolinio valdymo pulto.
  - Informacija apie gamintojus, kurių gaminiuose ši funkcija palaikoma, pateikiama IŠSAMUS VADOVAS ([www.samsung.com/support](http://www.samsung.com/support)).
  - Ši garsumo valdymo funkcija veikia tik su IR televizorių nuotoliniais valdymo pultais. Ji neveikia su „Bluetooth“ televizoriaus nuotolinio valdymo pultais (valdymo pultais, kuriuos reikia susieti).

# 09 SIENOS LAIKIKLIO MONTAVIMAS

## Su įrengimu susijusios atsargumo priemonės

- Tvirtinkite tik prie vertikalios sienos.
- Netvirtinkite tokioje vietoje, kurioje yra aukšta temperatūra ar drėgnumas.
- Patikrinkite, ar siena yra pakankamai tvirta ir išlaikys gaminio svorį. Jei ne, sustiprinkite sieną arba pasirinkite kitą tvirtinimo vietą.
- Įsigykite ir naudokite tvirtinimo varžtus arba varžtus su kaišciais, tinkamus jūsų sienos tipui (tinko plokščių, geležinių plokščių, medienos ir t. t.). Jei įmanoma, įsukite varžtus į sienos rėmus.
- Tvirtinimo prie sienos varžtus pirkite atsižvelgdami į sienos, prie kurios tvirtinsite „Soundbar“, tipą ir storį.
  - Skersmuo: M5
  - Ilgis: rekomenduojama 35 mm arba daugiau.
- Prieš tvirtindami „Soundbar“ prie sienos, prijunkite jo kabelius prie išorinių įrenginių.
- Prieš tvirtindami įsitikinkite, kad įrenginys yra išjungtas, o jo kištukas ištrauktas iš elektros lizdo. To nepadarę galite patirti elektros smūgį.

## Tvirtinimo prie sienos komponentai



### Tvirtinimo prie sienos kreipiklis



Laikiklio varžtas (2 EA)



Varžtas (2 EA)

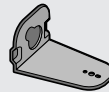

K sieninis laikiklis

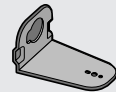

D sieninis laikiklis

1. Pridėkite **Tvirtinimo prie sienos kreipiklis** prie sienos paviršiaus.
  - **Tvirtinimo prie sienos kreipiklis** turi būti horizontalioje padėtyje.
  - Jei televizorius pritvirtintas prie sienos, „Soundbar“ tvirtinkite bent 5 cm žemiau nei televizorius.

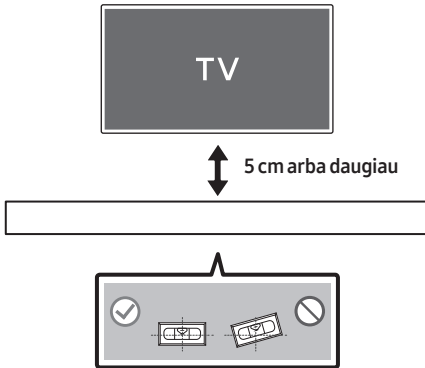

2. Sulygiuokite popieriaus šablono **Vidurio linija** su televizoriaus viduriu (jei „Soundbar“ montuojate po televizoriumi), tada pritvirtinkite **Tvirtinimo prie sienos kreipiklis** prie sienos lipnia juosta.
  - Jei montuojate ne po televizoriumi, **Vidurio linija** turi būti montavimo zonos centre.

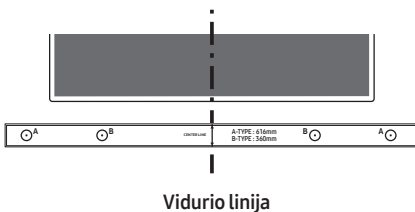

3. Perbraukite rašiklio ar nusmailinto pieštuko galiuku per **A-TYPE** vaizdą, esančių abiejuose orientyro galuose, centrą, kad pažymėtumėte angas, skirtas atraminiams varžtams, tada nuimkite **Tvirtinimo prie sienos kreipiklis**.

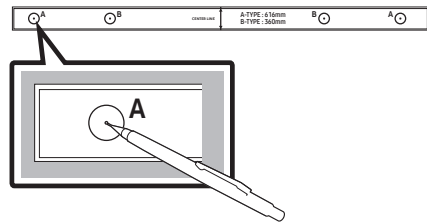

4. Naudodami tinkamo dydžio grąžtą, išgręžkite angą sienoje ties kiekviena žyma.
  - Jei žymos neatitinka kaiščių padėties, prieš įsukdami atraminius varžtus, į angas būtinai įstatykite tinkamus inkarus ar kaiščius. Jei naudojate kaiščius ar inkarus, įsitikinkite, kad išgręžtos angos yra pakankamo dydžio naudojamiems kaiščiams arba inkarams.
5. Įstumkite varžtą (nepridedamas) per kiekvieną **Laikiklio varžtas**, tada kiekvieną varžtą tvirtai įsukite į atraminio varžto angą.

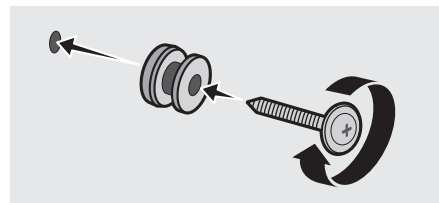

6. Kad pritvirtinamėte **K sieninis laikiklis** ir **D** prie „Soundbar“ garsiakalbio apačios, naudokite du **Varžtai** (M4 x L12). Kad tinkamai pritaikytumėte, būtinai sulygiuokite „Soundbar“ garsiakalbio iškilimus su laikikliuose esančiomis angomis.

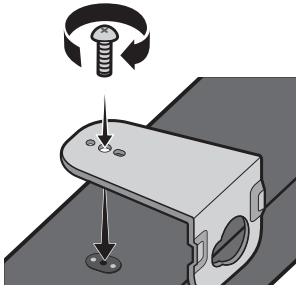

- Surinkdami įsitinkinkite, kad **Sieniniai laikikliai** pakabos dalis yra už galinės „Soundbar“ dalies.

„Soundbar“ galinė pusė

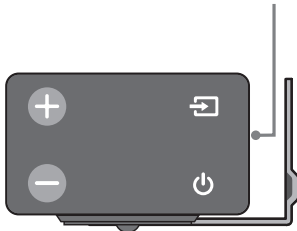

„Soundbar“ garsiakalbio dešinysis galas

- Kairysis ir dešinysis laikikliai yra skirtingų formų. Įsitinkinkite, kad jie tinkamoje padėtyje.



**D sieninis laikiklis**

**K sieninis laikiklis**

7. „Soundbar“ su pritvirtintais **Sieniniai laikikliai** montuokite **Sieniniai laikikliai** užkabindami už sienoje esančių **Laikiklio varžtai**.

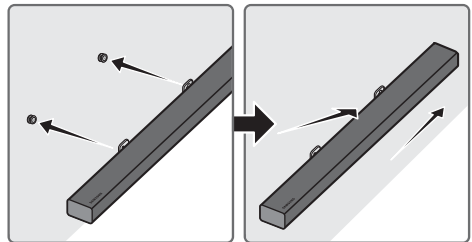

- „Soundbar“ šiek tiek pakreipkite, kad abi **Laikiklio varžtas** galvutes įstatytumėte į **Sieninis laikiklis** angas. Pastumkite „Soundbar“ garsiakalbį rodyklės kryptimi ir įsitinkinkite, kad abi pusės gerai pritvirtintos.

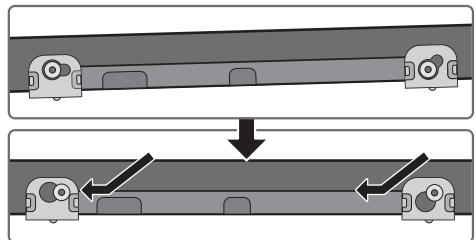

## „Soundbar“ garsiakalbio nuėmimas nuo sienos

1. Norėdami atskirti „Soundbar“ nuo sieninio laikiklio, pastumkite jį rodyklės kryptimi, šiek tiek pakreipkite jį aukštyn, tada patraukite tolyn nuo sienos taip, kaip parodyta.

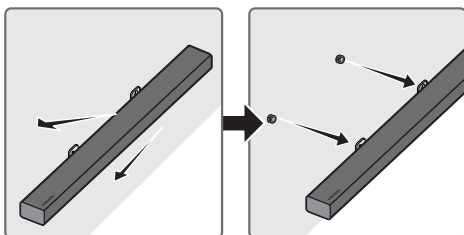

- Nesikabinkite už pritvirtinto įrenginio, saugokite jį nuo smūgių ir nenumeskite.
- Gerai pritvirtinkite įrenginį prie sienos, kad jis nenukristų. Jei įrenginys nukris, jis gali sužeisti arba būti sugadintas.
- Kai įrenginys pritvirtintas prie sienos, pasirūpinkite, kad vaikai netrauktų jokių jungiamųjų kabelių, nes dėl to įrenginys gali nukristi.
- Siekdami efektyviai išnaudoti prie sienos pritvirtintą įrangą, garsiakalbio sistemą montuokite bent 5 cm žemiau nei televizorius, jei televizorius pritvirtintas prie sienos.
- Jei įrenginio prie sienos netvirtinsite, dėl savo saugumo pastatykite jį ant tvirto plokščio paviršiaus, nuo kurio jis negalėtų nukristi.

# 10 TRIKČIŲ ŠALINIMAS

Prieš kreipdamiesi pagalbos, peržiūrėkite toliau pateiktą informaciją.

## Įrenginys neįsijungia.

### Ar maitinimo laidas įjungtas į elektros lizdą?

- Prijunkite maitinimo laido kištuką prie elektros lizdo.

## Paspaudus mygtuką funkcija neveikia.

### Ar ore yra statinės elektros krūvis?

- Atjunkite maitinimo laido kištuką ir vėl jį prijunkite.

## Veikiant BT režimui trūkinėja garsas.

- Žr. „Bluetooth“ prijungimo skyrius 9 ir 14 psl.

## Nėra garso.

### Ar yra įjungta nutildymo funkcija?

- Paspauskite mygtuką **VOL**, kad funkciją atšauktumėte.

### Ar yra nustatytas mažiausias garsumas?

- Sureguliuokite garsumą.

## Nuotolinio valdymo pultas neveikia.

### Ar baterijos išsikrovė?

- Įdėkite naujas baterijas.

### Ar atstumas tarp nuotolinio valdymo pulto ir „Soundbar“ pagrindinio įrenginio nėra per didelis?

- Perkelkite nuotolinio valdymo pultą arčiau „Soundbar“ pagrindinio įrenginio.

## Mirksi raudonas LED indikatorius ant žemųjų dažnių garsiakalbio, o garsiakalbis neskleidžia garso.

### Taip gali nutikti, jei žemųjų dažnių garsiakalbis nėra prijungtas prie „Soundbar“ pagrindinio įrenginio.

- Žemųjų dažnių garsiakalbį pabandykite prijungti dar kartą. (Žr. 5 psl.)

## Žemųjų dažnių garsiakalbis užia ir pastebimai vibruoja.

### Bandykite koreguoti žemųjų dažnių garsiakalbio vibraciją.

- Nuotolinio valdymo pulte paspauskite mygtuką **WOOFER** aukštyn arba žemyn ir sureguliuokite žemųjų dažnių garsiakalbio garsumą. (tarp -12, -6 ~ +6).

## 11 LICENCIJA

---



Manufactured under license from Dolby Laboratories. Dolby, Dolby Audio, Pro Logic, and the double-D symbol are trademarks of Dolby Laboratories.

---



For DTS patents, see <http://patents.dts.com>. Manufactured under license from DTS Licensing Limited. DTS, the Symbol, DTS in combination with the Symbol, and DTS Digital Surround are registered trademarks or trademarks of DTS, Inc. in the United States and/or other countries. © DTS, Inc. All Rights Reserved.

---



The terms HDMI and HDMI High-Definition Multimedia Interface, and the HDMI Logo are trademarks or registered trademarks of HDMI Licensing LLC in the United States and other countries.

---

## 12 ATVIROSIOS PROGRAMINĖS ĮRANGOS LICENCIJOS PRANEŠIMAS

Norėdami siųsti užklausas ir prašymus, susijusius su atvirąja programine įranga, susisiekite su „Samsung“ el. paštu ([oss.request@samsung.com](mailto:oss.request@samsung.com)).

## 13 SVARBI PASTABA APIE TECHNINĘ PRIEŽIŪRĄ

- Iliustracijos ir paveikslėliai šiame naudotojo vadove pateikti tik informaciniais tikslais ir gali skirtis nuo tikrosios gaminio išvaizdos.
- Administravimo mokestis gali būti taikomas, jei
  - (a) iškviečiate specialistą, bet jis neranda jokių gaminio gedimų (t. y. neperskaitėte šio naudotojo vadovo);
  - (b) pristatote gaminį į taisymo centrą, bet jokių gaminio gedimų nerandama (t. y. neperskaitėte šio naudotojo vadovo).
- Jums bus pranešta apie administravimo mokesčio sumą prieš specialisto apsilankymą.

# 14 TECHNINIAI DUOMENYS IR VADOVAS

## Specifikacijos

BENDROSIOS	USB		5V/0,5A
	Svoris	„Soundbar“ pagrindinis įrenginys	2,6 kg
		Žemųjų dažnių garsiakalbis (PS-WM30)	7,2 kg
	Matmenys (P x A x G)	„Soundbar“ pagrindinis įrenginys	1010,5 x 54,0 x 87,5 mm
		Žemųjų dažnių garsiakalbis (PS-WM30)	200,0 x 392,0 x 378,0 mm
	Veikimo temperatūros diapazonas		
Veikimo drėgmės diapazonas			10 % iki 75 %
STIPRINTUVAS	Vardinė išėjimo galia	„Soundbar“ pagrindinis įrenginys	30W x 6, 6 omai
		Žemųjų dažnių garsiakalbis (PS-WM30)	160W, 3 omai
Palaikomi atkūrimo formatai			LPCM2 kan., Dolby Audio™ (palaikomas Dolby® Digital), DTS
Belaidžio įrenginio išvesties galia	BT maks. siųstuvo galia		100 mW esant 2,4–2,4835 GHz
	SRD maks. siųstuvo galia		25 mW esant 5,725–5,825 GHz

### PASTABOS

- „Samsung Electronics Co., Ltd.“ pasilieka teisę be įspėjimo keisti specifikacijas.
- Svoris ir matmenys yra apytiksliai.
- Daugiau informacijos apie energijos tiekimą ir sąnaudas žr. prie gaminio pritvirtintoje etiketėje. (Etiketė: „Soundbar“ pagrindinio įrenginio apačia)

Bendros energijos sąnaudos budėjimo režimu (W)		2,7W
Bluetooth	Prievado išjungimo būdas	Kai įjungtas „BT“ režimas, paspauskite nuotolinio valdymo pulto mygtuką „Bluetooth POWER“.

- Šiuo dokumentu „Samsung Electronics“ pareiškia, jog ši įranga atitinka direktyvos 2014/53/ES reikalavimus. Visą ES atitikties deklaraciją galima rasti interneto svetainėje <http://www.samsung.com>, atsidarius Pagalba > leškoti pagalbinės informacijos apie gaminį ir įvedus modelio pavadinimą. Ši įranga gali būti naudojama visose ES šalyse.





### **[Tinkamas šio gaminio baterijų šalinimas)**

#### **(Taikoma šalyse, kuriose naudojamos atskiros atliekų surinkimo sistemos)**

Šis simbolis ant baterijos, vadovo arba pakuotės nurodo, kad šio gaminio baterijų negalima išmesti kartu su kitomis buitinėmis atliekomis pasibaigus baterijų eksploatacijos trukmei. Kur pažymėta, cheminiai simboliai Hg, Cd arba Pb nurodo, kad baterijoje yra gyvsidabrio, kadmio arba švino, kurio kiekis viršija EB direktyvos 2006/66 atskaitos lygius. Jei baterijos išmetamos netinkamai, šios medžiagos gali pakenkti žmonių sveikatai arba aplinkai.

Siekdami apsaugoti gamtos išteklius ir skatinti pakartotinį medžiagų naudojimą, atskirkite baterijas nuo kitų tipų atliekų ir perdirbkite jas pasinaudodami vietos nemokamo baterijų grąžinimo sistema.



### **Tinkamas šio gaminio šalinimas (Elektros ir elektroninės įrangos atliekos)**

#### **(Taikoma šalyse, kuriose naudojamos atskiros atliekų surinkimo sistemos)**

Šis simbolis ant gaminio, priedų arba literatūroje nurodo, kad gaminys ir jo elektroniniai priedai (pvz., kroviklis, ausinės, USB kabelis) negali būti išmesti kartu su kitomis buitinėmis atliekomis pasibaigus eksploatacijos trukmei. Norėdami išvengti galimos žalos aplinkai ir žmonių sveikatai dėl nekontroliuojamo atliekų šalinimo, atskirkite šias dalis nuo kitų tipų atliekų ir atsakingai perdirbkite, kad būtų skatinamas tvarus materialinių išteklių naudojimas pakartotiniai.

Naudotojai iš namų ūkių turėtų susisiekti su mažmenininku, iš kurio įsigijo šį gaminį, arba su vietine valdžios įstaiga, kad gautų išsamios informacijos, kur ir kaip galima šias dalis perdirbti neteršiant aplinkos.









Įmonės turėtų kreiptis į tiekėją ir peržiūrėti pirkimo sutarties nuostatas ir sąlygas. Šis gaminys ir jo elektroniniai priedai neturi būti maišomi su kitomis išmetamomis komercinėmis atliekomis.

Daugiau informacijos apie „Samsung“ aplinkosaugos įsipareigojimus ir su konkrečiais gaminiais susijusius norminius įsipareigojimus, pvz., dėl REACH, WEEE, baterijų, rasite svetainėje:  
[http://www.samsung.com/uk/aboutsamsung/samsungelectronics/corporatecitizenship/data\\_corner.html](http://www.samsung.com/uk/aboutsamsung/samsungelectronics/corporatecitizenship/data_corner.html)

# INFORMACJE DOTYCZĄCE BEZPIECZEŃSTWA

## OSTRZEŻENIA DOTYCZĄCE BEZPIECZEŃSTWA

ABY ZMNIJSZYĆ RYZYKO PORAŻENIA PRĄDEM ELEKTRYCZNYM, NIE NALEŻY ZDEJMOWAĆ OSŁONY (LUB CZĘŚCI TYLNEJ). WEWNĄTRZ NIE ZNAJDUJĄ SIĘ ŻADNE CZĘŚCI PODLEGAJĄCE SERWISOWANIU PRZEZ UŻYTKOWNIKA. CZYNNOSCI SERWISOWE POZOSTAW WYKWALIFIKOWANEMU PERSONELOWI SERWISU.

	<b>PRZESTROGA</b> <b>RYZYKO PORAŻENIA PRĄDEM ELEKTRYCZNYM. NIE OTWIERAĆ</b>	
	Ten symbol oznacza wysokie napięcie w środku urządzenia. Dotykanie jakichkolwiek wewnętrznych części produktu jest niebezpieczne.	
	Ten symbol oznacza, że do urządzenia dołączono dokumentację zawierającą ważne informacje na temat jego obsługi i konserwacji.	
	Produkt klasy II: Ten symbol oznacza, że nie jest konieczne połączenie obudowy urządzenia z przewodem ochronnym (uziemiającym).	
	Napięcie prądu przemiennego: Ten symbol oznacza, że napięciem znamionowym jest napięcie prądu przemiennego.	
	Napięcie prądu stałego: Ten symbol oznacza, że napięciem znamionowym jest napięcie prądu stałego.	
	Przeestroga, należy zapoznać się z instrukcją obsługi: Ten symbol oznacza zalecenie zapoznania się z odpowiednim dokumentem w celu uzyskania przez użytkownika dalszych informacji związanych z bezpieczeństwem.	

## OSTRZEŻENIE

- Aby zmniejszyć ryzyko wystąpienia pożaru lub porażenia elektrycznego, nie wystawiaj niniejszego urządzenia na działanie deszczu i wilgoci.

## PRZESTROGA

- ABY UNIKNĄĆ PORAŻENIA ELEKTRYCZNEGO, WSUŃ WTYCZKĘ CAŁKOWICIE DO GNIAZDA ELEKTRYCZNEGO.
- Niniejsze urządzenie powinno zawsze być podłączone do gniazda prądu zmiennego z uziemieniem.
- Aby odłączyć urządzenie od źródła zasilania, należy chwycić za wtyczkę.
- Nie należy wystawiać tego urządzenia na kapiącą wodę lub chlapanie. Na urządzeniu nie wolno także stawiać żadnych przedmiotów wypetnionych płynami, takich jak wazon.
- Aby całkowicie wyłączyć urządzenie, należy wyciągnąć wtyczkę z gniazda sieciowego. Należy także zapewnić łatwy dostęp do wtyczki w dowolnej chwili.

# ŚRODKI OSTROŻNOŚCI

1. Należy upewnić się, że źródło zasilania prądem zmiennym jest zgodne z wymaganiami wyszczególnionymi na naklejce umieszczonej z tyłu produktu. Urządzenie należy umieścić w pozycji poziomej na odpowiedniej podstawie (meblu) zachowując wystarczająco dużo miejsca na doływ powietrza 7–10 cm. Należy upewnić się, że otwory wentylacyjne nie są zasłonięte. Urządzenia nie należy kłaść na wzmacniaczach lub innych urządzeniach, które mogą nagrzewać się w czasie pracy. Urządzenie zostało zaprojektowane jako urządzenie ciągłego użytku. Aby całkowicie wyłączyć urządzenie, odłącz wtyczkę zasilania z gniazdka. Odłącz urządzenie, jeżeli nie ma być używane przez dłuższy czas.
2. Podczas burzy z piorunami należy odłączyć główną wtyczkę prądu przemiennego z gniazda. Napięcie gwałtownie wzrasta pod wpływem wyładowań atmosferycznych, co może uszkodzić jednostkę.
3. Jednostki nie należy wystawiać bezpośrednio na promienie słońca lub inne źródła ciepła. Mogłoby to doprowadzić do przegrzania i uszkodzenia urządzenia.
4. Produkt należy chronić przed wilgocią (np. wazony) i nadmiernym ciepłem (np. z kominka) lub urządzeniami wytwarzającymi silne pole elektromagnetyczne. Jeśli urządzenie nie działa prawidłowo, należy odłączyć kabel zasilania ze źródła prądu zmiennego. Produkt nie jest przeznaczony do użytku przemysłowego. Należy go używać jedynie w celu prywatnym. Jeśli produkt lub płyta były przechowywane w niskich temperaturach, może wystąpić kondensacja pary wodnej. W przypadku przewożenia odtwarzacza zimą należy odczekać około 2 godzin przed jego użyciem, aż temperatura jednostki osiągnie wartość pokojową.

5. Baterie użyte w tym produkcie zawierają substancje chemiczne szkodliwe dla środowiska. Nie należy wyrzucać baterii razem z innymi odpadkami gospodarstwa domowego. Nie należy wrzucać baterii do ognia. Nie należy dopuszczać do zwarcia ani do przegrzania baterii, ani nie należy ich rozmontowywać. W przypadku nieprawidłowego włożenia baterii istnieje niebezpieczeństwo wybuchu. Nowe baterie powinny być tego samego typu.

## INFORMACJE O PODRĘCZNIKU UŻYTKOWNIKA

Podręcznik użytkownika składa się z dwóch części: niniejszego uproszczonego, drukowanego PODRĘCZNIK UŻYTKOWNIKA oraz szczegółowego PEŁNY PODRĘCZNIK UŻYTKOWNIKA dostępnego do pobrania ze strony internetowej firmy Samsung.



### PODRĘCZNIK UŻYTKOWNIKA

Niniejszy podręcznik użytkownika zawiera informacje na temat instrukcji bezpieczeństwa, instalacji, komponentów, połączeń oraz danych technicznych produktu.



### PEŁNY PODRĘCZNIK UŻYTKOWNIKA

Dostęp do centrum obsługi klienta można uzyskać poprzez zeskanowanie kodu QR. Aby wyświetlić pełny podręcznik użytkownika na komputerze lub urządzeniu przenośnym, należy go pobrać jako dokument ze strony internetowej. (<http://www.samsung.com/support>)

Konstrukcja i dane techniczne mogą ulec zmianie bez powiadomienia.

# SPIS TREŚCI

<b>01</b>	<b>Sprawdzanie Komponentów</b>	<b>2</b>
	Wkładanie baterii przed użyciem pilota (2 baterie typu AA)	2
<b>02</b>	<b>Opis Produktu</b>	<b>3</b>
	Panel przedni / Prawa strona panelu listwy Soundbar	3
	Panel dolny listwy Soundbar	3
<b>03</b>	<b>Podłączanie Listwy Soundbar</b>	<b>4</b>
	Podłączanie zasilania elektrycznego	4
	Podłączanie listwy Soundbar do głośnika niskotonowego	5
	– Automatyczne połączenie pomiędzy głośnikiem niskotonowym a listwą Soundbar	5
	– Ręczne podłączanie głośnika niskotonowego w przypadku, gdy automatyczne połączenie się nie powiodło	6
<b>04</b>	<b>Podłączanie do Telewizora</b>	<b>7</b>
	Metoda 1. Podłączanie do telewizora za pomocą przewodu	7
	– Podłączanie do telewizora za pomocą przewodu optycznego	7
	– Podłączanie do telewizora za pomocą cyfrowego przewodu HDMI	8
	Metoda 2. Połączenie bezprzewodowe	9
	– Podłączanie do telewizora przez Bluetooth	9
<b>05</b>	<b>Podłączanie do Urządzenia Zewnętrznego</b>	<b>11</b>
	Podłączanie urządzenia zewnętrznego przy użyciu przewodu optycznego lub analogowego przewodu audio (AUX)	11
	Podłączanie urządzenia zewnętrznego za pomocą przewodu HDMI	12
<b>06</b>	<b>Podłączanie Urządzenia USB</b>	<b>13</b>
	Aktualizacja Oprogramowania	13

<b>07</b>	<b>Podłączanie do Urządzenia Przenośnego</b>	<b>14</b>
	Połączenie przez Bluetooth	14
<b>08</b>	<b>Korzystanie z Pilota</b>	<b>15</b>
	Obsługa pilota zdalnego sterowania	15
	Regulacja głośności systemu Soundbar przy użyciu pilota do telewizora	17
<b>09</b>	<b>Montowanie Wspornika Ściennego</b>	<b>18</b>
	Środki ostrożności przy instalacji	18
	Komponenty montażowe	18
	Demontaż listwy Soundbar ze ściany	21
<b>10</b>	<b>Rozwiązywanie problemów</b>	<b>22</b>
<b>11</b>	<b>Licencji</b>	<b>23</b>
<b>12</b>	<b>Informacja o Licencji Open Source</b>	<b>23</b>
<b>13</b>	<b>Ważne Informacje Dotyczące Obsługi Serwisowej</b>	<b>23</b>
<b>14</b>	<b>Dane Techniczne i Uwagi</b>	<b>24</b>
	Dane techniczne	24

# 01 SPRAWDZANIE KOMPONENTÓW

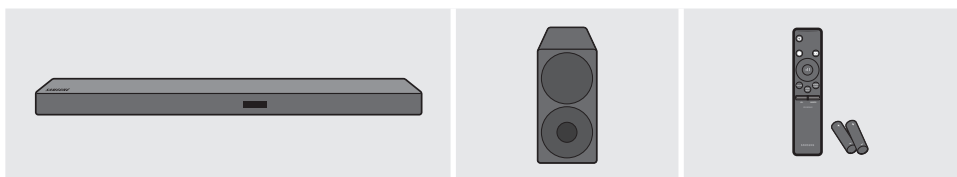

Urządzenie główne Soundbar

Głośnik niskotonowy

Pilot zdalnego sterowania /  
Baterie

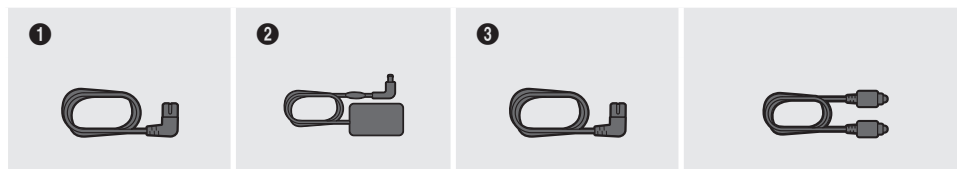

1

Przewód zasilający  
(Głośnik niskotonowy)

2

Zasilacz  
transformatorowy  
(Urządzenie główne)

3

Przewód zasilający  
(Zasilacz  
transformatorowy)

Przewód optyczny

- Kroki dotyczące podłączania zasilania są oznaczone (1, 2, 3). Więcej informacji na temat podłączania zasilania znajduje się na stronie 4.
- Informacje na temat elementów do montażu listwy Soundbar na ścianie znajdują się na stronie 18.
- Adapter Micro USB-USB i przewody HDMI są sprzedawane osobno. W celu dokonania zakupu należy się skontaktować z Centrum Serwisowym firmy Samsung lub z Działem Obsługi Klienta firmy Samsung.

## Wkładanie baterii przed użyciem pilota (2 baterie typu AA)

Zsuń pokrywę baterii w kierunku wskazanym przez strzałkę, do momentu jej całkowitego zdjęcia. Włóż 2 baterie typu AA (1,5 V), prawidłowo orientując ich bieguny. Wsuń z powrotem pokrywę baterii.

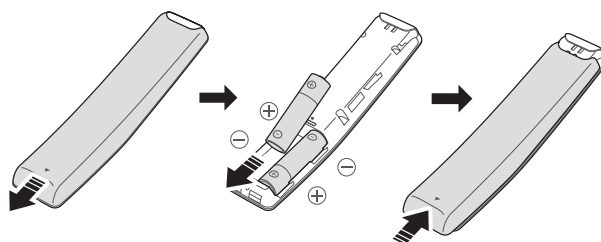

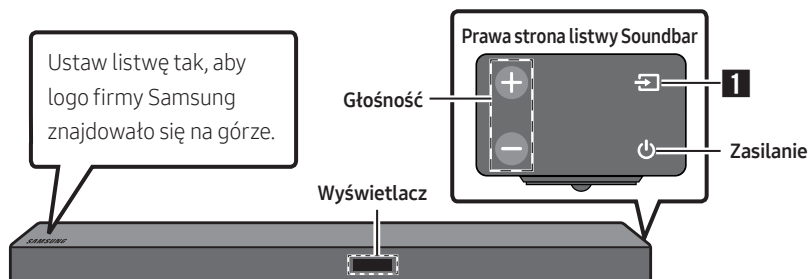

## 02 OPIS PRODUKTU

### Panel przedni / Prawa strona panelu listwy Soundbar

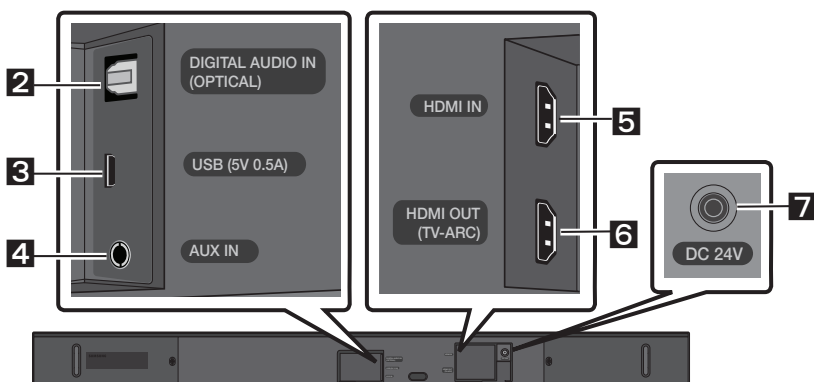

### Panel dolny listwy Soundbar



<b>1</b>	<b>Źródło</b>	Wybór trybu źródła wejścia. (D.IN / AUX / HDMI / BT / USB) <ul style="list-style-type: none"><li>Aby uruchomić tryb „BT PAIRING”, zmień źródło na tryb „BT”, a następnie naciśnij i przytrzymaj przycisk  (Źródło) przez ponad 5 sekund.</li></ul>
<b>2</b>	<b>D.IN</b>	Służy do podłączenia urządzenia zewnętrznego do cyfrowego wejścia audio (optycznego).
<b>3</b>	<b>USB</b>	Można tutaj podłączać urządzenia USB, aby odtwarzać zapisane na nich pliki muzyczne za pomocą listwy Soundbar.
<b>4</b>	<b>AUX</b>	Służy do podłączenia do wyjścia analogowego urządzenia zewnętrznego.
<b>5</b>	<b>HDMI IN</b>	Służy do jednoczesnego odbierania sygnałów audio i wideo za pomocą przewodu HDMI. Podłącz do wejścia HDMI urządzenia zewnętrznego.
<b>6</b>	<b>HDMI OUT</b>	Służy do podłączenia do gniazda HDMI (ARC) w telewizorze.
<b>7</b>	<b>DC 24V</b>	Służy do podłączenia zasilacza transformatorowego. (Wejście na zasilacz)

# 03 PODŁĄCZANIE LISTWY SOUNDBAR

## Podłączanie zasilania elektrycznego

Za pomocą komponentów zasilających (1, 2, 3) podłącz komponenty urządzenia do gniazdek elektrycznych w następującej kolejności:

1.) Głośnik niskotonowy → 2.) Urządzenie główne Soundbar. Patrz rysunki poniżej.

- Więcej informacji na temat wymaganego zasilania elektrycznego i zużycia prądu znajduje się na etykiecie umieszczonej na produkcie. (Etykieta: Tylna część urządzenia głównego Soundbar)

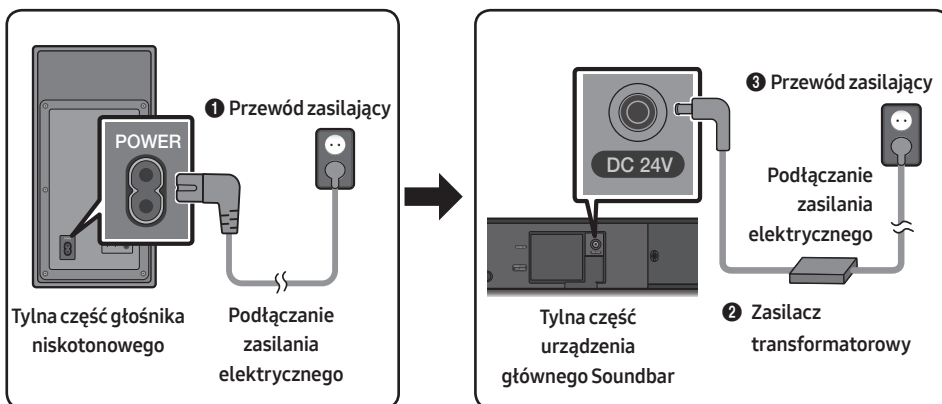

- Zasilacz transformatorowy musi leżeć płasko na stole lub na podłodze. Jeśli zasilacz transformatorowy zostanie powieszony wejściowym przewodem sieciowym skierowanym w górę, do wnętrza zasilacza może dostać się woda lub inne ciała obce i spowodować jego niepoprawne działanie.

## Podłączanie listwy Soundbar do głośnika niskotonowego

Podłączony głośnik niskotonowy zapewnia wysoką jakość odtwarzania niskich tonów.

### Automatyczne połączenie pomiędzy głośnikiem niskotonowym a listwą Soundbar

Po podłączeniu przewodów zasilających i włączeniu zasilania głośnik niskotonowy automatycznie połączy się z listwą Soundbar.

- Po zakończeniu automatycznego parowania włączą się niebieskie wskaźniki z tyłu głośnika niskotonowego.

### Diody LED z tyłu głośnika niskotonowego

LED	Stan	Opis	Rozwiązanie
Niebieski	Włączone	Urządzenie podłączono prawidłowo (działa w zwykły sposób)	-
	Dioda miga	Odzyskiwanie połączenia	Sprawdź, czy przewód zasilający jest poprawnie podłączony do urządzenia głównego Soundbar lub poczekaj chwilę. (Jeśli miganie nie ustaje, spróbuj podłączyć głośnik niskotonowy ręcznie. Informacje na ten temat znajdują się na stronie 6.)
Czerwony	Włączone	Czuwanie (z wyłączonym urządzeniem głównym Soundbar)	Sprawdź, czy przewód zasilający jest poprawnie podłączony do urządzenia głównego Soundbar.
		Podłączenie nie powiodło się	Podłącz ponownie. Instrukcje dotyczące podłączania ręcznego znajdują się na stronie 6.
Czerwony i niebieski	Dioda miga	Nieprawidłowe działanie	Skontaktuj się z Centrum Serwisowym firmy Samsung — dane kontaktowe znajdują się w niniejszym podręczniku.

## Ręczne podłączenie głośnika niskotonowego w przypadku, gdy automatyczne połączenie się nie powiodło

Przed przystąpieniem do ręcznego podłączania należy:

- Sprawdzić, czy kable zasilające są prawidłowo podłączone do listwy Soundbar oraz głośnika niskotonowego.
  - Upewnić się, że listwa Soundbar jest włączona.
1. Naciśnij i przytrzymaj przycisk **ID SET** z tyłu głośnika niskotonowego przez co najmniej 5 sekund. Czerwony wskaźnik z tyłu głośnika niskotonowego się wyłączy, a niebieski wskaźnik zacznie migać.

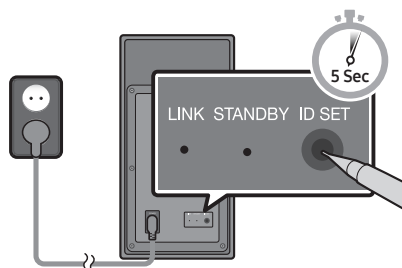

Tylna część głośnika niskotonowego

2. Wyłącz listwę Soundbar.
3. Naciśnij i przytrzymaj przycisk **VOL** na pilocie przez co najmniej 5 sekund z wyłączoną (OFF) listwą Soundbar.
4. Na wyświetlaczu listwy Soundbar przez 1,3 sekundy pojawi się komunikat **ID SET**, który następnie zniknie.

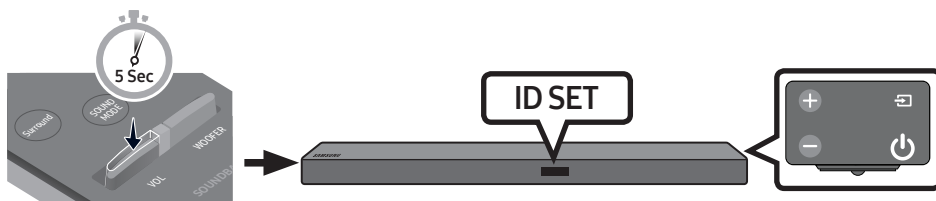

5. Gdy niebieski wskaźnik na obudowie głośnika niskotonowego miga, należy włączyć zasilanie przyciskiem **⏻ (Zasilanie)**, który znajduje się po prawej stronie jednostki głównej lub na pilocie.
6. Po pomyślnym nawiązaniu połączenia niebieski wskaźnik z tyłu głośnika niskotonowego zacznie świecić światłem ciągłym.
  - W przypadku nieudanego połączenia niebieski wskaźnik zacznie migać. Należy wówczas przejść do kroku 1 i rozpocząć procedurę ponownie.

**Aby uzyskać efekt dźwięku przestrzennego, do systemu Soundbar można podłączyć zestaw tylnych głośników bezprzewodowych Samsung (SWA-8500S) (sprzedawanych oddzielnie). Więcej informacji zawiera podręcznik dotyczący zestawu tylnych głośników bezprzewodowych Samsung.**

## 04 PODŁĄCZANIE DO TELEWIZORA

Odtwarzanie dźwięków telewizora z listwy za pomocą połączeń przewodowych lub bezprzewodowych.

- Po podłączeniu listwy Soundbar do wybranego telewizora Samsung można nią sterować za pomocą pilota do telewizora.
  - W przypadku korzystania z kabla optycznego tę funkcję obsługują telewizory Samsung Smart wyprodukowane w roku 2017 z funkcją Bluetooth.
  - Ta funkcja pozwala również na używanie menu telewizora do regulacji dźwięku i różnych ustawień, a także do regulowania poziomu głośności oraz wyciszania systemu.

### Metoda 1. Podłączanie do telewizora za pomocą przewodu

#### Podłączanie do telewizora za pomocą przewodu optycznego

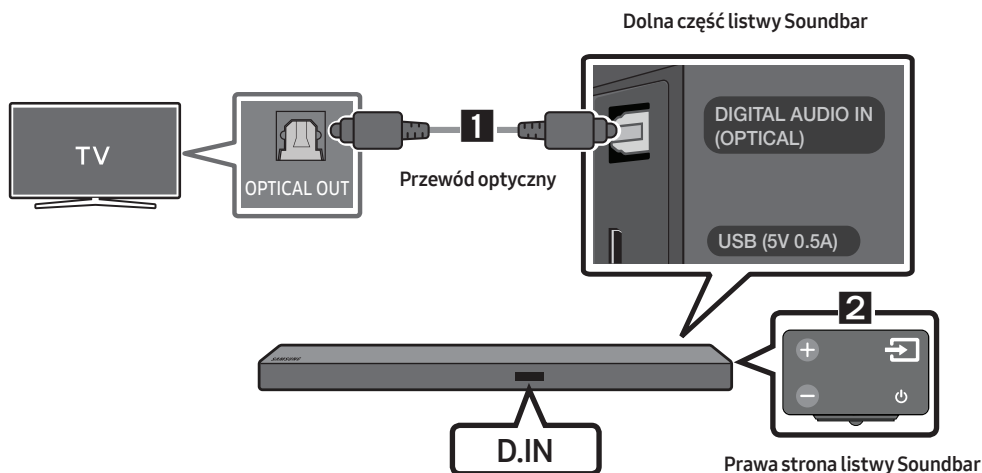

1. Połącz gniazdo **DIGITAL AUDIO IN (OPTICAL)** na listwie Soundbar z gniazdem wyjścia optycznego OPTICAL OUT na telewizorze za pomocą cyfrowego przewodu optycznego.
2. Naciśnij przycisk  (**Źródło**) znajdujący się po prawej stronie panelu lub na pilocie zdalnego sterowania, a następnie wybierz tryb „D.IN”.
  - W przypadku, gdy system Soundbar podłączony jest do telewizora Samsung Smart TV z 2017 roku, funkcja Bluetooth POWER włączy się automatycznie, umożliwiając sterowanie urządzeniem Soundbar za pomocą pilota do telewizora. (Szczegóły dotyczące funkcji Bluetooth POWER opisano na str. 16.)

## Funkcja Auto Power Link

Po włączeniu telewizora, funkcja Auto Power Link automatycznie włączy system Soundbar.

1. Podłącz listwę Soundbar z telewizorem za pomocą cyfrowego przewodu optycznego.
2. Naciśnij przycisk  (**Źródło**) znajdujący po prawej stronie panelu lub na pilocie, a następnie wybierz opcję „D.IN”.
3. Naciśnij i przytrzymaj przez 5 sekund przycisk W **Lewo** na pilocie, aby funkcję Auto Power Link.
  - Domyślnie funkcja Auto Power Link jest ON.  
(Aby wyłączyć tę funkcję, należy wyłączyć funkcję Auto Power za pomocą systemu Soundbar).
  - W zależności od tego, jakie urządzenie jest podłączone do systemu Soundbar, funkcja Auto Power Link może nie działać.
  - Ta funkcja jest dostępna tylko w trybie „D.IN”.



## Podłączanie do telewizora za pomocą cyfrowego przewodu HDMI

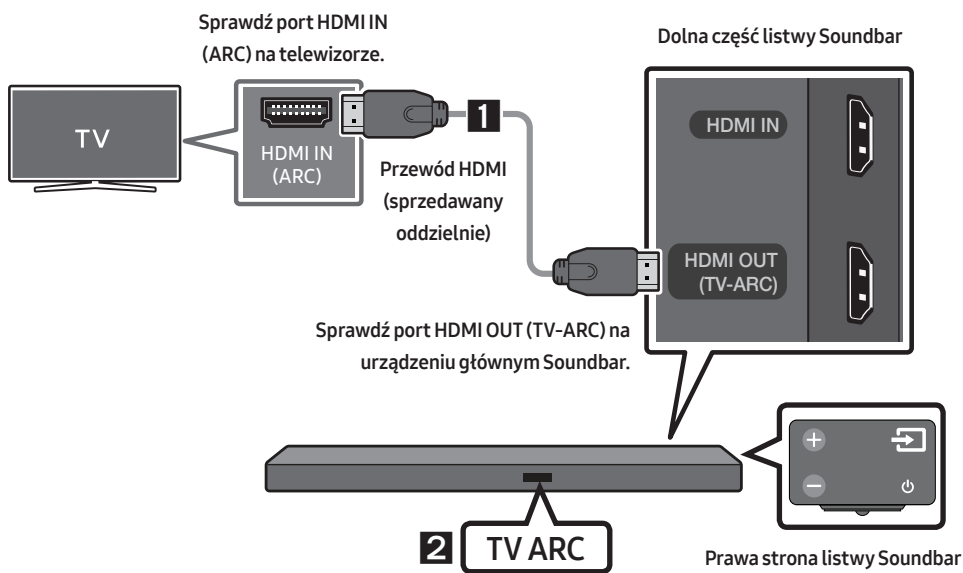

1. Podłącz przewód HDMI (sprzedawany oddzielnie) do włączonego systemu Soundbar oraz do telewizora, jak pokazano na rysunku.
2. Na wyświetlaczu urządzenia głównego Soundbar pojawi się komunikat „TV ARC” i system rozpocznie odtwarzanie dźwięku telewizora.
  - Jeśli nie słychać dźwięku telewizora, naciśnij przycisk  (**Źródło**) znajdujący się prawej stronie listwy Soundbar lub na pilocie i wybierz tryb „D.IN”. Na wyświetlaczu pojawią się kolejne komunikaty „D.IN” i „TV ARC”, i rozpocznie się odtwarzanie dźwięku telewizora.

- Jeśli komunikat „TV ARC” nie pojawia się na wyświetlaczu urządzenia głównego Soundbar, należy sprawdzić, czy przewód jest podłączony do właściwego portu.
- Poziom głośności systemu Soundbar można regulować za pomocą przycisków regulacji głośności na pilocie od telewizora.

## Metoda 2. Połączenie bezprzewodowe



### Podłączanie do telewizora przez Bluetooth

Jeśli system Soundbar jest podłączony do telewizora przez Bluetooth, można cieszyć się dźwiękiem stereo bez obawy o płączące się kable.

- Do systemu Soundbar można podłączyć jednocześnie tylko jeden telewizor.



### Podłączenie początkowe

1. Naciśnij przycisk  (Źródło) znajdujący po prawej stronie panelu lub na pilocie, a następnie wybierz tryb „BT”.
2. Zmień tryb „BT” na tryb „BT PAIRING”.
  - Jeśli pojawi się komunikat „BT READY”, należy nacisnąć i przytrzymać przez ponad 5 sekund przycisk  (Źródło) znajdujący się po prawej stronie panelu listwy Soundbar lub na pilocie, aż wyświetli się komunikat „BT PAIRING”.
3. W menu telewizora wybierz tryb Bluetooth. (Więcej informacji zawiera podręcznik użytkownika telewizora).
4. Z listy wyświetlanej na ekranie telewizora wybierz ustawienie „[AV] Samsung Soundbar Mxxx M-Series”. Dostępny system Soundbar jest wskazany na liście dostępnych urządzeń Bluetooth telewizora wraz z komunikatem „Need Pairing” lub „Paired”. Aby połączyć się z systemem Soundbar, należy wybrać komunikat i nawiązać połączenie.
  - Po nawiązaniu połączenia systemu z telewizorem, na przednim wyświetlaczu listwy Soundbar pojawiają się komunikaty [Nazwa telewizora] → „BT”.
5. Od teraz można odtwarzać dźwięk z telewizora na systemie Soundbar.

### Jeśli nie udało się połączyć urządzenia

- Jeśli poprzednio podłączony system Soundbar (np. „[AV] Samsung Soundbar Mxxx M-Series”) pojawia się na liście, należy go usunąć.
- W trybie „BT” należy nacisnąć i przytrzymać przez ponad 5 sekund przycisk  (Źródło) znajdujący się po prawej stronie panelu listwy Soundbar lub na pilocie, aby przełączyć na tryb „BT PAIRING”. Następnie należy wybrać „[AV] Samsung Soundbar Mxxx M-Series” z listy wyszukiwania w telewizorze.

## Co to są stany BT READY i BT PAIRING?

- **BT READY** : Ten tryb pozwala na wyszukiwanie poprzednio podłączonych telewizorów lub połączenie systemu Soundbar z poprzednio podłączonym urządzeniem mobilnym.
- **BT PAIRING** : W tym trybie można połączyć się z nowym urządzeniem. (W trybie „BT” naciśnij i przytrzymaj przez ponad 5 sekund przycisk  (**Źródło**) znajdujący się na górnej stronie listwy Soundbar lub na pilocie).

## UWAGI

- Jeśli podczas podłączania urządzenia Bluetooth wyświetli się żądanie wprowadzenia kodu PIN, wprowadź <0000>.
- W trybie połączenia Bluetooth połączenie Bluetooth zostanie utracone, jeśli odległość pomiędzy systemem Soundbar a urządzeniem Bluetooth przekroczy 10 metrów.
- System Soundbar wyłącza się automatycznie po 5 minutach w stanie gotowości.
- System Soundbar może nieprawidłowo wykonać operację wyszukiwania lub połączenia Bluetooth w następujących przypadkach:
  - Jeżeli wokół systemu Soundbar występuje silne pole elektryczne.
  - Jeżeli kilka urządzeń Bluetooth jest jednocześnie skojarzonych z systemem Soundbar.
  - Jeżeli urządzenie Bluetooth jest wyłączone, nie znajduje się na odpowiednim miejscu lub działa nieprawidłowo.
- Urządzenia elektroniczne mogą powodować zakłócenia sygnału radiowego. Urządzenia generujące fale elektromagnetyczne, takie jak kuchenki mikrofalowe, bezprzewodowe urządzenia LAN itp., nie mogą znajdować się w pobliżu urządzenia głównego Soundbar.

## Odłączanie urządzenia Soundbar od telewizora

Naciśnij przycisk  (**Źródło**) znajdujący po prawej stronie panelu lub na pilocie, a następnie wybierz dowolny tryb inny niż „BT”.

- Odłączanie może trochę potrwać, gdyż telewizor musi otrzymać odpowiedź od urządzenia Soundbar. (Czas oczekiwania może się różnić w zależności od modelu telewizora).
- Aby anulować automatyczne nawiązywanie połączenia Bluetooth między listwą Soundbar a telewizorem, należy nacisnąć przycisk **▶II (Odtwarzanie/Pauza)** na pilocie i przytrzymać go przez 5 sekund przy stanie „BT READY”. (Przełączenie Wł. → Wył.)

# 05 PODŁĄCZANIE DO URZĄDZENIA ZEWNĘTRZNEGO

Dzięki podłączeniu urządzenia zewnętrznego za pośrednictwem sieci przewodowej lub bezprzewodowej, można odtwarzać jego dźwięki na systemie Soundbar.

## Podłączanie urządzenia zewnętrznego przy użyciu przewodu optycznego lub analogowego przewodu audio (AUX)

Odtwarzacz BD / DVD / Dekoder /  
Konsola do gier

Prawa strona listwy Soundbar

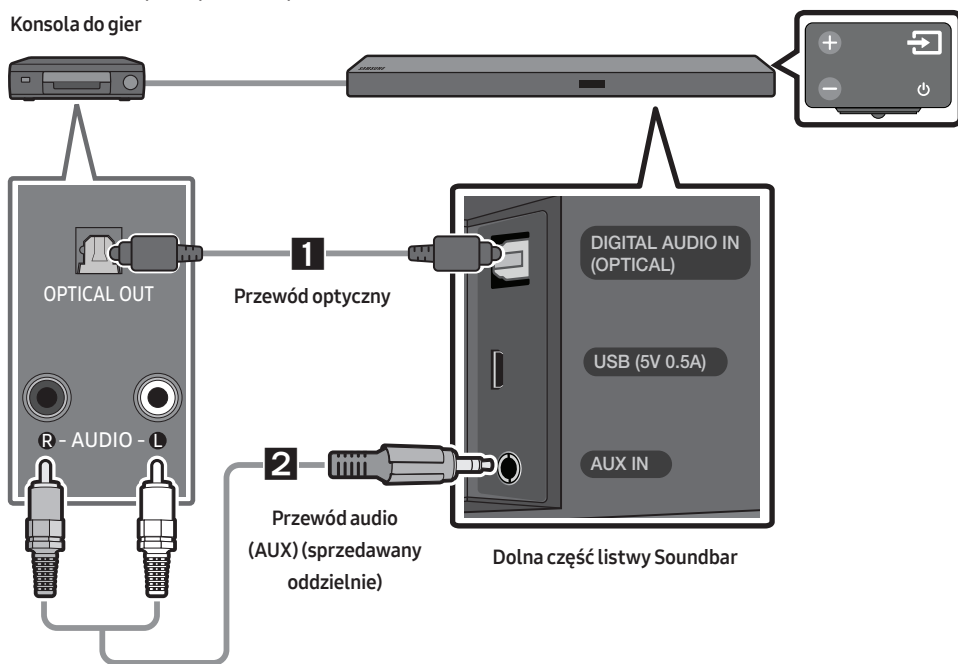

### 1 Przewód optyczny

- 1 Połącz gniazdo **DIGITAL AUDIO IN (OPTICAL)** na urządzeniu głównym z gniazdem wyjścia optycznego **OPTICAL OUT** na urządzeniu źródłowym za pomocą cyfrowego przewodu optycznego.
- 2 Wybierz tryb „**D.IN**”, naciskając przycisk (**Źródło**) znajdujący się po prawej stronie panelu lub na pilocie.

### 2 Przewód audio (AUX)

- 1 Połącz gniazdo **AUX IN** (Audio) na urządzeniu głównym z gniazdem **AUDIO OUT** na urządzeniu źródłowym za pomocą przewodu audio.
- 2 Wybierz tryb „**AUX**”, naciskając przycisk (**Źródło**) znajdujący się po prawej stronie panelu lub na pilocie.

## Podłączanie urządzenia zewnętrznego za pomocą przewodu HDMI

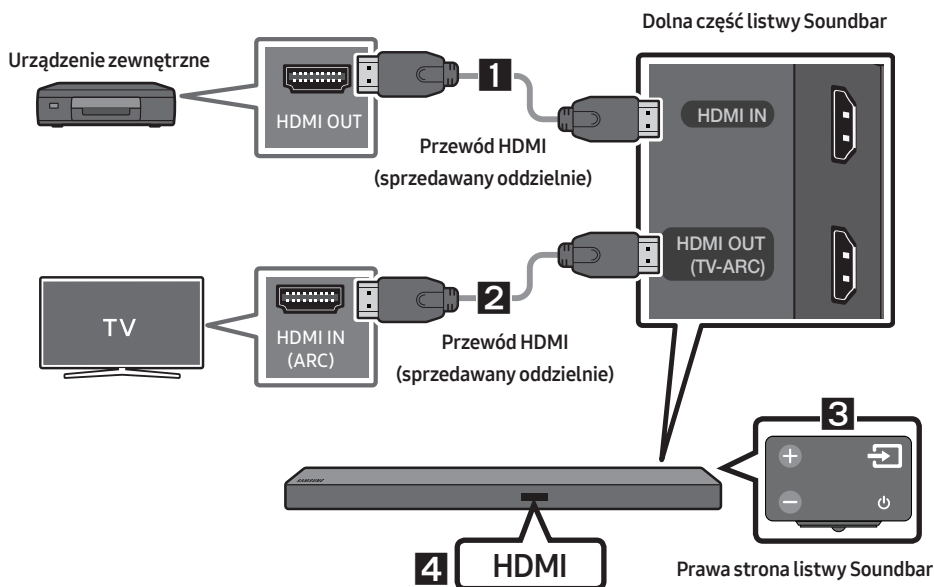

1. Podłącz przewód HDMI (sprzedawany oddzielnie) do portu **HDMI IN** na tylnej stronie produktu oraz do portu **HDMI OUT** urządzenia cyfrowego.
2. Podłącz przewód HDMI (sprzedawany oddzielnie) do portu **HDMI OUT (TV-ARC)** na tylnej stronie produktu oraz do portu **HDMI IN** telewizora.
3. Naciśnij przycisk  (**Źródło**) znajdujący się po prawej stronie panelu lub za pomocą pilota zdalnego sterowania, a następnie wybierz opcję „**HDMI**”.
4. Tryb „**HDMI**” wyświetli się na panelu wyświetlacza listwy Soundbar, a urządzenie zacznie odtwarzać dźwięk.

# 06 PODŁĄCZANIE URZĄDZENIA USB

System Soundbar może odtwarzać pliki muzyczne znajdujące się na urządzeniach pamięci masowej.

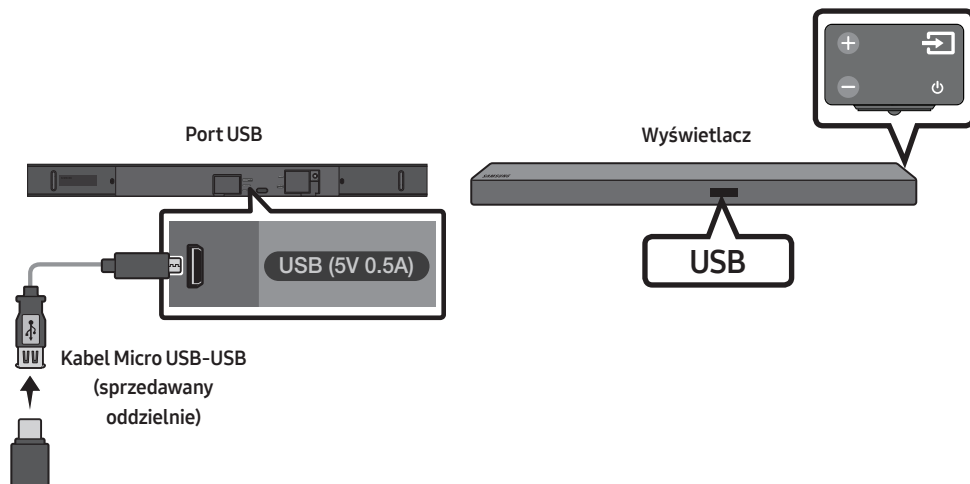

1. Podłącz kabel adaptera Micro USB-USB z męską wtyczką Micro USB 2.0 (typu B) na jednym końcu i standardowym wtykiem żeńskim 2.0 USB (typu A) na drugim końcu do gniazda micro USB listwy Soundbar.
  - Kabel adaptera Micro USB-USB jest sprzedawany oddzielnie. W celu dokonania zakupu należy się skontaktować z Centrum Serwisowym firmy Samsung lub z Działem Obsługi Klienta firmy Samsung.
2. Podłącz żeński wtyk kabla adaptera USB do urządzenia USB.
3. Naciśnij przycisk  (Źródło) znajdujący się po prawej stronie panelu lub na pilocie, a następnie wybierz opcję „USB”.
4. Na wyświetlaczu pojawi się komunikat „USB”.
5. Za pomocą systemu Soundbar można teraz odtwarzać pliki muzyczne zapisane na urządzeniach pamięci masowej.
  - System Soundbar wyłączy się automatycznie (Automatyczne wyłączenia zasilania), jeżeli przez ponad 5 minut nie zostanie podłączone żadne urządzenie USB.

## Aktualizacja Oprogramowania

**Firma Samsung może w przyszłości oferować aktualizacje oprogramowania wbudowanego systemu Soundbar.**

Jeżeli dostępna będzie aktualizacja oprogramowania wbudowanego systemu, możliwe będzie jego zaktualizowanie poprzez podłączenie urządzenia USB z zapisaną na nim aktualizacją oprogramowania do gniazda USB listwy Soundbar.

Aby uzyskać więcej informacji na temat pobierania plików aktualizacji, należy odwiedzić stronę Samsung Electronics ([www.samsung.com](http://www.samsung.com) → Support). Następnie należy wprowadzić lub wybrać model posiadanego systemu Soundbar, wybrać zakładkę Oprogramowanie i Aplikacje, a następnie Centrum Pobierania. Nazwy opcji mogą być różne.

# 07 PODŁĄCZANIE DO URZĄDZENIA PRZENOŚNEGO



## Połączenie przez Bluetooth

Jeśli urządzenie przenośne jest podłączone do systemu Soundbar za pośrednictwem standardu Bluetooth, można cieszyć się dźwiękiem stereo bez obawy o płaczące się kable.

- Jednocześnie może być połączony tylko jedno urządzenie Bluetooth.



## Podłączenie początkowe

1. Naciśnij przycisk  (Źródło) znajdujący się po prawej stronie panelu lub na pilocie, a następnie wybierz opcję „BT”.
2. Zmień tryb „BT” na tryb „BT PAIRING”.
  - Jeśli pojawi się komunikat „BT READY”, należy nacisnąć i przytrzymać przez ponad 5 sekund przycisk  (Źródło) znajdujący się po prawej stronie panelu listwy Soundbar lub na pilocie, aż wyświetli się komunikat „BT PAIRING”.
3. Wybierz opcję „[AV] Samsung Soundbar Mxxx M-Series” z listy.
  - Po podłączeniu systemu Soundbar do urządzenia Bluetooth na przednim wyświetlaczu pojawią się komunikaty [Nazwa urządzenia Bluetooth] → „BT”.
4. Na systemie Soundbar można teraz odtwarzać pliki muzyczne z urządzenia połączanego przez Bluetooth.

## Jeśli nie udało się połączyć urządzenia

- Jeśli poprzednio podłączony system Soundbar (np. „[AV] Samsung Soundbar Mxxx M-Series”) pojawia się na liście, należy go usunąć.
- W trybie „BT” należy nacisnąć i przytrzymać przez ponad 5 sekund przycisk  (Źródło) znajdujący się po prawej stronie panelu listwy Soundbar lub na pilocie, aby przełączyć na tryb „BT PAIRING”. Z listy wyszukiwanych urządzeń Bluetooth należy wybrać „[AV] Samsung Soundbar Mxxx M-Series”.





Więcej informacji na temat podłączania przez Bluetooth można znaleźć w części „Podłączanie do telewizora przez Bluetooth” na stronach 9 – 10.

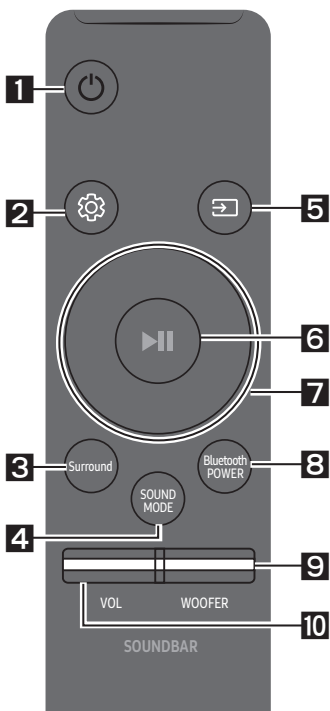

# 08 KORZYSTANIE Z PILOTA

## Obsługa pilota zdalnego sterowania

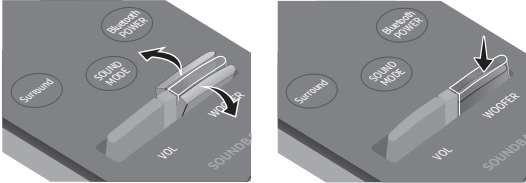

<p><b>1</b></p>	 <b>Zasilanie</b>	<p>Włącza i wyłącza system Soundbar.</p>
<p><b>2</b></p>	 <b>Kontrola dźwięku</b>	<p>Można wybrać opcję <b>TREBLE</b>, <b>BASS</b>, lub <b>AUDIO SYNC</b>.</p> <ul style="list-style-type: none"> <li>Aby sterować głośnością wysokich i niskich tonów, wybierz opcję <b>TREBLE</b> lub <b>BASS</b> w ustawieniach dźwięku, a następnie ustaw ich głośność w zakresie od -6 do +6 za pomocą przycisków <b>Góra/Dół</b>.</li> <li>Jeśli obraz w telewizorze nie jest zsynchronizowany z dźwiękiem emitowanym przez system Soundbar, w ustawieniach dźwięku należy wybrać opcję <b>AUDIO SYNC</b>, a następnie za pomocą przycisków <b>Góra/Dół</b> ustawić opóźnienie dźwięku w zakresie od 0 do 300 milisekund. (Z wyjątkiem trybu „<b>USB</b>”).</li> <li>Opcja Synchronizacja dźwięku jest obsługiwana tylko w przypadku niektórych funkcji.</li> </ul>
<p><b>3</b></p>	 <b>Surround</b>	<p>Funkcja Dźwięk przestrzenny wzmacnia głębię i przestrzenne brzmienie dźwięku. Każde naciśnięcie tego przycisku spowoduje wybranie ustawienia ON lub OFF.</p> <ul style="list-style-type: none"> <li>ON : Odtwarzanie dźwięku na wszystkich głośnikach.</li> <li>OFF : Odtwarzanie dźwięku z oryginalnego kanału źródłowego na kilku głośnikach.</li> </ul>
<p><b>4</b></p>	 <b>SOUND MODE</b>	<p>Efekt dźwiękowy można wybrać spośród następujących trybów: <b>STANDARD</b>, <b>MUSIC</b>, <b>CLEAR VOICE</b>, <b>SPORTS</b>, i <b>MOVIE</b>.</p> <ul style="list-style-type: none"> <li><b>DRC (Dynamic Range Control)</b> Umożliwia dynamiczne sterowanie brzmieniem dźwięku w standardzie Dolby Digital. Naciśnięcie i przytrzymanie przycisku <b>SOUND MODE</b> w trybie czuwania powoduje włączenie lub wyłączenie funkcji DRC (Dynamic Range Control). Włączenie funkcji DRC powoduje wyciszenie głośnych dźwięków. (Dźwięk może być zniekształcony).</li> </ul>
<p><b>5</b></p>	 <b>Źródło</b>	<p>Naciśnij, aby wybrać źródło podłączone do systemu Soundbar.</p> <ul style="list-style-type: none"> <li><b>Tryb BT PAIRING</b> Aby uruchomić tryb „<b>BT PAIRING</b>” w trybie „<b>BT</b>”, naciśnij i przytrzymaj przycisk  (<b>Źródło</b>) przez ponad 5 sekund. Szczegóły opisano na str. 14.</li> </ul>

<p><b>6</b></p>  <p>Odtwarzanie / Pauza</p>	<p>Naciśnij przycisk <b>▶  </b>, aby tymczasowo wstrzymać odtwarzanie pliku muzycznego. Ponowne naciśnięcie przycisku spowoduje wznowienie odtwarzania pliku muzycznego.</p>
<p><b>7</b></p>  <p>Góra/Dół/ Lewo/Prawo</p>	 <p>Naciśnij wskazane obszary, aby wybrać opcje <b>Góra/Dół/Lewo/Prawo</b>.</p> <p>Naciśnij obszary Góra/Dół/Lewo/Prawo na przycisku, aby wybrać lub ustawić funkcje.</p> <ul style="list-style-type: none"> <li>• <b>Powtarzanie</b> Aby użyć funkcji powtarzania w trybie „<b>USB</b>”, naciśnij przycisk <b>Góra</b>.</li> <li>• <b>Zmiana utworu</b> Naciśnij przycisk <b>Prawo</b>, aby wybrać następny plik muzyczny. Naciśnij przycisk <b>Lewo</b>, aby wybrać poprzedni plik muzyczny.</li> <li>• <b>Funkcja Anynet+ / Auto Power Link</b> Funkcje Anynet+ oraz Auto Power Link można włączać i wyłączać. Funkcjami Anynet+ i Auto Power Link steruje się odpowiednio za pomocą przycisku <b>Prawo</b> i <b>Lewo</b>. <ul style="list-style-type: none"> <li>– Anynet+ : W przypadku podłączenia za pośrednictwem przewodu HDMI systemem Soundbar można sterować za pomocą pilota do telewizora firmy Samsung. Naciśnij i przytrzymaj przycisk <b>Prawo</b> przez 5 sekund, aby dla funkcji Anynet+ wybrać ustawienie ON lub OFF.</li> <li>– Auto Power Link : W przypadku podłączenia listwy Soundbar do telewizora za pomocą cyfrowego kabla optycznego może się ona włączać automatycznie po włączeniu telewizora. Naciśnij i przytrzymaj przycisk <b>Lewo</b> przez 5 sekund, aby dla funkcji Auto Power Link wybrać opcję ON i OFF.</li> <li>– Domyślnie funkcje Anynet+ / Auto Power Link są ON.</li> </ul> </li> </ul>
<p><b>8</b></p>  <p>Bluetooth POWER</p>	<p>Naciśnięcie tego przycisku włącza lub wyłącza funkcję Bluetooth POWER. Gdy funkcja Bluetooth POWER jest włączona, na wyświetlaczu listwy Soundbar pojawi się napis „<b>ON-BLUETOOTH POWER</b>”.</p> <ul style="list-style-type: none"> <li>• <b>Funkcja Bluetooth POWER</b> : W przypadku gdy system Soundbar jest w trybie czuwania z aktywną funkcją Bluetooth POWER po włączeniu ostatnio podłączonego urządzenia Bluetooth system Soundbar włączy się automatycznie i połączy z urządzeniem Bluetooth.</li> <li>• Ponowne naciśnięcie przycisku <b>Bluetooth POWER</b> w celu włączenia funkcji BT na wyświetlaczu listwy Soundbar pojawi się komunikat „<b>OFF-BLUETOOTH POWER</b>”.</li> <li>• Jeżeli tryb „<b>D.IN</b>” jest włączony i system Soundbar jest podłączony do telewizora Samsung Smart z 2017 roku lub nowszego, systemem Soundbar można sterować za pomocą pilota do telewizora. W tym trybie nie można wyłączyć funkcji Bluetooth POWER.</li> </ul>

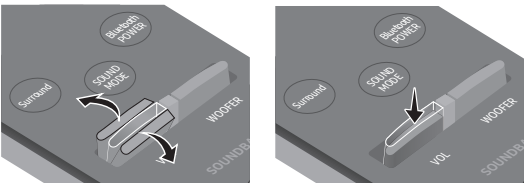
<p><b>9</b></p>	 <p><b>WOOFER</b></p>	 <p>Naciśnij przycisk w górę lub w dół, aby wyregulować głośność głośnika niskotonowego do wartości -12 lub od -6 do +6. Naciśnięcie przycisku powoduje ustawienie głośności subwoofera z powrotem na 0.</p>
<p><b>10</b></p>	 <p><b>VOL</b></p>	 <p>Naciśnij przycisk w górę lub w dół, aby wyregulować głośność.</p> <ul style="list-style-type: none"> <li>• <b>Wycisz</b> Naciśnij przycisk <b>VOL</b>, aby wyciszyć dźwięk. Naciśnij go ponownie, aby przywrócić dźwięk.</li> </ul>

## Regulacja głośności systemu Soundbar przy użyciu pilota do telewizora

Użyj menu telewizora, aby dźwięki z telewizora Samsung były emitowane przez głośniki zewnętrzne. (Więcej informacji zawiera podręcznik użytkownika telewizora).

- Po zakończeniu montowania systemu Soundbar można regulować jego głośność za pomocą pilota na podczerwień do telewizora Samsung. (Aby nie korzystać z tej funkcji, naciśnij i przytrzymaj przycisk **Surround** przez 5 sekund, gdy system Soundbar jest włączony. Na wyświetlaczu pojawi się komunikat „OFF-TV REMOTE”, a funkcja zostanie wyłączona).  
Aby regulować głośność przy użyciu pilota do telewizora Samsung, naciśnij i przytrzymaj przycisk **Surround** przez ponad 5 sekund, aż na wyświetlaczu listwy Soundbar pojawi się komunikat „SAMSUNG-TV REMOTE”.
  - Każde przytrzymanie przycisku **Surround** przez 5 sekund powoduje zmianę trybu w następującej kolejności: „SAMSUNG-TV REMOTE” (Tryb domyślny) → „OFF-TV REMOTE” → „ALL-TV REMOTE”.
- Aby regulować głośność za pomocą pilota do telewizora pochodzącego od innego producenta, włącz system Soundbar, naciśnij i przytrzymaj przycisk **Surround** przez 5 sekund (na wyświetlaczu listwy Soundbar pojawi się komunikat „OFF-TV REMOTE”, następnie zwolnij przycisk **Surround** i ponownie naciśnij i przytrzymaj przycisk **Surround** przez ponad 5 sekund. (Na wyświetlaczu listwy Soundbar pojawi się komunikat „ALL-TV REMOTE”).
  - Ta funkcja może być niedostępna w zależności od modelu pilota.
  - Lista producentów obsługujących tę funkcję znajduje się w PEŁNY PODRĘCZNIK UŻYTKOWNIKA ([www.samsung.com/support](http://www.samsung.com/support)).
  - Ta funkcja kontroli głośności działa tylko z pilotami na podczerwień. Funkcja nie działa z pilotami Bluetooth (piloty, które wymagają parowania).

# 09 MONTOWANIE WSPORNIKA ŚCIENNEGO

## Środki ostrożności przy instalacji

- Zestaw należy montować wyłącznie na pionowych ścianach.
- Nie wolno montować wspornika w miejscach o wysokiej temperaturze lub wilgotności.
- Należy sprawdzić, czy ściana jest wystarczająco wytrzymała, by utrzymać ciężar produktu. W przeciwnym razie należy ją wzmocnić lub wybrać inne miejsce do montażu produktu.
- Należy zakupić i zastosować śruby mocujące lub kotwy odpowiednie do rodzaju posiadanej ściany (płyty gipsowej, płyty żelaznej, drewna itd.) W miarę możliwości należy zamontować śruby wsporcze w kątach w ścianie.
- Należy zakupić odpowiednie wkręty w zależności od typu i grubości ściany, na której zostanie zamontowana listwa Soundbar.
  - Średnica: M5
  - Długość: zalecane L 35 mm lub dłuższe.
- Przed zamontowaniem listwy Soundbar na ścianie należy podłączyć przewody z systemu do urządzeń zewnętrznych.
- Należy pamiętać, aby przed instalacją wyłączyć system i odłączyć go od gniazdka zasilania. W przeciwnym razie może dojść do porażenia prądem elektrycznym.

## Komponenty montażowe



Szablon do montażu na ścianie



Śruba mocująca  
(2 sztuki)



Śruba (2 sztuki)

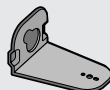

Wspornik do montażu  
na ścianie L

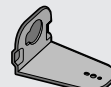

Wspornik do montażu  
na ścianie P

- Umieść **Szablon do montażu na ścianie** na powierzchni ściany.
  - Szablon do montażu na ścianie** musi być ustawiony poziomo.
  - Jeśli na ścianie zamontowany jest telewizor, montaż listwy Soundbar należy wykonać w odległości co najmniej 5 cm pod telewizorem.

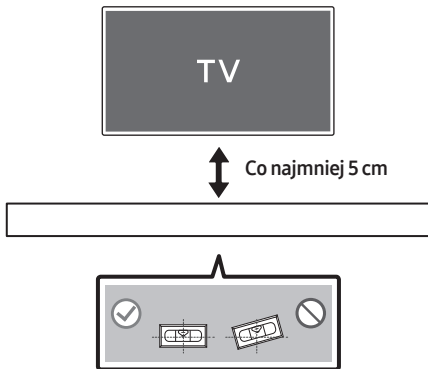

- Wyrównaj oznaczenie **Linia środkowa** papierowego szablonu z linią środkową telewizora (jeżeli listwa Soundbar jest montowana poniżej telewizora), a następnie przymocuj taśmą **Szablon do montażu na ścianie** do ściany.
  - Jeżeli listwa nie jest mocowana poniżej telewizora, należy ustawić oznaczenie **Linia środkowa** na środku obszaru montażu.

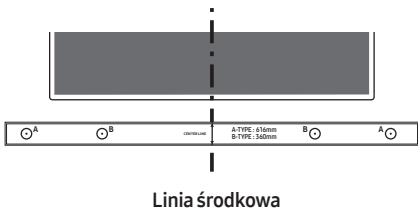

- Zaznacz długopisem lub ostrym ołówkiem na ścianie miejsca wiercenia otworów na śruby wsporcze, wkładając czubek długopisu lub ołówka w otwory **A-TYPE** na obu końcach szablonu. Następnie zdemontuj **Szablon do montażu na ścianie**.

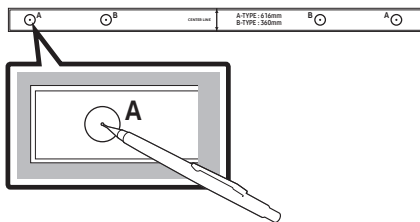

- Używając wiertła odpowiedniej wielkości, wywierć w ścianie otwory w zaznaczonych miejscach.
  - Jeżeli oznaczenia nie odpowiadają położeniu kotków, należy włożyć w otwory odpowiednie kotwy przed umieszczeniem w nich śrub wsporczych. Jeżeli stosowane są kotwy, należy wywiercić odpowiednio duże otwory.
- W każdą **Śruba mocująca** wciśnij śrubę (sprzedawana oddzielnie), a następnie mocno wkręć ją w otwór śruby wsporczej.

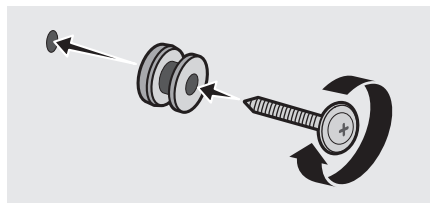

6. Za pomocą dwóch **Śruba** (M4 × L12) przymocuj **Wspornik do montażu na ścianie L i P** do dolnej powierzchni listwy Soundbar. W celu jak najlepszego dopasowania wypustki na listwie Soundbar powinny znaleźć się w otworach na wspornikach.

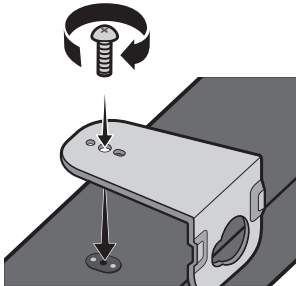

- Podczas montażu upewnij się, że części do zawieszania **Wspornik do montażu na ścianie** znajdują się za tylną częścią listwy Soundbar.

Tylna część listwy Soundbar

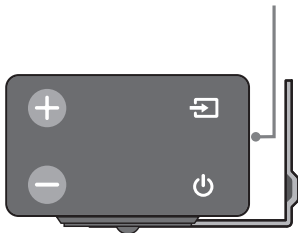

Prawy koniec listwy Soundbar

- Kształt wsporników prawego i lewego jest inny. Należy zamontować je w odpowiednich miejscach.



P wspornik do montażu na ścianie

L wspornik do montażu na ścianie

7. Zamontuj listwę Soundbar z przymocowanymi **Wspornik do montażu na ścianie**, zawieszając **Wspornik do montażu na ścianie** na **Śruba mocująca** na ścianie.

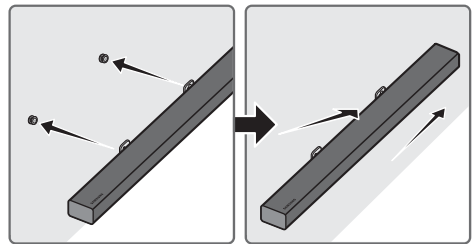

- Lekko przeczyl listwę Soundbar, aby tły obu **Śruba mocująca** znalazły się w otworach **Wspornik do montażu na ścianie**. Przesuń listwę Soundbar w kierunku wskazanym strzałką, aby oba końce zostały mocno przytwierdzone do ściany.

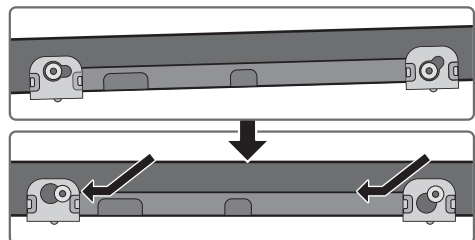

## Demontaż listwy Soundbar ze ściany

1. Aby zdjąć listwę Soundbar ze ściany, pchnij ją w kierunku wskazanym strzałką, przechyl lekko do góry, a następnie odciągnij od ściany, jak pokazano na rysunku.

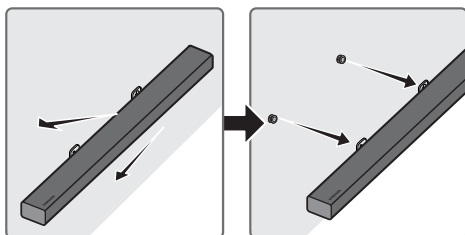

- Nie wolno wieszać się na zamontowanej listwie. Unikać jej uderzenia lub upuszczania.
- Należy solidnie zamocować listwę na ścianie tak, aby nie spadła. Upadek listwy może spowodować obrażenia ciała użytkownika lub uszkodzenie produktu.
- Po zamontowaniu listwy na ścianie należy się upewnić, że nie istnieje ryzyko pociągnięcia kabli potężeniowych przez dzieci. Mogłyby to doprowadzić do upadku listwy.
- Aby zapewnić optymalne działanie zestawu zamontowanego na ścianie, system głośników należy zamontować co najmniej 5 cm pod telewizorem, jeśli jest on także zamontowany na tej ścianie.
- Ze względów bezpieczeństwa, jeśli zestaw nie jest zamontowane na ścianie, należy go umieścić na wytrzymałej, płaskiej powierzchni niestwarzającej ryzyka spadnięcia.

# 10 ROZWIĄZYWANIE PROBLEMÓW

Przed zgłoszeniem się do serwisu należy sprawdzić następujące informacje.

## Urządzenie się nie włącza.

### Czy przewód zasilający jest podłączony do gniazda?

- Podłącz wtyczkę przewodu zasilającego do gniazda.

## Funkcja nie działa, gdy naciskany jest dany przycisk.

### Czy w powietrzu są ładunki elektrostatyczne?

- Odłącz wtyczkę przewodu zasilającego i podłącz ponownie.

## W trybie BT występują zaniki dźwięku.

- Przejdź do sekcji dotyczących połączenia Bluetooth na stronach 9 i 14.

## Brak dźwięku.

### Czy włączona jest funkcja wyciszenia?

- Naciśnij przycisk **VOL**, aby przywrócić dźwięk.

### Czy głośność ustawiona jest na minimalną?

- Ustaw głośność.

## Pilot nie działa.

### Czy baterie są wyczerpane?

- Wymień baterie na nowe.

### Czy odległość między pilotem i urządzeniem głównym Soundbar jest zbyt duża?

- Umieść pilot bliżej urządzenia głównego Soundbar.

## Czerwona dioda na głośniku niskotonowym miga, a głośnik niskotonowy nie generuje żadnego dźwięku.

Problem może wystąpić, jeśli głośnik niskotonowy nie jest podłączony do urządzenia głównego Soundbar.

- Spróbuj ponownie podłączyć głośnik niskotonowy. (Informacje na ten temat znajdują się na stronie 5.)

## Głośnik niskotonowy wyraźnie buczy i wibruje.

### Spróbuj wyregulować wibracje głośnika niskotonowego.

- Naciśnij przycisk **WOOFER** na pilocie w górę lub w dół, aby wyregulować głośność głośnika niskotonowego. (Pomiędzy -12 lub -6 do +6).

## 11 LICENCJI

---



Manufactured under license from Dolby Laboratories. Dolby, Dolby Audio, Pro Logic, and the double-D symbol are trademarks of Dolby Laboratories.

---



For DTS patents, see <http://patents.dts.com>. Manufactured under license from DTS Licensing Limited. DTS, the Symbol, DTS in combination with the Symbol, and DTS Digital Surround are registered trademarks or trademarks of DTS, Inc. in the United States and/or other countries. © DTS, Inc. All Rights Reserved.

---



The terms HDMI and HDMI High-Definition Multimedia Interface, and the HDMI Logo are trademarks or registered trademarks of HDMI Licensing LLC in the United States and other countries.

---

## 12 INFORMACJA O LICENCJI OPEN SOURCE

W przypadku pytań i wątpliwości dotyczących oprogramowania typu „Open Source” należy się skontaktować z firmą Samsung za pomocą poczty e-mail ([oss.request@samsung.com](mailto:oss.request@samsung.com)).

## 13 WAŻNE INFORMACJE DOTYCZĄCE OBSŁUGI SERWISOWEJ

- Rysunki i ilustracje znajdujące się w tej instrukcji obsługi służą wyłącznie jako źródło informacji i mogą różnić się od rzeczywistego wyglądu produktu.
- Istnieje możliwość nałożenia opłaty administracyjnej w przypadku gdy:
  - (a) zostanie wezwany technik, a w urzędzeniu nie zostanie stwierdzona żadna wada (tj. w przypadku, gdy użytkownik nie przeczyta niniejszej instrukcji).
  - (b) urządzenie zostanie przyniesione do punktu napraw, a w urzędzeniu nie zostanie stwierdzona żadna wada (tj. w przypadku, gdy użytkownik nie przeczyta niniejszej instrukcji).
- Użytkownik zostanie poinformowany o wysokości takiej opłaty administracyjnej przed wykonaniem jakiegokolwiek naprawy lub wizytą technika na miejscu.

# 14 DANE TECHNICZNE I UWAGI

## Dane techniczne

OGÓLNE	USB		5V/0,5A
	Waga	Urządzenie główne Soundbar	2,6 kg
		Głośnik niskotonowy (PS-WM30)	7,2 kg
	Wymiary (szer. x wys. x głęb.)	Urządzenie główne Soundbar	1010,5 x 54,0 x 87,5 mm
		Głośnik niskotonowy (PS-WM30)	200,0 x 392,0 x 378,0 mm
	Zakres temperatur roboczych		+5°C do +35°C
	Zakres wilgotności roboczej		10 % ~ 75 %
WZMACNIACZ	Znamionowa moc wyjściowa	Urządzenie główne Soundbar	30W x 6, 6 ohm
		Głośnik niskotonowy (PS-WM30)	160W, 3 ohm
Obsługiwane formaty odtwarzania			LPCM 2ch, Dolby Audio™ (Obsługa Dolby® Digital), DTS
Moc wyjściowa urządzenia bezprzewodowego		Maks. moc nadajnika BT	100 mW dla 2,4 GHz–2,4835 GHz
		Maks. moc nadajnika SRD	25 mW dla 5,725 GHz–5,825 GHz

## UWAGI

- Samsung Electronics Co., Ltd. zastrzega sobie prawo do zmiany danych technicznych bez uprzedzenia.
- Wagę i wymiary podano w przybliżeniu.
- Więcej informacji na temat obsługiwanych źródeł zasilania i zużycia prądu znajduje się na etykiecie umieszczonej na urządzeniu. (Etykieta : Dolna część urządzenia głównego Soundbar)

Całkowity pobór mocy w trybie czuwania (W)		2,7W
Bluetooth	Metoda dezaktywacji portu	Naciśnij przycisk „Bluetooth POWER” na pilocie zdalnego sterowania w trybie „BT”.

- Firma Samsung Electronics niniejszym deklaruje zgodność tego sprzętu z dyrektywą 2014/53/UE.

Pełny tekst deklaracji zgodności UE jest dostępny na stronie pod adresem: <http://www.samsung.com>, w zakładce Wsparcie > Wyszukiwanie produktu, gdzie należy podać nazwę modelu urządzenia.

Urządzenia można używać we wszystkich krajach UE.





### [Sposób poprawnego usuwania baterii, w które wyposażony jest niniejszy produkt]

#### **(Dotyczy krajów, w których stosuje się systemy segregacji odpadów)**

Niniejsze oznaczenie na baterii, instrukcji obsługi lub opakowaniu oznacza, że po upływie okresu użytkowania baterie, w które wyposażony był dany produkt, nie mogą zostać usunięte wraz z innymi odpadami pochodzącymi z gospodarstw domowych. Przy zastosowaniu takiego oznaczenia symbole chemiczne (Hg, Cd lub Pb) wskazują, że dana bateria zawiera rtęć, kadm lub ołów w ilości przewyższającej poziomy odniesienia opisane w dyrektywie WE 2006/66.

Jeśli baterie nie zostaną poprawnie zutyliczowane, substancje te mogą powodować zagrożenie dla zdrowia ludzkiego lub środowiska naturalnego.



### **Prawidłowe usuwanie produktu (zużyty sprzęt elektryczny & elektroniczny)**

#### **(Dotyczy krajów, w których stosuje się systemy segregacji odpadów)**

To oznaczenie umieszczone na produkcie, akcesoriach lub dokumentacji oznacza, że po zakończeniu eksploatacji nie należy tego produktu ani jego akcesoriów (np. ładowarki, zestawu słuchawkowego, przewodu USB) wyrzucać wraz ze zwykłymi odpadami gospodarstwa domowego. Aby uniknąć szkodliwego wpływu na środowisko naturalne i zdrowie ludzi wskutek niekontrolowanego usuwania odpadów, prosimy o oddzielenie tych przedmiotów od odpadów innego typu oraz o odpowiedzialny recykling i praktykowanie ponownego wykorzystania materiałów.

W celu uzyskania informacji na temat miejsca i sposobu bezpiecznego dla środowiska recyklingu tych przedmiotów, użytkownicy w gospodarstwach domowych powinni skontaktować się z punktem sprzedaży detalicznej, w którym dokonali zakupu produktu, lub z organem władz lokalnych.

Użytkownicy w firmach powinni skontaktować się ze swoim dostawcą i sprawdzić warunki umowy zakupu. Produktu ani jego akcesoriów nie należy usuwać razem z innymi odpadami komercyjnymi.







Informacje na temat działań proekologicznych firmy Samsung oraz przepisów dotyczących poszczególnych produktów, np. rozporządzenia REACH, WEEE, norm dla baterii, można znaleźć na stronie:

[http://www.samsung.com/uk/aboutsamsung/samsungelectronics/corporatecitizenship/data\\_corner.html](http://www.samsung.com/uk/aboutsamsung/samsungelectronics/corporatecitizenship/data_corner.html)

# INFORMAȚII DE SIGURANȚĂ

## AVERTISMENTE PRIVIND SIGURANȚA

PENTRU A REDUCE RISCUL DE ELECTROCUTARE, NU SCOATEȚI CAPACUL POSTERIOR (SAU DIN SPATE). ÎN INTERIOR NU EXISTĂ PIESE CARE POT FI REPARATE DE UTILIZATOR. PENTRU SERVICE, ADRESAȚI-VĂ PERSONALULUI CALIFICAT.

 <b>ATENȚIE</b>  <b>RISC DE ELECTROCUTARE NU DESCHIDEȚI</b>	
	Acest simbol indică faptul că tensiunea din interior este ridicată. Orice fel de contact cu părțile interioare ale acestui produs este periculos.
	Acest simbol indică faptul că produsul este însoțit de documentație importantă privind utilizarea și întreținerea.
	Produs clasa II: Acest simbol indică că nu este necesară împământarea.
	Tensiune c.a.: Acest simbol indică că tensiunea nominală marcată cu simbol este tensiunea c.a.
	Tensiunea c.c.: Acest simbol indică că tensiunea nominală marcată cu simbol este tensiunea c.c.
	Atenție! Consultați instrucțiunile de utilizare: Acest simbol instruește utilizatorul să consulte manualul de utilizare pentru mai multe informații legate de siguranță.

## AVERTISMENT

- Pentru a reduce riscul de incendiu și de electrocutare, feriți aparatul de ploaie și umezeală.

## ATENȚIE

- PENTRU A PREVENI ELECTROCUTAREA, POTRIVIȚI LAMELA ȘTECHERULUI ÎN PRIZĂ ȘI INTRODUCEȚI COMPLET.
- Acest aparat trebuie conectat la o priză de curent alternativ cu conectare de protecție prin împământare.
- Pentru a deconecta aparatul de la priză, trebuie să scoateți ștecherul, drept urmare priza va fi imediat funcțională.
- Nu expuneți acest aparat la scurgeri sau stropiri. Nu plasați pe aparat obiecte pline cu lichid, cum ar fi vasele.
- Pentru a opri complet aparatul, trebuie să scoateți cablul de alimentare din priza de perete. Prin urmare, cablul de alimentare trebuie să poată fi accesat cu ușurință în orice moment.

# PRECAUȚII

1. Asigurați-vă că sursa dvs. de curent alternativ este în concordanță cu autocolantul de identificare aflat pe spatele unității. Instalați unitatea în poziție orizontală sau pe un suport solid (mobilă), cu suficient spațiu în jur pentru ventilație 7~10 cm. Asigurați-vă că fanțele de ventilație nu sunt acoperite. Nu așezați unitatea pe amplificatoare sau pe alte echipamente care se pot încinge. Această unitate este destinată pentru utilizare continuă. Pentru a opri complet unitatea, deconectați cablul de alimentare de la priză. Deconectați unitatea de la priză dacă nu o utilizați mai mult timp.
2. În timpul furtunilor cu descărcări electrice, scoateți ștecherul din priză. Creșterile de tensiune din cauza descărcărilor electrice pot duce la defectarea aparatului.
3. Nu expuneți aparatul la acțiunea directă a razelor soarelui sau a altor surse de căldură. Aparatul se poate supraîncălzi și defecta.
4. Protejați aparatul de umiditate (de ex. vase) și căldură excesivă (de ex. un șemineu) sau de echipamentele care creează câmpuri magnetice sau electronice puternice. Deconectați cablul de alimentare de la sursa de alimentare cu curent alternativ în cazul unei disfuncționalități. Aparatul nu este destinat utilizării industriale. Utilizați produsul doar în scopuri personale. Este posibil să se creeze condens, dacă aparatul sau discul au fost depozitate la temperaturi scăzute. Dacă transportați unitatea pe timpul iernii, așteptați aproximativ 2 ore înainte de utilizare, pentru ca unitatea să ajungă la temperatura camerei.

5. Bateriile utilizate pe acest produs conțin chimicale dăunătoare pentru mediul înconjurător. Nu aruncați bateriile împreună cu celelalte reziduuri menajere. Nu aruncați bateriile în foc. Nu scurtcircuitați, dezasamblați sau supraîncălziți bateriile. Există pericolul de explozie dacă bateria este înlocuită incorect. Înlocuiți bateria cu una de același tip sau de un tip echivalent.

## DESPRE ACEST MANUAL

Acest manual de utilizare este constituit din două părți: un document simplu, MANUALUL DE UTILIZARE, și un document detaliat, MANUALUL COMPLET, care poate fi descărcat.



### MANUAL DE UTILIZARE

Consultați acest manual pentru instrucțiuni de securitate, instalarea produsului, componente, conexiuni și caracteristicile produsului.



### MANUAL COMPLET

Puteți accesa centrul de asistență clienți prin scanarea codului QR. Pentru a consulta manualul pe PC-ul sau dispozitivul dvs. mobil, descărcați acest manual în format document sau de pe site-ul web.  
(<http://www.samsung.com/support>)

Designul și specificațiile pot fi modificate fără înștiințare prealabilă.

# CONȚINUT

<b>01</b>	<b>Verificarea componentelor</b>	<b>2</b>
	Introducerea bateriilor înainte de utilizarea telecomenzii (2 baterii AA)	2
<b>02</b>	<b>Descrieri</b>	<b>3</b>
	Panou frontal / Panou partea dreaptă a sistemului Soundbar	3
	Panoul inferior al unității Soundbar	3
<b>03</b>	<b>Conectarea unității Soundbar</b>	<b>4</b>
	Conectarea la sursa de alimentare electrică	4
	Conectarea sistemului Soundbar la Subwoofer	5
	– Conectarea automată dintre subwoofer și sistemul Soundbar	5
	– Conectarea manuală a subwooferului în cazul în care conexiunea automată eșuează	6
<b>04</b>	<b>Conectarea la televizor</b>	<b>7</b>
	Metoda 1. Realizarea unei conexiuni prin cablu	7
	– Realizarea unei conexiuni prin cablu optic	7
	– Realizarea unei conexiuni prin cablu HDMI	8
	Metoda 2. Realizarea unei conexiuni fără cablu	9
	– Conectarea la un televizor via Bluetooth	9
<b>05</b>	<b>Conectarea la un dispozitiv extern</b>	<b>11</b>
	Conectarea prin folosirea unui cablu audio optic sau analogic (AUX)	11
	Realizarea unei conexiuni prin cablu HDMI	12
<b>06</b>	<b>Conectare prin port USB</b>	<b>13</b>
	Actualizare software	13

<b>07</b>	<b>Conectarea unui dispozitiv mobil</b>	<b>14</b>
	Conectarea Prin Bluetooth	14
<b>08</b>	<b>Folosirea telecomenzii</b>	<b>15</b>
	Cum să folosiți telecomanda	15
	Reglarea volumului unității Soundbar cu telecomanda televizorului	17
<b>09</b>	<b>Instalarea suportului de perete</b>	<b>18</b>
	Precauții la instalare	18
	Componente pentru montarea pe perete	18
	Detașarea sistemului Soundbar de pe perete	21
<b>10</b>	<b>Depanare</b>	<b>22</b>
<b>11</b>	<b>Licență</b>	<b>23</b>
<b>12</b>	<b>Notificare de licență open source</b>	<b>23</b>
<b>13</b>	<b>Notă importantă despre service</b>	<b>23</b>
<b>14</b>	<b>Specificații și sugestii</b>	<b>24</b>
	Specificații	24

# 01 VERIFICAREA COMPONENTELOR

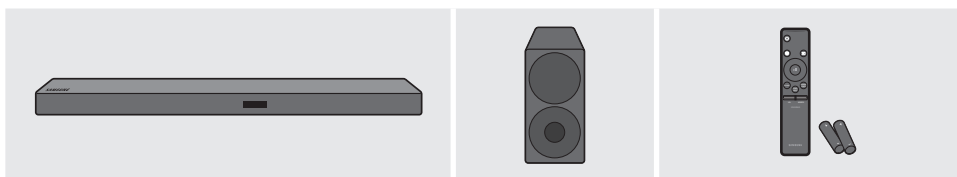

Unitate principală Soundbar

Subwoofer

Telecomandă/Baterii

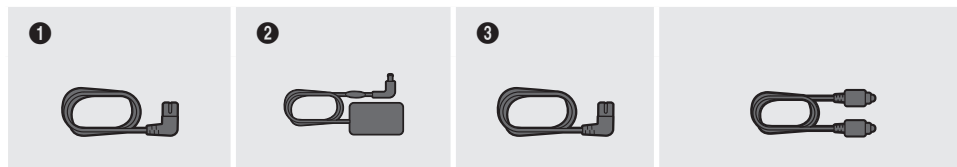

1  
Cablul de alimentare  
(Subwoofer)

2  
Adaptor de c.a./c.c.  
(Unitate principală)

3  
Cablul de alimentare  
(Adaptor de  
c.a./c.c.)

Cablul optic

- Etapele de conectare la sursa de alimentare sunt etichetate (1, 2, 3). Pentru mai multe informații referitoare la conectarea la sursa de alimentare, consultați pagina 4.
- Pentru componentele de fixare pe perete, consultați pagina 18.
- Adaptorul micro USB la USB și cablurile HDMI se vând separat. Pentru achiziționare, contactați Centrul de service Samsung sau Centrul Samsung pentru asistență clienți.

## Introducerea bateriilor înainte de utilizarea telecomenzii (2 baterii AA)

Glisați capacul bateriei în direcția săgeții până când iese complet. Introduceți 2 baterii AA (1,5V), respectând polaritatea corectă. Glisați capacul bateriei înapoi în poziție.

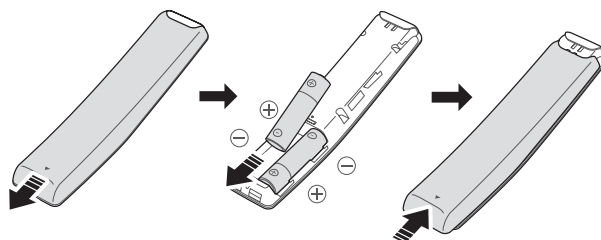

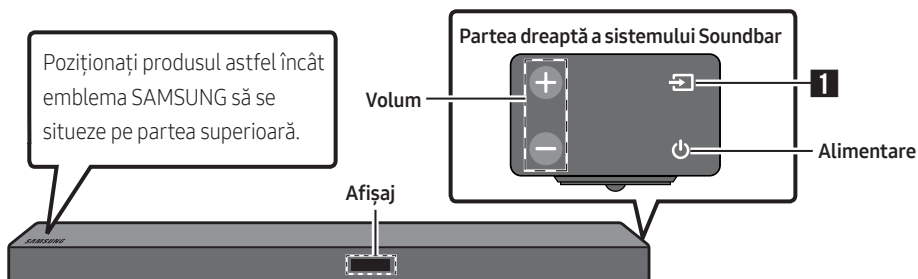

## 02 DESCRIERI

### Panou frontal / Panou partea dreaptă a sistemului Soundbar

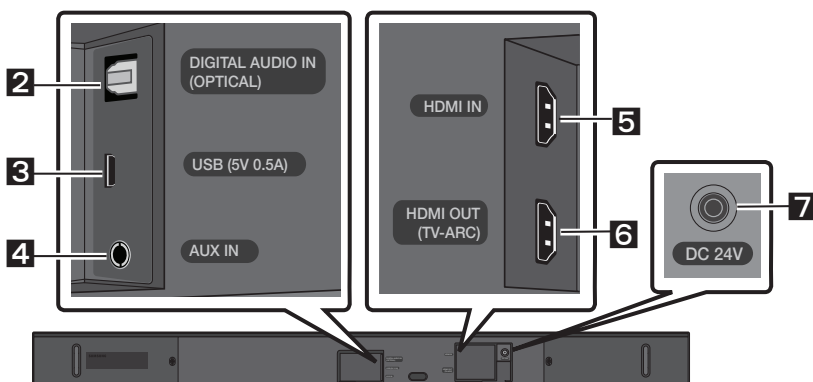

### Panoul inferior al unității Soundbar



<b>1</b>	<b>Sursă</b>	Selecționați modul de intrare a sursei. (D.IN / AUX / HDMI / BT / USB) <ul style="list-style-type: none"><li>Pentru activarea modului "BT PAIRING", schimbați sursa modului "BT", iar apoi mențineți apăsat butonul  (Sursă) timp de mai mult de 5 secunde.</li></ul>
<b>2</b>	<b>D.IN</b>	Conectați la ieșirea digitală (optică) a unui dispozitiv extern.
<b>3</b>	<b>USB</b>	Conectați un dispozitiv cu port USB pentru a reda fișierele audio de pe dispozitivul cu port USB prin sistemul Soundbar.
<b>4</b>	<b>AUX</b>	Conectați la ieșirea analogică a unui dispozitiv extern.
<b>5</b>	<b>HDMI IN</b>	Intră semnale audio și video simultan, printr-un cablu HDMI. Conectați la ieșirea HDMI a unui dispozitiv extern.
<b>6</b>	<b>HDMI OUT</b>	Conectați la mufa HDMI (ARC) de pe un televizor.
<b>7</b>	<b>DC 24V</b>	Conectați la un adaptor c.c/c.a. (Alimentare)

# 03 CONECTAREA UNITĂȚII SOUNDBAR

## Conectarea la sursa de alimentare electrică

Utilizați componentele de alimentare (1, 2, 3) pentru conectarea unităților la sursele de alimentare electrică, în ordinea următoare: 1.) **Subwoofer** → 2.) **Unitate principală Soundbar**. A se vedea ilustrațiile de mai jos.

- Pentru informații suplimentare despre parametrii de alimentare electrică și consum, consultați eticheta atașată produsului. (Etichetă: Baza unității principale Soundbar)

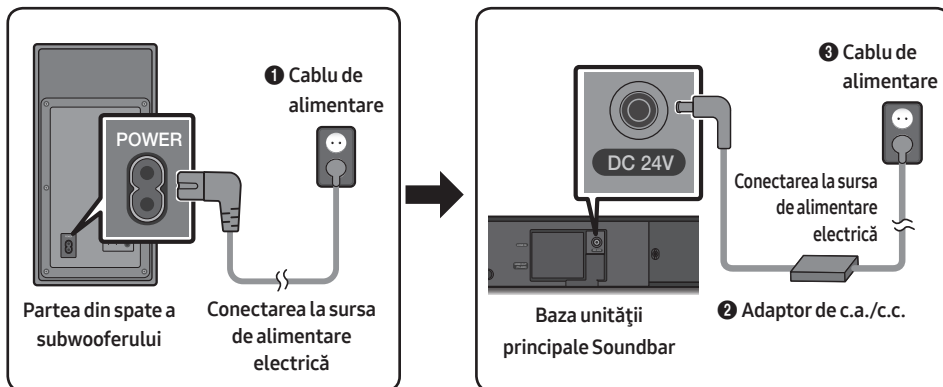

- Asigurați-vă că așezați adaptorul de c.a./c.c. întins pe o suprafață plană, cum ar fi pe masă sau pe podea. Dacă plasați adaptorul de c.a./c.c. astfel încât să atârne cu fața intrării de c.a. a cablului în sus, există riscul ca în adaptor să pătrundă apă sau alte substanțe străine care pot deteriora adaptorul.

## Conectarea sistemului Soundbar la Subwoofer

Atunci când subwooferul este conectat, vă puteți bucura de o gamă variată de sunete joase.

### Conectarea automată dintre subwoofer și sistemul Soundbar

Când porniți alimentarea, după conectarea cablurilor de alimentare la sistemul Soundbar și subwoofer, subwooferul este conectat automat la sistemul Soundbar.

- Când se finalizează asocierea automată, indicatoarele albastre din partea din spate a subwooferului se aprind.

### Luminile indicator LED din spatele Subwooferului

LED	Stare	Descriere	Soluție
Albastru	Pornit	Conectarea reușită (operație normală)	-
	Intermitent	Recuperarea conectării	Verificați dacă cablul de alimentare la sistemul Soundbar este conectat corect sau așteptați o anumită perioadă de timp. (Dacă aprinderea intermitentă persistă, încercați să conectați subwooferul manual. Consultați pagina 6.)
Roșu	Pornit	Standby (cu unitatea principală Soundbar oprită)	Verificați dacă cablul de alimentare la unitatea principală Soundbar este conectat corect.
		Conexiunea a eșuat	Reconectați-vă. Consultați instrucțiunile pentru conexiunea manuală de la pagina 6.
Roșu și albastru	Intermitent	Funcționare necorespunzătoare	Consultați informațiile de contact din manual pentru Centrul de servicii Samsung.

## Conectarea manuală a subwooferului în cazul în care conexiunea automată eșuează

### Verificați înainte de a efectua conexiunea manuală

- Verificați dacă cablurile de alimentare pentru unitatea Soundbar și subwoofer sunt conectate corect.
  - Asigurați-vă că sistemul Soundbar este pornit.
1. Țineți apăsat **ID SET** de pe partea din spate a subwooferului cel puțin 5 secunde. Indicatorul roșu din partea din spate a subwooferului se stinge și se aprinde intermitent indicatorul albastru.

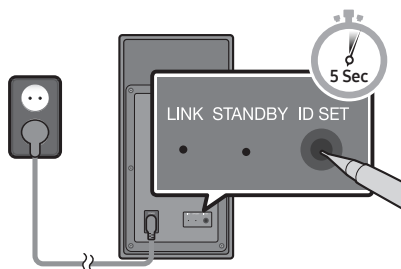

Partea din spate a subwooferului

2. Oprii sistemul Soundbar.
3. Țineți apăsat butonul **VOL** al telecomenzii timp de cel puțin 5 secunde cu sistemul Soundbar oprit (OFF).
4. Mesajul **ID SET** apare pe afișajul sistemului Soundbar timp de 1,3 secunde, apoi dispare.

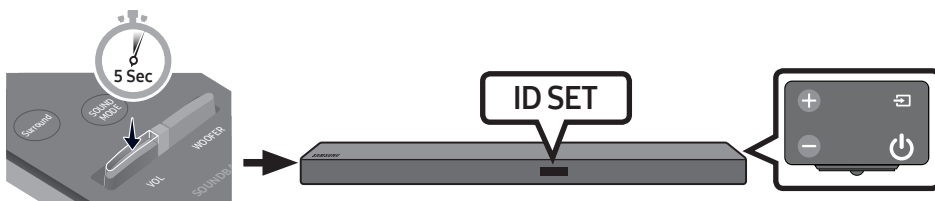

5. Când indicatorul albastru de pe subwoofer se aprinde intermitent, porniți sistemul Soundbar apăsând butonul **Alimentare** din partea dreaptă a unității principale sau de pe telecomandă.
6. Când conexiunea este realizată cu succes, se oprește aprinderea intermitentă a indicatorului albastru din partea din spate a subwooferului, care rămâne aprins continuu.
  - În cazul unei conexiuni eșuate, indicatorul albastru clipește continuu. Începeți din nou, reluați procedura de la Pasul 1.

**Experimentați sunetul surround wireless real conectând kitul wireless de boxe spate Samsung (SWA-8500S) la sistemul Soundbar (Vândut separat). Pentru mai multe informații, consultați manualul de utilizare al kitului wireless de boxe spate Samsung.**

## 04 CONECTAREA LA TELEVIZOR

Ascultați sunetele televizorului folosind sistemul Soundbar conectat printr-o rețea configurată cu cabluri sau fără cabluri.

- Când Soundbar-ul este conectat la televizoarele Samsung, acesta poate fi controlat folosind telecomanda televizorului.
  - Când folosiți un cablu optic, această caracteristică poate fi acceptată de televizoarele Samsung Smart TV 2017 care acceptă Bluetooth.
  - Această funcție permite și folosirea meniului televizorului pentru efectuarea reglajelor de sunet și a altor setări diferite, precum și controlul volumului și de anulare a sunetului.

### Metoda 1. Realizarea unei conexiuni prin cablu

#### Realizarea unei conexiuni prin cablu optic

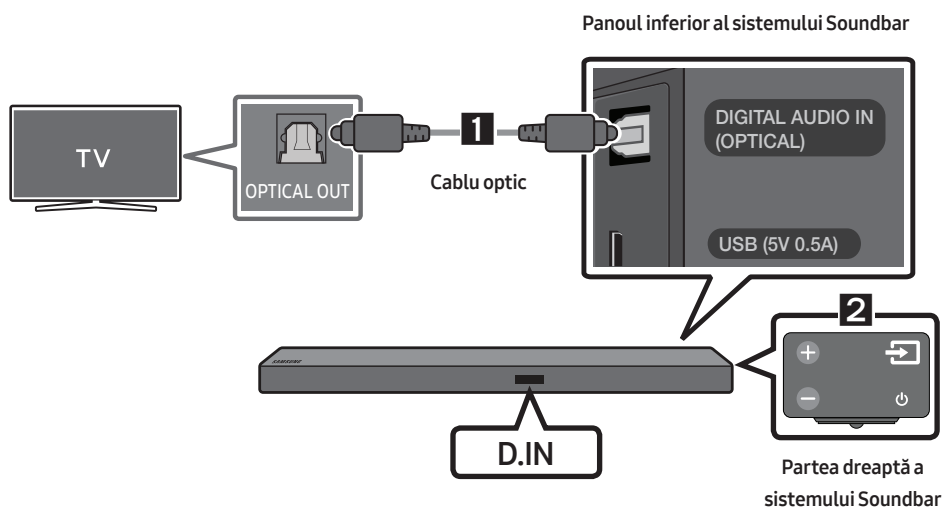

1. Conectați mufa **DIGITAL AUDIO IN (OPTICAL)** de pe sistemul Soundbar la mufa OPTICAL OUT a televizorului cu un cablu optic digital.
2. Apăsați butonul  (**Sursă**) de pe panoul din partea dreaptă sau de pe telecomandă, iar apoi selectați modul "**D.IN**".
  - Atunci când sistemul Soundbar este conectat la un televizor Samsung inteligent lansat după 2017, funcția Bluetooth POWER se activează automat, pentru a permite sistemului Soundbar să fie controlat prin telecomanda televizorului.  
(Consultați pagina 16 pentru mai multe detalii privind funcția Bluetooth POWER.)

## Auto Power Link

Funcția Auto Power Link activează automat sistemul Soundbar atunci când televizorul este pornit.

1. Conectați sistemul Soundbar la televizor cu un cablu optic digital.
2. Apăsați butonul  (Sursă) de pe panoul din partea dreaptă sau de pe telecomandă, iar apoi selectați modul "D.IN."
3. Apăsați butonul **Stânga** de pe telecomandă timp de 5 secunde pentru a activa funcția Auto Power Link.
  - Funcția Auto Power Link este setată la ON în mod implicit.  
(Pentru dezactivarea acestei funcții, dezactivați Alimentare automată folosind sistemul Soundbar.)
  - În funcție de caracteristicile dispozitivului conectat, este posibil ca funcția Auto Power Link să nu funcționeze.
  - Această funcție este disponibilă doar în modul "D.IN."



## Realizarea unei conexiuni prin cablu HDMI

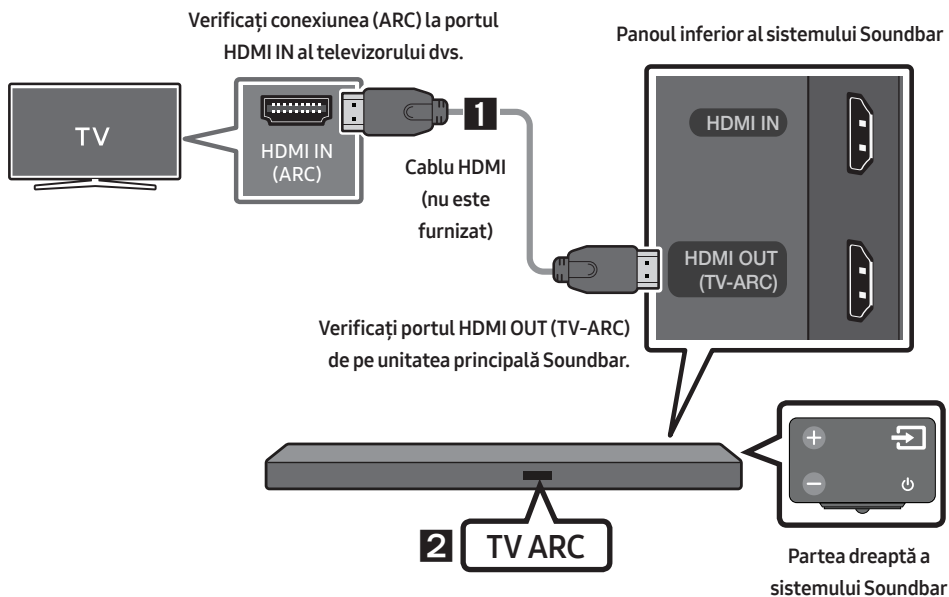

1. Cu sistemul Soundbar și televizorul pornite, conectați cablul HDMI (nu este furnizat) conform indicațiilor din imagine.
2. "TV ARC" apare pe afișajul unității principale Soundbar și se emite sunetul televizorului prin sistemul Soundbar.
  - Dacă sunetul televizorului nu se aude, apăsați butonul  (Sursă) de pe telecomandă sau din partea dreaptă a unității pentru a comuta pe modul "D.IN". Monitorul afișează alternativ "D.IN" și "TV ARC", și se emite sunetul televizorului.

- Dacă pe afișajul unității principale Soundbar nu apare “TV ARC”, asigurați-vă că ați conectat cablul la portul corect.
- Folosiți butoanele de volum de pe telecomanda televizorului pentru a regla volumul.

## Metoda 2. Realizarea unei conexiuni fără cablu



### Conectarea la un televizor via Bluetooth

Atunci când un televizor este conectat la un dispozitiv prin Bluetooth, puteți să vă bucurați de muzică stereo, fără cabluri.

- Nu puteți conecta mai multe televizoare simultan.



### Conectarea inițială

1. Apăsați butonul  (Sursă) de pe panoul din partea dreaptă sau de pe telecomandă, iar apoi selectați modul “BT”.
2. Comutați din modul “BT” pe modul “BT PAIRING”.
  - Dacă este afișat modul “BT READY”, țineți apăsat butonul  (Sursă) timp de cel puțin 5 secunde, pe panoul din partea dreaptă a unității Soundbar sau pe telecomandă, pentru a comuta pe modul “BT PAIRING”.
3. Selectați modul Bluetooth de pe televizor. (Pentru mai multe informații, consultați manualul de utilizare al televizorului.)
4. Selectați “[AV] Samsung Soundbar Mxxx M-Series” din lista afișată pe ecranul televizorului. Vă este indicat sistemul Soundbar disponibil pentru “Need Pairing” sau “Paired” din lista de dispozitive Bluetooth ale televizorului. Pentru a vă conecta la sistemul Soundbar, selectați mesajul și efectuați conexiunea.
  - Când televizorul este conectat, [Nume TV] → “BT” apare pe afișajul frontal al unității Soundbar.
5. Acum puteți auzi sunetele televizorului emise prin sistemul Soundbar.

### Dacă dispozitivul nu se conectează

- Dacă denumirea sistemului Soundbar conectat anterior (de ex. “[AV] Samsung Soundbar Mxxx M-Series”) apare pe listă, acesta trebuie șters.
- În modul “BT”, țineți apăsat butonul  (Sursă), timp de cel puțin 5 secunde, de pe panoul din partea dreaptă al unității Soundbar sau de pe telecomandă, pentru a comuta pe modul “BT PAIRING”. Apoi, selectați “[AV] Samsung Soundbar Mxxx M-Series” din lista de căutare afișată pe ecranul televizorului.

## Ce reprezintă stările BT READY și BT PAIRING?

- **BT READY** : În acest mod, puteți căuta televizoarele conectate anterior sau vă puteți conecta la sistemul Soundbar folosind un dispozitiv mobil conectat anterior.
- **BT PAIRING** : În acest mod vă puteți conecta la orice dispozitiv nou. (În modul “**BT**”, țineți apăsat butonul  (**Sursă**), timp de cel puțin 5 secunde, din partea dreaptă al unității Soundbar sau de pe telecomandă.)

## OBSERVAȚII

- Dacă atunci când conectați un dispozitiv Bluetooth vi se solicită un cod PIN, introduceți <0000>.
- În modul de conectare Bluetooth, conexiunea Bluetooth se va întrerupe dacă distanța dintre sistemul Soundbar și dispozitivul Bluetooth depășește 10 m.
- Sistemul Soundbar se oprește automat după 5 de minute în starea Ready.
- Sistemul Soundbar ar putea să nu caute sau să nu se conecteze corect la dispozitive prin Bluetooth în următoarele situații:
  - Dacă în vecinătatea sistemului Soundbar este un câmp electric puternic.
  - Dacă sunt împerecheate simultan mai multe dispozitive Bluetooth cu sistemul Soundbar.
  - Dacă dispozitivul Bluetooth este oprit, nu este găsit sau nu funcționează corect.
- Dispozitivele electronice pot provoca interferențe radio. Dispozitivele care generează unde electromagnetice trebuie ținute la distanță de unitatea principală Soundbar - de exemplu, cuptoarele cu microunde, dispozitivele LAN wireless etc.

## Deconectarea sistemului Soundbar de la televizor

Apăsați butonul  (**Sursă**) de pe panoul din partea dreaptă sau de pe telecomandă, iar apoi comutați pe orice mod, cu excepția “**BT**”.

- Deconectarea necesită o anumită perioadă de timp deoarece televizorul trebuie să primească un răspuns de la sistemul Soundbar. (Timpul necesar poate fi diferit, în funcție de modelul televizorului folosit.)
- Pentru a anula conexiunea automată Bluetooth dintre Soundbar și TV, apăsați butonul **▶II (Redare/Pauză)** de pe telecomandă timp de 5 secunde în starea “**BT READY**”. (Comutați între Activat → Dezactivat)

# 05 CONECTAREA LA UN DISPOZITIV EXTERN

Conectați la un dispozitiv extern prin intermediul unei rețele configurată prin cablu sau fără cablu, pentru a reda sunetele unui dispozitiv extern prin intermediul sistemului Soundbar.

## Conectarea prin folosirea unui cablu audio optic sau analogic (AUX)

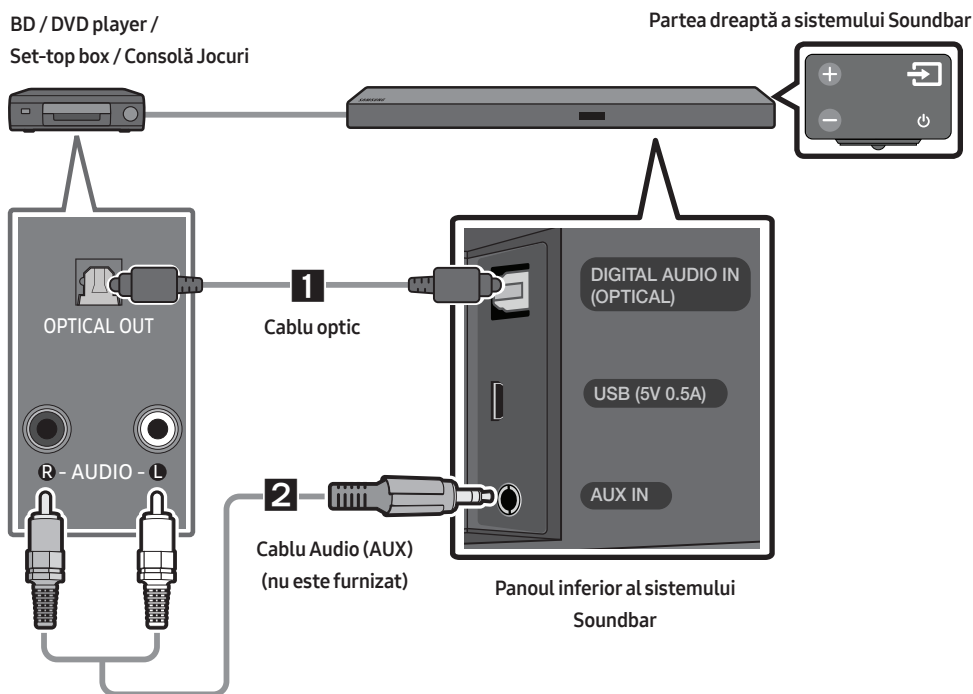

### 1 Cablu optic

- 1 Conectați **DIGITAL AUDIO IN (OPTICAL)** de pe unitatea principală la mufa OPTICAL OUT a dispozitivului sursă utilizând un cablu optic.
- 2 Selectați modul "**D.IN**" prin apăsarea butonului  (**Sursă**) de pe panoul din partea dreaptă sau de pe telecomandă.

### 2 Cablu Audio (AUX)

- 1 Conectați **AUX IN** (Audio) de pe unitatea principală la mufa AUDIO OUT a dispozitivului sursă utilizând un cablu audio.
- 2 Selectați modul "**AUX**" prin apăsarea butonului  (**Sursă**) de pe panoul din partea dreaptă sau de pe telecomandă.

## Realizarea unei conexiuni prin cablu HDMI

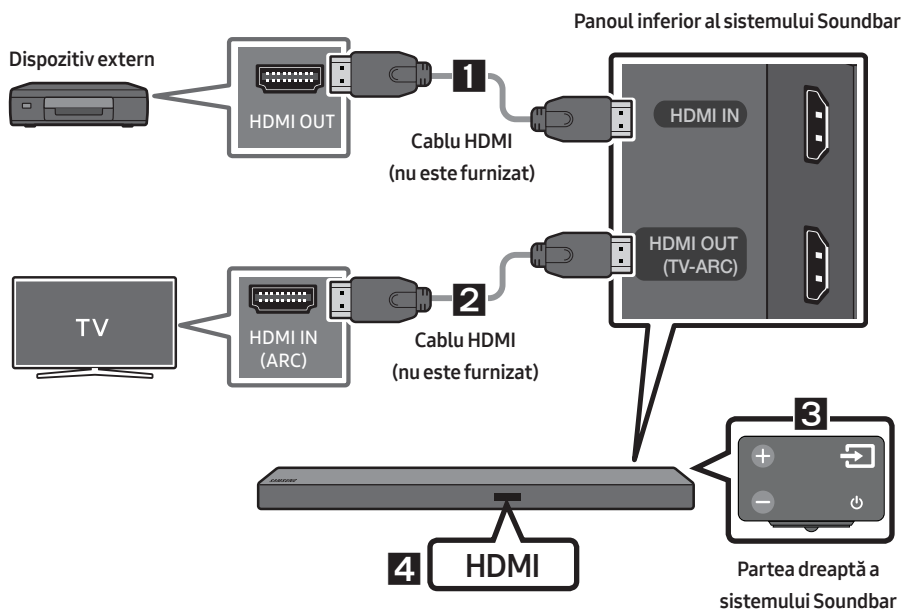

1. Conectați un cablu HDMI (nu este furnizat) de la mufa **HDMI IN** din spatele produsului la mufa HDMI OUT a dispozitivului digital.
2. Conectați un cablu HDMI (nu este furnizat) de la mufa **HDMI OUT (TV-ARC)** din partea de jos a produsului la mufa HDMI IN a televizorului.
3. Apăsați butonul  (**Sursă**) de pe panoul din partea dreaptă sau de pe telecomandă, iar apoi selectați modul "HDMI".
4. Modul "HDMI" selectat este afișat pe panoul de afișare al sistemului Soundbar și este redat sunetul.

## 06 CONECTARE PRIN PORT USB

Puteți asculta fișierele audio de pe dispozitivele de stocare conectate la sistemul Soundbar.

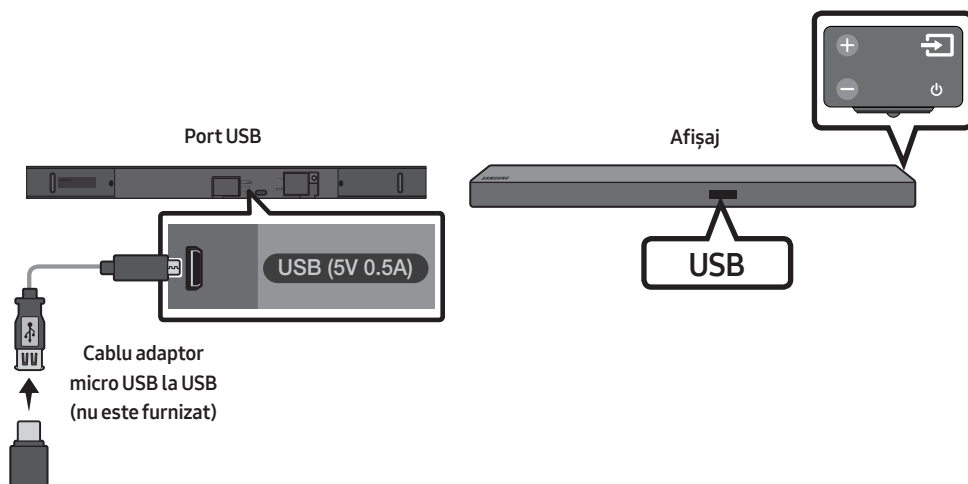

1. Conectați un cablu adaptor micro USB la USB cu o mufă tată USB 2.0 micro USB (tip B) la un capăt și o mufă mamă standard 2.0 USB (tip A) la celălalt capăt al mufei micro USB de pe sistemul Soundbar.
  - Cablul adaptor micro USB la USB se vinde separat. Pentru achiziționare, contactați Centrul de service Samsung sau Centrul Samsung pentru asistență clienți.
2. Conectați dispozitivul USB la capătul mamă al cablului adaptor.
3. Apăsăți butonul  (**Sursă**) de pe panoul din partea dreaptă sau de pe telecomandă, iar apoi selectați modul "USB".
4. "USB" apare pe ecranul de afișaj.
5. Ascultați fișierele audio de pe dispozitivele de stocare conectate la sistemul Soundbar.
  - Sistemul Soundbar se închide automat (Alimentare automată oprită) dacă niciun dispozitiv cu port USB nu a fost conectat de mai bine de 5 minute.

### Actualizare software

**Samsung ar putea oferi în viitor actualizări pentru firmware-ul sistemului Soundbar.**

Dacă este disponibilă o actualizare, puteți actualiza firmware-ul prin conectarea unui dispozitiv USB cu versiunea de actualizare firmware la portul USB al sistemului Soundbar.

Pentru informații suplimentare despre descărcarea fișierelor de actualizare, vizitați site-ul web Samsung Electronics la adresa ([www.samsung.com](http://www.samsung.com) → Support).

Apoi, introduceți sau selectați modelul unității sistemului dvs. Soundbar, selectați Software & Apps, și apoi Descărcări. Numele acestei opțiuni poate varia.

# 07 CONECTAREA UNUI DISPOZITIV MOBIL



## Conectarea Prin Bluetooth

Când un dispozitiv mobil este conectat prin Bluetooth, puteți asculta muzică stereo, fără cabluri.

- Nu puteți împerechea mai multe dispozitive Bluetooth simultan.



### Conectarea inițială

1. Apăsați butonul  (Sursă) de pe panoul din partea dreaptă sau de pe telecomandă, iar apoi selectați modul "BT".
2. Comutați din modul "BT" pe modul "BT PAIRING".
  - Dacă este afișat modul "BT READY", țineți apăsat butonul  (Sursă) timp de cel puțin 5 secunde, pe panoul din partea dreaptă a unității Soundbar sau pe telecomandă, pentru a comuta pe modul "BT PAIRING".
3. Selectați din listă "[AV] Samsung Soundbar Mxxx M-Series".
  - Când sistemul Soundbar este conectat la un dispozitiv prin Bluetooth, pe afișajul frontal va apărea [Numele dispozitivului Bluetooth] → "BT".
4. Puteți asculta muzica pe dispozitivul Bluetooth conectat prin sistemul Soundbar.

### Dacă dispozitivul nu se conectează







- Dacă denumirea sistemului Soundbar conectat anterior (de ex. "[AV] Samsung Soundbar Mxxx M-Series") apare pe listă, acesta trebuie șters.
- În modul "BT", țineți apăsat butonul  (Sursă), timp de cel puțin 5 secunde, de pe panoul din partea dreaptă al unității Soundbar sau de pe telecomandă, pentru a comuta pe modul "BT PAIRING". Apoi, selectați "[AV] Samsung Soundbar Mxxx M-Series" din lista de căutare a dispozitivului Bluetooth.

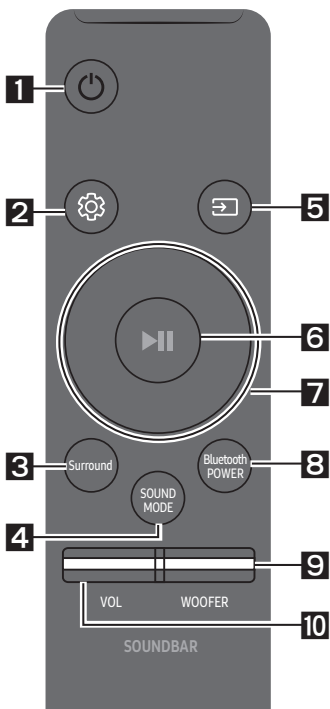



Pentru mai multe informații despre conexiunile Bluetooth, consultați „Conectarea la un televizor via Bluetooth” la paginile 9 ~ 10.



# 08 FOLOSIREA TELECOMENZII

## Cum să folosiți telecomanda

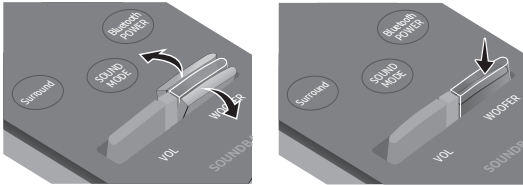

<p><b>1</b></p>	<p></p> <p><b>Alimentare</b></p>	<p>Pornește și oprește sistemul Soundbar.</p>
<p><b>2</b></p>	<p></p> <p><b>Controlul sunetului</b></p>	<p>Puteți selecta dintre <b>TREBLE</b>, <b>BASS</b>, sau <b>AUDIO SYNC</b>.</p> <ul style="list-style-type: none"> <li>• Pentru a controla volumul sunetelor înalte sau joase, selectați <b>TREBLE</b> sau <b>BASS</b> din Setări sunet și apoi reglați volumul între -6~+6 utilizând butoanele <b>Sus/Jos</b>.</li> <li>• Dacă semnalele video și audio nu sunt sincronizate între televizor și sistemul Soundbar, selectați <b>AUDIO SYNC</b> în setările de sunet, apoi setați decalajul audio între 0 și 300 de milisecunde cu ajutorul butoanelor <b>Sus/Jos</b>. (Cu excepția modului "USB")</li> <li>• Audio Sync este disponibilă numai în anumite funcții.</li> </ul>
<p><b>3</b></p>	<p></p> <p><b>Surround</b></p>	<p>Funcția Surround conferă profunzime și senzație de spațiu sunetului.</p> <p>De fiecare dată când apăsați acest buton, ON și OFF alternează.</p> <ul style="list-style-type: none"> <li>• ON : Se redă sunetul prin toate difuzoarele.</li> <li>• OFF : Puteți aprecia sursa fiecărui sunet, pe fiecare canal original emis de boxe.</li> </ul>
<p><b>4</b></p> <p></p> <p><b>SOUND MODE</b></p>	<p>Puteți selecta efectul audio dorit alegând dintre modulele <b>STANDARD</b>, <b>MUSIC</b>, <b>CLEAR VOICE</b>, <b>SPORTS</b>, sau <b>MOVIE</b>.</p> <ul style="list-style-type: none"> <li>• <b>DRC (Dynamic Range Control)</b> Vă permite să aplicați controlul intervalului dinamic pieselor Dolby Digital. Dacă țineți apăsat pe butonul <b>SOUND MODE</b> în modul standby mode, DRC (Dynamic Range Control) se pornește sau se oprește. Cu DRC pornit, sunetul tare este redus. (Sunetul poate fi distorsionat)</li> </ul>	
<p><b>5</b></p> <p></p> <p><b>Sursă</b></p>	<p>Apăsați pentru a selecta o sursă conectată la sistemul Soundbar.</p> <ul style="list-style-type: none"> <li>• <b>Modul BT PAIRING</b> Pentru a activa modul "BT PAIRING" în modul "BT", țineți apăsat butonul  (Sursă) mai mult de 5 secunde. Consultați pagina 14 pentru detalii.</li> </ul>	

<p><b>6</b></p>  <p>Redare/Pauză</p>	<p>Apăsați butonul <b>▶  </b> pentru a opri temporar muzica. Dacă apăsați butonul din nou, muzica va fi redată din nou.</p>
<p><b>7</b></p>  <p>Sus/Jos/ Stânga/ Dreapta</p>	 <p>Apăsați zonele indicate pentru a selecta <b>Sus/Jos/Stânga/Dreapta</b>.</p> <p>Apăsați Sus/Jos/Stânga/Dreapta pe buton pentru a selecta sau a seta funcții.</p> <ul style="list-style-type: none"> <li>• <b>Repetă</b> Pentru a folosi funcția Repetă în modul "USB", apăsați butonul <b>Sus</b>.</li> <li>• <b>Omitere melodie</b> Apăsați butonul <b>Dreapta</b> pentru a selecta următoarea melodie. Apăsați butonul <b>Stânga</b> pentru a selecta melodia anterioară.</li> <li>• <b>Anynet+ / Auto Power Link</b> Puteți porni sau opri Anynet+ și Auto Power Link. Anynet+ și Auto Power Link sunt controlate prin butoanele <b>Dreapta</b> și <b>Stânga</b>, respectiv. <ul style="list-style-type: none"> <li>– Anynet+ : Dacă sistemul Soundbar este conectat la un televizor Samsung prin intermediul unui cablu HDMI, puteți controla sistemul dvs. Soundbar cu o telecomandă Samsung TV. Țineți apăsat butonul <b>Dreapta</b> timp de 5 secunde pentru a comuta Anynet+ între ON și OFF.</li> <li>– Auto Power Link : Dacă sistemul Soundbar este conectat la televizor printr-un cablu optic digital, sistemul Soundbar poate porni automat când deschideți televizorul. Țineți apăsat butonul <b>Stânga</b> timp de 5 secunde pentru a comuta Auto Power Link între ON și OFF.</li> <li>– Funcția Anynet+ / Auto Power Link este setată la ON în mod implicit.</li> </ul> </li> </ul>
<p><b>8</b></p>  <p>Bluetooth POWER</p>	<p>Apăsați pentru a porni sau opri funcția Bluetooth POWER. Când funcția Bluetooth POWER este pornită, pe afișajul sistemului Soundbar apare "ON-BLUETOOTH POWER".</p> <ul style="list-style-type: none"> <li>• <b>Funcția Bluetooth POWER</b> : Dacă sistemul Soundbar este în modul standby și funcția Bluetooth POWER este Pornită, atunci când porniți un dispozitiv care anterior a fost conectat prin Bluetooth, sistemul Soundbar se pornește automat și se conectează prin Bluetooth la acest dispozitiv.</li> <li>• Dacă apăsați din nou butonul <b>Bluetooth POWER</b> pentru a dezactiva funcția BT, "OFF-BLUETOOTH POWER" apare pe afișajul unității Soundbar.</li> <li>• Dacă modul "D.IN" este pornit, iar sistemul Soundbar este conectat la un televizor Samsung inteligent lansat după 2017, sistemul Soundbar poate fi controlat prin telecomanda televizorului. În acest mod, nu puteți dezactiva funcția Bluetooth POWER.</li> </ul>

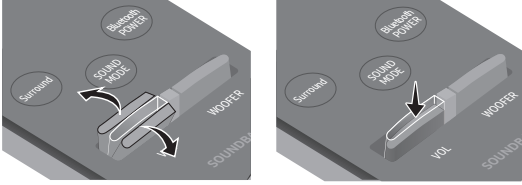
<p><b>9</b></p>  <p><b>WOOFER</b></p>	 <p>Apăsați butonul în sus sau în jos pentru a regla volumul subwooferului de la -12 sau -6 la +6. Dacă apăsați butonul, volumul subwooferului revine la 0.</p>
<p><b>10</b></p>  <p><b>VOL</b></p>	 <p>Apăsați butonul în sus sau în jos pentru a regla volumul.</p> <ul style="list-style-type: none"> <li>• <b>Anularea sunetului</b> Apăsați butonul <b>VOL</b> pentru anularea sunetului. Apăsați-l din nou pentru a-l activa din nou.</li> </ul>

## Reglarea volumului unității Soundbar cu telecomanda televizorului

Folosiți meniul televizorului pentru a seta boxele unui televizor Samsung la boxe externe. (Pentru mai multe informații, consultați manualul de utilizare al televizorului.)

- După instalarea unității Soundbar, puteți regla volumul unității Soundbar folosind telecomanda cu infraroșu care a fost furnizată la achiziția unui televizor Samsung. (Dacă nu doriți să folosiți această funcție, atunci când sistemul Soundbar este pornit, țineți apăsat butonul **Surround** timp de 5 secunde. "OFF-TV REMOTE" apare pe afișajul unității Soundbar iar funcțiile sunt dezactivate.) Pentru a regla volumul doar prin intermediul telecomenzii Samsung, țineți apăsat butonul **Surround** timp de mai mult de 5 secunde, până când "SAMSUNG-TV REMOTE" apare pe afișajul unității Soundbar.
  - De fiecare dată când butonul **Surround** este apăsat timp de 5 secunde, ordinea de comutare a modurilor este următoarea: "SAMSUNG-TV REMOTE" (Mod implicit) → "OFF-TV REMOTE" → "ALL-TV REMOTE".
- Pentru a regla volumul sistemului Soundbar prin intermediul unei telecomenzi primită la achiziția unui televizor fabricat de un producător terț, porniți sistemul Soundbar, țineți apăsat butonul **Surround** timp de 5 secunde ("OFF-TV REMOTE" apare pe afișajul unității Soundbar), eliberați butonul **Surround**, și apoi țineți din nou apăsat butonul **Surround** timp de mai mult de 5 secunde. (Pe afișajul sistemului Soundbar apare "ALL-TV REMOTE").
  - Este posibil ca această funcție să nu fie disponibilă, în funcție de telecomandă.
  - Pentru a obține lista producătorilor care au prevăzut această caracteristică, consultați MANUALUL COMPLET ([www.samsung.com/support](http://www.samsung.com/support)).
  - Această funcție de control al volumului este disponibilă doar prin telecomenzile cu infraroșu ale televizoarelor. Nu funcționează cu telecomenzile TV prevăzute cu Bluetooth (telecomenzile care necesită asociere).

# 09 INSTALAREA SUPORTULUI DE PERETE

## Precauții la instalare

- Instalați numai pe un perete vertical.
- Evitați temperatura sau umiditatea ridicate la locația de instalare.
- Verificați duritatea peretelui și dacă acesta este suficient de dur pentru a susține greutatea sistemului. În caz contrar, ranforșați-l sau montați sistemul pe un alt perete.
- Achiziționați și utilizați șuruburi și dibluri adecvate pentru peretele pe care montați sistemul (rigips, metal, lemn, etc.). Dacă este posibil, fixați șuruburile de montat în grinzi.
- Achiziționați șuruburile de fixare pe perete în funcție de tipul și grosimea peretelui pe care montați sistemul Soundbar.
  - Diametru: M5
  - Lungime: 35 mm sau mai mult recomandat.
- Conectați cablurile între unitate și dispozitivele externe înainte de a fixa unitatea Soundbar pe perete.
- Opriti echipamentul și scoateți-l din priză înainte de instalare. În caz contrar, există risc de electrocutare.

## Componente pentru montarea pe perete

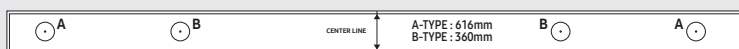

Ghidaj de montare pe perete



Șurub suport (2 EA)



Șurub (2 EA)

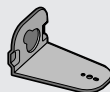

Suport de fixare pe  
perete stâng

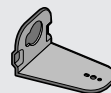

Suport de fixare pe  
perete drept

- Plasați **Ghidaj de montare pe perete** pe suprafața peretelui.
  - Ghidaj de montare pe perete** trebuie să fie în poziție orizontală perfectă.
  - Dacă montați televizorul pe perete, instalați unitatea Soundbar la cel puțin 5 cm sub televizor.

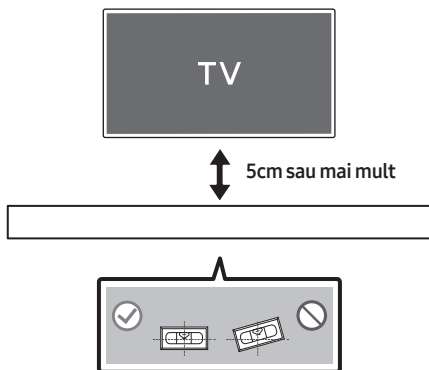

- Aliniați **Linie centrală** de pe șablonul de hârtie cu centrul televizorului (dacă montați sistemul Soundbar sub televizor), apoi fixați **Ghidaj de montare pe perete** pe perete utilizând bandă adezivă.
  - Dacă nu montați sub un televizor, plasați **Linie centrală** în centrul zonei de instalare.

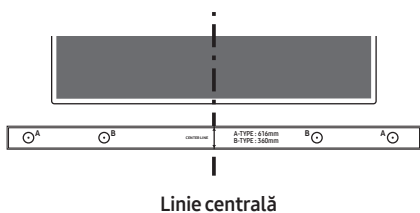

- Introduceți vârful unui stilou sau al unui creion ascuțit prin centrul imaginilor **A-TYPE** la fiecare capăt al ghidajului pentru a marca găurile pentru șuruburile de susținere, apoi scoateți **Ghidaj de montare pe perete**.

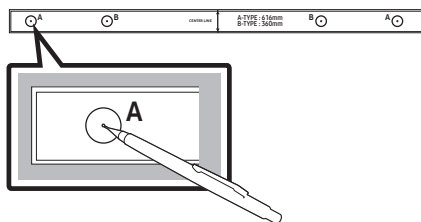

- Utilizând un burghiu de dimensiune corespunzătoare, realizați o gaură în perete în dreptul fiecărei marcaji.
  - Dacă marcajele nu corespund cu pozițiile bolțurilor, asigurați-vă că introduceți ancorele sau diblurile Molly în găuri înainte de a introduce șuruburile de susținere. Dacă utilizați ancore sau dibluri Molly, asigurați-vă că găurile pe care le realizați sunt suficient de mari pentru ancorele sau diblurile Molly utilizate.
- Împingeți un șurub (nu este furnizat) prin fiecare **Șurub suport**, apoi înșurubați bine fiecare șurub în câte o gaură pentru șurubul de susținere.

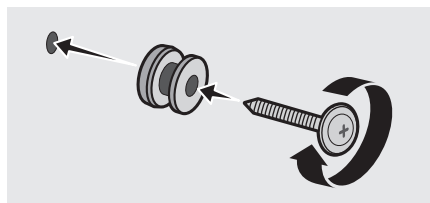

6. Utilizați cele două **Șuruburi** (M4 x L12) pentru a atașa atât **Suport de fixare pe perete stâng**, cât și pe cel **Drept** pe partea de jos a sistemului Soundbar.

Pentru o montare corespunzătoare, trebuie să aliniați locașurile de pe sistemul Soundbar cu orificiile suporturilor de fixare.

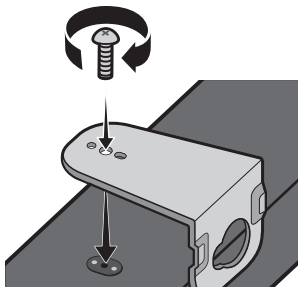

- Când asamblați, asigurați-vă că piesele de susținere ale **Suporturilor pentru perete** se află în spatele părții din spate a sistemului Soundbar.

Spatele sistemului Soundbar

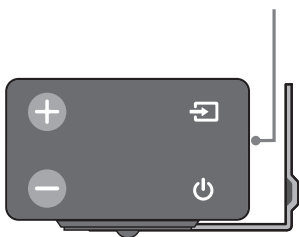

Capătul din dreapta al sistemului Soundbar

- Suporturile de perete stâng și drept au forme diferite. Asigurați-vă că le-ați poziționat corect.



Suport de perete  
drept

Suport de perete  
stâng

7. Instalați sistemul Soundbar cu **Suporturilor pentru perete** suspendând **Suporturilor pentru perete** de **Șuruburi de suport** pe perete.

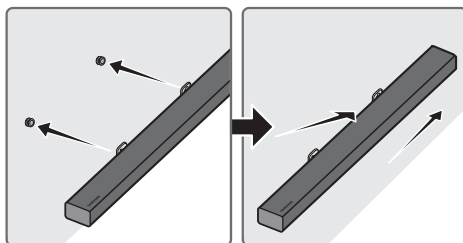

- Înclinați ușor sistemul Soundbar pentru a introduce ambele capete ale **Șurub suport** în găurile **Suport de fixare pe perete**. Împingeți sistemul Soundbar în direcția săgeții pentru a vă asigura că ambele laturi sunt bine fixate.

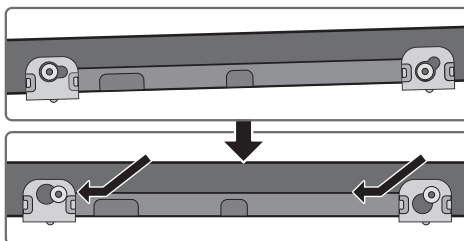

## Detășarea sistemului Soundbar de pe perete

1. Pentru a separa sistemul Soundbar de suportul de perete, împingeți-l în direcția săgeții, ridicați-l ușor, apoi trageți-l de la perete conform ilustrației.

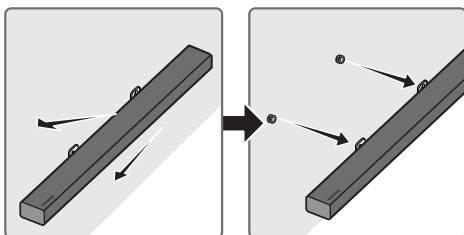

- Nu vă agățați de unitatea montată și evitați impactul sau scăparea pe jos a unității.
- Fixați aparatul bine pe perete, pentru a nu cădea. Căderea aparatului poate provoca rănierea persoanelor sau avarierea produsului.
- Când unitatea este montată pe perete, nu permiteți accesul copiilor la cabluri, deoarece aceștia pot cauza căderea aparatului.
- Pentru a garanta funcționalitatea suportului montat pe perete, montați sistemul de sunet ca cel puțin 5 cm sub televizor, dacă acesta este montat pe perete.
- Din motive de siguranță, dacă nu montați unitatea pe perete, așezați-o pe o suprafață plană, fermă, pe care riscul de cădere este redus.

# 10 DEPANARE

Înainte de a solicita service, verificați următoarele.

## Unitatea nu poate fi pornită.

### Ați introdus corespunzător cablul de alimentare în priză?

→ Conectați cablul de alimentare la priză.

## O funcție nu operează când butonul este apăsat.

### Există electricitate statică în atmosferă?

→ Scoateți cablul de alimentare și reconectați-l.

## Sunetul este discontinuu în modul BT.

→ Consultați secțiunile de conectare prin Bluetooth, de la pagina 9 la 14.

## Nu este emis niciun sunet.

### Funcția Anularea sunetului este activată?

→ Apăsați butonul **VOL** pentru a anula funcția.

### Volumul este dat la minim?

→ Reglați Volumul.

## Telecomanda nu funcționează.

### Bateriile sunt consumate?

→ Înlocuiți-le cu altele noi.

### Distanța dintre telecomandă și unitatea principală Soundbar este prea mare?

→ Aduceți telecomanda mai aproape de unitatea principală Soundbar.

## LED-ul roșu de pe subwoofer clipește și subwooferul nu emite sunet.

Vă puteți confrunta cu această problemă atunci când subwooferul nu este conectat la unitatea principală Soundbar.

→ Încercați să conectați din nou subwooferul. (Consultați pagina 5.)

## Subwooferul scoate zgomote și vibrează.

### Încercați să reglați vibrația subwooferului.

→ Apăsați butonul **WOOFER** de pe telecomandă în sus sau în jos pentru a regla volumul subwooferului. (Între -12, -6 ~ +6).

## 11 LICENȚĂ

---



Manufactured under license from Dolby Laboratories. Dolby, Dolby Audio, Pro Logic, and the double-D symbol are trademarks of Dolby Laboratories.

---



For DTS patents, see <http://patents.dts.com>. Manufactured under license from DTS Licensing Limited. DTS, the Symbol, DTS in combination with the Symbol, and DTS Digital Surround are registered trademarks or trademarks of DTS, Inc. in the United States and/or other countries. © DTS, Inc. All Rights Reserved.

---



The terms HDMI and HDMI High-Definition Multimedia Interface, and the HDMI Logo are trademarks or registered trademarks of HDMI Licensing LLC in the United States and other countries.

---

## 12 NOTIFICARE DE LICENȚĂ OPEN SOURCE

Pentru a trimite întrebări și solicitări referitoare la software-ul open source, contactați Samsung prin e-mail ([oss.request@samsung.com](mailto:oss.request@samsung.com)).

## 13 NOTĂ IMPORTANTĂ DESPRE SERVICE

- Figurile și ilustrațiile din acest manual pentru utilizator au rol consultativ și pot diferi de aspectul efectiv al aparatului.
- Se poate percepe o taxă administrativă în următoarele situații:
  - (a) un inginer este chemat la solicitarea dvs. și aparatul nu prezintă niciun defect (rezultă că nu ați citit manualul de utilizare).
  - (b) duceți unitatea la un centru de reparații și aparatul nu prezintă niciun defect (rezultă că nu ați citit manualul de utilizare).
- Cuantumul acestei taxe administrative vă va fi comunicat înainte de efectuarea oricărei vizite la domiciliu sau la locul de muncă.

# 14 SPECIFICAȚII ȘI SUGESTII

## Specificații

GENERAL	USB		5V/0,5A
	Greutate	Unitate principală Soundbar	2,6 kg
		Subwoofer (PS-WM30)	7,2 kg
	Dimensiuni (L x Î x A)	Unitate principală Soundbar	1010,5 x 54,0 x 87,5 mm
		Subwoofer (PS-WM30)	200,0 x 392,0 x 378,0 mm
	Interval temperatură de funcționare		+5°C la +35°C
Interval umiditate de funcționare		10 % la 75 %	
AMPLIFICATOR	Putere de ieșire nominală	Unitate principală Soundbar	30W x 6, 6 OHM
		Subwoofer (PS-WM30)	160W, 3 OHM
Format de fișiere acceptate			LPCM 2ch, Dolby Audio™ (compatibil Dolby® Digital), DTS
Puterea de alimentare a dispozitivului wireless	Puterea maximă a transmițătorului BT		100 mW la 2,4 GHz – 2,4835 GHz
	Puterea maximă a transmițătorului SRD		25 mW la 5,725 GHz – 5,825 GHz

### OBSERVAȚII

- Samsung Electronics Co., Ltd își rezervă dreptul de a modifica specificațiile fără înștiințare.
- Greutatea și dimensiunile sunt aproximative.
- Pentru informații suplimentare despre alimentarea cu energie electrică și consum, consultați eticheta atașată produsului. (Etichetă: Baza unității principale Soundbar)

Consum total de energie electrică în standby (W)		2,7W
Bluetooth	Metodă de activare a portului	Apăsați butonul "Bluetooth POWER" de pe telecomandă, în modul "BT".

- Prin prezenta, Samsung Electronics declară faptul că acest echipament respectă Directiva 2014/53/EU.

Textul complet al declarației de conformitate EU este disponibil la următoarea adresă de internet: <http://www.samsung.com> accesați Asistență > Căutați asistență pentru produs și introduceți numele modelului.

Echipamentul poate fi funcționa și în țările europene.





### [Dispoziții privind eliminarea corectă a bateriilor acestui produs]

#### (Aplicabil în țări cu sisteme de colectare separate)

Acest marcaj de pe baterie, de pe manualul de utilizare sau de pe ambalaj indică faptul că bateriile acestui produs nu trebuie eliminate împreună cu alte deșeuri menajere la sfârșitul ciclului lor de viață. Dacă sunt marcate, simbolurile chimice Hg, Cd sau Pb indică faptul că bateria conține mercur, cadmiu sau plumb peste nivelurile de referință prevăzute în Directiva CE 2006/66.

În cazul în care bateriile nu sunt eliminate corespunzător, aceste substanțe pot fi dăunătoare pentru sănătatea omului sau pentru mediu.

În vederea protejării resurselor naturale și a promovării refolosirii materialelor, vă rugăm să separați bateriile de celelalte tipuri de deșeuri și să le reciclați prin intermediul sistemului gratuit de returnare a bateriilor la nivel local.



### Cum se elimină corect acest produs (Deșeuri de echipamente electrice și electronice)

#### (Aplicabil în țări cu sisteme de colectare separate)

Acest simbol de pe produs, accesorii și documentație indică faptul că produsul și accesoriiile sale electronice (încărcător, căști, cablu USB) nu trebuie eliminate împreună cu alte deșeuri menajere la finalul duratei lor de utilizare. Dacă eliminarea necontrolată a deșeurilor poate dăuna mediului înconjurător sau sănătății umane, vă rugăm să separați aceste articole de alte tipuri de deșeuri și să le reciclați în mod responsabil, promovând astfel reutilizarea durabilă a resurselor materiale.

Utilizatorii casnici trebuie să-l contacteze pe distribuitorul care le-a vândut produsul sau să se intereseze la autoritățile locale unde și cum pot să ducă aceste articole pentru a fi reciclate în mod ecologic.

Utilizatorii comerciali trebuie să-și contacteze furnizorul și să consulte termenii și condițiile din contractul de achiziție. Acest produs și accesoriiile sale electronice nu trebuie eliminate împreună cu alte deșeuri comerciale.

Pentru informații despre angajamentele Samsung privind mediul și despre obligațiile de reglementare specifice produsului, de ex. REACH, WEEE, Baterii, accesați:









[http://www.samsung.com/uk/aboutsamsung/samsungelectronics/corporatecitizenship/data\\_corner.html](http://www.samsung.com/uk/aboutsamsung/samsungelectronics/corporatecitizenship/data_corner.html)

# SIGURNOSNE INFORMACIJE

## SIGURNOSNA UPOZORENJA

DA BISTE SMANJILI OPASNOST OD ELEKTRIČNOG UDARA, NE SKIDAJTE POKLOPAC (ILI ZADNJU PLOČU).

UNUTRA SE NE NALAZE DELOVI KOJI SE MOGU SERVISIRATI. SERVISIRANJE POVERITE KVALIFIKOVANOM OSOBLJU SERVISA.

 <b>OPREZ</b>  <b>OPASNOST OD ELEKTRIČNOG UDARA. NE OTVARATI.</b>	
	Ovaj simbol ukazuje na to da je unutar uređaja prisutan visoki napon. Svaka vrsta kontakta sa unutrašnjim komponentama ovog uređaja predstavlja opasnost.
	Ovaj simbol ukazuje na to da se uz proizvod isporučuje važna dokumentacija koja se odnosi na rukovanje i održavanje.
	Proizvod klase II: Ovaj simbol označava da povezivanje na zaštitno električno uzemljenje nije neophodno.
	Naizmjenična struja: Ovaj simbol označava da naizmjeničnu struju.
	Jednosmerna struja: Ovaj simbol označava da jednosmernu struju.
	Oprez, videti uputstva za upotrebu: Ovaj simbol upućuje korisnika da u korisničkom priručniku pročita dodatne informacije u vezi sa bezbednošću.

## UPOZORENJE

- Da biste smanjili opasnost od požara ili električnog udara, ne izlažite ovaj proizvod kiši ili vlazi.

## OPREZ

- DA BISTE SPREČILI ELEKTRIČNI UDAR, ŠIROKI KONTAKT UTIKAČA USKLADITE SA ŠIROKIM KONTAKTOM UTIČNICE I UMETNITE DO KRAJA.
- Ovaj aparat mora uvek da bude povezan na AC utičnicu sa zaštitnim uzemljenjem.
- Da biste iskopčali aparat sa električne mreže, morate izvući utikač iz mrežne utičnice, pa će mrežni utikač biti slobodan.
- Ne izlažite aparat kapanju ili prskanju. Ne stavljajte na aparat predmete napunjene tečnostima, kao što su vaze.
- Da biste potpuno isključili ovaj aparat, morate izvući utikač iz zidne utičnice. Zbog toga utikač mora u svakom trenutku da bude pristupačan.

# MERE OPREZA

1. Osigurajte da AC mrežni napon u vašem domu bude u skladu sa nalepnicom na zadnjoj ploči proizvoda. Proizvod instalirajte horizontalno, na odgovarajućoj podlozi (nameštaj), tako da oko njega ima dovoljno prostora za ventilaciju 7-10 cm. Uverite se da otvori za ventilaciju nisu pokriveni. Ne stavljajte uređaj na pojačala ili drugu opremu koja može da se zagreje. Ovaj uređaj je namenjen za stalnu upotrebu. Da biste u potpunosti isključili uređaj, isključite AC priključak iz zidne utičnice. Isključite uređaj ako ne nameravate da ga koristite u dužem vremenskom periodu.
2. Za vreme grmljavine izvucite mrežni utikač iz utičnice. Pikovi napona zbog grmljavine mogu oštetiti uređaj.
3. Ne izlažite uređaj direktnom sunčevom zračenju ili drugim izvorima toplote. To može da dovede do pregrevanja i kvara uređaja.
4. Zaštitite proizvod od vlage (tj. vaza) i prevelike toplote (npr. kamin) ili opreme koja stvara jaka magnetna ili električna polja. Iskopčajte mrežni kabl iz mrežnog izvora (utičnice) ako uređaj ne funkcioniše pravilno. Ovaj proizvod nije namenjen za industrijsku upotrebu. Ovaj proizvod koristite samo za ličnu upotrebu. Ako je vaš proizvod čuvan na hladnom mestu može da se javi kondenzacija. Ako se uređaj transportuje zimi, pre korišćenja sačekajte oko 2 sata da uređaj postigne sobnu temperaturu.

5. Baterije koje se koriste sa ovim proizvodom sadrže hemikalije koje su štetne po okolinu. Ne stavljajte baterije u kućni otpad. Nemojte odlagati baterije u vatru. Nemojte kratkospajati, rastavljati niti previše zagrevati baterije. U slučaju nepravilne zamene baterija postoji opasnost od eksplozije. Baterije zamenite isključivo novim baterijama istog tipa.

## O OVOM PRIRUČNIKU

Ovaj korisnički priručnik ima dva dela: ovaj jednostavan papirni KORISNIČKI PRIRUČNIK i detaljan KOMPLETAN PRIRUČNIK koji možete da preuzmete.



### KORISNIČKI PRIRUČNIK

Pogledajte ovaj priručnik za bezbednosna uputstva, postavljanje proizvoda, komponente, povezivanje i specifikacije proizvoda.



### KOMPLETAN PRIRUČNIK

Možete pristupiti centru za podršku korisnicima tako što ćete skenirati QR kod. Da biste pogledali priručnik na vašem računaru ili mobilnom uređaju, preuzmite priručnik u formatu dokumenta sa internet stranice. (<http://www.samsung.com/support>)

Dizajn i specifikacije mogu da se promene bez prethodnog obaveštenja.

# SADRŽAJI

<b>01</b>	<b>Provera Kompenenata</b>	<b>2</b>
	Stavljanje baterija pre korišćenja daljinskog upravljača (2 AA baterije)	2
<b>02</b>	<b>Pregled Proizvoda</b>	<b>3</b>
	Prednji panel/panel sa desne strane uređaja Soundbar	3
	Panel na donjem delu uređaja Soundbar	3
<b>03</b>	<b>Povezivanje Uređaja Soundbar</b>	<b>4</b>
	Povezivanje električnog napajanja	4
	Povezivanje uređaja Soundbar na sabvufer	5
	– Automatsko povezivanje sabvufera i uređaja Soundbar	5
	– Ručno povezivanje sabvufera ukoliko je automatsko povezivanje neuspešno	6
<b>04</b>	<b>Povezivanje sa Televizorom</b>	<b>7</b>
	Metoda 1. Povezivanje pomoću kabla	7
	– Povezivanje pomoću optičkog kabla	7
	– Povezivanje televizora pomoću HDMI kabla	8
	Metoda 2. Bežično povezivanje	9
	– Povezivanje televizora putem Bluetooth veze	9
<b>05</b>	<b>Povezivanje sa Spoljnim Uređajem</b>	<b>11</b>
	Povezivanje pomoću optičkog ili analognog audio (AUX) kabla	11
	Povezivanje pomoću HDMI kabla	12
<b>06</b>	<b>Povezivanje USB-a</b>	<b>13</b>
	Ažuriranje Softvera	13

<b>07</b>	<b>Povezivanje sa Mobilnim Uređajem</b>	<b>14</b>
	Povezivanje putem Bluetooth veze	14
<b>08</b>	<b>Korišćenje Daljinskog Upravljača</b>	<b>15</b>
	Kako da koristite daljinski upravljač	15
	Podešavanje jačine zvuka uređaja Soundbar pomoću daljinskog upravljača televizora	17
<b>09</b>	<b>Postavljanje Zidnog Nosača</b>	<b>18</b>
	Mere predostrožnosti za postavljanje	18
	Komponente zidnog nosača	18
	Skidanje uređaja Soundbar sa zida	21
<b>10</b>	<b>Rešavanje Problema</b>	<b>22</b>
<b>11</b>	<b>Licenca</b>	<b>23</b>
<b>12</b>	<b>Obaveštenje o Licenci Otvorenog Izvornog Koda</b>	<b>23</b>
<b>13</b>	<b>Važna Napomena o Servisiranju</b>	<b>23</b>
<b>14</b>	<b>Specifikacije i Vodič</b>	<b>24</b>
	Specifikacije	24

# 01 PROVERA KOMPONENATA

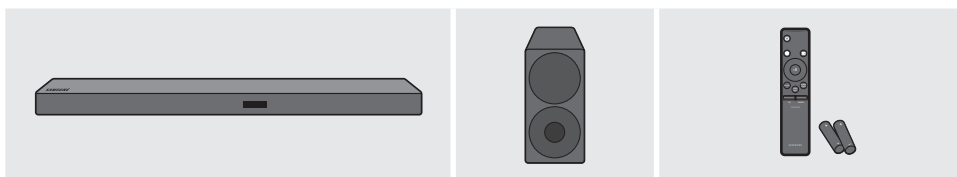

Glavni uređaj Soundbar

Sabvufer

Daljinski upravljač/baterije

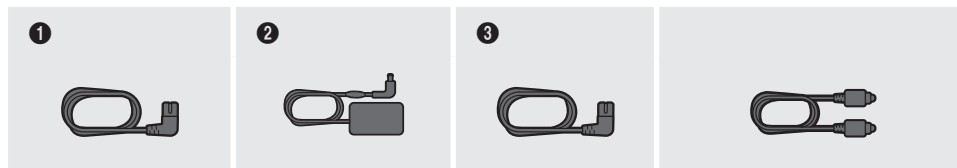

1  
Kabl za napajanje  
(Sabvufer)

2  
AC/DC adapter  
(Glavni uređaj)

3  
Kabl za napajanje  
(AC/DC adapter)

Optički kabl

- Koraci za povezivanje napajanja su označeni (1, 2, 3). Za više informacija o povezivanju napajanja, pogledajte str. 4.
- Za komponente za montažu na zid uređaja Soundbar, pogledajte str. 18.
- Adapterski kabl Micro USB na USB i HDMI kabl se prodaju odvojeno. Da biste ga nabavili, obratite se servisnom centru ili korisničkoj službi kompanije Samsung.

## Stavljanje baterija pre korišćenja daljinskog upravljača (2 AA baterije)

Prevucite poklopac za baterije u smeru strelice dok ga potpuno ne skinete.

Stavite 2 AA baterije (od 1,5 V), orijentisane tako da je njihov polaritet tačan. Ponovo stavite poklopac za baterije na mesto.

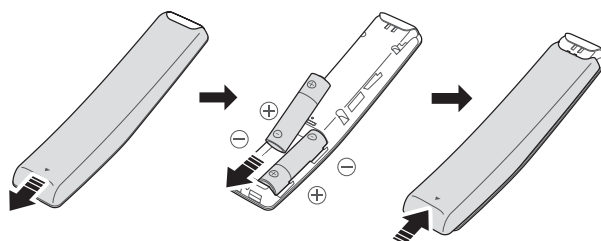

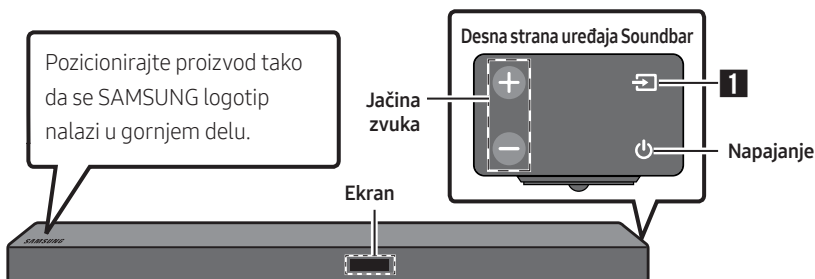

## 02 PREGLED PROIZVODA

### Prednji panel/panel sa desne strane uređaja Soundbar

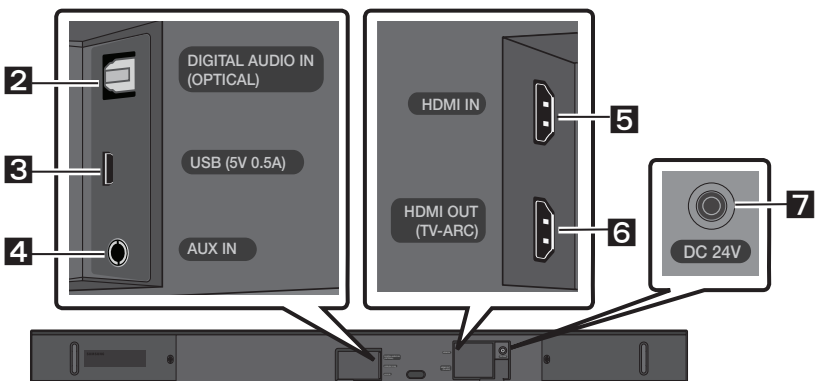

### Panel na donjem delu uređaja Soundbar



<b>1</b>	<b>Izvor</b>	Bira režim ulaza izvora. ( <b>D.IN / AUX / HDMI / BT / USB</b> ) <ul style="list-style-type: none"><li>Da biste uključili režim „<b>BT PAIRING</b>“, promenite izvor na režim „<b>BT</b>“, a zatim pritisnite i zadržite dugme  (<b>Izvor</b>) duže od 5 sekundi.</li></ul>
<b>2</b>	<b>D.IN</b>	Povežite na digitalni (optički) izlaz spoljnog uređaja.
<b>3</b>	<b>USB</b>	Ovde povežite USB uređaj da biste reprodukovali muzičke datoteke na USB uređaju pomoću uređaja Soundbar.
<b>4</b>	<b>AUX</b>	Povežite na analogni izlaz spoljnog uređaja.
<b>5</b>	<b>HDMI IN</b>	Istovremeni ulaz za digitalni signal slike i zvuka, pomoću HDMI kabla. Povežite na HDMI izlaz spoljnog uređaja.
<b>6</b>	<b>HDMI OUT</b>	Povežite na HDMI (ARC) konektor na televizoru.
<b>7</b>	<b>DC 24V</b>	Povežite AC/DC adapter za napajanje. (Ulaz za napajanje)

# 03 POVEZIVANJE UREĐAJA SOUNDBAR

## Povezivanje električnog napajanja

Koristite komponente za napajanje (1, 2, 3) da biste povezali uređaje na električne utičnice sledećim redosledom: **1.) Sabvufer** → **2.) Glavni uređaj Soundbar**. Pogledajte ilustracije u nastavku.

- Više informacija u vezi sa potrebnim električnim napajanjem i potrošnjom energije potražite na nalepnici na proizvodu. (Nalepnica: na donjem delu glavnog uređaja Soundbar)

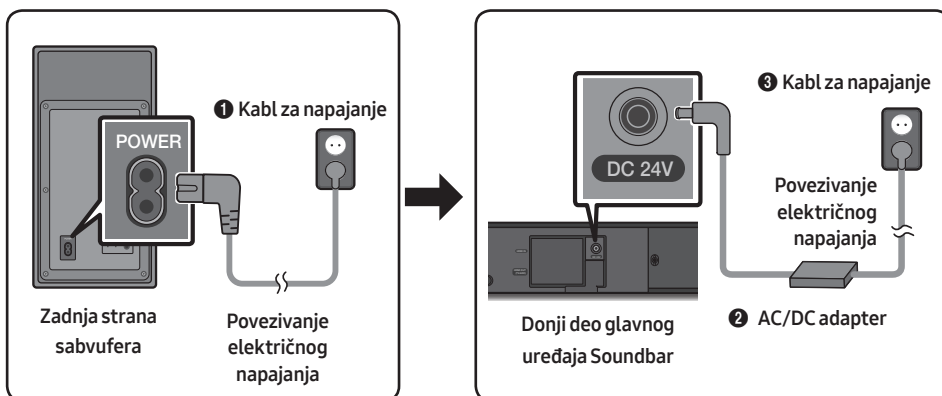

- Obavezno položite AC/DC adapter na sto ili pod. Ako postavite AC/DC adapter da visi sa ulazom za AC kabl okrenutim nagore, voda ili druge strane materije mogu da uđu u adapter i da prouzrokuju njegov kvar.

## Povezivanje uređaja Soundbar na sabvufer

Kada je sabvufer povezan, možete da uživate u bogatom zvuku basa.

### Automatsko povezivanje sabvufera i uređaja Soundbar

Kada uključite napajanje nakon povezivanja kablova za napajanje uređaja Soundbar i sabvufera, sabvufer se automatski povezuje sa uređajem Soundbar.

- Kada se automatsko uparivanje završi, plavi indikatori na zadnjoj strani sabvufera će se uključiti.

### LED lampice indikatora na zadnjoj strani sabvufera

LED	Status	Opis	Rešenje
Plava	Svetli	Uspešno povezano (normalan rad)	-
	Treperi	Ponovno uspostavljanje veze	Proverite da li je kabl za napajanje glavnog uređaja Soundbar pravilno povezan ili sačekajte neko vreme. (Ako i dalje treperi, pokušajte ručno da povežete sabvufer. Pogledajte str. 6.)
Crvena	Svetli	Režim pripravnosti (sa isključenim glavnim uređajem Soundbar)	Proverite da li je kabl za napajanje glavnog uređaja Soundbar pravilno povezan.
		Povezivanje neuspešno	Povežite ponovo. Pogledajte uputstva za ručno povezivanje na str. 6.
Crvena i plava	Treperi	Kvar	Pogledajte kontakt informacije servisnog centra kompanije Samsung u priručniku.

## Ručno povezivanje sabvufera ukoliko je automatsko povezivanje neuspešno

### Proverite pre obavljanja ručnog povezivanja

- Proverite da li su kablovi za napajanje uređaja Soundbar i sabvufera pravilno povezani.
- Proverite da li je uređaj Soundbar uključen.

1. Pritisnite i zadržite dugme **ID SET** na zadnjoj strani sabvufera barem 5 sekundi.  
Crveni indikator na zadnjoj strani sabvufera će se isključiti, a plavi indikator će treptati.

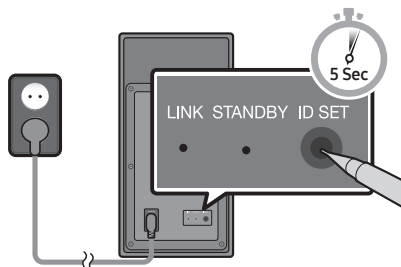

Zadnja strana sabvufera

2. Isključite uređaj Soundbar.
3. Pritisnite i zadržite dugme **VOL** na daljinskom upravljaču barem 5 sekundi dok je uređaj Soundbar isključen (OFF).
4. Na ekranu uređaja Soundbar će se prikazati poruka **ID SET** tokom 1,3 sekunde, a zatim će nestati.

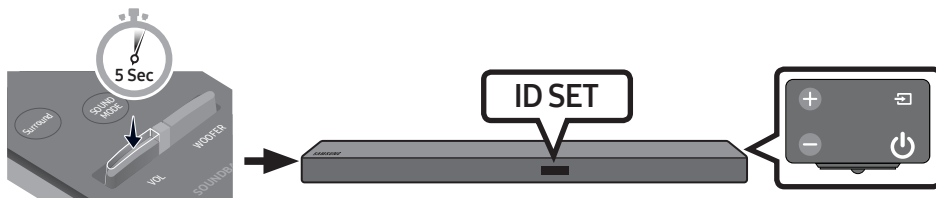

5. Kada plavi indikator na sabvuferu treperi, uključite napajanje uređaja Soundbar pritiskom na dugme **⏻ (Napajanje)** na desnoj strani glavnog uređaja ili na daljinskom upravljaču.
6. Posle uspešnog uspostavljanja veze, plavi indikator na zadnjoj strani sabvufera prestaće da treperi i počće neprekidno da svetli.
  - Ako je postupak povezivanja neuspešan, plavi indikator će neprekidno da treperi. Idite na korak 1 i počnite ponovo.

**Stvorite pravi bežični surround zvuk povezivanjem Samsungovog kompleta bežičnih zadnjih zvučnika (SWA-8500S) sa uređajem Soundbar (prodaje se odvojeno).**

**Za više informacija, vidite priručnik za Samsungov komplet bežičnih zadnjih zvučnika.**

## 04 POVEZIVANJE SA TELEVIZOROM

Slušajte zvuk sa televizora sa vašeg uređaja Soundbar putem žičane ili bežične veze.

- Kada je Soundbar povezan sa izabranim Samsung televizorima, Soundbar može da se kontroliše pomoću daljinskog upravljača televizora.
  - Kada se koristi optički kabl, ovu funkciju mogu da podrže Samsung Smart TV uređaji iz 2017. godine koji podržavaju funkciju Bluetooth.
  - Ova funkcija vam takođe omogućava da koristite meni televizora za podešavanje zvučnog polja i različita podešavanja, kao i podešavanje jačine zvuka i isključivanja zvuka.

### Metoda 1. Povezivanje pomoću kabla

#### Povezivanje pomoću optičkog kabla

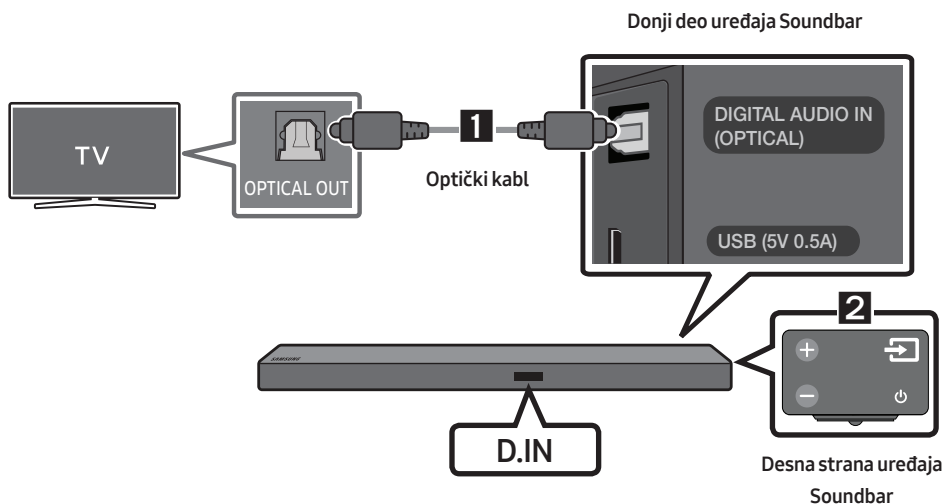

1. Povežite konektor **DIGITAL AUDIO IN (OPTICAL)** na uređaju Soundbar sa konektorom OPTICAL OUT na televizoru koristeći digitalni optički kabl.
2. Pritisnite dugme  (**Izvor**) na panelu sa desne strane ili na daljinskom upravljaču, a zatim izaberite režim „**D.IN**“
  - Kada je uređaj Soundbar povezan sa Samsung smart televizorom puštenim u prodaju posle 2017. godine, funkcija Bluetooth POWER se automatski uključuje da bi se omogućilo upravljanje uređajem Soundbar pomoću daljinskog upravljača televizora. (Pogledajte str. 16 za detaljnije informacije o funkciji Bluetooth POWER.)

## Auto Power Link

Auto Power Link automatski uključuje uređaj Soundbar kada se televizor uključi.

1. Povežite uređaj Soundbar sa televizorom koristeći digitalni optički kabl.
2. Pritisnite dugme  (**Izvor**) na panelu sa desne strane ili na daljinskom upravljaču, a zatim izaberite „D.IN“.
3. Pritisnite dugme **Nalevo** na daljinskom upravljaču u trajanju od 5 sekundi da biste uključili ili isključili funkciju Auto Power Link.
  - Funkcija Auto Power Link podrazumevano je podešena na ON. (Da biste isključili ovu funkciju, isključite Auto Power pomoću uređaja Soundbar.)
  - U zavisnosti od povezanog uređaja, Auto Power Link možda neće raditi.
  - Ova funkcija je dostupna samu u režimu „D.IN“.



## Povezivanje televizora pomoću HDMI kabla

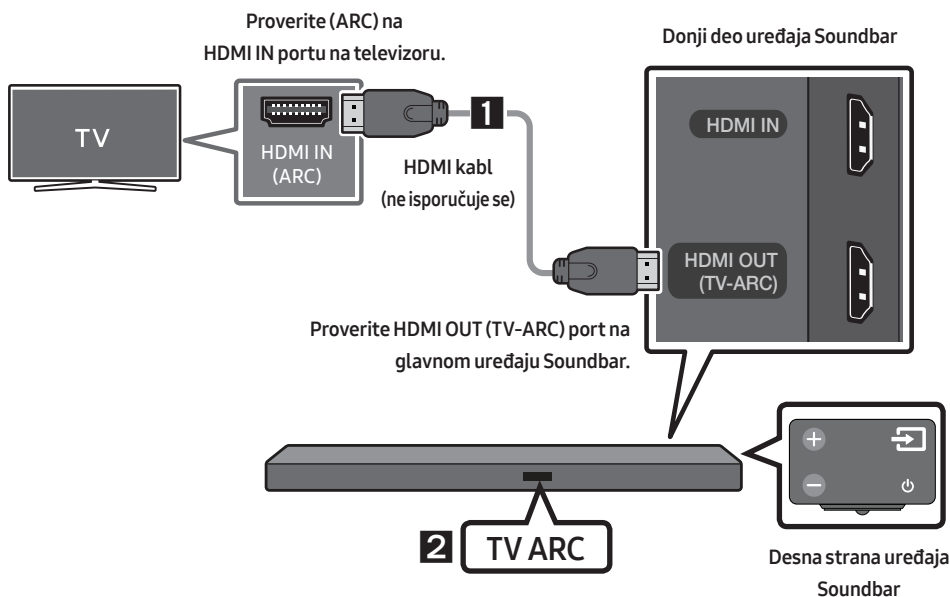

1. Kada su uređaj Soundbar i televizor uključeni, povežite HDMI kabl (ne isporučuje se) kao što je prikazano na slici.
2. „**TV ARC**“ će se pojaviti u prozoru ekrana glavnog uređaja Soundbar i uređaj Soundbar će reprodukovati zvuk sa televizora.
  - Ako se ne čuje zvuk sa televizora, pritisnite dugme  (**Izvor**) na daljinskom upravljaču ili na desnoj strani uređaja Soundbar da biste prešli na režim „D.IN“. Na ekranu se redom prikazuje „D.IN“ i „**TV ARC**“, a zvuk sa televizora se reprodukuje.

- Ako se „TV ARC“ ne prikazuje u prozoru ekrana glavnog uređaja Soundbar, proverite da li je kabl povezan na odgovarajući port.
- Koristite dugmad za jačinu zvuka na daljinskom upravljaču televizora da biste promenili jačinu zvuka uređaja Soundbar.

## Metoda 2. Bežično povezivanje



### Povezivanje televizora putem Bluetooth veze

Kada je televizor povezan preko Bluetooth-a, možete da slušate stereo zvuk bez gnjavaže oko povezivanja kablova.

- Samo jedan televizor može biti povezan u jednom trenutku.



### Prvobitno povezivanje

1. Pritisnite dugme  (**Izvor**) na panelu sa desne strane ili na daljinskom upravljaču, a zatim izaberite „BT“.
2. Promenite „BT“ u „BT PAIRING“.
  - Ako se prikaže „BT READY“, pritisnite i zadržite dugme  (**Izvor**) na panelu sa desne strane uređaja Soundbar ili na daljinskom upravljaču duže od 5 sekundi da bi se prikazalo „BT PAIRING“.
3. Izaberite režim Bluetooth na televizoru. (Za više informacija, vidite priručnik za televizor.)
4. Izaberite „[AV] Samsung Soundbar Mxxx M-Series“ sa spiska na ekranu televizora. Dostupan uređaj Soundbar je naznačen sa „Need Pairing“ ili „Paired“ na spisku Bluetooth uređaja na televizoru. Da biste se povezali sa uređajem Soundbar, izaberite poruku i uspostavite vezu.
  - Kada je televizor povezan, na prednjem ekranu uređaja Soundbar prikazuje se [Naziv televizora] → „BT“.
5. Sada možete da slušate zvuk sa televizora sa uređaja Soundbar.

### Ako je povezivanje uređaja neuspešno

- Ako se na spisku prikaže prethodno povezan uređaj Soundbar sa spiska (npr. „[AV] Samsung Soundbar Mxxx M-Series“), izbrišite ga.
- U režimu „BT“, pritisnite i zadržite dugme  (**Izvor**) na panelu sa desne strane uređaja Soundbar ili na daljinskom upravljaču duže od 5 sekundi da biste prešli na režim „BT PAIRING“. Zatim izaberite „[AV] Samsung Soundbar Mxxx M-Series“ sa spiska sa rezultatima pretrage na televizoru.

## Šta su statusi BT READY i BT PAIRING?

- **BT READY** : U ovom režimu, možete da pretražujete prethodno povezane televizore ili da se povežete na uređaj Soundbar sa prethodno povezanog mobilnog uređaja.
- **BT PAIRING** : U ovom režimu, možete da se povežete na novi uređaj. (Dok je uključen režim „BT“, pritisnite i zadržite dugme  (**Izvor**) na panelu sa desne strane uređaja Soundbar ili na daljinskom upravljaču duže od 5 sekundi.)

## NAPOMENE

- Ako se od vas zatraži PIN kod tokom povezivanja Bluetooth uređaja, unesite <0000>.
- U režimu Bluetooth povezivanja, Bluetooth veza se gubi ako je udaljenost između uređaja Soundbar i Bluetooth uređaja veća od 10 m.
- Uređaj Soundbar se automatski isključuje nakon 5 minuta u režimu spreman.
- Uređaj Soundbar možda neće obavljati Bluetooth pretraživanje ili se možda neće pravilno povezivati u sledećim uslovima:
  - Ako uređaj Soundbar okružuje jako električno polje.
  - Ako se sa uređajem Soundbar istovremeno uparuje nekoliko Bluetooth uređaja.
  - Ako je Bluetooth uređaj isključen, nije na mestu ili je neispravan.
- Elektronski uređaji mogu izazvati radio-smetnje. Uređaje koji emituju elektromagnetne talase morate držati van dometa glavnog uređaja Soundbar, na primer, mikrotalasne rerne, uređaje sa bežičnim LAN-om itd.

## Prekidanje veze između uređaja Soundbar i televizora

Pritisnite dugme  (**Izvor**) na panelu sa desne strane ili na daljinskom upravljaču i pređite na bilo koji režim osim režima „BT“.

- Za prekidanje veze je potrebno vreme, jer televizor mora da dobije odgovor od uređaja Soundbar. (Potrebno vreme može da se razlikuje, u zavisnosti od modela televizora.)
- Kako biste otkazali automatsko Bluetooth povezivanje između Soundbar jedinice i TV uređaja, držite dugme **▶II (Reprodukcija/Pauza)** na daljinskom upravljaču pritisnutim 5 sekundi u statusu „BT READY“. (Prebacivanje uključivanje → isključivanje)

# 05 POVEZIVANJE SA SPOLJNIM UREĐAJEM

Povežite se sa spoljnim uređajem preko žičane ili bežične mreže za reprodukciju zvuka spoljnog uređaja preko uređaja Soundbar.

## Povezivanje pomoću optičkog ili analognog audio (AUX) kabla

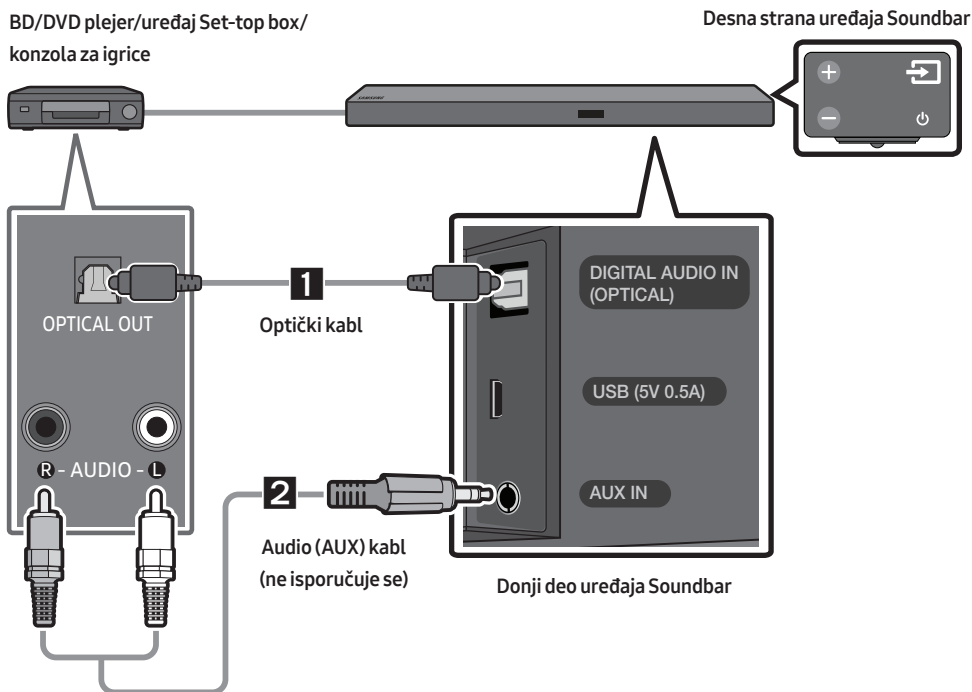

### 1 Optički kabl

- 1 Povežite **DIGITAL AUDIO IN (OPTICAL)** na glavnom uređaju sa konektorom OPTICAL OUT na izvornom uređaju koristeći digitalni optički kabl.
- 2 Izaberite režim „**D.IN**“ pritiskom na dugme  (**Izvor**) na panelu sa desne strane ili na daljinskom upravljaču.

### 2 Audio (AUX) kabl

- 1 Povežite **AUX IN** na glavnom uređaju sa konektorom AUDIO OUT na izvornom uređaju pomoću audio kabla.
- 2 Izaberite režim „**AUX**“ pritiskom na dugme  (**Izvor**) na panelu sa desne strane ili na daljinskom upravljaču.

## Povezivanje pomoću HDMI kabla

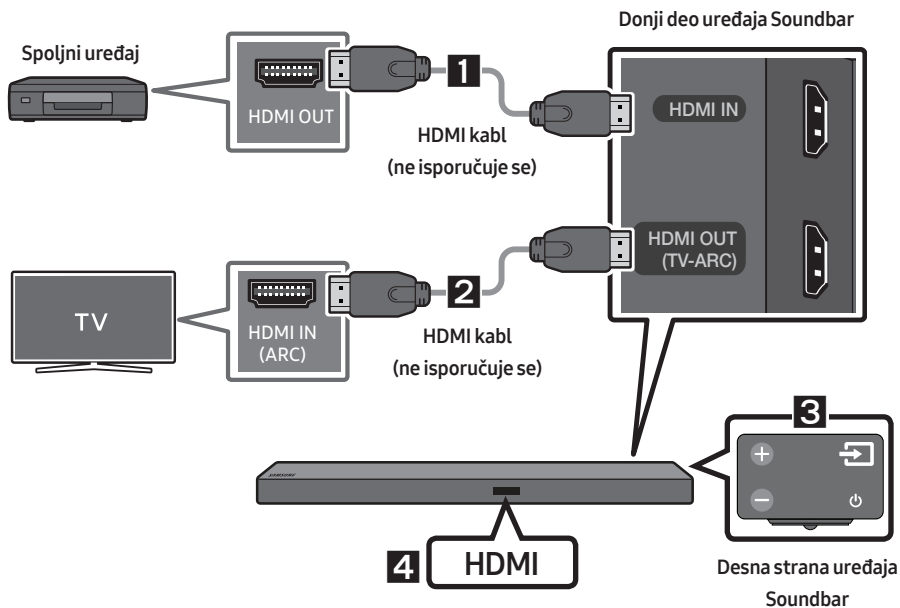

1. Pomoću HDMI kabla (ne isporučuje se) povežite konektor **HDMI IN** na zadnjem delu proizvoda sa konektorom HDMI OUT na digitalnom uređaju.
2. Pomoću HDMI kabla (ne isporučuje se) povežite konektor **HDMI OUT (TV-ARC)** na zadnjem delu proizvoda sa konektorom HDMI IN na televizoru.
3. Pritisnite dugme  (**Izvor**) na panelu sa desne strane ili na daljinskom upravljaču, a zatim izaberite „HDMI“.
4. „HDMI“ režim će biti prikazan na ekranu uređaja Soundbar i reprodukuće se zvuk.

## 06 POVEZIVANJE USB-A

Možete da reprodukujete muzičke datoteke koje se nalaze na uređajima za skladištenje pomoću uređaja Soundbar.

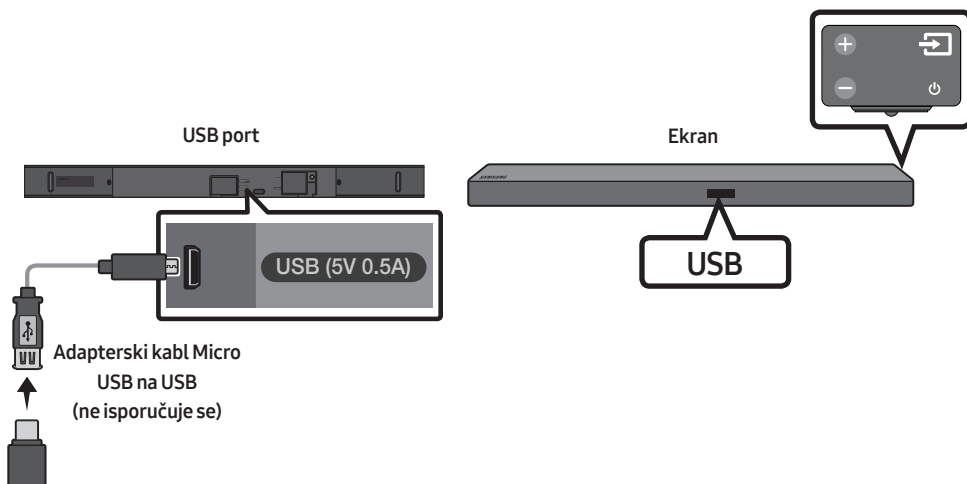

1. Na kraj Micro USB konektora uređaja Soundbar priključite adapterski kabl Micro USB na USB koji na jednom kraju ima muški USB 2.0 Micro USB konektor (tip B), a na drugom standardni ženski 2.0 USB konektor (tip A).
  - Adapterski kabl Micro USB na USB se prodaje odvojeno. Da biste ga nabavili, obratite se servisnom centru ili korisničkoj službi kompanije Samsung.
2. Priključite USB uređaj na ženski kraj adapterskog kabla.
3. Pritisnite dugme  (**Izvor**) na panelu sa desne strane ili na daljinskom upravljaču, a zatim izaberite „**USB**“.
4. „**USB**“ se prikazuje na ekranu.
5. Reprodukujete muzičke datoteke sa uređaja za skladištenje pomoću uređaja Soundbar.
  - Uređaj Soundbar se automatski isključuje (Automatsko isključivanje) ako nijedan USB uređaj nije povezan duže od 5 minuta.

## Ažuriranje Softvera

**Samsung će možda ubuduće nuditi ažuriranja za fabrički softver za Soundbar sistem.**

Ako je ažuriranje ponuđeno, fabrički softver možete da ažurirate povezivanjem USB uređaja sa pohranjenom ispravkom fabričkog softvera na USB port vašeg uređaja Soundbar.

Za više informacija o tome kako da preuzmete datoteke za ažuriranje, posetite internet stranicu kompanije Samsung Electronics na adresi ([www.samsung.com](http://www.samsung.com) → Support).

Nakon toga, unesite ili izaberite model vašeg uređaja Soundbar, izaberite Softver i aplikacije, a zatim Preuzimanja.

# 07 POVEZIVANJE SA MOBILNIM UREĐAJEM



## Povezivanje putem Bluetooth veze

Kada je mobilni uređaj povezan preko Bluetooth-a, možete da slušate stereo zvuk bez gnjavaže oko povezivanja kablova.

- Ne možete istovremeno da povežete više od jednog Bluetooth uređaja.



### Prvobitno povezivanje

1. Pritisnite dugme  (Izvor) na panelu sa desne strane ili na daljinskom upravljaču, a zatim izaberite „BT“.
2. Promenite „BT“ u „BT PAIRING“:
  - Ako se prikaže „BT READY“, pritisnite i zadržite dugme  (Izvor) na panelu sa desne strane uređaja Soundbar ili na daljinskom upravljaču duže od 5 sekundi da bi se prikazalo „BT PAIRING“.
3. Izaberite „[AV] Samsung Soundbar Mxxx M-Series“ sa spiska.
  - Kada je uređaj Soundbar povezan sa Bluetooth uređajem, na prednjem ekranu se prikazuje [Naziv Bluetooth uređaja] → „BT“.
4. Reprodukujte muzičke datoteke sa uređaja, povezanog putem Bluetooth veze, pomoću uređaja Soundbar.

### Ako je povezivanje uređaja neuspešno

- Ako se na spisku prikaže prethodno povezan uređaj Soundbar sa spiska (npr. „[AV] Samsung Soundbar Mxxx M-Series“), izbrišite ga.
- U režimu „BT“, pritisnite i zadržite dugme  (Izvor) na panelu sa desne strane uređaja Soundbar ili na daljinskom upravljaču duže od 5 sekundi da biste prešli na režim „BT PAIRING“. Zatim izaberite „[AV] Samsung Soundbar Mxxx M-Series“ sa spiska sa rezultatima pretrage Bluetooth uređaja.



Više informacija o Bluetooth povezivanju pronaći ćete u odeljku „Povezivanje televizora putem Bluetooth veze“ na stranicama 9 i 10.



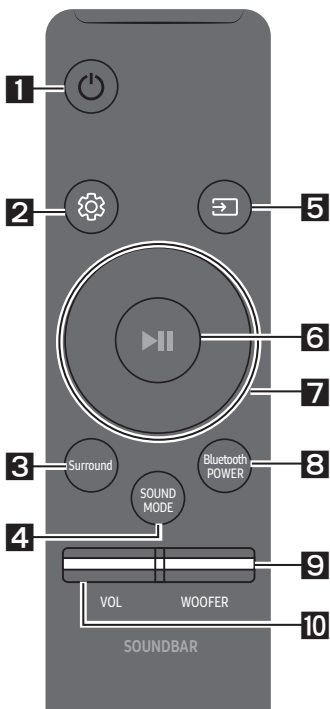

# 08 KORIŠĆENJE DALJINSKOG UPRAVLJAČA



## Kako da koristite daljinski upravljač



<b>1</b>	 <b>Napajanje</b>	Uključuje i isključuje uređaj Soundbar.
<b>2</b>	 <b>Kontrola zvuka</b>	Možete da izaberete između opcija <b>TREBLE</b> , <b>BASS</b> , ili <b>AUDIO SYNC</b> . <ul style="list-style-type: none"> <li>• Da biste upravljali jačinom visokih tonova ili basa, u Podešava zvuka izaberite <b>TREBLE</b> ili <b>BASS</b>, a zatim podesite jačinu zvuka na željenu vrednost od -6 do +6 pomoću dugmadi <b>Nagore/Nadole</b>.</li> <li>• Ukoliko slika i zvuk između televizora i uređaja Soundbar nisu sinhronizovani, izaberite <b>AUDIO SYNC</b> u Podešavanja zvuka, a zatim podesite kašnjenje zvuka na željenu vrednost od 0 do 300 milisekundi pomoću dugmadi <b>Nagore/Nadole</b>. (Osim „<b>USB</b>“ režima)</li> <li>• Opcija Sinhronizacija zvuka je podržana samo kod nekih funkcija.</li> </ul>
<b>3</b>	 <b>Surround</b>	Funkcija Surround zvuk dodaje dubinu i osećaj prostornog zvuka. Svaki put kada pritisnete ovo dugme, smenjuju se opcije ON i OFF. <ul style="list-style-type: none"> <li>• ON : Reprodukujte zvuk preko svih zvučnika.</li> <li>• OFF : Možete da slušate zvuk originalnog kanala izvora sa nekoliko zvučnika.</li> </ul>

<b>4</b>	 <b>SOUND MODE</b>	Možete da izaberete željeni zvučni efekat tako što ćete izabrati <b>STANDARD</b> , <b>MUSIC</b> , <b>CLEAR VOICE</b> , <b>SPORTS</b> , ili <b>MOVIE</b> . <ul style="list-style-type: none"> <li>• <b>DRC (Dynamic Range Control)</b>            Omogućava vam da primenite dinamičku kontrolu opsega na Dolby Digital numere. Ako pritisnete i zadržite dugme <b>SOUND MODE</b> tokom režima pripravnosti, DRC (Dynamic Range Control) se uključuje ili isključuje. Kada je DRC uključen, glasan zvuk se smanjuje. (Zvuk može biti izobličen.)</li> </ul>
<b>5</b>	 <b>Izvor</b>	Pritisnite da biste izabrali izvor povezan sa uređajem Soundbar. <ul style="list-style-type: none"> <li>• <b>Režim BT PAIRING</b>            Da biste uključili režim „<b>BT PAIRING</b>“ u režimu „<b>BT</b>“, pritisnite i zadržite dugme  (<b>Izvor</b>) duže od 5 sekundi. Detaljna uputstva se nalaze na str. 14.</li> </ul>

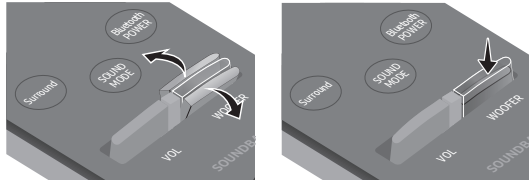
<p><b>6</b></p>	 <p>Reprodukcija / Pauza</p>	<p>Pritisnite dugme <b>▶  </b> da biste privremeno pauzirali muzičku datoteku. Ako ponovo pritisnete ovo dugme, muzička datoteka se reprodukuje.</p>
<p><b>7</b></p>	 <p>Nagore/ Nadole/ Nalevo/ Nadesno</p>	 <p><b>Pritisnite označene oblasti da biste izabrali Nagore/Nadole/Nalevo/Nadesno.</b></p> <p>Pritisnite Nagore/Nadole/Nalevo/Nadesno na dugmetu da biste izabrali ili podesili funkcije.</p> <ul style="list-style-type: none"> <li>• <b>Ponovi</b> Da biste koristili funkciju Ponovi u režimu „USB“, pritisnite dugme <b>Nagore</b>.</li> <li>• <b>Preskoči muzičku datoteku</b> Pritisnite dugme <b>Nadesno</b> da biste izabrali sledeću muzičku datoteku. Pritisnite dugme <b>Nalevo</b> da biste izabrali prethodnu muzičku datoteku.</li> <li>• <b>Anynet+ / Auto Power Link</b> Možete da uključite ili isključite Anynet+ i Auto Power Link. Funkcijama Anynet+ i Auto Power Link upravlja se pomoću dugmadi <b>Nadesno</b> i <b>Nalevo</b>. <ul style="list-style-type: none"> <li>– Anynet+ : Ako je uređaj Soundbar povezan na Samsung televizor preko HDMI kabla, vašim uređajem Soundbar možete da upravljate pomoću daljinskog upravljača Samsung televizora. Pritisnite i zadržite dugme <b>Nadesno</b> u trajanju od 5 sekundi da biste podesili Anynet+ na ON i OFF.</li> <li>– Auto Power Link : Ako je uređaj Soundbar povezan sa vašim televizorom preko digitalnog optičkog kabla, uređaj Soundbar se može automatski uključiti kada uključite televizor. Pritisnite i zadržite dugme <b>Nalevo</b> u trajanju od 5 sekundi da biste podesili Auto Power Link na ON i OFF.</li> <li>– Funkcije Anynet+/Auto Power Link podrazumevano su podešene na ON.</li> </ul> </li> </ul>
<p><b>8</b></p>	 <p>Bluetooth POWER</p>	<p>Pritisnite da biste uključili ili isključili funkciju Bluetooth POWER. Kada je funkcija Bluetooth POWER uključena, na ekranu uređaja Soundbar prikazuje se „ON-BLUETOOTH POWER“.</p> <ul style="list-style-type: none"> <li>• <b>Funkcija Bluetooth POWER</b> : Ako je uređaj Soundbar u režimu pripravnosti i ako je funkcija Bluetooth POWER uključena, kada uključite prethodno povezan Bluetooth uređaj, uređaj Soundbar se automatski uključuje i povezuje preko Bluetooth-a sa uređajem.</li> <li>• Ako ponovo pritisnete dugme <b>Bluetooth POWER</b> da biste isključili funkciju BT, na ekranu uređaja Soundbar prikazuje se „OFF-BLUETOOTH POWER“.</li> <li>• Ako je uključen režim „D.IN“ i ako je uređaj Soundbar povezan sa Samsung smart televizorom puštenim u prodaju posle 2017. godine, uređajem Soundbar može da se upravlja pomoću daljinskog upravljača televizora. U ovom režimu, ne možete da isključite funkciju Bluetooth POWER.</li> </ul>

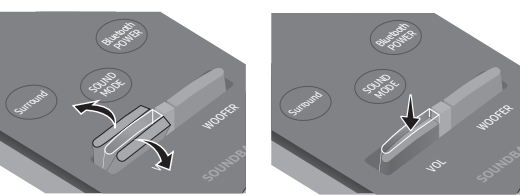
<p><b>9</b></p>	 <p><b>WOOFER</b></p>	 <p>Pritisnite dugme nagore ili nadole da biste prilagodili jačinu zvuka sabvufera na -12 ili +6. Nivo jačine zvuka sabvufera se pritiskom na dugme vraća na 0.</p>
<p><b>10</b></p>	 <p><b>VOL</b></p>	 <p>Pritisnite dugme nagore ili nadole da biste podesili jačinu zvuka.</p> <ul style="list-style-type: none"> <li>• <b>Isključivanje zvuka</b></li> </ul> <p>Pritisnite dugme <b>VOL</b> da biste isključili zvuk. Ponovo ga pritisnite da biste uključili zvuk.</p>

## Podešavanje jačine zvuka uređaja Soundbar pomoću daljinskog upravljača televizora

Koristite meni televizora za podešavanje zvučnika televizora na Samsung televizoru kao spoljnih zvučnika. (Za više informacija, vidite korisnički priručnik za televizor.)

- Nakon postavljanja uređaja Soundbar, možete da podesite jačinu zvuka uređaja Soundbar pomoću IR daljinskog upravljača koji ste dobili uz Samsung televizor. (Ako ne želite da koristite ovu funkciju, kada je uređaj Soundbar uključen, pritisnite i zadržite dugme **Surround** u trajanju od 5 sekundi. Na ekranu uređaja Soundbar prikazuje se „OFF-TV REMOTE“ i funkcija se isključuje.) Da biste podesili jačinu zvuka samo pomoću daljinskog upravljača Samsung televizora, pritisnite i zadržite dugme **Surround** duže od 5 sekundi, dok se na ekranu uređaja Soundbar ne prikaže „SAMSUNG-TV REMOTE“:
  - Svaki put kada se dugme **Surround** zadrži u trajanju od 5 sekundi, režim se prebacuje u sledećem redosledu: „SAMSUNG-TV REMOTE“ (podrazumevani režim) → „OFF-TV REMOTE“ → „ALL-TV REMOTE“.
- Da biste podesili jačinu zvuka uređaja Soundbar pomoću daljinskog upravljača koji ste dobili uz televizor nekog drugog proizvođača, uključite uređaj Soundbar, pritisnite i zadržite dugme **Surround** u trajanju od 5 sekundi (na ekranu uređaja Soundbar prikazuje se „OFF-TV REMOTE“, otpustite dugme **Surround**, a zatim ponovo pritisnite i zadržite dugme **Surround** duže od 5 sekundi. (Na ekranu uređaja Soundbar prikazuje se „ALL-TV REMOTE“.)
  - Ova funkcija možda nije dostupna, u zavisnosti od daljinskog upravljača.
  - Za proizvođače koji podržavaju ovu funkciju, pogledajte KOMPLETAN PRIRUČNIK ([www.samsung.com/support](http://www.samsung.com/support)).
  - Ova funkcija upravljanja jačinom zvuka radi samo kod IR daljinskih upravljača za televizor. Ne radi kod Bluetooth daljinskih upravljača za televizor (daljinski upravljači za koje je potrebno uparivanje).

# 09 POSTAVLJANJE ZIDNOG NOSAČA

## Mere predostrožnosti za postavljanje

- Postavite samo na vertikalni zid.
- Ne postavljajte na mestima sa visokom temperaturom ili velikom vlažnošću.
- Proverite da li je zid dovoljno čvrst da izdrži težinu proizvoda. Ako nije, ojačajte zid ili izaberite drugo mesto za postavljanje.
- Kupite i koristite zavrtnje za pričvršćivanje ili ankere koji su prikladni za tip zida koji imate (gipsana ploča, gvozdена ploča, drvo itd.). Ako je moguće, pričvrstite potporne zavrtnje u stubove zida.
- Kupite zavrtnje za zidnu montažu u skladu sa tipom i debljinom zida na koji želite da montirate uređaj Soundbar.
  - Prečnik: M5
  - Dužina: preporučuje se 35 mm ili duži.
- Pre postavljanja uređaja Soundbar na zid, povežite kablove uređaja na spoljne uređaje.
- Obavezno isključite uređaj i napajanje strujom pre postavljanja. U suprotnom, to može da dovede do električnog udara.

## Komponente zidnog nosača



Vodica za montažu na zid



Zavrtnanj držača  
(2 komada)



Zavrtnanj  
(2 komada)

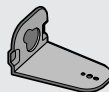

Nosač za montažu  
na zid L

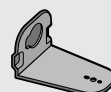

Nosač za montažu  
na zid D

1. Postavite **Vođicu za montažu na zid** na zidnu površinu.
  - **Vođicu za montažu na zid** mora biti nivelisana.
  - Postavite uređaj Soundbar najmanje 5 cm ispod televizora, ako je televizor montiran na zid.

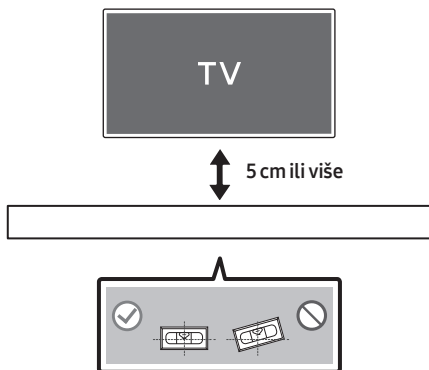

2. Poravnajte **Osa** papirnog šablona sa sredinom televizora (ako montirate uređaj Soundbar ispod televizora), a zatim pričvrstite **Vođicu za montažu na zid** za zid koristeći traku.
  - Ako ne montirate uređaj ispod televizora, postavite **Osa** na sredinu oblasti za montiranje.

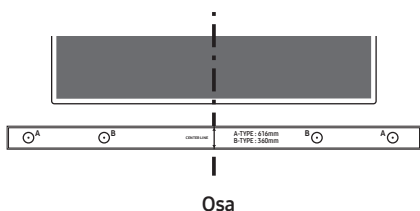

3. Gurnite vrh olovke ili zaoštreni vrh drvene olovke kroz centar slika **A-TYPE** na oba kraja vođice da biste označili otvore za potporne zavrtnje, a zatim uklonite **Vođicu za montažu na zid**.

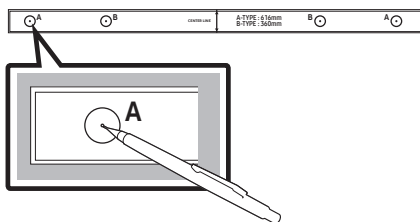

4. Burgijom odgovarajuće veličine izbušite otvor na zidu na mestu svake oznake.
  - Ako oznake ne odgovaraju položajima usadnih zavrtnjeva, stavite odgovarajuće ankere ili zavrtnje za tanke pregrade u otvore pre nego što stavite potporne zavrtnje. Ako koristite ankere ili zavrtnje za tanke pregrade, proverite da li su izbušeni otvori dovoljno veliki za korišćene ankere ili zavrtnje za tanke pregrade.
5. Gurnite zavrtnj (ne isporučuje se) kroz svaki **Zavrtnj držača**, a zatim čvrsto uvrnite svaki zavrtnj u otvor za potporni zavrtnj.

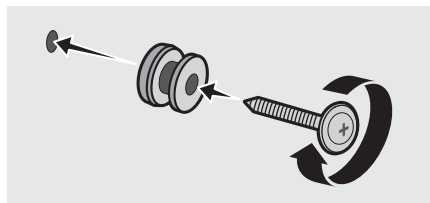

6. Pomoću dva **Zavrtnanj** (M4 x L12) pričvrstite **Nosač za montažu na zid L i D** na donji deo uređaja Soundbar. U cilju pravilne montaže, obavezno poravnajte izbočine na uređaju Soundbar sa otvorima na nosačima.

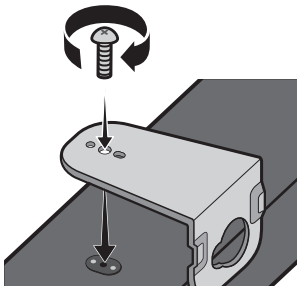

- Prilikom sklapanja noseći delovi **Nosač za montažu na zid** treba da se nalaze sa zadnje strane uređaja Soundbar.

Zadnja strana uređaja Soundbar

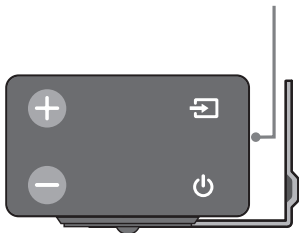

Desni kraj uređaja Soundbar

- Levi i desni nosač su različitog oblika. Pozicionirajte ih pravilno.



Desni zidni nosač

Levi zidni nosač

7. Postavite uređaj Soundbar sa pričvršćenim **Nosač za montažu na zid** tako što ćete okačiti **Nosač za montažu na zid** na **Zavrtnanj držača** na zidu.

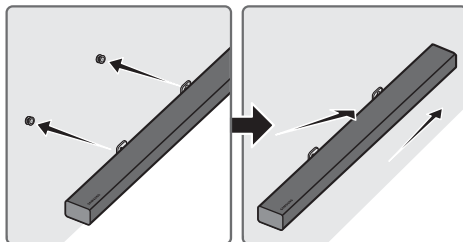

- Malo nagnite uređaj Soundbar da biste stavili glave oba **Zavrtnanj držača** u otvore na **Nosač za montažu na zid**. Gurnite uređaj Soundbar u smeru strelice da biste proverili da li su obe strane dobro pričvršćene.

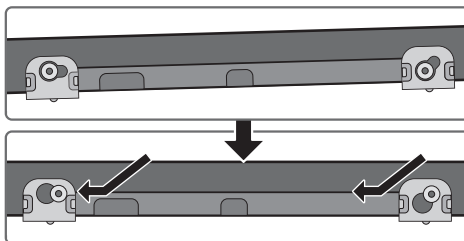

## Skidanje uređaja Soundbar sa zida

1. Da biste odvojili uređaj Soundbar od nosača za zid, gurnite ga u smeru strelice, malo ga gurnite nagore, a zatim povucite od zida kao što je prikazano.

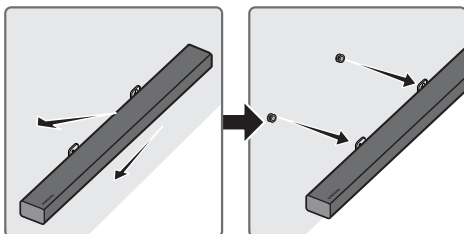

- Nemojte gaziti po postavljenom uređaju i izbegavajte da uređaj udarate ili ispustite.
- Dobro pričvrstite uređaj na zid da ne bi pao. Ako uređaj padne, to može da dovede do povreda ili oštećenja proizvoda.
- Kada je uređaj postavljen na zid, pazite da dete ne povuče neki od spojnih kablova, jer to može da dovede do pada uređaja.
- Za optimalan učinak uređaja postavljenog na zid, postavite sistem zvučnika najmanje 5 cm ispod televizora, ako je televizor montiran na zid.
- Radi sopstvene bezbednosti, ukoliko uređaj ne montirate na zid, postavite ga na bezbednu i ravnu površinu sa koje verovatno neće pasti.

# 10 REŠAVANJE PROBLEMA

Pre nego što zatražite pomoć, proverite sledeće.

## Uređaj neće da se uključi.

### Da li je kabl za napajanje priključen u utičnicu?

- Utaknite utikač za napajanje u utičnicu.

## Funkcija ne radi kada se pritisne dugme.

### Da li u vazduhu postoji statički elektricitet?

- Izvucite utikač za napajanje i ponovo ga utaknite.

## Dolazi do prekida zvuka u režimu BT.

- Pogledajte odeljke o Bluetooth vezi na str. 9 i 14.

## Zvuk se ne čuje.

### Da li je uključena funkcija Isključivanje zvuka?

- Pritisnite dugme **VOL** da biste otkazali tu funkciju.

### Da li je jačina zvuka podešena na minimum?

- Podesite jačinu zvuka.

## Daljinski upravljač ne radi.

### Da li su baterija istrošene?

- Zamenite baterije novim baterijama.

### Da li je udaljenost između daljinskog upravljača i glavnog uređaja Soundbar prevelika?

- Približite daljinski upravljač glavnom uređaju Soundbar.

## Crveni LED indikator na sabvuferu treperi i sabvufer ne stvara zvuk.

### Do ovog problema može doći ako sabvufer nije povezan sa glavnim uređajem Soundbar.

- Pokušajte ponovo da povežete sabvufer. (Pogledajte str. 5.)

## Sabvufer zuji i znatno vibrira.

### Pokušajte da podesite vibracije sabvufera.

- Pritisnite dugme **WOOFER** i nagore ili nadole na vašem daljinskom upravljaču, kako biste podesili jačinu zvuka sabvufera. (od -12, -6 do +6).

## 11 LICENCA

---



Manufactured under license from Dolby Laboratories. Dolby, Dolby Audio, Pro Logic, and the double-D symbol are trademarks of Dolby Laboratories.

---



For DTS patents, see <http://patents.dts.com>. Manufactured under license from DTS Licensing Limited. DTS, the Symbol, DTS in combination with the Symbol, and DTS Digital Surround are registered trademarks or trademarks of DTS, Inc. in the United States and/or other countries. © DTS, Inc. All Rights Reserved.

---



The terms HDMI and HDMI High-Definition Multimedia Interface, and the HDMI Logo are trademarks or registered trademarks of HDMI Licensing LLC in the United States and other countries.

---

## 12 OBAVEŠTENJE O LICENCI OTVORENOG IZVORNOG KODA

Svoje upite i zahteve u vezi sa otvorenim izvornim kodovima možete uputiti kompaniji Samsung putem e-pošte ([oss.request@samsung.com](mailto:oss.request@samsung.com)).

## 13 VAŽNA NAPOMENA O SERVISIRANJU

- Slike i ilustracije koje su upotrebljene u ovom korisničkom uputstvu date su samo kao reference i mogu se razlikovati od vašeg proizvoda.
- Administrativni troškovi mogu biti naplaćeni u sledećim slučajevima:
  - (a) tehničar je pozvan u vaš dom na vaš zahtev i ako proizvod nije u kvaru (tj. ako niste pročitali ovo korisničko uputstvo),
  - (b) vi donesete uređaj u servisni centar, a proizvod nije u kvaru (tj. ako niste pročitali ovo korisničko uputstvo).
- I znos tih administrativnih troškova biće vam saopšten pre obavljanja bilo kakvih radova ili kućne posete.

# 14 SPECIFIKACIJE I VODIČ

## Specifikacije

OPŠTE	USB		5V/0,5A
	Težina	Glavni uređaj Soundbar	2,6 kg
		Sabvufer (PS-WM30)	7,2 kg
	Dimenzije (Š x V x D)	Glavni uređaj Soundbar	1010,5 x 54,0 x 87,5 mm
		Sabvufer (PS-WM30)	200,0 x 392,0 x 378,0 mm
	Opseg radne temperature		
Radni opseg vlažnosti vazduha			10 % ~ 75 %
POJAČALO	Nominalna izlazna snaga	Glavni uređaj Soundbar	30W x 6, 6 ohm
		Sabvufer (PS-WM30)	160W, 3 ohm
Podržani formati za reprodukciju			LPCM 2ch, Dolby Audio™ (podržani Dolby® Digital), DTS
Izlazna snaga bežičnog uređaja		BT maks. snaga predajnika	100 mW pri 2,4 GHz – 2,4835 GHz
		SRD maks. snaga predajnika	25 mW pri 5,725 GHz – 5,825 GHz

### NAPOMENE

- Samsung Electronics Co., Ltd zadržava pravo da promeni specifikacije bez prethodne najave.
- Težina i dimenzije su približne.
- Više informacija u vezi sa napajanjem i potrošnjom energije potražite na nalepnici na proizvodu.  
(Oznaka : Donji deo Glavnog Uređaja Soundbar)

Ukupna potrošnja energije u režimu mirovanja (W)		2,7W
Bluetooth	Način deaktivacije porta	Pritisnite taster „Bluetooth POWER“ na daljinskom upravljaču kada je uključen režim „BT“.

- Ovim putem Samsung Electronics izjavljuje da je ova oprema u skladu sa direktivom 2014/53/EU. Kompletan sadržaj EU deklaracije o usaglašenosti je dostupan na sledećoj internet adresi: <http://www.samsung.com>; idite na Podrška > Pretraga podrške za proizvode i unesite naziv modela. Ova oprema se može koristiti u svim EU zemljama.





### [Ispravno odlaganje baterija za ovaj uređaj]

#### **(Primenjuje su u zemljama sa odvojenim sistemima za prikupljanje otpada)**

Ova oznaka na bateriji, priručniku ili na pakovanju znači da baterija u ovom proizvodu ne sme da se odloži sa ostalim otpadom iz domaćinstva, kada prestane da radi. Tamo gde postoje sledeće oznake hemijskih elemenata Hg, Cd ili Pb, to označava da baterija sadrži živu, kadmijum ili olovo u količinama iznad nivoa dozvoljenog prema direktivi EC Directive 2006/66.

Ukoliko se baterije ne odlože na pravilan način, ove supstance mogu biti štetne po zdravlje ili po životnu okolinu.

Da biste zaštitili prirodna bogatstva i da biste promovisali ponovnu upotrebu recikliranog materijala, odvojite baterije od ostalog otpada i reciklirajte ih pomoću svog lokalnog sistema za reciklažu baterija.



### **Pravilno odlaganje ovog proizvoda (Odlaganje električne i elektronske opreme)**

#### **(Primenjuje su u zemljama sa odvojenim sistemima za prikupljanje otpada)**

Ovo obeležje na proizvodu, dodaci ili dokumentacija označavaju to da proizvod i njegovi elektronski dodaci (npr. punjač, slušalice, USB kabl) ne bi smeli da se odlažu zajedno sa ostalim otpadom iz domaćinstva, kada im istekne vek trajanja. Da biste sprečili moguće ugrožavanje čovekove okoline ili ljudskog zdravlja usled nekontrolisanog odlaganja, odvojite ove proizvode od ostalog otpada i odgovorno ga reciklirajte kako biste promovisali trajnu ponovnu upotrebu materijalnih resursa.

Kućni korisnici treba da se obrate prodavcu kod koga su kupili ovaj proizvod ili lokalnoj državnoj ustanovi kako bi se upoznali sa detaljima o mestu i načinu na koji mogu da izvrše recikliranje ovih proizvoda koje će biti bezbedno po čovekovu okolinu.

Poslovni korisnici treba da se obrate dobavljaču i provere uslove i odredbe ugovora o kupovini. Ovaj proizvod i njegovi elektronski dodaci prilikom odlaganja ne treba da se mešaju sa ostalim komercijalnim otpadom.









Za više informacija o posvećenosti životnoj sredini i o regulatornim obavezama kompanije Samsung, npr. REACH, WEEE, Baterije, posetite:

[http://www.samsung.com/uk/aboutsamsung/samsungelectronics/corporatecitizenship/data\\_corner.html](http://www.samsung.com/uk/aboutsamsung/samsungelectronics/corporatecitizenship/data_corner.html)

# BEZPEČNOSTNÉ INFORMÁCIE

## Bezpečnostné varovania

ABY STE PREDIŠLI RIZIKU VZNIKU POŽIARU A RIZIKU ÚRAZU ELEKTRICKÝM PRÚDOM, NEODSTRAŇUJTE PREDNÝ (ANI ZADNÝ) KRYT. ZARIADENIE SA NEPOKÚŠAJTE SVOJPOMOCNE OPRAVOVAŤ. OPRAVY PRENECHAJTE KVALIFIKOVANÉMU SERVISNÉMU PRACOVNÍKOVI.

	<b>UPOZORNENIE</b> <b>RIZIKO ÚRAZU</b> <b>ELEKTRICKÝM PRÚDOM.</b> <b>NEOTVÁRAJTE!</b>	
	Tento symbol označuje, že vo vnútri je vysoké napätie. Akýkoľvek kontakt s vnútornými súčasťami tohto produktu je nebezpečný.	
	Tento symbol znamená, že k produktu je priložená dôležitá literatúra o prevádzke a údržbe.	
	Produkt triedy II: Tento symbol znamená, že sa nevyžaduje ochranné elektrické uzemnenie.	
	Sieťové napätie (AC): Tento symbol znamená, že menovité napätie je označené symbolom Sieťové napätie (AC).	
	Striedavé napätie (DC): Tento symbol znamená, že menovité napätie je označené symbolom Striedavé napätie (DC).	
	Upozornenie, pred používaním si naštudujte pokyny: Tento symbol inštruuje používateľa, aby si naštudoval ďalšie bezpečnostné pokyny v používateľskej príručke.	

## VÝSTRAHA

- Aby ste predišli riziku vzniku požiaru a riziku úrazu elektrickým prúdom, nevystavujte zariadenie dažďu ani vlhkosti.

## UPOZORNENIE

- ABY STE PREDIŠLI ÚRAZU ELEKTRICKÝM PRÚDOM, ÚPLNE ZASUŇTE KONCOVKU SIEŤOVEJ ŠNÚRY DO ELEKTRICKEJ ZÁSUVKY.
- Toto zariadenie musí byť pripojené k striedavému napätiu s ochranným uzemňovacím vodičom.
- Pre odpojenie zariadenia od elektrickej siete musíte najskôr vytiahnuť koncovku z elektrickej zásuvky, aby s ňou bolo možné manipulovať.
- Tento prístroj nevystavuje pádu ani obliatiu. Na prístroj neumiestňujte predmety naplnené tekutinami, ako sú napríklad vázy.
- Ak chcete tento prístroj úplne vypnúť, musíte zo zásuvky vytiahnuť sieťovú zástrčku. Preto musí byť sieťová zástrčka ľahko a kedykoľvek prístupná.

# BEZPEČNOSTNÉ OPATRENIA

1. Ubezpečte sa, že napätie u vás doma vyhovuje napätiu, ktoré je uvedené na identifikačnom štítku na zadnej strane vášho produktu. Produkt nainštalujte horizontálne na vhodnú základňu (nábytok), s dostatočným priestorom pre ventiláciu 7 – 10 cm. Ubezpečte sa, že ventilačné otvory nie sú prikryté. Jednotku neumiestňujte na zosilňovače, ani na iné zariadenie, ktoré sa počas prevádzky zohreje. Táto jednotka je určená na nepretržité používanie. Ak chcete zariadenie úplne vypnúť, odpojte sieťovú zástrčku zo sieťovej zásuvky na stene. Odpojte zariadenie, ak ho po dlhší čas nebudete používať.
2. Počas búrky odpojte zástrčku od zásuvky. Vrcholové napätie by kvôli bleskom mohlo poškodiť zariadenie.
3. Jednotku nevystavujte priamemu slnečnému žiareniu ani iným zdrojom tepla. Mohlo by to spôsobiť prehriatie a poruchu zariadenia.
4. Produkt chráňte pred vlhkosťou (napr. vázy), nadmerným teplom (napr. kozubky) a taktiež pred zariadeniami, ktoré produkujú silné magnetické alebo elektrické polia. Ak má jednotka poruchu, odpojte napájací kábel od zásuvky. Výrobok nie je určený na priemyselné použitie. Tento výrobok používajte iba na osobné účely. Ak výrobok alebo disk uskladňujete na miestach s nízkymi teplotami, môže sa vyskytnúť kondenzácia. Pri prenose jednotky cez zimu počkajte pred použitím približne 2 hodiny, kým jednotka nedosiahne izbovú teplotu.

5. Batéria používaná s týmto zariadením obsahuje chemikálie, ktoré sú škodlivé pre životné prostredie. Batérie nevyhadzujte s domácim odpadom. Batérie nelikvidujte v ohni. Batérie neskratujte, nerozoberajte alebo neprehrievajte. V prípade nesprávnej výmeny batérií hrozí riziko výbuchu. Vymeňte len za rovnaký alebo ekvivalentný typ.

## INFORMÁCIE O TEJTO PRÍRUČKE

Používateľská príručka má dve časti: túto základnú papierovú POUŽÍVATEĽSKÚ PRÍRUČKU a podrobnú ÚPLNÚ PRÍRUČKU, ktorú si môžete stiahnuť.



### POUŽÍVATEĽSKÁ PRÍRUČKA

V tejto príručke nájdete bezpečnostné pokyny, informácie o inštalácii produktu, o jeho súčiastiach, pripojeniach, ako aj špecifikácie produktu.



### ÚPLNÁ PRÍRUČKA

Prístup k centru podpory pre zákazníkov získate naskenovaním kódu QR. Ak si chcete príručku pozrieť v počítači alebo na mobilnom zariadení, stiahnite si príručku vo formáte dokumentu z webovej lokality.

(<http://www.samsung.com/support>)

Dizajn a špecifikácie sa môžu zmeniť bez predchádzajúceho upozornenia.

# OBSAH

<b>01</b>	<b>Kontrola súčastí</b>	<b>2</b>
	Vloženie batérií pred použitím diaľkového ovládania (2 batérie AA)	2
<b>02</b>	<b>Opis produktu</b>	<b>3</b>
	Predný panel/pravý bočný panel zariadenia Soundbar	3
	Spodný panel zariadenia Soundbar	3
<b>03</b>	<b>Pripojenie zariadenia Soundbar</b>	<b>4</b>
	Pripojenie elektrického napájania	4
	Pripojenie zariadenia Soundbar k subwooferu	5
	– Automatické vytvorenie pripojenia medzi subwooferom a zariadením Soundbar	5
	– Manuálne pripojenie subwoofera v prípade zlyhania automatického pripojenia	6
<b>04</b>	<b>Pripojenie k TV</b>	<b>7</b>
	Spôsob 1. Pripojenie pomocou kábla	7
	– Pripojenie pomocou optického kábla	7
	– Pripojenie TV pomocou kábla HDMI	8
	Spôsob 2. Bezdrôtové pripojenie	9
	– Pripojenie TV pomocou rozhrania Bluetooth	9
<b>05</b>	<b>Pripojenie externého zariadenia</b>	<b>11</b>
	Pripojenie pomocou optického alebo analógového zvukového kábla (AUX)	11
	Pripojenie pomocou kábla HDMI	12
<b>06</b>	<b>Pripojenie zariadenia USB</b>	<b>13</b>
	Aktualizácia softvéru	13

<b>07</b>	<b>Pripojenie mobilného zariadenia</b>	<b>14</b>
	Pripojenie pomocou rozhrania Bluetooth	14
<b>08</b>	<b>Používanie diaľkového ovládania</b>	<b>15</b>
	Spôsob používania diaľkového ovládania	15
	Nastavenie hlasitosti zariadenia Soundbar pomocou diaľkového ovládania TV	17
<b>09</b>	<b>Inštalácia nástenného držiaka</b>	<b>18</b>
	Upozornenia k inštalácii	18
	Súčasti na montáž na stenu	18
	Demontáž zariadenia Soundbar zo steny	21
<b>10</b>	<b>Riešenie problémov</b>	<b>22</b>
<b>11</b>	<b>Licencie</b>	<b>23</b>
<b>12</b>	<b>Poznámka k licencií s otvoreným zdrojovým kódom</b>	<b>23</b>
<b>13</b>	<b>Dôležitá poznámka ohľadom servisu</b>	<b>23</b>
<b>14</b>	<b>Špecifikácie a príručka</b>	<b>24</b>
	Technické údaje	24

# 01 KONTROLA SÚČASTÍ

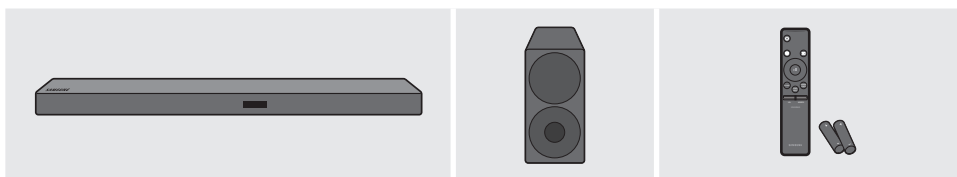

Hlavná jednotka zariadenia Soundbar

Subwoofer

Diaľkové ovládanie/Batérie

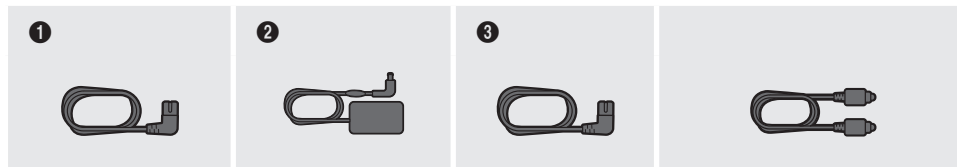

1  
Napájací kábel  
(Subwoofer)

2  
Sieťový adaptér  
(Hlavná jednotka)

3  
Napájací kábel  
(Sieťový adaptér)

Optický kábel

- Kroky na pripojenie napájania sú označené (1, 2, 3). Ďalšie informácie o pripojení napájania nájdete na strane 4.
- Súčasti na montáž zariadenia Soundbar na stenu nájdete na strane 18.
- Adaptérový kábel Micro USB – USB a kábel HDMI sa predávajú samostatne. V prípade záujmu o zakúpenie sa obráťte na servisné stredisko spoločnosti Samsung alebo na stredisko starostlivosti o zákazníkov spoločnosti Samsung.

## Vloženie batérií pred použitím diaľkového ovládania (2 batérie AA)

Posúvajte kryt batérií smerom naznačeným šípkou, kým ho úplne nezložíte. Vložte 2 batérie AA (1,5 V) orientované so správnou polaritou. Zasuňte kryt batérií späť na miesto.

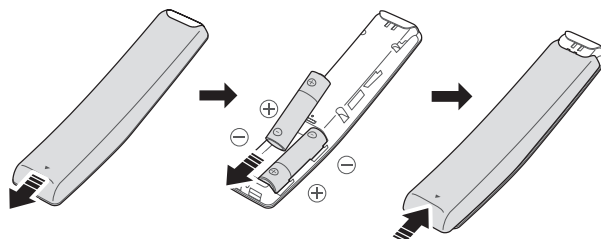

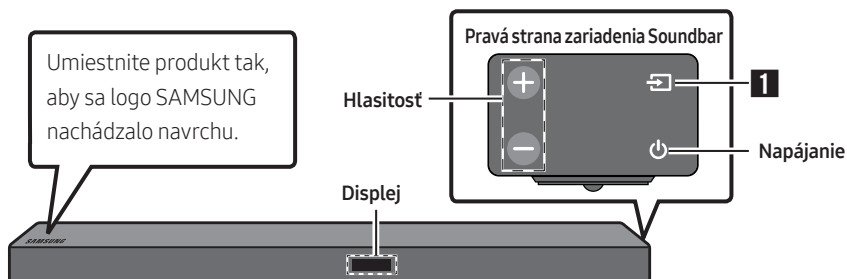

## 02 OPIS PRODUKTU

### Predný panel/pravý bočný panel zariadenia Soundbar

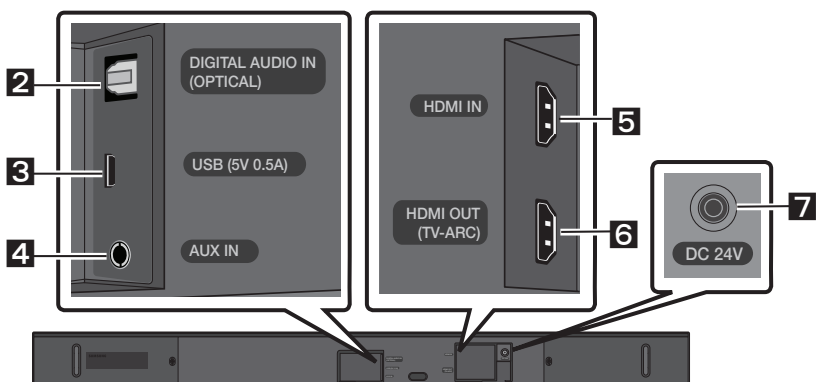

### Spodný panel zariadenia Soundbar



<b>1</b>	<b>Zdroj</b>	Slúži na výber vstupného režimu zdroja. ( <b>D.IN / AUX / HDMI / BT / USB</b> ) <ul style="list-style-type: none"><li>Ak chcete zapnúť režim „<b>BT PAIRING</b>“, prepnite zdroj na režim „<b>BT</b>“ a potom stlačte a podržte tlačidlo  (<b>Zdroj</b>) na viac ako 5 sekúnd.</li></ul>
<b>2</b>	<b>D.IN</b>	Slúži na pripojenie k digitálnemu (optickému) výstupu externého zariadenia.
<b>3</b>	<b>USB</b>	Slúži na pripojenie zariadenia USB na prehrávanie hudobných súborov uložených na zariadení USB prostredníctvom zariadenia Soundbar.
<b>4</b>	<b>AUX</b>	Slúži na pripojenie k analógovému výstupu externého zariadenia.
<b>5</b>	<b>HDMI IN</b>	Slúži na súčasný vstup digitálnych obrazových a zvukových signálov pomocou kábla HDMI. Slúži na pripojenie k výstupu HDMI externého zariadenia.
<b>6</b>	<b>HDMI OUT</b>	Slúži na pripojenie ku konektoru HDMI (ARC) na televízore.
<b>7</b>	<b>DC 24V</b>	Slúži na pripojenie sieťového adaptéra. (Prívod napájania)

# 03 PRIPOJENIE ZARIADENIA SOUNDBAR

## Pripojenie elektrického napájania

Pomocou napájacích súčastí (1, 2, 3) zapojte jednotky k elektrickým zásuvkám v nasledujúcom poradí: **1.) Subwoofer** → **2.) Hlavná jednotka zariadenia Soundbar**. Pozrite si nákresy uvedené nižšie.

- Ďalšie informácie týkajúce požadovaného elektrického napájania a spotreby energie nájdete na štítku upevnenom na produkte. (Štítok : spodná časť hlavnej jednotky zariadenia Soundbar)

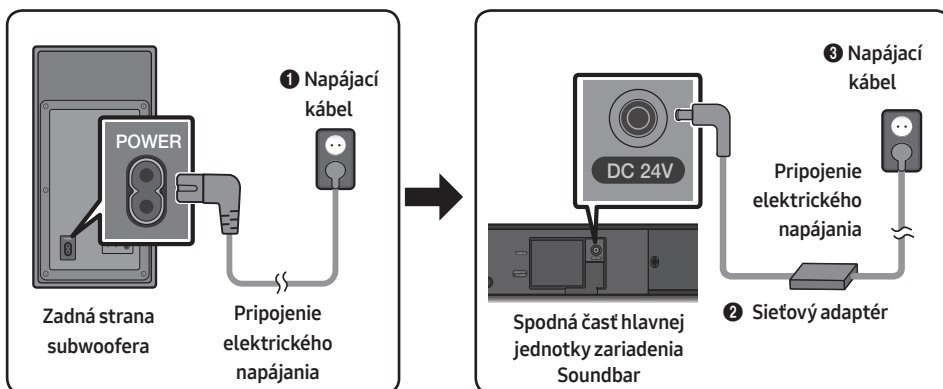

- Uistite sa, že sieťový adaptér je položený naplocho na stole alebo na podlahe. Ak umiestnite sieťový adaptér v zavesenej polohe so vstupom pre kábel striedavého prúdu otočeným smerom nahor, voda alebo iné cudzie látky by mohli preniknúť do adaptéra a spôsobiť jeho poruchu.

## Pripojenie zariadenia Soundbar k subwooferu

Keď je pripojený subwoofer, môžete si vychutnať hlboký basový zvuk.

### Automatické vytvorenie pripojenia medzi subwooferom a zariadením Soundbar

Keď po pripojení napájacích káblov k zariadeniu Soundbar a subwooferu zapnete napájanie, subwoofer sa automaticky pripojí k zariadeniu Soundbar.

- Po dokončení automatického spárovania sa rozsvietia modré indikátory na zadnej strane subwoofera.

### Indikátory LED na zadnej strane subwoofera

Indikátor LED	Stav	Opis	Riešenie
Modrý	Svieti	Úspešne pripojené (normálna prevádzka)	-
	Bliká	Obnovuje sa pripojenie	Skontrolujte, či je napájací kábel správne pripojený ku hlavnej jednotke zariadenia Soundbar, alebo chvíľu počkajte. (Ak indikátor bliká aj naďalej, skúste subwoofer pripojiť manuálne. Pozrite si stranu 6.)
Červený	Svieti	Pohotovostný režim (hlavná jednotka zariadenia Soundbar je vypnutá)	Skontrolujte, či je napájací kábel správne pripojený ku hlavnej jednotke zariadenia Soundbar.
		Pripojenie zlyhalo	Zopakujte pripojenie. Pozrite si pokyny k manuálnemu pripojeniu na strane 6.
Červený a modrý	Bliká	Porucha	Pozrite si kontaktné údaje servisného strediska spoločnosti Samsung uvedené v tejto príručke.

## Manuálne pripojenie subwoofera v prípade zlyhania automatického pripojenia

### Kontrola pred vykonaním manuálneho pripojenia

- Skontrolujte, či sú správne pripojené napájacie káble zariadenia Soundbar a subwoofera.
- Uistite sa, že je zariadenie Soundbar zapnuté.

1. Stlačte a podržte tlačidlo **ID SET** na zadnej strane subwoofera aspoň na 5 sekúnd.  
Červený indikátor na zadnej strane subwoofera zhasne a začne blikať modrý indikátor.

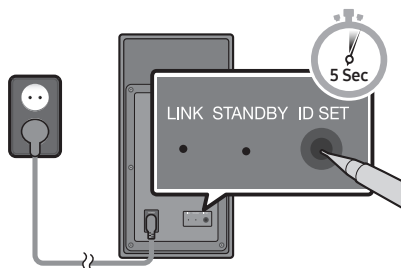

Zadná strana subwoofera

2. Vypnite zariadenie Soundbar.
3. Stlačte a podržte tlačidlo **VOL** na diaľkovom ovládaní aspoň na 5 sekúnd pri vypnutom zariadení Soundbar (OFF).
4. Na displeji zariadenia Soundbar sa na 1,3 sekundy zobrazí hlásenie **ID SET** a potom zmizne.

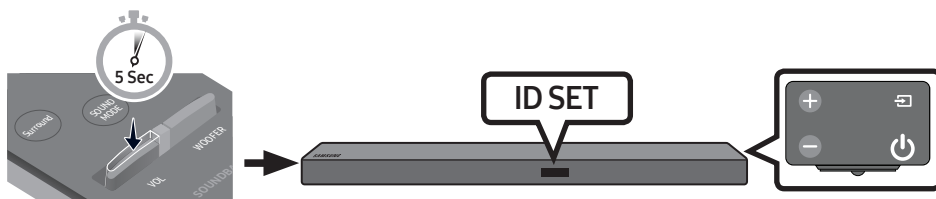

5. Keď bliká modrý indikátor na subwooferi, zapnite napájanie zariadenia Soundbar stlačením tlačidla **⏻ (Napájanie)** na pravej strane hlavnej jednotky alebo na diaľkovom ovládaní.
6. Po úspešnom nadviazaní pripojenia modrý indikátor na zadnej strane subwoofera prestane blikať a začne trvalo svietiť.
  - Ak proces pripojenia zlyhá, modrý indikátor bude trvalo blikať. Prejdite na krok č. 1 a začnite znova.

**Prejdite na skutočný bezdrôtový priestorový zvuk pripojením súpravy bezdrôtového zadného reproduktora Samsung (SWA-8500S) k zariadeniu Soundbar (predáva sa samostatne). Ďalšie informácie nájdete v príručke k súprave bezdrôtového zadného reproduktora Samsung.**

# 04 PRIPOJENIE K TV

Zvuk z TV môžete počúvať pomocou zariadenia Soundbar prostredníctvom káblového alebo bezdrôtového pripojenia.

- Keď je zariadenie Soundbar pripojené k vybraným televízorom Samsung, zariadenie Soundbar možno ovládať pomocou diaľkového ovládania televízora.
  - Pri používaní optického kábla môžu túto funkciu podporovať televízory Samsung Smart TV z roku 2017, ktoré podporujú rozhranie Bluetooth.
  - Táto funkcia takisto umožňuje používať ponuku televízora na úpravu zvukového poľa a rôznych nastavení, ako aj hlasitosti a stlmenia zvuku.

## Spôsob 1. Pripojenie pomocou kábla

### Pripojenie pomocou optického kábla

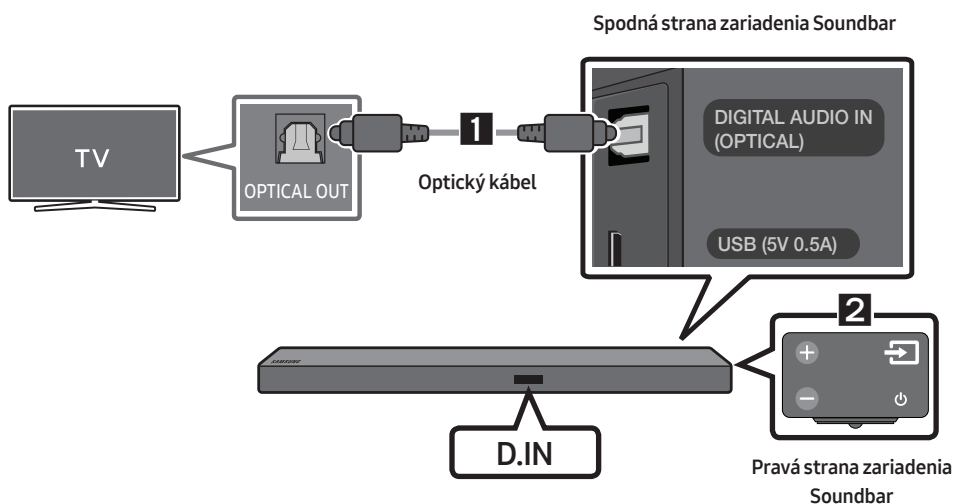

1. Pomocou digitálneho optického kábla pripojte konektor **DIGITAL AUDIO IN (OPTICAL)** na zariadení Soundbar ku konektoru OPTICAL OUT na TV.
2. Stlačte tlačidlo  (**Zdroj**) na pravom bočnom paneli alebo na diaľkovom ovládaní a potom vyberte režim „D.IN“.
  - Keď je zariadenie Soundbar pripojené k televízoru Samsung Smart TV uvedenému na trh v roku 2017 alebo neskôr, automaticky sa zapne funkcia Bluetooth POWER, aby bolo možné ovládať zariadenie Soundbar pomocou diaľkového ovládania televízora. (Podrobnosti o funkcii Bluetooth POWER nájdete na strane 16.)

## Auto Power Link

Funkcia Auto Power Link automaticky zapne zariadenie Soundbar pri zapnutí TV.

1. Pomocou digitálneho optického kábla pripojte zariadenie Soundbar a TV.
2. Stlačte tlačidlo  (**Zdroj**) na pravom bočnom paneli alebo na diaľkovom ovládaní a potom vyberte položku „D.IN“.
3. Stlačením tlačidla **Vľavo** na diaľkovom ovládaní na 5 sekúnd zapnete alebo vypnete funkciu Auto Power Link.
  - Funkcia Auto Power Link je predvolene ON. (Ak chcete túto funkciu vypnúť, vypnite automatické spustenie pomocou zariadenia Soundbar.)
  - V závislosti od pripojeného zariadenia nemusí funkcia Auto Power Link pracovať.
  - Táto funkcia je dostupná len v režime „D.IN“.



## Pripojenie TV pomocou kábla HDMI

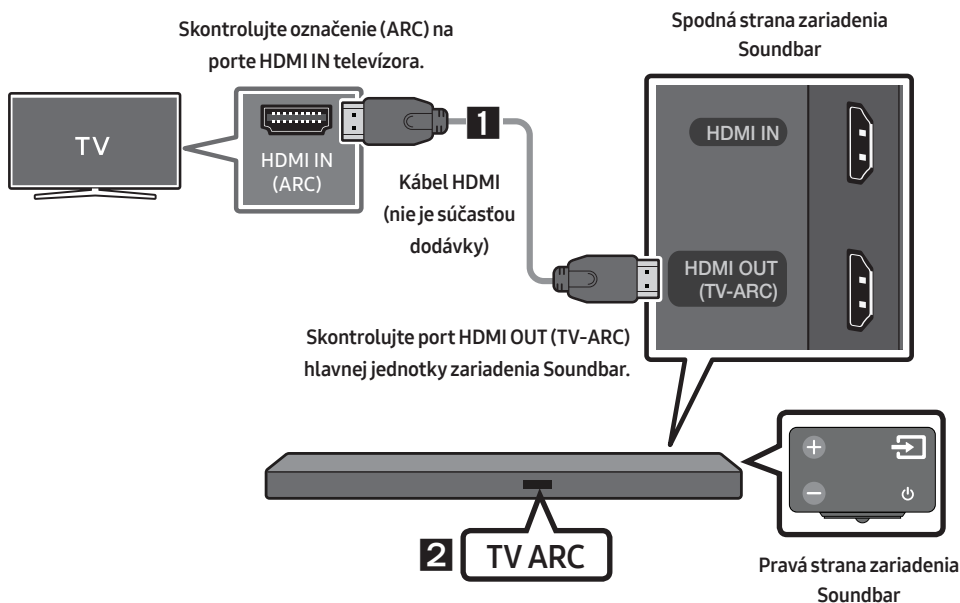

1. Keď je zapnuté zariadenie Soundbar a TV, pripojte kábel HDMI (nie je súčasťou dodávky) podľa znázornenia na obrázku.
2. Na displeji hlavnej jednotky zariadenia Soundbar sa zobrazí položka „TV ARC“ a zariadenie Soundbar bude prehrávať zvuk TV.
  - Ak nie je počuť zvuk TV, stlačením tlačidla  (**Zdroj**) na diaľkovom ovládaní alebo na pravej strane zariadenia Soundbar nastavte režim „D.IN“. Na obrazovke sa postupne zobrazia položky „D.IN“ a „TV ARC“ a bude sa prehrávať zvuk TV.

- Ak sa na displeji hlavnej jednotky zariadenia Soundbar nezobrazí položka „**TV ARC**“, skontrolujte, či je kábel pripojený ku správnejmu portu.
- Pomocou tlačidiel hlasitosti na diaľkovom ovládaní TV môžete zmeniť hlasitosť zariadenia Soundbar.

## Spôsob 2. Bezdrôtové pripojenie



### Pripojenie TV pomocou rozhrania Bluetooth

Ak je TV pripojený pomocou rozhrania Bluetooth, môžete počúvať stereofónny zvuk bez starostí s káblami.

- Naraz možno pripojiť len jeden TV.



### Prvé pripojenie

1. Stlačte tlačidlo  (**Zdroj**) na pravom bočnom paneli alebo na diaľkovom ovládaní a potom vyberte položku „**BT**“.
2. Zmeňte položku „**BT**“ na položku „**BT PAIRING**“.
  - Ak sa zobrazí položka „**BT READY**“, stlačte a podržte tlačidlo  (**Zdroj**) na pravom bočnom paneli zariadenia Soundbar alebo na diaľkovom ovládaní na viac ako 5 sekúnd, čím sa zobrazí položka „**BT PAIRING**“.
3. Vyberte režim Bluetooth na TV. (Ďalšie informácie nájdete v príručke k TV.)
4. Vyberte položku „**[AV] Samsung Soundbar Mxxx M-Series**“ zo zoznamu na obrazovke TV. Dostupné zariadenie Soundbar je v zozname zariadení Bluetooth na TV označené textom „**Need Pairing**“ alebo „**Paired**“. Na pripojenie k zariadeniu Soundbar vyberte túto správu a vytvorte pripojenie.
  - Keď je TV pripojený, na prednom displeji zariadenia Soundbar sa zobrazí text **[Názov TV] → „BT“**.
5. Zvuk TV teraz môžete počúvať zo zariadenia Soundbar.

### Ak pripojenie zariadenia zlyhá

- Ak sa v zozname zobrazí údaj o v minulosti pripojenom zariadení Soundbar (napr. „**[AV] Samsung Soundbar Mxxx M-Series**“), vymažte ho.
- V režime „**BT**“ stlačte a podržte tlačidlo  (**Zdroj**) na pravom bočnom paneli zariadenia Soundbar alebo na diaľkovom ovládaní na viac ako 5 sekúnd, čím prejdete do režimu „**BT PAIRING**“. Potom vyberte položku „**[AV] Samsung Soundbar Mxxx M-Series**“ zo zoznamu vyhľadávania na obrazovke TV.

## Čo znamenajú stavy BT READY a BT PAIRING?

- **BT READY** : V tomto režime môžete vyhľadať v minulosti pripojené televízory alebo sa pripojiť k zariadeniu Soundbar z mobilného zariadenia, ktoré bolo pripojené v minulosti.
- **BT PAIRING** : V tomto režime sa môžete pripojiť k novému zariadeniu. (V režime „BT“ stlačte a podržte tlačidlo  (Zdroj) na pravej strane zariadenia Soundbar alebo na diaľkovom ovládaní na viac ako 5 sekúnd.)

## POZNÁMKY

- Ak sa pri pripojení zariadenia Bluetooth zobrazí výzva na zadanie kódu PIN, zadajte <0000>.
- V režime pripojenia Bluetooth sa pripojenie Bluetooth stratí, ak vzdialenosť medzi zariadením Soundbar a zariadením Bluetooth prekročí 10 m.
- Zariadenie Soundbar sa po 5 minútach v stave pripravenosti automaticky vypne.
- Za týchto okolností sa môže stať, že zariadenie Soundbar správne neuskutoční vyhľadávanie alebo nevytvorí pripojenie pomocou rozhrania Bluetooth:
  - ak sa v okolí zariadenia Soundbar vyskytuje silné elektrické pole,
  - ak sú so zariadením Soundbar naraz spárované viaceré zariadenia Bluetooth,
  - ak je zariadenie Bluetooth vypnuté, nenachádza sa na požadovanom mieste alebo má poruchu.
- Elektronické zariadenia môžu spôsobovať rádiové rušenie. V blízkosti hlavnej jednotky zariadenia Soundbar sa nesmú nachádzať zariadenia, ktoré vytvárajú elektromagnetické vlny – napríklad mikrovlnné rúry, zariadenia bezdrôtovej siete LAN atď.

## Odpojenie zariadenia Soundbar od TV

Stlačte tlačidlo  (Zdroj) na pravom bočnom paneli alebo na diaľkovom ovládaní a nastavte iný režim ako „BT“.

- Odpojenie trvá určitý čas, pretože TV musí prijať odpoveď zo zariadenia Soundbar. (Požadovaný čas sa môže líšiť v závislosti od modelu TV.)
- Ak chcete medzi zariadením Soundbar a TV zrušiť automatické pripojenie cez Bluetooth, na diaľkovom ovládači stlačte tlačidlo **▶II (Prehrávanie/Pozastavenie)** po dobu 5 sekúnd v stave „BT READY“. (Prepnite Zapnuté → Vypnuté)

# 05 PRIPOJENIE EXTERNÉHO ZARIADENIA

Externé zariadenie môžete pripojiť pomocou káblovej alebo bezdrôtovej siete, aby bolo možné prehrávať zvuk externého zariadenia prostredníctvom zariadenia Soundbar.

## Pripojenie pomocou optického alebo analógového zvukového kábla (AUX)

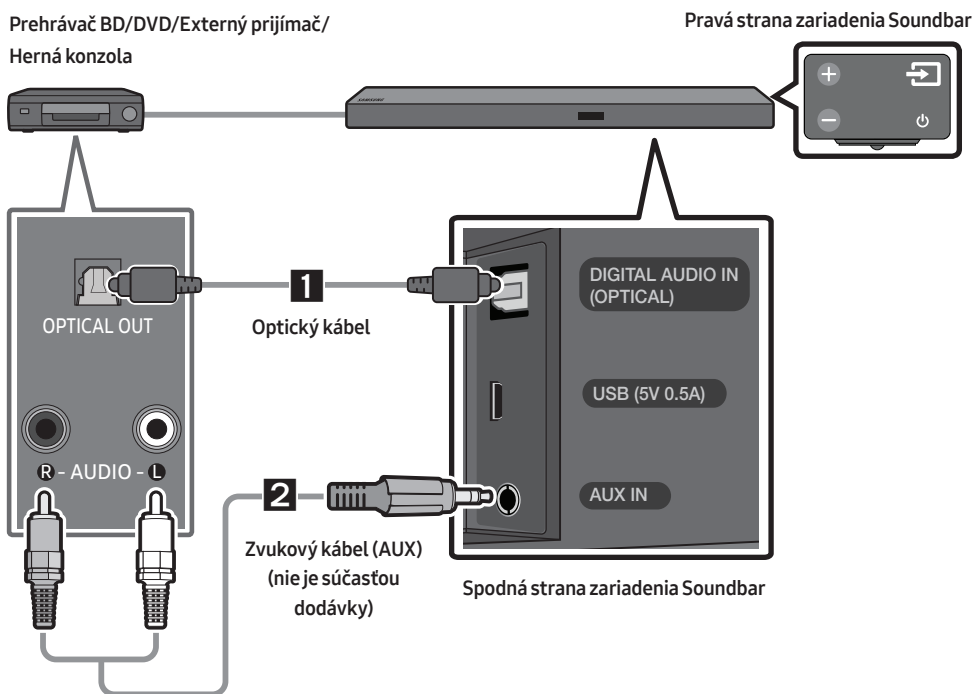

### 1 Optický kábel

- 1 Pomocou digitálneho optického kábla pripojte konektor **DIGITAL AUDIO IN (OPTICAL)** na hlavnej jednotke ku konektoru OPTICAL OUT zdrojového zariadenia.
- 2 Vyberte režim „**D.IN**“ stlačením tlačidla  (**Zdroj**) na pravom bočnom paneli alebo na diaľkovom ovládaní.

### 2 Zvukový kábel (AUX)

- 1 Pomocou zvukového kábla pripojte konektor **AUX IN** (zvuk) na hlavnej jednotke ku konektoru AUDIO OUT na zvukovom zariadení.
- 2 Vyberte režim „**AUX**“ stlačením tlačidla  (**Zdroj**) na pravom bočnom paneli alebo na diaľkovom ovládaní.

## Pripojenie pomocou kábla HDMI

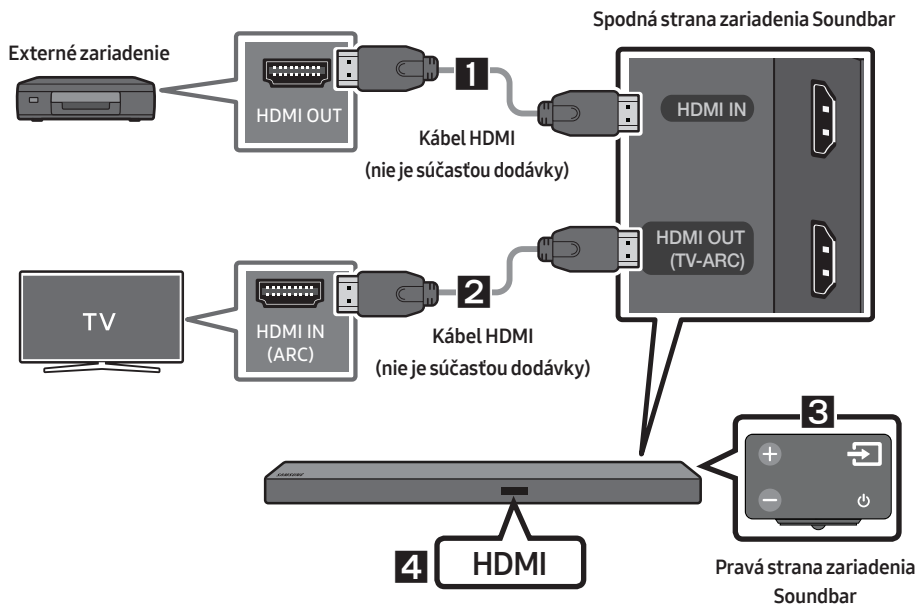

1. Pomocou kábla HDMI (nie je súčasťou dodávky) pripojte konektor **HDMI IN** na zadnej strane produktu ku konektoru HDMI OUT na vašom digitálnom zariadení.
2. Pomocou kábla HDMI (nie je súčasťou dodávky) pripojte konektor **HDMI OUT (TV-ARC)** na zadnej strane produktu ku konektoru HDMI IN na TV.
3. Stlačte tlačidlo  (**Zdroj**) na pravom bočnom paneli alebo na diaľkovom ovládaní a potom vyberte položku „HDMI“.
4. Režim „HDMI“ sa zobrazí na paneli displeja zariadenia Soundbar a bude sa prehrávať zvuk.

## 06 PRIPOJENIE ZARIADENIA USB

Prostredníctvom zariadenia Soundbar môžete prehrávať hudobné súbory uložené v pamäťových zariadeniach USB.

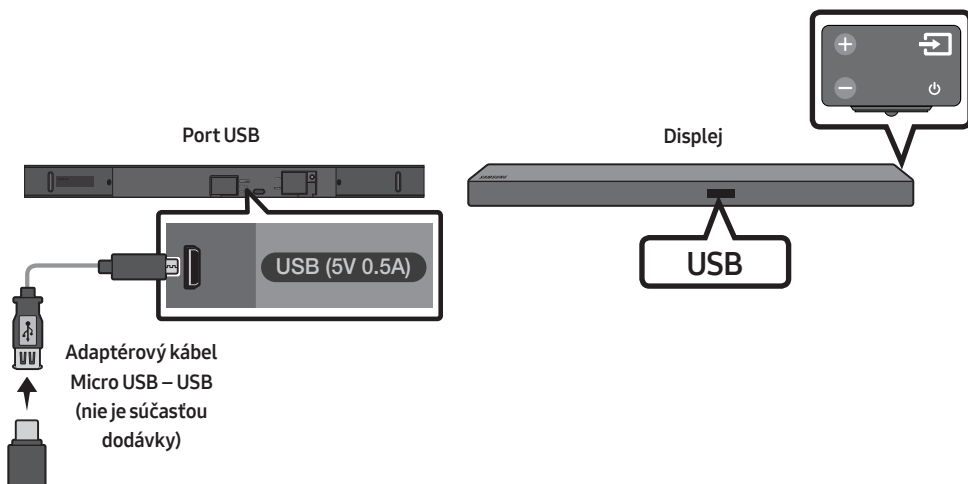

1. Adaptérový kábel Micro USB – USB so zástrčkou Micro USB rozhrania USB 2.0 (typ B) na jednom konci a štandardnou zásuvkou rozhrania USB 2.0 (typ A) na druhom konci pripojte ku konektoru Micro USB na zariadení Soundbar.
  - Adaptérový kábel Micro USB – USB sa predáva samostatne. V prípade záujmu o zakúpenie sa obráťte na servisné stredisko spoločnosti Samsung alebo na stredisko starostlivosti o zákazníkov spoločnosti Samsung.
2. Zariadenie USB pripojte ku koncu adaptérového kábla so zásuvkou.
3. Stlačte tlačidlo  (**Zdroj**) na pravom bočnom paneli alebo na diaľkovom ovládaní a potom vyberte položku „**USB**“.
4. Na displeji sa zobrazí položka „**USB**“.
5. Prehrajte hudobné súbory uložené v pamäťovom zariadení USB prostredníctvom zariadenia Soundbar.
  - Zariadenie Soundbar sa automaticky vypne (funkcia automatického vypnutia), ak sa počas viac ako 5 minút nepripojilo žiadne zariadenie USB.

### Aktualizácia softvéru

**Spoločnosť Samsung môže v budúcnosti ponúknuť aktualizácie systémového firmvéru zariadenia Soundbar.**

V prípade ponuky aktualizácie môžete aktualizovať firmvér pripojením zariadenia USB, v ktorom je uložená aktualizácia firmvéru, k portu USB na zariadení Soundbar.

Ďalšie informácie o spôsobe prevzatia aktualizáčnych súborov nájdete na webovej lokalite spoločnosti Samsung Electronics ([www.samsung.com](http://www.samsung.com) → Support).

Na webovej lokalite zadajte alebo vyberte váš model zariadenia Soundbar, vyberte položku Softvér a aplikácie a potom položku Na prevzatie. Názov možnosti sa môže líšiť.

# 07 PRIPOJENIE MOBILNÉHO ZARIADENIA



## Pripojenie pomocou rozhrania Bluetooth

Ak je mobilné zariadenie pripojené pomocou rozhrania Bluetooth, môžete počúvať stereofónny zvuk bez starostí s káblami.

- Súčasne nemožno pripojiť viac než jedno zariadenie Bluetooth.



### Prvé pripojenie

1. Stlačte tlačidlo  (**Zdroj**) na pravom bočnom paneli alebo na diaľkovom ovládaní a potom vyberte položku „BT“.
2. Zmeňte položku „BT“ na položku „BT PAIRING“.
  - Ak sa zobrazí položka „BT READY“, stlačte a podržte tlačidlo  (**Zdroj**) na pravom bočnom paneli zariadenia Soundbar alebo na diaľkovom ovládaní na viac ako 5 sekúnd, čím sa zobrazí položka „BT PAIRING“.
3. Vyberte položku „[AV] Samsung Soundbar Mxxx M-Series“ zo zoznamu.
  - Keď je zariadenie Soundbar pripojené k zariadeniu Bluetooth, na prednom displeji sa zobrazí text [Názov zariadenia Bluetooth] → „BT“.
4. Prostredníctvom zariadenia Soundbar prehrajte hudobné súbory zo zariadenia pripojeného pomocou rozhrania Bluetooth.







### Ak pripojenie zariadenia zlyhá



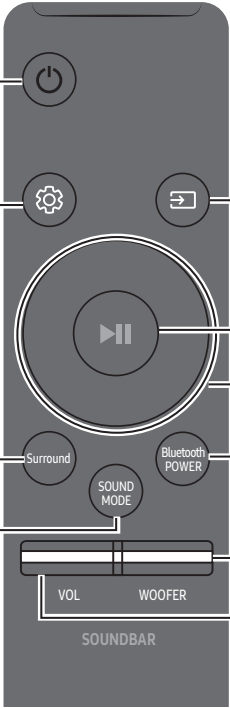

- Ak sa v zozname zobrazí údaj o v minulosti pripojenom zariadení Soundbar (napr. „[AV] Samsung Soundbar Mxxx M-Series“), vymažte ho.
- V režime „BT“ stlačte a podržte tlačidlo  (**Zdroj**) na pravom bočnom paneli zariadenia Soundbar alebo na diaľkovom ovládaní na viac ako 5 sekúnd, čím prejdete do režimu „BT PAIRING“. Potom vyberte položku „[AV] Samsung Soundbar Mxxx M-Series“ zo zoznamu vyhľadaných zariadení Bluetooth.

Ďalšie informácie o pripojení prostredníctvom rozhrania Bluetooth nájdete v časti „Pripojenie TV pomocou rozhrania Bluetooth“ na stranách 9 – 10.

# 08 POUŽÍVÁNIE DIAL'KOVÉHO OVLÁDANIA

## Spôsob používania diaľkového ovládania

	<p><b>1</b></p>  <p><b>Napájanie</b></p> <p>Slúži na zapnutie a vypnutie zariadenia Soundbar.</p>
<p><b>2</b></p>  <p><b>Ovládanie zvuku</b></p>	<p>Môžete vybrať položku <b>TREBLE</b>, <b>BASS</b> alebo <b>AUDIO SYNC</b>.</p> <ul style="list-style-type: none"> <li>Na ovládanie hlasitosti zvuku vysokých alebo hlbokých tónov vyberte položku <b>TREBLE</b> alebo <b>BASS</b> v nastaveniach zvuku a potom upravte hlasitosť v rozsahu -6 až +6 pomocou tlačidiel <b>Nahor/Nadol</b>.</li> <li>Ak nie je zosynchronizovaný obraz a zvuk medzi TV a zariadením Soundbar, vyberte možnosť <b>AUDIO SYNC</b> v nastaveniach zvuku a pomocou tlačidiel <b>Nahor/Nadol</b> nastavte oneskorenie zvuku v rozsahu 0 až 300 milisekúnd. (Okrem režimu „USB“)</li> <li>Synchronizácia zvuku je podporovaná len pri niektorých funkciách.</li> </ul>
<p><b>3</b></p>  <p><b>Surround</b></p>	<p>Funkcia priestorového zvuku dodáva zvuku hĺbku a vytvára dojem priestoru. Každým stlačením tohto tlačidla prepnete medzi ON a OFF.</p> <ul style="list-style-type: none"> <li>ON : Prehrávanie zvuku prostredníctvom všetkých reproduktorov.</li> <li>OFF : Zvuk pôvodného zvukového kanála budete počuť z viacerých reproduktorov.</li> </ul>
<p><b>4</b></p>  <p><b>SOUND MODE</b></p>	<p>Požadovaný zvukový efekt môžete zvoliť výberom položky <b>STANDARD</b>, <b>MUSIC</b>, <b>CLEAR VOICE</b>, <b>SPORTS</b> alebo <b>MOVIE</b>.</p> <ul style="list-style-type: none"> <li><b>DRC (Dynamic Range Control)</b> Umožňuje uplatniť ovládanie dynamického rozsahu s technológiou Dolby Digital. Ak v pohotovostnom režime stlačíte a podržíte tlačidlo <b>SOUND MODE</b>, funkcia DRC (Dynamic Range Control) sa zapne alebo vypne. Pri zapnutej funkcii DRC sa zníži úroveň hlasných zvukov. (Zvuk môže byť skreslený.)</li> </ul>
<p><b>5</b></p>  <p><b>Zdroj</b></p>	<p>Stlačením vyberte zdroj pripojený k zariadeniu Soundbar.</p> <ul style="list-style-type: none"> <li><b>Režim BT PAIRING</b> Ak chcete zapnúť režim „BT PAIRING“ v režime „BT“, stlačte a podržte tlačidlo  (<b>Zdroj</b>) na viac ako 5 sekúnd. Podrobnosti nájdete na strane 14.</li> </ul>

<p><b>6</b></p>	 <p>Prehrávanie/ Pozastavenie</p>	<p>Stlačením tlačidla <b>▶  </b> dočasne pozastavíte prehrávanie hudobného súboru. Ak stlačíte tlačidlo znova, hudobný súbor sa bude prehrávať.</p>
<p><b>7</b></p>	 <p>Hore/Dole/ Vľavo/Vpravo</p>	 <p>Stlačením vyznačených častí vyberiete smer <b>Hore/Dole/Vľavo/Vpravo</b>.</p> <p>Stláčaním možností Hore/Dole/Vľavo/Vpravo na tomto tlačidle môžete vybrať alebo nastaviť funkcie.</p> <ul style="list-style-type: none"> <li>• <b>Opakovanie</b> Ak chcete použiť funkciu opakovania v režime „<b>USB</b>“, stlačte tlačidlo <b>Hore</b>.</li> <li>• <b>Preskočenie hudby</b> Stlačením tlačidla <b>Vpravo</b> vyberiete nasledujúci hudobný súbor. Stlačením tlačidla <b>Vľavo</b> vyberiete predchádzajúci hudobný súbor.</li> <li>• <b>Anynet+ / Auto Power Link</b> Môžete zapnúť alebo vypnúť funkcie Anynet+ a Auto Power Link. Funkcie Anynet+ a Auto Power Link sa ovládajú pomocou tlačidiel <b>Vpravo</b> a <b>Vľavo</b>. <ul style="list-style-type: none"> <li>– Anynet+ : Ak je zariadenie Soundbar pripojené k TV Samsung pomocou kábla HDMI, môžete zariadenie Soundbar ovládať pomocou diaľkového ovládania TV Samsung. Stlačením a podržaním tlačidla <b>Vpravo</b> na 5 sekúnd prepnete medzi ON a OFF funkcie Anynet+.</li> <li>– Auto Power Link : Zariadenie Soundbar sa v prípade pripojenia k TV prostredníctvom digitálneho optického kábla môže automaticky zapnúť vždy pri zapnutí TV. Stlačením a podržaním tlačidla <b>Vľavo</b> na 5 sekúnd prepnete medzi ON a OFF funkcie Auto Power Link.</li> <li>– Funkcie Anynet+/Auto Power Link sú predvolené ON.</li> </ul> </li> </ul>
<p><b>8</b></p>	 <p>Bluetooth POWER</p>	<p>Stlačením zapnete alebo vypnete funkciu Bluetooth POWER. Keď je funkcia Bluetooth POWER zapnutá, na displeji zariadenia Soundbar sa zobrazí text „<b>ON-BLUETOOTH POWER</b>“.</p> <ul style="list-style-type: none"> <li>• <b>Funkcia Bluetooth POWER</b> : Ak je zariadenie Soundbar v pohotovostnom režime a funkcia Bluetooth POWER je zapnutá, pri zapnutí v minulosti pripojeného zariadenia Bluetooth sa zariadenie Soundbar automaticky zapne a pomocou rozhrania Bluetooth sa pripojí k tomuto zariadeniu.</li> <li>• Ak opätovným stlačením tlačidla <b>Bluetooth POWER</b> vypnete funkciu BT, na displeji zariadenia Soundbar sa zobrazí text „<b>OFF-BLUETOOTH POWER</b>“.</li> <li>• Ak je zapnutý režim „<b>D.IN</b>“ a zariadenie Soundbar je pripojené k televízoru Samsung Smart TV uvedenému na trh v roku 2017 alebo neskôr, zariadenie Soundbar možno ovládať pomocou diaľkového ovládania TV.</li> </ul> <p>V tomto režime nemožno vypnúť funkciu Bluetooth POWER.</p>

<p><b>9</b></p>	 <p><b>WOOFER</b></p>	 <p>Stlačením tlačidla nahor alebo nadol upravte hlasitosť subwoofera na úroveň -12 alebo -6 až +6. Stlačením tlačidla vrátite hlasitosť subwoofera na úroveň 0.</p>
<p><b>10</b></p>	 <p><b>VOL</b></p>	 <p>Stlačením tlačidla nahor alebo nadol upravte hlasitosť.</p> <ul style="list-style-type: none"> <li>• <b>Stlmenie</b> Stlačením tlačidla <b>VOL</b> stlmíte zvuk. Opätovným stlačením tlačidla zrušíte stlmenie zvuku.</li> </ul>

## Nastavenie hlasitosti zariadenia Soundbar pomocou diaľkového ovládania TV

Pomocou ponuky TV vyberte v nastavení reproduktorov na TV Samsung externé reproduktory. (Ďalšie informácie nájdete v používateľskej príručke k TV.)

- Po nainštalovaní zariadenia Soundbar môžete upraviť hlasitosť zariadenia Soundbar pomocou infračerveného diaľkového ovládania dodaného s TV Samsung. (Ak nechcete používať túto funkciu, keď je zariadenie Soundbar zapnuté, stlačte a na 5 sekúnd podržte tlačidlo **Surround**. Na displeji zariadenia Soundbar sa zobrazí text „OFF-TV REMOTE“ a funkcia sa vypne.)  
Ak chcete na úpravu hlasitosti používať len diaľkové ovládanie TV Samsung, stlačte a na viac ako 5 sekúnd podržte tlačidlo **Surround**, až kým sa na displeji zariadenia Soundbar nezobrazí text „SAMSUNG-TV REMOTE“.
- Vždy, keď na 5 sekúnd podržíte tlačidlo **Surround**, režim sa prepne v tomto poradí:  
„SAMSUNG-TV REMOTE“ (predvolený režim) → „OFF-TV REMOTE“ → „ALL-TV REMOTE“.
- Ak chcete na úpravu hlasitosti zariadenia Soundbar používať diaľkové ovládanie dodané s TV od iného výrobcu, zapnite zariadenie Soundbar, stlačte a na 5 sekúnd podržte tlačidlo **Surround** (na displeji zariadenia Soundbar sa zobrazí text „OFF-TV REMOTE“), uvoľnite tlačidlo **Surround** a potom znova stlačte a na viac ako 5 sekúnd podržte tlačidlo **Surround**. (Na displeji zariadenia Soundbar sa zobrazí správa „ALL-TV REMOTE“.)
  - V závislosti od diaľkového ovládania nemusí byť táto funkcia k dispozícii.
  - Výrobcov, ktorí podporujú túto funkciu, nájdete v ÚPLNEJ PRÍRUČKE ([www.samsung.com/support](http://www.samsung.com/support)).
  - Táto funkcia na ovládanie hlasitosti funguje len s infračervenými diaľkovými ovládania TV. Nefunguje s diaľkovými ovládania TV s rozhraním Bluetooth (diaľkové ovládania, ktoré vyžadujú spárovanie).

# 09 INŠTALÁCIA NÁSTENNÉHO DRŽIAKA

## Upozornenia k inštalácii

- Inštalujte len na zvislú stenu.
- Neinštalujte na miestach s vysokou teplotou alebo vlhkosťou.
- Overte si, či nosnosť steny zodpovedá hmotnosti produktu. V opačnom prípade stenu spevnite alebo zvolte iné miesto inštalácie.
- Zakúpte si a použite upevňovacie skrutky alebo kotviace prvky, ktoré sú vhodné pre váš druh steny (sadrokartón, železo, drevo atď.). Ak je to možné, upevnite montážne skrutky do nosníkov v stene.
- Zakúpte si skrutky na montáž do steny, ktoré zodpovedajú druhu a hrúbke steny, na ktorú chcete upevniť zariadenie Soundbar.
  - Priemer: M5
  - Dĺžka: Odporúča sa L 35 mm alebo väčšia dĺžka.
- Káble z jednotky pripojte k externým zariadeniam ešte pred inštaláciou zariadenia Soundbar na stenu.
- Pred inštaláciou sa uistite, že je jednotka vypnutá a odpojená zo zásuvky. V opačnom prípade by mohlo dôjsť k zásahu elektrickým prúdom.

## Súčasti na montáž na stenu



Inštalčná pomôcka na montáž na stenu



Skrutka držiača (2 ks)



Skrutka (2 ks)

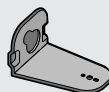

Konzola nástenného  
držiača L

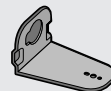

Konzola nástenného  
držiača P

1. Na povrch steny sa umiestni **Inštaláčn**  
**pomôcka na montáž na stenu.**
  - **Inštaláčn**  
**pomôcka na montáž na stenu**  
musí byť umiestnená vodorovne.
  - Ak sa TV namontuje na stenu, nainštalujte  
zariadenie Soundbar aspoň 5 cm pod TV.

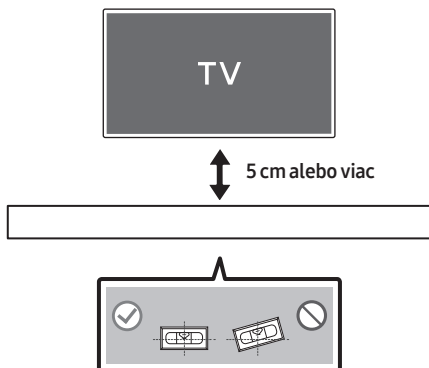

2. Zarovnajte **Stredovú líniu** papierovej šablóny  
so stredom TV (ak upevňujete zariadenie  
Soundbar pod TV) a potom upevnite  
**Inštaláčn**  
**pomôcku na montáž na stenu** k  
stene pomocou pásky.
  - Ak zariadenie neinštalujete pod TV,  
umiestnite **Stredovú líniu** do stredu  
inštaláčnej plochy.

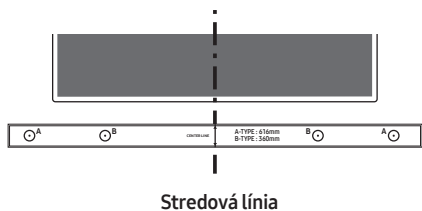

3. Zatlačte hrot pera alebo zastrúhaný hrot  
ceruzky cez stred obrázkov s označením  
**A-TYPE** na oboch koncoch inštaláčnej  
pomôcky, čím označíte otvory na montážne  
skrutky. Potom demontujte **Inštaláčn**  
**pomôcku na montáž na stenu.**

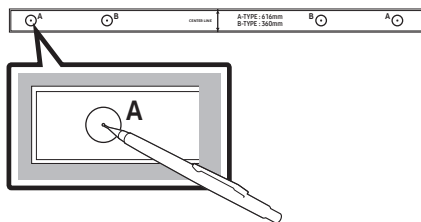

4. Pomocou vrtáka vhodnej veľkosti vyvrtajte  
otvor do steny v mieste jednotlivých značiek.
  - Ak značky nezodpovedajú polohám  
nosníkov, pred vložení montážnych  
skrutiek vložte do otvorov vhodné kotvy  
alebo hmoždinky. Ak používate kotvy  
alebo hmoždinky, uistite sa, že vyvrtané  
otvory sú dostatočne veľké pre použité  
kotvy alebo hmoždinky.
5. Zatláčte skrutku (nie je súčasťou dodávky)  
cez **Skrutku držiaka** a potom pevne  
zaskrutkujte každú skrutku do otvoru  
montážnej skrutky.

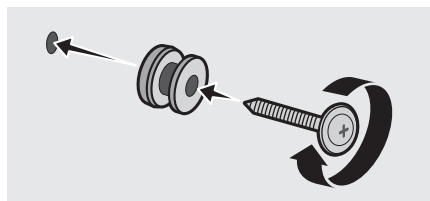

6. Pomocou dvoch **Skrutiek** (M4 x L12) sa upevní k spodnej strane zariadenia Soundbar **Konzola nástenného držáka L a P**. Na zabezpečenie správneho dosadnutia zarovnajzte výstupky na zariadení Soundbar s otvormi na konzolách.

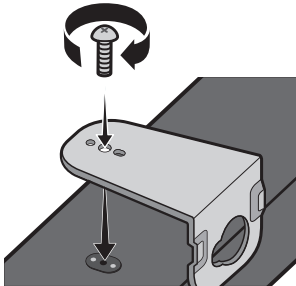

- Pri montáži sa uistite, že sa za zadnou stranou zariadenia Soundbar nachádza diel na zavesenie **Konzol nástenného držáka**.

Zadná strana zariadenia Soundbar

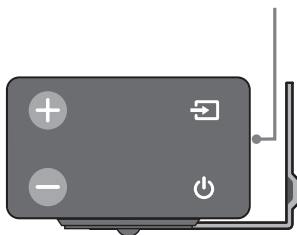

Pravý koniec zariadenia Soundbar

- Držiaky na ľavej a pravej strane majú odlišný tvar. Uistite sa, že ste ich umiestnili správne.



Nástenný držák P

Nástenný držák L

7. Zariadenie Soundbar s pripevnenými **Konzolami nástenného držáka** nainštalujte tak, že **Konzoly nástenného držáka** zavesíte na **Skrutky držáka** na stene.

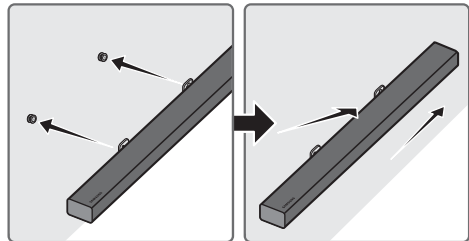

- Zariadenie Soundbar mierne nakloňte, aby bolo možné vložiť obe hlavičky **Skrutiek držáka** do otvorov **Konzoly nástenného držáka**. Zatlačte zariadenie Soundbar v smere šípky a uistite sa, že obe strany sú spoľahlivo upevnené.

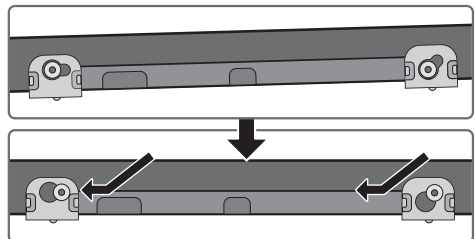

## Demontáž zariadenia Soundbar zo steny

1. Ak chcete zariadenie Soundbar oddeliť od nástenného držiaka, zatlačte ho v smere šípky, mierne ho nakloňte nahor a potom ho odtiahnite od steny podľa náčrtu.

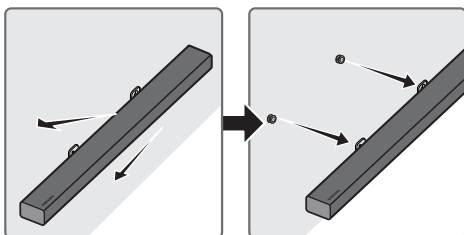

- Na nainštalovanú jednotku sa nevešajte a zabráňte nárazom do nej alebo jej pádu.
- Jednotku spoľahlivo upevnite ku stene, aby nemohla spadnúť. V prípade pádu jednotky môže dôjsť k zraneniu alebo poškodeniu produktu.
- Keď je jednotka nainštalovaná na stene, zabezpečte, aby deti nepotiahli za žiaden z pripojovacích káblov, pretože by to mohlo spôsobiť jej pád.
- Pre optimálny výkon pri montáži na stenu montujte systém reproduktorov vo vzdialenosti aspoň 5 cm pod televízorom, pokiaľ je TV upevnený na stene.
- Ak jednotku neupevňujete na stenu, z bezpečnostných dôvodov ju nainštalujte na bezpečný a rovný povrch, ktorý poskytuje záruku, že z neho nemôže spadnúť.

# 10 RIEŠENIE PROBLÉMOV

Skôr ako sa obrátite na technickú podporu, skontrolujte nasledujúce skutočnosti.

## Jednotka sa nezapne.

### Je napájací kábel pripojený do zásuvky?

- Pripojte sieťovú zástrčku do zásuvky.

## Pri stlačení tlačidla sa nevykoná príslušná funkcia.

### Je v okolí prítomná statická elektrina?

- Odpojte sieťovú zástrčku a opäť ju pripojte.

## V režime BT dochádza k výpadkom zvuku.

- Pozrite si časti venované pripojeniu Bluetooth na strane 9 a 14.

## Neprehráva sa zvuk.

### Je zapnutá funkcia stlmenia?

- Stlačením tlačidla **VOL** zrušte túto funkciu.

### Je hlasitosť nastavená na minimum?

- Upravte hlasitosť.

## Diaľkové ovládanie nefunguje.

### Sú batérie vybité?

- Vymeňte ich za nové batérie.

### Je medzi diaľkovým ovládaním a hlavnou jednotkou zariadenia Soundbar príliš veľká vzdialenosť?

- Premiestnite diaľkové ovládanie bližšie k hlavnej jednotke zariadenia Soundbar.

## Červený indikátor LED na subwooferi bliká a subwoofer nevydáva zvuk.

Tento problém sa môže vyskytnúť, ak nie je subwoofer pripojený k hlavnej jednotke zariadenia Soundbar.

- Skúste pripojiť subwoofer znova. (Pozrite si stranu 5.)

## Subwoofer citeľne hučí a vibruje.

### Skúste upraviť vibrácie subwoofera.

- Stlačením tlačidla **WOOFER** na diaľkovom ovládaní nahor alebo nadol upravte hlasitosť subwoofera. (v rozsahu -12, -6 až +6).

## 11 LICENCIE

---



Manufactured under license from Dolby Laboratories. Dolby, Dolby Audio, Pro Logic, and the double-D symbol are trademarks of Dolby Laboratories.

---



For DTS patents, see <http://patents.dts.com>. Manufactured under license from DTS Licensing Limited. DTS, the Symbol, DTS in combination with the Symbol, and DTS Digital Surround are registered trademarks or trademarks of DTS, Inc. in the United States and/or other countries. © DTS, Inc. All Rights Reserved.

---



The terms HDMI and HDMI High-Definition Multimedia Interface, and the HDMI Logo are trademarks or registered trademarks of HDMI Licensing LLC in the United States and other countries.

---

## 12 POZNÁMKA K LICENCII S OTVORENÝM ZDROJOVÝM KÓDOM

Ak nám chcete zaslať dotazy alebo požiadavky ohľadom otvorených zdrojov, kontaktujte spoločnosť Samsung e-mailom ([oss.request@samsung.com](mailto:oss.request@samsung.com)).

## 13 DÔLEŽITÁ POZNÁMKA OHĽADOM SERVISU

- Snímky a obrázky v tejto používateľskej príručke vám poskytujeme len ako referenciu, pričom sa môžu sa odlišovať od skutočného vzhľadu produktu.
- Môže vám byť účtovaný správny poplatok, ak
  - (a) je na základe vašej požiadavky privolaný technik a vo výrobku nie je závada (t.j. keď ste si neprečítali túto používateľskú príručku).
  - (b) prinesiete zariadenie do opravárenského strediska a produkt nevykazuje žiadnu chybu (t.j. v prípadoch, kde ste si neprečítali túto používateľskú príručku).
- Výšku daného správneho poplatku vám oznámime skôr, ako sa vykoná akákoľvek obhliadka v práci alebo domácnosti.

# 14 ŠPECIFIKÁCIE A PRÍRUČKA

## Technické údaje

VŠEOBECNÉ	USB		5V/0,5A
	Hmotnosť	Hlavná jednotka zariadenia Soundbar	2,6 kg
		Subwoofer (PS-WM30)	7,2 kg
	Rozmery (Š x V x H)	Hlavná jednotka zariadenia Soundbar	1010,5 x 54,0 x 87,5 mm
		Subwoofer (PS-WM30)	200,0 x 392,0 x 378,0 mm
	Rozsah prevádzkovej teploty		+5°C až +35°C
Rozsah prevádzkovej vlhkosti		10 % ~ 75 %	
ZOSILŇOVAČ	Menovité výstupné napätie	Hlavná jednotka zariadenia Soundbar	30W x 6, 6 OHM
		Subwoofer (PS-WM30)	160W, 3 OHM
Podporované formáty prehrávania			LPCM 2ch, Dolby Audio™ (podpora Dolby® Digital), DTS
Výstupný výkon bezdrôtového zariadenia		Maximálny výkon vysielачa BT	100 mW pri 2,4 GHz – 2,4835 GHz
		Maximálny výkon vysielачa SRD	25 mW pri 5,725 GHz – 5,825 GHz

### POZNÁMKY

- Samsung Electronics Co., Ltd si vyhradzuje všetky práva na zmenu špecifikácií bez predchádzajúceho upozornenia.
- Hmotnosť a rozmery sú približné.
- Ďalšie informácie týkajúce sa zdroja napájania a spotreby energie nájdete na štítku upevnenom na produkte. (Štítok : Spodná časť Hlavnej Jednotky Zariadenia Soundbar)

Celková spotreba energie v pohotovostnom režime (W)	2,7W	
Bluetooth	Spôsob deaktivácie portov	Stlačte tlačidlo „Bluetooth POWER“ na diaľkovom ovládaní, keď sa používa režim „BT“.

- Spoločnosť Samsung Electronics týmto vyhlasuje, že toto zariadenie vyhovuje smernici 2014/53/EÚ. Úplné znenie vyhlásenia o zhode EÚ je k dispozícii na tejto internetovej adrese: <http://www.samsung.com>, prejdite na položky Podpora > Vyhľadať podporu k produktom a zadajte názov modelu. Toto zariadenie možno prevádzkovať vo všetkých krajinách EÚ.





### [Správna likvidácia batérií v tomto výrobku]

#### **(Platí v krajinách so zavedeným separovaným zberom)**

Toto označenie na batérii, príručke alebo balení hovorí, že batérie v tomto výrobku by sa po skončení ich životnosti nemali likvidovať spolu s ostatným domovým odpadom. V prípade takéhoto označenia chemické symboly Hg, Cd alebo Pb znamenajú, že batéria obsahuje ortuť, kadmium alebo olovo v množstve presahujúcom referenčné hodnoty smernice 2006/66/ES.

Pri nevhodnej likvidácii batérií môžu tieto látky poškodiť zdravie alebo životné prostredie.

Za účelom ochrany prírodných zdrojov a podpory opätovného použitia materiálu batérie likvidujte oddelene od iných typov odpadov a recyklujte ich prostredníctvom miestneho systému bezplatného zberu batérií.



### Správna likvidácia tohoto výrobku (Elektrotechnický & elektronický odpad)

#### **(Platí v krajinách so zavedeným separovaným zberom)**

Toto označenie na výrobku, príslušenstve alebo v sprievodnej brožúre hovorí, že po skončení životnosti by produkt ani jeho elektronické príslušenstvo (napr. nabíjačka, náhlavná súprava, USB kábel) nemali byť likvidované s ostatným domovým odpadom. Prípadnému poškodeniu životného prostredia alebo ľudského zdravia môžete predísť tým, že budete tieto výrobky oddeľovať od ostatného odpadu a vrátite ich na recykláciu.

Používatelia v domácnostiach by pre podrobné informácie, ako ekologicky bezpečne naložiť s týmito výrobkami, mali kontaktovať buď predajcu, ktorý im ich predal, alebo príslušný úrad v mieste ich bydliska. Priemyselní používatelia by mali kontaktovať svojho dodávateľa a preveriť si podmienky kúpnej zmluvy. Tento výrobok a ani jeho elektronické príslušenstvo by nemali byť likvidované spolu s ostatným priemyselným odpadom.







Informácie o záväzkoch spoločnosti Samsung v oblasti ochrany životného prostredia a o regulačných povinnostiach pre špecifické produkty (napr. nariadenia REACH, WEEE, nariadenia pre batérie) nájdete na adrese: [http://www.samsung.com/uk/aboutsamsung/samsungelectronics/corporatecitizenship/data\\_corner.html](http://www.samsung.com/uk/aboutsamsung/samsungelectronics/corporatecitizenship/data_corner.html)

# VARNOSTNI PODATKI

## VARNOSTNA OPOZORILA

ZARADI NEVARNOSTI ELEKTRIČNEGA UDARA NE ODPIRAJTE ZADNJEGA (HRBTNEGA) POKROVA.

NAPRAVA NIMA DELOV, KI BI JIH LAHKO POPRAVIL UPORABNIK. SERVIS NAJ OPRAVI USTREZNO USPOSOBLJENA OSEBA.

<b>POZOR</b> <b>NEVARNOST</b> <b>ELEKTRIČNEGA UDARA.</b> <b>NE ODPIRAJTE.</b>	
	
	Ta simbol označuje visoko napetost v notranjosti. Priti v kakršen koli stik s katerim koli delom v notranjosti naprave je nevarno.
	Ta simbol označuje, da je izdelku priložena pomembna dokumentacija o njegovi uporabi in vzdrževanju.
	Izdelek razreda II: Ta simbol označuje, da izdelek ne potrebuje varnostne povezave z električno ozemljitvijo.
	Napetost izmeničnega toka: Ta simbol označuje, da je nazivna napetost s tem simbolom napetost izmeničnega toka.
	Napetost enosmernega toka: Ta simbol označuje, da je nazivna napetost s tem simbolom napetost enosmernega toka.
	Pozor, preberite navodila za uporabo: Ta simbol svetuje uporabniku, da si v uporabniškem priročniku prebere dodatne varnostne informacije.

## OPOZORILO

- Izpostavljanje naprave padavinam ali vlagi poveča nevarnost požara ali električnega udara.

## POZOR

- ZA ZMANJŠANJE NEVARNOSTI ELEKTRIČNEGA UDARA VTIKAČ DO KONCA POTISNITE V VTIČNICO.
- Naprava naj bo vedno vključena v ozemljeno električno vtičnico.
- Če želite napravo izkjučiti iz električnega omrežja, izvlecite vtičač, katerega napajalni kabel naj bo prosto dostopen, iz vtičnice.
- Naprave ne izpostavljajte kapljanju ali pljuskom tekočine. Na napravo ne postavljajte predmetov, napolnjenih s tekočino, na primer vaz.
- Če želite napravo popolnoma izključiti, morate izvléči vtič iz električne vtičnice. Zato mora biti vtič vedno hitro in preprosto dostopen.

# PREVIDNOSTNI UKREPI

1. Preverite, ali električna napeljava v vašem domu ustreza podatkom na identifikacijski nalepki na hrbtni strani naprave. Napravo namestite na vodoravno in čvrsto podlago (pohištvu) z ustreznim prostorom za prezračevanje 7–10 cm. Prezračevalne reže ne smejo biti pokrite. Naprave ne postavljajte na ojačevalnik ali drugo opremo, ki se segreva. Naprava je namenjena za neprekinjeno uporabo. Če želite napravo v popolnoma izklopiti, izvlecite vtič iz omrežne vtičnice. Napravo izklopite iz omrežne vtičnice, če je dlje časa ne boste uporabljali.
2. Med neurji vtičač izključite iz električne vtičnice. Zvišana napetost, ki jo povzroči strela, lahko poškoduje napravo.
3. Naprave ne izpostavljajte neposredni sončni svetlobi ali drugim virom toplote. To lahko povzroči pregrevanje in okvaro naprave.
4. Zaščitite napravo pred vlago (npr. vazami) in prekomerno toploto (npr. kaminom) ali napravami, ki ustvarjajo močno elektromagnetno valovanje. Če pride do okvare naprave, napajalni kabel izključite iz vtičnice. Naprava ni primerna za industrijsko rabo. Izdelek uporabljajte le za osebno uporabo. Če napravo ali ploščo hranite v hladnem prostoru, lahko pride do kondenzacije. Če napravo prevažate v zimskem času, pred uporabo počakajte približno 2 uri, da se segreje na sobno temperaturo.

5. Baterije, ki se uporabljajo skupaj s tem izdelkom, vsebujejo okolju nevarne kemikalije. Baterij ne zavržite skupaj z ostalimi gospodinjskimi odpadki. Baterij ne odvrzite v ogenj. Baterij ne vežite kratko in jih ne razstavljajte ali pregrevajte. Če baterija ni pravilno zamenjana, obstaja nevarnost eksplozije. Zamenjajte jo samo z baterijo iste ali enakovredne vrste.

## O TEM PRIROČNIKU

Uporabniški priročnik ima dva dela: ta preprosti papirnati UPORABNIŠKI PRIROČNIK in podrobni POPOLNI PRIROČNIK, ki ga lahko prenesete.



### UPORABNIŠKI PRIROČNIK

Ta priročnik si oglejte za varnostna navodila, namestitvev izdelka, dele, povezave in specifikacije izdelka.



### POPOLNI PRIROČNIK

Do centra za pomoč strankam lahko dostopate, če preberete kodo QR. Za ogled priročnika v računalniku ali mobilni napravi s spletnega mesta prenesite priročnik v obliki dokumenta.

(<http://www.samsung.com/support>)

Oblika in specifikacije se lahko spremenijo brez predhodnega opozorila.

# VSEBINA

<b>01</b>	<b>Preverjanje komponent</b>	<b>2</b>
	Vstavljanje baterij pred uporabo daljinskega upravljalnika (2 bateriji AA)	2
<b>02</b>	<b>Pregled izdelka</b>	<b>3</b>
	Sprednja plošča/desna plošča zvočnika Soundbar	3
	Spodnja plošča zvočnika Soundbar	3
<b>03</b>	<b>Povezovanje zvočnika Soundbar</b>	<b>4</b>
	Priključitev v električno napajanje	4
	Povezovanje zvočnika Soundbar z globokotonskim zvočnikom	5
	– Samodejna povezava med globokotonskim zvočnikom in zvočnikom Soundbar	5
	– Ročno povežite globokotonski zvočnik, če samodejna povezava ni uspešna	6
<b>04</b>	<b>Povezava s televizorjem</b>	<b>7</b>
	Metoda 1. Povezava s kablom	7
	– Povezovanje z optičnim kablom	7
	– Povezovanje televizorja s kablom HDMI	8
	Metoda 2. Brežžično povezovanje	9
	– Povezovanje televizorja prek funkcije Bluetooth	9
<b>05</b>	<b>Povezovanje zunanje naprave</b>	<b>11</b>
	Povezovanje z optičnim ali analognim zvočnim (AUX) kablom	11
	Povezovanje s kablom HDMI	12
<b>06</b>	<b>Povezovanje USB</b>	<b>13</b>
	Posodobitev programske opreme	13

<b>07</b>	<b>Povezovanje mobilne naprave</b>	<b>14</b>
	Povezovanje prek vmesnika Bluetooth	14
<b>08</b>	<b>Uporaba daljinskega upravljalnika</b>	<b>15</b>
	Kako uporabljati daljinski upravljalnik	15
	Prilagajanje glasnosti zvočnika Soundbar z daljinskim upravljalnikom televizorja	17
<b>09</b>	<b>Namestitev stenskega nosilca</b>	<b>18</b>
	Previdnostni ukrepi pri namestitvi	18
	Komponente stenskega nosilca	18
	Odstranjevanje zvočnika Soundbar s stene	21
<b>10</b>	<b>Odpravljanje napak</b>	<b>22</b>
<b>11</b>	<b>Licenca</b>	<b>23</b>
<b>12</b>	<b>Obvestilo o odprtokodnih licencah</b>	<b>23</b>
<b>13</b>	<b>Pomembno obvestilo o servisiranju</b>	<b>23</b>
<b>14</b>	<b>Specifikacije in vodnik</b>	<b>24</b>
	Tehnične lastnosti	24

# 01 PREVERJANJE KOMPONENT



Glavna enota zvočnika Soundbar

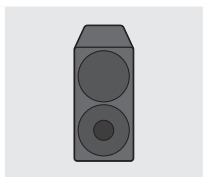

Globokotonski zvočnik



Daljinski upravljalnik/Baterije

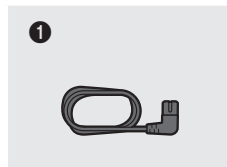

1  
Napajalni kabel  
(Globokotonski zvočnik)

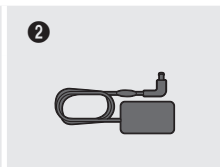

2  
Napetostni pretvornik AC/DC  
(Glavna enota)

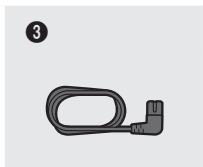

3  
Napajalni kabel  
(Napetostni pretvornik AC/DC)

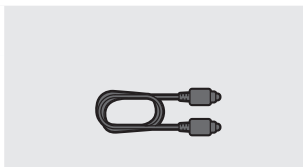

Optični kabel

- Koraki za električno priključitev so označeni (1, 2, 3). Za več informacij o električnih priključkih si oglejte stran 4.
- Za dele za namestitve zvočnika Soundbar na steno si oglejte stran 18.
- Kabel pretvornika iz Micro USB v USB in kabel HDMI sta na prodaj ločeno. Za nakup se obrnite na Samsungov servisni center ali podporo za stranke.

## Vstavljanje baterij pred uporabo daljinskega upravljalnika (2 bateriji AA)

Pokrov baterije potisnite v smeri puščice, dokler ga v celoti ne odstranite. Vstavite 2 bateriji AA (1,5V), tako da sta njuni polariteti pravilno usmerjeni. Pokrov baterije potisnite nazaj na mesto.

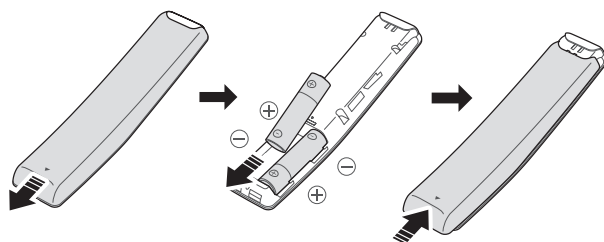

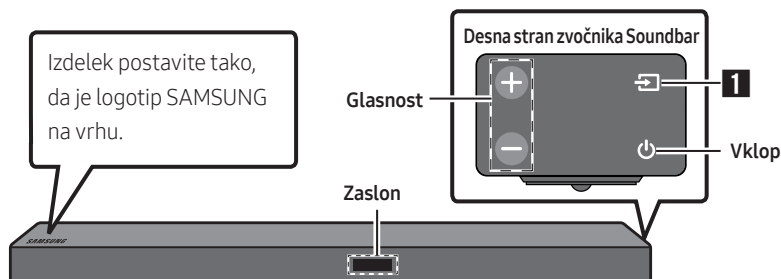

## 02 PREGLED IZDELKA

### Sprednja plošča/desna plošča zvočnika Soundbar

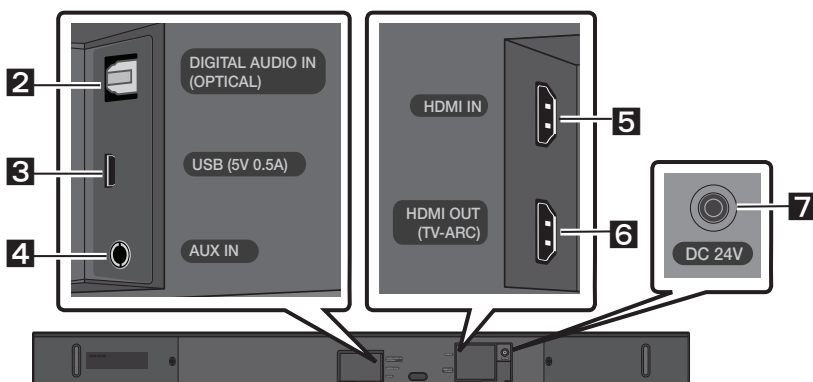

### Spodnja plošča zvočnika Soundbar



<b>1</b>	<b>Vir</b>	Izbere vhodni način vira. ( <b>D.IN</b> / <b>AUX</b> / <b>HDMI</b> / <b>BT</b> / <b>USB</b> ) <ul style="list-style-type: none"><li>• Za vklop načina »<b>BT PAIRING</b>« spremenite v način »<b>BT</b>« in pridržite gumb  (<b>Vir</b>) za več kot 5 sekund.</li></ul>
<b>2</b>	<b>D.IN</b>	Povežite z digitalnim (optičnim) izhodom zunanje naprave.
<b>3</b>	<b>USB</b>	Tukaj povežite napravo USB za predvajanje glasbenih datotek v napravi USB prek zvočnika Soundbar.
<b>4</b>	<b>AUX</b>	Povežite se z analognim izhodom zunanje naprave.
<b>5</b>	<b>HDMI IN</b>	Hkrati vnaša digitalne video in zvočne signale s kablom HDMI. Povežite z izhodom HDMI zunanje naprave.
<b>6</b>	<b>HDMI OUT</b>	Povežite s priključkom HDMI (ARC) v televizorju.
<b>7</b>	<b>DC 24V</b>	Povežite napetostni pretvornik. (Vhodno napajanje)

# 03 POVEZOVANJE ZVOČNIKA SOUNDBAR

## Priključitev v električno napajanje

Uporabite napajalne komponente (1, 2, 3), da enote priključite na električno napajanje v naslednjem vrstnem redu: 1.) Globokotonski zvočnik → 2.) Glavna enota zvočnika Soundbar. Oglejte si spodnje slike.

- Za več informacij o potrebni električni energiji in porabi električne energije si oglejte oznako na izdelku. (Oznaka: Spodnji del glavne enote zvočnika Soundbar)

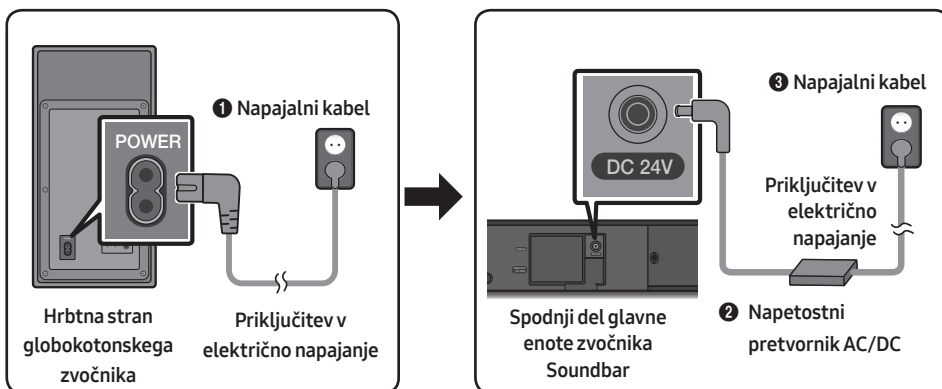

- Napetostni pretvornik AC/DC postavite ravno na mizo ali tla. Če napetostni pretvornik AC/DC postavite tako, da je z napajalnim kablom obrnjen navzgor, lahko voda ali drugi predmeti vstopijo v pretvornik in povzročijo njegovo nepravilno delovanje.

## Povezovanje zvočnika Soundbar z globokotonskim zvočnikom

Ko je globokotonski zvočnik povezan, lahko uživate v bogatem basu.

### Samodejna povezava med globokotonskim zvočnikom in zvočnikom Soundbar

Ko priključite napajalna kabla v zvočnik Soundbar in globokotonski zvočnik in ju vklopite, se bo globokotonski zvočnik samodejno povezal z zvočnikom Soundbar.

- Ko je samodejno povezovanje končano, modri kazalniki na hrbtni strani globokotonskega zvočnika zasvetijo.

### Lučke kazalnikov LED na hrbtni strani globokotonskega zvočnika

Kazalnik LED	Stanje	Opis	Rešitev
Modra	Sveti	Uspešno povezan (običajno delovanje)	-
	Utripa	Vzpostavljanje povezave	Preverite, ali je napajalni kabel do glavne enote zvočnika Soundbar pravilno priključen ali malo počakajte. (Če utripanje ne preneha, poskusite globokotonski zvočnik ročno povezati. Oglejte si stran 6.)
Rdeča	Sveti	V pripravljenosti (glavna enota zvočnika Soundbar je izklopljena)	Preverite, ali je napajalni kabel do glavne enote zvočnika Soundbar pravilno priključen.
		Povezava ni bila uspešna	Povežite znova. Oglejte si navodila za ročno povezovanje na strani 6.
Rdeča in modra	Utripa	Napaka	V priročniku si oglejte podatke za stik s Samsungovim servisnim centrom.

## Ročno povežite globokotonski zvočnik, če samodejna povezava ni uspešna

### Pred ročnim povezovanjem

- Preverite, ali sta napajalna kablja za zvočnik Soundbar in globokotonski zvočnik pravilno priključena.
- Preverite, ali je zvočnik Soundbar vklopljen.

1. Na hrbtni strani globokotonskega zvočnika za najmanj 5 sekund pritisnite in pridržite gumb **ID SET**. Rdeči kazalnik na hrbtni strani globokotonskega zvočnika ugasne in utripne modri kazalnik.

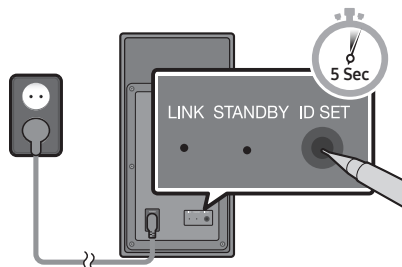

Hrbtna stran globokotonskega zvočnika

2. Izklopite zvočnik Soundbar.
3. Ko je zvočnik Soundbar izklopljen (OFF), pritisnite gumb **VOL** na daljinskem upravljalniku in ga pridržite najmanj 5 sekund.
4. Na zaslonu zvočnika Soundbar se za 1,3 sekunde pojavi sporočilo **ID SET**, nato izgine.

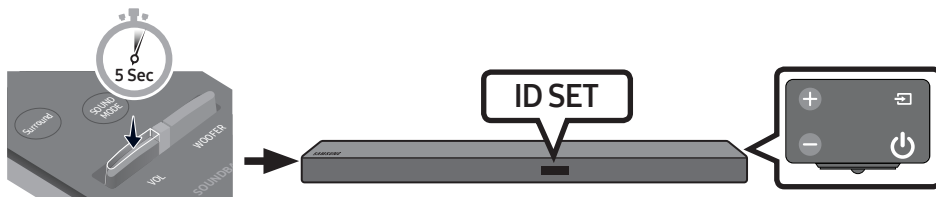

5. Ko modri kazalnik na globokotonskem zvočniku utripne, vklopite zvočnik Soundbar z gumbom **⏻ (Vklop)** na desni strani glavne enote ali daljinskem upravljalniku.
6. Ko je povezava uspešno vzpostavljena, modri kazalnik na zadnji strani globokotonskega zvočnika preneha utripati in začne neprekinjeno svetiti.
  - Če postopek povezovanja ne uspe, bo modri kazalnik neprekinjeno utripal. Pojdite na 1. korak in začnite znova.

**Nadgradite na resnično brezžičen prostorski zvok s Samsungovim kompletom z brezžičnim zadnjim zvočnikom (SWA-8500S) in zvočnikom Soundbar (na prodaj ločeno). Za več informacij si oglejte Priročnik za brezžični zadnji zvočnik Samsung.**

# 04 POVEZAVA S TELEVIZORJEM

Poslušajte zvok televizorja iz zvočnika Soundbar prek žične ali brezžične povezave.

- Ko je zvočnik Soundbar povezan z izbranimi televizorji Samsung, ga lahko upravljate s televizijskim daljinskim upravljalnikom.
  - Če uporabljate optični kabel, lahko to funkcijo podpirajo pametni televizorji Samsung 2017, ki podpirajo povezavo Bluetooth.
  - Ta funkcija omogoča tudi uporabo televizijskega menija za prilagoditev zvočnega polja in številnih nastavitev, kot sta glasnost in izklop zvoka.

## Metoda 1. Povezava s kablom

### Povezovanje z optičnim kablom

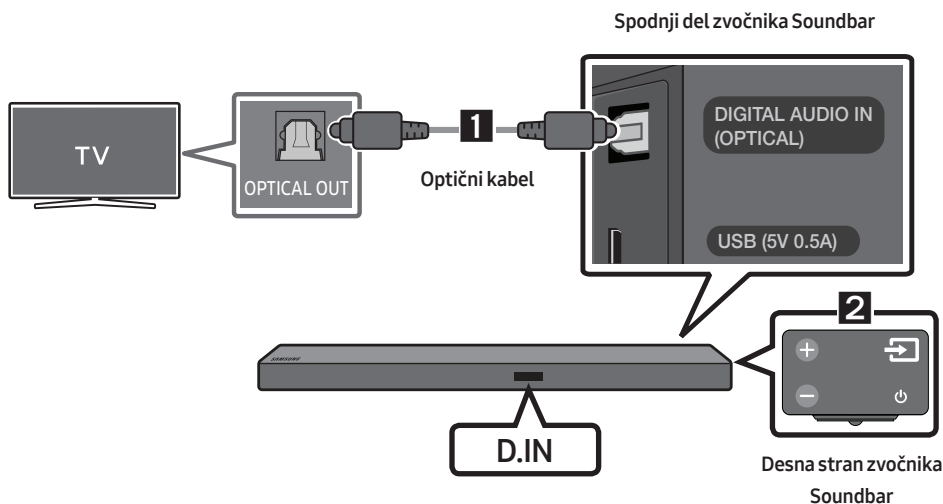

1. Z digitalnim optičnim kablom vtič **DIGITAL AUDIO IN (OPTICAL)** na zvočniku Soundbar povežite z vtičem OPTICAL OUT na televizorju.
2. Pritisnite gumb  (**Vir**) na desni plošči ali daljinskem upravljalniku, nato izberite način »**D.IN**«.
  - Ko je zvočnik Soundbar povezan s pametnim televizorjem Samsung Smart TV iz leta 2017, se funkcija Bluetooth POWER samodejno vklopi in omogoči upravljanje zvočnika Soundbar z daljinskim upravljalnikom televizorja. (Za podrobnosti o funkciji Bluetooth POWER si oglejte stran 16.)

## Funkcija Auto Power Link

Ko vklopite televizor, funkcija Auto Power Link samodejno vklopi zvočnik Soundbar.

1. Zvočnik Soundbar in televizor povežite z digitalnim optičnim kablom.
2. Pritisnite gumb  (**Vir**) na plošči na desni strani ali daljinskem upravljalniku in izberite način »D.IN«.
3. Pritisnite gumb **Levo** na daljinskem upravljalniku in ga pridržite 5 sekund, da vklopite ali izklopite funkcijo Auto Power Link.
  - Funkcija Auto Power Link je privzeto nastavljena na ON.  
(Za izklop te funkcije z zvočnikom Soundbar izklopite funkcijo Samodejni vklop.)
  - Odvisno od povezane naprave funkcija Auto Power Link morda ne bo delovala.
  - Ta funkcija je na voljo samo v načinu »D.IN«.



## Povezovanje televizorja s kablom HDMI

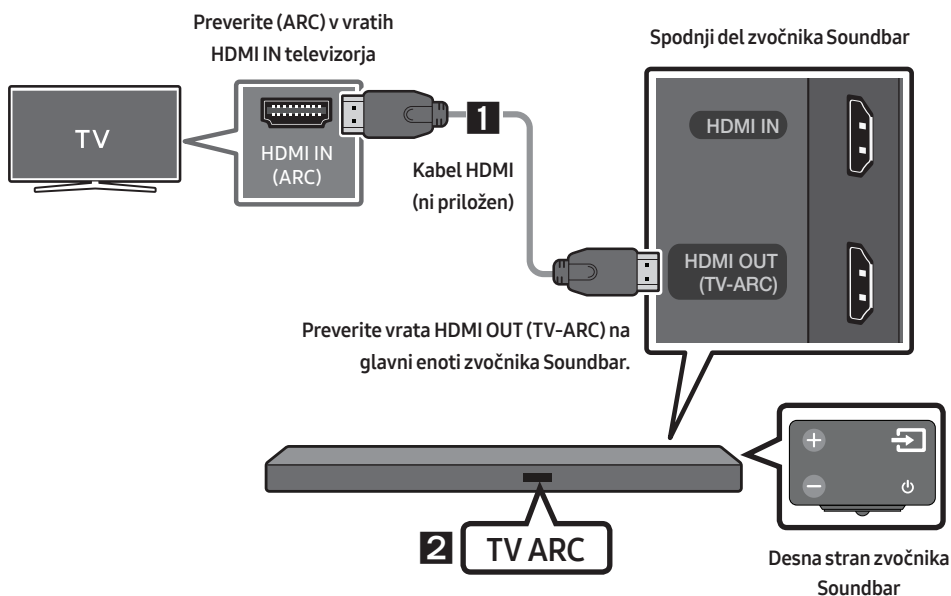

1. Ko sta zvočnik Soundbar in televizor vklopljena, priključite kabel HDMI (ni priložen), kot je prikazano na skici.
2. Na zaslonu glavne enote zvočnika Soundbar se pojavi napis »TV ARC« in zvočnik Soundbar predvaja televizijski zvok
  - Če televizijski zvok ni slišen, pritisnite gumb  (**Vir**) na daljinskem upravljalniku ali desni strani zvočnika Soundbar, da preklopite v način »D.IN«. Na zaslonu se zaporedno pojavita »D.IN« in »TV ARC« in televizijski zvok se začne predvajati.

- Če se na zaslonu glavne enote zvočnika Soundbar ne izpiše »TV ARC«, preverite, ali je kabel povezan z ustreznimi vrati.
- Če želite spremeniti glasnost zvočnika Soundbar, uporabite gumba za glasnost na daljinskem upravljalniku televizorja.

## Metoda 2. Brežžično povezovanje



### Povezovanje televizorja prek funkcije Bluetooth

Ko je televizor povezan prek povezave Bluetooth, lahko slišite stereo zvok brez neprijetnosti s kabli.

- Naenkrat lahko povežete samo en televizor.



### Osnovna povezava

1. Pritisnite gumb  (**Vir**) na plošči na desni strani ali daljinskem upravljalniku in izberite način »BT«.
2. Spremenite »BT« v »BT PAIRING«.
  - Če se pojavi »BT READY«, pritisnite gumb  (**Vir**) na plošči na desni strani zvočnika Soundbar ali na daljinskem upravljalniku in ga pridržite več kot 5 sekund, da se pojavi sporočilo »BT PAIRING«.
3. V televizorju izberite način Bluetooth. (Za več informacij si oglejte priročnik za televizor.)
4. Na seznamu televizijskega zaslona izberite »[AV] Samsung Soundbar Mxxx M-Series«. Razpoložljiv zvočnik Soundbar je na seznamu naprav Bluetooth v televizorju naveden z »Need Pairing« ali »Paired«. Če se želite povezati z zvočnikom Soundbar, izberite sporočilo in vzpostavite povezavo.
  - Ko se televizor poveže, se na sprednjem zaslonu zvočnika Soundbar pojavi [**Ime televizorja**] → »BT«.
5. Zdaj lahko televizijski zvok slišite iz zvočnika Soundbar.

### Če se naprava ne poveže

- Če se na seznamu pojavi predhodna povezava z zvočnikom Soundbar (npr. »[AV] Samsung Soundbar Mxxx M-Series«), jo izbrišite.
- V načinu »BT« pritisnite in pridržite gumb  (**Vir**) na desni plošči zvočnika Soundbar ali daljinskem upravljalniku več kot 5 sekund, da preklopite v način »BT PAIRING«. Nato na iskalnem seznamu televizorja izberite »[AV] Samsung Soundbar Mxxx M-Series«.

## Kaj pomenita stanji BT READY in BT PAIRING?

- **BT READY** : V tem načinu lahko iščete predhodno povezane televizorje ali se povežete z zvočnikom Soundbar iz predhodno povezane mobilne naprave.
- **BT PAIRING** : V tem načinu se lahko povežete z novo napravo. (Ko ste v načinu »BT«, pritisnite in pridržite gumb  (Vir) na zgornji plošči zvočnika Soundbar ali daljinskem upravljalniku več kot 5 sekund.)

## OPOMBE

- Če ste ob povezovanju naprave Bluetooth pozvani za vnos kode PIN, vnesite <0000>.
- V načinu povezave Bluetooth bo povezava Bluetooth prekinjena, če bo razdalja med enoto Soundbar in napravo Bluetooth večja od 10 m.
- Zvočnik Soundbar se samodejno izklopi po 5 minutah v stanju pripravljenosti.
- Zvočnik Soundbar iskanja Bluetooth ali povezovanja ne bo izvedel pravilno v naslednjih primerih:
  - Če je okrog zvočnika Soundbar močno električno polje.
  - Če je z zvočnikom Soundbar hkrati povezanih več naprav Bluetooth.
  - Če je naprava Bluetooth izklopljena, ni na mestu ali ne deluje pravilno.
- Elektronske naprave lahko povzročijo radijske motnje. Naprav, ki proizvajajo elektromagnetne valove, ne postavljajte v bližino glavne enote zvočnika Soundbar (denimo mikrovalovnih pečic, naprav za brezžično omrežje LAN itd.).

## Prekinjanje povezave med zvočnikom Soundbar in televizorjem

Pritisnite gumb  (Vir) na plošči na desni strani ali daljinskem upravljalniku in preklopite v kateri koli način razen »BT«.

- Prekinitev povezave traja, ker mora televizor prejeti odziv iz zvočnika Soundbar. (Čas se lahko razlikuje, odvisno od modela televizorja.)
- Če želite preklicati samodejno povezavo med zvočnikom Soundbar in televizorjem prek vmesnika Bluetooth, pritisnite in 5 sekund držite gumb **▶II (Predvajanje/Začasna ustavitev)** na daljinskem upravljalniku v stanju »BT READY«. (Preklopite iz Vkllop → Izklop)

# 05 POVEZOVANJE ZUNANJE NAPRAVE

Če želite predvajati zvok zunanje naprave prek zvočnika Soundbar, povežite zunanjo napravo prek žičnega ali brezžičnega omrežja.

## Povezovanje z optičnim ali analognim zvočnim (AUX) kablom

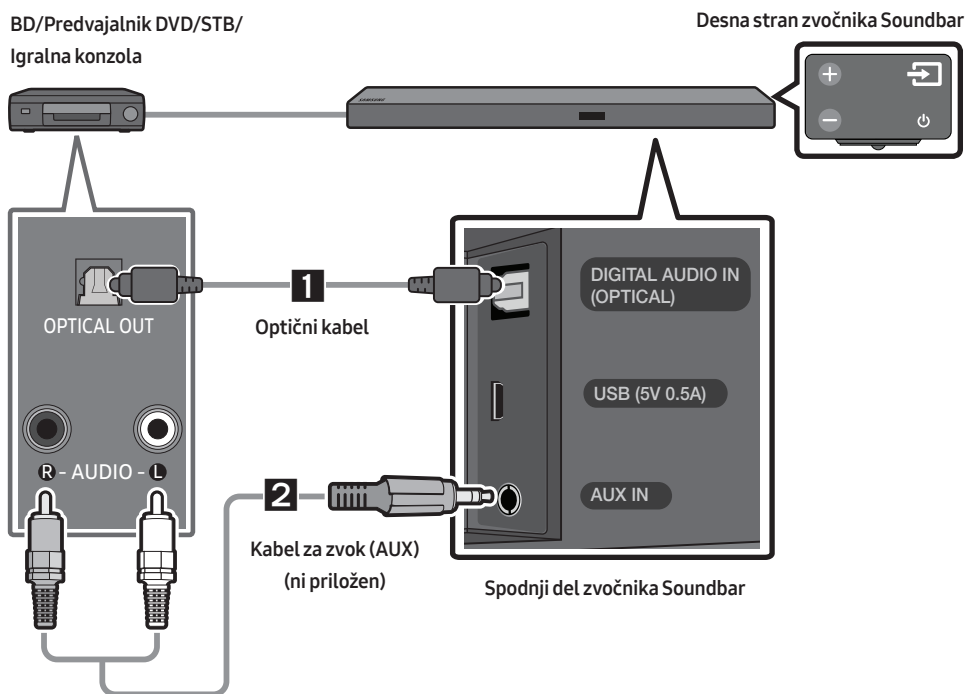

### 1 Optični kabel

- 1 Vhod **DIGITAL AUDIO IN (OPTICAL)** na glavni enoti z digitalnim optičnim kablom povežite z vtičem OPTICAL OUT na vhodni napravi.
- 2 Izberite način »**D.IN**«, tako da na desni plošči ali daljinskem upravljalniku pritisnete gumb  (Vir).

### 2 Kabla za zvok (AUX)

- 1 Vhod **AUX IN** (zvok) na glavni enoti s kablom za zvok povežite s priključkom AUDIO OUT na vhodni napravi.
- 2 Izberite način »**AUX**«, tako da na desni plošči ali daljinskem upravljalniku pritisnete gumb  (Vir).

## Povezovanje s kablom HDMI

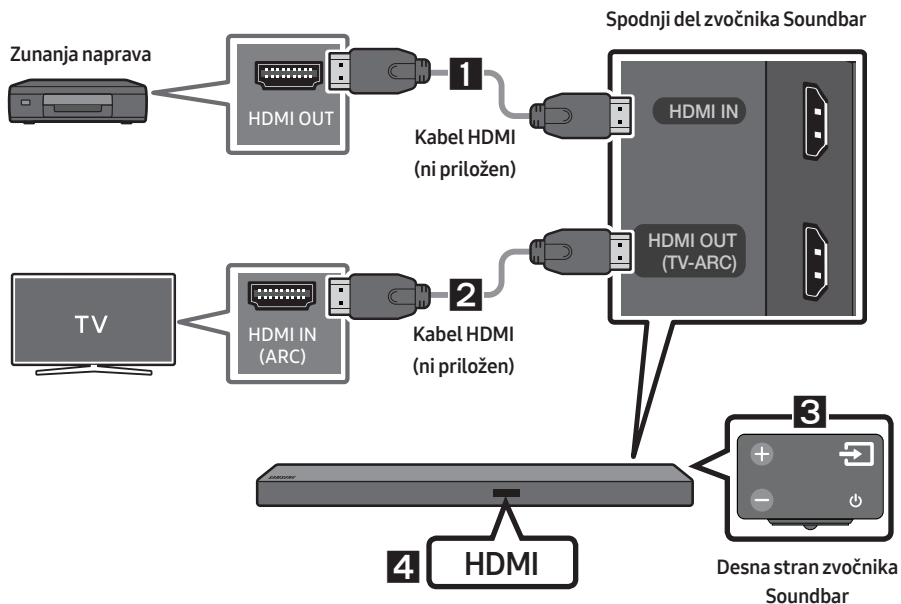

1. Kabel HDMI (ni priložen) v vtiču **HDMI IN** na zadnji strani izdelka povežite z vtičem HDMI OUT v digitalni napravi.
2. Kabel HDMI (ni priložen) v vtiču **HDMI OUT (TV-ARC)** na zadnji strani izdelka povežite s priključkom HDMI IN v televizorju.
3. Pritisnite gumb  (**Vir**) na plošči na desni strani ali daljinskem upravljalniku in izberite način »HDMI«.
4. Način »HDMI« je prikazan na zaslonu zvočnika Soundbar in zvok se predvaja.

## 06 POVEZOVANJE USB

V zvočniku Soundbar lahko predvajate glasbene datoteke iz naprave za shranjevanje.

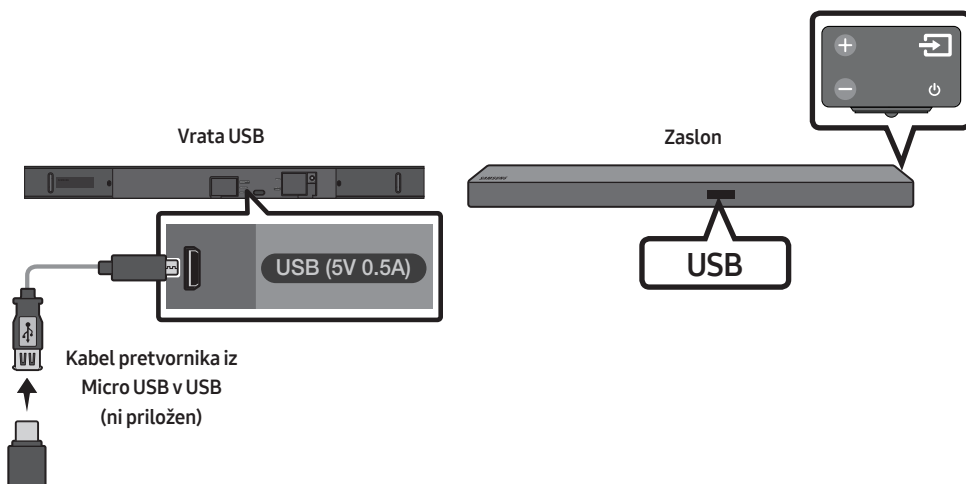

1. Kabel pretvornika iz Micro USB v USB povežite z moškim priključkom USB 2.0 Micro USB (vrsta B) na enem koncu, standardni ženski vtič 2.0 USB (vrsta A) na drugem koncu pa z vtičem Micro USB na zvočniku Soundbar.
  - Kabel pretvornika iz Micro USB v USB je na prodaj ločeno. Za nakup se obrnite na Samsungov servisni center ali podporo za stranke.
2. Napravo USB povežite z ženskim koncem kabla pretvornika.
3. Pritisnite gumb  (**Vir**) na plošči na desni strani ali daljinskem upravljalniku in izberite način »USB«.
4. Na zaslonu se pojavi »USB«.
5. Prek zvočnika Soundbar predvajajte glasbene datoteke iz naprave za shranjevanje.
  - Zvočnik Soundbar se samodejno izklopi (Auto Power Off), če več kot 5 minut ni povezana nobena naprava USB.

### Posodobitev programske opreme

**Samsung bo morda v prihodnje nudil posodobitve za strojno opremo sistema Soundbar.**

Če je na voljo posodobitev, lahko strojno opremo posodobite tako, da napravo USB, v kateri je shranjena posodobitev strojne opreme, priključite v vrata USB na zvočniku Soundbar.

Za več informacij o prenosu posodobitvenih datotek pojdite na spletno mesto Samsung Electronics ([www.samsung.com](http://www.samsung.com) → Support).

Nato vnesite ali izberite model zvočnika Soundbar, izberite Programska oprema in aplikacije ter nato Prenosi. Ime možnosti se lahko razlikuje.

# 07 POVEZOVANJE MOBILNE NAPRAVE



## Povezovanje prek vmesnika Bluetooth

Ko je mobilna naprava povezana prek vmesnika Bluetooth, lahko slišite stereo zvok brez neprijetnosti s kabli.

- Naenkrat lahko povežete največ eno napravo Bluetooth.



### Osnovna povezava

1. Pritisnite gumb  (Vir) na plošči na desni strani ali daljinskem upravljalniku in izberite način »BT«.
2. Spremenite »BT« v »BT PAIRING«.
  - Če se pojavi »BT READY«, pritisnite gumb  (Vir) na plošči na desni strani zvočnika Soundbar ali na daljinskem upravljalniku in ga pridržite več kot 5 sekund, da se pojavi »BT PAIRING«.
3. Na seznamu izberite »[AV] Samsung Soundbar Mxxx M-Series«.
  - Ko je zvočnik Soundbar povezan z napravo Bluetooth, se na sprednjem zaslonu pojavi [Ime naprave Bluetooth] → »BT«.
4. S povezavo prek vmesnika Bluetooth predvajajte glasbene datoteke iz naprave prek zvočnika Soundbar.

### Če se naprava ne poveže

- Če se na seznamu pojavi predhodna povezava z zvočnikom Soundbar (npr. »[AV] Samsung Soundbar Mxxx M-Series«), jo izbrišite.
  - V načinu »BT« pritisnite in pridržite gumb  (Vir) na desni plošči zvočnika Soundbar ali daljinskem upravljalniku več kot 5 sekund, da preklopite v način »BT PAIRING«.
- Nato na iskalnem seznamu naprave Bluetooth izberite »[AV] Samsung Soundbar Mxxx M-Series«.

Za več informacij o povezavah Bluetooth si oglejte »Povezovanje televizorja prek funkcije Bluetooth« na strani 9 - 10.



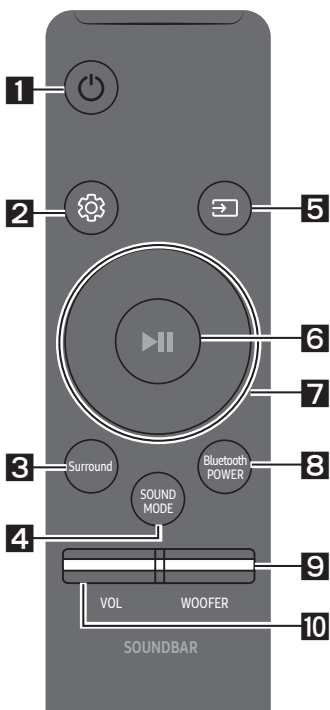

# 08 UPORABA DALJINSKEGA UPRAVLJALNIKA

## Kako uporabljati daljinski upravljalnik



<p><b>1</b></p>	 <p>Vklop</p>	<p>Vklopi ali izklopi zvočnik Soundbar.</p>
<p><b>2</b></p>	 <p>Upravljanje zvoka</p>	<p>Izbirate lahko med <b>TREBLE</b>, <b>BASS</b> ali <b>AUDIO SYNC</b>.</p> <ul style="list-style-type: none"> <li>• Za prilagoditev glasnosti visokih ali nizkih tonov v nastavitvah zvoka izberite <b>TREBLE</b> ali <b>BASS</b> in nato z gumboma <b>Gor/Dol</b> nastavite glasnost od -6 do +6.</li> <li>• Če slika in zvok med televizorjem ter zvočnikom Soundbar nista usklajena, v Nastavitvah zvoka izberite <b>AUDIO SYNC</b> in nato z gumboma <b>Gor/Dol</b> nastavite zamik zvoka med 0 in 300 milisekundami. (Razen načina »USB«)</li> <li>• Funkcija Audio Sync je podprta samo v nekaterih funkcijah.</li> </ul>
<p><b>3</b></p>	 <p>Surround</p>	<p>Funkcija prostorskega zvoka doda zvoku globino in občutek prostora. Vsakič, ko pritisnete ta gumb, se izmenjata funkciji ON ali OFF.</p> <ul style="list-style-type: none"> <li>• ON : Predvaja zvok prek vseh zvočnikov.</li> <li>• OFF : Zvok izvirnega kanala lahko slišite iz več zvočnikov.</li> </ul>

<p><b>4</b></p>	 <p>SOUND MODE</p>	<p>Želeni zvočni učinek lahko izberete z izbiro <b>STANDARD</b>, <b>MUSIC</b>, <b>CLEAR VOICE</b>, <b>SPORTS</b> ali <b>MOVIE</b>.</p> <ul style="list-style-type: none"> <li>• <b>DRC (Dynamic Range Control)</b> Omogoča uporabo nadzora dinamičnega obsega pri predvajanju posnetkov Dolby Digital. Če v stanju pripravljenosti pritisnete in pridržite gumb <b>SOUND MODE</b>, se bo način DRC vklopil ali izklopil. Ko je način DRC vklopljen, se glasnost zvoka zmanjša. (Zvok bo morda popačen.)</li> </ul>
<p><b>5</b></p>	 <p>Vir</p>	<p>Pritisnite za izbor vira, povezanega z zvočnikom Soundbar.</p> <ul style="list-style-type: none"> <li>• <b>Način BT PAIRING</b> Za vklop načina »BT PAIRING« v način »BT« pritisnite in pridržite gumb  (<b>Vir</b>) dlje kot 5 sekund. Za podrobnosti glejte stran 14.</li> </ul>

<p><b>6</b></p>	 <p><b>Predvajanje/ Začasna ustavitev</b></p>	<p>Pritisnite gumb <b>▶  </b>, da začasno ustavite glasbeno datoteko. Če gumb pritisnete še enkrat, se glasbena datoteka začne predvajati.</p>
<p><b>7</b></p>	 <p><b>Gor/dol/ levo/desno</b></p>	 <p><b>Pritisnite izbrano območje, da izberete Gor/Dol/Levo/Desno.</b></p> <p>Pritisnite Gor/Dol/Levo/Desno na gumbu, da izberete ali nastavite funkcije.</p> <ul style="list-style-type: none"> <li>• <b>Ponavljanje</b> Če želite uporabiti funkcijo Repeat v načinu »USB«, pritisnite gumb <b>Gor</b>.</li> <li>• <b>Preskakovanje glasbe</b> Pritisnite gumb <b>Desno</b>, da izberete naslednjo glasbeno datoteko. Pritisnite gumb <b>Levo</b>, da izberete prejšnjo glasbeno datoteko.</li> <li>• <b>Anynet+ / Auto Power Link</b> Funkciji Anynet+ in Auto Power Link lahko vklopite ali izklopite. Funkciji Anynet+ in Auto Power Link lahko upravljate z gumboma <b>Desno</b> in <b>Levo</b>. <ul style="list-style-type: none"> <li>– Anynet+ : Če sta zvočnik Soundbar in televizor Samsung povezana s kablom HDMI, lahko zvočnik Soundbar upravljate z daljinskim upravljalnikom televizorja. Za preklon funkcije Anynet+ med ON in OFF pridržite gumb <b>Desno</b> za 5 sekund.</li> <li>– Auto Power Link : Če je zvočnik Soundbar s televizorjem povezan z digitalnim optičnim kablom, se zvočnik Soundbar samodejno vklopi, ko vklopite televizor. Za preklon funkcije Auto Power Link med ON in OFF pridržite gumb <b>Levo</b> za 5 sekund.</li> <li>– Funkcija Anynet+ / Auto Power Link je privzeto nastavljena na ON.</li> </ul> </li> </ul>
<p><b>8</b></p>	 <p><b>Bluetooth POWER</b></p>	<p>Pritisnite za vklop ali izklop funkcije Bluetooth POWER. Ko je funkcija Bluetooth POWER vklopljena, se na zaslonu zvočnika Soundbar pojavi »ON-BLUETOOTH POWER«.</p> <ul style="list-style-type: none"> <li>• <b>Funkcija Bluetooth POWER</b> : Če je zvočnik Soundbar v načinu pripravljenosti in je funkcija Bluetooth POWER vklopljena, se bo zvočnik Soundbar samodejno vklopil in prek vmesnika Bluetooth povezal z napravo, ko vklopite predhodno povezano napravo Bluetooth.</li> <li>• Če znova pritisnete gumb <b>Bluetooth POWER</b>, da vklopite funkcijo BT, se na zaslonu zvočnika Soundbar pojavi sporočilo »OFF-BLUETOOTH POWER«.</li> <li>• Ko je vklopljen način »D.IN« in je zvočnik Soundbar povezan s pametnim televizorjem Samsung Smart TV iz leta 2017, lahko zvočnik Soundbar upravljate z daljinskim upravljalnikom televizorja. V tem načinu ne morete izklopiti funkcije Bluetooth POWER.</li> </ul>

<p><b>9</b></p>  <p><b>WOOFER</b></p>	 <p>Za prilagoditev glasnosti globokotonskega zvočnika na -12 ali -6 do +6 pritisnite gumb gor ali dol. S pritiskom tega gumba glasnost globokotonskega zvočnika povrnete na stopnjo 0.</p>
<p><b>10</b></p>  <p><b>VOL</b></p>	 <p>Za prilagoditev glasnosti pritisnite gumb gor ali dol.</p> <ul style="list-style-type: none"> <li>• <b>Nemo</b> Pritisnite gumb <b>VOL</b>, da utišate zvok. Za ponovni vklop zvoka pritisnite gumb še enkrat.</li> </ul>

## Prilagajanje glasnosti zvočnika Soundbar z daljinskim upravljalnikom televizorja

### V meniju televizorja nastavite zvočnik televizorja v televizorju Samsung na zunanje zvočnike. (Za več informacij si oglejte priročnik za televizor.)

- Ko namestite zvočnik Soundbar, lahko prilagodite glasnost zvočnika Soundbar z daljinskim upravljalnikom IR, ki je bil priložen televizorju Samsung. (Če te funkcije ne želite uporabljati, ko je zvočnik Soundbar vklopljen, pritisnite in za 5 sekund pridržite gumb **Surround**. Na zaslonu zvočnika Soundbar se pojavi sporočilo »OFF-TV REMOTE« in funkcija se izklopi.) Če želite prilagoditi glasnost samo z daljinskim upravljalnikom televizorja Samsung, pritisnite in za več kot 5 sekund pridržite gumb **Surround**, dokler se na zaslonu zvočnika Soundbar ne pojavi sporočilo »SAMSUNG-TV REMOTE«.
  - Vsakič, ko gumb **Surround** držite 5 sekund, se način preklopi v naslednjem zaporedju: »SAMSUNG-TV REMOTE« (privzeti način) → »OFF-TV REMOTE« → »ALL-TV REMOTE«.
- Če želite glasnost zvočnika Soundbar prilagoditi z daljinskim upravljalnikom drugega proizvajalca, vklopite zvočnik Soundbar, pritisnite in 5 sekund pridržite gumb **Surround** (na zaslonu zvočnika Soundbar se pojavi sporočilo »OFF-TV REMOTE«), gumb **Surround** izpustite in ga znova pritisnite ter pridržite za več kot 5 sekund. (Na zaslonu zvočnika Soundbar se pojavi sporočilo »ALL-TV REMOTE«.)
  - Ta funkcija morda ne bo na voljo, odvisno od daljinskega upravljalnika.
  - Za seznam proizvajalcev, ki podpirajo to funkcijo, si oglejte POPOLNI PRIROČNIK ([www.samsung.com/support](http://www.samsung.com/support)).
  - Ta funkcija za upravljanje glasnosti deluje samo z daljinskimi upravljalniki televizorjev IR. Ne deluje z daljinskimi upravljalniki televizorjev Bluetooth (upravljalniki, ki zahtevajo seznanjanje).

# 09 NAMESTITEV STENSKEGA NOSILCA

## Previdnostni ukrepi pri namestitvi

- Nameščajte samo na navpične stene.
- Ne nameščajte v prostor z visoko temperaturo ali vlažnostjo.
- Preverite, ali je stena dovolj močna, da podpira težo izdelka. Če ni, steno ojačajte ali izberite drugo mesto namestitve.
- Kupite in uporabite pritrdilne vijake ali nastavke, ki so primerni za vašo steno (mavčna plošča, železna plošča, les itd.). Če je mogoče, podporne vijake pričvrstite v stebre.
- Stenske vijake kupite glede na vrsto in debelino stene, na katero želite namestiti zvočnik Soundbar.
  - Premer: M5
  - Dolžina: priporočena 35 mm ali daljša.
- Kable iz enote priključite v zunanje naprave, preden zvočnik Soundbar namestite na steno.
- Prepričajte se, da je enota izklopljena in brez električnega napajanja, preden jo namestite.  
V nasprotnem primeru lahko pride do električnega udara.

## Komponente stenskega nosilca



Priručnik za namestitev na steno



Držalo vijaka (2 kosa)



Vijak (2 kosa)

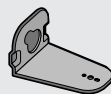

Stenski nosilec L

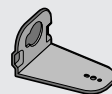

Stenski nosilec D

1. **Stensko vodilo** postavite ob površino stene.

- **Stensko vodilo** mora biti poravnano.
- Če je televizor pritrjen na zid, zvočnik Soundbar namestite vsaj 5 cm pod televizorjem.

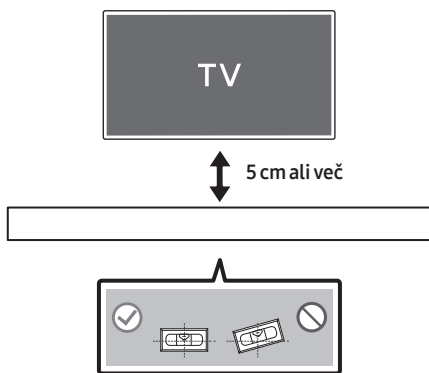

2. **Sredinsko črto** papirnate predloge poravnajte s sredino televizorja (če zvočnik Soundbar nameščate pod televizor) in s trakom namestite **Stensko vodilo** na steno.

- Če zvočnika ne nameščate pod televizor, **Sredinsko črto** postavite na sredino območja namestitve.

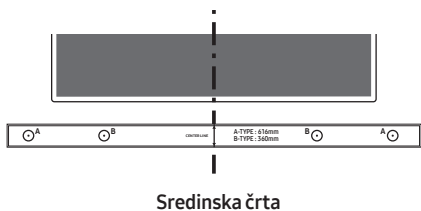

3. Skozi sredino slik **A-TYPE** na vsaki strani vodila potisnite konico pisala ali svinčnika, da označite luknji za podporna vijaka, nato **Stensko vodilo** odstranite.

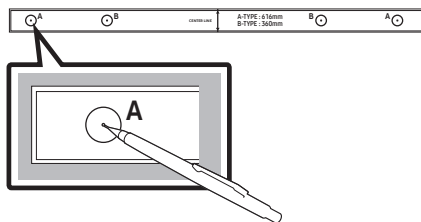

4. Z vrtno krono ustrezne velikosti pri vsaki oznaki v steni izvrtajte luknjo.

- Če oznaki ne ustrežata položajem vijakov, morate pred vstavitvijo podpornih vijakov v luknji vstaviti ustrezni vijačni ali stenski sidri. Če uporabljate vijačni ali stenski sidri, se prepričajte, da sta luknji, ki jih boste izvrtali, dovolj veliki za sidri, ki ju boste uporabili.

5. Vijak (ni priložen) potisnite skozi **Držalo vijaka** in nato oba vijaka čvrsto privijte v luknjo podpornega vijaka.

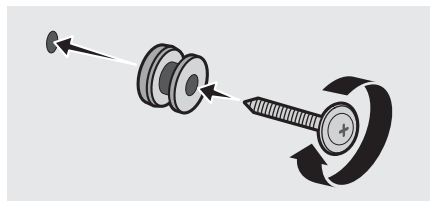

6. Uporabite dva **Vijaka** (M4 x L12), da privijete oba **Stenska nosilca L in D** na spodnji del zvočnika Soundbar.
- Za ustrezno prileganje morate poravnati izbokline na zvočniku Soundbar z luknjami na nosilcih.

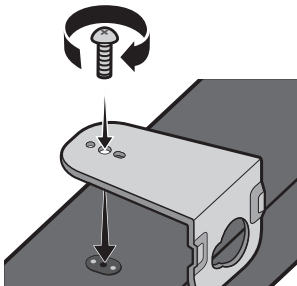

- Pri namestitvi zagotovite, da so obešalni deli **Stenskih nosilcev** na zadnji strani zvočnika Soundbar.

Hrbtina stran zvočnika  
Soundbar

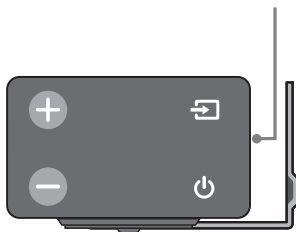

Desni zadnji del zvočnika  
Soundbar

- Levo in desno držalo sta različnih oblik. Prepričajte se, da ste ju pravilno obrnili.



Stensko držalo D

Stensko držalo L

7. Zvočnik Soundbar namestite s priloženimi **Stenskimi nosilci**, tako da stenski nosilec obesite na **Držala vijakov** na steni.

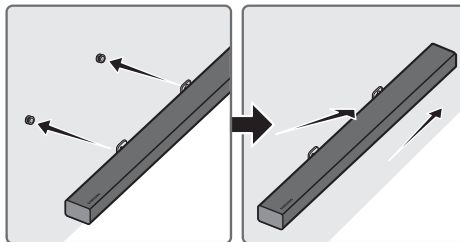

- Zvočnik Soundbar rahlo nagnite, da vstavite obe glavi **Držala vijaka** v luknji **Stenskega nosilca**. Zvočnik Soundbar potisnite v smeri puščice, da zagotovite, da sta obe strani čvrsto pritrjeni.

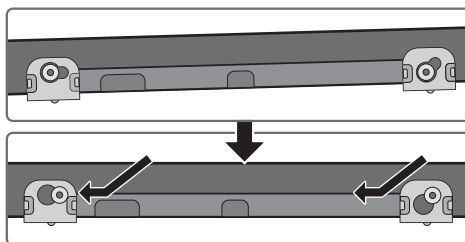

## Odstranjevanje zvočnika Soundbar s stene

1. Če želite zvočnik Soundbar odstraniti s stenskega nosilca, ga potisnite v smeri puščice ter rahlo nagnite in nato povlecite stran od stene, kot je prikazano na sliki.

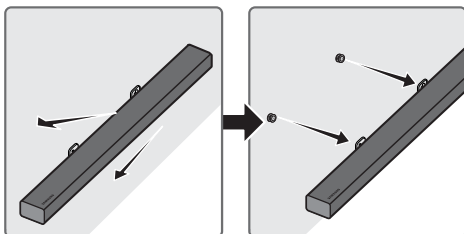

- Na enoto se ne obešajte, ne udarjajte po njej in ne dovolite, da pade na tla.
- Enota pričvrstite na steno, da ne pade. Če enota pade, vas lahko poškoduje ali se poškoduje izdelek.
- Ko je enota nameščena, zagotovite, da otroci ne vlečejo za povezovalne kable, saj lahko pade.
- Za najboljše delovanje izdelka, ki je montiran na steno, naj bo sistem zvočnikov vsaj 5 cm pod televizorjem TV, če je ta montiran na steno.
- Če enote ne boste namestili na steno, jo zaradi varnosti namestite na varno, ravno površino, da ne bo mogla pasti.

# 10 ODPRAVLJANJE NAPAK

Preden zaprosite za pomoč, preverite spodnje.

## Enota se ne vklopi.

### Je električni kabel priključen v vtičnico?

- Električni kabel priključite v vtičnico.

## Ko pritisnem gumb, funkcija ne deluje.

### Je v zraku statična elektrika?

- Izvlecite električni kabel in ga znova priključite.

## V načinu BT prihaja do prekinitev zvoka.

- Oglejte si razdelke o povezavah Bluetooth na straneh 9 in 14.

## Ni zvoka.

### Je vklopljena funkcija Nemo?

- Pritisnite gumb **VOL**, da jo prekličete.

### Je glasnost nastavljena na najnižjo?

- Prilagodite glasnost.

## Daljinski upravljalnik ne deluje.

### So baterije iztrošene?

- Zamenjajte jih z novimi.

### Je razdalja med daljinskim upravljalnikom in glavno enoto zvočnika Soundbar prevelika?

- Daljinski upravljalnik približajte glavni enoti zvočnika Soundbar.

## Rdeča lučka LED na globokotonskem zvočniku utripne, iz zvočnika pa se ne sliši zvoka.

### Ta težava se lahko pojavi, če globokotonski zvočnik ni povezan z glavno enoto zvočnika Soundbar.

- Poskusite znova povezati globokotonski zvočnik. (Oglejte si stran 5.)

## Globokotonski zvočnik opazno hrešči in vibrira.

### Poskusite prilagoditi vibriranje globokotonskega zvočnika.

- Pritiskajte gumb **WOOFER** na daljinskem upravljalniku gor ali dol, da prilagodite glasnost zvočnika. (med -12, -6 in +6).

## 11 LICENCA

---



Manufactured under license from Dolby Laboratories. Dolby, Dolby Audio, Pro Logic, and the double-D symbol are trademarks of Dolby Laboratories.

---



For DTS patents, see <http://patents.dts.com>. Manufactured under license from DTS Licensing Limited. DTS, the Symbol, DTS in combination with the Symbol, and DTS Digital Surround are registered trademarks or trademarks of DTS, Inc. in the United States and/or other countries. © DTS, Inc. All Rights Reserved.

---



The terms HDMI and HDMI High-Definition Multimedia Interface, and the HDMI Logo are trademarks or registered trademarks of HDMI Licensing LLC in the United States and other countries.

---

## 12 OBVESTILO O ODPRTOKODNIH LICENCAH

Če želite poslati povpraševanja in zahteve glede odprtih virov, podjetju Samsung pošljite e-pošto ([oss.request@samsung.com](mailto:oss.request@samsung.com)).

## 13 POMEMBNO OBVESTILO O SERVISIRANJU

- Slike in ilustracije v tem uporabniškem priročniku so samo informativne in se lahko razlikujejo od dejanskega videza izdelka.
- V naslednjih primerih vam lahko zaračunamo administrativne stroške:
  - (a) e na dom pokličete serviserja in se izkaže, da izdelek ni pokvarjen (kar pomeni, da niste prebrali tega uporabniškega priročnika);
  - (b) če napravo prinesete na servis in se izkaže, da ni pokvarjena (kar pomeni, da niste prebrali tega uporabniškega priročnika).
- O znesku administrativnih stroškov vas bomo obvestili pred začetkom dela na izdelku oz. pred obiskom na domu.

# 14 SPECIFIKACIJE IN VODNIK

## Tehnične lastnosti

SPLOŠNO	USB		5V/0,5A
	Teža	Glavna enota zvočnika Soundbar	2,6 kg
		Nizkotonski zvočnik (PS-WM30)	7,2 kg
	Mere (Š x V x G)	Glavna enota zvočnika Soundbar	1010,5 x 54,0 x 87,5 mm
		Nizkotonski zvočnik (PS-WM30)	200,0 x 392,0 x 378,0 mm
	Območje obratovalne temperature		+5°C do +35°C
Območje obratovalne vlažnosti		10 % ~ 75 %	
OJAČEVALNIK	Nazivna izhodna moč	Glavna enota zvočnika Soundbar	30W x 6, 6 OHM
		Nizkotonski zvočnik (PS-WM30)	160W, 3 OHM
Podprte oblike zapisa za predvajanje			LPCM 2ch, Dolby Audio™ (podpira Dolby® Digital), DTS
Izhodna moč brezžične naprave	Največja oddajna moč vmesnika BT		100 mW pri 2,4–2,4835 GHz
	Največja oddajna moč vmesnika SRD		25 mW pri 5,725–5,825 GHz

### OPOMBE

- Podjetje Samsung Electronics Co., Ltd. si pridržuje pravico do spremembe tehničnih podatkov brez vnaprejšnjega bvestila.
- Podatki teže in dimenzije so približni podatki.
- Za več informacij o električnem napajanju in porabi električne energije si oglejte oznako na izdelku. (Oznaka : Spodnji del Glavne enote Zvočnika Soundbar)

Skupna poraba v stanju pripravljenosti (W)		2,7W
Bluetooth	Način deaktivacije vrat	Na daljinskem upravljalniku pritisnite gumb »Bluetooth POWER«, ko ste v načinu »BT«.

- Družba Samsung Electronics izjavlja, da je ta oprema skladna z Direktivo 2014/53/EU. Celotno besedilo izjave EU o skladnosti je na voljo na naslednjem spletnem naslovu: <http://www.samsung.com> pojdite v razdelek Podpora > Iskanje podpore za izdelek in vnesite ime modela. To opremo je mogoče uporabljati v vseh državah EU.





### [Ustrezno odstranjevanje baterij v tem izdelku]

#### **(velja za države z ločenimi sistemi zbiranja)**

Ta oznaka na bateriji, v navodilih ali na embalaži pomeni, da baterij v tem izdelku ob izteku njihove življenjske dobe ni dovoljeno odstraniti skupaj z ostalimi gospodinjstvenimi odpadki. Oznake za kemijske elemente Hg, Cd ali Pb pomenijo, da baterija vsebuje živo srebro, kadmij ali svinec v količinah, ki presegajo referenčne nivoje v direktivi ES 2006/66.

Če baterije niso ustrezno odstranjene, lahko tovrstne snovi škodujejo zdravju ljudi oziroma okolju.

Da bi zaščitili naravne vire in vzpodbujali ponovno uporabo materialov, baterije ločite od ostalih odpadkov in jih oddajte na predvidenih lokalnih zbirnih reciklažnih mestih.



### **Ustrezno odstranjevanje tega izdelka (odpadna električna & elektronska oprema)**

#### **(velja za države z ločenimi sistemi zbiranja)**

Oznaka na izdelku, dodatni opremi ali dokumentaciji pomeni, da izdelek in njegove elektronske dodatne opreme (npr. električnega polnilnika, slušalk, kabla USB) ob koncu življenjske dobe ni dovoljeno odvreči med gospodinjstvene odpadke. Te izdelke ločite od drugih vrst odpadkov in jih odgovorno predajte v recikliranje ter tako spodbudite trajnostno vnovično uporabo materialnih virov. Tako boste preprečili morebitno tveganje za okolje ali zdravje ljudi zaradi nenadzorovanega odstranjevanja odpadkov.

Uporabniki v gospodinjstvih naj se za podrobnosti o tem, kam in kako lahko te izdelke predajo v okolju prijazno recikliranje, obrnejo na trgovino, kjer so izdelek kupili, ali na krajevni upravni organ.

Poslovni uporabniki naj se obrnejo na dobavitelja in preverijo pogoje kupne pogodbe. Tega izdelka in njegove elektronske dodatne opreme pri odstranjevanju ni dovoljeno mešati z drugimi gospodarskimi odpadki.

Za informacije o okoljski zavezanosti podjetja Samsung in regulativnih obveznostih za ta izdelek, kot so uredba REACH, direktiva WEEE ali predpisi o baterijah, obiščite:

[http://www.samsung.com/uk/aboutsamsung/samsungelectronics/corporatecitizenship/data\\_corner.html](http://www.samsung.com/uk/aboutsamsung/samsungelectronics/corporatecitizenship/data_corner.html)

© 2017 Samsung Electronics Co., Ltd. All rights reserved.

## Contact SAMSUNG WORLD WIDE

If you have any questions or comments relating to Samsung products, please contact the SAMSUNG customer care Centre.

Country	Contact Centre ☎	Web Site
■ Europe		
UK	0330 SAMSUNG (7267864)	<a href="http://www.samsung.com/uk/support">www.samsung.com/uk/support</a>
IRELAND (EIRE)	0818 717100	<a href="http://www.samsung.com/ie/support">www.samsung.com/ie/support</a>
GERMANY	0619677 555 77	<a href="http://www.samsung.com/de/support">www.samsung.com/de/support</a>
FRANCE	01 48 63 00 00	<a href="http://www.samsung.com/fr/support">www.samsung.com/fr/support</a>
ITALIA	800-SAMSUNG (800.7267864)	<a href="http://www.samsung.com/it/support">www.samsung.com/it/support</a>
SPAIN	0034902172678	<a href="http://www.samsung.com/es/support">www.samsung.com/es/support</a>
PORTUGAL	808 207 267	<a href="http://www.samsung.com/pt/support">www.samsung.com/pt/support</a>
LUXEMBURG	261 03 710	<a href="http://www.samsung.com/be_fr/support">www.samsung.com/be_fr/support</a>
NETHERLANDS	088 90 90 100	<a href="http://www.samsung.com/nl/support">www.samsung.com/nl/support</a>
BELGIUM	02-201-24-18	<a href="http://www.samsung.com/be/support">www.samsung.com/be/support</a> (Dutch) <a href="http://www.samsung.com/be_fr/support">www.samsung.com/be_fr/support</a> (French)
NORWAY	815 56480	<a href="http://www.samsung.com/no/support">www.samsung.com/no/support</a>
DENMARK	707 019 70	<a href="http://www.samsung.com/dk/support">www.samsung.com/dk/support</a>
FINLAND	030-6227 515	<a href="http://www.samsung.com/fi/support">www.samsung.com/fi/support</a>
SWEDEN	0771 726 786	<a href="http://www.samsung.com/se/support">www.samsung.com/se/support</a>
POLAND	801-172-678* lub +48 22 607-93-33* *(koszt połączenia według taryfy operatora)	<a href="http://www.samsung.com/pl/support/">http://www.samsung.com/pl/support/</a>
HUNGARY	0680SAMSUNG (0680-726-7864)	<a href="http://www.samsung.com/hu/support">www.samsung.com/hu/support</a>
AUSTRIA	0800-SAMSUNG (0800-7267864) [Only for Dealers] 0810-112233	<a href="http://www.samsung.com/at/support">www.samsung.com/at/support</a>

Country	Contact Centre ☎	Web Site
SWITZERLAND	0800 726 78 64 (0800-SAMSUNG)	<a href="http://www.samsung.com/ch/support">www.samsung.com/ch/support</a> (German) <a href="http://www.samsung.com/ch_fr/support">www.samsung.com/ch_fr/support</a> (French)
CZECH	800 - SAMSUNG (800-726786)	<a href="http://www.samsung.com/cz/support">www.samsung.com/cz/support</a>
SLOVAKIA	0800 - SAMSUNG (0800-726 786)	<a href="http://www.samsung.com/sk/support">www.samsung.com/sk/support</a>
CROATIA	072 726 786	<a href="http://www.samsung.com/hr/support">www.samsung.com/hr/support</a>
BOSNIA	055 233 999	<a href="http://www.samsung.com/support">www.samsung.com/support</a>
MONTENEGRO	020 405 888	<a href="http://www.samsung.com/si/support">www.samsung.com/si/support</a>
SLOVENIA	080 697 267 (brezplačna številka)	<a href="http://www.samsung.com/rs/support">www.samsung.com/rs/support</a>
SERBIA	011 321 6899	<a href="http://www.samsung.com/al/support">www.samsung.com/al/support</a>
ALBANIA	045 620 202	<a href="http://www.samsung.com/bg/support">www.samsung.com/bg/support</a>
BULGARIA	*3000 Цена в мрежата 0800 111 31, Безплатна телефонна линия	<a href="http://www.samsung.com/ro/support">www.samsung.com/ro/support</a>
ROMANIA	*8000 (apel in retea) 08008-726-78-64 (08008-SAMSUNG) Apel GRATUIT	<a href="http://www.samsung.com/cyprus/support">www.samsung.com/cyprus/support</a>
CYPRUS	8009 4000 only from landline, toll free	<a href="http://www.samsung.com/gr/support">www.samsung.com/gr/support</a>
GREECE	80111-SAMSUNG (80111 726 7864) only from land line (+30) 210 6897691 from mobile and land line	<a href="http://www.samsung.com/lt/support">www.samsung.com/lt/support</a>
LITHUANIA	8-800-77777	<a href="http://www.samsung.com/lv/support">www.samsung.com/lv/support</a>
LATVIA	8000-7267	<a href="http://www.samsung.com/ee/support">www.samsung.com/ee/support</a>
ESTONIA	800-7267	

