

MEDION®

16.0 MP Digitalkamera mit 12x optischem Zoom

MEDION® LIFE® P44034 (MD 86934)



Bedienungsanleitung

Inhaltsverzeichnis

1.	Zu dieser Anleitung	5
1.1.	In dieser Anleitung verwendete Symbole und Signalwörter	5
1.2.	Bestimmungsgemäßer Gebrauch	7
1.3.	Hinweise zur Konformität	7
2.	Sicherheitshinweise.....	8
2.1.	Allgemein	8
2.2.	Warnungen	8
2.3.	Akkuhinweise	10
2.4.	Vorsichtsmaßnahmen	12
2.5.	Niemals selbst reparieren	15
3.	Geräteübersicht	16
3.1.	Vorderseite	16
3.2.	Rückseite	17
3.3.	Oberseite.....	18
3.4.	Unterseite	18
4.	Inbetriebnahme	22
4.1.	Lieferumfang	22
4.2.	Akku einsetzen	23
4.3.	Laden des Akkus über USB.....	24
4.4.	Handschlaufe anbringen.....	25
4.5.	SD-Karten einsetzen und herausnehmen.....	26
4.6.	Display schwenken.....	27
5.	Erste Schritte	28
5.1.	Kamera einschalten.....	28
5.2.	Kamera ausschalten.....	28

5.3.	Sprache und Datum/Zeit einstellen.....	28
5.4.	Aufnahme- und Wiedergabemodus	30
6.	Displayanzeigen	31
6.1.	Displayanzeigen für die Aufnahme.....	31
6.2.	Displayanzeigen für die Foto-Wiedergabe.....	33
6.3.	Displayanzeigen für die Video-Wiedergabe.....	34
7.	Erste Aufnahmen machen	35
7.1.	Aufnahmemodus einstellen	35
7.2.	Tipps für gute Bildaufnahmen	35
7.3.	Foto erstellen.....	36
7.4.	Videoclips aufnehmen	42
8.	Aufnahmen ansehen	43
8.1.	Aufnahmen einzeln wiedergeben.....	43
8.2.	Aufnahmen als Miniaturen wiedergeben.....	44
8.3.	Videoclips wiedergeben.....	47
9.	Die Menüs.....	48
9.1.	In den Menüs navigieren	48
9.2.	Das Aufnahmemenü.....	49
9.3.	Das Videomenü	61
9.4.	Das Einstellungsmenü	63
9.5.	Das Wiedergabemenü	66
10.	Verwendung verschiedener Aufnahmemodi	72
10.1.	Verwendung des Kinder-Modus	72
10.2.	Verwendung des Sport-Modus	73
10.3.	Verwenden des Party-Modus	73
10.4.	Verwenden des Lebensmittel-Modus	73
10.5.	Verwendung der Zeitraffer-Funktion.....	74
10.6.	Verwendung des Modus Panorama.....	76

10.7.	Verwenden des Kunsteffekt-Modus.....	80
10.8.	Aufnahmen löschen.....	84
10.9.	Diashow zeigen	86
10.10.	Die Funktionen Schützen und Entsperren.....	86
10.11.	Sprachnotiz aufnehmen.....	88
11.	Anschluss an einen Drucker, PC oder TV.....	92
11.1.	Aufnahmen auf einem Fotodrucker ausdrucken	92
11.2.	Daten auf einen Computer übertragen	93
11.3.	USB-Kabel einsetzen.....	93
11.4.	Aufnahmen auf einem Fernsehgerät anzeigen	95
11.5.	DCF-Speicherstandard.....	96
11.6.	Kartenlaufwerk	96
11.7.	Ordnerstruktur im Speicher	97
12.	Software installieren	98
13.	Fehlersuche	100
14.	Wartung und Pflege.....	103
15.	Entsorgung.....	104
16.	Technische Daten.....	105
17.	Impressum.....	107

1. Zu dieser Anleitung



Lesen Sie vor Inbetriebnahme die Sicherheitshinweise aufmerksam durch. Beachten Sie die Warnungen auf dem Gerät und in der Bedienungsanleitung.

Bewahren Sie die Bedienungsanleitung immer in Reichweite auf. Wenn Sie das Gerät verkaufen oder weiter geben, händigen Sie unbedingt auch diese Anleitung und die Garantiekarte aus.

1.1. In dieser Anleitung verwendete Symbole und Signalwörter



GEFAHR!





Warnung vor unmittelbarer Lebensgefahr!

WARNUNG!

Warnung vor möglicher Lebensgefahr und/oder schweren irreversiblen Verletzungen!

VORSICHT!

Hinweise beachten, um Verletzungen und Sachschäden zu vermeiden!

	<p>ACHTUNG! <i>Hinweise beachten, um Sachschäden zu vermeiden!</i></p>
	<p>HINWEIS! Weiterführende Information für den Gebrauch des Geräts.</p>
	<p>HINWEIS! Hinweise in der Bedienungsanleitung beachten!</p>
	<p>WARNUNG! <i>Warnung vor Gefahr durch elektrischen Schlag!</i></p>
<p>•</p>	<p>Aufzählungspunkt / Information über Ereignisse während der Bedienung</p>
<p>▶</p>	<p>Auszuführende Handlungsanweisung</p>

1.2. Bestimmungsgemäßer Gebrauch

Diese Kamera dient der Aufnahme von Fotos und Videos im Digitalformat.

Das Gerät ist nur für den privaten und nicht für den industriellen/kommerziellen Gebrauch bestimmt.

Bitte beachten Sie, dass im Falle des nicht bestimmungsgemäßen Gebrauchs die Haftung erlischt:

- Bauen Sie das Gerät nicht ohne unsere Zustimmung um und verwenden Sie keine nicht von uns genehmigten oder gelieferten Zusatzgeräte.
- Verwenden Sie nur von uns gelieferte oder genehmigte Ersatz- und Zubehörteile.
- Beachten Sie alle Informationen in dieser Bedienungsanleitung, insbesondere die Sicherheitshinweise. Jede andere Bedienung gilt als nicht bestimmungsgemäß und kann zu Personen- oder Sachschäden führen.
- Nutzen Sie das Gerät nicht unter extremen Umgebungsbedingungen.

1.3. Hinweise zur Konformität

Die Kamera erfüllt die Anforderungen der elektromagnetischen Kompatibilität und elektrischen Sicherheit.

Hiermit erklärt die Medion AG, dass das Produkt mit den folgenden europäischen Anforderungen übereinstimmt:

- EMV-Richtlinie 2004/108/EG
- Niederspannungsrichtlinie 2006/95/EG
- Öko-Design Richtlinie 2009/125/EG
- RoHS-Richtlinie 2011/65/EU.

2. Sicherheitshinweise

2.1. Allgemein

Dieses Gerät ist nicht dafür bestimmt, durch Personen (einschließlich Kinder) mit eingeschränkten physischen, sensorischen oder geistigen Fähigkeiten oder mangels Erfahrung und/oder mangels Wissen benutzt zu werden, es sei denn, sie werden durch eine für Ihre Sicherheit zuständige Person beaufsichtigt oder erhalten von Ihnen Anweisungen, wie das Gerät zu benutzen ist.

Bewahren Sie das Gerät und das Zubehör an einem für Kinder unerreichbaren Platz auf.



GEFAHR!

Halten Sie auch die Verpackungsfolien von Kindern fern. Es besteht Erstickungsgefahr!

2.2. Warnungen

Um Verletzungen zu vermeiden, beachten Sie bitte beim Gebrauch des Produkts die folgenden Warnungen:

- Lösen Sie den Blitz nicht in zu kurzem Abstand von den Augen aus. In diesem Fall können die Augen der fotografierten Person geschädigt werden.

-
- Bleiben Sie mindestens einen Meter von Kindern entfernt, wenn Sie mit dem Blitz arbeiten.
 - Öffnen oder zerlegen Sie das Gerät nicht.
 - Schließen Sie das USB-Steckernetzteil nur an eine fachgerecht installierte Netz-Steckdose von AC 230 V ~ 50/60 Hz an.
 - Verwenden Sie nur das mitgelieferte USB-Stecker-Netzteil (Ktec KSAS0060500100VEU) und den mitgelieferten Akku (NP-50) mit der Kamera!
 - Beim Zerlegen des Geräts besteht die Gefahr eines Hochspannungsstromschlags. Prüfungen interner Bauteile, Änderungen und Reparaturen dürfen nur von Fachkräften vorgenommen werden. Bringen Sie das Produkt zur Prüfung zu einem autorisierten Service Center.
 - Die Steckdose muss sich in der Nähe des Gerätes befinden und ohne Schwierigkeiten erreichbar sein.
 - Wenn Sie die Kamera über einen längeren Zeitraum hinweg nicht benutzen, nehmen Sie den Akku heraus, um ein Auslaufen zu verhindern.

-
- Die Kamera oder das USB-Netzteil dürfen weder Tropf- noch Spritzwasser ausgesetzt werden. Stellen Sie auch keine mit Flüssigkeit gefüllten Gegenstände (z. B. Vasen) in der Nähe des Gerätes oder darauf ab.

2.3. Akkuhinweise

Sie können Ihre Kamera mit dem mitgelieferten Akku betreiben. Laden Sie den Akku ausschließlich mit dem mitgelieferten USB-Netzadapter.

Beachten Sie folgende allgemeine Hinweise zum Umgang mit Akkus:

- Halten Sie Akkus von Kindern fern. Falls ein Akku verschluckt wurde, suchen Sie umgehend einen Arzt auf.



WARNUNG!

Explosionsgefahr bei unsachgemäßem Auswechseln des Akkus.

Ersatz nur durch denselben oder einen gleichwertigen Akkutyp.

- Prüfen Sie vor dem Einlegen des Akkus, ob die Kontakte im Gerät und am Akku sauber sind, und reinigen Sie sie gegebenenfalls.

-
- Legen Sie grundsätzlich nur den mitgelieferten Akku ein.
 - Achten Sie beim Einlegen des Akkus auf die Polarität (+/-).
 - Lagern Sie den Akku an einem kühlen, trockenen Ort. Direkte starke Wärme kann den Akku beschädigen. Setzen Sie das Gerät daher keinen starken Hitzequellen aus.
 - Vermeiden Sie den Kontakt mit Haut, Augen und Schleimhäuten. Bei Kontakt mit Batteriesäure die betroffenen Stellen sofort mit reichlich klarem Wasser spülen und umgehend einen Arzt aufsuchen.
 - Werfen Sie den Akku nicht ins Feuer, schließen Sie ihn nicht kurz und nehmen Sie ihn nicht auseinander.
 - Setzen Sie den Akku niemals übermäßiger Wärme wie durch Sonnenschein, Feuer oder dergleichen aus!
 - Wenn Sie das Gerät für längere Zeit nicht benutzen, nehmen Sie den Akku heraus.
 - Nehmen Sie einen ausgelaufenen Akku sofort aus dem Gerät. Reinigen Sie die Kontakte, bevor Sie einen neuen Akku einlegen. Es besteht Verätzungsgefahr durch Batteriesäure!

-
- Entfernen Sie auch einen leeren Akku aus dem Gerät.
 - Bei niedrigen Temperaturen kann die Kapazität des Akkus durch die Verlangsamung der chemischen Reaktion deutlich abnehmen. Halten Sie für Aufnahmen bei kaltem Wetter einen zweiten Akku an einem warmen Ort (z.B. Hosentasche) bereit.

2.4. Vorsichtsmaßnahmen

Beachten Sie bitte die folgenden Vorsichtsmaßnahmen, um Schäden an Ihrer Kamera zu vermeiden und sie stets in einwandfreiem Zustand zu halten:

- **Trocken lagern**
Diese Kamera ist nicht wasserdicht und funktioniert daher nicht einwandfrei, wenn sie ins Wasser getaucht wird oder wenn Flüssigkeiten in das Innere der Kamera gelangen.
- **Von Feuchtigkeit, Salz und Staub fern halten**
Wischen Sie Salz und Staub mit einem leicht feuchten, weichen Tuch ab, wenn Sie die Kamera am Strand oder an der See verwendet haben. Trocknen Sie die Kamera danach sorgfältig ab.
- **Von starken Magnetfeldern fern halten.** Bringen Sie die Kamera niemals in zu große Nähe von Geräten, die starke elektromagnetische Felder erzeugen,

beispielsweise Elektromotoren. Starke elektromagnetische Felder können zu Fehlfunktionen der Kamera führen oder die Datenaufzeichnung stören.

- Zu starke Wärme vermeiden
Verwenden oder lagern Sie die Kamera nicht unter Sonneneinstrahlung oder hohen Temperaturen. Eine solche Belastung kann zum Auslaufen des Akkus oder zur Verformung des Gehäuses führen.
- Starke Temperaturschwankungen vermeiden
Wenn Sie das Gerät schnell aus einer kalten Umgebung in eine warme Umgebung oder umgekehrt bringen, kann sich im und am Gerät Kondenswasser bilden, das zu Funktionsstörungen und Schäden am Gerät führen kann. Warten Sie mit der Inbetriebnahme, bis sich die Temperatur des Gerätes an die Umgebungstemperatur angeglichen hat. Die Verwendung einer Transport- oder Kunststofftasche bietet begrenzten Schutz gegen Temperaturschwankungen.
- Gerät nicht fallen lassen
Starke, beim Fallen hervorgerufene Erschütterungen oder Vibrationen, können Fehlfunktionen verursachen. Legen Sie die Trageschleife um Ihr Handgelenk, wenn Sie die Kamera tragen.

-
- Akku nicht entfernen, wenn Daten verarbeitet werden
Wenn Bilddaten auf Speicherkarten aufgezeichnet oder gelöscht werden, kann das Ausschalten der Stromversorgung zu einem Datenverlust führen oder die interne Schaltung bzw. den Speicher beschädigen.
 - Linse und alle beweglichen Teile vorsichtig behandeln
Berühren Sie nicht die Linse und den Objektivtubus. Seien Sie vorsichtig beim Umgang mit der Speicherkarte und dem Akku. Diese Teile sind nicht auf starke Belastungen ausgelegt.
 - Akkus
Bei niedrigen Temperaturen kann die Akkukapazität stark nachlassen. Wenn Sie bei kalten Temperaturen fotografieren, halten Sie einen warmen Ersatzakku bereit.
Wenn die Kontakte des Akkus verschmutzt sind, reinigen Sie sie mit einem trockenen, sauberen Tuch, oder verwenden Sie einen Radiergummi, um Rückstände zu entfernen.

-
- **Speicherkarten**
Schalten Sie die Stromversorgung aus, bevor Sie die Speicherkarte einsetzen oder entnehmen. Andernfalls wird die Speicherkarte eventuell instabil. Speicherkarten können während der Verwendung warm werden. Nehmen Sie die Speicherkarten immer vorsichtig aus der Kamera.

2.5. Niemals selbst reparieren



WARNUNG!

Versuchen Sie auf keinen Fall, das Gerät selbst zu öffnen oder zu reparieren. Es besteht die Gefahr des elektrischen Schlags!

- Wenden Sie sich im Störfungsfall an das Medion Service Center oder eine andere geeignete Fachwerkstatt, um Gefährdungen zu vermeiden.

3. Geräteübersicht

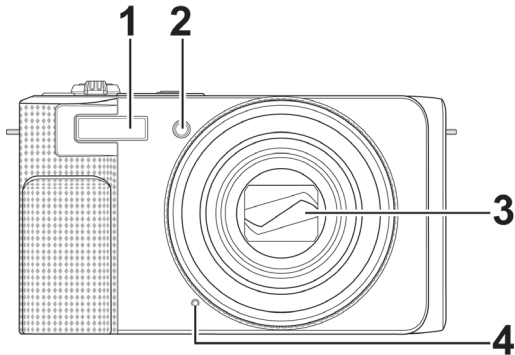

3.1. Vorderseite



- 1) Blitz
- 2) Anzeige für Selbstauslöser/Lampe
blinkt: Selbstauslöser eingeschaltet, AF-Hilfslampe
- 3) Kameralinse mit Objektivtubus
- 4) Mikrofon

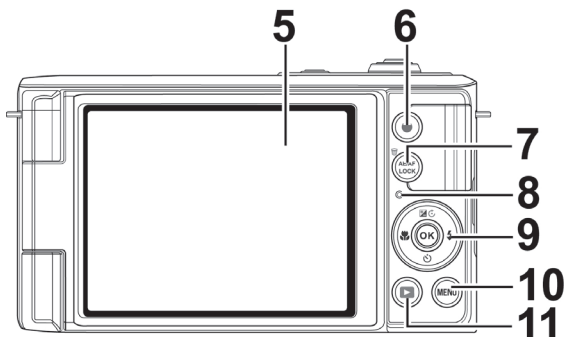

3.2. Rückseite

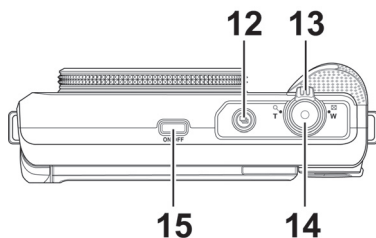

- 5) LC-Display
- 6) Taste  : Videoaufnahme starten
- 7) Taste **AE/AF LOCK**: Autofokussperre/ Papierkorb
- 8) Betriebs-LED
- 9) **OK** – Taste / Navigationstasten
- 10) Taste **MENU**: Menütaste: das Menü aufrufen
- 11) Taste : Wiedergabemodus aufrufen

3.3. Oberseite



- 12) Taste  : Mehrfachaufnahme einstellen
- 13) Zoomring:   ; Auswahl vergrößern oder verkleinern
- 14) Auslöser
halb drücken: Fokusbereich festlegen
komplett drücken: Aufnahme tätigen
- 15) **ON/OFF** : Kamera ein- oder ausschalten

3.4. Unterseite

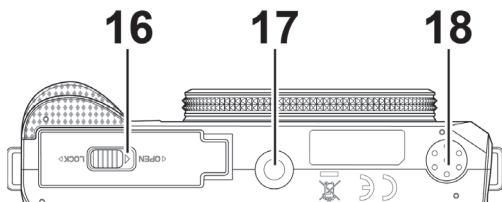

- 16) Akku- / SDHC- Kartenfachabdeckung
- 17) Stativhalterung
- 18) Lautsprecher

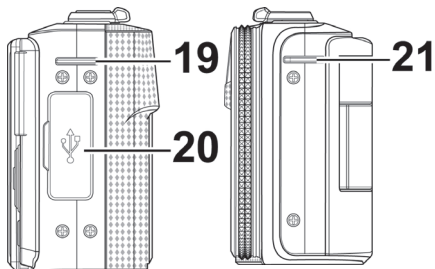

3.4.1. Rechte und linke Seite

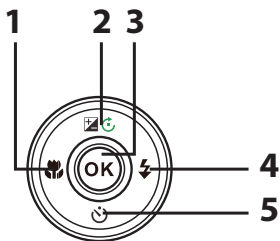

- 19) Öse für die Trageschleufe
- 20) Mini – USB Anschluss
- 21) Öse für die Trageschleufe

3.4.2. Navigationstasten



 / ◀	Im Aufnahmemodus:	Fokus einstellen
	Im Wiedergabemodus:	vorherige Aufnahme anzeigen
	Wiedergabe von Videos:	Schneller Rücklauf
	Im Menü	Untermenü verlassen oder Einstellung auswählen
 	Im Aufnahmemodus:	Belichtung einstellen
	Im Video Wiedergabemodus:	Wiedergabe/Aufnahme unterbrechen/fortsetzen
	Im Foto Wiedergabemodus	Bild um jeweils 90° drehen
	Im Menü	In den Menüs/Untermenüs nach oben gehen

OK	Im Wiedergabemodus	Starten der Wiedergabe
	Im Menü	Bestätigen der Auswahl
↔/▶	Im Aufnahmemodus	Blitz einstellen
	Im Wiedergabemodus	nächste Aufnahme anzeigen
	Wiedergabe von Videos	Schneller Vorlauf
	Im Menü	Untermenü öffnen oder Einstellung auswählen
☺/▼	Im Aufnahmemodus	Selbstausslöser einstellen
	Im Video Wiedergabemodus:	Wiedergabe anhalten
	Im Menü	In den Menüs/Untermenüs nach unten gehen

4. Inbetriebnahme

4.1. Lieferumfang

Bitte überprüfen Sie die Vollständigkeit der Lieferung und benachrichtigen Sie uns innerhalb von 14 Tagen nach dem Kauf, falls die Lieferung nicht komplett ist.

Mit dem von Ihnen erworbenen Produkt haben Sie erhalten:

- Kamera
- 2 x Li-Ionen Akku
- 4 GB SDHC Speicherkarte
- USB-Steckernetzteil
- USB - Kabel
- AV - Kabel
- Handschlaufe
- Tragetasche
- Software CD-ROM
- Dokumentation



GEFAHR!

Halten Sie auch die Verpackungsfolien von Kindern fern. Es besteht Erstickungsgefahr!

4.2. Akku einsetzen

Zum Betrieb der Kamera wird der mitgelieferte Lithium-Ionen Akku benötigt.

- ▶ Schalten Sie ggf. die Kamera aus.
- ▶ Schieben Sie des Akkufach in Pfeilrichtung auf und klappen Sie die Abdeckung auf.

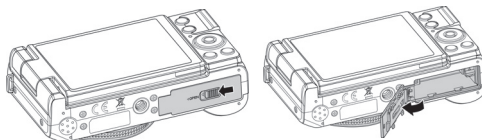

- ▶ Stecken Sie den Akku wie aufgezeigt in das Akkufach. Die + / - Symbole zeigen hierbei nach oben, auf der rechten Seite des Akkus befindet sich die Kerbe.

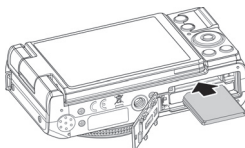

- ▶ Schließen Sie das Akkufach wieder.

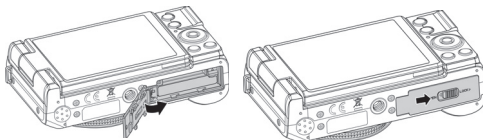

4.3. Laden des Akkus über USB

Sie können den Akku entweder mit dem mitgelieferten USB-Netzteil laden oder über den USB-Anschluss Ihres PCs oder eines anderen Gerätes mit USB-Anschluss.

- ▶ Schließen Sie das USB-Kabel an die Kamera an
- ▶ Schließen Sie das andere Ende an den USB-Netzadapter an und stecken Sie ihn in die Steckdose.
- ▶ Alternativ schließen Sie die Kamera mit dem mitgelieferten USB-Kabel an den USB-Anschluss Ihres PC oder eines anderen Gerätes mit USB-Anschluss an.

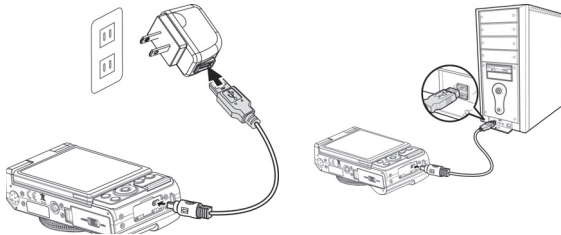

Während des Ladevorgangs blinkt die Betriebs-LED der Kamera. Nach vollständiger Ladung erlischt die Betriebs-LED. Sollte die Betriebs-LED schnell blinken, prüfen Sie den Akku und die Verbindungen und schließen Sie die Kamera erneut an.

Sollte die Betriebs-LED immer noch schnell blinken wenden Sie sich an unsere Service-Hotline.



HINWEIS!

Beim Kauf ist der Akku nicht geladen. Sie müssen den Akku aufladen bevor Sie die Kamera benutzen.

4.4. Handschlaufe anbringen

Befestigen Sie zur besseren Handhabung der Kamera und aus Sicherheitsgründen die Handschlaufe. Führen Sie die Schlaufe wie in der Abbildung dargestellt durch die Öse.

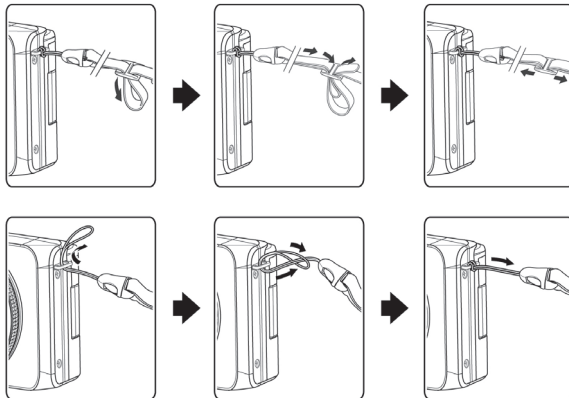

- ▶ Ziehen Sie das andere Ende der Handschlaufe durch die Schlaufe der dünnen Schnur, und ziehen Sie die Handschlaufe fest.



ACHTUNG!

Wenn Sie die Kamera mit der Handschlaufe tragen, achten Sie darauf, dass die Kamera nirgends anstößt. Wenn Sie die Handschlaufe anbringen, legen Sie die Kamera auf eine feste Oberfläche, damit sie nicht herunterfallen kann und beschädigt wird.

4.5. SD-Karten einsetzen und herausnehmen

Ihre Kamera ist mit 64 MB internem Speicher ausgestattet. Sie können bis zu ca. 28 MB darauf speichern. Falls sich keine Speicherkarte im Speicherkarteneinschub befindet, werden alle Bilder und Videos automatisch im internen Speicher abgelegt.

Verwenden Sie daher eine SD -Speicherkarte, um die Speicherkapazität zu erhöhen. Wenn eine Karte eingelegt ist, werden die Aufnahmen auf der Karte gespeichert.

4.5.1. Karte einsetzen

- ▶ Schieben Sie des Akkufach in Pfeilrichtung auf und klappen Sie die Abdeckung auf.

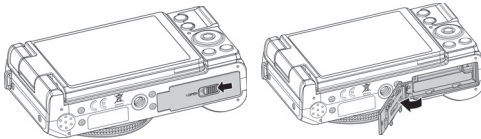

- ▶ Stecken Sie die Karte wie aufgezeigt mit den Kontakten nach oben in das Kartenfach. Die abgeschrägte Ecke befindet sich links.

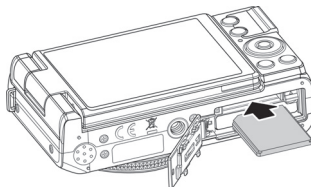

-
- ▶ Schließen Sie das Akkufach wieder und schließen Sie den Sperrriegel.

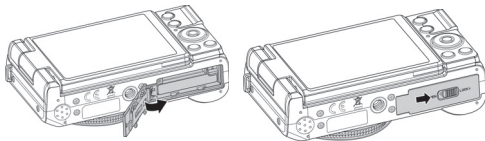

- ▶ Um die Karte zu entnehmen, drücken Sie die Karte kurz nach unten, um sie zu entriegeln. Die Karte wird ein Stück heraus geschoben und kann entnommen werden.

4.6. Display schwenken

- ▶ Sie können das Display der Kamera ausklappen und um 180° schwenken. So lassen sich Selbstporträts leichter aufnehmen.

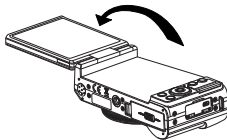

5. Erste Schritte

5.1. Kamera einschalten

- ▶ Drücken Sie die **ON/OFF**-Taste, um die Kamera einzuschalten.

Das Objektiv fährt heraus, die Betriebsanzeige leuchtet kurz grün auf und das Display schaltet ein. Die Kamera befindet sich im Aufnahmemodus.



HINWEIS!

Wenn sich die Kamera nicht einschaltet, überprüfen Sie, ob der Akku richtig eingelegt ist und ob er geladen ist.

5.2. Kamera ausschalten

- ▶ Drücken Sie die **ON/OFF**-Taste erneut, um die Kamera auszuschalten.

5.3. Sprache und Datum/Zeit einstellen

Wenn Sie die Kamera das erste Mal einschalten, werden Sie aufgefordert Sprache und Uhrzeit einzustellen.

5.3.1. Sprache einstellen

- ▶ Wählen Sie mit den Navigationstasten die gewünschte Sprache.
- ▶ Bestätigen Sie die Auswahl durch Druck auf die **OK** Taste. Nach der Sprachauswahl wechselt die Kamera automatisch in das Menü zur Einstellung des Datums und der Uhrzeit.

5.3.2. Datum und Uhrzeit einstellen

- ▶ Wählen Sie mit den Tasten ▲ und ▼ den entsprechenden Wert für das Datum oder die Uhrzeit.
- ▶ Mit den Tasten ◀ und ▶ wechseln Sie zum nächsten Eintrag
- ▶ Bestätigen Sie die Einstellungen mit der Taste **OK**.

Neben Datum und Uhrzeit können Sie auch das Datumsformat einstellen. Sie haben folgende Möglichkeiten:

- JJ/MM/TT (Jahr/Monat/Tag);
- MM/TT/JJ (Monat/Tag/Jahr);
- TT/MM/JJ (Tag/Monat/ Jahr)



HINWEIS!

Halten Sie die Tasten gedrückt, um schnell durch die Ziffern zu laufen.

Datum und Uhrzeit können von der Kamera nur im Wiedergabemodus angezeigt werden. Diese Angaben werden nicht gedruckt.

Die Zeiteinstellung bleibt über die interne Batterie gespeichert. Sie geht jedoch verloren, wenn der Akku für mehr als 48 Stunden aus der Kamera entfernt wird.

5.3.3. Stromsparfunktion

Wird die Kamera für 60 Sekunden nicht benutzt, schaltet sich die Kamera aus. Sie können die automatische Ausschaltzeit auch auf 3 oder 5 Minuten stellen.

Die Stromsparfunktion ist nicht aktiv:



- während der Aufnahme von Audio- und Videoclips;
- während der Wiedergabe von Bildern, Videoclips oder Audioaufnahmen;

-
- während die Kamera über den USB-Anschluss mit einem anderen Gerät verbunden ist.

5.4. Aufnahme- und Wiedergabemodus

Nach dem Einschalten ist der Aufnahmemodus aktiv: Sie können direkt Fotos machen. Außerdem können Sie Audio- und Video-clips aufnehmen.

Im Wiedergabemodus können Sie Fotos, Audio- und Videoclips wiedergeben, bearbeiten und löschen.

- ▶ Um den Wiedergabemodus einzustellen, drücken Sie die Taste . Das Wiedergabesymbol erscheint links oben im Display. Das zuletzt aufgenommene Bild wird angezeigt.
- ▶ Um wieder in den Aufnahmemodus zu kommen, drücken Sie die Taste  erneut oder drücken Sie den Auslöser.

6. Displayanzeigen

6.1. Displayanzeigen für die Aufnahme

Im Aufnahmemodus sind folgende Displayanzeigen möglich:

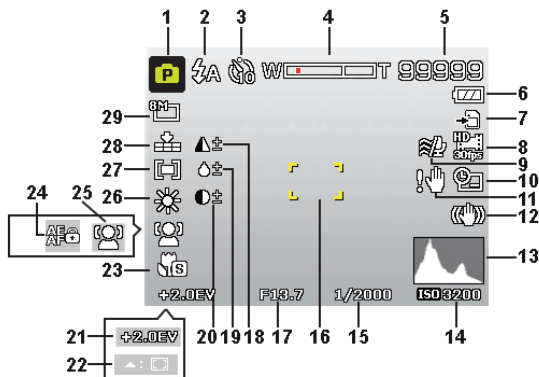

- 1) Sie können verschiedene Aufnahmearten einstellen. Der aktuelle Aufnahmemodus wird hier angezeigt
- 2) Blitzeinstellung
- 3) Selbstauslöser
- 4) Zoomeinstellung
- 5) Noch verfügbare Aufnahmen/Aufnahmezeit (bei aktueller Auflösung)
- 6) Akkustatus
- 7) Speicherort (interner Speicher oder Karte)
- 8) Videogröße
- 9) Windschnitt aktiviert

-
- 10) Datumsstempel
 - 11) Warnhinweis: Verwacklungsgefahr!
 - 12) Bildstabilisator eingeschaltet
 - 13) Histogramm
 - 14) ISO-Einstellung
 - 15) Verschlussgeschwindigkeit
 - 16) Fokusbereich
 - 17) Blendeneinstellung
 - 18) Schärfe
 - 19) Sättigung
 - 20) Kontrast
 - 21) Belichtungseinstellung
 - 22) AF Verfolgung aktiviert
 - 23) MakroEinstellung
 - 24) AE/AF Sperre aktiviert
 - 25) Gesichtserkennung
 - 26) Weißabgleich
 - 27) Belichtungsmessung
 - 28) Qualität
 - 29) Bildgröße

6.2. Displayanzeigen für die Foto-Wiedergabe

Im Wiedergabemodus sind folgende Displayanzeigen möglich:

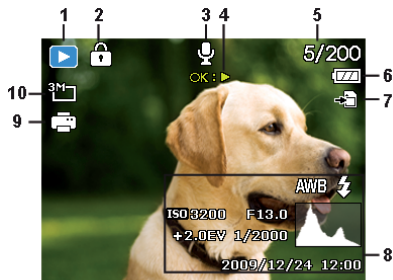

- 1) Anzeige des Modus
(Aufnahme oder Wiedergabe)
- 2) Das Bild ist geschützt
- 3) Sprachnotiz
- 4) Tastenbelegung
- 5) Aktuelle Aufnahme/Gesamtanzahl der Aufnahmen
- 6) Akkustatus
- 7) Speicherort (interner Speicher oder Karte)
- 8) Aufnahmeinformationen
- 9) DPOF aktiviert
- 10) Auflösung des aktuell angezeigten Bildes

6.3. Displayanzeigen für die Video-Wiedergabe

Im Wiedergabemodus für Videoclips sind folgende Displayanzeigen möglich:

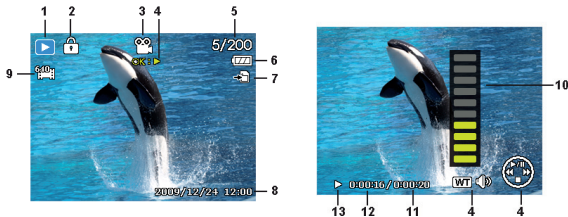

- 1) Anzeige des Modus (Aufnahme oder Wiedergabe)
- 2) Das Bild ist geschützt
- 3) Videoaufnahme
- 4) Aufnahmesteuerung
- 5) Aktuelle Aufnahme/Gesamtanzahl der Aufnahmen
- 6) Akkustatus
- 7) Speicherort (interner Speicher oder Karte)
- 8) Aufnahmeinformationen
- 9) Auflösung
- 10) Lautstärkeeinstellung
- 11) Videolänge
- 12) Spielzeit
- 13) Gibt den Wiedergabestatus an (Wiedergabe/Pause/Stop)

7. Erste Aufnahmen machen

7.1. Aufnahmemodus einstellen

Wenn die Kamera eingeschaltet wird, ist automatisch der Aufnahmemodus „angepasste Szene“ aktiv. Im Grundzustand erscheint links oben im Display , für den Aufnahmemodus „angepasste Szene“. Mehr zu den Aufnahmemodi und den Symbolen erfahren Sie auf Seite 58.

Ist nicht der Aufnahme-, sondern der Wiedergabemodus aktiv, drücken Sie die Taste .

7.2. Tipps für gute Bildaufnahmen

- Bewegen Sie die Kamera langsam, damit die Fotos nicht unscharf werden. Beim Drücken des Auslösers darf sich die Kamera nicht bewegen. Bewegen Sie die Kamera nicht sofort nach dem Drücken des Auslösers.
- Betrachten Sie das Motiv auf dem Display, bevor Sie den Auslöser drücken.
- Prüfen Sie den Winkel, wenn das Motiv von hinten beleuchtet ist. Verändern Sie Ihre Position, um die Hintergrundbeleuchtung zu reduzieren.
- Um gute Videoclips zu erstellen, schwenken Sie die Kamera langsam. Wenn Sie zu schnell schwenken, werden Videoaufnahmen unscharf und verschwommen.

7.3. Foto erstellen

- ▶ Wenn Sie das Bild auf dem Display sehen können, drücken Sie den Auslöser zunächst ein wenig nach unten.

Die gelben Bildausschnittszeichen erscheinen rot, wenn der Autofokus nicht fokussieren kann.

Es erscheinen die Werte für die Verschlussgeschwindigkeit, die Blende und der ISO-Wert, sofern ein ISO-Wert eingestellt ist.

- ▶ Drücken Sie den Auslöser ganz herunter, um das Bild aufzunehmen. Ein Ton signalisiert, dass das Foto aufgenommen wurde.

Die Fotos werden als JPEG-Dateien gespeichert.



HINWEIS!

Falls die Aufnahme zu verwackeln droht, erscheint zusätzlich das Symbol 🖐️. In diesem Fall sollten Sie die Kamera ruhig halten oder ein Stativ benutzt werden.



HINWEIS!

Um Nahaufnahmen zu erstellen, wählen Sie mit der 🌸 – Taste die Fokuseinstellung Makro.

7.3.1. Stabilisator verwenden





Der Stabilisator ermöglicht bessere Aufnahmen bei schlechten Lichtbedingungen, das Risiko verwackelter Aufnahmen wird reduziert.

- ▶ Wählen Sie aus dem Kameramenü den Punkt „**STABILISATOR**“ aus und schalten Sie hier die Funktion an oder aus.

7.3.2. Blitz verwenden

Wenn das Licht für das Foto nicht ausreicht, kann der integrierte Blitz für das erforderliche zusätzliche Licht sorgen.

Durch wiederholtes Drücken der Blitz-Taste  wählen Sie folgende Blitzeinstellungen:

	AUTO: Der Blitz wird automatisch aktiviert, wenn die Aufnahmebedingungen eine zusätzliche Beleuchtung erfordern.
	Mit Vorblitz vor dem eigentlichen Blitz; zur Vermeidung roter Augen. Die Kamera erkennt die Helligkeit der Objekte und blitzt nur im Bedarfsfall.
	Blitz immer an
	„Slow Sync“: Der Blitz wird mit langsamer Verschlusszeit synchronisiert.
	Blitz immer aus

Der Blitz arbeitet nur im Einzel- und Selbstauslösermodus. Er kann bei Bildfolgen und für Videoaufnahmen nicht verwendet werden.

Durch die Verwendung des Blitzes erhöht sich der Akkuverbrauch. Ist der Akku fast leer, benötigt der Blitz länger zum Laden.



VORSICHT!

Blitzen Sie Menschen und Tiere nicht aus der Nähe an. Halten Sie mindestens 1 Meter Abstand.

7.3.3. Zoom – vergrößern oder verkleinern



Die Kamera verfügt über einen optischen und einen digitalen Zoom. Der optische Zoom wird durch Einstellung der Linse erreicht, der digitale Zoom wird durch das Einstellungs Menü aktiviert.

- ▶ Drücken Sie die Zoomwippe in Richtung  **W** /  **T**.

Es erscheint der Balken der die Zoom-Einstellung  wiedergibt.

 **W** : Das Bild wird herausgezoomt („Weitwinkel“); Sie erfassen einen größeren Ausschnitt

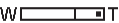
 **T** : Das Bild wird herangezoomt („Telephoto“); Sie erfassen einen kleineren Ausschnitt.

	Befindet sich die Markierung im linken Teil des Balkens, wird das optische Zoom angewendet.
	Wenn Sie  T erneut drücken, wird das digitale Zoom automatisch eingeschaltet. Sie können in acht Stufen weiter heranzoomen. Hierfür muss im Einstellungs Menü das digitale Zoom eingeschaltet sein!

Für Videoaufnahmen ist der digitale Zoom nicht verfügbar.



HINWEIS!

Beim digitalen Zoom wird der vergrößerte Bildausschnitt durch Interpolation vergrößert; die Bildqualität kann darunter etwas leiden.

7.3.4. Fokusmodus einstellen

Mit dieser Funktion können Sie den Fokustyp definieren, wenn Sie ein Foto oder ein Video aufnehmen.

- ▶ Drücken Sie die Makro-Taste  wiederholt, bis das Symbol des gewünschten Fokusmodus angezeigt wird.
- ▶ Bestätigen Sie Ihre Auswahl mit der Taste **OK**.

Ihre Kamera bietet vier verschiedene Fokusmodi:

AF - Autofokus

In dieser Einstellung fokussiert die Kamera automatisch auf Objekte.

- **Makro**

Dieser Modus eignet sich speziell für Nahaufnahmen.

- **Super Makro**

Dieser Modus eignet sich speziell für Nahaufnahmen. In diesem Modus können Sie durch einen fixierten Fokus Einzelheiten einfangen und das Motiv auch bei geringer Distanz scharf stellen. Wenn Super-Makro eingestellt ist, kann der Zoom nicht eingestellt werden.

- **Unendlich**

Bei der Einstellung Unendlich fokussiert die Kamera auf besonders weit entfernte Objekte.



MF - Manueller Fokus

Wenn Sie den manuellen Fokus aktivieren, können Sie anschließend über die Navigationstasten ▲ oder ▼ das Bild scharfstellen.

7.3.5. Mehrfachaufnahme einstellen

Mit dieser Funktion können Sie Mehrfachaufnahmen für den Fotomodus vornehmen.

- ▶ Wenn Sie die Taste  drücken, gelangen Sie in ein Menü in welchem Sie die gewünschte Aufnahmeart wählen können.
- ▶ Bestätigen Sie Ihre Auswahl mit der Taste **OK**.

	EINZELAUFNAHME: Keine Mehrfachaufnahme eingestellt.
	SEQUENZ: Bei dieser Einstellung nimmt die Kamera solange eine Bilderserie auf, wie Sie den Auslöser gedrückt halten.
	SCHNELLE SERIE: Bei dieser Einstellung nimmt die Kamera eine Serie von 30 Bildern auf.

7.3.6. AE/AF - Autofokussperre

Die Autofokussperre fixiert die aktuelle Schärfeneinstellung.

- ▶ Um AE/AF zu sperren, drücken Sie während der Videoaufnahme auf die **AE/AF LOCK**-Taste oder drücken Sie den Auslöser halb hinunter und anschließend im Fotomodus auf die **AE/AF LOCK**-Taste. Der AE/AF bleibt auch dann gesperrt, wenn der Auslöser losgelassen wird.

Sie können AE/AF auf eine der folgenden Weisen entsperren:

- ▶ Drücken Sie auf die AE/AF LOCK-Taste
- ▶ Drehen Sie die Zoomsteuerung
- ▶ Drücken Sie auf die MENU/Wiedergabe/Video/Ein/Aus-Taste, um eine andere Funktion auszuführen.

7.4. Videoclips aufnehmen



- ▶ Drücken Sie die Taste **⏻**, um die Videoaufnahme direkt zu starten. Im Display erscheint die Aufnahmezeit.
- ▶ Mit der Zoomwippe **⏏W** / **QT** können Sie den Bildausschnitt verändern.
- ▶ Drücken Sie die Taste **▲**, wenn Sie die Aufnahme anhalten wollen.
- ▶ Drücken Sie erneut die Taste **▲**, um die Aufnahme fortzusetzen.
- ▶ Um die Aufnahme zu beenden, drücken Sie die Taste **⏻** erneut.



HINWEIS!

Das digitale Zoom ist für die Aufnahme von Videoclips nicht verfügbar.

Während der Videoaufnahme ist gleichzeitig das Mikrophon aktiv, und der Ton wird mit aufgenommen.

Die Videoaufnahmen werden mit Ton als AVI-Datei gespeichert.

8. Aufnahmen ansehen

8.1. Aufnahmen einzeln wiedergeben

Sie können die zuletzt gemachten Aufnahmen im Anzeigemodus nach einander wiedergeben.

- ▶ Drücken Sie die Taste , um den Wiedergabemodus zu aktivieren.

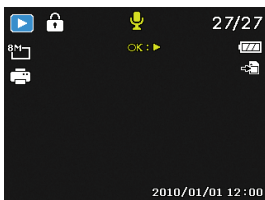

Auf dem Display erscheint die zuletzt gemachte Aufnahme, je nach Art sind folgende Anzeigen möglich:

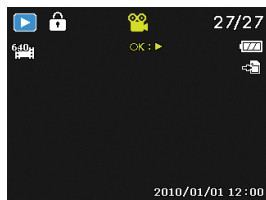

Foto



Video

- ▶ Drücken Sie die Tasten  oder  um die vorherige oder nächste Aufnahme zu sehen.

8.2. Aufnahmen als Miniaturen wiedergeben

Mit dieser Funktion können Sie gleichzeitig Bilder als 9 oder 36 Miniaturbilder auf dem LCD-Monitor ansehen. Das Suchen von vielen Bildern ist damit viel einfacher als in der Einzelansicht.

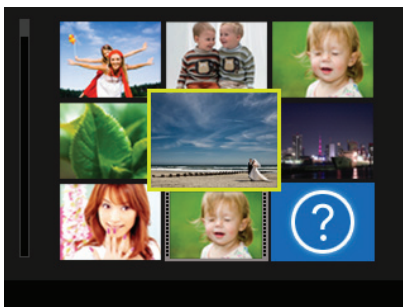

Einstellen des 9-Bilder oder 36-Bilder Modus:

- ▶ Drehen Sie das Zoom-Rad ein Mal entgegen dem Uhrzeigersinn (links), um den 9-Bilder Modus aufzurufen, oder zwei Mal, um den 36-Bilder Modus aufzurufen..



- ▶ Mit den Richtungstasten ▲ oder ▼, ◀ oder ▶ können Sie eine gewünschte Datei wählen.
- ▶ Drücken Sie die Taste **OK** um die Aufnahme als Vollbild anzuzeigen.
- ▶ Drücken Sie die Zoom-Taste in Richtung **QT**, um zur Vollbildansicht zurückkehren.

Einige Miniaturansichten enthalten Icons, die den Dateityp angeben.

Icon	Dateityp	Bedeutung
	Video Datei	Zeigt eine Videodatei an.
	Fehlerhafte Datei	Zeigt eine fehlerhafte Datei an.

8.2.1. Kalendermodus

- ▶ Drücken Sie im Wiedergabe-Modus die Zoom-Taste dreimal in Richtung **W**, um den Kalendermodus zu aktivieren. Die erste Datei (Bild, Video oder Audio), die an dem jeweiligen Datum aufgenommen wurde, wird auf dem Bildschirm erscheinen.



- ▶ Mit den Richtungstasten **▲** oder **▼**, **◀** oder **▶** können Sie eine gewünschte Datei wählen.
- ▶ Drücken Sie die Taste **OK** um die Aufnahme als Vollbild anzuzeigen.

-
- ▶ Drücken Sie die Zoom-Taste in Richtung **QT**, um den Kalendermodus zu verlassen und zur Übersicht der Aufnahmen zurück zu gelangen.

8.2.2. In Fotos zoomen

Bei Fotoaufnahmen können Sie sich einzelne Bildausschnitte ansehen.



- ▶ Durch wiederholtes Drücken der Taste in Richtung **QT** in der Vollbild-Ansicht, können Sie den Bildausschnitt bis zum 12fachen vergrößern.
- ▶ Mit den Richtungstasten **▲ ▼ ◀ ▶** können Sie den Bildausschnitt innerhalb des Bildes verändern.
- ▶ Drücken Sie die Taste **MENU**, um zum Vollbild zurückzukehren.

8.3. Videoclips wiedergeben

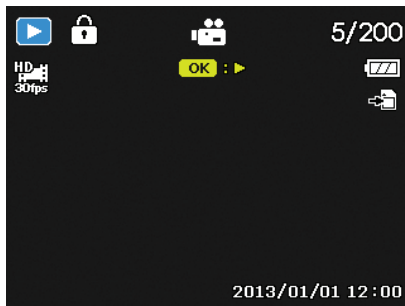

- ▶ Wählen Sie die gewünschte Aufnahme aus.
- ▶ Drücken Sie die Taste **OK**, um die Wiedergabe zu starten.
- ▶ Drücken Sie die Tasten ◀ oder ▶, um einen schnellen Vor- oder Rücklauf zu starten.
- ▶ Drücken Sie die Zoomtaste in Richtung **QT**, um die Lautstärke zu erhöhen.
- ▶ Drücken Sie die Zoomtaste in Richtung **W**, um die Lautstärke zu verringern.
- ▶ Wenn Sie die Wiedergabe anhalten möchten, drücken Sie die Taste ▲.
- ▶ Drücken Sie die Taste ▲ erneut, um die Wiedergabe fortzusetzen.
- ▶ Wenn Sie die Wiedergabe beenden möchten, drücken Sie die Taste ▼.

9. Die Menüs

9.1. In den Menüs navigieren

- ▶ Drücken Sie die Taste **MENU**, um die Menüs zu öffnen.
- ▶ Wählen Sie mit den Richtungstasten ▲ oder ▼ die Einstellung, die Sie ändern möchten.
- ▶ Drücken Sie die Taste **OK**, es öffnet sich das entsprechende Untermenü.
- ▶ Wählen Sie mit den Richtungstasten ▲ oder ▼ die gewünschte Option aus und bestätigen Sie mit der Taste **OK**.
- ▶ Mit der Taste **MENU** kommen Sie jederzeit in die vorige Ebene zurück.





HINWEIS!







Während der Videoaufnahme können Sie kein Menü aufrufen.

9.2. Das Aufnahmemenü

Wenn Sie sich im Fotomodus befinden, können Sie das Aufnahmemenü ganz einfach durch Drücken der **MENÜ**-Taste an Ihrer Kamera aufrufen.

Einstellung	Bedeutung	
Aufnahmemodus	Hier können Sie die unterschiedlichen Aufnahmemodi wählen.	
Bildgröße	Die Funktion Bildgröße wird verwendet, um die Auflösung vor der Aufnahme eines Bildes einzustellen. Das Ändern der Bildgröße wirkt sich auf die Anzahl der Bilder aus, die auf der Speicherkarte abgelegt werden können. Je höher die Auflösung, desto mehr Speicherplatz wird benötigt.	
	16 M	4608 x 3456
	8 M	3264 x 2448
	5 M	2592 x 1944
	3 M	2048 x 1536
	VGA	640 x 480

Einstellung	Bedeutung
<p>Qualität (Kompression)</p> <p>↓</p>  <p>↓</p>  <p>↓</p> 	<p>Mit der Qualität bestimmen Sie die Komprimierung der aufgenommenen Daten. Je höher die Qualität ist, desto mehr Speicherplatz benötigen die Aufnahmen.</p> <p>SUPERFEIN, Höchste Qualität.</p> <p>FEIN, Mittlere Qualität.</p> <p>NORMAL, Normale Qualität.</p>

Einstellung	Bedeutung
Weißabgleich	<p>AWB - AUTO. WEISSABGLEICH - Der Weißabgleich wird automatisch von der Kamera vorgenommen.</p>
	<p> TAGESLICHT - Ideal für helle, sonnige Verhältnisse.</p>
	<p> WOLKIG - Ideal für wolkeige Verhältnisse.</p>
	<p> GLÜHBIRNE - Ideal für Innenaufnahmen mit Glühbirnen oder Halogenbeleuchtung ohne Blitzlicht.</p>
	<p> 1 NEON_H - Ideal für Innenaufnahmen mit bläulich-schimmernden Lichtverhältnissen.</p>
	<p> 2 NEON_L - Ideal für Innenaufnahmen mit rötlich-schimmernden Lichtverhältnissen.</p>
<p> BENUTZER - Wird verwendet, wenn die Lichtquelle nicht angegeben werden kann. Drücken Sie auf ▶, damit die Kamera automatisch die passende Einstellung für den Weißabgleich aufgrund der Umgebung vornehmen kann. Am besten richten Sie hierzu die Kamera auf ein weißes Blatt Papier und drücken dann die Taste ▶.</p>	

Einstellung	Bedeutung
ISO (Lichtempfindlichkeit)	<p>Diese Einstellung verändert die Lichtempfindlichkeit des Sensors. Ein höherer Wert steigert die Lichtempfindlichkeit, führt aber auch zu erhöhtem Rauschen, welches sich negativ auf die Bildqualität auswirken kann. Stellen Sie daher den ISO-Wert entsprechend den Aufnahmeverhältnissen so niedrig wie möglich ein.</p> <p>AUTOMATISCH - Automatischer ISO-Wert.</p> <p>ISO 100 - Setzt die Empfindlichkeit auf ISO 100.</p> <p>ISO 200 - Setzt die Empfindlichkeit auf ISO 200.</p> <p>ISO 400 - Setzt die Empfindlichkeit auf ISO 400.</p> <p>ISO 800 - Setzt die Empfindlichkeit auf ISO 800.</p> <p>ISO 1600 - Setzt die Empfindlichkeit auf ISO 1600.</p> <p>ISO 3200 - Setzt die Empfindlichkeit auf ISO 3200.</p> <p>ISO 6400 - Setzt die Empfindlichkeit auf ISO 6400.</p>

Einstellung	Bedeutung
Maximum ISO Auto	<p>Mit dieser Funktion kann die Kamera den ISO-Wert je nach Belichtungsbedingungen automatisch zwischen ISO 100 und den für die Maximale Empfindlichkeit eingestellten Wert auswählen. Die verfügbaren Optionen sind 200 (Standard), 400, 800.</p>
Messung   	<p>Hier wird die Messmethode für die Berechnung der Belichtung festgelegt:</p> <p>MEHRFACH - Wählt eine Belichtung aufgrund der Messergebnisse an mehreren Stellen im Aufnahmebereich.</p> <p>MITTENBETONT - Das Licht des gesamten Aufnahmebereich wird gemessen, jedoch kommt den Werten nahe der Mitte höhere Gewichtung zu.</p> <p>PUNKT - Wählt eine Belichtung aufgrund eines einzigen Messergebnisses in der Bildmitte.</p>
Belichtungsreihe	<p>Verwenden Sie diese Funktion, um Fotos mit unterschiedlicher Belichtungskorrektur aufzunehmen. Bei einer Belichtungsreihe werden 3 Serienaufnahmen in der folgenden Reihenfolge gemacht: Standardbelichtung, Unterbelichtung und Überbelichtung.</p> <p>Verfügbare Einstellungen sind: Aus, ± 0.3, ± 0.7 und ± 1.0.</p>

Einstellung	Bedeutung
<p>AF-Bereich</p>    	<p>Hier können Sie den Autofokus (AF)-Bereich wählen.</p> <p>GESICHTSERK. - Die Kamera erkennt Gesichter automatisch.</p> <p>BREIT – Ein breiter Bereich wird scharf gestellt.</p> <p>MITTE – Die Mitte wird scharf gestellt.</p> <p>AF VERFOLGUNG - Die Kamera fokussiert das Motiv bei Bewegung und hält die Fokussierung</p>
<p>AF-Lampe</p>	<p>Die AF-Lampenfunktion ermöglicht die Aufnahme von Bildern selbst bei schlechten Lichtverhältnissen.</p> <p>Wenn die AF-Lampe auf Auto eingestellt ist, wird die AF-Lampe an der Vorderseite der Kamera durch halbes Herunterdrücken des Auslösers rot leuchten, damit die Kamera einfach fokussieren kann.</p>
<p>AE-L / AF-L</p>	<p>Diese Funktion ermöglicht das Feststellen der Belichtung oder des Fokus oder beidem, indem Sie auf die AE/AF LOCK-Taste drücken. Sie können die AE/AF LOCK-Taste auf eine der folgenden Funktionen einstellen:</p> <p>AE-L - Belichtung sperren/entsperren.</p> <p>AF-L - Fokus sperren/entsperren.</p> <p>AE-L & AF-L - Belichtung und Fokus sperren/entsperren.</p>

Einstellung	Bedeutung
Digitalzoom	<p>Mit dieser Funktion steuern Sie den Digitalzoom-Modus Ihrer Kamera.</p> <p>Ihre Kamera vergrößert ein Bild zunächst unter Verwendung des optischen Zooms. Wenn die Zoomskala 12x übersteigt, verwendet die Kamera den Digitalzoom.</p>
Datumsstempel	<p>Hier können Sie den Aufdruck von Datum und Zeit auf den Bildern wählen.</p> <p>DATUM DATUM/ZEIT AUS</p>
Auto-Vorschau	<p>Mit der Auto-Vorschaufunktion können Sie die aufgenommenen Bilder sofort nach der Aufnahme ansehen.</p> <p>Wenn die Auto-Vorschau an ist, wird die Kamera das aufgenommene Bild für 1 Sekunde auf dem LCD-Monitor anzeigen.</p>

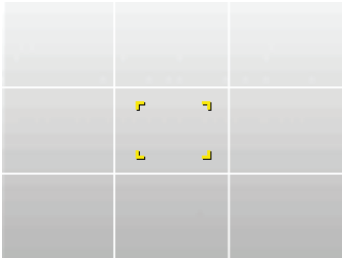
Einstellung	Bedeutung
<p>Blinzelerkennung</p>	<p>Wenn die Kamera ein Blinzeln erkennt, wird die Option „SPEICHERN“ oder „ABBRECHEN“ auf dem Display erscheinen. Wählen Sie Speichern zum Speichern oder Abbrechen zum Verwerfen.</p> <p> HINWEIS! Die Blinzelerkennung wird im Aufnahmemenü nur angezeigt, wenn die Gesichtserkennung aktiviert ist.</p>
<p>Gitterlinie</p>	<p></p> <p>Stellen Sie hier die Bildeinteilungslinien zum leichteren Einteilen des Bildes auf AN oder AUS</p>

Einstellung	Bedeutung
Stabilisator	Der Stabilisator hilft verschwommene Bilder, die durch Verwackeln entstehen, zu vermeiden. Hier können Sie den Stabilisator ein- bzw. ausschalten.



9.2.1. Aufnahmemodus

Für bestimmte Aufnahmesituationen oder Motive können Sie voreingestellte Aufnahmemodi verwenden. Sie ersparen sich dadurch die manuelle Einstellung.



Folgende Aufnahmemodi sind verfügbar:



Symbol	Einstellung	Bedeutung
	Angep. Szene	Die Kamera analysiert die Aufnahmebedingungen und schaltet automatisch den passenden Szenemodus um.
P	Programm	Die Kamera stellt automatisch passende Aufnahmeeinstellungen ein, z. B. Belichtungszeit und Blendenwerte

Bei den folgenden speziellen Aufnahmearten sind bestimmte Einstellungen (z. B. Blitz, Makro) nicht veränderbar, weil sie für die Aufnahmeart voreingestellt sind.

	Porträt	Stellt den Hintergrund unschärfer und fokussiert auf das Zentrum.
	Landschaft	Geeignet für weite Landschaftsausschnitte.
	Sonnenuntergang	Verstärkt den roten Farbton zur Aufnahme von Sonnenuntergängen.

Symbol	Einstellung	Bedeutung
	Gegenlicht	Passt die Einstellung „Messung“ an das Gegenlicht an.
	Kinder	Geeignet für die Aufnahme von Personen in Bewegung.
	Nachtszene	Optimiert die Einstellungen für die Aufnahme von Nachtszenen
	Feuerwerk	Reduziert die Verschlussgeschwindigkeit, um das Feuerwerk aufzunehmen.
	Schnee	Geeignet für Strand- und Schneeaufnahmen.
	Sport	Geeignet um Bilder bei mit schnellen Bewegungen zu erzeugen.
	Party	Geeignet für Innenaufnahmen und Partys.
	Kerzenlicht	Erzeugt Aufnahmen in warmem Licht.
	Nachtporträt	Geeignet für Porträtaufnahmen mit dunklem Hintergrund.

Symbol	Einstellung	Bedeutung
	Fließendes Wasser	Erzeugt einen sanften Effekt bei schnellen Bewegungen.
	Lebensmittel	Erhöht die Farbsättigung.
	Romantikporträt	Diese Funktion nutzt die Gesichtserkennung zur automatischen Erfassung von Gesichtern, um auf diese Weise ohne Unterstützung dritter Portraitbilder anzufertigen. Werden mehr als zwei Gesichter erkannt, wird automatisch der Auto Focus aktiviert. Die Kamera beginnt mit dem Countdown und nimmt das Foto nach Ablauf von zwei Sekunden auf.
	Selbstporträt	Diese Funktion stellt den Zoom auf Weitwinkel. Wenn ein Gesicht erkannt wird, wird der AF automatisch aktiviert und ein Signalton ertönt. Die Kamera startet einen 2 Sekunden Countdown und nimmt das Bild auf.
	D-Lighting	Diese Funktion steigert den Dynamikumfang eines Bildes durch erhöhte Helligkeits- und Kontrastwerte.

Symbol	Einstellung	Bedeutung
	Zeitraffer	Diese Funktion nimmt eine Bilderreihe über einen voreingestellten Zeitraum hinweg auf. Siehe Kapitel „10.5. Verwendung der Zeitraffer-Funktion“ auf Seite 74.
	Panorama	Verwenden Sie diese Funktion, um ein Panoramafoto zu erstellen, indem Sie die Kamera schwenken oder neigen.
ART	Kunsteffekt	Diese Funktion wendet verschiedene Kunsteffekte auf Fotos an.

9.3. Das Videomenü

Einstellung	Bedeutung
Filmmodus	Mit der Funktion können Sie die Auflösung und die Qualität von Videoclips anpassen. Folgende Einstellungen sind möglich: 720P30 VGAP30

Einstellung	Bedeutung
Vor- Aufnahme	<p>Sie können die ersten drei Sekunden einer Aktion aufnehmen, die Sie wahrscheinlich verpasst hätten. Sobald diese Funktion aktiviert ist, wird die Kamera automatisch mit der Videoaufnahme beginnen, bevor der Auslöser gedrückt wird. Wenn der Auslöser gedrückt wird, werden die letzten drei Sekunden zum Anfang des Clips hinzugefügt.</p> <p>Während der aktivierten Voraufnahme wird das Symbol rot sein.</p> <p>Die Voraufnahme wird in den folgenden Situationen abgebrochen:</p> <ul style="list-style-type: none"> • Nachdem die Aufnahme gestartet wurde. • Wechsel in den Wiedergabemodus. • Das Menü ausführen. • Der USB-Modus wird aufgerufen. • Ausschalten der Kamera. <p>Die Voraufnahmefunktion wird in den folgenden Situationen deaktiviert:</p> <ul style="list-style-type: none"> • Voraufnahmezeit beträgt weniger als oder genau 2 Sekunden. • Wenn Sie die Speicherkarte nicht in die Kamera eingelegt haben, ist nicht genügend Speicherplatz vorhanden, um diese Funktion zu aktivieren
Windschnitt	Diese Funktion reduziert Windgeräusche während der Videoaufnahme.

Einstellung	Bedeutung
Kontinuierlicher AF	Mit dieser Funktion können Sie Videos mit der Autofokussmethode aufnehmen.

9.4. Das Einstellungsmenü

Einstellung	Bedeutung
Töne	Hier können Sie den Start-Ton ausschalten oder unter 3 Tönen wählen, den Signalton und den Ton beim Auslösen einschalten, sowie die Lautstärke für alle Töne einstellen.
Stromsparen	<p>Strom sparen</p> <p>Um Akkuladung zu sparen, schaltet sich die Kamera automatisch nach der gewählten Zeit aus. Wählen Sie 1 MIN, 3 MIN, 5 MIN oder AUS.</p> <p>Die Stromsparfunktion ist nicht aktiv,</p> <ul style="list-style-type: none"> • während der Aufnahme von Audio- und Videoclips; • während der Wiedergabe von Bildern, Videoclips oder Audioaufnahmen; • während die Kamera über den USB-Anschluss mit einem anderen Gerät verbunden ist.
Datum / Zeit	Hier können Sie das Datum, die Uhrzeit einstellen und das Anzeigeformat wählen. (siehe Seite 29)

Einstellung	Bedeutung
Sprache	Hier können Sie die Sprache des Menüs wählen (siehe Seite 28).
Anzeigemodus	<p>AN: Im Wiedergabemodus werden Datum und Uhrzeit angezeigt. Im Aufnahmemodus werden nur die wichtigsten Einstellungen angezeigt.</p> <p>DETAILINFO: Es werden alle Informationen im Wiedergabe- und Aufnahmemodus angezeigt.</p> <p>AUS: Es werden keine Informationen im Wiedergabe- und Aufnahmemodus angezeigt.</p>
TV-Ausgabe	<p>Mit einem TV-Kabel können Sie die Bilder auf Ihren Fernseher übertragen. Wählen das Bildformat Ihrer Region.</p> <p>NTSC: Für Amerika, Japan, Taiwan u. a.</p> <p>PAL: Für Europa, Australien u. a.</p>
LCD-Helligkeit	<p>Hier können Sie die Helligkeit des Displays einstellen.</p> <p>AUTOMATISCH: Helligkeit stellt sich automatisch ein</p> <p>HELL: Display ist aufgehell</p> <p>NORMAL: Standard Helligkeit</p>

Einstellung	Bedeutung
Formatieren	<p>Formatiert die Speicherkarte. Dabei werden alle Aufnahmen gelöscht.</p> <p> HINWEIS! Wenn Sie den Speicher formatieren, werden alle darin gespeicherten Daten gelöscht. Stellen Sie sicher, dass sich keine wichtigen Daten mehr auf der SD Karte befinden.</p>
Alles zurücksetzen	<p>Hier können Sie alle individuellen Einstellungen auf die Werkseinstellungen zurücksetzen. Bestätigen Sie in diesem Fall die Abfrage mit „JA“. Folgende Einstellungen werden nicht zurückgesetzt:</p> <ul style="list-style-type: none"> Datum und Zeit Sprache TV-System

9.5. Das Wiedergabemenü

Im Wiedergabemenü können Sie Bilder bearbeiten, Stimmennotizen aufnehmen und Wiedergabeeinstellungen festlegen.

Einstellung	Bedeutung
Diashow	Sie können die Bildaufnahmen (nur Fotos) als Diashow ablaufen lassen (siehe „10.9. Diashow zeigen“ auf Seite 86).
Schützen	Mit dieser Funktion schützen Sie Aufnahmen vor versehentlichem Löschen (siehe auch „10.10. Die Funktionen Schützen und Entsperren“ auf Seite 86). Sie haben folgende Möglichkeiten: EINZELN: Eine Aufnahme schützen MULTI: Mehrere Aufnahmen schützen, die Sie in der Miniaturansicht auswählen. ALLE SCHÜTZEN: Alle Aufnahmen schützen ALLE ENTSPPEREN: Den Schutz für alle Aufnahmen aufheben.
Sprachnotiz	Sie können zu jedem aufgenommenen Foto eine Sprachnotiz speichern (siehe „10.11. Sprachnotiz aufnehmen“ auf Seite 88). Die maximale Dauer der Sprachnotiz beträgt 30 Sekunden. Die Restlaufzeit wird auf dem Display angezeigt. Existiert bereits eine Sprachnotiz zu dem gewählten Foto, wird diese überschrieben.

Einstellung	Bedeutung
Filtereffekte	<p>Die Filtereffektfunktion ist nur beim Seitenverhältnis 4:3 mit anderen künstlerischen Effekten verfügbar. Die mit dieser Funktion bearbeiteten Bilder werden als neue Dateien gespeichert.</p> <p>WEICH: Das Bild wird mit einem weichen Effekt versehen.</p> <p>FARBVERSTÄRKUNG: Erhält den Farbton während der Rest der Szene Schwarz und Weiß wird.</p> <p>LEBENDIG: Das Bild wird mit mehr Kontrast und Sättigung versehen, um kräftige Farben stärker hervorzuheben.</p> <p>MINIATUREFFEKT: Teile des Fotos werden verwischt und lassen die Aufnahme wie ein Miniaturmodell erscheinen.</p> <p>ASTRAL: Helle Bildstellen werden mit Sternen versehen.</p> <p>IMPRESSIVE KUNST: Das Bild wird mit einem dramatischen Kontrast versehen.</p> <p>GEMÄLDE: Das Bild wird in eine Strichzeichnung mit Farbakzenten umgewandelt.</p> <p>NEGATIV: Die Farben des Bildes werden umgekehrt.</p> <p>S/W: Schwarzweiß</p> <p>MOSAIK: Das Bild wird verpixelt dargestellt</p> <p>SEPIA: Das Bild wird mit Sepia-Farbtönen versehen.</p>

Einstellung	Bedeutung
Zuschneiden	<p>Mit dieser Funktion können Sie einen Bildausschnitt wählen und das Bild auf diese Größe zuschneiden. Der auf dem Display nicht sichtbare Rand wird gelöscht.</p> <p>Die korrigierte Datei können Sie unter einem neuen Namen speichern oder die Originaldatei überschreiben.</p>
Größe ändern	<p>Sie können die Auflösung von Fotos heruntersetzen und dadurch die Datei verkleinern.</p> <p>Die korrigierte Datei können Sie unter einem neuen Namen speichern oder die Originaldatei überschreiben.</p> <p>Die Auflösung von Fotos in VGA kann nicht verändert werden.</p>
Startbild	<p>Sie können ein Startbild wählen, das nach Einschalten der Kamera auf dem Bildschirm erscheint.</p> <p>Sie können wählen zwischen:</p> <p>SYSTEM: Das Standardsystembild wird angezeigt.</p> <p>MEIN BILD: Das gewählte Foto wird angezeigt.</p> <p>AUS: Es wird kein Foto angezeigt.</p> <p>Wählen Sie mit ▲ oder ▼ den Eintrag Mein BILD.</p> <p>Wählen Sie mit ◀ oder ▶ das Foto aus und drücken Sie OK zur Bestätigung.</p>

Einstellung	Bedeutung
DPOF	<p>DPOF steht für „Digital Print Order Format“.</p> <p>Sie können hier Druckeinstellungen für Bilder festlegen, wenn Sie die Bilder von einem Fotostudio oder einem DPOF-kompatiblen Drucker ausgeben lassen wollen. Mit einem DPOF-kompatiblen Drucker können Sie die Bilder direkt ausdrucken, ohne sie vorher auf den Computer zu übertragen.</p> <p>Sie können alle Fotos, ein Foto ausdrucken, oder die DPOF-Einstellungen zurücksetzen.</p> <p>Mit den Tasten ▲ oder ▼ stellen Sie die Anzahl der Ausdrücke für jedes Foto ein.</p> <p> HINWEIS! Sie können beim DPOF bis zu 99 Kopien festlegen. Wenn Sie 0 Kopien einstellen, deaktiviert sich die DPOF-Einstellung dieses Bildes automatisch.</p>
Kopieren	Verwenden Sie diese Funktion, um Bilder zwischen dem internen Speicher und der Speicherkarte zu kopieren.

Einstellung	Bedeutung
Film einfügen	<p>Verwenden Sie diese Funktion, um zwei Videos mit denselben Spezifikationen (Videogröße und fps) zu einem Video zu kombinieren.</p> <ul style="list-style-type: none"> ▶ Wählen Sie hierzu zuerst ein Video aus. ▶ Drücken Sie auf MENÜ, um das Wiedergabemenü aufzurufen. ▶ Wählen Sie FILM EINFÜGEN. Die Videos mit denselben Spezifikationen wie das Originalvideo werden auf dem LCD-Monitor angezeigt. ▶ Verwenden Sie die ◀ oder ▶ Tasten zur Suche und die ▲ oder ▼ Taste zum Markieren/Demarkieren des zweiten Videos. ▶ Drücken Sie auf die OK Taste und wählen Sie Ja, um es mit an das Ende des Originalvideos anzufügen und es zu überschreiben. <p> HINWEIS! Die Gesamtlänge des kombinierten Videos darf 30 Minuten nicht überschreiten.</p> <p>Nach der Kombination von Videos wird das zweite Video nicht mehr länger als separate Datei bestehen.</p>

Einstellung	Bedeutung
Gesicht retuschieren	<p>Diese Funktion kann nur auf Fotos angewandt werden, die mit Gesichtserkennung aufgenommen wurden (zum Beispiel mit aktiviertem Aufnahmemodus „Porträt“.</p> <p>Nachdem Sie das Menü Gesicht retuschieren geöffnet haben, führen Sie den Cursor über das Bild, wenn dieses mehr als zwei Gesichter enthält, oder führen Sie den Cursor über eine Funktion auf der rechten Seite des Menüs, wenn es im Bild nur ein Gesicht gibt.</p> <p>Es kann jeweils nur ein Gesicht retuschiert werden. Alle Funktionen werden auf 0 zurückgesetzt, wenn Sie das Menü Gesicht retuschieren verlassen, egal ob Sie das Bild speichern oder die Einstellung verwerfen.</p> <p>Bilder, in denen Gesichter retuschiert wurden, werden als neue Bilder gespeichert und sie können mit dieser Funktion wieder bearbeitet werden.</p>

10. Verwendung verschiedener Aufnahmemodi

10.1. Verwendung des Kinder-Modus

Kinder sind besonders schwierig zu fotografieren, da sie fast immer in Bewegung sind und so eine Herausforderung darstellen. Nutzen Sie für Kinderbilder den Kinder-Modus.

Dieser Modus verwendet eine schnellere Verschlusszeit und fokussiert immer das sich bewegende Motiv.

- ▶ Wählen Sie im Aufnahmemodus die Option  aus.
- ▶ Bestätigen Sie die Auswahl mit der Taste **OK**.
- ▶ Fokussieren Sie die Kamera auf das Motiv und drücken Sie den Auslöser.



10.2. Verwendung des Sport-Modus

Sportliche Bewegungen lassen sich oft nur mit einer hohen Verschlusszeit auf einem Foto einfangen, hierzu eignet sich der Sport-Modus besonders gut. In diesem Modus schießt die Kamera ein Foto mit einer extrem hohen Verschlusszeit.

- ▶ Wählen Sie im Aufnahmemodus die Option  aus.
- ▶ Bestätigen Sie die Auswahl mit der Taste **OK**.
- ▶ Fokussieren Sie die Kamera auf das Motiv und drücken Sie den Auslöser.

10.3. Verwenden des Party-Modus

Wenn Sie Fotos von Gruppen machen möchten, dann eignet sich hierzu der Party-Modus.

- ▶ Wählen Sie im Aufnahmemodus die Option  aus.
- ▶ Bestätigen Sie die Auswahl mit der Taste **OK**.
- ▶ Fokussieren Sie die Kamera auf das Motiv und drücken Sie den Auslöser.
- ▶ Amüsieren Sie sich auf Ihrer Party.

10.4. Verwenden des Lebensmittel-Modus



Bilder von Nahrungsmitteln lassen sich mit Hilfe dieses Modus einfach und schnell erstellen. Dieser Modus verwendet den Makrofokus und passt das Blitzlicht für die Nahaufnahme entsprechend an.

- ▶ Wählen Sie im Aufnahmemodus die Option  aus.
- ▶ Bestätigen Sie die Auswahl mit der Taste **OK**.
- ▶ Fokussieren Sie die Kamera auf das Motiv und drücken Sie den Auslöser.



10.5. Verwendung der Zeitraffer-Funktion

Mit dieser Funktion nehmen Sie mehrere Bilder in einem vordefinierten Zeitabstand auf, diese Aufnahmen werden dann zu einem Video zusammengefügt.

So aktivieren Sie die Zeitraffer-Funktion

- ▶ Wählen Sie im Aufnahmemodus die Funktion  aus.
- ▶ Rufen Sie der Taste  das Optionsmenü auf.



- ▶ Wählen Sie mit den Tasten  oder  eine Zeitabstand aus der zwischen zwei Aufnahmen liegen soll. Sie haben die Wahl zwischen den Einstellungen: 30 Sekunden; 1 Minute; 5 Minuten; 10 Minuten; 30 Minuten und 60 Minuten.



- ▶ Bestätigen Sie die Auswahl mit der Taste **OK**.

-
- ▶ Fokussieren Sie die Kamera auf das gewünschte Motiv.
 - ▶ Drücken Sie den Auslöser komplett herunter und starten Sie so die Aufnahme.
Die Kamera macht nun einzelne Aufnahmen im vorher festgelegten Zeitabstand.
 - ▶ Drücken Sie den Auslöser erneut, um die Aufnahme zu stoppen.

Die Kamera fügt nun die Bilder zu einem Video zusammen, welches Sie im Wiedergabemenü finden.



HINWEIS!

Das Video wird mit einer Bildrate von 10 fps aufgezeichnet, d. h. 10 Aufnahmen ergeben eine Sekunde Videofilm.

Damit die Aufnahme immer im gleichen Winkel und ohne Verwacklung durchgeführt werden kann, empfehlen wir den Einsatz eines Stativs oder Dreibeins.

10.6. Verwendung des Modus Panorama

Mit dieser Funktion können Sie ein Panoramabild erstellen. Die Kamera unterstützt dies durch Hilfsgrafiken und einen automatisch gesteuerten Auslöser.

- ▶ Wählen Sie im Aufnahmemodus die Option  aus. Im Display erscheint in der linken oberen Ecke das Symbol für den Modus Panorama .
- ▶ Drücken Sie die Taste , um das Auswahlmenü für den Gradwert des Panoramabildes zu öffnen.
- ▶ Wählen Sie mit den Tasten  oder  den gewünschten Gradwert aus, Ihnen stehen die Werte **120°**; **180°** und **360°** zur Verfügung.
- ▶ Bestätigen Sie die Auswahl mit der **OK**-Taste.



- ▶ Drücken Sie die Taste ▶, um das Auswahlmenü für die Aufnahmerichtung des Panoramabildes zu öffnen.
- ▶ Wählen Sie mit den Tasten ◀ oder ▶ die gewünschte Richtung aus:



VON LINKS N. RECHTS
VON UNTEN NACH OBEN
VON OBEN NACH UNTEN
VON RECHTS N. LINKS

- ▶ Bestätigen Sie die Auswahl mit der **OK**-Taste.
- ▶ Drücken Sie den Auslöser komplett herunter, um die Aufnahme zu starten.

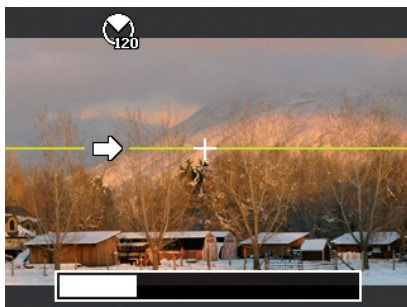

-
- ▶ Wenn die Aufnahme beginnt, wird ein weißes Kreuz in der Mitte des Displays angezeigt. Zusätzlich erscheint ebenfalls in der Mitte des Displays eine gelbe Linie, diese ist je nach gewählter Richtung horizontal oder vertikal und dient der Ausrichtung der Kamera.
Am unteren Bildrand erscheint eine Aufnahmeleiste, die sich während der Aufnahme füllt.
 - ▶ Für eine ideale Panoramaaufnahme muss die gelbe Führungslinie immer horizontal bzw. vertikal durch das Positionskreuz laufen.



-
- ▶ Wenn sich die Aufnahmeleiste komplett gefüllt hat, ist die Aufnahme abgeschlossen und das Bild wird gespeichert.

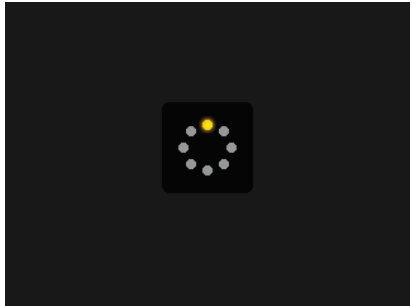

HINWEIS!

Die folgenden Einstellungen sind für die Panoramafunktion fest definiert und können nicht verändert werden:

- Der Blitz ist immer aus.
 - Der Selbstauslöser ist ausgeschaltet.
 - Der Autofokus ist aktiv.
- Der Autofokusbereich ist auf **BREIT** eingestellt.

10.6.1. Hinweise und Tipps für die Panoramafunktion

- Die Größe des zusammengesetzten Bildes kann je nach Panoramawinkel und Ergebnis der Zusammensetzung, sowie der Stärke des Kamerawackelns unterschiedlich sein.
- Wir empfehlen die Verwendung eines Stativs, um die Kamera zu stabilisieren und die Kamera während der Aufnahme besser langsam bewegen zu können.

- Wenn Sie **VON OBEN NACH UNTEN** oder **VON UNTEN NACH OBEN** im **360°** Panorama auswählen, empfehlen wir die Kamera um 90° zu drehen, um die Stabilität während der Aufnahme zu gewährleisten.
- Im Panoramamodus kann eine unregelmäßige Helligkeit zu Unterschieden der gemachten Aufnahme und dem realen Motiv führen.
- Die längste Aufnahmezeit im Panoramamodus beträgt ca. 30 Sekunden.







10.7. Verwenden des Kunsteffekt-Modus



- ▶ Stellen Sie den Aufnahmemodus **KUNSTEFFEKT** ein.
- ▶ Drücken Sie die Taste **MENÜ** und wählen Sie im Fotoaufnahmemenü den Punkt **KUNSTEFFEKT** aus.

Folgende Einstellungen sind möglich:

Symbol	Einstellung	Bedeutung
	STILVOLL	<p>Diese Funktion wird verwendet zur Aufnahme von Bildern mit übersättigten Farben, ungleichmäßiger Belichtung oder Unschärfe. Hierzu können Sie im Aufnahmemodus durch Betätigen der Taste ▶ zwischen 4 verschiedenen Optionen (Stilvoll 1 - 4) wählen.</p>
	WEICHER FOKUS	<p>Erzeugt einen Lichtschleier um das fotografierte Objekt, um den Effekt eines weichen Fokus zu erzielen.</p>
	LICHTFÄRBUNG	<p>Verringert den Kontrast, um eine ruhige und entspannte Atmosphäre zu schaffen.</p>
	LEBENDIG	<p>Die Kamera wird das Bild mit mehr Kontrast und Sättigung aufnehmen, um kräftige Farben stärker hervorzuheben.</p>
	MINIATUREFFEKT	<p>Verwischt Teile des Fotos, um die Szene wie ein Miniaturmodell aussehen zu lassen. Es wird empfohlen aus einem hohen Winkel aufzunehmen, um den Miniatureffekt zu simulieren..</p>
	FISCHAUGENEFFEKT	<p>Bilder werden mit einem Fischaugeneffekt aufgenommen.</p>

Symbol	Einstellung	Bedeutung
	ASTRAL	Das Bild wird mit sternenförmigen Lichtreflexionen versehen.
	POSTER	Diese Funktion nimmt Bilder mit dem Effekt eines alten Posters oder einer alten Abbildung auf.
	IMPRESSIVE KUNST	Diese Funktion nimmt Bilder mit einem dramatischen Kontrast auf.
	S/W	Bilder werden in schwarzweiß aufgenommen.
	SEPIA	Bilder werden in Sepia-Farbtönen aufgenommen.
	FARBTON (ROT)	Erhält den Rotton während der Rest der Szene Schwarz und Weiß wird.
	FARBTON (ORANGE)	Erhält den Orangeton während der Rest der Szene Schwarz und Weiß wird.
	FARBTON (GELB)	Erhält den Gelbton während der Rest der Szene Schwarz und Weiß wird.
	FARBTON (GRÜN)	Erhält den Grünton während der Rest der Szene Schwarz und Weiß wird.
	FARBTON (BLAU)	Erhält den Blauton während der Rest der Szene Schwarz und Weiß wird.

Symbol	Einstellung	Bedeutung
	FARBTON (LILA)	Erhält den Lilaton während der Rest der Szene Schwarz und Weiß wird.

10.8. Aufnahmen löschen



HINWEIS!

Wenn eine Speicherkarte eingesetzt ist, können Sie nur die auf der Speicherkarte vorhandenen Dateien löschen.

Wenn die Speicherkarte schreibgeschützt ist, können Sie die auf der Speicherkarte vorhandenen Dateien nicht löschen. (Es erscheint die Meldung „Karte geschützt“.)

Eine gelöschte Datei kann nicht wiederhergestellt werden. Gehen Sie daher beim Löschen von Dateien vorsichtig vor.

10.8.1. Einzelne Dateien

- ▶ Wählen Sie im Wiedergabemenü ein Bild aus und drücken Sie die Taste **AE/AF LOCK**.
- ▶ Bestätigen Sie die Option „**EINZELN**“ mit der **OK**-Taste.
- ▶ Wählen Sie den Eintrag „Ja“ und bestätigen Sie mit der **OK**-Taste.
- ▶ Wählen Sie „**ABBRECHEN**“ und bestätigen Sie mit der **OK**-Taste, um in den Wiedergabemodus zurückzukehren.

10.8.2. Mehrere Dateien

- ▶ Drücken Sie im Wiedergabemenü die Taste **AE/AF LOCK**.
- ▶ Bestätigen Sie die Option „**MULTI**“ mit der **OK**-Taste.
- ▶ Wählen Sie mit den Tasten ◀ oder ▶ ein Bild aus und setzen Sie mit ▲ oder ▼ eine Löschmarke oder heben Sie eine bereits festgelegte Löschmarke wieder auf.

-
- ▶ Drücken Sie die **OK**-Taste um die Auswahl zu bestätigen.
 - ▶ Wählen Sie „**JA**“, um alle markierten Dateien zu löschen.
 - ▶ Wählen Sie „**ABBRECHEN**“, um in den Wiedergabemodus zurückzukehren.

10.8.3. Alle Dateien

- ▶ Drücken Sie im Wiedergabemenü die Taste **AE / AF LOCK**.
- ▶ Wählen Sie „**ALLE**“ und drücken Sie die **OK**-Taste.
- ▶ Wählen Sie „**JA**“ und bestätigen Sie mit der **OK**-Taste, um alle Dateien zu löschen.
- ▶ Wählen Sie „**ABBRECHEN**“ und bestätigen Sie mit der **OK**-Taste, um in den Wiedergabemodus zurückzukehren.



HINWEIS!

Geschützte Dateien können nicht gelöscht werden, in diesem Fall erscheint die Meldung „**DATEI GESCHÜTZT**“ auf dem Display.

Wenn eine Speicherkarte eingesetzt ist, können Sie nur die auf der Speicherkarte vorhandenen Dateien löschen.

Wenn die Speicherkarte gesperrt ist, können Sie die auf der Speicherkarte vorhandenen Dateien nicht löschen. Eine gelöschte Datei kann nicht wiederhergestellt werden. Gehen Sie daher beim Löschen von Dateien vorsichtig vor.

10.9. Diashow zeigen

Sie können die Fotos als Diashow ablaufen lassen.

- ▶ Wählen Sie im Wiedergabemenü den Eintrag Diashow. Das Menü „**DIASHOW**“ öffnet sich.

Folgende Einstellungen stehen zur Verfügung:

- ▶ Wählen Sie das Intervall indem die Bilder eingeblendet werden sollen (1, 3, 5 oder 10 Sekunden).

Für die Übergänge können Sie diverse Effekte wählen.

- ▶ Wählen Sie, ob die Bildfolge ständig wiederholt werden soll („↺“), oder nach dem letzten Bild enden soll („↻“).
- ▶ Wenn alle Einstellungen gesetzt sind, wählen Sie den Eintrag **START** und drücken Sie die Taste **OK**, um die Diashow zu starten.
- ▶ Während der Wiedergabe können Sie mit **OK** die Wiedergabe anhalten und wieder fortsetzen.

10.10. Die Funktionen Schützen und Entsperren

10.10.1. Einzelne Dateien

- ▶ Wählen Sie im Wiedergabemenü den Eintrag „**SCHÜTZEN**“, und dann die Option „**EINZELN**“ aus.
- ▶ Wählen Sie mit den Tasten ◀ oder ▶ ein Bild aus.
- ▶ Wählen Sie „**SCHÜTZEN**“ bzw. „**ENTSPERREN**“, und drücken Sie die **OK**-Taste, um die ausgewählte Datei zu schützen bzw. zu entsperren.
- ▶ Wählen Sie „**BEENDEN**“ und bestätigen Sie mit der **OK**-Taste, um in den Wiedergabemodus zurückzukehren.

10.10.2. Mehrere Dateien

- ▶ Wählen Sie im Wiedergabemenü den Eintrag „**SCHÜTZEN**“, und dann die Option „**MULTI**“ aus.
- ▶ Wählen Sie mit den Tasten ◀ oder ▶ ein Bild aus und setzen Sie mit der **OK**-Taste eine Sperrmarke oder heben Sie eine bereits festgelegte Sperrmarke mit der **OK**-Taste wieder auf.
- ▶ Drücken Sie die Taste Ⓜ, um zum nächsten Schritt zu gelangen.
- ▶ Wählen Sie „**JA**“, um alle markierten Dateien zu sperren bzw. entsperren.
- ▶ Wählen Sie „**ABBRECHEN**“, um in den Wiedergabemodus zurückzukehren.

10.10.3. Alle Dateien

- ▶ Wählen Sie im Wiedergabemenü den Eintrag „**SCHÜTZEN**“, und dann die Option „**ALLE SCHÜTZEN**“ bzw. „**ALLE ENTPERREN**“ aus.
- ▶ Wählen Sie „**JA**“ und bestätigen Sie mit der **OK**-Taste, um alle Dateien zu schützen bzw. zu entsperren.
- ▶ Wählen Sie „**ABBRECHEN**“ und bestätigen Sie mit der **OK**-Taste, um in den Wiedergabemodus zurückzukehren.



HINWEIS!

Wenn eine Speicherkarte eingesetzt ist, können Sie nur die auf der Speicherkarte vorhandenen Dateien löschen.

Wenn die Speicherkarte gesperrt ist, können Sie die auf der Speicherkarte vorhandenen Dateien nicht löschen. Eine gelöschte Datei kann nicht wiederhergestellt werden. Gehen Sie daher beim Löschen von Dateien vorsichtig vor.

10.11. Sprachnotiz aufnehmen

- ▶ Wählen Sie im Wiedergabemodus das gewünschte Foto aus.



HINWEIS!

Wenn das Foto bereits eine Sprachnotiz enthält, erscheint das Sprachnotizsymbol.

- ▶ Öffnen Sie im Wiedergabemenü das Untermenü „**SPRACHNOTIZ**“.

Auf dem Display erscheinen die Bildvorschau und ein Auswahlmenü.

- ▶ Wählen Sie **START** und drücken Sie die Taste **OK**, um die Aufnahme zu starten. Das Mikrofon befindet sich unterhalb der Linse.
- ▶ Die Aufnahme wird automatisch nach 30 Sekunden abgebrochen. Wenn sie die Aufnahme vorher beenden möchten, wählen Sie **STOP** und drücken Sie erneut die Taste **OK**.



HINWEIS!







Sie können Sprachnotizen nur Fotos zufügen, nicht Videoclips. Geschützten Bildern können Sie keine Sprachnotizen zufügen. Sie können eine Sprachnotiz nur zusammen mit dem Foto löschen, nicht separat.

10.11.1. Foto zuschneiden



1	Vergrößertes Bild
2	4—Wege-Anzeige
3	Zugeschnittene Größe
4	Die ungefähre Position des Zuschneidebereichs
5	Bildfläche

- ▶ Wählen Sie im Wiedergabemodus das gewünschte Foto.
- ▶ Öffnen sie im Menü Wiedergabe das Untermenü „**ZU-SCHNEIDEN**“. Auf dem Display erscheint das Bearbeitungsfenster.

-
- ▶ Drücken Sie die Zoom-Taste in Richtung , um das Bild zu vergrößern. Die Position des Bildausschnitts können Sie im grauen Rechteck links erkennen.
 - ▶ Während der Vergrößerung können Sie die Tasten , , , oder  benutzen, um den Bildausschnitt zu verändern.
 - ▶ Drücken Sie die Zoomtaste in Richtung , um das Bild zu vergrößern oder in Richtung , um das Bild zu verkleinern.

Nach Drücken der **OK**-Taste erscheint eine Menüauswahl. Wählen Sie zwischen:

- **JA:** Das zugeschnittene Bild wird als eine neue Datei gespeichert.
 - **ABBRECHEN:** Die Funktion wird abgebrochen.
- ▶ Drücken Sie zum Speichern / Abbrechen der Änderungen die Taste **OK**.

10.11.2. Größe ändern

- ▶ Wählen Sie im Wiedergabemodus das gewünschte Foto.
- ▶ Öffnen sie im Menü Wiedergabe das Untermenü „Größe ändern“. Auf dem Display erscheint das Auswahlmenü.
- ▶ Wählen Sie eine der folgenden Auflösungen und drücken Sie die Taste **OK**: 640, 320, 160.



HINWEIS!

Die verfügbaren Auflösungen können je nach Originalgröße des Bildes variieren. Einstellungen, die nicht verfügbar sind, werden grau dargestellt.

-
- ▶ Nach Beendigung der Funktion erscheint eine Menüauswahl. Wählen Sie zwischen:
 - **JA:** Die neue Datei wird als eine neue Datei gespeichert.
 - **ABBRECHEN:** Die Funktion wird abgebrochen.
 - ▶ Drücken Sie zum Speichern / Abbrechen der Änderungen die Taste **OK**.

11. Anschluss an einen Drucker, PC oder TV

11.1. Aufnahmen auf einem Fotodrucker ausdrucken

Sie können Ihre Aufnahmen über PictBridge direkt auf einem PictBridge-kompatiblen Fotodrucker ausdrucken.

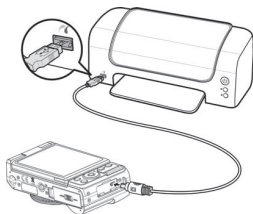

- ▶ Verbinden Sie Drucker und Kamera mit dem mitgelieferten USB-Kabel.
- ▶ Schalten Sie die Kamera und den Fotodrucker ein.
Die Kamera erkennt dass ein USB Gerät angeschlossen wurde. Das Druckmodus-Menü erscheint auf dem Bildschirm, nachdem die Verbindung hergestellt wurde.
- ▶ Wählen Sie mit den Richtungstasten ▲ oder ▼ das gewünschte Bild und die gewünschte Anzahl an Kopien aus. Sie haben die Möglichkeit:
 - AUSWAHL DRUCKEN** – wählen Sie die gewünschten Bilder sowie die Anzahl aus
 - ALLES DRUCKEN** – Druckt alle Aufnahmen
 - DPOF DRUCKEN** – Druckt alle Bilder, die auf DPOF eingestellt sind.

11.2. Daten auf einen Computer übertragen

Sie können die Aufnahmen auf einen Computer überspielen.

Unterstützte Betriebssysteme:

- Windows XP SP3
- Windows Vista SP1
- Windows 7
- Windows 8
- Windows 8.1

11.3. USB-Kabel einsetzen

- ▶ Schalten Sie die Kamera aus.
- ▶ Verbinden Sie das mitgelieferte USB-Kabel bei eingeschaltetem Computer mit dem USB-Anschluss der Kamera und einem USB-Anschluss am PC.
- ▶ Schalten Sie die Kamera ein.

Im Kameradisplay erscheint „**VERBINDEN**“.

Die Kamera wird vom Computer als Digitalkamera im PTP Modus erkannt.

Es öffnet sich automatisch ein Fenster, über welches Sie direkt auf Ihre Kamera wie folgt zugreifen können:

- Medien auf dem Gerät verwalten
Musik, Bilder und Videos hinzufügen oder entfernen.

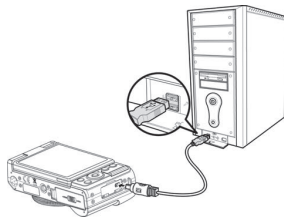

-
- Bilder und Videos importieren
Bilder und Videos vom Gerät auf den Computer übertragen.
 - Dateien durchsuchen
Dateien und Ordner auf dem Gerät mithilfe des Computers anzeigen.
 - Allgemeine Einstellungen ändern
Arbeitsweise des Geräts mit Windows ändern.
-
- ▶ Wählen Sie im Explorer auf der linken Seite den Eintrag „MD86934“ aus.
 - ▶ Navigieren Sie zum Ordner „DCIM“ und ggf. auf die darin enthaltenen Ordner, um die Dateien anzuzeigen (*.jpg = Fotos; *.wav = Tonaufnahmen; *.avi = Videoaufnahmen). Vgl. auch Ordnerstruktur im Speicher.
 - ▶ Ziehen Sie die gewünschten Dateien nun bei gedrückter linker Maustaste in den dafür vorgesehenen Ordner auf dem PC, z. B. in den Ordner „Eigene Dateien“. Sie können die Dateien auch markieren und die Windows-Befehle „Kopieren“ und „Einfügen“ verwenden.

Die Dateien werden auf den PC übertragen und dort gespeichert. Sie können die Dateien mit einer geeigneten Anwendungssoftware anzeigen, wiedergeben und bearbeiten.

11.4. Aufnahmen auf einem Fernsehgerät anzeigen

Sie können die Aufnahmen der Kamera auf einem Fernsehgerät wiedergeben.

- ▶ Schalten Sie Kamera und Fernsehgerät aus.
- ▶ Verbinden Sie das mitgelieferte TV-Kabel mit dem USB-Anschluss der Kamera und dem Videoeingang (gelb) und Audioeingang (weiß) des Fernsehgeräts.
- ▶ Schalten Sie Kamera und Fernsehgerät ein.
- ▶ Die Kamera startet selbstständig den Diashow-Modus. Mit **START** starten Sie die Diashow.
- ▶ Falls das Fernsehgerät das Kamerabild nicht von selbst erkennt, schalten Sie am Fernsehgerät den Videoeingang ein (in der Regel mit der Taste **AV**).
- ▶ Eventuell müssen Sie im Kamera-Menü „**EINSTELLUNGEN**“, im Untermenü „**TV-AUSGABE**“, zwischen **PAL** und **NTSC** wählen.

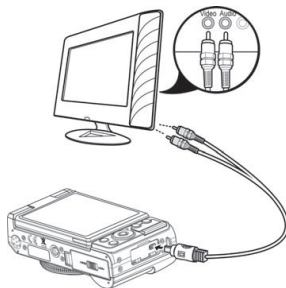

11.5. DCF-Speicherstandard

Die Aufnahmen auf Ihrer Kamera werden nach dem so genannten DCF-Standard auf der Kamera verwaltet (gespeichert, benannt etc.; DCF = Design Rule for Camera File System). Aufnahmen auf Speicherkarten anderer DCF-Kameras können auf Ihrer Kamera wiedergegeben werden.

11.6. Kartenlaufwerk

Wenn Ihr PC über ein Kartenlaufwerk verfügt oder ein Kartenlesegerät angeschlossen ist und Sie die Aufnahmen auf der Speicherkarte gespeichert haben, können Sie die Aufnahmen natürlich auch darüber auf den PC kopieren.

Der Kartenleser wird ebenfalls als Wechseldatenträger im Windows-Arbeitsplatz (bzw. unter Vista im „Computer“) erkannt.

11.7. Ordnerstruktur im Speicher

Ihre Kamera erstellt automatisch spezifische Ordnerverzeichnisse auf der internen Speicherkarte, um aufgenommene Bilder und Videodateien zu organisieren.

11.7.1. Dateibenennung

Dateinamen beginnen mit „DSCI“ an das sich eine 4-stellige Nummer in aufsteigender Reihenfolge anschließt. Die Dateinummerierung startet von 0001, wenn ein neuer Ordner angelegt wird.

Die höchste Dateinummer ist 9999. Nach 9999 wird die Kamera wieder mit der Dateinummer 0001 beginnen.



HINWEIS!

Ändern Sie nicht die Ordner- und Dateinamen der Speicherkarte über Ihren PC. Die Daten könnten danach unter Umständen nicht mehr von der Kamera wiedergegeben werden.

12. Software installieren

Auf der mitgelieferten CD befindet sich „CyberLink PhotoDirector“, ein Programm zur Bearbeitung Ihrer Bilder

So installieren Sie CyberLink PhotoDirector:

- ▶ Legen Sie die Installations-CD in das DVD-/CD-Laufwerk ein.
- ▶ Die CD wird automatisch ausgeführt und es erscheint ein Auswahlbildschirm.
- ▶ Wählen Sie im Auswahlbildschirm den Eintrag „CyberLink PhotoDirector installieren“ aus.
- ▶ Befolgen Sie die Anweisungen zum Abschließen der Installation.
- ▶ Starten Sie das Programm ggf. über das Symbol auf dem Desktop.
- ▶ Wenn Sie das Programm zum ersten Mal starten, muss das Programm aktiviert werden. Geben Sie hierzu die Seriennummer HEVK4-S9JM4-AWZXQ-SXML6-T8EQ9-PVSH7 ein.



HINWEIS!

Hilfe zur Nutzen des Programms finden Sie im Hilfesystem Software, dieses rufen Sie mit einem Druck auf die Taste **F 1** auf.

Falls die CD nicht automatisch ausgeführt wird, befolgen Sie die nachstehenden Schritte zu Installation der Software:

- ▶ Doppelklicken Sie auf Arbeitsplatz.
- ▶ Bewegen Sie den Mauszeiger auf das DVD-/CD-Laufwerk.
- ▶ Rechtsklicken Sie mit der Maus, klicken Sie dann auf Öffnen.
- ▶ Doppelklicken Sie auf Setup.exe.
- ▶ Ein Assistent erscheint und führt Sie durch die Installation.

-
- ▶ Befolgen Sie die Anweisungen zum Abschließen der Installation.
 - ▶ Starten Sie das Programm über das Symbol auf dem Desktop.
 - ▶ Wenn Sie das Programm zum ersten Mal starten, muss das Programm aktiviert werden. Geben Sie hierzu die Seriennummer HEVK4-S9JM4-AWZXQ-SXML6-T8EQ9-PVSH7 ein.

13. Fehlersuche

Wenn die Kamera nicht einwandfrei funktioniert, überprüfen Sie die folgenden Punkte. Wenn das Problem bestehen bleibt, wenden Sie sich bitte an den MEDION-Service.

13.7.1. Die Kamera lässt sich nicht einschalten.

Der Akku ist falsch eingelegt.

Der Akku ist leer. Laden Sie ihn auf.

Die Akkufachklappe ist nicht ganz geschlossen.

13.7.2. Die Kamera nimmt keine Fotos auf.

Der Blitz lädt noch.

Der Speicher ist voll.

Die SD-Karte ist nicht korrekt formatiert oder defekt.

Die maximale Dateianzahl wurde überschritten. Führen Sie eine Dateinummer-Rückstellung aus.

Nicht genügend Licht. Ändern Sie den Kamerawinkel, um mehr Licht aufzunehmen, oder verwenden Sie den Blitz.

13.7.3. Der Blitz löst nicht aus.

Die Kamera wurde während der Aufnahme bewegt.

Der Blitz ist ausgeschaltet.

13.7.4. Das Bild ist unscharf.

Die Kamera wurde während der Aufnahme bewegt.

Das Motiv befand sich außerhalb des Einstellbereichs der Kamera. Verwenden Sie ggf. den Makromodus für Nahaufnahmen.

13.7.5. Das Bild wird nicht auf dem Display angezeigt.

Es wurde eine SD-Karte eingelegt, die auf einer anderen Kamera Bilder im Nicht-DCF-Modus aufgenommen hat. Solche Bilder kann die Kamera nicht anzeigen.

13.7.6. Der zeitliche Abstand zwischen Aufnahmen ist länger bei Aufnahmen im Dunkeln

Unter schwachen Lichtverhältnissen arbeitet der Verschluss normalerweise langsamer. Ändern Sie den Kamerawinkel oder verbessern Sie die Lichtverhältnisse.

13.7.7. Die Kamera schaltet sich aus.

Die Kamera schaltet sich nach einer voreingestellten Zeit aus, um Akkuladung zu sparen. Starten Sie die Kamera neu.

13.7.8. Die Aufnahme wurde nicht gespeichert.

Die Kamera wurde ausgeschaltet, bevor die Aufnahme gespeichert werden konnte.

13.7.9. Aufnahmen auf anderen Speicherkarten werden nicht angezeigt.

Die Aufnahmen auf Speicherkarten anderer Kameras werden angezeigt, wenn die andere Kamera ebenfalls das DCF-Speichersystem verwendet.

13.7.10. Die Aufnahmen können über das USB-Kabel nicht auf den PC übertragen werden.

Die Kamera ist nicht eingeschaltet.

13.7.11. Beim erstmaligen Anschluss der Kamera an den PC wird keine neue Hardware gefunden

Der USB-Anschluss des PCs ist im BIOS deaktiviert.

Aktivieren Sie den Port im BIOS des PCs. Lesen Sie ggf. im Handbuch des PCs nach.

13.7.12. Während der Video-Aufnahme ist die Zoom-Funktion nicht verfügbar.

Vergewissern Sie sich, dass die Makro-Funktion ausgeschaltet ist.

14. Wartung und Pflege

Reinigen Sie das Gehäuse, die Linse und das Display folgendermaßen:

Reinigen Sie das Kameragehäuse mit einem weichen, trockenen Tuch.

Verwenden Sie keine Verdüner oder Reinigungsmittel, die Öl enthalten. Dadurch kann die Kamera beschädigt werden.

Um die Linse oder das Display zu reinigen, entfernen Sie den Staub zuerst mit einer Linsenbürste. Reinigen Sie sie anschließend mit einem weichen Tuch. Drücken Sie nicht auf das Display und verwenden Sie zu dessen Reinigung keine harten Gegenstände.

Verwenden Sie für das Gehäuse und die Linse keine starken Reinigungsmittel (wenden Sie sich an Ihren Händler, wenn sich Schmutz nicht entfernen lässt).

15. Entsorgung



VERPACKUNG

Ihre Digitalkamera befindet sich zum Schutz vor Transportschäden in einer Verpackung, Verpackungen sind Rohmaterialien und können wiederverwertet werden oder dem Recycling-Kreislauf zugeführt werden.



GERÄT

Werfen Sie das Gerät am Ende seiner Lebenszeit keinesfalls in den normalen Hausmüll. Entsorgen Sie es umweltgerecht über eine örtliche Sammelstelle für Altgeräte. Erkundigen Sie sich bei der örtlichen Verwaltung nach dem Standort der Sammelstellen.



AKKUS

Verbrauchte/defekte Batterien/Akkus gehören nicht in den Hausmüll! Sie müssen bei einer Sammelstelle für Altbatterien abgegeben werden.

16. Technische Daten

KAMERA

Sensor:	16 Mega Pixel CCD
Blende:	F = 3,1 ~ 6,3
Verschlussgeschwindigkeit:	1/2000 ~ 8 s
Brennweite:	f = 4,3 ~ 51,6 mm (entspricht 24 mm ~ 288 mm Kleinbildformat)
Optischer Zoom:	12 -fach
Digitaler Zoom:	8 -fach
LCD Monitor:	7,62 cm / 3,0" Flip-Display (LCD)
Dateiformat:	JPEG (EXIF 2.3), DPOF, AVI, WAV
Max. Auflösungen:	
Kamera Modus:	4608 x 3456 Pixel
Video Modus:	1280 x 720 Pixel (mit einer Class 6 SDHC Speicherkarte)
Bildspeicher:	Intern: 28 MB interner Speicher (der verwendbare Speicher kann variieren)
Extern:	SD/SDHC- Karte (bis 32 GB)
Anschluss:	Mini-USB 2.0
Abmessungen (B x H x T):	ca. 109 x 64 x 38 mm
Gewicht:	ca. 211 g (inkl. Akku)

USB-NETZTEIL

Modellnummer:	KSAS0060500100VEU
Hersteller:	Ktec, China
Eingangsspannung:	100 - 240 V ~ 50/60 Hz 180 mA
Ausgangsspannung:	5,0 V $\overline{\text{---}}$ 1,0 A

AKKU

Hersteller: Fuji Electronics
Modellnummer: NP-50
Technische Daten: 3,7 V / 940 mAh / 3,478 Wh

Technische und optische Änderungen sowie Druckfehler vorbehalten!



17. Impressum

Copyright © 2015

Alle Rechte vorbehalten.

Diese Bedienungsanleitung ist urheberrechtlich geschützt.

Vervielfältigung in mechanischer, elektronischer und jeder anderen Form ohne die schriftliche Genehmigung des Herstellers ist verboten

Das Copyright liegt bei der Firma:

Medion AG

Am Zehnthof 77

45307 Essen

Deutschland

Die Anleitung kann über die Service Hotline nachbestellt werden und steht über das Serviceportal www.medionservice.de zum Download zur Verfügung.

Sie können auch den oben stehenden QR Code scannen und die Anleitung über das Serviceportal auf Ihr mobiles Endgerät laden.

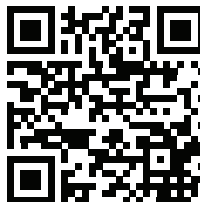

MEDION®

MTC - Medion Technologie Center
Freiherr-vom-Stein-Straße 131
45473 Mülheim / Ruhr
Deutschland

Hotline: 01805 - 633 633
Fax: 01805 - 665 566

(0,14 Euro/Minute aus dem dt. Festnetz,
Mobilfunk max. 0,42 Euro/Min)

Bitte benutzen Sie das Kontaktformular unter
www.medionservice.de

www.medion.de