

Haier

- GB** Combined fridge - freezer - Instruction for use
- D** Kühl-/Gefrierkombination-Gebrauchsanleitung
- F** Combiné réfrigérateur - congélateur - notice d'utilisation
- I** Frigo - congelatore combinato - Istruzioni per l'uso
- E** Frigo - congelador combinado - Instrucciones de uso
- P** Frigo - congelador combinado - Manual de instruções
- NL** Gecombineerd koelkast - diepvriezer - Gebruiksaanwijzing

HB21FSSAA
HB21FGRAA
HB21FGBAA
HB21FGWAA



GB

DECLARATION OF CONFORMITY

The manufacturer of the product/s described herein, to which this description refers, declares on its sole responsibility that the product/s meet the relevant fundamental safety, health and protection requirements of the relevant EU guidelines and that the corresponding test reports are available for examination by the relevant authorities and can be requested from the seller of the appliance, especially with regard to CE Declaration of Conformity issued by the manufacturer or with the manufacturer's approval. Moreover, the manufacturer declares that the parts of the appliance described in this user manual, which come into contact with fresh food, do not contain any toxic substances.

D

KONFORMITÄTSERKLÄRUNG

Der Hersteller der/des hierin beschriebenen Produkte(s) auf welche(s) sich diese Erklärung bezieht, erklärt hiermit in alleiniger Verantwortung, dass diese(s) die einschlägigen, grundlegenden Sicherheits- Gesundheits- und Schutzanforderungen der hierzu bestehenden EG Richtlinien erfüllen und die entsprechenden Prüfprotokolle, insbesondere die vom Hersteller oder seinem Bevollmächtigten ordnungsgemäß ausgestellte **CE-Konformitätserklärung** zur Einsichtnahme der zuständigen Behörden vorhanden sind und über den Geräteverkäufer angefordert werden können.

Der Hersteller erklärt ebenso, dass die Bestandteile der in dieser Bedienungsanleitung beschriebenen Gerät, welche mit frischen Lebensmitteln in Kontakt kommen können, keine toxischen Substanzen enthalten.

F

DECLARATION DE CONFORMITE

Par la présente, le fabricant du (des) produit(s) décrit(s) se rapportant à la présente déclaration, déclare sous sa propre responsabilité que ce(s) produit(s) satisfait(font) aux normes de sécurité requises en matière de santé personnelle et de protection et sont conformes aux directives CE en la matière et que les procès-verbaux d'essai correspondant, notamment la déclaration de conformité CE régulièrement émise par le fabricant ou par le délégué relatif pour la prise de connaissance de la part des autorités compétentes, existent et peuvent être remis au vendeur de l'appareil.

Le fabricant déclare en outre que les composants de l'appareil décrits dans la notice d'utilisation pouvant entrer en contact avec les aliments frais ne contiennent aucune substance toxique.

I

DICHIARAZIONE DI CONFORMITÀ

Con la presente, il produttore del(dei) prodotto(i) qui descritto(i) a cui si riferisce la presente dichiarazione dichiara dietro propria responsabilità che questo(i) prodotto(i) soddisfa(n) i requisiti di sicurezza, salute personale e protezione di base pertinenti alle direttive CE esistenti in materia e che i relativi verbali di prova, in particolare la dichiarazione di conformità CE emessa regolarmente dal produttore o dal relativo delegato per la presa in visione da parte delle autorità competenti, sono presenti e possono essere richiesti al rivenditore dell'apparecchio.

Il produttore dichiara inoltre che i componenti dell'apparecchio descritto nelle presenti istruzioni per l'uso, che possono venire a contatto con alimenti freschi, non contengono alcuna sostanza tossica.

E

DECLARACIÓN DE CONFORMIDAD

El fabricante del(de los) producto(s) aquí descrito(s) declara bajo su propia responsabilidad que este(os) producto(os) cumple(n) los correspondientes requisitos para la seguridad, salud personal y protección de acuerdo con las directivas CE existentes en esta materia y que las respectivas actas de aprobación, en particular la declaración de conformidad - CE emitida regularmente por el fabricante o por su representante autorizado, se encuentran disponibles para el examen por parte de las autoridades competentes, pudiendo ser exigidas al vendedor del aparato.

El fabricante también declara que los componentes del aparato descrito en las presentes instrucciones para el uso, que pudieran entrar en contacto con alimentos frescos, no contienen sustancias tóxicas.

P

DECLARAÇÃO DE CONFORMIDADE

O fabricante do(s) produto(s) ao(s) qual(is) se refere esta declaração, declara enquanto responsável único, que os respectivos e essenciais requisitos de segurança, saúde e protecção que constam da directiva da CE foram cumpridos, e que os respectivos protocolos de ensaio, especialmente a declaração de conformidade "CE" emitido pelo fabricante ou seu procurador estão em conformidade com os regulamentos. A declaração foi efectuada para inspecção das autoridades competentes, podendo ser solicitada junto do vendedor do aparelho.

O fabricante declara igualmente que as componentes do aparelho descritas neste manual de instruções, que podem entrar em contacto com alimentos frescos, não contêm substâncias tóxicas.

NL

VERKLARING VAN OVEREENSTEMMING

De fabrikant van het/de hierin beschreven product/producten waarop deze verklaring van toepassing is, verklaart hierbij geheel onder eigen verantwoordelijkheid dat dit product/deze producten in overeenstemming is/zijn met de van toepassing zijnde, fundamentele veiligheids-, gezondheids- en beschermingseisen van de hiertoe bestaande EG-richtlijnen en dat de bijbehorende testrapporten, in het bijzonder de door de fabrikant of zijn gevolmachtigde volgens de voorschriften opgestelde CE-Verklaring van Overeenstemming ter inzage door de bevoegde instanties beschikbaar zijn en via de verkoper opgevraagd kunnen worden.

De fabrikant verklaart eveneens, dat de onderdelen van het in deze handleiding beschreven apparaat die met verse levensmiddelen in contact kunnen komen, geen giftige bestanddelen bevatten.

Anwendungsanweisung

**Das Aussehen, Farbe, Entwurf des Kühlschranks
kann vom tatsächlichen Produkt variieren**

| | |
|------------------------------------|-------|
| Produkt Eigenschaften..... | 1 |
| Name der Komponenten..... | 2 |
| Sicherheitshinweis..... | 3-6 |
| Demontage und Montage der Tür..... | 7-8 |
| Vorbereitung..... | 9 |
| Anfangen..... | 10 |
| Über Kühlenraum..... | 11-13 |
| Benutzen desEisherstellers..... | 13 |
| WIE SIE ENERGIE SPAREN KÖNNEN..... | 14 |
| Über Kühlenraum..... | 14-17 |
| Über Gefrierraum..... | 17-18 |
| Säubern und Nichtnutzung..... | 19-23 |
| FAQ..... | 24-25 |

- Bitte lesen Sie diese Bedienungsanleitung aufmerksam durch,
bevor Sie das Ger
- Bewahren Sie diese Anleitung auf, damit Sie spr darin nachlesen k
- Das Gere und T

Produkt Eigenschaften

Eiserzeugung Funktion

Manueller Eiserzeuger kann unterschiedliche Bedürfnisse des Benutzers nach Eis befriedigen.

Voller Breite von dem Regal, mehr Bequemlichkeit für die Speicherung und das Nehmen der Nahrung.

Fuzzy Funktion

Der Kühlschrank kann auf die beste kühlenbedingung entsprechend der Raumtemperatur und umgebenden Temperatur ohne Menschen Eingreifen automatisch justiert werden.

Super großer und super luxuriöser Entwurf

Der Kühlschrank hat super große Kapazität, super große Kühlen und Gefrieren Raum, sowie super luxuriösen Zwischenentwurf.

Fluorid-frei, Frost-frei, komplette Luftkühlung, tiefe Abkühlung und schnelles Einfrieren.

Entfrostet und Vorabkühlung

Der Kühlschrank wird vor der Entfrostung Urteil auf der Temperatur im Kühlraum machen, und der Kompressor wird nach der Entfrostung automatisch und schnell abkühlen.

Ausgerüstet mit Kondensationseinheit, Wärmeabfuhr durch Gebläse, bessere Kühlleistung und lange Lebensdauer des Kompressors.

Alarm wenn Öffnen die Tür, berührungsempfindlicher Knopf, Groß-Bildschirm LCD-Anzeige.

Der Schubkasten hat Schienenweg. Sie kann leicht geschoben und gezogen werden.

Deodorant-Mittel

Es trennt den Kühlraum von den Gefrierraum, vermeiden das Verderben.

Name der Komponenten

Kühlraum

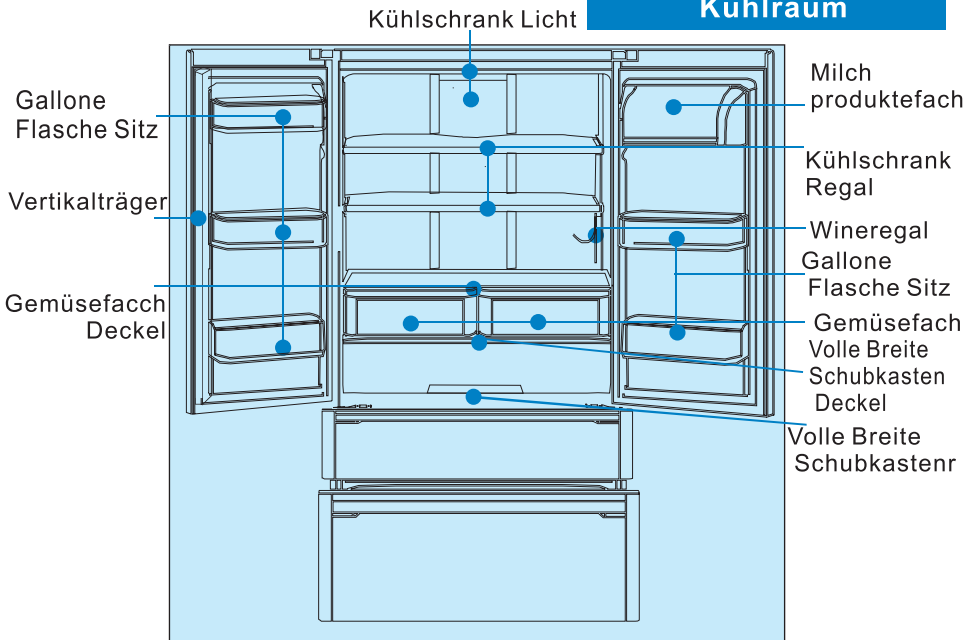



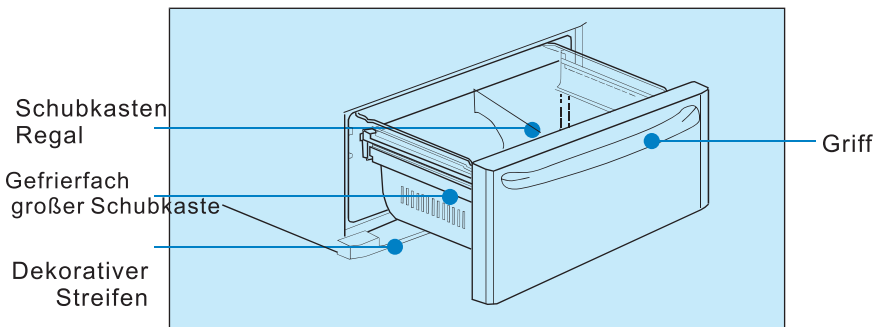
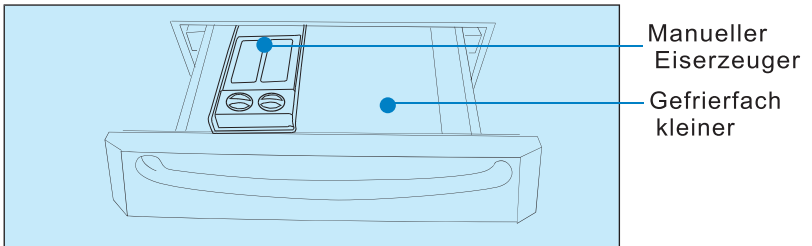



Gefrierraum

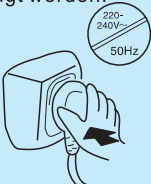

Sicherheitshinweis

Liebe Benutzer,
Danke für die Benutzung des Haier Kühlschranks! Für Ihr besseres Verständnis der Anweisung und besseren Gebrauch des Produktes, erklären wir die Zeichen erschienen in der Anweisung wie folgen:

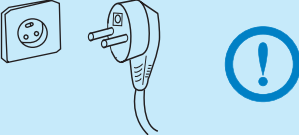
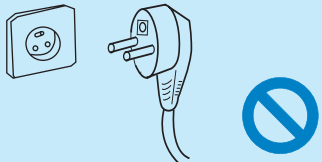
| | |
|---|--|
|  Verboten | Alle Tätigkeiten mit diesem Zeichen sind verboten; sie kann Schäden zu den Produkten verursachen oder die persönliche Sicherheit des Benutzers gefährden. |
|  Warnung | Alle Tätigkeiten mit diesem Zeichen hängen mit sicherem Gebrauch der Produkte und der persönlichen Sicherheit der Benutzer zusammen. Betrieb muss der Anforderung ausschließlich folgen; anderenfalls kann sie Schäden zu den Produkten verursachen oder die persönliche Sicherheit des Benutzers gefährden. |
|  Achtung | Jede mögliche Tätigkeit mit diesem Zeichen wird mehr Aufmerksamkeit gezahlt. Anderenfalls verursacht sie Schäden zu den Produkten und andere Schäden wegen des unsachgemäßen Betriebes. |

| | |
|--|--|
| <p>Der Kühlschrank verwenden 220-240V/50Hz AC Stromversorgung. Wenn die Spannungsänderung groß ist (größer als 187-242V), kann sie verursachen, dass der Kühlschrank nicht starten kann; und das Bedienungspult und der Kompressor brennen aus, oder der Kompressor hat anormale Geräusche. Zu diesem Zeitpunkt, Selbststabilisator von 750W oder oben muss hinzugefügt werden.</p>   | <p>Unabhängige engagierte Steckdose muss benutzt werden und zuverlässig geerdet werden. Das Netzanschlusskabel des Kühlschranks hat Schukostecker (für Erdung), der mit Standard übereinstimmt. Keinesfalls kann der dritte Stift des Netzanschlusskabels für Erdung geschnitten oder abgebaut. Nachdem der Kühlschrank montiert, soll der Stecker zugänglich für leichtes Einstecken und Ausziehen sein. Warnung! Der Stecker des Netzanschlusskabels soll fest mit der Stechdose angebracht sein, anderenfalls kann es ein Feuer verursachen.</p>  |
| <p>Wenn das Netzanschlusskabel beschädigt wird. Wenn das Netzanschlusskabel abgenutzt wird, oder der Stecker beschädigt wird, verwenden Sie sie nicht. Das abgenutzte oder beschädigte Netzanschlusskabel muss bei spezifiziertem Wartungsversorger durch den Hersteller ersetzt werden.</p>  | <p>Ziehen Sie den Stecker wenn:</p> <ol style="list-style-type: none"> 1. Vor Reinigung und Wartung, ziehen Sie bitte den Stecker des Kühlschranks. 2. Wenn man beschädigte Beleuchtungsvorrichtungen ersetzt, der Stecker des Kühlschranks soll ausgezogen werden, um Elektroschock zu vermeiden.  |

Sicherheitshinweis

Beschädigen Sie NICHT das Netzanschlusskabel. Ziehen Sie nicht das Netzanschlusskabel, um den Stecker des Kühlschranks ausziehen. Der Stecker soll festgehalten werden und direkt von der Steckdose ausgezogen werden. Der Körper des Kühlschranks soll nicht auf dem Netzanschlusskabel gelegt werden und stehen Sie NICHT auf dem Netzanschlusskabel. Bitte achten Sie darauf, dass wenn Sie den Kühlschrank von der Wand wegziehen, drängen oder beschädigen Sie nicht das Netzanschlusskabel.



Es ist nicht empfohlen, dass Vorrichtung wie Steckdose, geregelte Stromversorgung, Mikrowellenherd auf dem Kühlschrank zu setzen, und benutzen Sie nicht elektrische Geräte innerhalb des Kühlschranks, um elektromagnetische Störbeeinflussung und anderen Unfall zu vermeiden.



Speichern oder benutzen Sie Benzin oder andere Brennstoffe NICHT um die Pumpe, um Feuer zu vermeiden. .

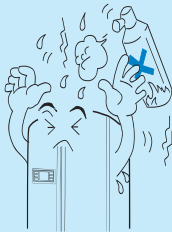

Wenn entflammbares Gas wie Erdgas leckt Schließen Sie das Ventil, von dem das Gas leckt, Öffnen die Tür und das Fenster des Hauses Ausziehen oder einstecken Sie NICHT den Stecker des Kühlschranks oder anderen elektrischen Gerätes.

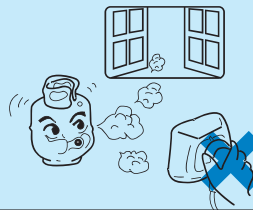

Sitzen Sie niemals auf dem Flaschensitz innerhalb der Kühlschranktür, um die Beschädigung zu den Türfliesen oder dem Flaschensitz zu vermeiden, und auch um die Verletzung der Leute wenn der Kühlschrank fällt zu vermeiden; wenn Sie die Nahrungsmittel in dem Kühlschrank stellen oder die Nahrungsmittel aus dem Kühlschrank nehmen, stampfen Sie bitte nicht auf der Tür des Gefrierraums und Körper des Kühlschranks. Sitzen Sie bitte nicht auf dem Schubkasten, um die Verletzung der Leute wenn der Kühlschrank fällt zu vermeiden.



Nachdem der Kühlschrank in Kraft ist, berühren Sie bitte die kalte Oberfläche im Gefrierraum nicht, besonders wenn Ihre Hände feucht oder nass sind. Haut kann diese extrem kalten Oberflächen anhaften.



Sicherheitshinweis

Wenn Sie die Tür öffnen oder schließen, der Griff soll gehalten werden. Der Raum zwischen den Türen und zwischen den Türen und dem Körper ist klein. Achten Sie darauf, dass Sie Ihre Fingern nicht in diese Räume einzusetzen, um Ihre Fingern geklemmt werden zu vermeiden. Wenn Sie die Tür öffnen oder schließen, lassen Sie bitte die Kinder nicht nähern, um Verletzung der Kinder zu vermeiden.



Benutzen Sie nicht Wasser, um auf dem Kühlschrank zu sprühen oder den Kühlschrank durchzuspülen. Setzen Sie den Kühlschrank nicht auf dem nassen Platz oder auf dem Platz, der mit Wasser leicht gespritzt werden, um den Einfluss auf elektrische Isolierung Leistung des Kühlschranks zu vermeiden.



Der Kühlschrank soll weit von Wärmequelle und nicht in direkten Sonnenschein gesetzt werden, um die Einflüsse auf der Leistung zu verhindern.



Setzen Sie den Kühlschrank nicht auf dem feuchten oder nassen Platz und dem Platz, der mit Wasser leicht bespritzt wird. Das gespritzte Wasser und der Schmutz sollen rechtzeitig mit weichem Tuch weggewischt werden, um Rostigkeit und Einflüsse auf elektrische Isolierung zu vermeiden.





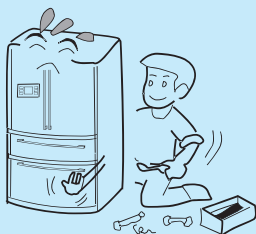







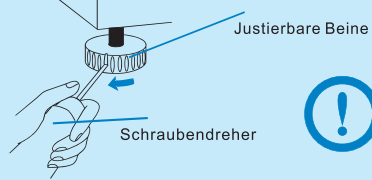

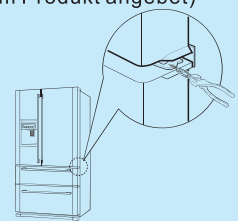
Es ist verboten, dass den Kühlschrank abzubauen oder ändern. Und das Kühlerrohr soll nicht beschädigt werden. Die Wartung muss von Berufspersonal durchgeführt werden.

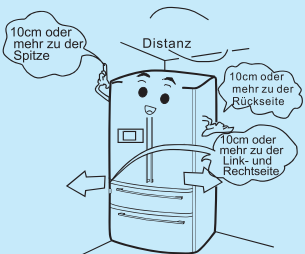

Wenn der Kühlschrank außer Gebrauch kommt, entfernen Sie bitte die Tür, die Türdichtung und die Regale, und dann legen Sie sie bitte in korrekte Position, um es zu vermeiden, dass die Kinder in den Kühlschrank hineingehen und damit Unfall verursachen.

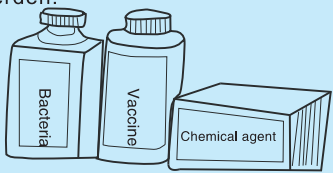

Sicherheitshinweis

| | |
|--|---|
| <p>Einebenen den Kühlschrank Legen Sie bitte den Kühlschrank auf flachem und festem Boden. Falls es notwendig ist, dass etwas unter dem Kühlschrank zu legen, benutzen Sie bitte flachen, festen und nicht brennbaren Kissenblock. Benutzen Sie den Schaumstoff von der Verpackung nicht. Durch die justierbare Beine, können Sie den Kühlschrank anheben oder senken: drehen Sie diese Beine nach rechts können Sie den Kühlschrank anheben; drehen Sie diese Beine nach links können Sie den Kühlschrank senken</p>  <p>Justierbare Beine</p> <p>Schraubendreher</p>  | <p>Tür Ausrichtung Wenn die zwei Türen des Kühlschranks nicht ausgerichtet sind, richten Sie bitte die Türen aus wie folgend gezeigt:</p> <ol style="list-style-type: none"> 1. Benutzen Sie eine Hand, um die Tür am Scharnier in der Mitte anzuheben. 2. Setzen Sie eine Distanzscheibe mit Zangen, wie gezeigt. 3. Setzen Sie die übrigen Distanzscheiben, bis die Türen ausgerichtet sind. <p>(3 Kramperinge sind zusammen mit dem Produkt angebet)</p>   |
| <p>Stellen Sie bitte das Flaschenbier oder -Getränke nicht in dem Gefrierraum, um das Frostknacken zu vermeiden.</p>   | <p>Der Kühlschrank soll auf gut belüftetem Platz gelegt. Abstand von 10cm oder mehr um den Kühlschrank einschließlich der Rückseite soll gelassen werden.</p>   |
| <p>Setzen Sie nie Brennstoffe, Explosivstoffe, stark ätzende Säure/Alkali im Kühlschrank.</p>   | <p>Das Produkt ist Haushaltskühlschrank. Entsprechend dem nationalen Standard ist Haushaltskühlschrank nur für Nahrung verwendbar, darf er nicht für anderen Zweck wie Speicherung des Bluts, der Chemikalien, der Kosmetik, der Medizin und der biologischen Produkte verwendet werden.</p>   |

Demontage und Montage der Tür



Achtung

Bevor Sie die Tür demontieren oder montieren, stellen Sie bitte die Nahrung auf dem Flaschen Sitz und dann entfernen Sie den Flaschensitz, danach unterbrechen Sie den Strom und schalten Sie die Wasserquelle um Personenschaden, Produkt- oder Eigentumverlust zu vermeiden. Wenn Sie die Türen demontieren und montieren, treten Sie Bitte mit dem Service Zentrum von Haier in Verbindung.

Verhindern Sie die Asphyxie der Kinder oder Haustiere wegen der Falle im Kühlschrank. Lassen Sie sie nicht im Schubkasten spielen.

Demontage und Montage der rechte Tür des Kühlschranks

1. Entfernen Sie mit Schraubenzieher die Schraube, die die obere Scharnierabdeckung fixiert, und entfernen Sie dann die obere Scharnierabdeckung.

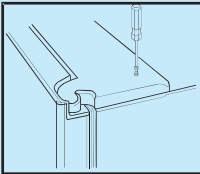

3. Heben Sie die rechte Tür auf der geeigneten Höhe.

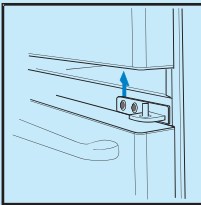

5. Die Tür kann nach reservierten Schritten montiert werden.

2. Entfernen Sie mit Sechskant-Schraubendreher die Schraube, die das obere rechte Scharnier. Dann schieben Sie vorwärts das obere rechte Scharnier und die Tür und entfernen Sie das rechte obere Scharnier.

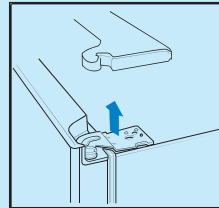

4. Wenn es notwendig ist, kann das Mittelscharnier entfernt werden.

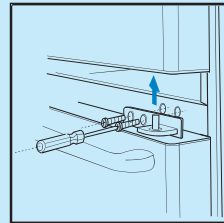

Demontage und Montage der linke Tür des Kühlschranks

1. Entfernen Sie mit Schraubenzieher die Schraube, die die obere Scharnierabdeckung fixiert, und entfernen Sie dann die obere Scharnierabdeckung.

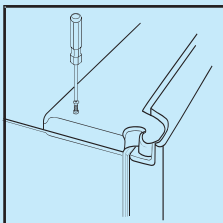

2. Trennen Sie den Drahtanschluss und die Verbindungsstücke auf der oberen rechten Ecke an der Rückseite. Entfernen Sie den Feuchtigkeits-Sensor, und entfernen Sie mit Sechskant-Schraubendreher die Schraube. Schieben Sie das Scharnier, Wasserrohr und die Tür vorwärts, dann entfernen Sie das obere linke Scharnier.

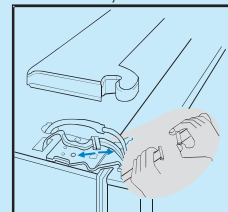

Demontage und Montage der Tür

Demontage und Montage der linken Tür des Kühlschranks

3. Entfernen Sie die Tür und auf dem geeigneten Platz stellen.

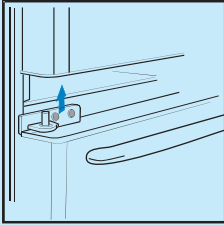

4. Wenn es notwendig ist, kann das Mittelscharnier entfernt werden

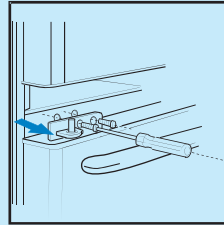

5. Die Tür kann nach reservierten Schritte montiert.

Demontage und Montage des Eisempfangenkastens

1. Ziehen Sie den Kasten bis die maximale Länge, dann entfernen Sie den Kasten.

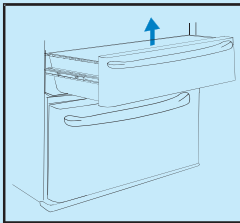

2. Der Eisempfangenkasten kann nach reservierten Schritte montiert.

Demontage und Montage des Gefrierkastens

1. Ziehen Sie die Tür des Kastens bis die maximale Länge, dann entfernen Sie den Kasten.

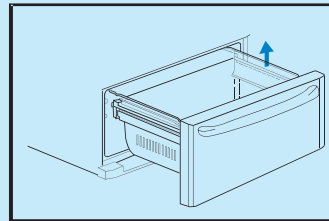

2. Der große Gefrierkasten kann nach reservierten Schritte montiert.

Vorbereitung

1. Entfernen Sie alle Verpackung. Verpackungsunterseite und -Klebebänder, die das Zubehör fixiert, müssen auch entfernt werden.
2. Überprüfen Sie die Zubehör und Materialien. Überprüfen Sie die Einzelteile im Kasten nach der Verpackungsliste. Wenn es Unterschied gibt, fragen Sie den Verkäufer nach.
3. Stellen Sie Ihren Kühlschrank auf der geeigneten Lage.
4. Es ist besser, dass Ihren Kühlschrank vor Gebrauch zu säubern (sehen Sie den Abschnitt „Reinigung“ für Details).
5. Stehen lassen

Nach dem Einebnen und Säubern, der Kühlschrank soll für mehr als sechs Stunden stehen lassen bevor Sie die Stromversorgung verbinden, um die normale Ausführung des Kühlschranks sicherzustellen.

Vorbereitung

6. Bringen Sie den unteren Dekoration Streifen an.
Öffnen Sie die Tür des Kühlraumes, nehmen Sie den dekorativen Streifen aus und bringen Sie ihn auf der gezeigten Position an und dann fixieren Sie ihn mit Schraube.
(2 Schrauben sind zusammen mit dem Produkt angeboten)



Tragen Sie bitte Handschuhe wenn Sie den unteren dekorativen Streifen und die justierbaren Ebenenbeine abbauen, um Verletzung zu Ihren Händen zu vermeiden.

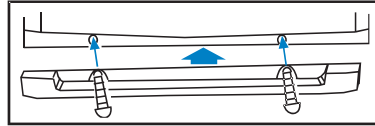
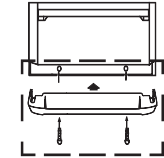

7. Demontage und Montage des Griffs der Kühlschranktür

Am ersten entfernen Sie das Handgriffverbindungsstück und klemmen Sie das Verbindungsstück zu dem Loch auf dem Türgehäuse (Abb. 1). Nehmen Sie einen Kühlschrankgriff aus, richtet das Loch auf dem Kopf des Handgriffs zu dem Verbindungsstück und dann bringen Sie den Griff zu dem Verbindungsstück an. Nehmen Sie den innerhalb-hexagonal Schlüssel aus und verwenden Sie ihn, um die Kopfschraube auf dem Handgriff fest zu klemmen (Abb. 2). Der Griff kann nach reservierten Schritten abbauen.

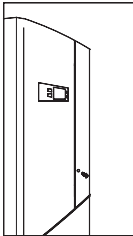

(Abb. 1)

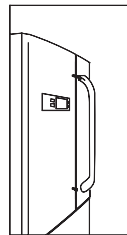
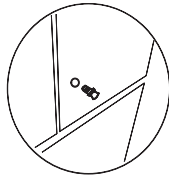

(Abb. 2)

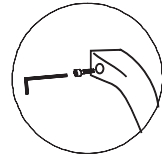

8. Demontage und Montage des Griffs der Gefrierfachtür.

Am ersten entfernen Sie das Handgriffverbindungsstück und klemmen Sie das Verbindungsstück zu dem Loch auf dem Türgehäuse (Abb. 3). Nehmen Sie ein Gefrierfachtürgriff aus, richten das Loch auf dem Kopf des Handgriffs zu dem Verbindungsstück und dann bringen Sie das Griff zu dem Verbindungsstück an. Nehmen Sie den innerhalb-hexagonal Schlüssel aus und verwenden Sie ihn, um die Kopfschraube auf dem Handgriff fest zu klemmen (Abb. 4). Der Griff kann nach reservierten Schritten abbauen.

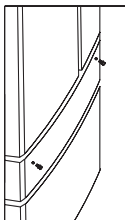

(Abb. 3)

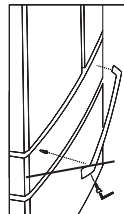
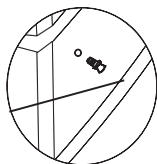

(Abb. 4)

Anfangen

1. Einschalten

Sofort nach dem Einschalten, wird die Temperatur als die tatsächliche Temperatur des Kühlen- und Gefriertraumes angezeigt. Zu dieser Zeit ist die eingestellte Kühlraumtemperatur 5°C und die eingestellte Gefrierraumtemperatur -18°C. und die Knöpfe sind in freigesetzten Status.

Der Kühlschrank hat Strom-Ausfall-Gedächtnisfunktion. Jedes Einschalten nach dem ersten Einschalten, läuft der Kühlschrank nach der Einstellung, die am letzten Mal eingestellt werden.

(Sehen Sie bitte „Strom-Ausfall-Gedächtnisfunktion“ für Details)

2. Betriebs-Modus des Kühlschranks



Achtung

Innerhalb der einsetzbar Temperatursbereich des Kühlschranks, solange Sie den Fuzzy Modus vorwählten, brauchen Sie nicht mehr, andere Einstellungen zu setzen, um den besten einfrierende Effekt unabhängig von der umgebenden Temperatur beizubehalten. Das kann Ihnen wenige Sorge und Arbeit.

Sie können einen von den Zwei Modi vorwählen um Ihren Kühlschrank einzustellen wie Sie braucht.

(1) Fuzzy Modus: Wir empfehlen Ihnen, den Fuzzy Modus zu verwenden falls es kein spezielle Notwendigkeit gibt. (Sehen Sie „Einstellung der Fuzzy Funktion“)

(2) Manueller Arbeitsmodus: Die Temperatur kann Mann durch Verwendung des Temperaturkontrollenknopf einstellen.

(Sehen Sie „Temperatur Einstellen und Justieren“ für Details)

3. Setzen die Nahrung in dem Kühlschrank

Nachdem der Kühlschrank für eine Zeitlang läuft, wird es innerhalb des Kühlschranks ausreichend abgekühlt werden. Dann können Sie die Nahrung in den Kühlschrank setzen.

Anmerkung: kleiner Gefrierkasten kann entfernt werden, bevor Sie die Nahrung in großem Gefrierkasten setzen, um mehr Nahrung darin zu setzen.



4. Wenn Sie viele frische Nahrung haben (wie zum Beispiel das frische Fleisch), die Sie in dem Kühlschrank setzen möchten, beginnen Sie bitte „Super Gefrieren“ für 12 Stunden vorher.



Achtung

Wenn die Temperatureinstellung geändert ist, wird die Innentemperatur nach einer Weile ausgeglichen. Die Länge des Zeitraums hängt von den an der Temperatureinstellung vorgenommenen Änderungen, die umgebende Temperatur, die Tür-Öffnen Zeit und die im Kühlraum gespeicherte Nahrungen ab.

Über Kühlraum

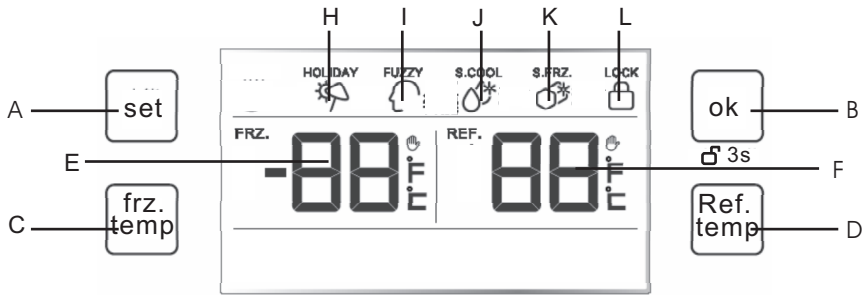

A Funktionsauswahl

Wählen Sie die Funktion „Frisch“, „Festtag“, „Fuzzy“, „Abkühlen“, „Super Gefrier“ und „Sperren“ aus.

B. Funktions-Bestätigung: ermöglichen oder sperren die ausgewählte Funktion;

C. Gefriertemperatur Kontrollenknopf: justieren die Gefriertemperatur;

D. Kühlltemperatur Kontrollenknopf: justieren die Kühlltemperatur;

E. Gefriertemperatur Anzeige Ikone

F. Kühlltemperatur Anzeige Ikone

I. Fuzzy Ikone

H. Festtag Ikone

K. Super Gefrieren Ikone

J. Super Abkühlung Ikone

L. Sperren Ikone

1. Festtag Funktion einstellen

In dem freigesetzten Status, drücken Sie bitte „Funktionsauswahl Knopf“ und wählen Sie die Festtag Funktion, dann blinkt die „Festtag Ikone“. Drücken Sie den „Funktions-Bestätigung Knopf“, die Festtag Ikone erscheint und funktioniert die Festtag Funktion; wenn Sie die Festtag Funktion beenden möchten, drücken Sie bitte den „Funktionsauswahl Knopf“ und wählen Sie die Festtag Funktion, die „Festtag Ikone“ blinkt noch, drücken Sie den „Funktionsauswahl Knopf“, dann wird die Festtag Funktion Ikone aus und die Festtag Funktion beendet.



Bevor Sie die Festtagsfunktion aktivieren, leeren Sie bitte den Kühlschrank, um Makulatur zu vermeiden.

Über Kühlenraum

2. Fuzzy Funktion einstellen

In dem Fuzzy Status adjustiert der Kühlschrank die Temperatureinstellung automatisch entsprechend der umgebenden Temperatur und der Innentemperatur des Kühlschranks. Keine manuelle Steuerung ist erforderlich. In dem freigesetzten Status drücken Sie den „Funktionsauswahl Knopf“, wählen Sie die Fuzzy Funktion, dann blinkt die Fuzzy Cursor, drücken Sie den „Funktionsauswahl Knopf“, wird die Fuzzy Ikone erscheint und funktioniert die Fuzzy Funktion; wenn Sie die Fuzzy Funktion beenden möchten, drücken Sie bitte den „Funktionsauswahl Knopf“, wählen Sie die Fuzzy Funktion, die „Fuzzy Ikone“ noch blinkt, drücken Sie den „Funktionsauswahl Knopf“, wird die Fuzzy Ikone aus und die Fuzzy Funktion beendet.

3. Super Abkühlung Funktion einstellen

Super Abkühlung Funktion schnelle Temperatureinstellung wird benutzt für Nahrungspeichern; sie kann zu einer langfristigen Bewahrung der Nahrung beitragen. Falls Sie zu viele Nahrung in den Kühlschrank auf einmal setzen, wählen Sie diese Funktion dementsprechend. In dem freigesetzten Status drücken Sie bitte „Funktionsauswahl Knopf“, wählen Sie die Super Abkühlung Funktion, dann blinkt die „Super Abkühlung Ikone“, drücken Sie den „Funktionsauswahl Knopf“, die Super Abkühlung Ikone erscheint und funktioniert die Super Abkühlung Funktion; wenn Sie die Super Abkühlung Funktion beenden möchten, drücken Sie bitte den „Funktionsauswahl Knopf“, wählen Sie die Super Abkühlung Funktion, die „Super Abkühlung Ikone“ noch blinkt, drücken Sie den „Funktionsauswahl Knopf“, wird die Super Abkühlung Ikone aus und die Super Abkühlung Funktion beendet.

4. Super Gefrieren Funktion einstellen

Man kann die Super Gefrieren Funktion benutzen um den ernährungsmäßigen Wert der Nahrung in dem Gefrierraum zu behalten, damit können die Nahrung in einer kurzen Zeit gefriert. In dem freigesetzten Status drücken Sie bitte „Funktionsauswahl Knopf“, wählen Sie die Super Gefrieren Funktion, dann blinkt die „Super Gefrieren Ikone“, drücken Sie den „Funktionsauswahl Knopf“, die Super Gefrieren Ikone erscheint und funktioniert die Super Gefrieren Funktion; wenn Sie die Super Gefrieren Funktion beenden möchten, drücken Sie bitte den „Funktionsauswahl Knopf“, wählen Sie die Super Gefrieren Funktion, die „Super Gefrieren Ikone“ noch blinkt, drücken Sie den „Funktionsauswahl Knopf“, wird die Super Gefrieren Ikone aus und die Super Gefrieren Funktion beendet.



Achtung

Wenn Sie die Funktionen „Super Abkühlung“ oder „Super Gefrieren“ auswählen, wird der Fuzzy Status automatisch beendet. Zusätzlich, wenn Sie die „Fuzzy Funktion“ auswählen, werden der Status „Super Abkühlung“ oder „Super Gefrieren“ automatisch beendet.

5. Sperren Funktion einstellen

In dem freigesetzten Status drücken Sie „Funktionsauswahl Knopf“, wählen Sie die Sperren Funktion, die „Sperren Funktion Ikone“ blinkt, drücken Sie dann die „Funktionsauswahl Knopf“, die Sperren Ikone erscheint und funktioniert die Sperren die Sperren Funktion; in dem freigesetzten Status, drücken Sie bitte die „Funktionsauswahl Knopf“ für 3 Sekunden, wird die Sperren Ikone aus und die Sperren Funktion beendet. In dem gesperrten Status, die funktionale Kontrolle für Abkühlung, Temperatur, Gefriertemperatur, Lichtwelle für Frischhalten, Festtag, Fuzzy, Super Abkühlung und Super Gefrieren sind nicht verfügbar.

6. Temperatur einstellen und kontrollieren

(1) Kontrolle der Gefriertemperatur

In dem freigesetzten Status, drücken Sie bitte „Gefrierraum Temperatur Kontrolle Knopf“, dann blinkt die Temperatureinstellung, die vorher gestellt wird. Dann bekommen Sie den Gefriertemperatureinstellung Status, die Gefriertemperatureinstellung ändert sich durch Drücken auf den Knopf nach der folgenden Ordnung „-14, -15, -16, -17, -18, -19, -20, -21, -22“. Falls drücken Sie kein Knopf für mehr als 5 Sekunden, die Ikone blinkt nicht mehr und die damalige Temperatur wird als Temperatureinstellungswert bestätigt.

Über Kühlenraum

(2) Kontrolle der Kühlendtemperatur

In dem freigesetzten Status, drücken Sie bitte Schaltknopf für Kühlendtemperatur“, dann blinkt die Temperatureinstellung, die vorher gestellt wird. Dann bekommen Sie den Kühlendtemperatureinstellung Status, die Kühlendtemperatureinstellung ändert sich durch Drücken auf den Knopf nach der folgenden Ordnung 09, 08, 07, 06, 05, 04, 03, 02, 01“. Falls drücken Sie kein Knopf für mehr als 5 Sekunden, die Ikone blinkt nicht mehr und die damalige Temperatur wird als Temperatureinstellungswert bestigt.

(3) In Festtag, Fuzzy oder Super Abkühlung Status, die Kontrolle der Abkühlungstemperatur ist nicht verfügbar; in Fuzzy und Super Gefrieren Status, die Kontrolle der Gefriertemperatur ist nicht verfügbar.

7. Warnungs-Funktion

Tür-Öffnen Warnungs-Funktion. Wenn die Tür des Kühlschranks geöffnet für einen langen Zeitraum gelassen oder die Tür nicht fest geschlossen wird, klingt der Kühlschrank in einem Zeitabstand um Sie zu erinnern, dass die Tür sofort zu schließen.

8. Energiesparende Anzeigesteuerungs-Funktion

30 Sekunden nachdem Sie den Knopf drücken, sind die Hintergrundbeleuchtung des Anzeigeschirms und Druckknopflicht aus, damit konnten elektrische Energien sparen. Wenn Sie irgendeine Taste drücken oder die Tür öffnen, wird der gebeleuchtete Status des Anzeige Panels fortgesetzt. Das entsprechende Druckknopflicht wird für Knopf-Betätigenden Betrieb aktiviert.

9. Strom-Ausfall-Gedächtnisfunktion

Wenn der Kühlschrank einen Stromausfall hat, wird der Arbeitsstatus dieses Moments gemerkt. Nachdem die Energie wieder eingeschaltet ist, läuft der Kühlschrank noch entsprechend der Einstellung und dem Funktionszuständen vor dem Stromausfall.



Achtung

Die Sperren Funktion ist nicht denkwürdig. Der Kühlschrank ist in freigesetzten Status wenn der Strom eingeschaltet ist.

Benutzen des Eisherstellers

Eiszerzeugung

Setzen Sie Wasser an dem Teilstrich des Messbechers in jeden Eisbehälter ein und setzen Sie den Behälter in den Gefrierraum. Nach das Wasser eingefroren sind, drehen Sie den Drehknopf mit den Händen und die Eiswürfel können direkt vom Eisempfänger herausgenommen werden.

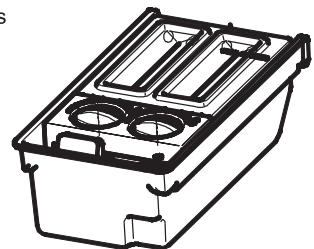

WIE SIE ENERGIE SPAREN KÖNNEN

- (1) Stellen Sie den Kühlschrank in einen kühlen, gut belüfteten Raum.
- (2) Stellen Sie ihn nicht in direktes Sonnenlicht oder in die Nähe von Wärmequellen (Heizkörper, Herde, etc.)
- (3) Reduzieren Sie Zeit und Frequenz für das Öffnen der Kühlschranktür so weit wie möglich.
- (4) Wenn Sie Lebensmittel systematisch lagern, können Sie diese einfacher und schneller wieder entnehmen.
- (5) Lagern Sie Lebensmittel abgedeckt oder verpackt.
- (6) Lagern Sie warme Lebensmittel oder Getränke, nachdem diese abgekühlt sind.
- (7) Zum Auftauen legen Sie das Gefriergut in den Kühlraum. Dessen niedrige Temperatur kühlt die weiteren Lebensmittel zusätzlich.
- (8) Um eine weiterhin gute Belüftung zu gewährleisten, lagern Sie nicht zu viele Lebensmittel auf einmal.
- (9) Je niedriger die eingestellte Temperatur ist, desto mehr Energie verbraucht der Kühlschrank. Sollten es die gelagerten Lebensmittel zulassen, ist es daher ratsam, eine höhere Temperatur einzustellen.
- (10) Wenn die große Schublade für Einfrieren im Kühlschrank abgeschlossen ist, nehmen Sie bitte die kleine Schublade für Einfrieren im Kühlschrank aus. Dann können Sie von der kleinen Schublade die Nahrungsmittel ausnehmen oder einlegen. Dadurch können Sie mehr Verwendungsplatz bekommen. Gleichzeitig wird der Stromverbrauch des Kühlschranks reduziert werden.

Über Kühlraum

Setzen Sie bitte das Häufig gegessene Lebensmittel oder kurzfristige Lagerungsnahrung im Kühlraum

Die Adjustierung der Temperaturstufe kann die durchschnittliche Temperatur zwischen 0-10°C für die meisten Bereichen im Kühlraum beibehalten, aber man kann nicht die Nahrung dort langfristig Bewahren, und der kühlenraum kann nur als Kurzzeitlagerungsraum benutzt werden.



Die Höhe des Regals ist einstellbar

Stellen Sie das Regal auf eine passende Höhe für den Nahrungsmittelspeicher ein.

Entfernen Sie bitte das Regal, wenn Sie die Höhe justieren. Die entfernungs-methode ist: heben Sie das Regal in der aufwärts Abdachungsrichtung an, dann heben Sie es an, und das Regal wird entfernt. Wenn das Regal platziert wird, drücken Sie das Gelenk entlang der Auflage zum niedrigen Frontend des Regals und dann ins Groove einzusetzen.

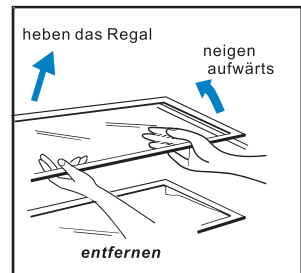

Achtung

Stellen Sie sicher, dass die beide Enden des Regals auf waagrecht ausgerichteter Position sind. Wenn sie die waagrecht ausgerichtete Position nicht beibehalten kann, kann das Regal fallen oder die Nahrung heraus fallen.

Über Kühlenraum

Die Entfernung des Gemüsedeckels

Erstens, nehmen Sie den Gemüsedeckel aus und setzen ihn auf einer geeigneten Position, dann heben Sie das hintere Ende des Deckels in einer Richtung (1), ziehen Sie ihn dann heraus in einer Richtung (2).

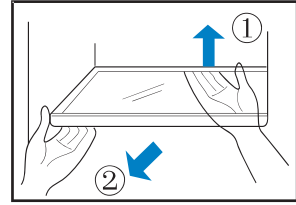

Voller Breite Schubkasten

(1) Schieben Sie den Feuchtigkeitssteuerungsknopf nach links um den Kühlenluftzugang zum vollen Breite Schubkasten zu erhöhen, damit eine relativ niedrige Temperatur in dem vollen Breite Schubkasten gehalten können.

(2) Schieben Sie den Feuchtigkeitssteuerungsknopf nach rechts um den Kühlenluftzugang zum vollen Breite Schubkasten zu erhöhen, damit eine relativ niedrige Temperatur in dem vollen Breite Schubkasten gehalten können.

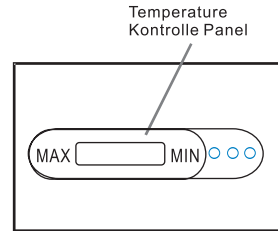

Empfehlung über Speicherbereich für Nahrung von verschiedenen Arten

Wegen der Kaltluftzirkulation innerhalb des Kühlschranks, gibt es Temperaturvariationen an verschiedenen Teilen innerhalb des Kühlschranks, deshalb sollen die Nahrung von verschiedenen Arten in verschiedene Temperaturzonen gelegt werden.

- (1) Eier, Butter und Käse und so weiter
- (2) Reissverschlussdose, Blechdose und Küchengewürz und so weiter
- (3) Getränke und abgefüllte Nahrungsmittel von andere Arten
- (4) Gepökelte Nahrung, Blechdose usw.
- (5) Fleisch Produkte und Snacks usw.
- (6) Weizennahrungsmittel, Nudel, Dose, Milch und Tofu usw.
- (7) Früchte, Gemüse und Salat usw.
- (8) Gekochtes Fleisch und Würste usw.

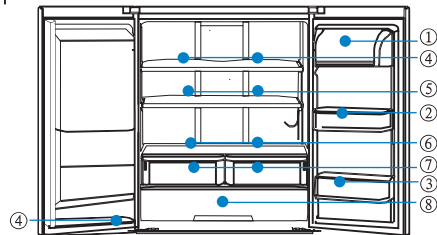

Kühlenraum-Licht und sein Ersatz

Parameter für jedes Licht: DC12V-, 2W
Das Licht ist LED-Licht mit niedrigem Energieverbrauch und langem Betriebsleben.
Wenn irgendwelche unnormale Tätigkeit passieren, entfernen Sie nichts nach Ihrer eigenen Anweisung. Nehmen Sie bitte Kontakt sofort mit dem Kundendienst für Ersatzteil.

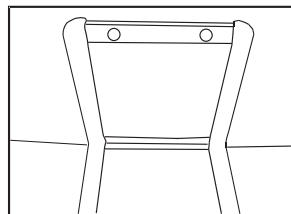

Vorbeugungsmaßnahme für die Nahrung in dem Kühlschrank

Setzen Sie nicht heiße Nahrung in dem Kühlschrank, bevor sie zur Raumtemperatur abgekühlt ist.

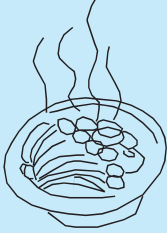

Bevor Sie die Nahrungsmittel in dem Kühlschrank setzen, lassen Sie sie gesäubert und den Wassertropfen getrocknet.



Bevor Sie die Nahrung in dem Kühlschrank setzen, sollen sie versiegelt werden, damit das Obst und Gemüse frisch zu halten und auch die Nahrung durch Geruch verseucht zu verhindern.



Nahrungsmittel soll nach Klassifikationen gekühlt werden. Behandeln Sie die Nahrungsmittel entsprechend ihren Klassifikationen. Täglich Diätahrung sollen an der Frontseite des Regals gesetzt werden so dass die Tür des Kühlschranks brauch nicht, dass für eine lange Zeit geöffnet zu lassen. Zusätzlich wird Kein Nahrungsmittelverfall auftreten wegen der Vergessenheit.



Überfüllen Sie nicht dem Kühlschrank mit der Nahrung, trennen Sie die Nahrungsmittel dementsprechend und belassen Sie Räume für Kaltluftzirkulation, damit ein besseres kühlenwirkung erreicht werden kann.

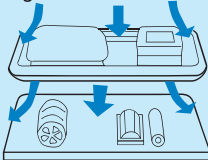

Das Nahrungsmittel soll nicht nah zu der innern Wand stellen. Die Nahrung mit hohe Feuchtigkeit soll nicht nah zu der inneren Wand stellen, um einfrieren zu vermeiden. Deshalb lassen Sie bitte Abstand von der inneren Wand wenn sie die Nahrung in dem Kühlschrank gesetzt.

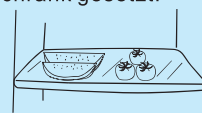

Wenn Sie die Nahrung von dem Milchproduktfach behandeln, öffnen Sie bitte das Fach nach die folgenden Schritten, um die Hand von Klemmen zu verhindern.

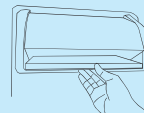
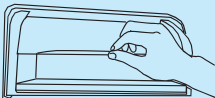

Achtung

Die Nahrung in dem Kühlschrank, besonders schmalzige Nahrung, die nah zu der inneren Fläche für lange Zeit liegt, wird Erosion zu der inneren Fläche verursachen. Vermeiden Sie direkten Kontakt zwischen Nahrung und der inneren Fläche. Wenn die innere Fläche verseucht ist, säubern Sie bitte es sofort.

Benutzen Hinweise für den Kühlraum

1. Blätter der Rettichnahrung sollen abgeschnitten werden, um die Nährstoffabsorption durch die Blätter zu vermeiden.
2. Setzen Sie die Tiefkühlkost in Abkühlungsraum für Entfrosteten. Damit kann die Nahrung durch die niedrige Temperatur von der Tiefkühlkost abkühlt werden und auch Energie Sparen.
3. Die Nahrung wie Zwiebel, Knoblauch, Ingwer, Wasserkastanien kann für eine lange Zeit behalten ohne Abkühlung.
4. Andere Nahrung wie Zucchini, Warzenmelone, Papaya, Banae, Ananas sind nicht geeignet für Abkühlung, weil dadurch Ihre Metabolismus können beschleunigt werden. Aber wenn sie unreif sind, können sie in dem Kühlschrank für eine bestimmte Zeitlange behaltet werden.



Achtung

Wenn die umgebende Temperatur im Winter zwischen 0-1°C ist und die Temperatur in dem niedrigeren Kühlenraum um 0°C ist, dann sollen das Gemüse und die Frucht in dem oberen Kühlenraum gespeichert werden, um Frostschaden zu vermeiden.



Achtung

Während Sie die linken Tür des Kühlschranks schließen, stellen Sie sicher, dass die vertikale Klammer richtig geschlossen werden, anderenfalls kann die Tür nicht fest geschlossen werden und für eine lange Zeit kann es Steigerung der Temperatur im Kühlschrank verursachen

Über Gefrierraum

Gefrierraum ist für langfristige Lagerung der Nahrung

Die niedrige Temperatur in dem Gefrierraum kann Nahrung frisch für eine lange Zeit halten, deshalb die beste Weise für langfristige Lagerung der Nahrung ist dass, die Nahrung im Gefrierraum zu setzen. Aber achten Sie auch auf die Speicherdauer der Nahrung.

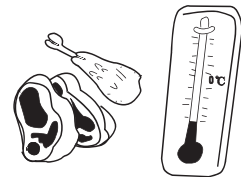

Über kleiner Gefrierschubkasten

Der kleine Gefrierschubkasten wird mit einem einteiligen Eishersteller ausgerüstet.

Wenn Sie das Eis nehmen möchten, trennen Sie bitte den Eisspeicherkasten von dem einteiligen Eishersteller und dann nehmen Sie das Eis daraus.

Wenn Sie größere Kapazität brauchen, nehmen Sie bitte den kleinen Gefrierschubkasten heraus während der große Gefrierschubkasten geschlossen ist. Dann können Sie eine große Menge Nahrung in den kleinen Gefrierschubkasten setzen oder daraus nehmen.

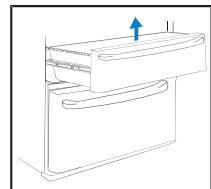

Einstellung des Gefrierschubkasten-Brettes

Für bessere Bequemlichkeit des Nahrungsmittelspeichers, wird der Kühlschrank mit großem Gefrierschubkasten-Brett ausgerüstet, dieses Brett kann den großen Gefrierschubkasten in zwei Teile unterteilen, der Benutzer kann die Position des Brettes entsprechend justieren.

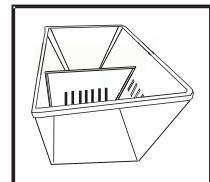

Über Gefrierraum



Warnung

Kümmern Sie sich bitte gut um Ihren Kindern und Haustiere, lassen sie nicht im Kasten spielen um irgendwelche Verletzung zu vermeiden. Bitte bauen Sie nicht die Gefrierschubkastenplatte ab.

Gefrierraum Licht und Ersatz

Licht Parameters: DC12V-, 1W

Wenn irgendeine unnormale Tätigkeit auftritt, entfernen Sie sie nicht nach Ihrer eigenen Anweisung. Treten Sie bitte mit dem Kundendienst für den Ersatzzeit in Verbindung.

Vorbeugungsmassnahme für Tiefkühlkost

Wenn der Raum Temperature zu hoch ist, kann die Temperatur des Kühlschranks direkt auf die unterste Temperature eingestellt werden, um die beste Einfrieren Wirkung zu erzielen.

Teilen Sie die Nahrung in geeignete kleine Teile unter, um sie völlig einzufrieren. Damit kann auch bessere Qualität bei der Entfrostung um das Kochen. Jeder Teil soll nicht schwerer als 2.5kg sein.



Setzen Sie bitte nicht zu viel frische Nahrung in dem Gefrierraum auf einmal; berücksichtigen Sie die Gefrierfähigkeit des Kühlschranks (sehen Sie bitte „Technische Daten“)

Bevor Sie die Nahrung im Gefrierraum setzen Verpacken Sie sie und halten Sie die Außenseite der Verpackung trocken, um sie nicht zusammen eingefroren werden zu vermeiden. Das Verpackungsmaterial soll geschmacklos, luftdicht, wasserdicht, von der Verschmutzung ungiftig, Kontamination-frei sein, um Geruch- und Qualitätsverschlechterung zu vermeiden.

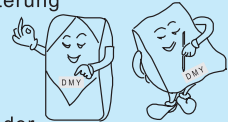

Sie sollen das Datum der Nahrungsmittellagerung, des Stichtags und den Name auf der Nahrungsverpackung entsprechend seiner Speicherdauer markieren, um Nahrungsmittelverfall zu vermeiden.

Setzen Sie bitte die heiße Nahrung nicht in dem Kühlschrank bevor sie zu der Raumtemperature abgekühlt ist. Wenn Sie viele Nahrungsmittel einmal einfrieren will, öffnen Sie die "eingefrorenen" Funktion vor 12 Stunden.

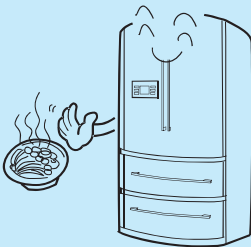

Grundsätzlich nehmen Sie nur erforderliche Menge Nahrung aus dem Gefrierraum für Entfrosteten, die entfrostete Nahrung kann nicht wieder eingefroren werden nur wenn es gekocht sei, anderenfalls wird die Geschmackqualität davon beeinflusst.

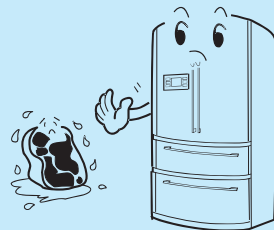

Säubern und Nichtnutzung

Entfernen Frost von dem Gefrierraum

Automatisches Frostentfernen. Kein manueller Betrieb ist notwendig.

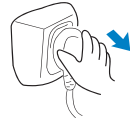

Säubern

Die Nahrung, die in dem Kühlschrank gelassen wird, erzeugt schädlichen Gestank, deshalb ist periodisches Säubern notwendig.

Schalten Sie den Strom aus bevor Sie Säubern machen aus Sicherheitsgründe.

Benutzen Sie bitte weiches Tuch oder Schwamm und warmes Wasser (mit neutraler Reinigungsmaterial), um den Kühlschrank zu säubern. Wischen Sie bitte das Wasser auf der Oberfläche des Kühlschranks mit trockenem Tuch weg.



Achtung

Schrubbenbürste, Drahtbürste, Poliermittel (wie Zahnpasta, Reiniger und so weiter), organisches Lösungsmittel (wie Benzin, Bananenöl, Azeton und so weiter), heißes Wasser und Säure sind vom Säubern des Kühlschranks verboten.



Achtung

(1) Weil der Kühlschrank ziemlich schwer ist, schützen Sie den Boden, wenn Sie den Kühlschrank für Reinigung und Wartung bewegen. Halten Sie den Kühlschrank stehen während der Bewegung. Erschütterung ist verboten, um den Boden zu schützen.

(2) Um die elektrische Isolierung zu garantieren, soll Sprühen beim Säubern vermeiden.

(3) Wenn Sie die elektrische Teile wie Schalter und das Licht säubern, abwischen Sie mit trockenem Tuch nachdem der Strom ausgeschaltet ist.

(4) Nasse Hände sind vom Berühren der Oberfläche der Gefrierraumteile verboten, um das Verkleben der Haut an den Teilen zu vermeiden.

(5) Heißes Wasser ist vom Säubern der eiskalten Glasregale verboten, um körperlichen Schaden zu und Eigentumverlust, nämlich Zerbrochen des Glases wegen starke Temperaturänderung, zu vermeiden.

(6) Die Türdichtung ist leicht zu schmieren. Halten Sie sie bitter sauber.

Säubern des Flaschen-Sitzes der Tür

Halten Sie beide Seiten des Flaschensitzes; heben Sie ihn oben in der Richtung ① und dann ziehen Sie sie heraus in der Richtung ②. Nachdem man gesäubert hat, kann der Flaschensitz nach den reservierten Schritten fixiert werden.

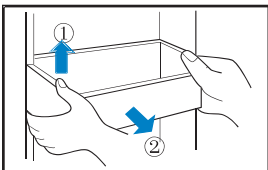

Säubern des Milchproduktfachs

Halten Sie beide Seiten des Milchproduktfaches; heben Sie ihn oben in der Richtung ① und dann ziehen Sie sie heraus in der Richtung ②. Nachdem man gesäubert hat, kann das Milchproduktfach nach den reservierten Schritten fixiert werden.

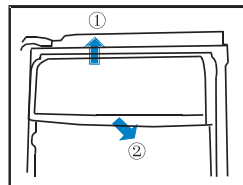

Säubern und Nichtnutzung

Säubern des Gefrierraumregals

Heben Sie das Regal und ziehen Sie es vorwärts heraus. Säubern Sie das Regal mit weichem Tuch oder Schwamm und heißes Wasser (mit neutralem Reinigungsmaterial). Nach dem Säubern kann es entsprechend der reserviert Anweisung fixiert werden.

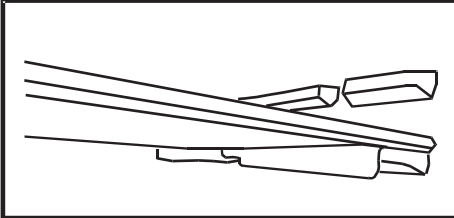

Säubern des Weinregals

Heben Sie das Regal und ziehen Sie es vorwärts heraus. Säubern Sie das Regal mit weichem Tuch oder Schwamm und heißes Wasser (mit neutralem Reinigungsmaterial). Nach dem Säubern kann es entsprechend der reserviert Anweisung fixiert werden.

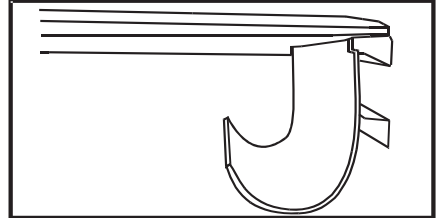

Säubern des Gemüsefachs

Ziehen Sie das Gemüsefach heraus und heben es an. Säubern Sie das Gemüsefach mit weichem Tuch oder Schwamm und heißes Wasser (mit neutralem Reinigungsmaterial). Nach dem Säubern kann es entsprechend der reserviert Anweisung fixiert werden.

Säubern des Gemüsefachdeckels

Legen Sie das Gemüsefach auf einem geeigneten Platz. Heben Sie den Deckel an und ziehen Sie sie vorwärts heraus. Säubern Sie den Deckel mit weichem Tuch oder Schwamm und heißes Wasser (mit neutralem Reinigungsmaterial). (Beachten Sie darauf, dass der Deckel vom Glasplatten und Kunststoffregal hergestellt wird. Beachten Sie auf die Glasplatte, um Schaden zu vermeiden.) Nach dem Säubern kann es entsprechend der reserviert Anweisung fixiert werden.

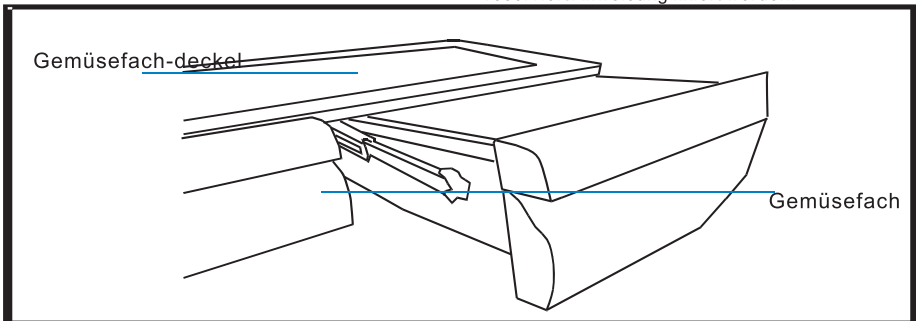

Säubern des rechten Schubkastens und ihren Deckels

Ziehen Sie den Schubkasten vorwärts heraus und heben ihn an; legen Sie das Gemüsefach und den Schubkasten auf einem geeigneten Platz. Dann heben Sie den Deckel an und ziehen ihn vorwärts heraus. Säubern Sie das Schubkasten und den Deckel mit weichem Tuch oder Schwamm und heißes Wasser (mit neutralem Reinigungsmaterial). Nach dem Säubern kann es entsprechend der reserviert Anweisung fixiert werden.

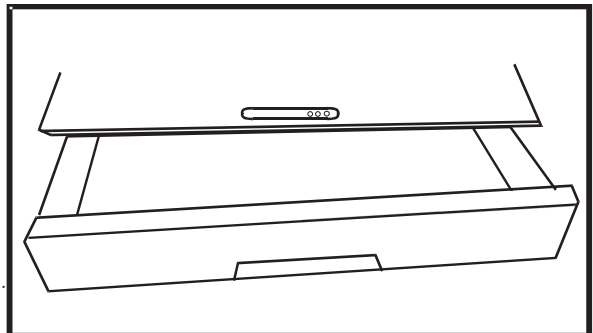

Säubern und Nichtnutzung

Eishersteller in dem Gefrierraum

Nehmen Sie den Eishersteller aus dem kleinen Gefrierraum. Säubern Sie den Eishersteller mit weichem Tuch oder Schwamm und heißes Wasser (mit neutralem Reinigungsmaterial). Setzen Sie ihn einfach zurück auf dem kleinen Gefrierschubkasten nach dem Säubern.

Kleines Gefrierschubkasten

Ziehen Sie den kleinen Gefrierschubkasten vorwärts heraus und heben ihn an. Säubern Sie den Schubkasten mit weichem Tuch oder Schwamm und heißes Wasser (mit neutralem Reinigungsmaterial). Nach dem Säubern kann er entsprechend der reserviert Anweisung fixiert werden.

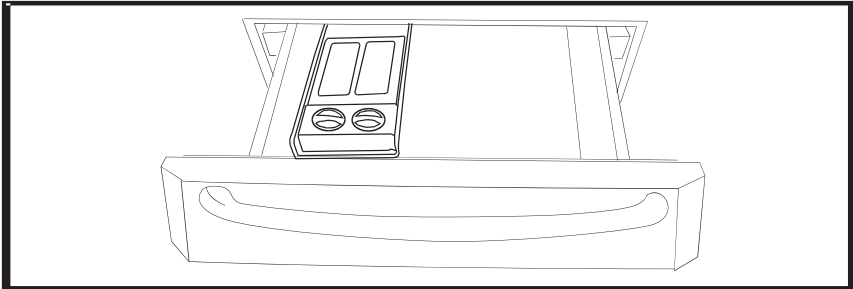

Großes Gefrierschubkasten

Ziehen Sie den großen Gefrierschubkasten vorwärts heraus und heben ihn an. Säubern Sie den kleinen Schubkasten mit weichem Tuch oder Schwamm und heißes Wasser (mit neutralem Reinigungsmaterial). Nach dem Säubern kann es entsprechend der reserviert Anweisung fixiert werden.

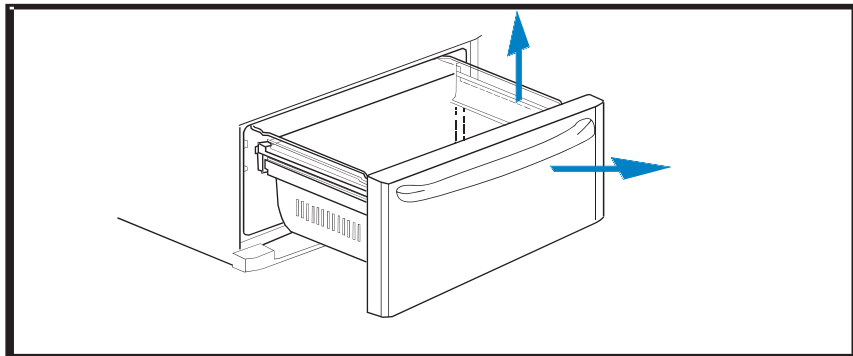

Säubern und Nichtnutzung

Demontage und Montage der kleinen Tür des Gefrierraumes

Ziehen Sie den kleinen Gefrierschubkasten heraus. Heben Sie dann die Tür des Gefrierschubkastens ab und ziehen Sie sie nach oben um die Tür zu entfernen.

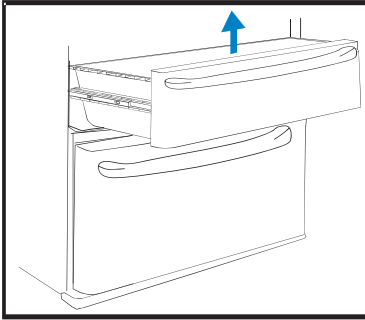

Demontage und Montage der großen Tür des Gefrierraumes

Ziehen Sie den großen Gefrierschubkasten heraus. Heben Sie dann die Tür des Gefrierschubkastens ab und ziehen Sie sie nach oben um die Tür zu entfernen.

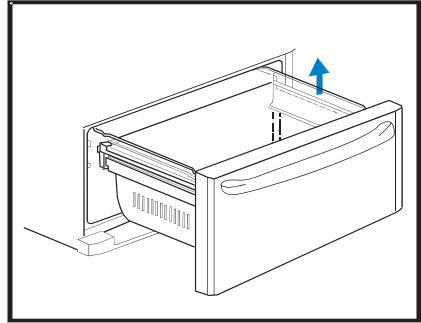

Suspension

Behandlung des Stromausfalls

Wenn der Stromausfall innerhalb 1-2 Stunden ist, kann der Kühlschrank die Nahrung ohne Zweifel speichern. Wenn der Stromausfall mehr als 24 Stunden dauert, entfrosten alle Tiefkühlkost.

1. Setzen Sie nie mehr Nahrung in den Kühlschrank nach Stromausfall. Öffnen Sie die Tür des Kühlschranks möglichst wenig.
2. Wenn der Stromausfall im Voraus bekannt ist, sollten mehr Eiswürfel vorbereitet und auf der oberen Seite des Kühlschranks liegen werden.

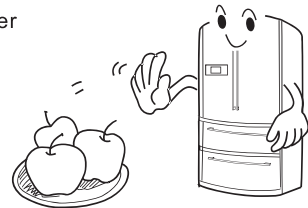

Achtung

Temperaturaufwärtsbewegung innerhalb des Gefrierraumes wegen des Stromausfalls oder anderer Ursachen verkürzt die Regalzeit und beeinflusst die Qualität der Nahrung.

Nichtnutzung

Falls es eine Suspension für ziemlich lange Zeit gibt, sollte der Stecker ausgezogen werden und den Strom ausgeschaltet werden, und der Kühlschrank sollte nach den Maßnahmen wie oben gewohnt gesäubert werden.

Die Tür des Kühlschranks sollte während der Suspension geöffnet gelassen werden, um den Gestank, der durch kleine Menge der Nahrung erzeugt werden zu verhindern.



Säubern und Nichtnutzung



Achtung

Benutzen Sie nie den Kühlschrank in der allgemeinen Situation, die Auswirkung auf das Arbeitsleben des Kühlschranks haben. Nachdem der Stecker ausgezogen ist, warten Sie bitte auf mindestens 5 Minuten bevor Sie den Stecker noch mal stecken.

Im Urlaub draußen

Wenn Sie langen Urlaub draußen haben, schalten Sie bitte den Strom aus und nehmen Sie die Nahrung aus dem Kühlschrank. Nachdem der Frost entfrosten ist, säubern Sie die Innenseite des Kühlschranks. Öffnen Sie die Tür um die übrige Nahrung zu verhindern, dass den Gestank erzeugt.



Warnung

Nachdem die Schemel benutzt werden, sollen sie geeignet behandelt werden oder zu den Fachleuten übergeben werden. Werfen Sie sie nicht, um Schädigen zu der Umwelt oder Erregung anderen Gefahren zu verhindern.

Während Bewegung

Ziehen Sie den Stecker aus der Steckdose und den Strom ausschalten. Nehmen alle Nahrung aus dem Kühlschrank.

Fixieren Sie bewegliche Teile wie das Kühlenraumregal, Gemüsefach und Gefrierraumregal mit Klebebändern.

Schließen Sie die Tür des Kühlschranks fest und fixieren Sie sie mit Klebebändern dann wird sie nicht öffnen während der Bewegung.

Während der Bewegung des Kühlschranks, sollte der maximale Neigungswinkel kleiner als 45 Grad (Winkel in der vertikalen Richtung) zu sein, um Beschädigung zu dem Eishersteller-System zu vermeiden.

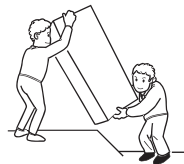

Verboten

Legen Sie nie den Kühlschrank hin.

FAQ

Wenn der Kühlschrank am ersten Mal laufen gelassen wird, gibt es eine laute Stimme für eine kurze Zeit weil er den stetigen Laufen-Status noch nicht erreicht hat; die Stimme wird normal zu sein nachdem der Kühlschrank stetig läuft.

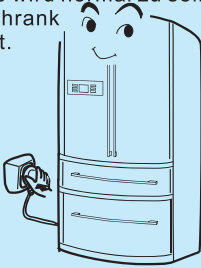

Es gibt eine normale Stimme kommt von dem Arbeitsventilator während der Kühlschrank läuft.

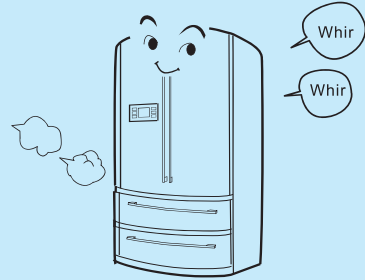

Wenn die Temperatur ändert sich während der Kühlschrank läuft, die Sachen in dem Kühlschrank häufig weiten sich aus oder schrumpfen, deshalb gibt es eine pitsch-patsch Stimme von dem Verdampfer und den Rohrleitungen.

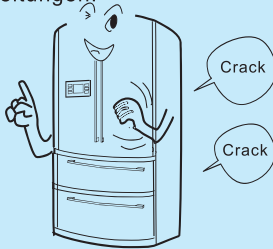
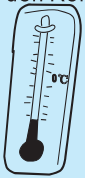

Tap-tap ist ein normale Stimme wenn der Kompressor arbeitet oder wenn Sie den Kühlschrank ein- oder ausschalten.

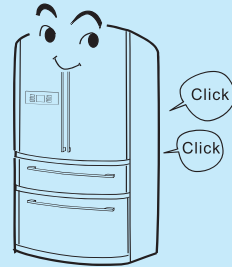

Wenn flüssiges Kühlmittel in den Verdampfer fließt, erzeugt es eine Stimme, die wie Wasserstrom klingt. Normalerweise wird diese Stimme im Verdampfer und im Kompressor gehört; wenn der Kühlschrank die Arbeit stoppt, kann man solche Stimme auch ununterbrochen oder unterbrochen wegen des Rückstroms der flüssigen Arbeitssubstanz hören.

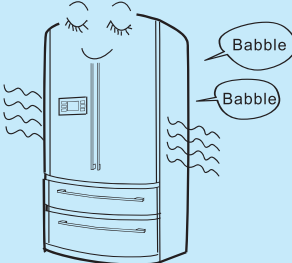

Im Laufe dem Entfrostenzyklus führen die Wassertropfen auf den heißen Heizfaden eine Stimme wie „Chi-Chi“. Nachdem der Zyklus abgeschlossen ist, können leise knackende Stimme und ein kochender Stimme oder „Gu-Gu“ vom Verdampfer gehört werden. Diese sind die normalen Stimmen des Entfrostenbetriebes.

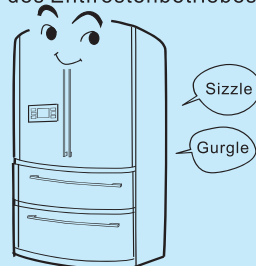

FAQ

Wenn der Kühlschrank für das erste Mal benutzt wird, kann langfristiges Laufen Hochtemperatur des Körpers und des Kompressors verursachen, was ein normales Phänomen ist.

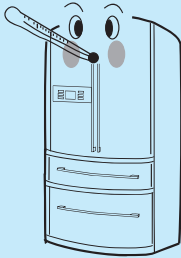

Wenn der Kühlschrank für lange Zeitdauer läuft, wird die Oberfläche des Aufrichtenträgers, die auf der linken Tür des Kühlenraumes, und die Tür warm. Das ist ein normales Phänomen, die entworfen werden für das Kondensationsphänomen zu vermeiden.

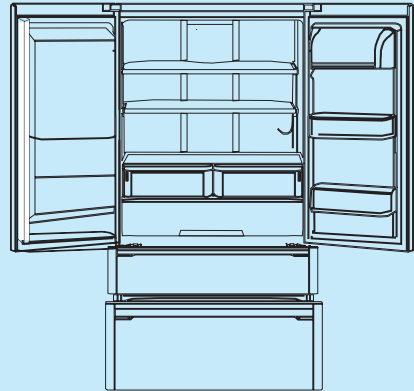

Wassertröpfchen können auf Außenfläche des Kühlschranks und Mittelträger zwischen die Türen wenn Luftfeuchtigkeit hoch ist, wischen sie gerade mit weichem Tuch die Wassertröpfchen ab.

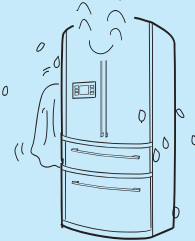

Bedeutung des gekreuzten fahrbaren Mülleimers:
Entledigen Sie elektrischer Geräte nicht als unsortierter städtischer Abfall, benutzen Sie die Anlagen für Getrenntsammlung. Treten Sie mit Ihnen Gemeindverwaltung für Information betreffend die vorhandenen Sammlungssysteme in Verbindung. Wenn elektrische Geräte in der Müllkippe oder Deponie entledigt werden, können gefährliche Substanzen in das Grundwasser lecken und in die Nahrungskette kommen und Ihre Gesundheit und Wohl schädigen. Wenn man alte Geräte durch Neue ersetzt, wird der Einzelhändler gesetzlich verpflichtet, Ihr altes Gerät für Beseitigungen mindestens kostenlos zurückzunehmen.

Sicherheitsvorschriften

Verwendungszweck: Dieses Gerät wurde ausschließlich für den trockenen Innengebrauch in Haushalten entwickelt. Eine anderweitige Verwendung ist nicht gestattet und kann zu Verletzungen führen. Eine anderweitige Verwendung führt zu einem Verlöschen der Garantie.

Wenn Sie den Kühlschrank ausstecken, ziehen Sie am Stecker und nicht am Kabel. Vergewissern Sie sich, dass das Kabel nicht unter dem Kühlschrank festgeklemmt ist. Treten Sie nicht auf das Stromkabel.

Passen Sie auf, dass Sie nicht über das Kabel rollen und dass Sie das Kabel nicht beschädigen, wenn Sie den Kühlschrank bewegen.

Bei einem beschädigten oder verschlissenen Kabel muss der Kühlschrank abgeschaltet und ein Beauftragter eines autorisierten Kundendienstunternehmens um Ersatz gebeten werden.

Wenn in der Nähe des Kühlschranks Kühlgas oder anderes entflammbares Gas austritt, müssen Sie das Ventil des austretenden Gases schließen, die Türen und Fenster öffnen und Sie dürfen keinen Stecker des Kühlschranks oder anderer Geräte ziehen.

Bewahren Sie im Kühlschrank niemals entflammbare, explosive oder ätzende Stoffe auf.

Bewahren Sie im Kühlschrank keine Medikamente, Bakterien oder chemischen Wirkstoffe auf.

Im Kühlschrank sollen keine Materialien mit genau vorgeschriebenen Temperaturanforderungen aufbewahrt werden.

Bewahren Sie in der Nähe des Kühlschranks kein Benzin oder andere entflammbare Stoffe auf, damit kein Brand entstehen kann.

Zur Vermeidung von Personenschäden durch fallende Gegenstände und elektrische Schläge beim Kontakt mit Wasser sollten Sie keine schwankenden Gegenstände (schwere Objekte, mit Wasser gefüllte Behälter) auf den Kühlschrank stellen.

Ziehen Sie nicht an den Flaschenregalen der Tür. Dadurch kann sich die Tür verschieben, das Flaschenregal kann sich lösen und der Kühlschrank kann umkippen. Treten Sie beim Auffüllen oder der Entnahme von Lebensmitteln nicht auf die Tür des Gefrierfachs oder das Gehäuse. Berühren Sie beim Betrieb nicht die innere Oberfläche des Gefrierfachs, vor allem nicht mit nassen Händen. Ihre Hände könnten an der Oberfläche festfrieren.

Öffnen und schließen Sie die Türen nur mit den Griffen. Die Lücke zwischen den Türen und dem Gehäuse ist sehr eng. Stecken Sie Ihre Hände nicht in diese Bereiche, damit Ihre Finger nicht eingeklemmt werden. Öffnen Sie die Türen des Kühlschranks nicht in der Anwesenheit von Kindern, wenn sich diese im Schwenkbereich der Tür befinden.

Um die elektrische Isolation des Kühlschranks zu garantieren, sollten Sie den Kühlschrank bei einer Reinigung nicht besprühen oder ausspülen. Der Kühlschrank sollte auch nicht in einem feuchten Bereich oder an einem feuchten Standort aufgestellt werden, an dem er mit Wasser bespritzt werden könnte.

Eine Demontage oder ein Umbau des Kühlschranks muss zuvor genehmigt werden. Jede heftige Bewegung des Kühlschranks kann die Kühlleitungen beschädigen. Daraus könnten sich Personenschäden und/oder Sachschäden ergeben. In diesem Fall muss der Kühlschrank durch ausgebildete Fachkräfte repariert werden.

Bewahren Sie niemals Bier oder Getränke in Flaschen im Gefrierfach auf, da diese beim Gefrieren platzen.

Sicherheitsvorschriften

Im Falle eines Stromausfalls oder eines Reinigungsvorgangs muss der Kühlschrank ausgesteckt werden. Vor der erneuten Inbetriebnahme muss mindestens 5 Minuten gewartet werden. Häufige Inbetriebnahmen können Schäden am Kompressor hervorrufen.

Entfernen Sie bei der Entsorgung des Kühlschranks bitte die Türen, die Türdichtungen und die Regalböden, um ein versehentliches Einschließen von Kindern zu verhindern und entsorgen Sie diese Teile bitte entsprechend.

Verwenden Sie im Aufbewahrungsfach der Lebensmittel des Haushaltsgeräts keine elektrischen Geräte – es sei denn, dieser Gerätetyp wurde vom Hersteller für diesen Gebrauch empfohlen.

Dieses Haushaltsgerät ist nicht für Personen (einschließlich Kinder) mit eingeschränkten physischen, sensorischen oder mentalen Fähigkeiten oder fehlender Erfahrung und fehlendem Fachwissen gedacht – es sei denn, diese Personen wurden von einer für ihre Sicherheit zuständigen Person bezüglich des Gebrauchs des Haushaltsgeräts eingewiesen oder sie werden von einer für ihre Sicherheit zuständigen Person bei der Verwendung dieses Haushaltsgeräts beaufsichtigt.

Bewahren Sie im Gefrierfach des Kühlschranks keine zu großen Mengen an Lebensmitteln auf, um eine lange Betriebsdauer des Kompressors oder herabfallende Lebensmittel zu vermeiden.

Es wird empfohlen, die Ladelinie der Fächer nicht zu überschreiten. Das Gesamtgewicht aller Lebensmittel sollte 30 kg nicht überschreiten. Ziehen Sie nicht zu stark am Gefrierfach und ziehen Sie das Gefrierfach nicht in einem Winkel nach vorne, damit keine Lebensmittel zu Boden fallen.

Verwenden Sie zur Beschleunigung des Abtauvorgangs keine mechanischen Hilfsmittel oder andere Hilfsmittel als diejenigen Hilfsmittel, die vom Hersteller empfohlen werden.

Kinder sollten beaufsichtigt werden, damit diese nicht mit dem Haushaltsgerät spielen.

SICHERHEITSVORSCHRIFTEN BEI DER MONTAGE

Stellen Sie den Kühlschrank niemals in einen feuchten Bereich oder einen Bereich, in dem er mit Wasser bespritzt werden könnte. Reinigen und trocknen Sie Wasserspritzer und Wasserflecken mit einem sauberen Tuch. Der Kühlschrank sollte an einem gut belüfteten Ort und nicht zu weit entfernt von einer Trinkwasserquelle stehen. Stellen Sie einen Abstand von mindestens 20 cm über und 10 cm um dem Kühlschrank herum sicher. Die

Lüftungsöffnungen im Haushaltsgerät und der eingebaute Aufbau des Kühlschranks dürfen nicht versperrt werden. Der Kühlschrank wird mit einer Stromversorgung von 220-240 V Wechselstrom (AC)/50 Hz betrieben. Abweichende Spannungsschwankungen können eine fehlerhafte Inbetriebnahme des Kühlschranks oder eine Beschädigung der Temperaturregulierung oder des Kompressors oder ungewöhnliche Betriebsgeräusche ergeben. Bei abweichenden Spannungsschwankungen sollte eine automatische Regelung eingebaut werden.

Für den Kühlschrank muss eine eigene Steckdose mit betriebssicherer Erdung zur Verfügung stehen. Das Stromkabel des Kühlschranks ist mit einem 3-poligen Stecker (Erdung) ausgestattet, der in eine gewöhnliche 3-polige (Erdung) Steckdose passt. Die Erdung darf niemals getrennt oder ausgebaut werden.

Das Haushaltsgerät muss so aufgestellt werden, dass der Stecker jederzeit zugänglich bleibt. Damit bei einer Beschädigung der Anschlussleitung jegliche Gefahren vermieden werden, muss sie vom Hersteller, einem Kundendienstmitarbeiter oder einer ähnlich qualifizierten Person ersetzt werden.

Vermeiden Sie Beschädigungen am Stromkreislauf des Kühlschranks.